

◆ ISCEMR 2022



INTERNATIONAL
CENTER FOR
GRADUATE
EDUCATION

IV International Scientific Conference of Economics and Management Researchers

Main sponsor



FULL PAPER SUBMISSION DEADLINE

31.05.2022

ANNOUNCEMENT OF ACCEPTED PAPERS

07.06.2022

ANNOUNCEMENT OF CONFERENCE PROGRAM

14.06.2022



SUBMISSION
LANGUAGES:

23 – 26 June 2022

**Baku Marriott
Hotel Boulevard**

www.conferences.az

CONFERENCE PROCEEDINGS BOOK

info@conferences.az

ISCEMR

ISCEMR

iscemr

CONTENT / MÜNDƏRİCAT

MÜƏLLİF	MƏRUZƏ	SƏHİFƏ
Abrehet Mehari	A SITUATIONAL ANALYSIS OF CHALLENGES AND PROSPECTS OF THE LIGHT MANUFACTURING SECTOR (SMEs) IN ETHIOPIA	1
Ali Ahmed Suliman Elmahdi Dr.İlgar Seyullayev	SYSTEMATIC REVIEW: THE IMPACT OF TOTAL QUALITY MANAGEMENT ON GOLD MINING INDUSTRY PERFORMANCE IN SUDAN	13
Alina Brychko Tetiana Kharchenko	FEATURES OF STATE REGULATION OF SUSTAINABLE DEVELOPMENT OF THE AGRICULTURAL SECTOR: INTERNATIONAL EXPERIENCE	21
Алия Тагиева	ПЕРСПЕКТИВЫ СОЗДАНИЯ И РАЗВИТИЯ ЗОНЫ «ЗЕЛеноЙ ЭНЕРГИИ» НА ОСВОБОЖДЕННЫХ ТЕРРИТОРИЯХ	30
Брылёв Андрей Алексеевич Бекишев Юрий Алексеевич Жанна Викторовна Писаренко	СОВРЕМЕННЫЕ ТЕХНОЛОГИИ, ПРЕДНАЗНАЧЕННЫЕ ДЛЯ БОЛЕЕ ЭФФЕКТИВНОГО ХРАНЕНИЯ И ПОТРЕБЛЕНИЯ ЭНЕРГИИ	39
Ağayev Aqşin	YUXARI QARABAĞ İQTİSADI RAYONU VƏ KİÇİK BİZNESİN İNKİŞAF MEYLLƏRİNİN NƏZƏRİ-METODOLOJİ ƏSASLARI	50
Wazir Arif Hussain Sidra Akram Yunfei Shao Aysha Khalid	THE IMPACT OF ETHICAL LEADERSHIP ON EMPLOYEE'S KNOWLEDGE SHARING: EXPLORING THE MEDIATING ROLE OF INTRINSIC MOTIVATION	58
Ash Dolu Umit Kuvvetli	CLUSTERING OF PROVINCES IN TURKEY WITH EDUCATION INDICATORS AND COMPARISON OF CLUSTERS BY GDP	71
Ayan Maharramli Aygün Abdulova	CHANGING ROLE OF HR: COMPARISON AND INTEGRATION OF THE ROLES OF THE CFO AND CHRO	78
Айдын Гулиев	ИНФЛЯЦИОННЫЕ ПРОЦЕССЫ В АЗЕРБАЙДЖАНЕ: ТЕКУЩИЕ ТРЕНДЫ И ОСНОВНЫЕ ПРИЧИНЫ	86
Aytac Fazilzadə	“COVID-19 PANDEMİYASI ŞƏRAİTİNDƏ MÜƏSSİSƏLƏRDƏ MALİYYƏ QƏRARLARININ QƏBULU PROSESLƏRİNİN TƏKMİLLƏŞDİRİLMƏSİ MƏSƏLƏLƏRİ”	94
Насијева Аytac	İŞĞALDAN AZAD OLUNMUŞ ƏRAZİLƏRİMİZDƏ YENİ İQTİSADİYYAT QURUCULUĞU VƏ LOGİSTİKANIN STRTATEJİ ƏHƏMİYYƏTİ	105
Айтадж Салимова	ИЗУЧЕНИЕ ВЛИЯНИЯ ПАНДЕМИИ COVID-19 НА БИЗНЕС-СРЕДУ	116
Baba Məmmədov Ülviyyə Əmirova	İŞĞALDAN AZAD EDİLMİŞ REGIONLARIN İNKİŞAFI MİLLİ STRATEGİYANIN VƏ DÖVLƏT TƏNZİMLƏMƏSİNİN REALLAŞDIRILMASI VASİTƏSİ KİMİ	125

Bakhtiyar Garayev	FAİZ VE ENFLASYON ORANLARININ HİSSE SENETLERİNE ETKİSİ: BİST 100 ÜZERİNE AMPİRİK ANALİZ	134
Şükürov Calal	ŞƏRQİ ZƏNGƏZUR İQTİSADİ RAYONUNDA İQTİSADİ POTENSİAL VƏ TURİZMİN MÖVCUD VƏZİYYƏTİ	149
Canan Baysal H.Esra Karatürk Muhsin Halis	“DİJİTAL GÖZETLEME” KONULU AKADEMİK ÇALIŞMALARIN BIBLIYOMETRİK ANALİZİ	157
Cavid Babayev	AZƏRBAYCANIN BƏRPA OLUNAN ENERJİ SAHƏSİNİN İNKİŞAFINDA İNVESTİSİYALARIN ROLU	173
Əsgərova Cəvahir	COVID-19 PANDEMIYASININ SƏHIYYƏ SEKTORUNDA FƏALİYYƏT GÖSTƏRƏN BİZNESLERƏ TƏSİRİ	184
Aslanova Ceylan	ƏRAZİLƏRİN MALİYYƏ RESURSLARININ FORMALAŞMASI, XÜSUSİYYƏTLƏRİ VƏ POTENSİALI	194
Dr. Öğretim Üyesi Özgür Yeşilyurt Cüneyt Özgenel	MADDE BAĞIMLILIĞIYLA MÜCADELE KAPSAMINDA “BEN DE VARIM” ADLI SOSYAL SORUMLULUK PROJESİ ÜZERİNE BİR DEĞERLENDİRME	202
Derya Yucel Muhsin Halis	THE IMPACT OF POWER DISTANCE AND COLLECTIVISM ON MANAGERS' PERCEPTIONS OF CORPORATE SOCIAL RESPONSIBILITY WITHIN THE FRAMEWORK OF CORPORATE	211
Dilarə Qasımova	QARABAĞ REGIONUNUN KƏND TƏSƏRRÜFATI POTENSİALININ QIYMƏTLƏNDİRİLMƏSİ	221
Динара Рамазанова	«УМНЫЕ ГОРОДА» НА ОСВОБОЖДЕННЫХ ТЕРРИТОРИЯХ – НОВЫЙ ШАГ В РАЗВИТИИ ИНФРАСТРУКТУРЫ АЗЕРБАЙДЖАНА	228
Əli Həsənov i.e.f.d., dos. Zöhrab İbrahimov	AZƏRBAYCANDA FOND BAZARININ PROBLEMLƏRİ VƏ İNKİŞAF PERSPEKTİVLƏRİ	237
Abdulova Aygun Omerli Ali	SUSTAINABLE BUSINESS MODEL INNOVATION: A REVIEW	246
Mohammad Reza Noruzi Elnara Robert Samedova	CUSTOMERS' LOYALTY AND CORPORATE SOCIAL RESPONSIBILITY AMONG IRANIAN MANUFACTURING AND INDUSTRIAL COMPANIES	251
Elnur Allahverdiyev	PROBLEMS AND INDICATORS OF RELIABLE FOOD SUPPLY: THE EXAMPLE OF AZERBAIJAN	256
Elchin Suleymanov Jasarat Valehov Elvin Alirzayev	TRANSFERRING RESOURCE REVENUES INTO HUMAN CAPITAL IN POST-SOVIET COUNTRIES	270
Qaffarlı Elvin	AZƏRBAYCANDA PANDEMİYA VƏZİYYƏTİNDƏ KİÇİK VƏ ORTA SAHİBKARLIQLARA DÖVLƏT MALİYYƏLƏŞDİRİLMƏSİNİN DÜZGÜN İSTİQAMƏTLƏNDİRİLMƏSİ YOLLARI	291
Гасымов Эльвин	ТЕРРИТОРИАЛЬНОЕ РАЗВИТИЕ КАК ПОЛИТИКА ОСУЩЕСТВЛЕНИЯ СТРАТЕГИИ СОЦИАЛЬНО-ЭКОНОМИЧЕСКОЙ МОДЕРНИЗАЦИИ	299

Qasimov Emil Ələkbərov Elnur	İQTİSADI İNKİŞAFDA NƏQLİYYAT DƏHLİZLƏRİNİN ROLU	307
Ayan Nəbiyeva Emiliya Ahmadova	ANALYSIS OF THE IMPULSIVE BUYER BEHAVIOR: EMPIRICAL EVIDENCES FROM AZERBAIJAN	315
Endris Ali Wasintu Gossaye	THE EFFECTS OF SUPPLY CHAIN VIABILITY ON SUPPLY CHAIN PERFORMANCE AND MARKETING PERFORMANCE IN CASE OF LARGE MANUFACTURING FIRM IN ETHIOPIA	329
Ənvər Salahov	AZƏRBAYCANDA MÜHASİBAT UÇOTUNUN İNKİŞAFININ MÜASİR ASPEKTLƏRİ HAQQINDA	347
Eyyub Rəfiyev	“QARABAĞ VƏ ŞƏRQİ ZƏNGƏZUR İQTİSADI RAYONLARININ CARİ VƏZİYYƏTİNİN TƏHLİLİ”	360
Əhməd zadə Fidan	İŞĞALDAN AZAD OLUNMUŞ ƏRAZİLƏRDƏ TƏBİİ EHTİYYATLARDAN İSTİFADƏNİN SƏMƏRƏLİLİYİNİN ARTIRILMASI YOLLARI VƏ ƏRAZİLƏRİN DİRÇƏLDİLMƏSİNİN İQTİSADI ASPEKTLƏRİ	371
Həsənova Fidan	DÜNYADA VƏ AZƏRBAYCANDA PANDEMİYA VƏZİYYƏTİDƏ BANK SEKTORUNUN PROBLEMLƏRİNİN HƏLLİ YOLLARI	383
Sabina Musavi Galəndar Məmmədli	THE ROLE OF PERCEIVED QUALITY AND BRAND ATTITUDE ON THE RELATIONSHIP BETWEEN PERCEIVED EASE OF USE AND CUSTOMER PREFERENCE: A RESEARCH ON MOBILE TAXI BOOKING SECTOR	394
Galib Həjiyev Ayğul Salimova	ON IMPROVEMENT OF STATE REGULATION SYSTEM OF AGRARIAN INDUSTRY PRODUCTS EXPORT	404
Gültəkin Məmmədova	MALİYYƏ BAZARININ ÖLKƏ İQTİSADIYYATINDA ROLU VƏ MÜASİR İNKİŞAF XÜSUSİYYƏTLƏRİ	414
Assoc. Prof. PhD Gunay Guliyeva Ayaz Museyibov Ayhan Satıji	PANDEMIC CHALLENGES AND POST-PANDEMIC OPPORTUNITIES FOR THE BANKING SYSTEM OF AZERBAIJAN	428
Günəl Xosrovlu	THE GREEN ECONOMY TRANSITION: THE CHALLENGES OF TECHNOLOGICAL CHANGE FOR SUSTAINABILITY	446
Hasanali İldirimov Prof. Dr. Muslumət Allahverdiyeva Elshan Yusifli	CHANGED E-COMMERCE BEHAVIORS OF AZERBAIJANI CONSUMERS DURING THE PANDEMIC PERIOD	456
İlahə Əlibəyli	GƏNCƏ-DAŞKƏSƏN İQTİSADI RAYONUNDA KLASTER SAHƏLƏRİNİN LOKALLAŞMA ƏMSALI İLƏ TƏYİNİ	466
Assoc. Prof. Mahmudova İlhamə Agalarova Nərgiz Akif	DAMAGE AS A RESULT OF ILLEGAL USE OF NATURAL RESOURCES IN THE RELEASED REGIONS AND METHODOLOGY OF ITS CALCULATION	477
Allahverdiyeva İnci	COVID-19 PANDEMİYASI ZAMANI İSTEHLAKÇI DAVRANIŞINA TƏSİR EDƏN FAKTORLARIN TƏHLİLİ	492

Javid Suleymanli	ARE COVID-19 VACCINES EFFECTIVE IN REDUCING DEATH RATES? A SPATIAL PANEL DATA ANALYSIS BASED ON COVID-19 DATA FROM EUROPE	502
Huang Jiayi	РОЛЬ КАДРОВОЙ СТРАТЕГИИ В ОБЩЕЙ СТРАТЕГИИ ОРГАНИЗАЦИИ	513
Мамедов Кямал Самир Ханларзаде Сарвиназ	МЕХАНИЗМЫ РЕАЛИЗАЦИИ ИНВЕСТИЦИОННОГО ПОТЕНЦИАЛА КЕЛЬБАДЖАРСКОГО РАЙОНА	520
PhD.C.Kamal Mirzayev Zafar Abdullayev Nigar Gurbanova Ravan Piriyeu Farman Aliyev Shahla Hasanli	ECONOMIC FACTORS AFFECTING CONSUMER PURCHASING BEHAVIOR IN ONLINE SHOPPING EVIDENCE FROM AZERBAIJAN	534
Abdurrəhmanov Kamran	AZƏRBAYCANDA FƏALİYYƏT GÖSTƏRƏN TƏŞKİLATLARDA GENDER BƏRABƏR(SİZ)LİYİNİN İŞÇİLƏRİN PERFORMANSINA TƏSİRİNİN PRAKTİK ARAŞDIRILMASI	544
Ляман Агаева Казым	ТЕОРЕТИЧЕСКИЕ ОСНОВЫ УПРАВЛЕНЧЕСКОГО УЧЁТА ИНВЕСТИЦИЙ НА СОЗДАНИЕ ИННОВАЦИОННЫХ ПРОДУКТОВ В СЕЛЬСКОХОЗЯЙСТВЕННЫХ ОРГАНИЗАЦИЯХ	559
Mustafazadə Leyla	AZƏRBAYCAN ŞİRKƏTLƏRİNDƏ MÜASİR DÖVRDƏ SOSIAL MƏSULİYYƏT MƏSƏLƏLƏRİNİN MÖVCUD DURUMU	565
Mahammad Gulahmadov	THE ECONOMIC ASPECTS OF THE FORMATION OF A TRANSPORT CORRIDOR IN KARABAKH AND ITS SURROUNDING DISTRICTS	575
Məhəmməd Yusifov	KORONAVİRUS PANDEMİYASI ŞƏRAİTİNDƏ MALİYYƏ SEKTÖRÜNÜN FƏALİYYƏT XÜSUSİYYƏTLƏRİ VƏ YENİ ÇAĞIRIŞLAR	582
Muxtarov Məhəmməd	2024 MALİYYƏ BÖHRANINA DOĞRU	593
Ali İmran Tatlıbadem Öğr. Gör. Mehmet Ali Orhan Prof. Dr. Hanifi Murat Mutlu	HELAL TEDARİK ZİNCİRİ YÖNETİMİ VE TÜRKİYE'DE HELAL BELGELENDİRME SÜRECİ	601
Mehrab Kərimli	AZƏRBAYCAN BANK SİSTEMİNDƏ KAPİTALIN ADEKVATLIĞI VƏ LEVEREC ÖMSALLARININ ANALİZİ	609
Mehriban Aliyeva Emiliya Huseynova Tural Khalilov	THE IMPACT OF COVID-19 PANDEMIC TO MIGRATION PROCESSES IN AZERBAIJAN	615
Dr. Öğretim Üyesi Özgür Yeşilyurt Meriç Nilay Ekincioglu	TÜRKİYE'DE KADINLARA YÖNELİK YAPILAN SOSYAL SORUMLULUK PROJELERİ ÜZERİNE BİR DEĞERLENDİRME	626

Meryem Özcan Canan Baysal Muhsin Halis	ÇALIŞANLARIN ÖRGÜTSEL BAĞLILIK TUTUMLARI VE İŞ İLİŞKİLERİ AÇISINDAN UZAKTAN ÇALIŞMAYI DEĞERLENDİRMESİ: NİTEL BİR ÇALIŞMA	634
Mətin Həsənov	KRİPTOVALYUTALAR VƏ ÖLKƏNİN MALİYYƏ TƏHLÜKƏSİZLİYİ	647
Mirfazil Ağayev Mirqabil	BANKLARDA AGİLE İDARƏETMƏNİN TƏTBİQİ TƏCRÜBƏSİ: KAPİTAL BANK NÜMUNƏSİ	659
Abdul Cader Mohamed Nafrees	SELECTION OF EXTERNAL FACTORS FOR ENHANCED TECHNOLOGICAL ACCEPTANCE MODEL FOR E-LEARNING	668
Sadiqov Murad	COVID-19 PANDEMİYASI ŞƏRAİTİNDƏ İŞÇİLƏRİN ƏMƏK DAVRANIŞI VƏ ƏMƏYƏ ADAPTASIYASI PROBLEMLƏRİ	676
Mürşide Ereller Prof. Dr. Ali Erbaşı	ETİK LİDERLİK ALGISININ ÖRGÜTSEL MUHALEFET ÜZERİNDEKİ ETKİSİ: SAĞLIK ÇALIŞANLARI ÜZERİNDE BİR ARAŞTIRMA	688
Əhmədli Nadir	KORONAVİRUS (COVID-19) PANDEMİYASININ ƏMƏK MÜNASİBƏTLƏRİNƏ TƏSİR SƏVİYYƏSİNİN QIYMƏTLƏNDİRİLMƏSİ	698
Наиля Самигулина	ОБ ИННОВАЦИЯХ И РОЛИ КЛАСТЕРИЗАЦИИ В РАЗВИТИИ ФАРМАЦЕВТИЧЕСКОЙ ОТРАСЛИ	712
Agalarova Nargiz Akif	MAIN DIRECTIONS OF EFFECTIVE REİNTAGEMENT OF THE NATIONAL ECONOMY OF AZERBAIJAN IN THE RELEASED REGIONS	722
Nərmin Eyvazlı	KİÇİK VƏ ORTA SAHİBKARLIQ SUBYEKTLƏRİ ÜÇÜN HESABATLILIĞIN TƏKMİLLƏŞDİRİLMƏSİ İSTİQAMƏTLƏRİ VƏ QARABAĞ REGIONU ÜÇÜN	736
Qasımova Nərmin	PANDEMİYANIN ELEKTRON HÖKUMƏTƏ TƏSİRİNİN QIYMƏTLƏNDİRİLMƏSİ	743
Xəlilzadə Nəzrin	KORONAVİRUS PANDEMİYASININ AZƏRBAYCAN İQTİSADİYYATINA VURDUĞU ZİYANIN QIYMƏTLƏNDİRİLMƏSİ	752
İsrəfilov Nicat	FÜZULİ RAYONUNDA KƏND TƏSƏRRÜFATI İSTEHSALININ İNKİŞAF PERSPEKTİVLƏRİ	762
Məmmədyarov Nicat Məmmədova Gültəkin	QARABAĞDA EV TƏSƏRRÜFATI MALİYYƏSİNİN FORMALAŞMASININ ƏSASLARI	770
Нубар Ибадова	ВЛИЯНИЕ РАЗВИТИЯ ЭКОНОМИКИ КАРАБАХА И ВОСТОЧНОГО ЗАНГЕЗУРА НА АСИММЕТРИЮ В ЭКОНОМИЧЕСКОЙ СИСТЕМЕ АЗЕРБАЙДЖАНА	783
Abbasova-Zeynalova Nuranə	SƏNAYE PARKLARININ AZƏRBAYCAN MODELİNİN FORMALAŞDIRILMASI: REALLIQLAR VƏ PROBLEMLƏR	793
Xələfli Nurlan	PANDEMİYA DÖVRÜNDƏ MALİYYƏ SEKTORUNUN MÜASİR VƏZİYYƏTİNİN TƏHLİLİ	805
Nurpaşa Mustafayev	AZƏRBAYCANDA REAL EFEKTİV MƏZƏNNƏNİN TƏHLİLİ	817

Abdinov Orman	“DAYANIQLI İNKİŞAFIN TƏMİN EDİLMƏSİNDƏ QİYMƏTLİ KAĞIZLAR BAZARI VƏ TÖRƏMƏ MALİYYƏ ALƏTLƏRİNİN ROLU: AZƏRBAYCAN TƏCRÜBƏSİ”	829
Orxan Əzimov	QARABAĞIN ERMƏNİ SİLAHLI QÜVVƏLƏRİ TƏRƏFİNDƏN İŞĞAL OLUNMASI NƏTİCƏSİNDƏ AZƏRBAYCANA VURULAN MADDİ ZƏRƏRLƏRİN TƏDQIQI	838
Allahverdiyeva Pərvanə	İŞĞALDAN AZAD OLUNMUŞ RAYONLARIN İNVESTİSİYA CƏLBEDİCİLİYİNİN YÜKSƏLDİLMƏSİNİN TƏMİN EDİLMƏSİ MƏSƏLƏLƏRİ	850
Taner Akçacı Pınar İşgörür	FUNCTIONING MECHANISM OF HUMANİTARIAN SUPPLY CHAIN IN GLOBAL CRİSES: EXAMPLE OF UKRAİNE CRİSIS	863
Dr. Davidov Pini Cohen Shaked Dina Daghash	SUNK COST EFFECT AND FRAMING	878
Manafov Qabil Nadir Sadıqov Namiq Ənvər	AZƏRBAYCANDA KIÇIK VƏ ORTA BIZNESIN DÖVLƏT-ÖZƏL DƏSTƏYİ MEXANİZMLƏRİ	883
Prof. Rahmi Yücel Resrc. Assist. Fatih Eroğlu	BIBLIOMETRIC ANALYSIS OF GREEN ACCOUNTING 2001-2021 PERIOD IN THE RELATIONSHIP BETWEEN ACCOUNTING AND SUSTAINABILITY	895
Ramal Rzayev i.ü.f.d., dos. Raqif Qasimov	COVID-19 PANDEMIYASI ŞƏRAITİNDƏ İŞ REJİMİ VƏ İŞÇİ PERFORMANSI ARASINDAKI ƏLAQƏ	907
Керимли Рамиз	РАЗВИТИЯ СЕМЕЙНОГО БИЗНЕСА В ОСВОБОЖДЕННЫХ ОТ ОККУПАЦИИ ТЕРРИТОРИЯХ АЗЕРБАЙДЖАНА	922
Rauf Allahyarov	MÜƏSSİSƏLƏRDƏ MƏNFƏƏTİN BÖLÜŞDÜRÜLMƏSİ ÜZRƏ MÜASİR KONSEPSİYALARIN TƏTBİQİ VƏ TƏKMİLLƏŞDİRİLMƏSİ İSTİQAMƏTLƏRİ	928
Həsənova Rəsmiyyə	COVID-19 PANDEMIYASININ DÜNYA MIQYASINDA TURİZM SƏNAYESİNƏ TƏSİRİNİN TƏDQIQI	939
İsgəndərov Rəvan	“İŞĞALDAN AZAD EDİLMİŞ ƏRAZİLƏRİN AZƏRBAYCAN İQTİSADİYYATINA VERƏCƏYİ TÖHFƏLƏR”	951
Rüxsarə Seyfullah	MILLI İQTİSADİYYATIN EMAL YÖNÜMLÜ ŞAXƏLƏNDİRİLMƏSİ MÜASİR ÇAĞIRIŞLAR KONTEKSTİNDƏ	961
Yusifzadə Sadiq	TURİZMİN İQTİSADİYYATIN YAŞILLAŞDIRILMASINDAKI ROLU	967
Salih Memiş Selçuk Korucuk	ORGANİK GIDA TERCİHİ NİYETİNİ ETKİLEYEN FAKTÖRLƏRİN TESPİT EDİLMƏSİNƏ YÖNELİK İMALAT İŞLETMELERİNDE BİR ARAŞTIRMA	974
Салман Гумбатов	КОНКУРЕНТОСПОСОБНОСТЬ ПРЕДПРИНИМАТЕЛЬСКОЙ ДЕЯТЕЛЬНОСТИ В ЭКОНОМИЧЕСКИХ РАЙОНАХ АЗЕРБАЙДЖАНА	983
Samir Ağayev	SAHİBKARLIQ FƏALİYYƏTİ – ÖLKƏNİN İQTİSADİ İNKİŞAFININ İSTİQAMƏTLƏRİNDƏN BİRİ KİMİ	993

Samuel Atsibha Gebreyesus Dr. Dos.Musayeva Nazakat Dr.Anar Mammadov	THE RELATIONSHIP BETWEEN GOVERNMENT EXPENDITURE AND ECONOMIC GROWTH EVIDENCED FROM FOUR EASTERN AFRICAN COUNTRIES	1001
Sándor Bozsik Judit Szemán	ECONOMIC FACTORS OF SUSTAINABILITY ON THE EXAMPLE OF HUNGARIAN SOCIAL CO-OPERATIVES IN 2017 AND 2020	1010
Veysəl Əyyubov Saqib Məmmədov	AZƏRBAYCANININ COĞRAFI ÜSTÜNLÜKLƏRİNİN NƏQLİYYAT SİSTEMİNİN İNKİŞAFINA TƏSİRİ	1024
Səbuhi Abbasov	PANDEMİYA DÖVRÜNDƏ APARILAN ANTIİNFLYASİYA YÖNÜMLÜ PUL-KREDİT SİYASƏTİNİN XÜSUSİYYƏTLƏRİ VƏ YENİ YANAŞMALAR	1031
Şəhriyar Əhmədli	BANK MÜQAVİLƏSİNDƏKİ ÖHDƏLİKLƏR VƏ GƏLİRLƏRİN MANİPULYASİYA EDİLMƏSİ	1039
Ramis Azizov Saida Huseynova	SETTING TARIFFS OF HEALTHCARE SERVICES IN THE CONTEXT OF COMPULSORY HEALTH INSURANCE IN AZERBAIJAN.	1049
Selçuk Korucuk Salih Memiş	ONLINE ALIŞ VERİŞ TERCİHİNİ ETKİLEYEN FAKTÖRLERE YÖNELİK BİR UYGULAMA	1055
Sərvinaz Şahbazova Müslümat Allahverdiyeva	"QARABAĞ AZƏRBAYCANDIR!" TƏBLİĞATINDA DÖVLƏTİN STİMULLAŞDIRICI ROLU	1061
Севал Мусаева	СОЗДАНИЕ СОВРЕМЕННЫХ ТРЕНДОВ ВНУТРЕННЕГО ТУРИЗМА В КАРАБАХСКОМ И ВОСТОЧНО-ЗАНГЕЗУРСКОМ РАЙОНАХ	1077
Sevda Salehova	THE COVID-19 CRISIS EFFECTS ON THE RUSSIAN PUBLIC SECTOR SOLVENCY	1087
Sevda Sardarova Aysel Qaragozova	WORLD EXPERIENCE OF SOCIAL PROTECTION OF THE POPULATION	1098
Siracəddin Əhmədov	İNSAN RESURLARININ İNNOVATİV İDARƏ EDİLMƏSİ METODLARI	1106
Şirin Ramazanova	QARABAĞ VƏ ŞƏRQİ ZƏNGƏZUR İQTİSADİ RAYONLARININ İQTİSADİ POTENSİALININ XARAKTERİSTİKASI	1113
Софья Ахмед	ОСНОВНЫЕ ПРОБЛЕМЫ ОБРАЗОВАТЕЛЬНЫХ БИЗНЕС-СУБЪЕКТОВ В УСЛОВИЯХ ПАНДЕМИИ И ПУТИ ИХ РАЗРЕШЕНИЯ (НА ПРИМЕРЕ АЗЕРБАЙДЖАНСКОЙ РЕСПУБЛИКИ)	1121
Teymur Amirov	AZƏRBAYCANIN AVROPA BİRLİYİ ÖLKƏLƏRİNƏ XAM NEFT İXRACINDAN OLAN GƏLİRLƏRİNİN ÖLKƏ İQTİSADİYYATINA TƏSİRİ	1131
Ülkər İsfəndiyarova	RƏQƏMSAL TRANSFORMASİYA VƏ PANDEMİYANIN ROLU	1137
Ülkər İsmayılzadə	AZƏRBAYCANDA RƏGİONLARIN SOSİAL-İQTİSADİ İNKİŞAFINDA MALİYYƏ MEXANİZMLƏRİNİN FORMALAŞMASI	1144
доцент Кифаят Худавердийева Худавердили Ульвия	ОЦЕНКА И ФАКТОРЫ ИННОВАЦИОННОГО ПОТЕНЦИАЛА РЕГИОНОВ В АЗЕРБАЙДЖАНСКОЙ РЕСПУБЛИКЕ	1155

Ülvü Novruzov	ENDÜSTRİ 4.0'IN İNSAN KAYNAKLARI YÖNETİMİ'NE OLAN ETKİSİ	1162
Владимир Шагунов Жанна Викторовна Писаренко	МОДЕЛЬ ОЦЕНКИ КОНКУРЕНТОСПОСОБНОСТИ ЭКОНОМИКИ	1170
Piriyev Xaliq	İŞGALDAN AZAD OLUNMUŞ ƏRAZİLƏRDƏ TƏBİİ EHTİYYATLARDAN İSTİFADƏNİN SƏMƏRƏLİLİYİ	1178
i.ü.f.d., dosent Səmədzadə Elşad Babayeva Xavər	KORONAVİRUS PANDEMİYASININ VƏ RUSİYA-UKRAYNA MÜNAQİŞƏSİNİN DÜNYA SIĞORTA BAZARINA TƏSİRİ	1188
Xəyal Quliyev	ŞƏRQİ ZƏNGƏZUR VƏ QARABAĞ İQTİSADI RAYONLARININ TURİZM POTENSİALININ TƏHLİLİ	1195
Yuriy Danko Olena Nifatova	RISKS OF THE EUROPEAN ORGANIC MARKET: THE IMPACT OF THE WAR IN UKRAINE	1207
Yusif Ibrahimov	DETECTION OF DEPRESSION USING DEEP LEARNING THROUGH SOCIAL MEDIA: EFFECTS ON THE ECONOMY AND SOCIAL WELFARE.	1218
İsmayılzadə Yusif	ŞUŞA ŞƏHƏRİNİN TURİZM POTENSİALININ QIYMƏTLƏNDİRİLMƏSİ VƏ TƏKMİLLƏŞDİRİLMƏSİNİN İNKİŞAF İSTİQAMƏTLƏRİ	1231
Yusif Nəcəfzadə	SUMQAYIT KİMYA-SƏNAYE PARKINDA YERİDİLƏN İNVESTİSİYA SİYASƏTİ VƏ VERGİ SİYASƏTİNİN İLKİN TƏHLİLİ	1243
Zamir Şabanov	AZƏRBAYCANDA ELEKTRON TİCARƏTİN İNKİŞAFI VƏ PANDEMİYA DÖVRÜNDƏKİ VƏZİYYƏTİ	1253
Zhanna V. Pisarenko Natalia P. Kuznetsova Sergey I. Dukhno Nguyen Cahn Toan	THE INSURANCE INDUSTRY IS OUT OF THE PANDEMIC	1264
Wang Zhizhong	РИСКИ БАНКОВСКОГО СЕКТОРА В УСЛОВИЯХ ПАНДЕМИИ КОРОНАВИРУСА	1273
Евгения Гармидарова	РОЛЬ БАЗЕЛЬСКИХ КРИТЕРИЕВ КАПИТАЛИЗАЦИИ В ОБЕСПЕЧЕНИИ ДОСТАТОЧНОСТИ БАНКОВСКОГО КАПИТАЛА	1280
Nargiz Hajiyeva Aysel Musayeva – Gurbanova	THE APPLICATION OF “GREEN ECONOMY” POLICY OF SWITZERLAND AND SWEDEN TO THE KARABAKH REGION OF AZERBAIJAN: REVIEW AND APPRAISAL	1289
Halid Tunç Prof. Dr. Ali Erbaşı	ÖRGÜTSEL DEMOKRASİ ALGISININ ÖRGÜTSEL MUHALEFET DAVRANIŞLARI ÜZERİNDEKİ ETKİSİ: İLKÖĞRETİM ÖĞRETMENLERİ ÜZERİNDE BİR ARAŞTIRMA	1307
Orhan Çoban Ayşe Çoban	THE EFFECT OF TECHNOLOGICAL DEVELOPMENTS ON WAREHOUSE MANAGEMENT SYSTEMS	1320
Ayşe Çoban Orhan Çoban	THE EFFECT OF THE COVID-19 CRISIS ON COSTS IN THE CONSTRUCTION INDUSTRY	1326

Prof. Dr. Sadettin Paksoy Uzm. Nargiza Fayzullayeva	TÜRKİYE'DE YÜKSEKÖĞRENİM GÖREN TÜRKMENİSTANLI ÖĞRENCİLERİNİN SOSYO-EKONOMİK SORUNLARI: GAZİANTEP ÖRNEĞİ	1331
Prof.Dr. Ebru ÇAĞLAYAN AKAY Yrd.Doç.Dr. Zamira OSKONBAEVA	GEÇİŞ EKONOMİLERİNDE YEŞİL BÜYÜME BELİRLEYİCİLERİNİN MODELLENMESİ	1349
Vusala Jafarova	THE ROLE OF LOGISTIC COMMUNICATIONS IN DEVELOPMENT OF AZERBAIJAN ECONOMY	1359
Pərvin Hacıyeva	İşğaldan Azad Olunmuş Qarabağda Turizm Bölgəsinin Yaradılması	1364



**IV. INTERNATIONAL SCIENTIFIC
CONFERENCE OF ECONOMICS AND
MANAGEMENT RESEARCHERS**

**IV. İQTİSADİYYAT VƏ İDARƏETMƏ
SAHƏSİNDƏ TƏDQIQATÇILARIN
BEYNƏLXALQELMİ KONFRANSI**

EDITORS / REDAKTORLAR

Assoc. Prof. Fariz AHMADOV

Res. Assist Ilkin MAMMADOV

BAKU – 2022



*IV. INTERNATIONAL SCIENTIFIC CONFERENCE OF
ECONOMICS AND MANAGEMENT RESEARCHERS - 2022*

**Responsibility of the contents
belong to the authors**

ISBN 978-605-66495-5-4

**Copyright © 2022, IV. INTERNATIONAL SCIENTIFIC
CONFERENCE OF ECONOMICS AND
MANAGEMENT RESEARCHERS - 2022**

All rights reserved by Conference

**No part of this publication may be reproduced or
transmitted in any form by means,
electronic or mechanical, including
photocopy, or any information storage and
retrieval system, without permission from
the Publisher.**

Online Publication: 25 SEPTEMBER, 2022



Honorable Committee / Konfransın Fəxri Sədri

Prof. Dr. Adalat Muradov, Azerbaijan State University of Economics

Head of Conference / Konfransın Sədri

Asst. Prof. Dr. Fariz Ahmadov, Azerbaijan State University of Economics

Coordinator of Conference / Konfransın Koordinator

Ilkin Mammadov, Istanbul University

Organizing Committee/Konfransın Təşkilat Komitəsi

- Neman Muradli - UNEC
- Azamat Maksudunov - Kırgız – Turkish Manas University
- İlqar Seyfullayev – UNEC
- Ionut Traian Luca - Babes-Bolyai University
- Aytan Huseynli – UNEC
- Sevinc Mammadova - The George Washington University
- İlhan Ege - Mersin Üniversitesi
- Samira Shamkhalova – UNEC
- Seyhan Murtezan İbrahimi - International Balkan University
- Nasimi İsmayılov– UNEC
- Mirzana Pašić Kodrić - University of Sarajevo
- Bobir Tursunov - Tashkent State University of Economics
- Gulnar Mirzayeva - UNEC
- Logaiswari Indiran - Azman Hashim International Business School Universiti Teknologi Malaysia
- Fagan Hasanzade – Baku Health Center
- Abdülmecit Nuredin - International Vision University
- Zekai Ozdemir - Istanbul University
- Suqra Hübətova – UNEC
- Demet Chak - Istanbul University
- Kamala Nadjafova– UNEC
- Liza Alili Sulejmani - International Balkan University
- Aygün Abdulova - UNEC
- Otar Abesadze - Gürcüstan Milli Universiteti
- Yuriy Danko - Sumi Milli Aqrar Universiteti
- Qənirə İbrahimova - Universität Siegen
- Cəbrayıl Vəliyev – UNEC
- Serdar Orhan – Sakarya University
- Adilə Abdullayeva – UNEC
- Farid Jabbarli- Azerbaijan Tourism and Management University
- Rana Huseynova - UNEC
- Galandar Mammadli - UNEC
- Jala Heydarova - UNEC
- Nargiz Həjiyeva - University of St.Gallen

- Elvin Alirzayev - Academy of the State Customs Committee of Azerbaijan
- Darshana Gurung - Bussiness Management at M S Ramaiah College of Arts
- Nurhodja Akbulayev UNEC
- Rashed Jahanger - Center for Management and Development Research
- Aqil Eyvazov - Azerbaijan University of Technology
- Nuray Iskandarova - Azerbaijan State Oil and Industry University
- Abrehet Mehari Gebreselassie - Ethiopia Civil Service University
- Narmin Masimli - Azerbaijan State Agricultural University
- Huang Jiayi - Azerbaijan State University of Economics
- Nurlan Safarzade - Istanbul University
- Nihad Huseynov - Martin Luther University Halle-Wittenberg
- Etimad Rahimli - Istanbul University
- Aynur Taghizade - University of Malaga
- Vugar Mustafayev - Mingachevir State University
- Leyla Yusifova - UNEC
- Alig Baghirov - UTECA - Azerbaijan Technology University
- Khayala Mirzayeva - University of Malaga
- Asiman Mammadli - Tallinn University of Technology
- Lala Mammadzada - Université de Montréal
- Elnara Mammadova – UNEC
- Azar Huseynli - Economics and Human Sciences University in Warsaw
- Ebrima Gomez - University of Illinois Springfield
- Faiza Bashir - Government College for Women Township
- Saida Khalil - Dokuz Eylul University
- Elnur Hasanov - ANAS Ganja
- Javid Suleymanli – Istanbul University
- Yalchin Huseynli – Dokuz Eylül Universiteti

Editorial Board/ Scientific Committee/Elm Komitəsi

- Prof. Sakit Yaqubov - UNEC - Azerbaijan
- Prof. Yashar Kalbiyev - UNEC - Azerbaijan
- Prof. David Crowther-De Montford University - United Kingdom
- Prof. Recai Coshkun - Bakircay University - Turkey
- Prof. Stephen P. Harmon - Georgia State University - USA
- Prof. Ali Tash - Sakarya University - Turkey
- Prof. Michele Biasutti - Padova University - Italy
- Prof. Lütüfihak Alpkın - İstanbul Technical University - Turkey
- Prof. William W. Cobern - Western Michigan University - USA
- Prof. Kutluk Kağan Sümer - Istanbul University - Turkey
- Prof. Yadulla Hasanli - UNEC - Azerbaijan
- Prof. Mehmet Marangoz - Muğla Sıtkı Koçman University - Turkey
- Prof. Mehmet Yuce - UNEC - Azerbaijan
- Prof. Remzi Altunışık - Sakarya University - Turkey
- Prof. Carlos Sousa de Reis - Coimbra University - Portugal
- Prof. Cemal Zehir - Yıldız Technical University - Turkey
- Prof. Rasim Hasanov- UNEC - Azerbaijan
- Prof. Mahmut Hiziorghlu - İstanbul Universiteti - Turkey
- Prof. Adalberto A. Fischmann - Sao Paulo University - Brasil
- Prof. Muhsin Halis - Kocaeli University – Turkey



- Prof. İlhan Ege - Mersin University - Turkey
- Prof. Zahid Mammadov – UNEC - Azerbaijan
- Prof. Murat Taş - San Antonio College - USA
- Prof. Serdar Altınok - Ankara Hacı Bayram Veli University - Turkey
- Prof. Yurii Danko - Sumy National Agrarian University - Ukraine
- Prof. Halil Tunalı - Istanbul University - Turkey
- Prof. Elnur Sadıqov - UNEC - Azerbaijan
- Prof. Haldun Soydal - Selçuk University - Turkey
- Prof. Jae-Woong Byun - Keimyung University – South Korea
- Prof. Osman Titrek - Sakarya University - Turkey
- Prof. Gokhan Karabulut - International Labor Organization - Switzerland
- Prof. Ayshe Tansel Chetin- Yalova University - Turkey
- Prof. Malcolm Hoare - Leicester Castle Business School – United Kingdom
- Prof. Ahmet Ay - Selçuk Üniversitesi - Turkey
- Dos. Mohamed Johdi Salleh - International Islamic University - Malasia
- Dos. Geray Musayev - UNEC - Azerbaijan
- Dos. Christer Ohlin - University of Kristianstad - Sweden
- Dos. Elsevar Guliyev - UNEC - Azerbaijan
- Dos. Fariz Huseynli - North Dakota University - USA
- Dos. Asiman Guliyev- UNEC - Azerbaijan
- Dos. Luisa Esteban - University of Zaragoza - Spain
- Dos. Shahin Bayramov - Mingachevir State University - Azerbaijan
- Dos. Aliagha Ismayılzade - UNEC - Azerbaijan
- Dos. Pablo García Sempere - University of Granada - Spain
- Dos. Adil Huseynov - UNEC - Azerbaijan
- Dos. Arslan Bayram - Artvin Coruh University - Turkey
- Dos. Hamid Hamidov - UNEC - Azerbaijan
- Dos. Hana Myslivečková - Palacky University – Czech Republic
- Dos. Begahmet Abuseytov - Ahmet Yesevi University - Kazakhstan
- Dos. Ragif Gasımov - UNEC - Azerbaijan
- Dos. Ogtay Guliyev - UNEC - Azerbaijan
- Dos. Davranbek Yuldashev - University of Economy and Enterprise - Kirghizistan
- Dr. Slawomir Krzychala - University of Lower Silesia - Poland
- Dr. Adil Ahmadov - UNEC - Azerbaijan

Katiblik / Secretary

- Sevda Huseynova – UNEC
- Roya Sultanova – UNEC
- Mirlazim Dadashov – UNEC
- Samir Aghayev – State Employment Agency
- Nigar Guliyeva – UNEC
- Parvin Hajiyeva – UNEC
- Ruhlan Abulfazzada – UNEC
- Hatice Guchlu – UNEC
- Ali Abdulalizada – UNEC
- Ülkər Zeynalova – UNEC
- Ulkar Bayramova – UNEC
- Gulzar Ismayılzade - The Academy Of Public Administration Under The President Of The Republic Of Azerbaijan
- Chaibou Bouzou Mahaman Laouali – UNEC
- Bakhtiyar Salmanov - ADA University

A SITUATIONAL ANALYSIS OF CHALLENGES AND PROSPECTS OF THE LIGHT MANUFACTURING SECTOR (SMEs) IN ETHIOPIA

Abrehet Mehari

abrehet2005@gmail.com

Azerbaijan State University of Economics

Abstract

The development of light manufacturing enterprises in Ethiopia essential to build the capacity and capability of industrial sectors through technological transfer, and helps to improve the productivity and competitiveness of the overall economy and globally competent and leading in Africa. The purpose of study is to analyze the situational analysis of challenges and perspectives of light manufacturing sector in Ethiopia. This study employed a descriptive research method with qualitative and quantitative research approach focusing on the challenges and opportunities of manufacturing sectors. Data were collected from 153 manufacturing enterprises through proportional stratified sampling. The result confirmed that though there were an opportunity that enables the manufacturing sector to establish easily, provision motivational systems (tax exceptions and custom duties), several challenges were hinder the firms operation of production process and participation in local and international market. The manufacturing industries are not operating at full capacities which are deterred their competitiveness due to raw material scarcity especially in agroprocessing and pharmaceutical firms. The other problem that required serious attention is, the firm's operational capacity like limited market opportunity, working capital, poor and expensive trade logistic, and shortage of foreign currency. These lead the manufacturing sector to rely on import goods which incurred additional costs for business operation.

Keywords: manufacturing, challenges, perspectives, production, Ethiopia

Introduction

The challenges for today's society are unemployment threat, particularly among youth and women; rising inequalities; economic instability, and globalization (the market does not improve and respond to the poor) Considering these, prioritize given to the development of small and medium enterprises is the best method to achieve an equitable, inclusive, and sustainable growth of the country. In a developing country like Ethiopia Africa's second populist country where capital and foreign exchange are scarce, and labor is relatively abundant, the most realistic and viable approach to kick-start industrialization and structural transformation is to initiate investment in light manufacturing sub-sectors, especially those that rely on labor-intensive and use local production technology (Alemzewud, 2018, p.2).

Manufacturing is one of the industry sectors in the economy considered the core engine of the economic growth and structural transformation of the economy (singer et al, 2014) through forward and backward linkage using small and medium enterprises whereby integrating their common resources. The government encouraged successes that have been registered in the economic, social, and development of democratic systems ensuring good governance, on the other hand, a rapid development process of the rise of the price of different commodities in the manufacturing sector has occurred. Thus, serious attention would be required to both maintaining and enhancing the successes and resolving challenges encountered in the sector in the five years (2010-2015) Growth and Transformation Plan and amends SMEs strategy taken a plethora of experience from various countries like India, Japan, and Malaysia to play a significant role as a base to large-scale industry, alleviating poverty, and reducing unemployment (MoUDH, 2012).

For Ethiopia, these are the precondition to taking off to an industry-led economy, maximizing the agricultural productivity, and dealing with opportunities and challenges in the development of the manufacturing sector. Small and medium enterprises are prioritized as important means of economic diversification, regarded as the

engine and backbone of the rapid economic growth (Charles, 2008 Tsegay, 2015, Amentie et al, 2016), job creation (Amare, 2017, Cibela, 2016). It also helps in the industrialization of the rural area by reducing regional imbalances and assuring more equitable distribution of national income and wealth. SMEs are an integral part of the country's industrial sector through the back and forward linkage in the manufacturing sector and exchange of unskilled and semi-skilled people and distribution as an indispensable poverty reduction sector since 2006 and its deals with opportunities for the realization of objectives, and strategies. Hence all development partners including the government, the private sector, nongovernmental organizations, and the people at large should maximize their efforts through their ideas, skills finances in realizing objectives (Tegay, 2018). These encourage competition for the price, product design, and efficiency.

Thus, after the previous initiative of the National Development Programme to Accelerate Sustainable Development to Eradicate Poverty in 2006-2010, the government has been commencing a new Small and Medium Enterprises Development Strategy in 2014/15. The blueprints strategy would be able to prove in the process to achieve the goals and target through timely evaluation of its implementations and how to create a linkage with large enterprises and industrial parks (MoUDH, 2012):. This presents a considerable domestic and global market and production process which provide opportunities for the participation of SMEs through subcontracting. However, it has been a long time and common to listen to and observe complaints of SMEs on the overall sectoral performance and strategic incompatibility both among the unemployed societies and existing SMEs. Despite the great attention given to the SMEs in the agenda of economic transformation, little research exists that examines the challenges and opportunities of the sector in the implementation of the strategies. Based on this rationale, the study was intended to assess the challenges and opportunities of the existing SMEs strategy implementation in Ethiopia's impact on the light manufacturing prospective. The specific objective of the study is

- To assess the existing opportunity that gain for the light manufacturing sector in Ethiopia
- To identify the factors that constraint the manufacturing prosperous and growth.

Review of Literature

The definition of SMEs varies from country to country based on years, finances, and number of employees. Accordingly, the definition of SMEs in Ethiopia based on the revised strategy in 2011 aligns with international arena and focused on number of employees and annual sales and focus on micro and large industry, so there is a missing element which is the medium enterprise which is labor/employees Small 6-30 with paid up capital 100,100-1, 500,000 Birr (4,630-69,500 USD) small and 31-100 employees with 1, 500,001-20,000,000 Birr for medium enterprise (Dagnchew et al, 2020).

This study reviews the policies and strategies of Small and Medium Enterprises of Manufacturing Sector designed in 2004, the revised 2011, and the Growth and Transformation Plan I (2010-2014) and plan II 2015-2019 (MoIFDRE, 2017) which are playing a significant role in enabling SMEs to scale up their production and skill development (OECD, 2018), promoting FDI, enhancing the employment opportunities and expanding export products, technology transfer, and rapid human resource development (CUTS, 2010). Proper implementation and consolidation of the small and medium enterprise development strategies is very crucial to unleash the potential of the sector in revitalizing local economic development and addressing unemployment and poverty (Tekeba, 2018).

Moreover, the study reviewed the production of value chain, relationship between suppliers, primarily producers, processor and service providers (Arun, 2018) which is transforming raw materials into final

products and delivers it to retailers market (ESCAP, 2011). Furthermore, networking among the stakeholders and better-quality of SME's participation in production value chain the great opportunity to upgrade their position, from lower to higher tiers (Harvie, 2010, Charles, 2014). Because in production networks interaction between several domestic and external factors, affect SMEs' significantly the internal and international linkages, production cost, and their ability to have new business expansion. Finally, the study analyzes the financial regulations and implementation with regard to Small and medium manufacturing sectors.

Empirical Review

Ethiopia aims to achieve Middle-Income Status by 2025 while developing a cluster of the regional government of Ethiopia, design a strategy that leading country in light manufacturing sector in Africa by 2025 with rapid Economic Growth - annually by 11% till 2025, increased contribution of the industrial sector to GDP: from 15% in 2015 to 28% by 2025, manufacturing (%GDP) - 5%(2015) to 18% (2025) and agro-processing (%GDP) - to 3.39 by (2020). The priority sectors identified in these strategies are light manufacture of leather and leather product, textile and garment, agro-processing (Integrated Agro-Industry Pears Strategic Plan Developed by the carks), construction, chemical, and mining. However, the performance of the manufacturing sub-sector has not been appreciated (Abrehet, 2020). The manufacturing sector accounts for 70% of the industrial sector which is the agroprocessing is the largest subsectors(Teka,2018). This emerged from the fact that the sector lacks appropriate policy, to integrate into the development strategy, and sector-oriented support services agencies restrain the development and expansion of the sectors..SMEs are often excluded or isolated within the domestic market because of a large informal sector that poses unfair competition to SMEs; market disparities and segregation across sectors or between geographical areas that make it difficult for SMEs to participate in supply chains; and an unfavorable regulatory environment.

Lack of capacity to innovate and develop new products hinders SMEs' participation in value chains since this requires customization and integration of production facilities both domestically and internationally. Small companies in locations where large firms operate need to innovate to be included in the large companies' production chains but most lack the financial capacity to invest in research and development and new product development. Several studies highlighted that limited access to finance as one of the most significant constraints on survival, growth, and productivity of the manufacturing sectors. This also indicated in Asia and the Pacific countries only an average of 11.6% of GDP and 18.7% of total bank lending (ADB, 2014). The formal credit gap for SMEs was estimated to be \$150 billion–\$180 billion in East Asia and the Pacific and \$10 billion–\$20 billion in South Asia. Credit gaps result from both demand and supply-side factors. On the demand side, many SMEs cannot access credit because of the financial documentation and collateral requirements for obtaining a loan; high-interest rates; and long loan approval procedures, among others. On the supply side, banks often consider SMEs to be high-risk and high-cost clients to acquire, underwrite, and serve. Revenues per SME client are lower than those of large firms (ADB, 2012).

One of the opportunities that benefited for light manufacturing sectors is the incentives provided by government to those private investors who have been investing in the manufacturing sector. According to Export Trade Duty Incentive Scheme Establishing Proclamation No. 249/2001, the government provides various investment incentive packages including exemption from income tax and payment of customs duty (GDP, 2015). The expansion of Industrial parks coupled with the previously established industrial zones could play a remarkable role in promoting the manufacturing sector. In addition to this, the proximity and alternative port of exit and entry of goods manufacturing industries, particularly the textile sector, in Ethiopia is laying a

significant foundation for industrial development. It has been attracting celebrated and well-known top international firms. Efforts are also exerted by the government to create an enabling environment in the country to maximize the influx of investors to home who could invest in the sector. The government of Ethiopia believes that textile would benefit many people and paves the path for the nation to join middle-income status in 2025. Historical documents indicated that textile is one of the most preferable gateways for industrial development which was one of the catalysts of the industrial revolution in both Germany and the United Kingdom. Considering this the Ethiopian government has been building others) industrial parks in various regions (Hawassa, Adama, Mekelle, and Kombucha.) in the country. These emerging industrial parks are believed to enhance the textile investment and productivity of the country (Arekebe, 2015).

These Industrial Parks have got the keen interest of leading textile companies who were engaged in Carvico S.p.A, an Italian company globally known for their knit’s fabrics used in swimwear and sportswear; Trybus, a US company engaged in the production of men’s suits and Pungkook Corporation, a South Korean company engaged in the manufacturing of bags. The sites for the construction of the parks were selected for their proximity to the port of Djibouti which opens easy access to export, availability of infrastructure, and the hospitality of the people to investors. These parks that have been built in the country are believed to go operational, stimulate the economy, create jobs, and bring a new opportunity for the structural change in the agrarian economy of the country.

Methods

In this research study, the researcher used descriptive research design in order to identify and examine the opportunity, and challenges the manufacture sector. Descriptive design helps the researchers to describe the current situation of the implementation of the sectors activity and factors that hindering the manufacturing prospective.

In this study, the researcher used both quantitative and qualitative research approaches. This was used to provide the better understanding of a research problem and opened the door to multiple methods; enhance generalization of the research. and helps to understand one thing from different perspective. Primary data were collected from 135 SMEs in Ethiopia selected purposely, and using proportional stratified sampling. The data were analyzed using SPSS version 25

Table 0. Number of manufacturing enterprises in Ethiopia by region and size category

Region	small	medium	large	Total	Share (%)
TIGRAY	108	38	24	170	6.3
AFAR	5	1	2	8	0.3
AMHARA	190	27	29	246	9.2
OROMIA	403	208	145	756	28.2
SOMALIA	20	2	0	22	0.8
BENSHANGUL	4	0	0	4	0.1
S.N.N.P.R.	225	31	14	270	10.1
HARARI	17	2	1	20	0.7
ADDIS ABABA	719	186	183	1088	40.6
DIRE DAWA	75	12	10	97	3.6
Total	1,766	507	408	2681	100
Share (%)	65.9	18.9	15.2	100	

Source: CSA medium and large manufacturing enterprises 2015/16 survey

When compared to Ethiopian Development Research Institute data, it seems that the CSA is substantially underreported, particularly in the small manufacturing activities in the country. A nationwide survey that was held from December 2016 to May 2017 by the Ethiopian Development Research Institute (EDRI), shows a larger number of micro and small manufacturing enterprises than reported by the CSA are operating in the country.

Main challenges towards the development of the manufacturing sector

This section tries to identify the main constraints for manufacturing development in Ethiopia based on a review of existing studies and original analysis using a different source of data. The analysis gives the national picture and highlights the specific aspects of the manufacturing sector. This study focus on the following strategic issues.

- Shortage of raw materials
- Poor market access and linkages
- Lack of access to finance
- Lack of serviced industrial land and infrastructure
- Poor entrepreneurial attitude and eco-system
- Lack of conducive business environment and institutional set-up

Shortage of raw materials

Around 35.2% of the manufacturing sectors are not operating at full capacity, which is affecting their competitiveness. There are various reasons put forward by manufacturing firms for not operating at full capacity. Shortage of raw materials (19.6%), limited market opportunities (18.8%), and shortage of working capital (18.5%) are, in that order, among the most important factors that deter firms from fully operating their businesses). It shows that most manufacturing firms lack the major elements (raw material, market, and capital) that define firms’ operational capacity and competitiveness.

Table 2. Reasons for not operating at full capacity

Reasons	Number	Percent	Percent of cases
Raw materials shortage	347	19.6	65.1
Spare part shortage	143	8.1	26.8
Lack of market	333	18.8	62.5
Working capital shortage	328	18.5	61.5
Frequent machinery breakage	90	5.1	16.9
Government rules/regulation	161	9.1	30.2
New establishment	93	5.2	17.4
Shortage of skilled workforce	143	8.1	26.8
Outdated Technology	131	7.4	24.6
Others	5	0.3	0.9

Source: Own survey result, 2018

The availability of raw materials has also been investigated and a few respondents (8%) said that the availability of raw materials is excellent with 31.5% saying very limited, which is very significant This result indicates, that currently, the availability of required raw materials for manufacturing industries requires great attention.

Table 3. Availability of input raw materials assessment

	Frequency	Valid Percent	Cumulative Percent
Excellent	49	8.0	8.0
very good	110	17.9	25.9
Good	253	41.1	67.0
very limited	194	31.5	98.5
Not available	9	1.5	100.0
Total	615	100	

Source: Own survey result, 2018

Firms from different sectors may have varying levels of access to raw materials. In this regard, the survey results show that there is indeed a difference in access to raw materials through many of the firms from the different sectors reported that they have had problems with accessing raw materials. Among the sectors, agro-processing and pharmaceutical firms (55.9%), packaging firms (50%), and mining and energy firms (44.4%) reported that their access to raw materials is very limited. Still, a good proportion of the metal and woodwork firms (29.3%) and textile, garment, and leather firms (27.4%) reported that the availability of raw materials is very limited. By comparison, firms that produce construction inputs (19.3%) are less affected by the shortage of raw materials.

Table 0.4: Problems associated with using local inputs

	Responses		% Of Cases
	N	%	
Absence of inputs	210	22.6	39.5
limited availability of inputs	259	27.9	48.8
Inferior quality	200	21.5	37.7
Problem with reliability	103	11.1	19.4
High cost of inputs relative to imported inputs	155	16.7	29.2
Others	2	0.2	0.4
Total	929	100.0	175.0

Source: Own survey result, 2018

Due to the shortage of raw materials in the domestic market firms are increasingly dependent on imports including those that rely on agricultural products (for example, bakery industry, cotton, hides, and skins) as their major inputs, which could have been produced domestically. Despite endowment, the agricultural sector is not able to produce sufficient quantity and quality inputs to meet the demand for the manufacturing industry. Low agricultural productivity because of not using modern technology, lack of investment in commercial agriculture, time taking and non-value-adding market system, and poor trade logistics are often mentioned as the reasons for the shortage of input supply. Poor and expensive trade logistics as well as a shortage of foreign currency are also becoming critical constraints for those who rely on imported inputs. The investigation in the region showed that 40.2% of respondents said the cost of imported inputs is one of the critical problems. In addition, the findings showed that nearly 18.9% said the delay in clearing goods through customs, 11.4%

indicated a problem with licensing/authorization to import, 10.6%, said reliability problems on foreign suppliers, 9.0% duty exemptions are not recognized, and 9.0% minimum order size are some of the obstacles in importing raw materials for the manufacturing sector.

Table 5. Assessments of challenges in importing input raw materials

	Responses		% Of Cases
	N	%	
Delay in clearing goods through customs	128	18.9	30.3
Duty exemption is not recognized	61	9.0	14.4
Reliability on foreign suppliers is problematic	72	10.6	17.0
Problem with licensing/authorization to import	77	11.4	18.2
High cost of inputs	272	40.2	64.3
Minimum order size	61	9.0	14.4
Other	6	0.9	1.4
Total	677	100.0	160.0

Source: Own survey result, 2018

The procurement procedures of imported raw materials were also investigated and the study indicated that more than 57.1% said they order the imported inputs in partnership with other local firms in bulk. 17.2% said they order by firm's direct contact with foreign suppliers, 16.2% from foreign company's retailer shops, and 7.2% said by getting information on how to procure through foreign company's retailers.

Table 6. Management of the procurement of foreign raw materials

	Responses	
	N	%
Foreign company's retailer's shop inputs	63	16.2
Foreign company retailers tell how to procure the inputs internationally	28	7.2
Order with other local firms in bulk	222	57.1
The firm has direct contact with foreign suppliers	67	17.2
Other, please specify	9	2.3
Total	389	100.0

Source: Own survey result, 2018

Table 7. Availability of raw materials by sector

Sector	Degree of raw materials availability (%)				
	Excellent	Very good	Good	Very limited	Not available
Metals and woods	7.3	16.2	46.3	29.3	0.8
Textile, garment & leather	11.3	18.9	41.5	27.4	0.9
Agro-processing & pharmaceuticals	2.9	10.3	26.5	55.9	4.4
Packaging	10.0	0.0	20.0	50.0	20.0
Construction inputs	11.8	29.4	38.7	19.3	0.8
Mining and energy	2.2	11.1	42.2	44.4	0.0

Moreover, associated problems with using local inputs were also investigated and around 27.9% indicated that there is limited availability of local inputs with the absence of inputs being around 22.6%. In addition, the

investigation showed that 21.5% said that there is inferior quality and 16.7% indicated that the cost of local inputs is higher than the imported inputs with the problem reliability being 11.1%.

Poor market access

The government of Ethiopia has been intervening in three ways to address market access for small and medium enterprises (Berihu et al, 2014). First; the government itself buys goods directly from SMEs. Federal Public Procurement Administration Agency has set a rule that enforces public institutions to source a certain portion of their annual procurement from SMEs and given priority in government procurements (MoFED, 2010). Second, the government tries to link SMEs with large enterprises in the market in the form of subcontracting and input suppliers. Apart from market linkage with government projects, large enterprises such as Mesfin Industrial Engineering, Metal Engineering Corporation, Sugar Corporation, and MAA Garment were noted as private market linkage creators that have been significantly involved in sub-contracting some of their works to SMEs. However, there is no strong market-driven linkage between SMEs and Large Enterprises. Thirdly, several bazaars and trade exhibitions have been organized by SMEs development agencies to SMEs' products and to link them with large and medium enterprises and foreign buyers.

Table 8. Availability of development of related industries

Level of development-related industries	Frequency	%
Excellent	51	8.6
Very good	137	23.1
Good	253	42.7
Poor	132	22.3
Not available	20	3.4

Source: Own survey result, 2018

Similarly, the sector-wise investigation showed that the development of related industries is poor: textiles, garment and leather (26.7%), agro-processing and pharmaceuticals (26.9%), packaging (22.2%), and construction firms (21.7%). In addition, there are many firms from the metal, woodwork, mining, and energy sectors, which reported poor development in related industries. The reported results in general indicate the existence of differences in the availability of related industries for different sectors (which the Chi-squared result also confirmed).

Table 9. Perception of the development of related manufacturing by sector

Sector	Degree of development-related industries (%)				
	Excellent	Very good	Good	Poor	Not available
Metals and woods	8.8	25.6	45.2	19.6	0.8
Textile, garment & leather	5.0	20.8	45.5	26.7	2.0
Agro-processing & pharmaceuticals	7.5	22.4	37.3	26.9	6.0
Packaging	0.0	22.2	33.3	22.2	22.2
Construction inputs	15.7	17.4	42.6	21.7	2.6
Mining and energy	2.3	31.8	36.4	13.6	15.9

Perception on the development of related manufacturing by sector

Furthermore, internationalization is an issue that firms need to consider for expanding, raising standards for efficiency, importing materials at lower cost, and acquiring updated and better technologies. However, internationalization requires firms to deal with customs and trade regulations and get export and import licenses. In addition, internationalization involves stiff competition from growing and established firms across the developing and developed world. It can be seen that there is a great deal of international competition for products manufacturing firms. About 53.3% of the firms reported strong competition while 41.6% of the firms reported some competition. Those that reported low competition are only 5.1% .Even those firms that reported some competition could be driven out of the market as competing firms would do anything to increase their market share at the expense of other firms.

Table 10. Availability and level of competitors for the existing products

Level of competition	%
Strong	53.3
Some (medium)	41.6
No competition	5.1

Source: Own survey result, 2018

In the absence of internationalization, the majority of manufacturing enterprises are domestic market-oriented and less internationalized. According to CSA reports, no more than 5% of the manufacturing establishments are participating in the export market despite different incentives for exporters. Similarly, there are only a handful of enterprises, which are involved in exporting.

To gauge the nature of the competitors and overview of export participation, firms were asked to identify the sources of competition. Most firms (84.7%) reported that their competitors are from the domestic market while 15.4% of the firms reported that their competitors are foreign whereas 8.7 % of the competitors are from Asian countries. It can be concluded that the market share of most of the manufacturing firms in Ethiopia is domestic and highly competitive with each other. Moreover, the manufacturers should strongly ensure mechanisms to compete nationally and internationally by investing in quality, productivity, and competitiveness issues.

Table 11. Marketing strategies

Marketing strategies	Number	%	% of cases
Through subcontracting to large manufacturers	52	7.2	9.1
By contacting brand label companies	60	8.3	10.5
By contacting retailers in the foreign/domestic markets	158	21.8	27.5
By using our destination markets	454	62.5	79.1
Others	2	0.3	0.3

Source: Own survey result, 2018

Financial problems and managerial and technical skill gaps

Most of the graduated students who are responsible for the operational function of the workshops are not familiar with the advanced and high-tech machinery installed. There is a big gap in technical skills in designing, producing, and other important technical skills. The manufacture sector has serious working capital shortages

to purchase raw materials and even to secure collateral during bidding time. Moreover, they have no possibility of getting a loan from financial institutions. Another problem is that the workshops have neither a scientific organizational structure nor professional staff with appropriate managerial skills.

Sources of information and data mobilization

Given the limited experience and networking, technical capacity, knowledge, and skills, the manufacturing firms search, organize, process, and use information related to product marketing, technology, raw materials, and product designing. Getting appropriate information related to product marketing, raw material sources, technologies, and product designate critical for the competitiveness and success of the manufacturing sector. In this regard, firms were asked what different sources they use to amass information on different parameters. The first ranked source of information for assessing and accessing local markets is TV, radio, and films (13.9%). In addition, firms used many other sources of information for assessing and accessing local markets: among others, 10.4% of the firms used material and equipment supplies, 9.4% of the firms used government offices, 9.1% used wholesalers and retails and 8.5% of the firms used electronic information exchange systems to find information and reach local markets. The message is that firms used a wide variety of information sources to reach local markets though their effectiveness may vary, which can be subjects for selective (tailor-made) interventions.

For assessing and accessing export markets, TV, radio, and film are the most preferred (14.6%) source of information. Internet and websites were ranked second as far as sources of information for reaching export markets are concerned (10.2%). In addition, 9.4% of the firms used material, and equipment suppliers, 8.5% of the firms used wholesalers and retailers, and 8.1% of the firms used exhibition and trade fairs for searching for information related to assessing and accessing export markets. Still, firms used other sources of information for reaching export markets including electronic information exchange systems, agents and brokers, chambers of commerce, and foreign newspapers and magazines.

TV, radio, and films were again identified as the first ranked sources of information for new technologies and raw materials (12.3% and 10.9%, respectively). The Internet and websites were also identified as important sources of information for both new technologies and raw materials. While 10.9% and 8.4% of the firms used the Internet and websites to search for new technologies and raw materials, 9.3% and 9.5% of the firms used electronic information exchange systems as sources of information for new technologies and raw materials, respectively. This shows that the Internet, websites, and electronic information exchange systems significantly define (determine) access to modern technologies and raw materials.

Information for product designing is largely sourced from TV, radio, films and the Internet, and websites of various information providers. In this regard, it is reported that 11.2% and 12.3% of the firms used TV, radio, film, the Internet, and websites respectively as sources of information for product designs. Still, firms used other sources of information, such as government offices, exhibitions, trade fairs, and material and equipment suppliers, among others, to obtain information related to product designs.

Conclusion

Design policies and strategies by government are not guaranteed for light manufacturing sectors prospective. Policies and strategies required to implement efficient and effectively. However, the Ethiopian policies and strategies are not implemented adequately to promote and growth of the manufacturing sector to achieve the objective of job creation and economic growth of the country. The market share of most of the manufacturing

firms in Ethiopia is domestic and highly competitive with each other. Moreover, the manufacturers should strongly ensure mechanisms to compete nationally and internationally by investing in quality, productivity, and competitiveness issues.

The most common constraints concerning support infrastructure for SMEs were inadequate or absent financial infrastructure and business development services (BDS). Weaknesses in the financial infrastructure included the lack of a modern collateral registry and credit reporting system or credit bureau. An effective collateral registry and credit bureau makes more information available and hence reduces legal uncertainties and risks to lenders that often restrict the supply of finance to SMEs. Lack of access to markets, information, and technology has often been cited as common constraints.

Reference

1. Abrehet Mehari (2020). Integration of Small and Medium Enterprise in Manufacturing Sector in Tigray Regional State Mekelle City, Ethiopia, International Journal of Innovative Science and Research Technology, Volume 5, Issue 2, 2020
2. ADB (2014): Support for Small and Medium-Sized Enterprises, 2005–2017: Business Environment, Access to Finance, Value Chains, and Women in Business, Linked Document, A Small and Medium-Sized Enterprises in Asia and the Pacific: Context and Issues
3. Amare Abawa(2017): Micro, Small and Medium Enterprises Development Strategies in Ethiopia: Retrospective and Prospective Analysis; Mangalore University Department of Commerce Mangalore, India, IRACST International Journal of Commerce, Business and Management (IJCMB), ISSN: 2319–2828 Vol. 6, No.1 Jan- Feb 2017
4. Amentie C, Negash E, Kumera L (2016) Barriers to Growth of Medium and Small Enterprises in Developing Country: Case Study Ethiopia Entrepreneurship Organize Manage
5. Amr Sadek(2013):Theories of Economic Integration: A Survey of the Economic and Political Literature Department of Economics, University of Wisconsin-Milwaukee, WI 53201, USA.
6. Asian Development Bank (2012):ADB Working Paper Series on Regional Economic Integration, A New Regime of SME Finance in Emerging Asia: Empowering Growth-Oriented SMEs to Build Resilient National EconomiesShigehiro Shinozaki No. 104 December 2012
7. CBC,2013: Unlocking the potential of the manufacturing sector in the COMESA region, A private sector position paper addressing the Constraints to Manufacturing Industry in COMESA region ,COMESA Business Council,Business Policy unit, July, 2013.Presented at the 1st COMESA Manufacturer’s Regional Dialogue,2013 Kigali, Rwanda
8. Charles Harvies (2010): SMEs and Regional Production Networks, Centre for Small Business and Regional Research, School of Economics, Faculty of Commerce University of Wollongong, Australia p.16-42
9. CibelaNeagu(2016): The importance and role of small and medium-sized businesses; Theoretical and Applied Economics Volume 23 (2016),No. 3(608), Autumn, pp.331- 338
10. Central Statistical Authority (CSA)2005/06. Report on Large and Medium Scale Manufacturing and Electricity Industries Survey. Vol. 321.

11. MoFED.(2006). Ethiopia: Building on Progress A Plan for Accelerated and Sustained Development to End Poverty (PASDEP), (2005/06-2009/10), September 2006, Addis Ababa.
12. MoUDH(2012):Government of the Federal Democratic Republic of Ethiopia Ministry of Urban Development and Housing SMEs Development and Strategies.
13. OECD (2018): Discussion Paper Small and Medium Enterprises Ministers Conference 22-23 February, 2018 Mexico City Enabling SMEs to scale up plenary session 1
14. Tekaba Eshetie(2018): Ethiopia's Manufacturing Industry Opportunities, Challenges and Wayforward Dol:10:31031/NTNF.2018.02.000532
15. Tsegay Hagos(2018) Ethiopian Herald report on SMEs Driving Force for Renaissance, 22 April 2018 Ethiopia
16. Orunmoluyi.T.P. (2000) Globalization; A Millennium Challenge for Nigeria Banks for Economies. .No 6
17. Peter Shobayo,(2017) Effect of Globalization on Small and Medium Enterprises Entrepreneurial Knowledge No 2 .vol.5.
18. Sarwar Hobhm(nd): Small and Medium-Sized Enterprise in Economic Development: The UNIDO Experience
19. USMAN.A.(2009). Globalization and development revisited in the light of Asian Experience. Asian-pacific Development Journal no.6.vol.2

SYSTEMATIC REVIEW: THE IMPACT OF TOTAL QUALITY MANAGEMENT ON GOLD MINING INDUSTRY PERFORMANCE IN SUDAN

Ali Ahmed Suliman Elmahdi

Azerbaijan State University of Economics (UNEC)

Dr.İlgar Seyullayev

Azerbaijan State University of Economics (UNEC)

Abstract

The goal of this study is to undertake a comprehensive evaluation of the literature on Total Quality Management (TQM) for organizational performance. Increased performance correlates to higher customer satisfaction and lower costs, as leaders recognize. Since the introduction of total quality management approaches, organizations have begun to combine TQM standards and performance development ideas. Total quality management (TQM) is proposed as a solution to the current problem afflicting the Sudan gold mining industry. According to the study's review, the model's significance is that it can be used to any business or organization. The findings of the article. Total quality management would enable the development and implementation of high-quality performance models by establishing a quality control system and strong leadership in the industry.

Keywords: Industry, Organisation, Performance, Management, Quality Improvement, Sudan

Introduction

Traditional management was more concerned with the organization's internal workings and focused on producing high-quality products and services. instead of that specialize in the way to manufacture a product or service, total quality management focuses on a way to please the client. The assignment of quality responsibility to management is one among the elemental contrasts between total quality management and traditional management approaches. TQM entails efforts the least bit levels of a corporation to "create and maintain a climate during which employees continually improve their capacity to supply on-demand products and services." While there is no universally accepted approach, TQM operations often rely largely on quality control tools and techniques that have already been created. Total Quality Management (TQM) is a strategy used by businesses to improve internal operations and boost customer satisfaction. The goal of the process is to increase the quality of an organization's outputs through improving internal procedures on a continuous basis. Standards established as part of the TQM process might reflect corporate priorities as well as any existing industry standards. Adherence to numerous laws and regulations governing the operation of the particular business is one example of industry standards. TQM is intended to establish a unified vision for systemic change that prioritizes long-term aims over short-term objectives. While TQM has its roots in the manufacturing industry, its ideas can be applied to a wide range of businesses. Manufacturing, banking, and finance, and medical are all examples. All personnel are involved in achieving common objectives. The fundamental operational functions of the quality management system are total quality management (TQM) and total productive maintenance total prevention measure (TPM). TPM requires the full cooperation of the entire workforce to be effective. On a regular basis, assess the efficiency of the team members(Nicolas Nicolaou and George Kentas, 2017). You'll have to replace him if he can't keep up with the pace or give consistent quality. Total quality management entails efforts in any respect levels of a corporation to "create and maintain a climate

within which employees are always improving their capacity to supply on-demand products and services that buyers will find particularly valuable. During the late 1980s and early 1990s, TQM drew a lot of attention before being eclipsed by ISO 9000, Lean manufacturing, and Six Sigma(Sabet, Adams and Yazdani, 2016). While there is no universally accepted approach, TQM operations often rely largely on quality control tools and techniques that have already been created. Total Quality Management (TQM) is a management concept designed to improve the quality of production and systems through time in order to meet the expectations of customers. TQM is a management method based on basic concepts and principles that encapsulate how a company should operate and, as a result, contribute to high levels of performance.(García-Alcaraz *et al.*, 2019,Bigliardi and Galati, 2014,Vukomanovic, Radujkovic and Nahod, 2014) The TQM specifies the educational component's company strategy. Initiatives, approaches, and modes of education, as well as information technology and professional development, help improve the quality of instructional goals and the educational system as a whole. Aspects of the PDC are connected to the "Plan-Do-Check-Action" cycle.(Larina, 2015)

Statement of problem

Due to depraved leadership skills and a weak quality management system which contribute to poor organizational performance in Sudan gold mining sector. This article review is suggesting total quality management (TQM) as a solution. Total quality management would establish a quality control system and good leadership in the sector, allowing for the planning and implementation of good quality performance concepts. According to experts, bad leadership and poor quality management can lead to poor organizational performance.

Purpose of study

The goal of this review article is to describe the effectiveness of total quality management and to explore the characteristics and implementation of quality-focused management strategies in the Sudanese mining industry.

Significant of Study

The gold mining sector in Sudan could benefit from a whole quality management system. It would establish a quality control system and competent leadership in the sector, which would design and implement good quality performance concepts.

Objective of study

The objective of this review study is to describe and present total quality management, as well as the primary components of total quality management, their application, and their impact on the gold mining industry in Sudan.

Literature Review

The review goal is to describe and provide overall quality management in the Sudanese gold mining sector. A systematic review is a study that identifies, selects, and analyses all relevant research using systematic and repeatable procedures.

Conceptual Framework

The conceptual framework outlines the seven categories of total quality management and the way they could be implemented during a business. With rational thought, every company leader should pay greater attention to consumer input to redefine their present strategy, leading to more communication and collaboration among

employees in terms of getting the identical vision and goals. They also established a high quality assurance benchmark and ensured accurate measurement, analysis, knowledge management, and retention. As a results of using the whole quality management approach, the ultimate output would be a high quality workforce operation and continual improvement. As seen below in (figure 1) TQM seven categories

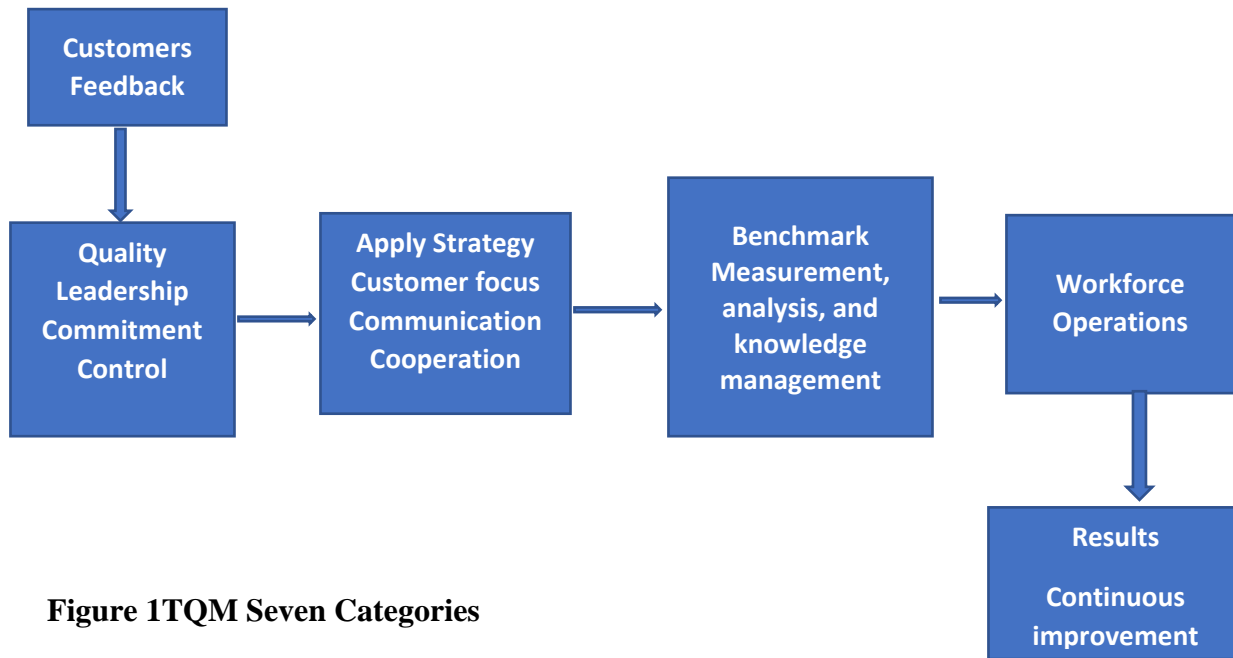

Figure 1 TQM Seven Categories

The Application of Total Quality Management

Several studies have stated the application of total quality management (TQM) in their empirical studies ;some example a study conducted in Portugal, TQM implementation in Portuguese Higher Education Institutions(Antunes *et al.*, 2018) and (Fitriani, 2019) This is where TQM, which values performance and consistency, can be used in the realm of education to deliver the highest quality education possible in the classroom. According to Lau, Tang and Li, (2015) Despite the fact that many of these improvement recommendations were implemented within ten years of the report's release, there is a paucity of literature documenting these accomplishments and the extent of TQM implementation. As stated by Nawelwa, Sichinsambwe and Mwanza, (2015)There is a scarcity of literature that documents accomplishments and the amount of TQM application in education. In other words, collaboration and teamwork are critical. Everyone is a client and a supplier in a TQM business; this perplexing idea underlines "the systematic structure of the activity in which all are involved." The key elements of TQM in secondary schools were discovered through research. The research focused on the principles 2, 6, 7, 10, 13, and 14 of Deming's 14 fundamental principles, which were amended by Lockwood (1992). The "Four Pillars of Total Quality Management" are well-suited to these six ideas. Synergistic relationships, constant improvement, and self-evaluation are the four pillars(Kaiseroglou and Sfakianaki, 2020). Management, teachers as employers, students as employees and customers, and learning information as a product are all explored in this study. As stated in (Nawelwa, Sichinsambwe and Mwanza, 2015) The 14 points of Deming's theory that can be applied to find improvement opportunities are:

- (1) *Maintain a consistent goal of improvement.*
- (2) *Both management and employees must adopt the new mentality.*
- (3) *Instead of relying on quality inspection, include it into the product and process.*
- (4) *To minimize*

variance in raw materials and supply, choose high-quality suppliers over low-cost ones. (5) Continuously improve all aspects of planning, manufacturing, and service to eliminate variation. (6) Provide on-the-job training. If employees aren't professionally trained, they won't all work in the same way, resulting in variety. (7) Implement leadership rather than monitoring to motivate workers to do a better job rather than just fulfil targets. (8) Get rid of the dread. Fear, according to Deming, is counterproductive in the long run since it stops people from acting in the organization's best interests. (10) Get rid of slogans. It is not humans who make the majority of errors. It's the procedures they're following. Harassing employees while failing to improve the methods they utilize is ineffective. (11) Replace management goals with production goals to discourage the delivery of low-quality goods. (12) Remove obstacles to employee pleasure, such as annual appraisals. (13) Encourage everyone to enhance themselves through education and self-improvement. (14) Everyone, especially top management, is responsible for continuous quality and productivity development.

According to Awwad and Mashagba, (2014) TQM is a management concept and practice that strives to maximize the effectiveness of an organization's human and material resources in order to achieve its goals. Many organizations hold organizational development programs such as seminars, workshops, and conferences to raise quality awareness and modify employees' attitudes about TQM. TQM is a modern management method developed by Edwards Deming and used by enterprises to improve management performance. The methodologies of total quality management (TQM) and their applications in the renewable energy sector are the focus of this research. We begin with a summary of Edwards Deming's conceptual model, noting major stages in its development as described in the literature.(Busu, 2019) On the other hand, L.K. Ejionueme, (2015)also explained the process in their study stating that Total quality management can be thought of as an administrative tool. Based on their reference to (Ojo 2006), it is a customer-focused, facts-based, team-driven, and seminar-led management style that aims to provide satisfaction in the achievement of corporate goals. This ideology also provides a framework for incorporating a variety of good educational trends, such as teamwork, site-based management, cooperative learning, and outcomes-based education. Total quality management is a systematic method to education improvement, according to Deming (2004). TQM highlights teacher competency, creativity, commitment, teamwork, effective communication, and how educational administrators are required to lead in order to reach the full potential of all educational employees (Okorie and Uche, 2004). In conclusion, TQM has been incorporated into Deming's mode and can be applied to any functioning organisation as stated in the literature. Evaluation of available research, comprising W. Edward Deming's publications, from the internet and other sources: fourteen quality assurance principles(Billah and Karim, 2021)

The Impact of Total Quality Management

In this comprehensive literature review, several studies have emphasized the importance of TQM in their study. Nicolas Nicolaou and George Kentas, (2017)The study's major findings imply that by implementing both TQM and JIT production techniques, flexibility performance may be improved, and TQM should be viewed as the platform for maximizing the influence of JIT production on flexibility performance. A study conducted in India by (Sinha, Garg and Dhall, 2016) TQM principles such as "Process Approach," "Mutually Beneficial Supplier Relationship," and "Factual Approach to Decision-Making" (TQM) have a favourable impact on the performance of Indian auto component SMEs, according to the study. The article examines the important QMPs that can have an impact on organizational performance in SMEs in the Indian automotive component business. Neyestani and Juanzon, (2016) stated that ten key performance indicators (KPIs) were identified and presented as an effective quality measures framework within the BSC system, allowing for the evaluation of essential issues that are critical to the success of TQM implementation in construction firms at the project and

enterprise levels.(Alanazi, 2020) In their research, they discovered that primary TQM variables and strategy have a mediating role in the relationship between supportive TQM factors and organizational outcomes: The MBNQA model was used to make an empirical assessment. Primary variables and strategy alter the link between supportive factors and outcomes, whereas supportive aspects boost primary factors. The results support the MBNQA model's systems-based approach. Another study conducted in Turkey by Sadikoglu and Olcay, (2014)The findings revealed that the main challenges those Turkish businesses confront are a lack of staff involvement, employee knowledge and dedication, an inadequate firm structure, and a lack of resources. Firms should continue to use TQM across all factors in order to increase performance. Sari and Firdaus, (2018) The application of TQM has a substantial impact on competitive advantage. Similarly, a competitive edge has a major impact on the company's performance. Permana, Purba and Rizkiyah, (2021) The findings reveal that this concept is still in use by numerous firms throughout the world, and that it has helped them improve their competitiveness, company growth, and sustainability, as well as staff morale. It is a comprehensive evaluation of the literature from a variety of industry areas that was gathered and thoroughly examined.

Method and Materials

This is a review of 25 related publications discovered in several database such as Google Scholar, Elsevier, ScienceDirect. Directory of Open Access Journals (DOAJ) .and PubMed databases.

Procedure and Process

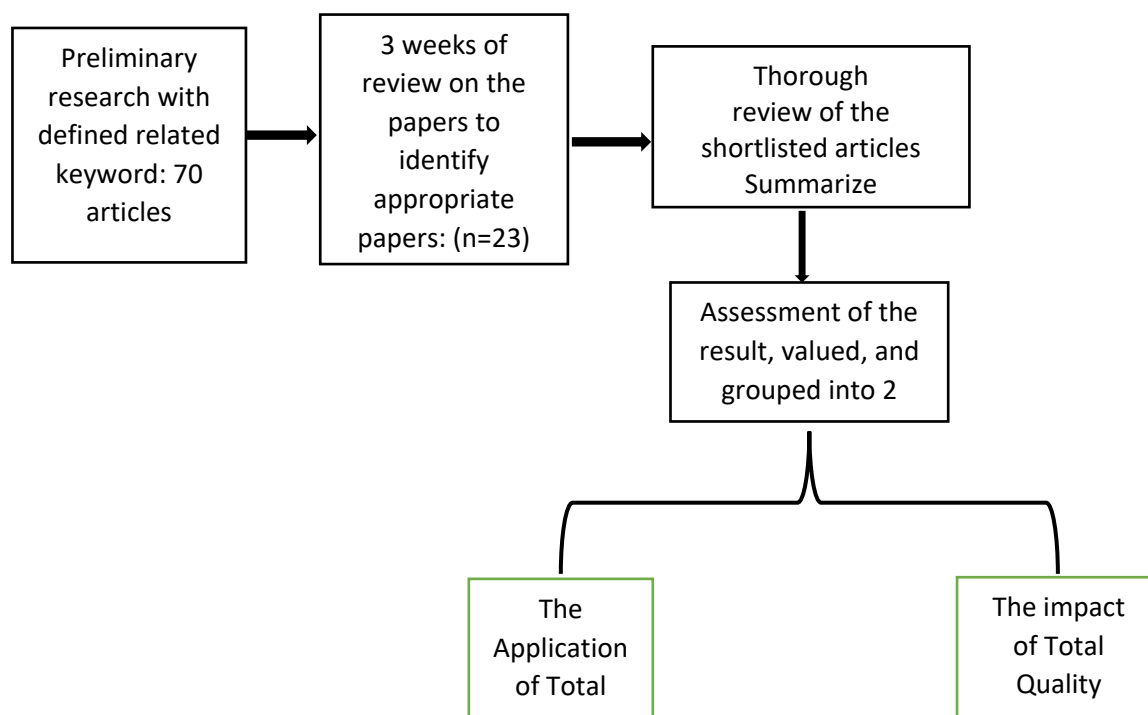

Figure 2 Systematic Review Procedure for TQM

Findings

The finding of the systematic review is presented in table 1 below

Table 1 TQM Systematic review findings

TQM	Findings
Quality Leadership Commitment Control Apply Strategy Customer focus Communication Cooperation knowledge management	Customers' requirements define quality Quality improvement is a direct responsibility of top management. Thorough assessment and enhancement of operational activities leads to increased quality. Quality improvement is a continuous process that takes place throughout the company. organizations dedicated with resolving rapid operational concerns
Continuous improvement	Long organization transformation is the responsibility of established cross-functional teams.

Discussion

A word that was first accustomed describe a managerial strategy to improving quality. TQM may be a management technique that focuses on customer satisfaction as the way of achieving long-term success. During the late 1980s and early 1990s, TQM drew many attention before being eclipsed by ISO 9000, Lean manufacturing, and 6 Sigma. there is no universally accepted approach, however efforts typically rely significantly on control technologies that have already been established. The human aspect, it's visiting be said, plays a serious influence in TQM. Everyone's contribution to the attainment of 1 goal is exceptionally significant and beneficial, leading to their adoption of TQM. A management approach of an organisation centred on quality, supported the participation of all its members and aiming at future success through customer satisfaction and benefits to any or all or any members of the organisation and society. Total Quality Management is also a technique for continuously improving performance at every level, and everyone told areas of responsibility. one ideal is that the Sadikoglu and Olcay study in Turkey (2014). the foremost issues that Turkish enterprises confront are a scarcity of employee involvement, employee knowledge and dedication, and an insufficient organizational structure. TQM implementation has a considerable influence on performance, based on the studies. As shown in a study conducted in India, TQM themes such as "Strategic Process," "Improved Supplier Partnership," and "Truthful Methodology to Decision-Making" (TQM) have a favourable impact on the development of Indian auto sector SMEs. (Sinha, Garg, and Dhall, 2016). The article looks at the foremost QMPs which is able to affect the performance of SMEs within the Indian automotive component industry. These are other studies that have also supported the findings of this current review manuscript (Mehralian *et al.*, 2016) if social responsibility toward stakeholders is entrenched in operational routines and procedures, managers can deepen their relationships with stakeholders and, as a result, increase organizational performance. This proposed framework would assist firms in implementing TQM efficiently in their organizations while taking into consideration both internal and external organizational aspects. The findings raise previous research that has revealed mixed results when it involves the direct link between social responsibility and organizational success(Nasim, 2018).

Recommendation

It is recommended that the procedures utilized during this study be applied to other sectors of the identical segment or new segments within the longer term to contribute to more relevant studies within the world. This review study describes and recommend total quality management (TQM) for the gold mining sector in Sudan, additionally because the key components of total quality management.

References

1. Alanazi, M. H. (2020) ‘The mediating role of primary TQM factors and strategy in the relationship between supportive TQM factors and organisational results: An empirical assessment using the MBNQA model’, *Cogent Business and Management*. Cogent OA. doi: 10.1080/23311975.2020.1771074.
2. Antunes, M. G. *et al.* (2018) ‘Total Quality Management Implementation in Portuguese Higher Education Institutions’. MDPI AG, p. 1342. doi: 10.3390/proceedings2211342.
3. Awwad, I. and Mashagba, S. (2014) ‘The Impact Of Total Quality Management (TQM) On The Efficiency Of Academic Performance - Empirical Study - The Higher Education Sector – The University Of Jordan’, *International Journal of Scientific & Technology Research*, 3(4), pp. 358–364. Available at: <http://citeseerx.ist.psu.edu/viewdoc/download?doi=10.1.1.446.3953&rep=rep1&type=pdf> (Accessed: 25 March 2022).
4. Bigliardi, B. and Galati, F. (2014) ‘The implementation of TQM in R&D environments’, *Journal of Technology Management and Innovation*. Universidad Alberto Hurtado, 9(2), pp. 157–171. doi: 10.4067/S0718-27242014000200012.
5. Billah, M. and Karim, R. (2021) ‘Implementation of Total Quality Management In Education’, *International Journal of Scientific and Research Publications (IJSRP)*, 11(2), pp. 259–267. doi: 10.29322/ijsrp.11.02.2021.p11031.
6. Busu, M. (2019) ‘Applications of TQM processes to increase the management performance of enterprises in the Romanian Renewable Energy Sector’, *Processes*, 7(10). doi: 10.3390/pr7100685.
7. Fitriani, F. (2019) ‘PERSIAPAN TOTAL QUALITY MANAGEMENT (TQM)’, *Adaara: Jurnal Manajemen Pendidikan Islam*. Institut Agama Islam Negeri Bone, 9(2), pp. 908–919. doi: 10.35673/ajmpi.v9i2.426.
8. García-Alcaraz, J. L. *et al.* (2019) ‘Human resource abilities and skills in TQM for sustainable enterprises’, *Sustainability (Switzerland)*. MDPI, 11(22). doi: 10.3390/su11226488.
9. Kaiseroglou, N. and Sfakianaki, E. (2020) ‘A review of total quality management applications in schools’, *International Journal of Management in Education*, 14(2), p. 121. doi: 10.1504/ijmie.2020.10026012.
10. L.K. Ejionueme (2015) ‘Application of Total Quality Management (TQM) in Secondary School Administration in Umuahia Education Zone’, *Journal of Education and Practice*, 27(1), pp. 3–16. doi: 10.18421/IJQR11.01-01.
11. Larina, L. N. (2015) ‘Practical Application of Total Quality Management System to Education of International Students’, *Procedia - Social and Behavioral Sciences*, 215, pp. 9–13. doi: 10.1016/j.sbspro.2015.11.566.
12. Lau, A. W. T., Tang, S. L. and Li, Y. S. (2015) ‘The level of TQM application by construction contractors in Hong Kong’, *International Journal of Quality and Reliability Management*, 32(8), pp. 830–862. doi: 10.1108/IJQRM-07-2013-0123.
13. Mehralian, G. *et al.* (2016) ‘The effects of corporate social responsibility on organizational performance in the Iranian pharmaceutical industry: The mediating role of TQM’, *Journal of Cleaner Production*, 135, pp. 689–698. doi: 10.1016/j.jclepro.2016.06.116.
14. Nasim, K. (2018) ‘Role of internal and external organizational factors in TQM implementation: A

- systematic literature review and theoretical framework’, *International Journal of Quality and Reliability Management*. Emerald Group Publishing Ltd., 35(5), pp. 1014–1033. doi: 10.1108/IJQRM-10-2016-0180.
15. Nawelwa, J., Sichinsambwe, C. and Mwanza, B. G. (2015) ‘An analysis of total quality management (TQM) practices in Zambian secondary schools a survey of Lusaka district’, *TQM Journal*, pp. 716–731. doi: 10.1108/TQM-06-2015-0080.
 16. Neyestani, B. and Juanzon, J. B. P. (2016) ‘Developing an Appropriate Performance Measurement Framework for Total Quality Management (TQM) in Construction and Other Industries’, *IRA-International Journal of Technology & Engineering (ISSN 2455-4480)*. Institute of Research Advances, 5(2), p. 32. doi: 10.21013/jte.v5.n2.p2.
 17. Nicolas Nicolaou and George Kentas (2017) ‘Total Quality Management Implementation Failure Reasons in Healthcare Sector’, *J. of Health Science*. David Publishing Company, 5(2). doi: 10.17265/2328-7136/2017.02.007.
 18. Permana, A., Purba, H. H. and Rizkiyah, N. D. (2021) ‘A systematic literature review of total quality management (TQM) implementation in the organization’, *International Journal of Production Management and Engineering*. Universidad Politecnica de Valencia., pp. 25–36. doi: 10.4995/IJPME.2021.13765.
 19. Sabet, E., Adams, E. and Yazdani, B. (2016) ‘Quality management in heavy duty manufacturing industry: TQM vs. Six Sigma’, *Total Quality Management and Business Excellence*. Routledge, 27(1–2), pp. 215–225. doi: 10.1080/14783363.2014.972626.
 20. Sadikoglu, E. and Olcay, H. (2014) ‘The effects of total quality management practices on performance and the reasons of and the barriers to TQM practices in turkey’, *Advances in Decision Sciences*. Hindawi Publishing Corporation. doi: 10.1155/2014/537605.
 21. Sari, R. P. and Firdaus, A. (2018) ‘The Impact of Total Quality Management Implementation on Small and Medium Manufacturing Companies’, *Esensi: Jurnal Bisnis dan Manajemen*. LP2M Universitas Islam Negeri (UIN) Syarif Hidayatullah Jakarta, 8(1). doi: 10.15408/ess.v8i1.5852.
 22. Sinha, N., Garg, A. K. and Dhall, N. (2016) ‘Effect of TQM principles on performance of Indian SMEs: The case of automotive supply chain’, *TQM Journal*, 28(3), pp. 338–359. doi: 10.1108/TQM-10-2014-0086.
 23. Vukomanovic, M., Radujkovic, M. and Nahod, M. M. (2014) ‘EFQM excellence model as the TQM model of the construction industry of southeastern Europe’, *Journal of Civil Engineering and Management*. Taylor and Francis, 20(1), pp. 70–81. doi: 10.3846/13923730.2013.843582.

FEATURES OF STATE REGULATION OF SUSTAINABLE DEVELOPMENT OF THE AGRICULTURAL SECTOR: INTERNATIONAL EXPERIENCE

Alina Brychko

Sumy National Agrarian University

alinkabrychko@gmail.com

Tetiana Kharchenko

Sumy National Agrarian University

tanyaparanuchok@gmail.com

Abstract

The article analyzes the international practices of state regulation of the agricultural sector. It is established that the dynamics of forms and methods of regulation, the target impact of which is directed to the income of economic entities, market relations, direct agricultural production, intersectoral relations, etc. State regulation of the development of the agricultural sector in Ukraine is implemented through mechanisms of direct budget support through subsidies and subsidies, tax benefits and regulation of pricing. The state of economic development, budget opportunities, the state of legislative support, the level of formation of priorities of sectoral and territorial development have a direct impact on the effectiveness of state regulation of agricultural development. It is established that for Ukraine it is expedient to partially use the tools of different approaches to form a comprehensive model focused on expanding insurance and financial instruments, deepening the level of innovative production, sustainable development of rural areas and more. It is determined that according to the indicator PSE (%) the highest level of state support for producers in Japan. There is a similar tendency to reduce the level of state support for agricultural producers in the European Union by 36.3%. The assessment shows that state support for agricultural producers in Ukraine is the lowest, characterized by the presence of negative values during the study period and the lack of a steady trend. It is confirmed that the instruments of state regulation of the agricultural sector of Ukraine's economy are comparable to the international practice of regulatory policy.

Key words: state regulation, agricultural sector, sustainable development, state policy, regulatory policy, direct budget support

Introduction

The formation of effective mechanisms for state regulation of sustainable development of the agricultural sector is one of the priority areas of economic policies of agricultural producers. The multiplicative impact of the agricultural sector, both on economic stability and on rural development, increases the challenges in terms of ensuring the effectiveness of existing policies to support the development of the agricultural sector. Long-term practice of state regulation of agricultural sector development is characterized by the dynamics of forms and methods, the target impact of which is directed to the income of economic entities, market relations, direct agricultural production, intersectoral relations, etc. (Dombrovska, Naumenko, 2019). That is why the implementation of best practices of state regulation of agricultural sector development, which are most adapted to the current economic policy of the country is extremely important. State regulation of the development of the agricultural sector in Ukraine is implemented through mechanisms of direct budget support through subsidies and subsidies, tax benefits and regulation of pricing. The aim of the article is to study the international experience of state regulation of agricultural sector development and identify the most adaptive instruments of state support for implementation in the economic policy of Ukraine.

Among these mechanisms, the main, since 1998, were tax benefits, while until 2017 there was a special regime of VAT taxation in agriculture. However, currently the course of state support of economic entities in the agricultural sector has changed with a focus on expanding financial and credit mechanisms (Latynin, Kharchenko, 2021, p. 79). This trend is due to the current international practice of changing existing policies

in the context of refusing to provide direct subsidies to businesses in the agricultural sector. The most striking examples of changing approaches to state regulation of agricultural development are the United States and Australia, where the basic measures of state support are insurance payments. Government support in Canada is focused on reducing the cost of credit, in the Netherlands a key area of government regulation is the development of research.

The experience of Australia, one of the leading exporters of agricultural products, two thirds of which are livestock products, is characterized by government support to farmers (by compensating for losses) only in emergencies caused by natural or man-made factors such as prolonged droughts, floods, fires, etc. Farmers can receive state support in the form of grants, short-term loans with low interest rates only if a significant number of farms in a certain region have been affected by the natural disaster. This approach to government regulation shows minimal impact of government initiatives on agricultural production. At the same time, there is a practice of providing tax benefits to producers of certain types of products, such as wine products, and tax benefits have been introduced to compensate for the depreciation of agricultural equipment. As part of the protection of its own agricultural producer, a company of special payments and import duties was introduced (Dovgopol, Gonta, 2022).

Examining the approaches to state regulation of agricultural development in Japan, it should be noted the important protectionist position of the government, aimed at reducing imports of agro-industrial products. The chosen course of regulatory policy ensured the achievement of sufficient self-sufficiency of the population with rice, vegetables, fish products, meat (Kindzerskyi, 2015, p. 28). Domestic pricing policy is closely correlated with approaches to regulating foreign trade, so that products that are not competitive compared to foreign producers are set high import barriers, while products for which the country is a net importer - no import restrictions. It should be noted about the structure of organizations operating in the agricultural sector: government agencies, quasi-government and the system of cooperatives. The current system of cooperatives, which includes all farms, deserves special attention. It is the cooperatives that provide basic production services, are multifunctional and correspond to the vertical hierarchy of management: village-prefecture-country. The functions of cooperatives include the distribution of resources, sales and lending to peasants, rural development. This aspect is very important, because the development of rural areas is one of the targets for assessing the effectiveness of state regulation of agricultural development (Shulha, 2017, p. 68-69). It should be noted that the current agrarian reform outlines the following promising areas of state support: financing the development of social and industrial infrastructure, assistance to businesses operating in adverse conditions, financing environmental programs, etc., which indicates the weakening of the protectionist approach.

The approaches that have become widespread in the framework of EU agricultural policy are characterized by a number of principles, the key of which are: defined common goals, the level of which is higher than the world, a common financial system and responsibility. Strategic guidelines for the development of European agricultural policy are to achieve the effectiveness of agricultural production in terms of innovation, introduction of resource and energy efficient production technologies, improving the living standards of the rural population, ensuring a sufficient level of food security, etc. (Varshavska, 2016, p. 217). The outlined guidelines determine the need for active implementation of the model of direct support of agricultural sector entities in the EU member states. Although this approach, according to experts, is not effective, it remains one

of the priorities in EU agricultural policy, primarily in terms of ensuring support for the development of farms and eliminating the negative impact of global trends on their activities.

Theoretical Framework and Methodology

Methodological basis for assessing the effectiveness of state policy for the development of the agricultural sector of the economy are formed by methods of quantitative and qualitative assessment of the level of state regulation. A separate projection considers methodological approaches aimed at assessing the effectiveness of the concept of sustainable development of the agricultural sector, which provides for the calculation of an integrated indicator, which is formed by a set of estimates of partial indices: economic, social and environmental. As part of the methods of quantifying the degree of state intervention in the agricultural sector, the most widely used indicator is the equivalent of producer subsidies, which determines the amount of transfers sent to agricultural producers from consumers and taxpayers as a result of measures regulated by agricultural policy countries. This figure is expressed as a percentage and is equal to the share of the total value of these transfers in the gross income of producers. Equivalent of producer subsidies are used mainly in the United States. The second is the aggregate amount of support (AAS), which is only a slightly modified version of the equivalent of producer subsidies, recognized as the main one in the calculations of the World Trade Organization. According to the adopted methodology of Equivalent of producer subsidies (AAS) is calculated as the total state support of agricultural producers and consists of the following parts:

income support - direct and indirect money transfers between the state and producers;

price regulation: the usual impact of price support measures is difficult to assess, and this is done by comparing foreign market prices with domestic prices;

support in the acquisition of raw materials, namely the establishment and payment of various subsidies for the purchase of raw materials and materials used in agricultural production, including the purchase of fertilizers, feed, pesticides, soft loans, special soft insurance, subsidies for water use and irrigation;

product marketing support, including market development programs, subsidies for storage and transportation of products, inspection and quality control;

stimulating the growth of production efficiency by supporting the development of "infrastructure" - research activities, subsidies for the construction of industrial buildings, programs to improve the quality of land, support for the consolidation of agricultural producers; regional support (Maslak, Brychko, Maslak, Lukash, 2021);

general economic support, which includes expenditures not aimed at supporting the agricultural sector, but have a significant impact on its condition. These include: national currency exchange rate policy, state tax policy, subsidies for transportation, etc.

The value of equivalent of producer subsidies (AAS) can be both positive and negative. In the first case, the state pays direct or hidden subsidies to producers, thereby improving their financial situation; in the second, producers act as net taxpayers or their financial situation deteriorates as a result of government programs.

A significant number of methods for assessing the level of state support for the agricultural sector is based on a comparative analysis of domestic and world prices for agri-food products. The basic characteristic of such methods is the conditional definition of world prices as the closest to the equilibrium prices, which reflect the opportunity costs for agricultural producers and consumers. In this case, the price distortion, ie the deviation of domestic prices from equilibrium caused by the state policy, is a definite quantitative assessment of the level of state regulation of the agricultural sector. In this context, government intervention can have both positive (when domestic prices exceed world prices), and then there is a subsidy to the agricultural sector, and negative impact when it comes to agricultural taxation, ie a negative deviation from equilibrium prices.

In summary, approaches to assessing the effectiveness of state policy for the development of the agricultural sector of the economy, it is advisable to divide them into three groups:

- indicators of assessment of price agricultural policy (AMS - Aggregate Measure of Support; NPC - Nominal Protection Coefficient; NPCP - Nominal Protection Coefficient for producers; NACP - Nominal Assistance Coefficient for producers; NPR - Nominal Protection Rate; NAC - Nominal Assistance Coefficient);

- indicators of assessment of direct support of agricultural production (EPC - Effective Protection Coefficient; EPR - Effective Protection Rate);

- summary indicators for assessing the level of state regulation of agricultural production (PSE - Producer Subsidy Equivalent; CSE - Consumer Support Estimate; TSE - Total Support Estimate; ERA - Effective Rate of Assistance).

Taking into account various trends in the directions and types of state support for the agricultural sector, as well as methodological tools for assessing the effectiveness of their implementation, an in-depth analysis of the degree of dependence of state support for agricultural producers in the time period by PSE,%, by a number of agricultural producers. The dynamics of the values of the PSE indicator,% in the time period allows to determine the closeness of the relationship between the annual values of the indicator for the period 2000-2020 and to group the producing countries by the degree of connection. Determination coefficients were determined along the trend lines and their significant variance differences were established. According to the coefficients of determination, the studied countries were grouped into four groups that characterize the closeness of the relationship between the values of indicators in the time period: high level of connection (group I), medium level of connection (group II), low level of connection (group III), lack of connection (group IV) (table 1).

Table 1 - Degree of correlation of annual PSE indicators (%) in the time period (2000-2020)

Country	Equation	Coefficient of determination
High level of data connection (I group)		
Brazil	$y = -0,3903x + 9,7025$	$R^2 = 0,8100$
Canada	$y = -0,6537x + 20,664$	$R^2 = 0,7654$
Japan	$y = -0,6876x + 53,43$	$R^2 = 0,7439$
European Union	$y = -0,6944x + 30,541$	$R^2 = 0,7343$
Moderate level of data connection (II group)		
People's Republic of China	$y = 0,4913x + 5,4969$	$R^2 = 0,6074$
Weak data connection (III group)		
Indonesia	$y = 1,0548x + 3,1029$	$R^2 = 0,4729$
Australia	$y = -0,1089x + 4,2886$	$R^2 = 0,4566$
Lack of connection between data (IV group)		
Turkey	$y = -0,3943x + 29,484$	$R^2 = 0,2308$
Argentina	$y = -0,4764x - 21,738$	$R^2 = 0,0465$
Ukraine	$y = -0,0869x + 2,3981$	$R^2 = 0,023$

Source: calculated by the author according to the OECD, <https://data.oecd.org/> (20.04.22)

The constructed trend lines of the countries representing each of the studied groups are presented at Graph 1.

Graph 1: The trend lines of the countries representing each of the study groups

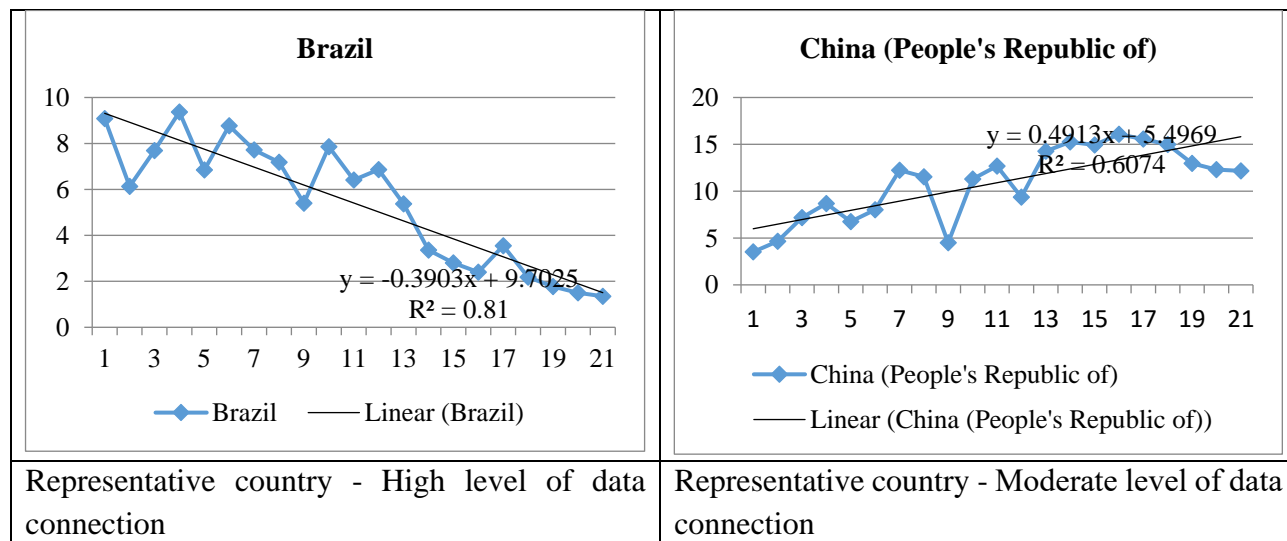

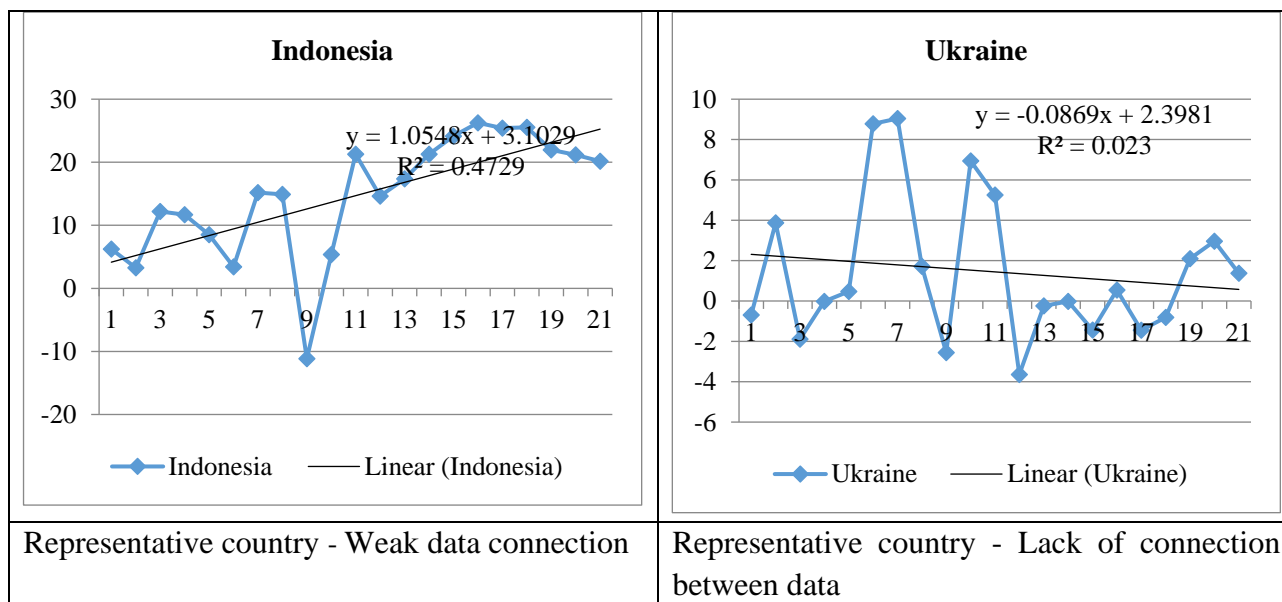

Source: constructed by the author according to the OECD, <https://data.oecd.org/> (20.04.22)

The constructed trends in the context of all studied groups allowed to establish the following trends: the linear trend of PSE (%) of the first group tends to decrease, indicating a reduction in direct state support for agricultural producers, with a high level of determination of this group indicates that the changes are implemented gradually and do not lead to sharp fluctuations in the study period. The countries of the second and third groups are characterized by increasing trends, however, the calculated coefficients of determination indicate the presence of annual fluctuations in the values of PSE (%). The results obtained in terms of the fourth group of countries indicate that the linear trend tends to decline, while deteriorating the state and significant fluctuations in the annual values of PSE (%).

The regression dependencies presented in Figure 1 indicate a difference in trends, both in terms of the countries studied and in terms of time in terms of state support for agricultural producers. The highest level of state support for producers is identified in Japan, which is generally evident given the country's significant protectionist policies. Changes in regulatory policy in Japan regarding the development of agricultural policy can be clearly seen in the time dynamics, so the level of state support decreased in 2020 compared to 2000 by 26.6%. There is a similar trend in reducing the level of state support for agricultural producers in 2020 compared to 2000 in the European Union, the level of support decreased by 36.3%. As part of the assessment of the level of state support for agricultural producers in the United States, during the period under review, different vector dynamics was established, while confirming the generalized trend of reducing support in 2020 compared to 2000 almost twice. The assessment shows that state support for agricultural producers in Ukraine is the lowest, characterized by the presence of negative values during the study period and the lack of a steady trend.

The calculated group indicators (Table 1) indicate that the most stable, in the studied period, is the trend of direct support for agricultural producers in Brazil, Canada, Japan and the European Union. Regulatory policy on state support to the agricultural sector of certain countries is characterized by significant amounts of annual direct support to producers. The results show that the trend of state support for producers in the People's Republic of China is quite stable, which determined the average level of connection according to the time

analysis. There is no correlation between the values of the studied indicator in Ukraine, and the quantitative value of the coefficient of determination indicates that there is no correlation between the annual values of the PSE indicator, deepens the negative trend and the presence of significant variance in values.

Conclusion

The analysis of tools for assessing state support of agricultural producers showed the need to improve the methodology for assessing the effectiveness of state regulation of agricultural development, taking into account the concept of sustainable development in Ukraine. In terms of this aspect, it is established that most of the reasonable methodological approaches to assessing the development of the agricultural sector are formed with a focus on rural development (Hutorov, 2021, Lupenko, Hutorov, 2021, Nyzheholenko, 2020, Kotvytska, Revutska, Smolii, 2016, Chala, Korepanov, Chernenko, 2017, 15-24], and some methodological approaches to assessing the development of the agricultural sector and rural development use the same indicators (Omarov, 2014, Churikanova, Zahorulko, 2017, Tyshchenko, 2016). The identity of approaches to the formation of indicators for assessing the development of the agricultural sector and rural areas, which usually include economic, social and partly environmental indicators, has also been identified. However, there is also a dynamic increase in the number of social and environmental indicators of assessment, in terms of methodological approaches that have emerged since 2015, after the United Nations General Assembly set sustainable development goals [Borodina, 2016, Borodina, Heiets, Yurchyshyn, 2011, Katan, 2016).

In the part of the most widespread assessment methodology, the approach to calculating the value of the integrated indicator prevails, which is formed by a set of estimates of partial indices: economic, social and environmental (Malik, Khvesyk, 2010, Andriichuk, 2010, Mesel-Veseliak, Fedorov, 2016, Lupenko, Mesel-Veseliak, 2012, Shchelkunov, Panasiuk, 2018, Kharchenko 2021). The use of such an approach is quite justified, because it allows for an in-depth assessment in terms of multi-vector indicators: both stimulants and destimulators. The new results of the research - in the conditions of active internal transformations (decentralization, opening of the land market, transfer of power to communities, introduction of European approaches in the system of public administration, etc.), the formed base of statistical and economic indicators of agricultural sector. The identified trends justify the relevance of research on the expansion of evaluation indicators of sustainable development, which form the methodological basis for assessing the development of the agricultural sector of Ukraine's economy, in terms of including the institutional component.

According to the results of the analysis, it is established that the instruments of state regulation of the agricultural sector of Ukraine's economy are comparable to the international practice of regulatory policy. The importance of increasing the amount of funding, expanding areas of state support, including in the development of the scientific component, has been proved. Thus, the positive experience of Australia indicates that with the introduction of the latest scientific developments in agricultural production it is possible to achieve an increase in production. Also, the issue of improving insurance mechanisms for financial support of sustainable development of the agricultural sector remains open for Ukraine. An important direction as guidance for future research on this topic and improvement of the institutional component is the development and legislative approval of the Strategy for Sustainable Development of the Agricultural Sector until 2027, taking into account the current Concept of Rural Development, Regional Development Strategy for 2021-2027, National Economic strategies for the period up to 2030 and the Sustainable Development Goals of Ukraine for the period up to 2030 approved by the Presidential Decree.

References:

1. Dombrowska, S.M., Naumenko, A.O. (2019). The paradigm of state regulation of the agricultural sector in the context of world experience. *Theory and practice of public administration and local self-government*, 1. Available at: http://el-zbirn-du.at.ua/2019_1/16.pdf.
2. Latynin, M.A., Kharchenko, T.O. (2021). The effectiveness of the financial and economic mechanism of state regulation of sustainable development of the agricultural sector of Ukraine. *Scientific Bulletin: Public Administration*, 3(9), 68–86.
3. Dovgopol, Ya., Gonta, M. (2022) Global models of agricultural support. Available at: <https://www.ukrinform.ua/rubric-world/2012230-svitovi-modeli-pidtrimki-silskogo-gospodarstva.html>.
4. Kindzerskyi, V.V. (2015). State regulation of the agricultural sector of the economy: the implementation of foreign experience. *Scientific Bulletin of Uzhhorod National University. Series: International Economic Relations and the World Economy*, 5, 24-30.
5. Shulha, O.A. (2017). Development of agrarian relations and their regulation in the developed countries of the world in the conditions of post-industrial transformation of economic systems. *Scientific Bulletin of the International Humanities University. Series: Economics and Management*, 24 (1), 63-70.
6. Varshavska, N.H. (2016). EU common agricultural policy: genesis, main targets for Ukraine. *Economics and organization of management*, 2(22), 215-222.
7. Maslak N., Brychko A., Maslak O., Lukash S., (2021). State Policy and Financial Support of Ukrainian Agrarian Economy Development. *Public Policy and Administration*. Vol 20, № 2. P. 189-204. DOI: <https://doi.org/10.13165/VPA-21-20-2-04>. Available at: <https://ojs.mruni.eu/ojs/public-policy-and-administration/article/view/5380>
8. Hutorov, A.O. (2021). Methodical bases for assessing the level of sustainability of the agricultural sector of the economy. *Investments: practice and experience, issue 12*, 5-11. DOI: [10.32702/2306-6814.2021.12.5](https://doi.org/10.32702/2306-6814.2021.12.5)
9. Lupenko, Yu.O., Hutorov, A.O. (2021). Methodical recommendations for assessing the level of inclusive development of society and rural areas. *Kyiv: NNTs «IAE»*, 28.
10. Nyzheholenko, K.S. (2020). Theoretical and methodological approach to the development and formation of ecologically balanced model of economic development of the agricultural sector. *Scientific view: economics and management, issue 4 (70)*, 72-78.
11. Kotvytska, N.M., Revutska, A.O., Smolii, L.V. (2016). Sustainable development of the agricultural sector of Ukraine's economy: taxonomic analysis of trends. *Current economic problems, issue 11 (185)*, 107-116.
12. Chala, T.H., Korepanov, H.S., Chernenko, D.I. (2017). System of indicators for monitoring the achievement of sustainable development goals of the agricultural sector. *BUSINESSINFORM, issue 6*, 130-138.
13. Omarov, Sh.A. Ohly (2014). Assessment of sustainable development of the regions of Ukraine. *Problems of the economy, issue 3*, 139-150.
14. Transforming our world: The 2030 Agenda for Sustainable Development. Available at: <https://ips.ligazakon.net/document/MU15167>.
15. Churikanova, O.Iu., Zahorulko, K.A. (2017). Analysis of sustainable development indicators. *Economy and state, issue 2*, 56-59.

16. Tyshchenko, O.P. (2016). Macroeconomic assessment of the role of the agricultural sector of Ukraine in the development of the national economy. *Economy and society, issue 4, 100-107.*
17. Borodina, O.M. (2016). Scientific and applied principles of reconstructive development of agriculture and rural areas in Ukraine. *Economics and forecasting, issue 4, 70-80.*
18. Borodina, O., Heiets, V., Yurchyshyn, V. (2011). Socio-economic modernization of the agricultural sector of Ukraine (conceptual provisions). *Ukraine economy, issue 12, 4-14.*
19. Katan, L.I. (2016). Aspects of theory and practice of ensuring sustainable development of Ukraine's economy. *Bulletin of the Azov State Technical University. Series: Economic Sciences, issue 31, 106-111.*
20. Malik, M.I., Khvesyk, M.A. (2010). Sustainable development of rural areas on the basis of rational nature management and ecologically safe agro-industrial production. *Economics of agro-industrial complex, issue 5, 3-12.*
21. Andriichuk, V.H. (2010). Economy of agro-food enterprises. *Kyiv : KNEU, 414.*
22. Mesel-Veseliak, V.Ia., Fedorov, M.M. (2016). Strategic directions of development of the agrarian sector of the economy of Ukraine. *Economics of agro-industrial complex, issue 6, 37-49.*
23. Lupenko, Yu.O., Mesel-Veseliak, V.Ia (2012). Strategic directions of agricultural development of Ukraine for the period up to 2020. *Kyiv: NNTs «IAE», 218.*
24. Shchelkunov, V.I., Panasiuk, V.M., Haman, N.O. (2018). Methodical approaches to assessing the effectiveness of the implementation of targeted programs for the development of social infrastructure in the region. *Scientific notes of TNU named after VI Vernadsky. Series: Economics and Management, issue 3, 123-128.*
25. Kharchenko, T.O. (2021). Concept of Sustainable Development of the Agricultural Sector Ukrainian's Economy in the System of State Policy. *State and regions. Issue "State management", issue 1(71), 69-75.*

ПЕРСПЕКТИВЫ СОЗДАНИЯ И РАЗВИТИЯ ЗОНЫ «ЗЕЛеной ЭНЕРГИИ» НА ОСВОБОЖДЕННЫХ ТЕРРИТОРИЯХ

Алия Тагиева

Азербайджанский Государственный Экономический Университет

a.taghiyeva@unec.edu.az

Резюме

После мирного соглашения, заключенного между Арменией и Азербайджаном в ноябре 2020 года, Азербайджан немедленно приступил к работе по обеспечению безопасности, реконструкции, реабилитации и реинтеграции освобожденного Карабаха, претерпевшего огромные разрушения в ходе армянской оккупации за последние 30 лет. В послеосвободительный период созданию зоны «зеленой энергии» на территориях уделяется первостепенное внимание. Зеленая энергия важна для окружающей среды, поскольку она заменяет негативное воздействие ископаемого топлива более экологически чистыми альтернативами. Зеленая энергия, полученная из природных ресурсов, также часто является возобновляемой и чистой, а это означает, что она не выделяет парниковых газов или выделяет мало парниковых газов и часто легкодоступна. Тем не менее, традиционные источники энергии в настоящее время являются наиболее распространенным источником производства электроэнергии в мире. В связи с этим постоянно растущий спрос на энергию в мире ускоряет постепенный переход государств к зеленой энергии. В Карабахе и семи соседних регионах страны государство акцентирует свое внимание на производстве и эффективном использовании возобновляемых источников энергии. В результате, обеспечение гармонии поэтапного использования возобновляемых и традиционных источников энергии будет иметь достаточно важное значение для социально-экономического развития страны, экологической устойчивости и энергетической безопасности. В статье проведен экономический анализ потенциала возобновляемой энергетики и создание индустрии «зеленой энергетики».

Ключевые слова: «зеленая энергетика», Карабахский регион, «умные города», возобновляемые источники энергии.

Abstract

After the peace agreement concluded between Armenia and Azerbaijan in November 2020, Azerbaijan immediately set to work to ensure the security, reconstruction, rehabilitation and reintegration of the liberated Karabakh, which has suffered enormous destruction during the Armenian occupation over the past 30 years. In the post-liberation period, the creation of a "green energy" zone in the territories is given wide attention. Traditional energy sources are currently the most common source of electricity generation in the world. In this regard, the ever-growing demand for energy in the world is accelerating the gradual transition of nation states to green energy. In Karabakh and seven neighboring regions, the state is focusing on the production and efficient use of renewable energy sources. As a result, ensuring the harmony of the phased use of renewable and traditional energy sources will be important for the socio-economic development of the country, environmental sustainability and energy security. The article provides an economic analysis of the potential of renewable energy and the creation of a "green energy" industry.

Key words: "green energy", Karabakh region, "smart cities", renewable energy.

Введение

Главной целью данного исследования является анализ проведенных на освобожденных территориях предварительных восстановительных работ в направлении создания зон «Зеленой энергетики», а также влияние проведенных работ на экономику страны. Основной сложностью в проведении исследования является ограниченность материалов и источников, так как территория Карабаха была освобождена от

оккупации в 2020 году, восстановительные работы были начаты в 2021 году, и пока продолжаются работы по реконструкции территорий.

В теоретической части исследовательской работы были использованы работы таких исследователей, как Ч. Коллинз, В.Л. Кальяни, М.К. Дади, Ш. Парик и С. Аль-Джуббори в области возобновляемых источников энергии и ресурсов, а также использованы статистические данные государственных структур, таких как Министерство Энергетики Азербайджанской Республики, Государственный Комитет Статистики, Официальный Веб-сайт Президента Азербайджанской Республики и др.

В Азербайджане главными приоритетами являются восстановление региональной экономики в Карабахе, быстрое восстановление и реконструкция городов и сел, опустошенных армянами, разминирование и строительство необходимой инфраструктуры. Масштабные восстановительные работы, начавшиеся сразу после 44-дневной битвы в 2020 году и вступившие в активную фазу в 2021 году были поддержаны крупномасштабными строительными проектами в области энергетики, дорожной и железнодорожной инфраструктуры и аэропортов. С 2020 года на восстановительные работы на освобожденных землях было выделено в общей сложности 3 миллиарда долларов США (Hesablama Palatası, 2021). Выделение необходимых финансовых ресурсов и создание государственных органов для эффективной организации восстановительного процесса привели к быстрой реализации проектов в 2021 году.

Несмотря на то, что тотальные разрушения в Карабахе делают процесс восстановления сложным и трудоемким, Азербайджан сразу же приступил к процессу восстановления. С этой целью был подготовлен план социально-экономического развития освобожденных территорий, а для реализации этого плана были созданы «Координационный штаб» и 17 рабочих групп по разным направлениям (Azərbaycan Respublikası Prezidentinin rəsmi internet saytı, 2020). Правительство Азербайджана определило превращение Карабахского региона страны в зону зеленой энергии в качестве приоритета в рамках текущих проектов реконструкции и развития на освобожденных территориях. Сокращение запасов нефти и газа, а также снижение добычи в Азербайджане в будущем вынуждает Азербайджан обратить внимание на возобновляемые источники энергии, а также предпринять соответствующий план действий, разработанный и реализуемый в этой области. В результате одним из существенных аспектов стратегии энергетической безопасности для достижения социально-экономической стабильности в стране является устойчивость и эффективность использования энергетических ресурсов. В связи с этим Азербайджан должен эффективно использовать свои существующие или традиционные энергетические ресурсы, одновременно способствуя развитию возобновляемых источников энергии. 5 декабря 2019 года в Азербайджане был подписан приказ №1673 «О мерах по реализации пилотных проектов в области использования возобновляемых источников энергии» (Vəqra olunan enerjı mənbələrindən istifadə sahəsində pilot layihələrin həyata keçirilməsi tədbirləri haqqında Azərbaycan Respublikası Prezidentinin Sərəncamı, 2019). В итоге, следует отметить, что с 2019 года в Азербайджане началась новая масштабная кампания в области возобновляемой энергетики. О том, что электроэнергетический сектор страны получит больше мощности в ближайшие годы устраняет любые сомнения в том, что он, с одной стороны, удовлетворит растущий спрос страны на электроэнергию, а с другой стороны, увеличит экспорт. Целью страны является увеличение доли возобновляемых источников энергии в производстве электроэнергии до 30% (IRENA, 2019). Благодаря соответствующим указам в Азербайджане создан благоприятный инвестиционный климат, как в

других областях энергетики, в области использования возобновляемых источников энергии принимаются последовательные меры по привлечению частных инвестиций и реализации масштабных проектов. По данным Министерства экономики и энергетики, в настоящее время ведутся переговоры с инвесторами о привлечении частных инвестиций в использование возобновляемых источников энергии для создания зоны «зеленой энергии» на освобождённых от оккупации территориях. Более того, международные организации положительно оценили призывы к созданию зоны «зеленой энергии» в Карабахе и прилегающих районах, а также была выражена заинтересованность в сотрудничестве в этом регионе (Министерство энергетики Азербайджанской Республики, 2021). Таким образом, освобожденные территории Азербайджана станут зонами «зеленой энергии» с новыми возможностями для устойчивого развития этих регионов.

Цель Азербайджана по ускорению перехода к экономике замкнутого цикла в Карабахе касается нескольких «Целей устойчивого развития», таких как устойчивые города и сообщества, ответственное потребление и производство и меры по борьбе с изменением климата. Поскольку реабилитация в постконфликтной среде является сложной, трудоемкой и капиталоемкой, Баку начал официальный процесс с построения надлежащего управления.

Теоретические аспекты понятия «Зеленая Энергия»

Возобновляемые источники энергии (ВИЭ), или «зеленые» источники энергии — это любые формы энергии из солнечных, геофизических или биологических источников, которые пополняются естественными процессами со скоростью, равной или превышающей скорость ее использования. ВИЭ получают из непрерывных или повторяющихся потоков энергии, происходящих в природной среде, и включают такие ресурсы, как биомасса, солнечная энергия, геотермальное тепло, гидроэнергетика, приливы и волны, тепловая энергия океана и энергия ветра. Ископаемые виды топлива (уголь, нефть, природный газ) не подпадают под это определение, так как они не восполняются в короткие сроки по сравнению с темпами их использования. «Зеленые» источники энергии часто считаются альтернативными источниками, потому что, как правило, большинство промышленно развитых стран не полагаются на них как на основной источник энергии. Вместо этого они, как правило, полагаются на невозобновляемые источники, такие как ископаемое топливо. Из-за энергетического кризиса в Соединенных Штатах в 1970-х годах, сокращения запасов ископаемого топлива и опасностей, связанных с ядерной энергетикой, использование возобновляемых источников энергии, таких как солнечная энергия, гидроэлектроэнергия, энергия ветра, биомассы и геотермальная энергия, возросло (Коллинз, 2008). «Возобновляемая зеленая энергия» исходит от солнца (считается «неограниченным» источником) или других источников, которые теоретически могут возобновляться, по крайней мере, так же быстро, как они потребляются. При устойчивом использовании эти источники будут доступны для потребления в течение тысяч лет или дольше (Al-Juboori, 2015).

Существуют различные технологии использования возобновляемых источников энергии, в том числе гибридные технологии. Это эффективно используется для:

- Хранения энергии, вырабатываемой за счет возобновляемых источников энергии;
- Для прогнозирования поставок возобновляемой энергии;
- Для содействия в эффективной доставке энергии, выработанной с помощью технологий возобновляемых источников энергии, потребителям энергии.

Традиционные источники энергии, такие как ископаемое топливо, играют большую роль в создании эффекта глобального потепления и изменения климата на земле, и это заставляет общество создавать пути преодоления этих проблем, внедряя концепцию зеленой энергии. Основная цель разработки «зеленых» источников энергии — вырабатывать электроэнергию, а также минимизировать как отходы, так и загрязнение, чтобы было возможно уменьшить воздействие производства энергии на окружающую среду. Концепция зеленой энергии чаще всего рассматривается, когда речь идет о таких вопросах, как когенерация, отопление и электроэнергия. Эти источники могут быть приобретены потребителями или предприятиями в качестве средства поддержки жизни, которая не наносит вреда окружающей среде, за счет снижения негативного воздействия производства энергии.

Сегодня можно приобрести энергетический сертификат или сертификат возобновляемой энергии, чтобы поддержать использование экологически чистых методов. По оценкам, более 35 миллионов европейских домов и 1 миллион американских домов в настоящее время используют зеленые сертификаты, что символизирует использование ими зеленой энергии. В конечном счете, зеленая энергия – это чистая энергия (Kalyani, Dudy and Pareek, 2015).

Инфраструктурные проекты в Карабахском и Восточно-Зангезурском районах в соответствии с принципами устойчивого развития

4 января 2021 года указом президента был создан Фонд возрождения Карабаха для обеспечения современной и достойной жизни для устойчивого заселения на освобожденных территориях, проведения строительных и восстановительных работ во всех сферах, а также поддержки безопасного проживания и устойчивый рост. Фонд оказывает финансовую помощь и инвестиции в восстановлении и реконструкции освобожденных территорий Азербайджана, а также предпринимает шаги по превращению этих земель в процветающий и экономически устойчивый регион (Azərbaycan Respublikası Prezidentinin rəsmi internet saytı, 2021). Для решения социально-экономических, гуманитарных, организационных и других неотложных вопросов на освобожденных территориях президент Азербайджана создал координационный штаб, который синхронизирует работу основных государственных структур и которому поручено составить стратегию развития Карабаха. Кроме того, Азербайджан создал «Институт специальных представителей президента» в Шуше, колыбели азербайджанской культуры. Азербайджанское агентство по разминированию начало работу, несмотря на отсутствие карт заминированных территорий, что в свою очередь затрудняет и задерживает данный процесс. Стремительное строительство дорожной, энергетической и социальной инфраструктуры в Карабахе и Восточном Зангезуре является демонстрацией силы и мощного экономического потенциала Азербайджана. В стране за короткий период были запущены «Дорога Победы» (“Zəfər Yolu”), заложен фундамент Зангезурского коридора, а также восстановлены его исторические, религиозные и культурные памятники, реализованы такие проекты, как «умный город» и «умное село». Кроме того, подготовлены и представлены к реализации генеральные планы городов Шуша, Агдам, Физули и Джебраил.

Наряду с перечисленными работами, самым заметным проектом, который был почти завершен в 2021 году, стал международный аэропорт Физули. Торжественное открытие аэропорта состоялось 26 октября в освобожденном Азербайджаном городе Физули в Карабахе. Это был первый аэропорт,

построенный Азербайджаном в освобожденных районах, и его строительство заняло восемь месяцев. Он построен в соответствии с самыми высокими международными стандартами, что позволяет принимать любые типы самолетов. В аэропорту введена в эксплуатацию взлетно-посадочная полоса длиной 3000 метров и шириной 60 метров. Первый испытательный полет в международный аэропорт Физули был совершен 5 сентября 2021 года, когда в аэропорту приземлился самый большой пассажирский самолет «Азербайджанских Авиалиний» под названием «Карабах». Из-за своего расположения новый аэропорт считается «воздушными воротами Карабаха». Наряду с аэропортом Физули в 2021 году были заложены фундаменты еще двух аэропортов в Лачинском и Зангиланском районах. Строительство и ввод в эксплуатацию международного аэропорта Физули вскоре после войны, а также строительство новых аэропортов в Зангилане и Лачине, а также быстрое создание современной дорожно-транспортной инфраструктуры в освобожденном районе являются ярким свидетельством стремления Азербайджана к восстановлению (Azərbaycan Respublikası Prezidentinin rəsmi internet saytı, 2021).

В рамках восстановительного процесса еще одним важным событием 2021 года стало основание первого «умного села» в селе Агали Зангиланского района 26 апреля. Проект сосредоточен на пяти компонентах: жилье, производство, социальные услуги, «умное сельское хозяйство» и альтернативная энергетика. Церемония открытия первого этапа проекта «Умная деревня» состоялась 27 мая 2022 года в селе Агали Зангиланского района. Это событие показало активное проведение масштабных строительных работ на освобожденных территориях. Первый пилотный проект включает в себя «умную деревню» из 200 экологических домов, 4 нежилых зданий, смарт-школ примерно на 360 мест и детского сада на 60 мест. Кроме того, все здания, сооружения и предприятия по переработке сельхозпродукции обеспечены альтернативными источниками энергии. Планируется построить еще 150 квартир, это будут двухэтажные и трехэтажные жилые дома. Также продолжается работа по созданию интеллектуальной сельскохозяйственной инфраструктуры примерно на 600 га земли. Согласно программе восстановления, на освобожденных территориях планируется воссоздание городов и сел на основе концепций «умный город» и «умная деревня» (Azərbaycan Respublikası Prezidentinin rəsmi internet saytı, 2021). Таким образом, после села Агали эта концепция будет реализована и в других районах Карабаха.

Восстановление энергетического сектора Карабаха также является приоритетом. За короткий срок ОАО «Азерэнерджи» построило на освобожденных землях значительную инфраструктуру. 29 декабря 2020 года были подписаны контракты с ACWA POWER Саудовской Аравии на строительство ветропарка мощностью 240 МВт. Всего в проект инвестировано 300 миллионов долларов США, что позволяет производить около 1 миллиарда киловатт-часов электроэнергии в год. Проект позволит сэкономить 200 миллионов кубометров газа в год, а также сократить выбросы до 400 тысяч тонн в год. Реализация проекта также будет способствовать созданию современных производственных и сервисных площадей и созданию новых рабочих мест. В результате, в 2021 году были восстановлены три электростанции в Карабахе и Восточном Зангезуре, а в ближайшее время планируется достроить Кяльбаджарскую ГЭС-1 мощностью 4,4 МВт. В области проделана большая работа по электромонтажу, реконструкции и восстановлению подстанций, прокладке линий электропередач. В короткие сроки завершено строительство подстанций в Шуше, Физули, Кельбаджаре, Джабраиле, Зангилане и Губадлы (Министерство энергетики Азербайджанской Республики, 2021 г.). Все перечисленное свидетельствует

о том, что в скором времени Карабах будет полностью отстроен, и будет восстановлено его былое величие.

Концепция «Зеленой Энергии» в Карабахе

Включение Карабахского и Восточно-Зангезурского экономических районов в число 14 экономических районов страны, а также открытие Зангезурского коридора и предпринятые значительные меры по восстановлению путей сообщения позволяют предположить, что освобожденные земли вскоре приобретут новую внешнюю вид. Важнейшим аспектом восстановления и восстановления Карабаха является обеспечение территорий электроэнергией, а также развитие возобновляемых и инновационных источников энергии.

Согласно приведенной ниже статистике, в течение последних 5 лет наблюдалась негативная динамика в использовании возобновляемых источников энергии в Азербайджане (см. График 1).

График 1. Доля электроэнергии от возобновляемых источников энергии в общем производстве электроэнергии, в процентном соотношении

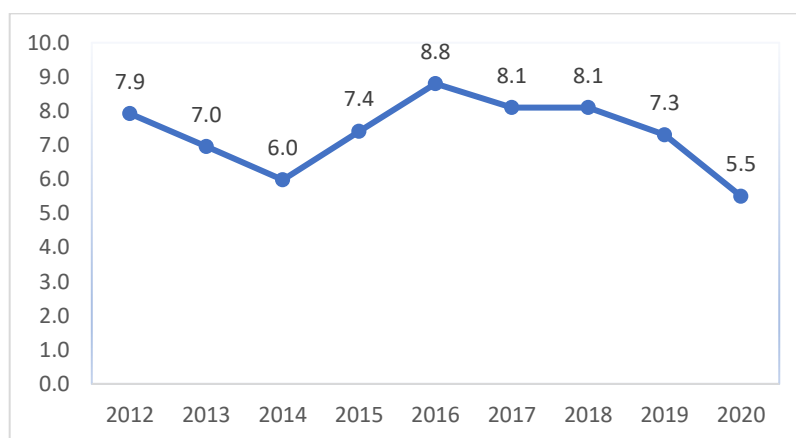

Источник: Государственный Комитет Статистики, https://www.stat.gov.az/source/balance_fuel/, 23.05.2022

Тем не менее, с возвращением ранее оккупированных территорий Карабаха, ожидается рост динамики в положительном направлении.

В целом, согласно указу президента от 3 мая 2021 года, Карабах определен зоной «зеленой энергии». Министерством Энергетики Азербайджанской Республики было выделено 1.4 млн. долларов США из резервного фонда президента для привлечения международной консалтинговой фирмы, специализирующейся на разработке соответствующей концепции и мастер-плана создания зоны «зеленой энергетики» на этих территориях. План оценки максимального потенциала возобновляемых источников энергии в регионе в рамках концепции «Зеленая энергетика» готов (Министерство энергетики Азербайджанской Республики, 2022).

Согласно соглашению, подписанному с японской компанией Terpsco, планируется разработать концепцию и генеральный план создания зоны зеленой энергии в Карабахе. Контракт, подписанный с ВР, предусматривает строительство солнечной электростанции мощностью 240 МВт в Зангиланской и Джебраильской зонах (Министерство энергетики Азербайджанской Республики, 2021).

В Карабахе сосредоточено 25 процентов источников питьевой воды Азербайджана, что дает основание говорить о том, что гидроэнергетический потенциал Карабаха также огромен.

Главные реки области - Тертер, Базарчай (Баргушадчай), Хакари и другие, более мелкие реки, имеют большой гидроэнергетический потенциал. На освобожденных землях уже введены в эксплуатацию четыре малых ГЭС, в ближайшее время будут введены в эксплуатацию еще пять мощностью 25-30 МВт. По оценкам, потенциал возобновляемых источников энергии в Азербайджане составляет 37 000 МВт, из которых около десяти тысяч были обнаружены после освобождения территорий страны от армянской оккупации в 2020 году. Гидроэлектростанции Худафарин и Девичья башня, построенные совместно с Ираном, будут вырабатывать 280 МВт энергии, а планируемые ГЭС в Кельбаджарско-Лачинском районе будут давать 120 МВт энергии, что позволит региону полагаться на зеленые источники, поскольку это полностью обеспечивает потребности региона в первичной энергии. Кроме того, на территории Кельбаджарского района имеется 3093 м³/сутки термальных вод, а в Шуше – 412 м³/сутки, которые создают большой потенциал для развития зеленой энергетики (Azerbaijan Energy Regulatory Agency, 2019). Ключевым моментом здесь является не только получение энергии из зеленых источников, но и использование наиболее эффективных и интеллектуальных систем передачи, распределения и потребления энергии. Акцент правительства на усилении защиты окружающей среды в Карабахе, объявленном Азербайджаном зеленой зоной, является наиболее убедительным ответом страны на вызовы глобального изменения климата.

В рамках программы восстановления, основанной на стратегии преобразования освобожденных территорий в зоны «зеленой энергии» и подключения энергетической инфраструктуры на этих территориях к общей энергосистеме Азербайджана, были проведены комплексные работы в энергетическом секторе. В 2021 году на освобожденных территориях реконструированы и введены в эксплуатацию малые гидроэлектростанции «Гулаберд», «Суговушан-1» и «Суговушан-2» общей мощностью 20 мегаватт. Всего в Карабахской и Восточно-Зангезурской областях построено девять цифровых подстанций. Одновременно в Агдамском и Джебраильском районах завершено строительство подстанций «Агдам-1», «Агдам-2» и «Джебраил», а также Карабахского регионального центра цифрового управления (Министерство энергетики Азербайджанской Республики, 2021).

Согласно отчету, опубликованному Германо-азербайджанской торговой палатой, потенциал ветровой энергии в Азербайджане составляет 59,2 процента от общего числа возобновляемых источников. В той же публикации солнечная энергия названа вторым по величине источником зеленой энергии в стране с общим потенциалом 8000 МВт. Биомасса, геотермальная энергия и гидроэнергетика (за исключением крупных гидроэлектростанций) также были названы перспективными возобновляемыми источниками энергии мощностью 900 МВт, 800 МВт и 650 МВт соответственно (German-Azerbaijani Chamber of Commerce, 2020). Альтернативный энергетический потенциал освобожденных территорий Азербайджана включает практически все виды возобновляемых источников энергии, в том числе гидро-, солнечную, ветровую и геотермальную. После Нахчыванской Автономной Республики Физулинский, Джебраильский и Зангиланский районы Азербайджана занимают второе место по своим богатым ресурсам солнечной энергии. Солнечная радиация на квадратный метр в этих регионах составляет 1600-1700 кВт/час в год, а общий потенциал солнечной энергии оценивается в 7200 мегаватт. Ветроэнергетический потенциал освобожденных территорий проявляется прежде всего в Кельбаджарском и Лачинском районах. Согласно данным, обнаруженным Министерством

энергетики Азербайджана, среднегодовая скорость ветра в этих регионах достигает 10 метров в секунду. Потенциал энергии ветра в горных районах Карабахского региона оценивается в 2000 мегаватт. Между тем, на территории Кельбаджарского, Лачинского и Шушинского районов также имеется 4000-5000 кубометров термальной воды в сутки.

Кроме того, на территории Кельбаджарского района имеется 3093 м³/сутки термальных вод, а в Шуше – 412 м³/сутки (Azerbaijan Energy Regulatory Agency, 2019).

Другим важным проектом в энергетическом секторе стало создание Центра управления цифровой станцией в Физули. Этот проект, реализованный впервые на Южном Кавказе, позволяет за счет автоматизации снизить влияние человеческого фактора на работу сети, повысить надежность и снизить потери при передаче электроэнергии. Все эти проекты в энергетике служат поддержанию энергетической безопасности освобожденных территорий и превращению этих территорий в зону «зеленой энергетики».

Цель правительства Азербайджана — полностью превратить регион в зону зеленой энергии к 2050 году, а также сократить выбросы углекислого газа на 40 процентов. Ожидается, что к 2030 году возобновляемые источники энергии будут составлять 30 процентов производства электроэнергии в Азербайджане (Министерство энергетики Азербайджанской Республики, 2022).

Заключение

Все упомянутые проекты показывают, что Азербайджан активно работает над восстановлением Карабаха. Это позволит Азербайджану полностью интегрировать экономику Карабаха в экономику Азербайджана и использовать свой экономический потенциал в ближайшие годы. Поскольку освобожденные территории имеют большой потенциал в таких секторах, как сельское хозяйство и энергетика, это также положительно повлияет на развитие ненефтяного сектора в Азербайджане. Реализация всех проектов, начатых в 2021 году, будет способствовать не только экономическому развитию Азербайджана, но и перенесет Карабахский регион Азербайджана в транспортно-экономический центр региона.

Список использованной литературы

1. Azərbaycan Respublikası Prezidentinin rəsmi internet saytı, Azərbaycan Respublikasının işğaldan azad edilmiş ərazilərində məsələlərin mərkəzləşdirilmiş qaydada həlli ilə bağlı Əlaqələndirmə Qərargahının yaradılması haqqında Azərbaycan Respublikası Prezidentinin Sərəncamı, <https://president.az/az/articles/view/47738>, 2020.
2. Azərbaycan Respublikası Prezidentinin rəsmi internet saytı, “Ağıllı şəhər” (Smart City) və “Ağıllı kənd” (Smart Village) konsepsiyasının hazırlanması haqqında Azərbaycan Respublikası Prezidentinin Sərəncamı, <https://president.az/az/articles/view/51179>, 2021.
3. Azərbaycan Respublikası Prezidentinin rəsmi internet saytı, “Qarabağ Dirçəliş Fondu” publik hüquqi şəxsin yaradılması haqqında Azərbaycan Respublikası Prezidentinin Fərmanı, <https://president.az/az/articles/view/49876>, 2021.
4. Azərbaycan Respublikası Prezidentinin rəsmi internet saytı, İlham Əliyev və Türkiyə Respublikasının Prezidenti Rəcəb Tayyib Ərdoğan Füzuli Beynəlxalq Hava Limanının açılış mərasimində iştirak ediblər, <https://president.az/az/articles/view/53734>, 2021.

5. “Azərsu” Açıq Səhmdar Cəmiyyəti, Su ehtiyatları, <https://www.azersu.az/az/static/7/link/5>, 2022.
6. Bərpa olunan enerji mənbələrindən istifadə sahəsində pilot layihələrin həyata keçirilməsi tədbirləri haqqında Azərbaycan Respublikası Prezidentinin Sərəncamı, <https://e-qanun.az/framework/43764>, 2019.
7. Hesablama Palatasının 2021-ci ildə fəaliyyəti haqqında Hesabat, https://sai.gov.az/files/Hesabat_2021_final-326567074.pdf, 2021.
8. Azerbaijan Energy Regulatory Agency, <http://aera.gov.az/en/news/127/>, 2019.
9. IRENA, Renewable Readiness Assessment of the Republic of Azerbaijan, https://www.irena.org/-/media/Files/IRENA/Agency/Publication/2019/Dec/IRENA_RRA_Azerbaijan_2019.PDF, 2019.
10. German-Azerbaijani Chamber of Commerce, <https://www.aserbaidshan.ahk.de/en/market-information/publications/ahk-azerbaijan-publications/market-analysis-wind-and-solar-energy-in-azerbaijan>, 2020.
11. Sameer Saadon Al-Juboori, 2015. Green Energy - An Introduction, Kirkuk: Kirkur Technical college.
12. Vijay Laxmi Kalyani, Manisha Kumari Dudy, Shikha Pareek, 2015. Green Energy: The Need of the World, Journal of Management Engineering and Information Technology (JMEIT), Volume -2, Issue- 5.
13. Государственный Комитет Статистики, https://www.stat.gov.az/source/balance_fuel/, 23.05.2022.
14. Коллинз Чарльз, 2008. Финансы & развитие: Кризис через призму истории. Washington D.C.: International Monetary Fund
15. Министерство энергетики Азербайджанской Республики, <https://minenergy.gov.az/az/xeberler-arxivi/iqtisadiyyat-ve-energetika-nazirliklerinin-birge-melumati>, 2021.
16. Министерство энергетики Азербайджанской Республики, <https://minenergy.gov.az/az/xeberler-arxivi/energetika-nazirliyi-yaponiya-sirketi-ile-muqavile-imzalayib>, 2021.
17. Министерство энергетики Азербайджанской Республики, https://minenergy.gov.az/az/xeberler-arxivi/energetika-naziri-perviz-sahbazovun-respublika-qezetinde-meqalesi-derc-edilib_4244, 2021.
18. Министерство энергетики Азербайджанской Республики, <https://minenergy.gov.az/az/alternativ-ve-berpa-olunan-enerji/azerbaycanda-berpa-olunan-enerji-menbelerinden-istifade>, 2022.

СОВРЕМЕННЫЕ ТЕХНОЛОГИИ, ПРЕДНАЗНАЧЕННЫЕ ДЛЯ БОЛЕЕ ЭФФЕКТИВНОГО ХРАНЕНИЯ И ПОТРЕБЛЕНИЯ ЭНЕРГИИ

Брылёв Андрей Алексеевич

Санкт-Петербургский государственный университет,

bryliov.andrey@yandex.ru

Бекишев Юрий Алексеевич

Санкт-Петербургский государственный университет

langaron@yandex.ru

Жанна Викторовна Писаренко

Санкт-Петербургский государственный университет,

z.pisarenko@spbu.ru

Аннотация

Парижское соглашение по климату, цели устойчивого развития ООН, рекомендации Рабочей группы по вопросам раскрытия финансовой информации, связанной с изменениями климата (Task Force on Climate-related Financial Disclosures - TCFD) формируют новое понимание своей ответственности у заинтересованных сторон (в т.ч. акционеров), что приводит к трансформации стратегий развития компаний в сторону учета в повестке дня климатических стратегий и декарбонизации своей деятельности. Поэтому в данной работе авторами рассмотрены современные решения, которые были созданы для более эффективного процесса хранения и потребления энергии. Целью данной работы является рассмотрение примеров технологий и инструментов, значительно повышающих эффективность использования энергоресурсов. Теоретико-методологическую основу исследования составляют научные работы и статьи известных экономистов и инженеров в области энергетики. Эмпирическая основа научного исследования представлена данными различных технологических компаний, занимающихся производством технологий по повышению энергоэффективности. Представленная в данной статье информация поможет множеству компаний найти возможные решения по улучшению энергоэффективности, а также послужит неким «катализатором» по поиску новых идей в рамках данной тематики.

Ключевые слова: энергия, энергоэффективность, технологии повышения эффективности энергии.

Summary

The Paris Climate Agreement, the UN Sustainable Development Goals, and the recommendations of the Task Force on Climate-related Financial Disclosures (TCFD) form a new understanding of their responsibility among stakeholders (including shareholders), which leads to the transformation of companies' development strategies towards accounting on the agenda of climate strategies and decarbonization of its activities. Therefore, in this paper, the authors consider modern solutions that were created for a more efficient process of energy storage and consumption. The purpose of this work is to consider examples of technologies and tools that significantly increase the efficiency of energy use. The theoretical and methodological basis of the research consists of scientific papers and articles by well-known economists and engineers in the field of energy. The empirical basis of scientific research is represented by data from various technology companies engaged in the production of energy efficiency technologies. The information presented in this article will help many companies to find possible solutions to improve energy efficiency, and will also serve as a kind of "catalyst" for finding new ideas within this topic.

Keywords: energy, energy efficiency, energy efficiency improvement technologies.

Введение

Энергия в любом своём виде – один из самых важных товаров в мире. В настоящий момент она не только является ценнейшим мировым ресурсом, но и остается ключевым фактором экономического развития общества. Энергия может существовать в различных формах, однако в целом её можно разделить на две большие группы: первичную и вторичную форму (таблица 1).

Таблица 1: Формы энергии

Первичная форма энергии	Процесс преобразования	Вторичная форма энергии
Сырая нефть	Нефтеперерабатывающий завод	Бензин, дизель
Каменный уголь	Теплоэлектростанция	Работа, электричество, тепло
Природный уран	Атомная электростанция	Работа, электричество, тепло
Солнечная энергия	Солнечная тепловая электростанция	Работа, электричество, тепло
Энергия ветра	Ветряная электростанция (турбина)	Работа, электричество
Гидроэнергия (падение воды)	Гидроэлектростанция	Работа, электричество
Гидроэнергия (приливы/отливы)	Приливная электростанция	Работа, электричество
Биомасса	Биоперерабатывающий завод, тепловая энергия	Работа, электричество, биотопливо, биодизель, тепло
Геотермальная энергия	Геотермальная электростанция	Работа, электричество, тепло
Газ	Теплоэлектростанция	Работа, электричество, тепло

Источник: Mathew, A. & Meihong, W. (2016). «Energy Storage Technologies and Real Life Applications – A state of the art review». *Applied Energy*, (179), 350-377.

Первичной энергией является та, которая была добыта, очищена, отсортирована, однако, ещё не была преобразована в тепловой, электрический или механический вид, то есть не прошла процедуру какого-либо преобразования. Фактически это сырьё, и обычно оно встречается в природе. Типичными примерами являются сырая нефть, уголь, биомасса, ветер, солнечная энергия и др. С другой стороны, вторичные источники включают в себя все формы энергии, которые возникают в процессе преобразования первичных источников. Вторичные источники наиболее удобны в использовании, так как в большей степени участвуют в непосредственной жизнедеятельности человека. Такие формы энергии также известны как «энергоносители»: электричество, бензин, дизельное топливо, этанол, водород, тепло и пр.

Помимо этого «разделения», энергия проходит пять больших этапов трансформации:

- 1) добычу – на данном этапе идет получение первичной формы энергии из природной экосистемы;
- 2) преобразование – энергия преобразовывается во вторичную форму энергии;
- 3) распределение – энергия передается в места её хранения и потребления;
- 4) хранение – энергия хранится в энергоемкости до её востребования;
- 5) потребление – энергия потребляется человеком в той или иной форме.

Конечно, на всех этапах работает огромное количество технологий, придуманных человеком для беспрепятственной реализации каждого из них. Эти инструменты постоянно совершенствуются,

становясь все более сложными и эффективными. Однако зачастую этого оказывается недостаточно, так как потребление энергетических ресурсов растёт более быстрыми темпами, чем её выработка. Особенно остро этот вопрос стал в 2022 году, когда большинство стран столкнулись со значительным ростом цен на энергоносители. Кроме того, основными критериями развития общества, а именно переход на «Индустрию 5.0», сформированными Европейским союзом, включают в себя обязательные пункты по улучшению энергоэффективности и снижению выбросов CO₂ (an official website of the European Union). Поэтому технологии, повышающие эффективность получения и использования любой формы энергии, на сегодняшний момент являются объектами первостепенной важности. В связи с этим, цель данной работы - рассмотреть примеры технологий и инструментов, значительно повышающих эффективность использования энергоресурсов. Однако, ввиду ограниченного формата работы, технологии будут рассмотрены в рамках этапов хранения и потребления энергии, опуская все остальные.

Теоретико-методологическую основу исследования составляют научные работы и статьи известных экономистов и инженеров в области энергетики, такие как: "Latest developments on the European eco-innovation scheme for reducing CO₂ emissions from vehicles: average input data for simplified calculations" авторов Кьяра Лоди, Антти Сейтсонен, Елены Паффуми, Микеле Де Дженнаро; «Energy conservation through smart homes in a smart city: A lesson for Singapore households», авторов Абхишека Бхати, Майкла Хансена, Чинга Ман Чана; «Culture, energy and climate sustainability, and smart home technologies: A mixed methods comparison of four countries», авторов Дилана Фурзифера, Бенджамин Совакула, Стива Гриффитса и др..

Эмпирическую основу исследования составляют данные различных технологических компаний, занимающихся производством технологий по повышению энергоэффективности. Среди них такие организации, как «IDA», «SolCold», «DCX», «Cmbly», «bound4blue».

Основная Часть

Все технологии вышеуказанных этапов трансформации представляют собой единую среду, целью создания которой является повышение эффективности в получении, хранении, распределении и потреблении энергии. Поскольку мы ограничены рамками одной работы, ниже будут рассмотрены только те решения, которые были созданы для более эффективного процесса хранения и потребления энергии, опуская технологии добычи, трансформации и распределения оной.

Технология акустического мониторинга технического состояния электродвигателей:

На сегодняшний день всё больше и больше развиваются инструменты, связанные с электродвигателями: от электрических самокатов до погрузчиков и электромобилей. С течением времени механизм такого двигателя изнашивается, перегревается, что приводит к определенным дефектам или поломкам. Всё это ведет к перерасходу энергии и выходу двигателя из строя. Одним из основных факторов, почему так происходит, является несвоевременность обнаружения проблемы и, соответственно, проведения технического обслуживания. Для этого и была придумана технология акустического мониторинга.

В этом случае на электродвигатель устанавливаются специальные датчики виброанализа (датчик ускорения и микрофоны), затем вся информация по шине передается в системный модуль, который, в

свою очередь, передает их на логическое устройство со специальным программным обеспечением по анализу и измерению данных, которое предупреждает о неисправности пользователя (рисунок 1).

Рисунок 1: Пример системы акустического мониторинга от компании IDA

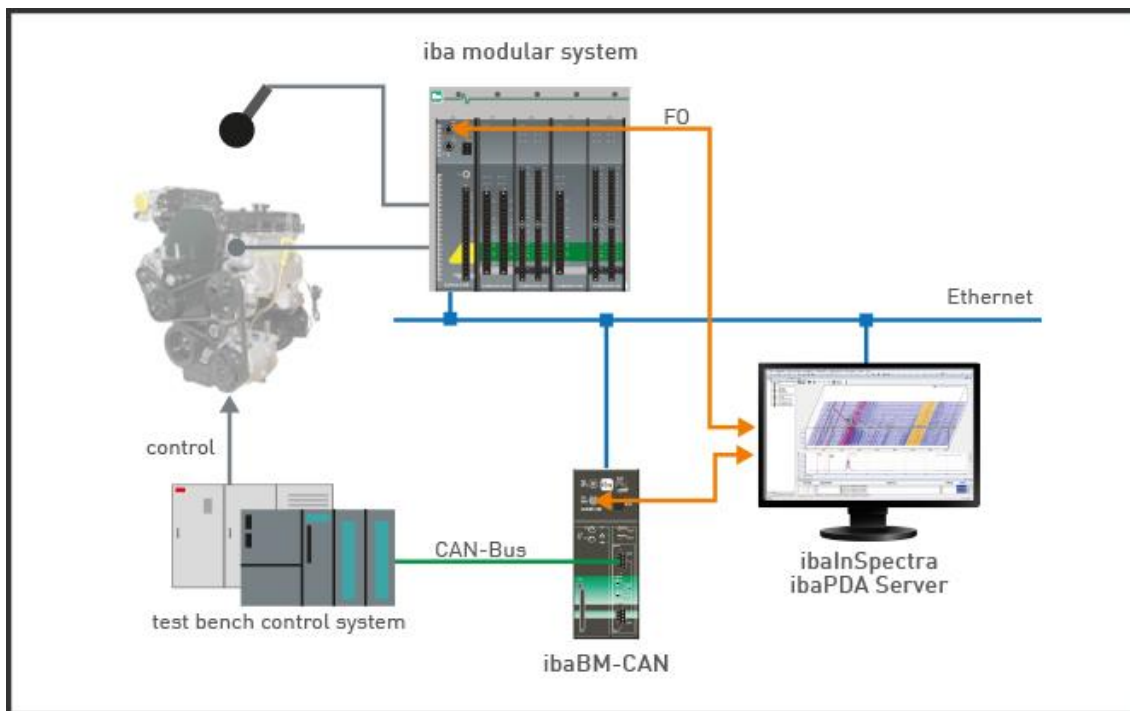

Источник: официальный сайт компании «IDA». (2022). *Акустический мониторинг в технологии испытаний двигателя*. Получено из <https://www.iba-ag.com/ru/success-stories/akusticheskii-monitoring-v-tekhnologii-ispytanii-dvigatelja>

Данная технология не только значительно снижает потерю энергии в двигателе, но и является незаменимым способом тестирования двигателей на производстве (к примеру, завод электрокаров), где с конвейера сходит тысячи единиц электродвигателей каждый день.

Технология умного управления светом и электроприборами:

В настоящее время на жилые строения приходится 28% выбросов CO₂ в мире, большая часть которых может быть отнесена к охлаждению/обогреву помещений, освещению и использованию электроприборов. Только для освещения жилых сооружений в 2017 году требовалось ресурсов на 430 млн. тонн в нефтяном эквиваленте, что составляет 14% от общего энергопотребления (Niko, 2022). С каждым годом уровень потребления растет пропорционально увеличению численности мирового населения.

Считается, что технология умного распределения по потреблению энергии сможет экономить от 30 до 60% электроэнергии (Verso, 2021). Она представляет из себя систему с датчиками присутствия, расположенными по площади жилого помещения. Каждый такой датчик объединен со всеми устройствами в радиусе своего действия и связан с другими датчиками внутри своей системы. Все они подключены к устройству, которое занимается анализом ситуации, подавая энергию только в те зоны, где присутствуют жильцы в реальном времени. При использовании этой технологии с такими

решениями, как светодиодные лампы с саморегулированием внутренней температуры, а также с датчиками «интернета вещей», заряжаемых от солнечной энергии (пример – система умных решений от компании «Eрishine»), процент потребления энергии в жилом помещении удается значительно снизить.

Технология паруса для современных грузовых кораблей:

На сегодняшний день мы можем наблюдать успешное развитие морского транспорта ввиду его неоспоримых преимуществ. По заявлениям, прозвучавшим на конференции ООН по торговле и развитию «ЮНКТАД», более 80% транспортировки от всего объема мировой товарной торговли осуществляется по морю (Новости ООН). Как следствие, это приводит к значительным тратам объема вторичной формы энергии, о которой было сказано ранее. Одним из решений по экономии топлива на этом направлении стало производство специального паруса (рисунок 2).

Рисунок 2: Парусная технология от компании bound4blue

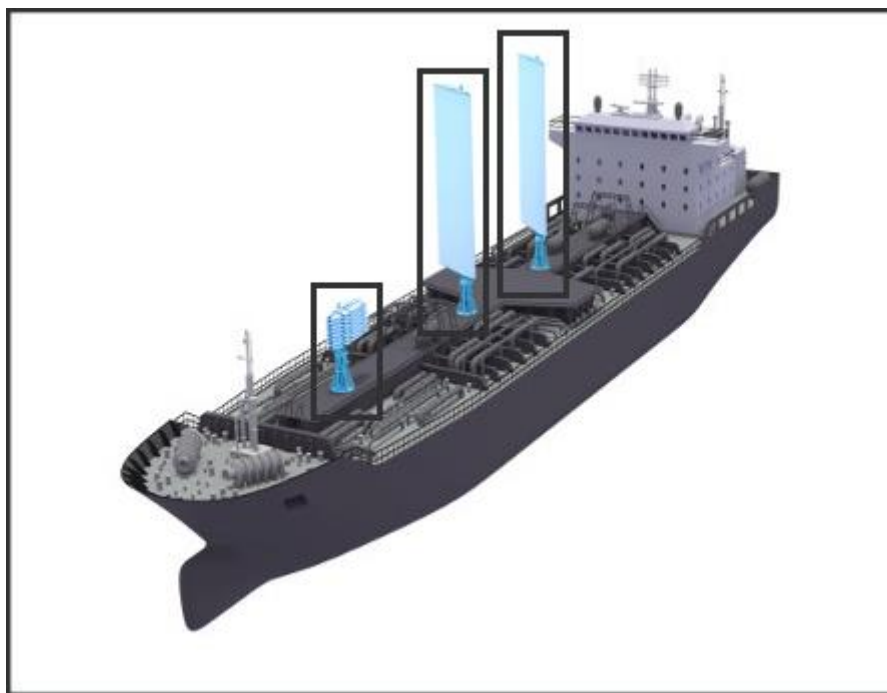

Источник: официальный сайт компании «bound4blue». (2022). Система жестких парусов для судов. Получено из <https://bound4blue.com/en/>

По заявлениям разработчиков технологии, такой подход, в зависимости от модели паруса, позволяет снизить расход топлива на корабле до 40%.

Технология органической батареи:

Одним из ярких примеров повышения эффективности хранения энергии является технология органической батареи на углеродной базе от немецкой компании «СМВlu», которая в настоящее время широко распространена в Германии (рисунок 3).

Рисунок 3: Пример батареи от компании CMBlu

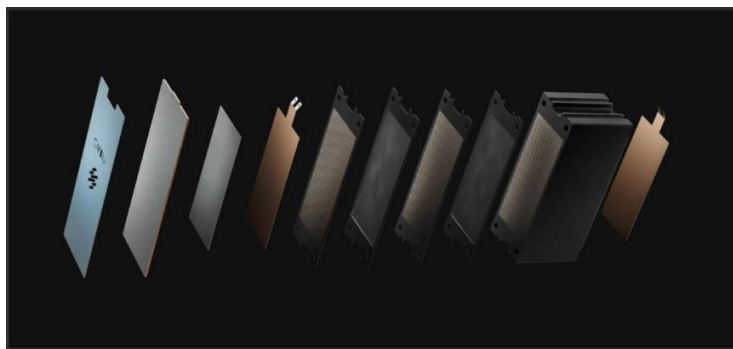

Источник: официальный сайт компании «Cmblu». (2022). *Мощное хранилище батарей для преобразования энергии «CMBlu Energy»*. Получено из <https://www.cmblu.com/de/home/>

Такая технология хранения обладает целым рядом преимуществ: во-первых, экологичность - в батарее не используются тяжелые химические компоненты; во-вторых, легкая масштабируемость - устройство можно создавать в любом виде и размере (от малых домашних батарей до крупных промышленных устройств); в-третьих, дешевизна в производстве устройства – оно создается из относительно дешевых компонентов.

Ещё одним преимуществом такой технологии является скорость заряда, которая не уступает новейшим стандартным батареям.

Модернизированная технология жидкостного охлаждения для Дата-центров:

В связи с появлением огромного рынка криптовалют возросло и количество открытых дата-центров для их майнинга. Только по последним новостям, в России объем потребления электроэнергии в структуре энергоснабжения страны составил 2% (информационное агентство «TADVISER», 2022), что уже больше, чем потребляет сельское хозяйство. Главными «потребителями» электроэнергии в любом дата-центре являются:

- 1) сами логические устройства/сервера;
- 2) система их охлаждения.

Зачастую в качестве систем охлаждения применяются воздушные системы вентиляции, однако они довольно неудобны в использовании ввиду целого ряда недостатков: высокое энергопотребление, шум, воздушные потоки внутри помещения (из-за этого сотрудникам довольно тяжело находиться в помещении с работающими системами). На их замену пришла система жидкостного охлаждения. Одним из реальных запатентованных продуктов на рынке стало устройство компании «DCX» (рисунок 4).

Рисунок 4: Система жидкостного охлаждения DLC от компании DCX



Источник: официальный сайт компании «DCX». (2022). *Компания жидкостного охлаждения*. Получено из <https://dcx.eu/>

Устройство с аббревиатурой DLC является первой гибкой системой для жидкостного охлаждения с прямым подключением к чипу. Данная система может быть установлена практически на все известные логические устройства, используемые в дата-центрах, и обладает целым рядом преимуществ:

- 1) снижение от 39 до 45% затрат на электричество;
- 2) снижение капитальных и операционных затрат на обслуживание системы охлаждения (система DLC требует половины обслуживания и потребляет гораздо меньше электроэнергии, чем система ветрового кондиционирования);
- 3) компактность: технология имеет малые габариты. Кроме того, с такой системой охлаждения операторы центра обработки данных могут осуществить замену шкафов мощностью 5-10kW на шкафы высокой плотности 30-40kW. Это означает собой меньшую площадь помещения для хранения данных, что обеспечивает значительную экономию инфраструктуры.

Технология охлаждающей краски:

Ещё одно интересное решение по снижению энергетических затрат в жилых помещениях представила компания «SolCold», которая разработала специальное активное охлаждающее покрытие, использующее солнечный свет (рисунок 5).

Рисунок 5: Охлаждающее покрытие от компании SolCold

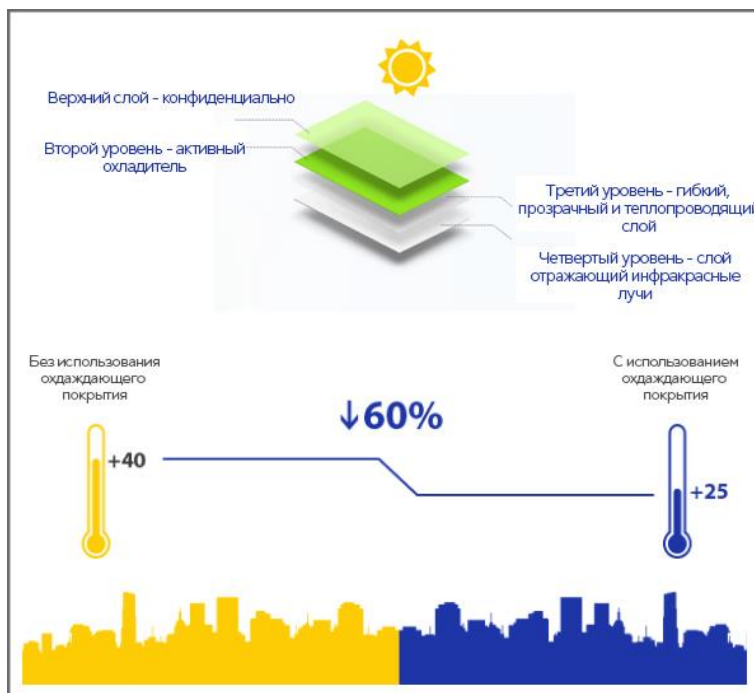

Источник: официальный сайт компании «SolCold». (2022). *Активное охлаждение с использованием солнечного света в одном энергетическом цикле*. Получено из <https://solcold.co/>

Данная энергосберегающая технология очень актуальна для жарких, солнечных регионов. Краска отражает значительную часть солнечных лучей, используя оставшееся их количество для охлаждения объекта, что позволяет значительно снизить затраты электроэнергии на кондиционирование помещений.

Технология многослойного остекления HISG:

Ещё одна технология улучшения энергоэффективности помещений. На практике, 60% теплотеря здания приходится на существующие в помещении окна. Это можно объяснить недостаточной теплоизоляцией стандартных продуктов остекления (Erdem, 2017). Кроме того, в большинстве случаев для оптимальной модернизации требуются заметно более утолщенные и тяжелые конструкции, что влияет на эстетическую привлекательность объекта и, зачастую, не нравится большинству собственников помещения. Конечно, на рынке уже довольно давно присутствует способ вакуумного остекления, которое позволяет создавать конструкции с высоким сопротивлением давления и теплоотдачи при довольно тонкой конструкции (Cuse, 2015).

Однако такой способ остекления отличается значительной дороговизной по сравнению с обычными способами. Так появилась новая технология остекления HISG. Фактически, это новая многофункциональная технология остекления фотоэлектрических модулей, которая обеспечивает превосходную теплоизоляцию, выдающуюся выработку электроэнергии, эффективную самоочистку, значительное энергосбережение и привлекательные эстетические и акустические характеристики в едином дизайне окна (рисунок 6).

Рисунок 6: Технология остекления HISG

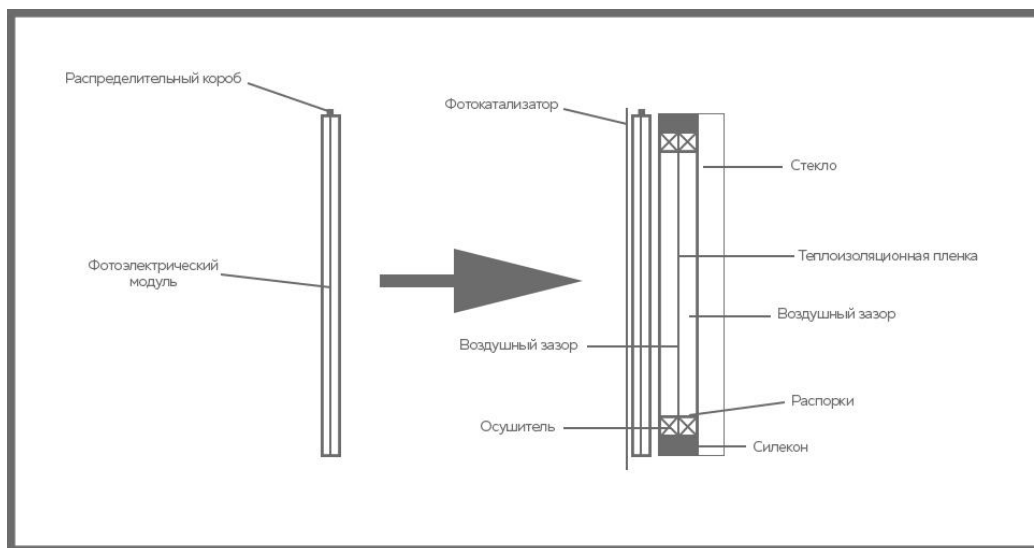

Источник: Erdem, C. & Saffa, B.R. (2017). «A smart building material for low/zero carbon applications: heat insulation solar glass—characteristic results from laboratory and in situ tests». *International Journal of Low-Carbon Technologies*, (12), 126–135.

Генерация электроэнергии в данной системе обеспечивается прозрачным фотоэлектрическим модулем, который интегрирован в нанопокрывание для высокого пропускного коэффициента фотонов и низкого отражения. При этом накопление загрязняющих элементов на самом модуле предотвращается при помощи фотокатализатора. Тесты показали, что модули с таким нанопокрыванием генерируют на 7% больше электроэнергии в сравнении с обычными аналогами. Также нанопленка отражает проходящий свет обратно на фотоэлектрический модуль и обеспечивает вторичную выработку энергии. Воздушные зазоры, расположенные на обеих сторонах изоляционной пленки, заметно улучшают теплоизоляционную способность стекла.

Данная технология при той же цене производства позволяет значительно повысить эффективность теплопотери, снизив при этом потребление электроэнергии на кондиционирование помещения.

Заключение

В настоящий момент при текущем потреблении заменить конечные источники энергии практически невозможно. Поэтому технологии, которые позволяют значительно и комфортно снизить потребление энергии, являются наиболее важным продуктом. Внедрение данных инструментов в комплексе, единой системе, позволит в будущем не только перейти на источники питания меньшей мощности, но и преодолеть тот кризис, который в глобальном масштабе только назревает.

Технологии, представленные в данной работе, являются ярким примером таких инструментов. Надеемся, что эта информация поможет множеству компаний найти возможные решения по улучшению энергоэффективности, а также послужит неким «катализатором» по поиску новых идей в рамках данной тематики.

Список Использованных Источников

1. Abhishek, B., Michael, H., & Ching, M. C. (2017). «Energy conservation through smart homes in a smart city: A lesson for Singapore households». *Energy Policy*, (104), 230–239.
2. Berardi, L., Liu, S., Laucelli, D., Xu, S., Xu, P., Zeng, W. & Giustolisi, O. (2014). «Energy saving and leakage control in Water Distribution Networks: a joint research project between Italy and China». *Procedia Engineering*, (70), 152 – 161.
3. Cuce, E & Riffat, SB. (2015). «Aerogel-assisted support pillars for thermal performance enhancement of vacuum glazing: a CFD research for a commercial product». *Arab J Sci Eng*, (40), 2233-2238.
4. Dylan, D., Benjamin, K. S. & Steve, G. (2021). «Culture, energy and climate sustainability, and smart home technologies: A mixed methods comparison of four countries». *Energy and Climate Change*, (2), 19-29.
5. Erdem, C. & Saffa, B.R. (2017). «A smart building material for low/zero carbon applications: heat insulation solar glass—characteristic results from laboratory and in situ tests». *International Journal of Low-Carbon Technologies*, (12), 126–135.
6. Gianluca, T. (2018). «Factors affecting energy-saving behaviours and energy efficiency investments in British households». *Energy Policy*, (114), 529-539.
7. Guglielmo, M. C., Gloria, C. Q. & Luis, A. G. A. (2019). «CO2 Emissions and GDP: Evidence from China». *Economics and Finance Working Paper Series*, (1915).
8. Huiqun, L., Chuanli, P. & Lixin, C. (2021). «The impact of OFDI on the energy efficiency in Chinese provinces: Based on PVAR model». *Energy Reports*, (8), 84-96.
9. Katarzyna, C., Katarzyna, M., Grzegorz, I., Dawid, S. & Anna, W. K. (2021). «Improvements in drying technologies - Efficient solutions for cleaner production with higher energy efficiency and reduced emission». *Journal of Cleaner Production*, (320).
10. Lee, P., Lam, P.T.I., Yik, F.W.H. & Chan, E.H.W. (2013). «Probabilistic risk assessment of the energy saving shortfall in energy performance contracting projects—A case study». *Energy and Buildings*, (66), 353-363.
11. Mathew, A. & Meihong, W. (2016). «Energy Storage Technologies and Real Life Applications – A state of the art review». *Applied Energy*, (179), 350-377.
12. Muhammad, S. (2022). «Possibility of utilizing agriculture biomass as a renewable and sustainable future energy source». *Heliyon*, (8).
13. Malfettani, S., Lodi, C., Huld, T. & Bonnel, P. (2016). «Latest developments on the European eco-innovation scheme for reducing CO2 emissions from vehicles: average input data for simplified calculations». *Transportation Research Procedia*, (14), 4113-4121.
14. Niko, G., Eleanor, S. L., Werner, O. & Sergio, A. (2022). «Evaluation of integrated daylighting and electric lighting design projects: Lessons learned from international case studies». *Energy & Buildings*, (268).
15. Nugroho, A., P., Alfian, S. & Ridho, A. F. (2022). «The immersion cooling technology: Current and future development in energy saving». *Alexandria Engineering Journal*, (61), 9509.
16. Yoshihiro, S., Hisanori, O., Akihiro, S. & Kimihiko N. (2010). «Evaluation on Ride Comfort of Energy Saving Urban Transportation System “Eco-Ride”». *5th IFAC Symposium on Mechatronic Systems*, (5).
17. Rafiullah, K. & Sarmad, U. K. (2016). «Achieving Energy Saving through Proxying Applications on behalf of Idle Devices». *Procedia Computer Science*, (83), 187 – 194.

18. Sharon, L. & Roberto, C. M. (2022). «Advanced biomaterials and alternatives tailored as membranes for water treatment and the latest innovative European water remediation projects: A review». *Case Studies in Chemical and Environmental Engineering*, (5).
19. Tobias, K. & Natalia, K. (2022). «An analysis of smart meter technologies for efficient energy management in households and organizations». *Energy Reports*, (8), 4022-4040.
20. Verso, V.R.M., Giuliani, F., Caffaro, F., Basile, F., Peron, F. & Dalla Mora, T. (2021). «Questionnaires and simulations to assess daylighting in Italian university classrooms for IEQ and energy issues». *Energy Build*, 252.
21. Wei, W., Yujie, L., Gongsheng, H., Xiaowei, L. & Jiayu, C. (2017). «HVAC energy saving in IPS-enabled large space: An occupancy distribution based demand-driven control approach». *Energy Procedia*, (105), 2083 – 2088.
22. Wang, N. & Xu, C. (2020). «Application of New Green Energy-Saving Technology in Construction Engineering». *IOP Conf. Series: Earth and Environmental Science*, (565).
23. Zakariaa, R., Anna, H., Marcial, F.C. & Jessica O. H. (2022). «Thermo-optical performance of molecular solar thermal energy storage films». *Applied Energy*, (310).
24. Официальный сайт компании «IDA». (2022). *Акустический мониторинг в технологии испытаний двигателя*. Получено из <https://www.iba-ag.com/ru/success-stories/akusticheskii-monitoring-v-tekhnologii-ispytanii-dvigatelja>
25. Официальный сайт компании «SolCold». (2022). *Активное охлаждение с использованием солнечного света в одном энергетическом цикле*. Получено из <https://solcold.co/>
26. Новости ООН. (2018). *Более 80 процентов всего объема мировой торговли осуществляется по морю*. Получено из <https://news.un.org/ru/story/2018/11/1343431>
27. Официальный сайт компании «DCX». (2022). *Компания жидкостного охлаждения*. Получено из <https://dcx.eu/>
28. Официальный сайт компании «Cmbly». (2022). *Мощное хранилище батарей для преобразования энергии «CMBly Energy»*. Получено из <https://www.cmbly.com/de/home/>
29. Информационное агентство «TADVISER». (2022). *Майнинг криптовалют*. Получено из https://www.tadviser.ru/index.php/Статья:Майнинг_криптовалют
30. Официальный сайт компании «bound4blue». (2022). *Система жестких парусов для судов*. Получено из <https://bound4blue.com/en/>
31. An official website of the European Union. (2022). *What is Industry 5.0?* Получено из https://ec.europa.eu/info/research-and-innovation/research-area/industrial-research-and-innovation/industry-50_en

YUXARI QARABAĞ İQTİSADI RAYONU VƏ KİÇİK BİZNESİN İNKİŞAF MEYLLƏRİNİN NƏZƏRİ-METODOLOJİ ƏSASLARI

Ağayev Aqşin

Azərbaycan Dövlət İqtisad Universiteti

aksinagayev55@gmail.com

Xülasə

Hazırda Qarabağ regionunda fikir ayrılıqları tərəflər arasında müxtəlif coğrafi və tarixi əsaslarla dekriminallaşır. Bu səbəbdən tədqiqatımızda, ilk növbədə, bu regionda mübahisənin əsas səbəblərini müəyyən etmək üçün bölgənin coğrafi və demoqrafik xüsusiyyətlərinə diqqət yetirəcəyik. Bölgə haqqında ümumi çərçivələr tərtib edildikdən sonra, XVIII əsrin ortalarından regionda üstünlük təşkil edən proseslər müəyyən tarixi dövrlərdə həll olunacaqdır.

İşin tədqiqatının məqsədi Yuxarı Qarabağ iqtisadi rayonunda kiçik biznesin inkişafının nəzəri-metodoloji əsaslarını, biznes idarəetmə yollarının müəyyənləşdirilməsinə aid hər biri baxımdan əsaslandırılan təklifləri, tövsiyələri işləyib hazırlamaqdan ibarətdir.

Tədqiqat prosesində qeyd edilən sahədə mövcud olan nəzəriyyələrin, inkişaf xüsusiyyətləri haqqında informasiyanın təhlili metodlarından və s. istifadə olunmuşdur.

Tədqiqatın yazılması prosesində aparıcı alimlərin bu sahədə nəzəri ideyalarından, xarici ölkələrin təcrübəsindən alınan məlumatlardan geniş istifadə olunmuşdur.

Bu problemə uğurlu vasitəçilik nümunələrindən tamamilə fərqli üsullar aiddir. Məlumdur ki, bu prosesdə vasitəçi rolunu üzərinə götürən və bu vəzifəni yerinə yetirən heç bir səlahiyyətli şəxs yoxdur. Prosesin müəyyən cədvəli olmadığı üçün görüşlər çox vaxtaşırı keçirilir.

Açar sözlər: Yuxarı Qarabağ, Azərbaycan, münaqişələr, sazişlər, kiçik biznes.

Abstract

At present, differences in the Karabakh region are decriminalized between the parties on various geographical and historical grounds. For this reason, in our study, we will first focus on the geographical and demographic characteristics of the region to determine the root causes of the dispute in this region. Once a general framework for the region has been established, the processes that have dominated the region since the middle of the 18th century will be resolved in certain historical periods.

The purpose of the study is to develop theoretical and methodological bases of small business development in the Yuxari Karabakh economic region, substantiated proposals and recommendations on the definition of business management.

In the process of research, the methods of analysis of existing theories, information on development features, etc. were used in the mentioned field.

In the process of writing the research, the theoretical ideas of leading scientists in this field, information from the experience of foreign countries were widely used.

This problem is completely different from the examples of successful mediation. It is known that there is no authorized person to act as a mediator in this process. Meetings are held very often due to the lack of a schedule.

Keywords: Yuxari Karabakh, Azerbaijan, conflicts, agreements, small business

Giriş

Qarabağ münaqişəsi, XIX əsrin əvvəlində baş vermiş Azərbaycan-Ermənistan qarşılıqlı anlaşmasının davamı kimi günlərimizə gəlib çatmışdır. Azərbaycanla Ermənistan arasında ikibaşlı problemin dekriminallaşdırılması, əslində, XVIII əsrdən bəri davam edir. Bu, əsrin əvvəlində Rusiyanın regionla bağlı siyasətinə uyğun olaraq yaradılmış süni problemdir. Müvafiq olaraq, XVIII əsrdən bəri Rusiyanın ekspansionist siyasətinə uyğun olaraq, regionun demoqrafik strukturu alt-üst olmuş və bu regiona problem yaratmışdır. Tərəflər arasında millətlərarası sərhədlərin dekriminalizasiyası çərçivəsində artan problem bu gün beynəlxalq ölçü alıb.

Hazırda Ermənistan tərəfindən Azərbaycan ərazisinin 20% - i ilə birlikdə hüquqi əsas olmadan işğal edilmiş Qarabağ BMT-nin gündəliyində həllini gözləyən problemlərdən biridir. "Böyük Ermənistan" ın iddiasına görə, Azərbaycandan ayrılmış və işğal edilmiş ərazi Ermənistan Respublikasının sərhədlərinə daxil edilib. Bu bölgədə yaşayan bir milyondan artıq Azərbaycan xalqı öz doğma yurdlarından didərgin salınmışdır.

Hazırda Qarabağ regionunda fikir ayrılıqları tərəflər arasında müxtəlif coğrafi və tarixi əsaslarla dekriminallaşır. Bu səbəbdən tədqiqatımızda, ilk növbədə, bu regionda mübahisənin əsas səbəblərini müəyyən etmək üçün bölgənin coğrafi və demoqrafik xüsusiyyətlərinə diqqət yetirəcəyik. Bundan başqa, tarixi mənada regionun tarixinə və regionda üstünlük təşkil edən elementlərə də baxılacaq. Bölgə haqqında ümumi çərçivələr tərtib edildikdən sonra, XVIII əsrin ortalarından regionda üstünlük təşkil edən proseslər müəyyən tarixi dövrlərdə həll olunacaqdır. Beləliklə, Rusiyanın nizamlama və tarazlıq siyasəti yeritdiyi suala lap əvvəldən cavab axtaracaq, uzun illər ərzində Azərbaycan və Ermənistanı üstələmiş və bütün dünyanın gündəliyində duran regional problemə çevrilmişdir.

Torpaqlarımızın işğaldan 2020-ci ildə azad edildiyini nəzərə alaraq deyə bilərik ki, işğaldan azad olunmuş ərazilərdə kiçik biznesin inkişaf amillərinin tədqiqi yeni tədqiqat sahəsidir. Kiçik biznesin inkişaf amilləri müxtəlif illərdə müxtəlif ölkələr timsalında tədqiq edilmişdir. Bu araşdırmalar əsas götürülərək Azərbaycanda işğaldan azad olunmuş ərazilərdə monitorinqlər və biznes potensialı tədqiq ediləcəkdir.

İşin tədqiqatının məqsədi Yuxarı Qarabağ iqtisadi rayonunda kiçik biznesin inkişafının nəzəri-metodoloji əsaslarını, ölkəmizdə onun formalaşması və inkişafı qanunauyğunluqlarını, xarici şəraitin dəyişməsinə müvafiq vəziyyətə gətirilməsində biznes rolunu, biznes idarəetmə yollarının müəyyənləşdirilməsinə aid hər biri baxımdan əsaslandırılan təklifləri, tövsiyələri işləyib hazırlamaqdan ibarətdir.

Qarşıya qoyulan hər bir məqsədə çatmaq üçün aşağıdakı vəzifələr nəzərdə tutulmuşdur:

- Yuxarı Qarabağ iqtisadi rayonunu əhatə edən ərazilərdə mövcud vəziyyətin və biznes potensialının təhlili və qiymətləndirilməsi;
- İqtisadi rayonda əhatə etdiyi əraziyə müvafiq kiçik biznesin inkişaf istiqamətlərinin müəyyənləşdirilməsi;
- Yuxarı Qarabağ iqtisadi rayonunda kiçik biznesin inkişafının işsizlik səviyyəsinə təsirinin təhlili;
- İqtisadi rayonun işğaldan azad edilmiş ərazilərində kiçik biznesinin inkişafına yönəldiləcək investisiyaların proqnozlaşdırılan sosial və iqtisadi nəticələri və s.

Tədqiqatın obyektini Azərbaycan Respublikasının Qarabağ zonasında kiçik biznesin inkişafı, predmetini isə kiçik biznesin inkişafının formalaşdırılmasında sahibkarlığın rolu, onun fəaliyyəti sektorundakı münasibətləri, eləcə də statistik müşahidə, eyni zamanda təhlili təşkil edir.

Tədqiqat prosesində bu sahədə mövcud olan nəzəriyyələrin, inkişaf xüsusiyyətləri haqqında informasiyanın təhlili metodlarından, əsas anlayış və terminoloji sistemin, sənədlərin müqayisəli, eksperimental əhəmiyyət kəsb edən biliklərin tətbiqinin təhlili metodlarından istifadə olunmuşdur.

Tədqiqatın yazılması prosesində aparıcı alimlərin bu sahədə nəzəri ideyalarından, xarici ölkələrin təcrübəsindən alınan məlumatlardan geniş istifadə olunmuşdur.

Əksər dövlət qurumları məxfiliyi müdafiə etmək üçün müəyyən informasiyaları ötürməzlər.

Bu problemə uğurlu vasitəçilik nümunələrindən tamamilə fərqli üsullar aiddir. Məlumdur ki, bu prosesdə vasitəçi rolunu üzərinə götürən və bu vəzifəni yerinə yetirən heç bir səlahiyyətli şəxs yoxdur. Prosesin müəyyən cədvəli olmadığı üçün görüşlər çox vaxtaşırı keçirilir.

Tədqiqatın nəticələri əsasında işğaldan azad edilmiş ərazilərdə turizm sahəsi üzrə inkişaf etmək istəyən müəssisələr üçün əhəmiyyətli nəticələr təqdim edəcəkdir. Tədqiqata istinadən müəssisələr hansı turizm

növünün, hansı ərazi üçün inkişaf etdirilməsi lazım olduğu haqqında ətraflı informasiyaya sahib ola bilərlər. Eləcə də aparılan araşdırma sahəsi yeni olduğu üçün bu məqalə işğaldan azad olmuş ərazilər üzrə növbəti illərdə aparılacaq tədqiqatlar üçün ədəbiyyat mənbəyi rolunu oynaya bilər.

Analiz

Yuxarı Qarabağ iqtisadi rayonu və əhatə etdiyi ərazilər: Ağdam, Ağcabədi, Tərtər, Xocavənd, Xocalı, Şuşa, Cəbrayıl, Füzuli və Xankəndi

Ermənistan tərəfindən AR-nın Qarabağ, eləcə də Qarabağın ətrafındakı Laçın, Kəlbəcər, Qubadlı, Zəngilan, Cəbrayıl, Ağdam (rayon mərkəzi və ərazisinin böyük hissəsi), Füzuli (rayon mərkəzi və ərazisinin böyük hissəsi) inzibati rayonları işğal edilmişdir (1989-1993). İşğal zamanından bəri həmin ərazilərdə əhali maddi və mənəvi sarsıntılar keçirmişdir (Ataşov,2017).

İşğal olunmuş ərazilər üzrə ağır hərbi texnikanın hərəkəti, çoxlu sayda mərmilərin atılması, minaların məhv edilməsi həmin ərazilərin torpaq və florasına böyük ziyan vurub (Bayramlı, 2020). Bu minalar torpaq və bitki örtüyü ilə birlikdə bir çox insanın həyatına son qoyub.

Həmişə o ərazilərdə olmayacağını anlayan işğalçılar onların təbii sərvətlərini, faydalı qazıntı yataqlarını vəhşicəsinə istismar edirdilər. Torpaqlarımızı tərk edib özlərinə aid olmayan evləri yandıranda bu aydın oldu. İşğalçılar tərəfindən daha çox asan işlədilən mineral sular, fərqli-fərqli texniki materiallar, ehtiyatlar mənimşənilmişdir (Ataşov,2017).

İşğal edilmiş ərazilərdə fəaliyyətdə olan sənaye sektorları ölkə iqtisadiyyatında çox böyük əhəmiyyət kəsb edir. Burada yeyinti, yüngül, tikinti materialları sənaye sektorları üzrə müəssisələr başqa müəssisələrə nisbətən çox inkişafda olmuşdur.

Qeyd edilən sektorların həmin ərazidə inkişaf etməsinə güclü kənd təsərrüfatı xammal, eləcə də yerli təbii ehtiyatlar, faydalı qazıntılar vəsilə olmuşdur. İşğalda olan ərazilərin sənaye sektorlarından çox güclü inkişafda olanları yerli əhalinin ərzaqla təmin edilməsində önəmli olan yağ-pendir, şərabçılıq, eyni zamanda birazda yüngül sənaye sektorları idi. Ərazidə güclü kommunikasiya xətləri, eləcə də obyektləri zamanı ikən qurulmuşdur.

Zəbt edilmiş ərazilərdə iqtisadi ziyanla birlikdə 2600-dən çox (706-sı dövlət qeydiyyatında olmaqla) tarix və mədəniyyət abidəsi mövcuddur, həmin abidələrin bir çoxu məhv edilmiş yaxud mənimşənilmişdir (Bayramlı, 2020).

Ölkəmizin böyük kənd təsərrüfatı regionu Yuxarı Qarabağın coğrafi zonası hesab edilir. Əlverişli dağarası, eyni zamanda dağətəyi düzənlikləri və hamar səthi yayları olan, eləcə də yaxşı rütubətlənən Kiçik Qafqazın zəbt olunmuş hissəsi kənd təsərrüfatının bitkiçilik və heyvandarlıq sektorlarının inkişafına çox böyük şərait yaradırdı (Bayramlı, 2020).

Taxılçılıq, yem istehsalı, üzümçülük, tütünçülük, kartofçuluq, pambıqçılıq, ətlik-südlük heyvandarlıq, eləcə də qoyunçuluğun kənd təsərrüfatının tərkibində daha çox yeri var idi (Ataşov,2017).

Bu ərazidə fəaliyyətdə olan bir çox kənd təsərrüfatı müəssisələri, eləcə də kolxozlar, sovxozlar, təsərrüfat birlikləri və aqrofərmalar ermənistanın təcavüzü nəticəsində öz fəaliyyətlərini saxladılar

Həmin ərazilər ölkənin sənayesi, eləcə də tikintisində böyük əhəmiyyəti olan fərqli-fərqli tikinti materialları ilə zəngin hesab edilir. Ağdam rayonu ərazisində yerləşən yataqlarda bucür materialların böyük ehtiyatları vardır. Ərazilərimiz zəbt edilənə qədər təsdiqlənən 163 fərqli-fərqli növ faydalı qazıntı yatağı 16 yeraltı şirin su və 11 mineral su yatağı var idi. İşğalçılar tərəfindən zəbt edilən ərazilərində 561 yataq, təzahür və perspektivli minerallaşma sektoru müəyyənləşdirilmişdi. (<https://stat.gov.az/>)

Hər zaman Qarabağın dağlıq hissəsi düzən Qarabağla sıx iqtisadi əlaqədə olmuşdur. Bu tarixi-coğrafi gerçəkliklərin əksinə Yuxarı Qarabağın işğalçılar tərəfindən zəbt edilməsi, eləcə də onun zorla düzən Qarabağından ayrılması regionun əhalisi və təsərrüfatı üçün çox ciddi problemlər əmələ gətirmişdir (Ataşov,2017).

Bakı-Şuşa turizm marşrutu üzərində Yuxarı Qarabağ iqtisadi rayonudur, eləcə də turizm ixtisaslaşması – sağlamlıq-müalicə, dərketmə, rekreasiya yönündədir. Ona görə ki burada təbii və antropoloji abidələr, fauna və flora çoxdur. Burada, Murovdağ və Qarabağ silsilələri çox yer tutur. Murovdağ silsiləsinin yüksək zirvələri bəzən il boyu qarlı olur, bu da qış turizmi üçün əlverişli hesab edilir.

Yuxarı Qarabağ ərazisi ölkənin meşəli ərazilərindən hesab edilir. Qarabağın 30%-i meşələrdir. “Qafqaz konservatoriyası” adlı Qarabağ Azərbaycanın xalq musiqisi və poeziya beşiyidir. Turşsu və İsa bulağı tarixən Qarabağın poeziya və musiqi məclislərinin təşkil edildiyi ocaq olaraq tanınırdı. Yuxarı Qarabağ bölgəsi tarixi-mədəni abidələrlə də zəngindir (Bayramlı, 2020).

Zəngəzur dağ silsiləsi ilə əhatə edilən, Laçın və Kəlbəcərdən Naxçıvanadək geniş ərazini tutmuş Zəngəzur yaylasının şərq hissəsində, Ermənistanla sərhəddə yerləşən, həmçinin eyni coğrafi məkanda, uzun illər 1861-ci ildə qurulmuş Zəngəzur qəzasının tərkibində olmaları, eyni zamanda ənənəvi sosial-iqtisadi, tarixi-mədəni əlaqələri Zəngilan, Qubadlı, Cəbrayıl, Laçın və Kəlbəcər rayonlarının vahid iqtisadi rayonda cəmləyir (Ataşov,2017).

Ağdam, Şuşa, Füzuli, Tərtər, Xocavənd, Xocalı rayonları və Xankəndi şəhəri, eləcə də Qarabağa xas hesab edilən Ağcabədi və Bərdə rayonları da daxil edilməklə özünəməxsus zəngin tarixi-mədəni irsə, əsrarəngiz təbiətə xas qədim Qarabağın bərpa edilməsi, eləcə də sürətli inkişafının təmin olunması məqsədi ilə təzə Qarabağ iqtisadi rayonunun da qurulmasını zəruri edir (Ataşov,2017).

Bölgədə dünya əhəmiyyətli memarlıq və arxeoloji abidələr mövcuddur. Yuxarı Qarabağ ölkənin çox zəngin turizm potensialına xas bölgəsidir. Burada incəsənət, qədim tarix və mədəniyyət, füsunkar təbiət nümunələri turizm kompleksinin qurulması məqsədi ilə yararlı və çox əlverişlidir.

Azad edilmiş regionlarda sahibkarlıq fəaliyyətindən maliyyə təhlükəsizliyi kimi dövlət büdcəsindən və xarici investisiyalar Dövlət Neft Fondundan ayrılmış alət fəaliyyət göstərə bilər ki, bu da beynəlxalq təşkilatlara, aztəminatlı bank kreditlərinə, sığorta təşkilatlarının fondlarına, əhalinin öz pul vəsaitləri və qanunvericiliklə qadağan edilməyən digər resurslara birdəfəlik ianə ilə bağlıslana bilər (Ataşov,2017).

İşğaldan azad olunmuş şəhər və kəndlərdə məhəllələr, kiçik və orta biznesə malik müasir mağazalar, məişət və məişət malları, bazar, məktəblər və digər sosial infrastruktur obyektləri tikiləcək və istifadəyə veriləcəkdir.

Nəticədə, qısa və ortamüddətli perspektivdə Qarabağ regionunda iqtisadi inkişaf və sahibkarlığın qorunması üçün dövlət tərəfindən həyata keçirilən miqyaslı tədbirlər regionun iqtisadi potensialını canlandıracaq, ölkənin iqtisadi güdrətində xüsusi yer tuta biləcək yeni Qarabağ brendi yaradacaq və bütün dünyada tanınan brend yaradacaq.

Cədvəl 1: 2009-2020-cı illərdə iqtisadi rayonlar üzrə işsiz əhalinin dinamikası (nəfərlə)

Şəhər və iqtisadi rayonlar	2009	2016	2018	2020	Artım (faizlə) (2009-ci illə müqayisədə)
Respublika üzrə, (toplamda)	56343	36791	28960	32972	58,5
Bakı şəhəri	9828	12967	11448	14812	150,7
Naxçıvan	7904	-	-	-	-
Abşeron	1091	1341	1732	1457	133,6

Dağlıq Şirvan	1957	1110	760	819	41,8
Gəncə-Qazax	3636	2503	1941	2181	60,0
Kəlbəcər-Laçın	4043	1489	1321	1337	33,1
Şəki-Zaqatala	2968	1261	831	913	30,8
Yuxarı Qarabağ	7083	3898	1694	1552	22,0
Lənkəran	2360	1114	876	948	40,2
Aran	13984	9967	7195	7571	54,2
Quba-Xaçmaz	1489	1141	892	1282	86,1

Mənbə: <https://www.stat.gov.az/source/labour/>

Cədvəldə göstərilən iqtisadi rayonlar üzrə işsizlik dinamikasına nəzər yetirsək, görürük ki, 2009-2020-ci illərdə ölkədə işsizlik dərəcəsi 41,5 % aşağı düşmüşdür. Yuxarı Qarabağ iqtisadi rayonu üzrə dərəcənin ən çox aşağı düşmə faizi qeyd edilmişdir. Həmin iqtisadi rayonda 22% işsizlik səviyyəsi mövcuddur (Bayramlı, 2020).

"Azəralka" ASC - nin Ağdam, Cəbrayıl və Qubadlı rayonlarında filiallarının yaradılması, bu və digər regionlarda bitki istehsalı üçün əlverişli şəraitin olması mikro və kiçik müəssisələrin dinamik inkişafına təkan verəcəkdir. Kəlbəcərdə, Laçında və Şuşada böyük mineral su ehtiyatlarını nəzərə alaraq, orada suyun qablaşdırılması və istehlakı üçün münasib qurğuların geniş spektrinin yaradılması da böyük iqtisadi təsir göstərəcəkdir (Ataşov,2017).

Buradan məlum olur ki, işsizlik dərəcəsində 78% aşağı düşmə müşahidə olunmuşdur. Bütün bunlardan əlavə Kəlbəcər - Laçın iqtisadi rayonunda - 66,9 %, Şəki - Zaqatala iqtisadi rayonunda - 69,2 % aşağı düşmə qeyd edilmişdir. Başqa iqtisadi rayonlar üzrə aşağı düşmə %-ləri bu cürdür: Dağlıq Şirvanda - 58,2 %, Gəncə - Qazaxda - 40 %, Lənkəranda - 59,8 %, Aranda - 45,8 %, Quba - Xaçmazda - 13,9 % (Bayramlı, 2020). Həmin faizlərdən məlumdur ki, ən az aşağı düşmə Quba - Xaçmaz iqtisadi rayonunda qeyd edilmişdir.

İşsizlik sadəcə işsiz olan şəxsə deyil, hamıya, ictimaiyyətin bütün fərdlərinə öz mənfi təsirini göstərir. İşsizlik, eləcə də iş yerlərində keyfiyyətin çoxalmasına, iş mühitinin yaxşı vəziyyətə gətirilməsinə, insanların iş yerlərində malik olduqları hüquqların böyüdülməsinə çalışan həmkarlar ittifaqlarına, eləcə də həmin tip böyük əmək kollektivlərinə də öz mənfi təsirini göstərir.

Kiçik bizneslərin inkişaf meyillərinin nəzəri-təşkilati aspektləri

Tərifdən göründüyü kimi, kiçik biznes - bazar iqtisadiyyatı subyektlərinin həmin anlayışın mahiyyətini təşkil edən qanunvericiliklə müəyyən edilmiş meyarlar (göstəricilər) əsasında həyata keçirdikləri sahibkarlıq fəaliyyətidir. Bir qayda olaraq, bazar iqtisadiyyatı subyektlərinin kiçik biznesə aid olduqları ən geniş yayılmış meyar əməkdaşların (işdə işləyənlərin) sayı, nizamnamə kapitalının miqdarı və aktivlərin miqdarıdır. Dünya Bankının məlumatlarına görə, müəssisələrin kiçik biznes kateqoriyasına aid olduğu göstəricilərin ümumi sayı 50-dən çoxdur. Demək olar ki, bütün inkişaf etmiş ölkələrdə müəssisələrin təsnifatının birinci meyarı əməkdaşların sayı qədər kiçikdir.

Sahibkarlıq müstəqil, sistemli kommersiya fəaliyyətidir. Söhbət əvvəlcə öz mallarının, xidmətlərinin satışından, əmlakın istismara verilməsindən və sairədən gedir. Bu o deməkdir ki, o, bununla məşğul olur. İşin necə görülməsindən asılı olmayaraq, o, qanunla müəyyən edilmiş qaydada qeydiyyatla alınmalıdır (Abbasov,2015).

Kiçik biznes bu gün ən çox yayılmışdır. Az və ya heç bir iş təcrübəsi olmasa belə, təşkil etmək daha asandır. Tədrisən, illik dövriyyənin artırılması və daha çox resursların cəlb edilməsi hesabına həcm orta səviyyəyə

qədər arta bilər. Yalnız ölkənin müxtəlif regionlarını əhatə edən və ya beynəlxalq səviyyəyə çatan şirkət iri biznes adlandırmaq olar. O, həmişə son müştərilərin böyük miqdarda var və bu, tələbin təklifi aşması deməkdir. Kiçik biznes müəyyən bazar iqtisadiyyatı subyektləri tərəfindən həyata keçirilən və bu konsepsiyanın mahiyyətini təşkil edən hüquqi cəhətdən müəyyən xüsusiyyətlərə malik fəaliyyət kimi nəzərdən keçirilir. Kiçik biznesə müxtəlif təşkilati-hüquqi normalara malik müəssisələrin təyin edilməsinin əsas meyarı hesabat dövründə müəssisədə çalışan əməkdaşların orta sayıdır. Bəzi elmi tədqiqatlarda kiçik biznesdə bir sahibkar tərəfindən idarə olunan nisbətən kiçik bir qrup şəxs və ya müəssisələrin fəaliyyəti başa düşülür (Abbasov,2015).

"Kiçik Biznes" in nə demək olduğunu müəyyənləşdirmək asan məsələ deyil, lakin bu, çox vacibdir. Axı mövcud qanun layihələrində "Kiçik Biznes" in dəstəklənməsi və inkişafı proqramları, onların fəaliyyətinin tənzimlənməsi qaydaları, xüsusi vergi rejimi proqramları nəzərdə tutulub. Buna görə də kiçik biznesə biznesin təyin edilməsi ona müəyyən üstünlüklər verə bilər və ya əksinə, lazımsız məhdudiyətlər əlavə edə bilər.

"Kiçik biznes" anlayışı hər kəs tərəfindən tez-tez öz şəkildə şərh olunur. Amma biz "kiçik biznes" anlayışını hüquqi nöqteyi-nəzərdən, dövlət tərəfindən müəyyən edəcəyik (Abbasov,2015).

Kiçik biznesin hansı üstünlükləri ola bilər? İlk növbədə, innovasiya texnologiyaları sahəsində kiçik və orta biznesin inkişafına dəstək məqsədilə qanun layihələri var. Kiçik biznesin kreditləşdirilməsi Dövlət Proqramları çərçivəsində həyata keçirilir.

Ölkə iqtisadiyyatında kiçik biznesin rolu bir sıra iqtisadi və sosial funksiyaları yerinə yetirməklə müəyyən edilir. İqtisadi xüsusiyyətlər arasında malların, iş yerlərinin və xidmətlərin istehsalı, məşğulluğun təmin edilməsi və bununla da əmək bazarında gərginliyin azalması, bütün səviyyələrdə büdcələrin formalaşdırılmasında iştirak və s.daxildir. Dekompozisiyaya malların, iş yerlərinin və xidmətlərin istehsalı, məşğulluğun təmin edilməsi və beləliklə, əmək bazarında gərginliyin azaldılması daxildir.

Kiçik biznes əsasən bazar şərtlərindən asılıdır. Kiçik ölçülər şirkət daxilində müasir strukturların yaradılmasına və özəl idarəetməni səmərəli həyata keçirməyə imkan vermir. Ən kiçik firmalar üçün mülkiyyət və İdarəetmə Birliyi xarakterikdir. Bir firma və onun iş ortaqları içərisində olan əlaqələrin əksəriyyəti qeyri-rəsmi əlaqələrə əsaslanır.

Kiçik firmalar tez-tez qeyri-rəsmi bazarlara yönəldilir, müəssisələr fərdi şəxslərdən kreditlər hesabına maliyyələşdirilir və öz vəsaitlərini, dost və ailə vəsaitlərini istifadə edirlər. Kiçik biznesdə qeyri-formal və hətta kölgə əmək bazarı (qeyri-leqal immiqrantlar, yetkinlik yaşına çatmayanlar və s.) müşahidə olunur. İstehsalın rəqabət üstünlüyü və rentabelliği adətən ağılabatan gizli xərclər ilə təmin edilir (Abbasov,2015).

Bütün bunlar kiçik biznesin son dərəcə dəyişkən və yüksək risk xarakterini müəyyən edir. Bir sözlə, kiçik biznes arasında əsas fərq asılı olmayaraq mənşə ölkə, əksər hallarda bu tipik, qeyri-konstruktiv biznes edir.

İri müəssisələrin və dövlətin aktiv dəstəyi olmadan kiçik biznes iqtisadi və sosial risklərin mənbəyidir. Buna görə də inkişaf etmiş ölkələrin qanunları kiçik biznesi xüsusi kateqoriyaya ayırır və kiçik biznesi fəal şəkildə dəstəkləyir (Gorfinkel, 2001).

Kiçik biznes-bazar iqtisadiyyatı subyektləri tərəfindən qanunvericiliklə müəyyən edilmiş meyarlar əsasında, dövlət müəssisələri və ya bu konsepsiyanın mahiyyətini təşkil edən digər nümayəndəli müəssisələr tərəfindən həyata keçirilən. Kiçik tədqiqat firması fəal tədqiqat və təcrübə-dizayn iş aparır, daha istəksiz risk, əhəmiyyətli dərəcədə səmərəli tədqiqat fondları və avadanlıq istifadə, ixtisaslı heyət, bununla da yenilikçi prosesi əhəmiyyətli töhfə, istehsal texnoloji yenidən qurulması.

Kiçik innovativ firmalar yeni məhsullar üçün rəqabətli mobilliyi sayəsində iqtisadi sistemdə öz yerini tapıblar, bu zaman çeşidlərin yenilənməsi templəri bazar amilinə çevrilib. Onlar innovasiyaların erkən mərhələlərində

məşğul olurlar və bu sektorda yeni sənaye sahələrinin yerləşdirilməsinin kapital tələb edən mərhələlərində böyük firmaları tərk edirlər. Elmi-texniki nailiyyətlərin əldə edilməsi onlara böyük həcmdə biliklərə malik, böyük kapitalla malik olmayan istehsal sahələrinə sürətlə qoşulmağa imkan verir (Abbasov,2015).

Dünya təcrübəsi inandırıcı şəkildə göstərir ki, hətta bazar iqtisadiyyatı inkişaf etmiş ölkələrdə belə kiçik müəssisələr milli iqtisadiyyatın inkişafına, sosial problemlərin həllinə və məşğul olan əməkdaşların sayının artmasına əhəmiyyətli təsir göstərir.

Nəticə Və Təkliflər

Bu gün status-kvo bir neçə kəlmə ilə belədir: münaqişənin həlli üçün tərəflərə beynəlxalq təzyiq yoxdur. ABŞ və Aİ öz problemləri ilə məşğuldurlar. Rusiya regionda siyasi və hərbi mövcudluğunu möhkəmləndirsə də, Ermənistan və Azərbaycana qarşı balanslaşdırılmış siyasət yürütməyə çalışır. Görünür, tərəflər arasında hərbi-siyasi qüvvələr balansı böyük hərbi münaqişəni ayırı-seçkiliyə sala bilər.

Lakin həll olunmazlıq davam etdikcə, status-kvonun dəyişdirilməsi daha da mürəkkəbləşəcək. Bundan başqa, əgər sövdələşmə olmasa, yeni müharibə riski daha da yüksək olacaq. Həlləndirməz fikir ayrılıqları, xüsusilə əvvəllər silahlı münaqişə olmuşdursa, həmişə münaqişənin bərpası təhlükəsi var.

Göründüyü kimi, danışıqlar Praqa prosesindən sonra blokləndiyindən, onları canlandırmaq lazımdır. Sülh prosesinin gedişi nəticədə tərəfləri sülh yolu deyil, müharibə yoluna aparır. Ən böyük təhlükə ondan ibarətdir ki, beynəlxalq birlik Qarabağ münaqişəsinin yalnız münaqişə bərpa olunandan sonra vacibliyini anlayacaqdır. Status-kvo çox sayda təhlükəyə və qeyri-sabitliyə baxmayaraq, hələ də qalmaqdadır. Sülh danışıqlarında çoxdan tənzimlənməmiş qarşılıqlı inamsızlıq və artan məyusluq vəziyyəti pisləşdirir. Tərəflər arasında barışıqın pozulması kəskinləşib, hərbi ritorika da gərginləşib. Bu, həm də ikitərəfli danışıqlarda tərəflərin mövqelərini sərtləşdirməsinə gətirib çıxarır. Əslində, müharibə dolayısı ilə davam edir. Hər iki tərəf silahlanmaqda və sərhəddə atəşkəsi pozmaqda davam edir. Mövcud barışıq da kövrək barışıq sayılır.

Azərbaycan və Ermənistan arasında sonuncu görüş 16 may 2016-cı ildə Vyanada keçirilib. İclasda qəbul edilmiş qərarlar onu göstərir ki, irəliləyiş olmamışdır. Heç bir mühüm öhdəlik daşımayan bəyanatlarda yalnız atəşkəsin müşahidəçilərinin sayının artması qeydə alınıb ki, hazırda bu müşahidəçilərin səlahiyyətləri çox məhduddur və onlar kifayət qədər səmərəsizdir. Təmas xəttində xəbərdarlıq etmədən sərhədə gələ bilməyən və hətta audit keçirə bilməyən altı nəfərdən ibarət ATƏT-in müşahidəçi qrupu var.

Bu münaqişənin həllinə beynəlxalq marağın zəifliyi və səmərəsizliyi göz qabağındadır. Həll üçün beynəlxalq ictimaiyyət açıq-aşkar apatıyasını dayandırmalı və səmərəli iştirakı yaratmalıdır. Türkiyə münaqişənin nizamlanması istiqamətində beynəlxalq subyektlərin səfərbər edilməsində mühüm rol oynaya bilər. Qarabağ münaqişəsinə beynəlxalq səviyyədə aşağı prioritet problem kimi baxılır, çünki düzgün qiymətləndirilmədikdə qaçılmaz müharibə təhlükəsinin olmadığına dair konsensus mövcuddur.

Bu problemə uğurlu vasitəçilik nümunələrindən tamamilə fərqli üsullar aiddir. Məsələn, prosesin konkret vasitəçiliyi yoxdur. Məlumdur ki, bu prosesdə vasitəçi rolunu üzərinə götürən və bu vəzifəni yerinə yetirən heç bir səlahiyyətli şəxs yoxdur. Prosesin müəyyən cədvəli olmadığı üçün görüşlər çox vaxtaşırı keçirilir. Belə bir Hələ razılıq əldə edilməmiş iki məsələ azərbaycanlı qrupların Qarabağa qayıtması və Qarabağın qəti statusu ilə bağlıdır. Bu iki məsələ bir-biri ilə bağlıdır. Azərbaycanın mövqeyini belə ifadə etmək olar: əvvəllər Qarabağda yaşayan bütün azərbaycanlılar Qarabağa qayıtmalıdır. Bu, Qarabağın yekun statusu məsələsi ilə bağlı istənilən səsverməyə qədər baş verməlidir və bu referendum yalnız Azərbaycanın ərazi bütövlüyü çərçivəsində "hüquqi status" haqqında olmalıdır. Ermənistan və Qarabağ erməniləri məcburi köçkün azərbaycanlı əhalinin geri qaytarılması ideyasının əleyhinə çıxış edir və yalnız geri qayıtmaq hüququ verməyi

təklif edirlər. Onlar da Qarabağda referendum keçirmək istəyirlər ki, Qarabağ erməniləri hüquqi cəhətdən Azərbaycanı tərk edə bilsinlər. Beynəlxalq səviyyədə mövcud olan hüquq normaları Azərbaycanın yanaşmasını dəstəkləyir. İndiyə qədər heç bir ölkədə birtərəfli ayrılma hüququ qanuni hesab edilməyib. Münaqişə üzündən məcburi köçkünlərə öz evlərinə qayıtmaq hüququnun verilməsinə qədər statusun müəyyən edilməsi münaqişənin doğurduğu məcburiyyətin qəbul edilməsi deməkdir.

Ədəbiyyat Siyahısı

1. Abbasov M. (2015), “Azərbaycan dünya iqtisadiyatına inteqrasiya yolunda”, Bakı, “Elm” nəşriyyatı
2. Ataşov B.X. (2017), “Aqrar sahədə struktur və səmərəlilik problemləri (nəzəriyyə və praktika)”, Bakı, —Kooperasiyal nəşriyyatı, 536 s.
3. Azərbaycan Respublikası regionlarının 2019-2023-cü illərdə sosial-iqtisadi inkişafı Dövlət Proqramı Bakı, 2019. <http://www.president.az/articles/17670>
4. Azərbaycan Respublikasında ağır sənaye və maşınqayırmanın inkişafına dair Strateji Yol Xəritəsi. Bakı, 2016. <http://www.president.az/articles/17670>
5. Azərbaycan Respublikasında kiçik və orta sahibkarlıq səviyyəsində istehlak mallarının istehsalına dair Strateji Yol Xəritəsi. Bakı, 2016. <http://www.president.az/articles/17670>
6. Balasənli K. (2018), “Azərbaycanda Alternativ Turizm Növlərinin İnkişaf Problemləri”. Bakı: UNEC, ss.248
7. Bayramli G. and Aliyev V. (2020), “Econometric Analysis of Tourist Demand in the Absheron Peninsula (Baku-Azerbaijan)”. “Research in World Economy”, №11(3), p.251-260.
8. Büyüköztürk Ş., Kılıç Çakmak E., Akgün O. E., Karadeniz S. ve Demirel F. (2008), “Bilimsel Araştırma Yöntemleri”, Ankara: Pegem Akademi Yayın, ss. 355
9. Cohen L. ve Manion K. (2000), “Action Research” İçinde; L. Cohen, L. Manion ve K. Morrison (Edsitorler). “Research Methods in Education”, Londra: Routledge- Falmer, ss. 226-244
10. Creswell J. W. and Poth C. N. (2017), “Qualitative Inquiry And Research Design: Choosing Among Five Approaches”. Los Angeles: Sage Publications, p.14-25
11. Əlirzayev Ə.Q. (2011), “Turizmin iqtisadiyyatı və idarə edilməsi”. Bakı: UNEC, ss.238
12. Hancock D.R. and Algozzine B. (2006), “Doing Case Study Re-search: A Practical Guide for Beginners Researchers”. New York: Teachers College, p.45-63
13. İlqar H., Nigar Ə. (2017), “Turizmin əsasları”. Bakı, Dərslük, ss.119
14. Kandel N., Chungong S., Omaar A., and Xing J. (2020), “Health Security Capacities in The Context of COVID-19 Outbreak: An Analysis of International Health Regulations Annual Report Data From 182 Countries”, The Lancet, 394 (557), p.1045-1059
15. Khan D. and Yasmine Khan L. (2020), “The Economic Impact of COVID-19 on Developing Countries”. ERJ, №5 (1), p.42-45
16. Lee J. W. and McKibbin W. J. (2014). “Globalization and Disease: The case of SARS”, “Asian Economic Papers”, 3(1), p.113-134

**THE IMPACT OF ETHICAL LEADERSHIP ON EMPLOYEE'S KNOWLEDGE SHARING:
EXPLORING THE MEDIATING ROLE OF INTRINSIC MOTIVATION**

Wazir Arif Hussain

School of Management and Economics

University of Electronic Science and Technology of China (UESTC), China

Arifwazir218@gmail.com

Sidra Akram

Department of Political Science

Government College University

Faisalabad, Pakistan

Sidraakram200015@gmail.com

Yunfei Shao

School of Management and Economics

University of Electronic Science and Technology of China (UESTC), China

Shaoyf@uestc.edu.cn

Aysha Khalid

Department of Applied Linguistics

Government College University

Faisalabad, Pakistan

Aishakhalid327@gmail.com

Abstract

Despite the critical role of knowledge sharing in Service sectors in a competitive environment, the mechanism of how ethical leadership influences employees' knowledge sharing behaviour is still unexplored in the current literature. Drawing on the social exchange theory and self-determination theory, the study explored how ethical leadership help to encourage employees' knowledge sharing behaviour considering the mediating role of employees' intrinsic motivation. A questionnaire survey method was used to collect data from the service sectors (Telecommunication and Banking sectors) of Pakistan. Using SPSS 23 and AMOS 24 version software, the structural equation modelling method was used to test the hypotheses. The results show that ethical leadership has a significant positive influence on employees' knowledge sharing behaviour. Furthermore, the effect of ethical leadership on knowledge sharing was mediated by employees' intrinsic motivation. The study extensively contributes to the existing literature on leadership and knowledge management, and its empirical findings are valuable and beneficial for policymakers, managers, and researchers to improve their academic and managerial performances. Limitations and future research directions have been discussed.

Keywords: Ethical leadership, Intrinsic Motivation, Knowledge Sharing

Introduction

In today's globalised world, the success of an organisation is highly dependent on the willingness and motivation of its employees to participate in knowledge sharing [1]. The performance of an organisation significantly depends on the success of its knowledge management [2]. The success of knowledge management is intimately tied to the collaborative sharing of information, abilities, and experiences among employees [3],

Knowledge sharing is defined as " a set of behaviours such as exchanging information or help to others" [4]. In other words, "it is the act of making information accessible to others inside the company" [5]. The effectiveness of a service organization is strongly dependent on how well information is transferred among individuals, teams, and organizations [6]. A study by Olatokun (2012) stated that knowledge sharing is critical for the organization [7] because it allows to improve skills, and competencies, enhance values and maintain a competitive edge [8].

Despite the highly organizational benefits of knowledge sharing, employees are generally reluctant to share their information with their colleagues [5, 9]. Olatokun and Nwafor [7] explain that individuals fear sharing knowledge with their peers because they do not want to lose knowledge power [7]. They think their valuable information converts into public goods [10] and allows others to gain access to specific knowledge and claim rewards such as respect and position [11]. According to Chaman, Zulfiqar [12], An effective leadership style can be essential in increasing knowledge sharing in the workplace. It is acknowledged that Knowledge sharing is directly associated with the leader's ability to motivate employees [13]. In the current literature, leadership styles such as Servant, ethical (Xia & Yang, 2020), and transformational leadership might play a key role in employee knowledge sharing [12]. According to Tang, Bavik [14] ethical leadership significantly influences employees' knowledge sharing behavior and negatively impacts knowledge hiding behavior among employees [15]. Various scholars consider that servant leadership plays a vital role in enhancing knowledge sharing among employees in the organization (Amin, Ahmed, & Soomro, 2019; Reslan, Garanti, & Emeagwali, 2021) Whereas, most researchers demonstrated that ethical leadership plays an essential role in enhancing employees knowledge sharing behavior (Bavik et al., 2018; Su et al., 2021). However, there has been little research on which leadership style is more effective and suitable for knowledge sharing [12, 16], particularly in Pakistan's service sectors (telecommunications and banking).

In the context of the service sector, knowledge sharing is evolving issue. Due to globalization, rapid technological change, and boosting the demand for quality services and products, the services sector is currently under intense competition. Developing and underdeveloped countries encounter immense problems that need effective leadership to motivate employees in the workplace [17]. Similarly, Pakistan's service sectors face main challenges that need certain types of leadership to encourage employees to share knowledge. Because effective leadership is an essential vehicle to motivate employees' knowledge sharing behaviour [18]. Due to the practical significance of knowledge sharing, academics must explore the factors that impact employees' inclination and willingness to participate in information sharing with colleagues [19]. Therefore, the study aims to uncover (1) how Ethical leadership impact employees' knowledge sharing? (2) How does an employee's intrinsic motivation mediate the relationship between ethical leadership and knowledge sharing?

According to self-determination theory, human behaviour is changed by extrinsic motivation, or intrinsic motivation [20]. Previous research has demonstrated that intrinsic motivation is more powerful and sustainable in building individual engagement with tasks [21], and it frequently encourages employees to share knowledge [22]. Intrinsic motivation makes employees feel capable and self-determined in interacting with their peers, colleagues and team [23], leading to better knowledge sharing [24]. Ethical leadership focus on employees' intrinsic motivation to enhance information sharing [25] and employee performance [26]. In our study, we proposed that ethical leadership can boost the feeling of value in employees and build a robust relationship with employees, which will increase their intrinsic motivation and employees feel obliged to share knowledge.

Based on the above discussion, the study's primary purpose is to investigate the effect of ethical leadership on employees' knowledge sharing behaviour. Moreover, it examines the mediating role of intrinsic motivation in the relationship between leadership styles ethical leadership and employees' knowledge sharing. Drawing on social exchange and self-determination theories, the study has examined the impacts of ethical leadership on knowledge sharing by using intrinsic motivation as a mediator. The study results show that ethical leadership has a significant positive impact on employees' knowledge sharing behaviour. In addition, the study shows that employees' intrinsic motivation partially mediates the relationship between ethical leadership and employees' knowledge sharing behaviour.

The current study has both theoretical and practical implications. From a theoretical point of view: The study extensively contributes to the existing literature on ethical leadership and knowledge sharing:(1) we investigated whether an employee's knowledge sharing behaviour is influenced by Ethical leadership. Although Leadership and information sharing cultures have an extensive link [27]. However, no previous study has empirically examined the relationship between ethical leadership and employee knowledge sharing considering the mediating role of intrinsic motivation. (2), we integrated the social exchange theory and self-determination theory to explore how ethical leadership influences employees' intrinsic motivation, leading to knowledge sharing among their peers and colleagues. Previous studies used social learning theory [28] and social identity theory [29] to demonstrate the impact of leadership on employee behaviour. Moreover, our study advances theory by explaining the role of intrinsic motivation in the process of ethical leadership. In a practical view, our study provides an extensive valuable understanding of how organisations would promote employee knowledge-sharing behaviour through ethical leadership. Its empirical findings are valuable and beneficial for policymakers, managers, politicians, and researchers to improve their academic and managerial performances.

The article is consist of five sections: the first section has the introduction and the theories with hypotheses. The second section discussed the Research methodology. Section three presented the analysis and results. Section four has a conclusion and discussion with theoretical and practical implications. This study ends with limitations, and future research directions.

Theoretical Background and Hypotheses

Leadership and Knowledge Sharing

“Leadership is a social influencing process in which the leader seeks the follower's willing engagement to achieve organizational goals [30].”

Leadership is considered one of the essential variables influencing innovation and knowledge sharing [31]. According to Le (2018), Leadership greatly stimulates employees to share their information with peers [32]. Previous research shows the critical association between leadership and knowledge sharing [33, 34].

Knowledge sharing is defined as "the provision or receipt of task information, feedback, and know-how to help others and collaborate to solve problems or develop new ideas, products or procedures[35].”

Knowledge sharing does not happen automatically. It needs a particular set of environments and continuing assistance. Leadership has a significant role in employee information sharing among workers [36]. Various

leadership styles have different impacts on knowledge sharing. Current literature's most famous leadership style is ethical leadership [37].

Ethical Leadership and Knowledge Sharing

Ethical leadership is defined as the “demonstration of normatively appropriate conduct through personal action and personal relationship, and the promotion of such conduct to followers through two-way communication, reinforcement and decision making [38].”

Ethical leadership attempts to inculcate ethical behaviour through effective interactions and encouragement [39]. ethical leaders help increase knowledge sharing by removing hurdles, establishing trustworthy and fair relationships at work, and increasing workers' expectations of a fair exchange of information [40].

Social exchange theory can explain the association between ethical leadership and Knowledge sharing. Based on the social exchange theory, ethical leaders and their supporters are considered themselves in a social exchange affiliation [41]. When leaders ethically treat their followers, they feel care from the leader and are motivated to work [42], and this negatively effects knowledge hiding behaviour among employees [14]. Based on the above argument, it is hypothesized:

Hypothesis1: Ethical leadership has a significant positive impact on the employees' knowledge sharing behaviour.

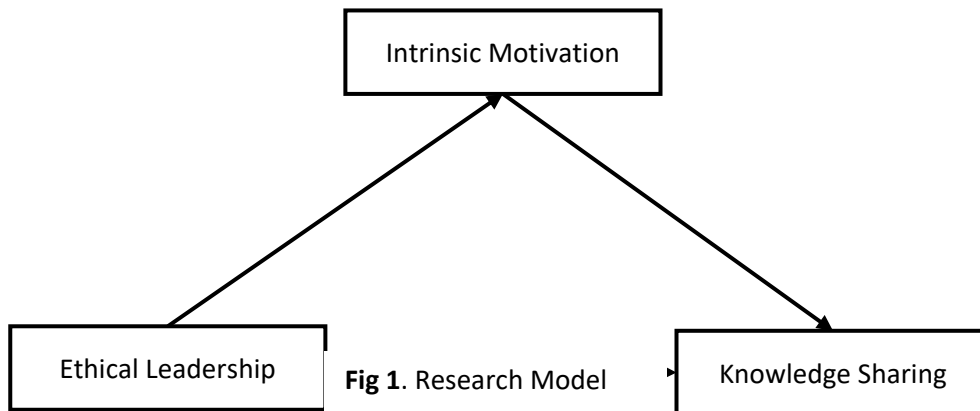

A. The mediating role of Intrinsic Motivation

Intrinsic motivation is defined as “motivation that comes from pleasure or satisfaction resulting from an activity [7].”

Knowledge sharing does not happen by itself in an organisation. It needs the necessary conditions and support, which leaders can significantly motivate employees to share knowledge [40]. The study uses intrinsic motivation as a mediator in the relationship between ethical leadership and employees' knowledge sharing. Employees can find joy in doing their job when their intrinsic motivation is high [43]. Individuals with intrinsic motivation are more likely to share their information [22].

According to Self-determination theory, different sorts of motivating elements and diverse leadership styles assist in interpreting and explaining knowledge sharing behaviours. For example, employees' knowledge

sharing behaviours will be significantly boosted in the organization by ethical leaders who effectively motivate employees [40]. In association with intrinsic motivation, ethical leadership is crucial for motivating employees to effectively share knowledge with colleagues [44]. An ethical leader listens to employees carefully [45], making employees a part of the team and willing to share their knowledge [46].

Based on the above evidence the following hypotheses are proposed:

Hypothesis2: Intrinsic motivation mediates the relationship between ethical leadership and employees' knowledge sharing behaviour.

Figure 1. Shows the proposed theoretical model based on the above discussion.

Research Methods

Sample and Procedures

This study employed the quantitative method. The current study has been undertaken from the perspective of service sector (telecommunication and bank) Sectors in Pakistan. Survey Questionnaires were distributed among 550 Full-time employees. 480 questionnaires were gathered, resulting in an 87.2% response rate. 10 incomplete questionnaires were deleted. A total of 470 valid questionnaires were used for data analysis. In this study, the sample distribution is evaluated as follows: Most of the respondents were male, 60.39%, and 39.61% were female. In terms of age, 15.49% of respondents were below 30 years of age, 27.67% were 31-40 years of age, 30.65%, respondents are 41-50 years and 26.19% were above the years old. Regarding the respondents' educational level, (35.5%) of respondents had a Bachelor's degree, (45.7%) respondents had a Master's degree, 2% respondents had a PhD degree and 8.2% respondents had other degrees. Moreover, among respondents' experiences, 44.82% had 1-4 years of experience, 36.23% had 5-8 years of experience, 10.42% had 9-12, and 8.53% had more than 12 years of experience.

In terms of the ethical statement, before the questionnaire fill, respondents were informed about the nature and purpose of the study. All the respondents were guaranteed that their responses would be used for only research purposes and treated confidentially.

Measures

The questionnaire items were designed in English. All the questionnaire items used a five-point Likert scale (1=Strongly Disagree, 5=Strongly Agree). Ethical leadership (EL) was measured using the five items scale developed by [47] in the study. An example item includes, 'my supervisor listens to what employees have to say'. We measured intrinsic motivation using the three items scale adopted from [48]. An example of an item used is, "I feel good and satisfied when helping others ".Our study adopted the knowledge sharing (KS) five items scale from [49]. An example of the item scale used includes, " After learning new knowledge useful to work, I promote it to let more people learn it".

Data Analysis and Results

We used SPSS23.0 and AMOS24.0 software to analyse the collected data. We employed Structural Equation Modelling (SEM) techniques to estimate the various paths and provide model fit indices simultaneously.

Measurement Model

SPSS24.0 and AMOS23.0 were used to determine the internal consistency, reliability, convergent and discriminant validities of the study model. Table 1 shows all constructs of Cronbach's Alpha values, CR, AVE, and FL. Our study has Cronbach's Alpha values 0.846, 0.751, and 0.895 respectively indicating that the variables have a good internal consistency. Furthermore, the composite reliability (CR) values of all constructs are greater than 0.70. Additionally, the average variance extracted (AVE) values of all variables are greater than 0.5. showing good convergent validity [50]. To determine discriminant validity Fornell and Larcker [50] criteria were used. The square root of AVE must be above the Pearson correlation coefficient between variables. The study found the square root of the AVE's value of each construct, was greater than the Pearson correlation coefficient between variables. Table 2 shows that the current study has not the discriminant validity problems.

Table 1: Validity and reliability test

Constructs	FL
Ethical leadership: Mean=4.17, SD=0.82, Cronbach's Alpha=.846, CR=0.87, AVE =0.58	
My supervisor listens to what employees have to say	.814
My supervisor disciplines employees who violate ethical standards	.794
My supervisor can always make fair and just decisions	.774
My supervisor is a trustworthy person	.706
If the values of my supervisor were different, I would not be as attached to my supervisor	.698
Intrinsic Motivation: Mean=3.78 , SD=0.93 , Cronbach's Alpha=.751 , CR=0.77 , AVE=0.53	
1. I enjoy helping my fellow workers to solve problems	.755
I feel good and satisfied when helping others	.736
My job activities were personally meaningful to me	.696
Knowledge Sharing: Mean=3.49 , SD=1.17 , Cronbach's Alpha =.895 , CR=0.90 , AVE=0.64	
In daily work, I take the initiative to share my work-related knowledge with my colleagues.	.845
I keep my work experience and never share it with others easily	.828
After learning new knowledge useful to work, I promote it to let more people learn it.	.787
I like to share my knowledge with my colleagues more often in the future	.785
I try to share my knowledge with my colleagues in an effective way	.779

Descriptive Statistics

Table 2 shows the mean, standard deviation, correlation and reliability of the variables. Ethical leadership was positively related to both intrinsic motivation and knowledge sharing ($r=0.338$, $p<0.01$; $r=0.386$, $p<0.01$). Additionally, Intrinsic motivation positively correlated with employee knowledge sharing ($r=0.302$, $p<0.01$).

Model fit Analysis

AMOS 24.0 version statistical software was used to measure the overall fitness of the model. Table 3 shows both recommended values of the criteria for model fit and the current study's model fitting results. The current study has Chi-Square = 117.650, DF=62 and P-value =0.000 >0.05. The values of RMSEA =0.04 less than 0.08 meet the criteria [51]. The value of GFI =0.964, AGFI=0.947, CFI=0.980, TLI=0.975, and NFI=0.959 respectively indicating an excellent model fit. A value greater than 0.90 meets the criteria given by [28, 52].

Path Analysis

We used a 5000 bootstrap resampling to estimate the significance of the path coefficient. Fig 2 and the table show the results. Ethical leadership and knowledge sharing have a positive relation ($\beta=0.375^{***}$, $p < 0.001$); Ethical leadership has a significant positive effect on intrinsic motivation ($\beta=0.505^{***}$, $p < 0.001$); and intrinsic motivation has a significant positive relation with knowledge sharing ($\beta=0.532^{***}$, $p < 0.001$).

The explanatory power of ethical leadership for intrinsic motivation is 25%; ethical leadership and intrinsic motivation have explanatory power of 29% for knowledge sharing, as shown in fig 2.

Table 2: Correlation, Mean, SD and reliability

Variables	Mean	SD	Ethical Leadership	Intrinsic Motivation	Knowledge Sharing
Ethical Leadership	4.17	0.82	0.76		
Intrinsic Motivation	3.78	0.93	.338**	0.72	
Knowledge Sharing	3.49	1.17	.386**	.302**	0.80

Note: AVE= Variance extracted value, ** $p=0.01$

Table 3: Model fit of the variables

Fit measure	Standard	Model fit	Result
Chi-square (χ^2)	The small, the better	117.650	
degree of freedom (DF)	The greater, the better	62	
χ^2/DF	<3.0	1.898	Excellent
P value	>0.05	***	Excellent
goodness-of-fit index (GFI)	>0.90	0.964	Excellent
adjusted goodness-of-fit index AGFI	>0.90	0.947	Excellent
comparative fit index (CFI)	>0.90	0.980	Excellent
Tucker–Lewis index (TLI)	>0.90	0.975	Excellent
non-normed fit index (NFI)	>0.90	0.959	Excellent
root mean squared error approximation (RMSEA)	<0.08	0.043	Excellent

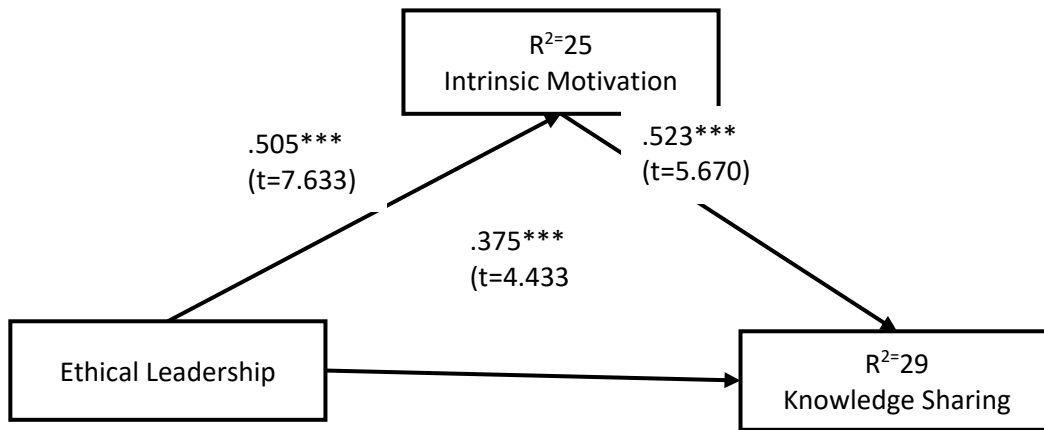

Fig2. Model verification

Mediation Analysis

The bootstrap resampling method was used to test the mediating effect of the Intrinsic Motivation relationship between Ethical Leadership with Employees' Knowledge Sharing behaviour. Because the bootstrap method of analysing mediation is better than the traditional process [53]. The study used 5000 times of bootstrap resampling techniques for mediating Analysis. We found that intrinsic motivation partially mediates the relationship between ethical leadership and knowledge sharing ($\beta=0.264^{**}$, $p<0.01$) as shown in table 4.

Table 4: Mediation Path

Construct	β	Bootstrap 95%CI	Result
EL—>IM—>KS	0.264**	[0.171 ; 0.456]	Partial Mediation

Note. EL= Ethical Leadership, IM= Intrinsic Motivation, KS= Knowledge Sharing, ** $p=0.01$

Conclusion and Discussion

Based on social exchange and self-determination theories, this study verified whether and how Ethical leadership effects employees' knowledge sharing behaviour. The study's findings show that ethical leadership significantly positively impact employees' knowledge sharing. Moreover, employees' intrinsic motivation partially mediates the relationship between the leadership ethical leadership with employees' knowledge sharing behaviour. This study's findings have extensive theoretical and practical implications.

Theoretical Implications

The study extensively contributes to the existing literature on knowledge management and leadership in the following areas:

First, we provide a framework to understand the role of ethical leadership in promoting employee knowledge sharing. Previous studies demonstrated that leadership plays an essential role in knowledge sharing among employees [54]; however, they focused only on transformational leadership [55] and transactional leadership

[56]. Our study examines the Current literature's most famous leadership, ethical leadership [57]. The current study finding shows that Ethical leadership has a significant positive influence on employees' knowledge sharing. This result contributes to the evidence that information sharing has moral significance [58]. Secondly, our study offers a unique contribution to knowledge management and leadership literature by investigating the mediating role of intrinsic motivation in linking ethical leadership with knowledge sharing. Previous studies used social learning theory [28] and social identity theory [29] to demonstrate the impact of leadership styles on employee behaviour. The current study has combined social exchange and self-determination theories to explore the impact of ethical leadership on employees' knowledge-sharing behaviour considering the mediating role of intrinsic motivation. Remarkably, this study sheds light on the mechanism of ethical leadership by indicating that employees participate in prosocial and moral behaviour under the direction and supervision of ethical leadership to share knowledge. Which has received little attention in previous literature. In short, this study's theoretical model meaningfully links the ethical leadership, motivation, and knowledge sharing literature in a significant way. Finally, our study develops an understanding of the leadership-knowledge-sharing relationship in the context of the service sectors. Despite the significance role of leadership in service sectors, few studies have examined the leadership-knowledge sharing relationship among employees in service sectors [59]. We undertake an empirical study among employees in service sectors and found that ethical leadership had a significant positive relationship with employee knowledge sharing. The findings extend an understanding of ethical leadership and knowledge sharing in service sectors and offer practical suggestions for improving employee knowledge sharing.

Practical Implications

Our study provides an extensive valuable understanding of how organisations would promote employees' knowledge-sharing behaviour through ethical leadership. First, our study revealed that ethical leadership directly play an essential role in enhancing a knowledge-sharing culture and indirectly impacts those actions through the mediating influence of intrinsic motivation. Therefore, service sectors should cultivate an ethical leadership culture through training, seminars, and leadership behaviours. Ethical leaders should be given more excellent opportunities and chances in practices such as recruiting and promotions. As a result, working to develop ethical leadership is essential. We recommend that leaders' ethical practices can improve knowledge sharing among employees in any organisation. Therefore, the findings of this study can enable the organisation in this regard. Secondly, Leaders must be good at encouraging ethical behaviour in the service sector through acceptable reward and punishment systems and acting as ethical role models to motivate employees. Finally, Service sectors should also pay attention to the indirect impacts of employees' intrinsic motivation on employees' knowledge sharing behaviours. The management may use several methods to motivate employees to share knowledge to enhance knowledge sharing. The service sector is one of the rapidly growing sectors of developing and under-developing countries [60], including Pakistan. The current study will open a new opportunity in the service sector and add new knowledge to the current literature on the scope of leadership and knowledge management.

Limitations and Future Directions

Despite the significant theoretical and practical implications, the study has some limitations: First, this research article only examines the mediating impacts of intrinsic motivation in actual individuals' readiness to share knowledge may be influenced by career inclination, job satisfaction, organisational culture, etc. Future studies can examine the impacts of mediating variables like employees' job satisfaction, organisational culture, etc. Second, this study used only Service sectors (Telecommunication and banking) Sectors. However, each sector does have its features and organisational culture. Therefore, it is suggested that future researchers perform research on other sectors and undertake more debates.

References

1. Masenya, T.M., Integrating Talent and Knowledge Management Practices in the New Normal Business Environment: Developing Future Leaders in Public Sector Organizations, in Navigating the New Normal of Business With Enhanced Human Resource Management Strategies. 2022, IGI Global. p. 113-144.
2. Rezaei, F., M. Khalilzadeh, and P. Soleimani, Factors affecting knowledge management and its effect on organizational performance: mediating the role of human capital. *Advances in Human-Computer Interaction*, 2021. 2021.
3. Mahrinasari, M., et al., The impact of decision-making models and knowledge management practices on performance. *Academy of Strategic Management Journal*, 2021. 20: p. 1-13.
4. Lin, H.F., Knowledge sharing and firm innovation capability: an empirical study. *International Journal of manpower*, 2007.
5. Connelly, C.E. and E.K. Kelloway, Predictors of employees' perceptions of knowledge sharing cultures. *Leadership & Organization Development Journal*, 2003.
6. Park, J.-G. and J. Lee, Knowledge sharing in information systems development projects: Explicating the role of dependence and trust. *International Journal of Project Management*, 2014. 32(1): p. 153-165.
7. Olatokun, W. and C.I. Nwafor, The effect of extrinsic and intrinsic motivation on knowledge sharing intentions of civil servants in Ebonyi State, Nigeria. *Information Development*, 2012. 28(3): p. 216-234.
8. Moshabbaki, A. and S. Jaha'nyan, A trust-based model for knowledge sharing in ERP adopting organizations. *Journal of Knowledge Management Practice*, 2009. 10(1): p. 1-12.
9. McNichols, D., Optimal knowledge transfer methods: a Generation X perspective. *Journal of knowledge management*, 2010.
10. Azudin, N., M.N. Ismail, and Z. Taherali, Knowledge sharing among workers: a study on their contribution through informal communication in Cyberjaya, Malaysia. *Knowledge Management & E-Learning: An International Journal*, 2009. 1(2): p. 139-162.
11. Rhee, Y.W. and J.N. Choi, Knowledge management behavior and individual creativity: Goal orientations as antecedents and in-group social status as moderating contingency. *Journal of Organizational Behavior*, 2017. 38(6): p. 813-832.
12. Chaman, S., et al., Leadership styles and employee knowledge sharing: Exploring the mediating role of introjected motivation. *PloS one*, 2021. 16(9): p. e0257174.

13. Saeed, I., et al., Linking Ethical Leadership to Followers' Knowledge Sharing: Mediating Role of Psychological Ownership and Moderating Role of Professional Commitment. *Frontiers in Psychology*, 2022. 13: p. 841590-841590.
14. Tang, P.M., et al., Linking ethical leadership to knowledge sharing and knowledge hiding: The mediating role of psychological engagement. *International Proceedings of Economics Development and Research*, 2015. 84: p. 71-76.
15. Men, C., et al., Ethical leadership and knowledge hiding: a moderated mediation model of psychological safety and mastery climate. *Journal of Business Ethics*, 2020. 166(3): p. 461-472.
16. Lei, H., L. Gui, and P.B. Le, Linking transformational leadership and frugal innovation: the mediating role of tacit and explicit knowledge sharing. *Journal of Knowledge Management*, 2021.
17. Al-Husseini, S. and I. Elbeltagi, Transformational leadership and innovation: a comparison study between Iraq's public and private higher education. *Studies in Higher Education*, 2016. 41(1): p. 159-181.
18. Cho, N., G. zheng Li, and C.-J. Su, An empirical study on the effect of individual factors on knowledge sharing by knowledge type. *Journal of Global Business & Technology*, 2007. 3(2).
19. Amayah, A.T., Determinants of knowledge sharing in a public sector organization. *Journal of knowledge management*, 2013.
20. Gagné, M. and E.L. Deci, Self-determination theory and work motivation. *Journal of Organizational behavior*, 2005. 26(4): p. 331-362.
21. Zhang, X. and K.M. Bartol, Linking empowering leadership and employee creativity: The influence of psychological empowerment, intrinsic motivation, and creative process engagement. *Academy of management journal*, 2010. 53(1): p. 107-128.
22. Lin, H.-F., Effects of extrinsic and intrinsic motivation on employee knowledge sharing intentions. *Journal of information science*, 2007. 33(2): p. 135-149.
23. Ryan, R.M. and E.L. Deci, Intrinsic and extrinsic motivation from a self-determination theory perspective: Definitions, theory, practices, and future directions. *Contemporary educational psychology*, 2020. 61: p. 101860.
24. Novitasari, D., et al., Understanding the Links between Charismatic Leadership, Intrinsic Motivation and Tacit Knowledge Sharing among MSME Employees. *International Journal of Social and Management Studies*, 2021. 2(3): p. 1-13.
25. Zhang, Y. and S.-M. Liu, Balancing employees' extrinsic requirements and intrinsic motivation: A paradoxical leader behaviour perspective. *European Management Journal*, 2022. 40(1): p. 127-136.
26. Husnatarina, F. and A. Elia, THE INFLUENCE OF SELF-LEADERSHIP ON EMPLOYEE PERFORMANCE THROUGH INTRINSIC MOTIVATION. *International Journal of Entrepreneurship*, 2022. 26: p. 1-11.
27. Rahman, M., et al., Testing knowledge sharing effectiveness: trust, motivation, leadership style, workplace spirituality and social network embedded model. *Management & Marketing: Challenges for the Knowledge Society*, 2015. 10(4): p. 284-303.
28. Su, X., et al., Ethical leadership and knowledge sharing: the effects of positive reciprocity and moral efficacy. *SAGE Open*, 2021. 11(2): p. 21582440211021823.
29. Cai, Y. and W. Shi, The influence of the community climate on users' knowledge-sharing intention: the social cognitive theory perspective. *Behaviour & Information Technology*, 2022. 41(2): p. 307-323.

30. Solaja, O.M. and A.A. Ogunola, Leadership style and multigenerational workforce: A call for workplace agility in Nigerian public organizations. *Leadership*, 2016. 21(01): p. 46-56.
31. Sadeghi, A. and F. Rad, The role of knowledge-oriented leadership in knowledge management and innovation. *Management Science Letters*, 2018. 8(3): p. 151-160.
32. Le, P.B. and H. Lei, The mediating role of trust in stimulating the relationship between transformational leadership and knowledge sharing processes. *Journal of Knowledge Management*, 2018.
33. Bradshaw, R., M. Chebbi, and H. Oztel, Leadership and knowledge sharing. *Asian Journal of Business Research*, 2015. 4(3).
34. Park, S. and E.-J. Kim, Fostering organizational learning through leadership and knowledge sharing. *Journal of Knowledge Management*, 2018.
35. Tripathi, D., et al., Does servant leadership affect work role performance via knowledge sharing and psychological empowerment? *VINE Journal of Information and Knowledge Management Systems*, 2020.
36. Carmeli, A., L. Atwater, and A. Levi, How leadership enhances employees' knowledge sharing: the intervening roles of relational and organizational identification. *The Journal of Technology Transfer*, 2011. 36(3): p. 257-274.
37. Bhatti, S.H., et al., The impact of ethical leadership on project success: the mediating role of trust and knowledge sharing. *International Journal of Managing Projects in Business*, 2021.
38. Shareef, R.A. and T. Atan, The influence of ethical leadership on academic employees' organizational citizenship behavior and turnover intention: Mediating role of intrinsic motivation. *Management Decision*, 2018.
39. Liu, M.-L., et al., Strengthening knowledge sharing and job dedication: the roles of corporate social responsibility and ethical leadership. *Leadership & Organization Development Journal*, 2020.
40. Le, P.B. and H. Lei, Fostering knowledge sharing behaviours through ethical leadership practice: the mediating roles of disclosure-based trust and reliance-based trust in leadership. *Knowledge Management Research & Practice*, 2018. 16(2): p. 183-195.
41. Eluwole, K.K., O.M. Karatepe, and T. Avci, Ethical leadership, trust in organization and their impacts on critical hotel employee outcomes. *International Journal of Hospitality Management*, 2022. 102: p. 103153.
42. Shafique, I., B. Ahmad, and M.N. Kalyar, How ethical leadership influences creativity and organizational innovation: examining the underlying mechanisms. *European Journal of Innovation Management*, 2019.
43. Llopis, O. and N.J. Foss, Understanding the climate–knowledge sharing relation: The moderating roles of intrinsic motivation and job autonomy. *European Management Journal*, 2016. 34(2): p. 135-144.
44. Yidong, T. and L. Xinxin, How ethical leadership influence employees' innovative work behavior: A perspective of intrinsic motivation. *Journal of business ethics*, 2013. 116(2): p. 441-455.
45. Kalshoven, K., D.N. Den Hartog, and A.H. De Hoogh, Ethical leadership at work questionnaire (ELW): Development and validation of a multidimensional measure. *The leadership quarterly*, 2011. 22(1): p. 51-69.
46. Lee, Y., et al., Enhancing employees' knowledge sharing through diversity-oriented leadership and strategic internal communication during the COVID-19 outbreak. *Journal of Knowledge Management*, 2020.

47. Brown, M.E., L.K. Treviño, and D.A. Harrison, Ethical leadership: A social learning perspective for construct development and testing. *Organizational behavior and human decision processes*, 2005. 97(2): p. 117-134.
48. Shao, Z., Y. Feng, and T. Wang, Charismatic leadership and tacit knowledge sharing in the context of enterprise systems learning: the mediating effect of psychological safety climate and intrinsic motivation. *Behaviour & Information Technology*, 2017. 36(2): p. 194-208.
49. Lu, L., K. Leung, and P.T. Koch, Managerial knowledge sharing: The role of individual, interpersonal, and organizational factors. *Management and Organization Review*, 2006. 2(1): p. 15-41.
50. Fornell, C. and D.F. Larcker, *Structural equation models with unobservable variables and measurement error: Algebra and statistics*. 1981, Sage Publications Sage CA: Los Angeles, CA.
51. Hair, J.F., et al., When to use and how to report the results of PLS-SEM. *European business review*, 2019.
52. Chang, S.J., et al., Developing an occupational stress scale for Korean employees. *Korean Journal of Occupational and Environmental Medicine*, 2005. 17(4): p. 297-317.
53. Tu, Y., et al., Differentiating two facets of trust in colleagues: How ethical leadership influences cross-team knowledge sharing. *Leadership & Organization Development Journal*, 2020.
54. Kim, S.-J. and M. Park, Leadership, Knowledge Sharing, and Creativity. *The Journal of Nursing Administration*, 2015. 45(12): p. 615-621.
55. Han, S.H., et al., Transformational leadership and knowledge sharing: Mediating roles of employee's empowerment, commitment, and citizenship behaviors. *Journal of Workplace Learning*, 2016.
56. UDIN, U., R. DANANJOYO, and I. ISALMAN, Transactional Leadership and Innovative Work Behavior: Testing the Mediation Role of Knowledge Sharing in Distribution Market. *Journal of Distribution Science*, 2022. 20(1): p. 41-53.
57. Meng, J. and M.S. Neill, The role of ethical leadership in building influence: Perspectives from female public relations professionals. *Public Relations Review*, 2022. 48(1): p. 102152.
58. Widodo, A., et al., Information Technology Adoption and Knowledge Sharing Intention: The Mediating Role of Leadership Style. *International Journal of Social and Management Studies*, 2022. 3(1): p. 258-268.
59. Al-Husseini, S., I. El Beltagi, and J. Moizer, Transformational leadership and innovation: the mediating role of knowledge sharing amongst higher education faculty. *International Journal of Leadership in Education*, 2021. 24(5): p. 670-693.
60. Khan, P.A., et al., Open Innovation of Institutional Investors and Higher Education System in Creating Open Approach for SDG-4 Quality Education: A Conceptual Review. *Journal of Open Innovation: Technology, Market, and Complexity*, 2022. 8(1): p. 49.

CLUSTERING OF PROVINCES IN TURKEY WITH EDUCATION INDICATORS AND COMPARISON OF CLUSTERS BY GDP

Aslı Dolu

Izmir Bakırçay University

asli.dolu@bakircay.edu.tr

Umit Kuvvetli

Izmir Bakırçay University

umit.kuvvetli@bakircay.edu.tr

Abstract

Education is one of the most important factors that increase human capital efficiency. For this reason, the education indicators of a country are essential to reach a sustainable economic growth level of the countries. While countries are trying to improve their education indicators, they are also trying to eliminate the differences between provinces. Because the differences in terms of education indicators prevent equality of opportunity among individuals, these differences should be revealed first for individuals to reach similar educational opportunities. Afterward, education policies should be developed to eliminate the differences in development. For this purpose, 81 provinces in Turkey were clustered according to education indicators in this study. Thus, provinces with different education indicators in different clusters were revealed. To understand whether the difference in these clusters is due to the economic levels of the provinces, a difference test was conducted according to the levels of gross domestic product. According to this result, the existing education infrastructures of the provinces may not be turning into national income in the same province.

Keywords: education economics, education policy, education indicators, inequality, clustering of provinces

Introduction

Education is a critical variable in realizing and maintaining countries' economic growth. Education, which has an essential role in the development of countries and societies, is one of the most essential tools that countries can use to get the maximum benefit from the rapid developments and changes in the economic, social, cultural, and political fields and to minimize the negativities that may occur in these. A society consisting of educated people is expected to consist of more organized, successful, healthy, and productive individuals (Afsar, 2009). The changing living conditions of societies day by day, the increasing need for information in the production process, and the change increase, and diversification of the desired qualifications in working life make education a long-term process that continues throughout life. This feature makes education an essential determinant of social progress (Calisan et al., 2013).

Increasing productivity in the economy is only possible with a qualified workforce. Individuals equipped with knowledge and skills by modern technology in educational institutions create the qualified workforce required by economic development, increasing the level of production and rapid development of the economy. (Ozturk, 2005).

Production, the most essential element of economic activities, is carried out by bringing together certain factors in specific units and conditions. In the endogenous growth models he developed in the 1980s, Robert Lucas admitted that economic growth might depend on some external factors in the short term but linked it to internal factors such as education and human capital in the long term (Lucas, 1988). Human capital, which is defined

as positive values such as knowledge, skills, experience, and dynamism of the individual participating in production (Tansel & Güngör, 1997), is generally ignored in underdeveloped countries but is considered the most important factor among production factors (Taban & Kar, 1997; Doğrul, 2015).

Inequalities in education are at the forefront of the factors that lead to the emergence of inequalities in income distribution. In the relationship between education and economic growth, education is both the cause and the result of economic growth. While low education level slows down economic growth, slow growth causes people to receive less education and creates a vicious circle. While a high level of education accelerates economic growth, rapid growth also enables people to receive more education, and a positive cycle is formed by increasing the economic growth rate with the economic returns of high education level (Van Den Berg, 2001, Kılıç & Özbek, 2018).

Today, more and better education is a prerequisite for rapid economic development worldwide (Gylfason, 2001). Research in the literature shows that basic and advanced skills are especially important for developing countries (Hanushek, 2013). When we look at the literature in Turkey, it is seen that national-level indicators are primarily used in examining the relationship between education and economic level, so many studies at the country level are revealed. In contrast, the studies at the regional and provincial levels are relatively in the minority. Some of the studies in the literature are as follows. Çoban (2004) stated that the schooling rates at primary, high school and college levels had a positive effect on economic growth in Turkey during the 1980-1997 period; Afşar (2009) stated that there is a one-way causality relationship between education investments to economic growth for the 1963-2005 period in Turkey. Using human development indicators, Yıldırım (2005) compared Turkey and some selected countries by making use of education indicators and concluded that the share of education indicators in the development and progress of the country is relatively high. Özsoy (2010), in his study, tested that there is a long-term relationship between education levels and GDP with the VAR model. Gövdeli (2016) examined the relationship between education and economic growth in Turkey between 1923-2014 and found that the number of students and economic growth in the long term. Çetiner and Çelik (2021) investigated the relationship between human capital and economic growth with the help of a time series analysis within the scope of the 1980-2019 period, and a cointegration relationship was found between human capital investments and economic growth in the long run. The typical result obtained from the literature studies is that schooling in higher education positively affects economic growth in the long term (Dineri, E., & Gölpek, F., 2021).

Although education in developing countries is increasing day by day, it is still far behind developed countries. However, the level of education in different provinces of the countries differs just like the economic level. This study determined the educational development levels of 81 provinces in Türkiye using different education indicators. Then, GDP values of cities with similar education levels were compared, and it was investigated whether there was a difference between the education level of the cities and their income levels. It is thought that the results obtained can help the decision-makers in terms of providing the necessary information in the policies to be created to reduce the differences between the cities.

Although there are many studies in the literature investigating the relationship between education level and economic level of countries, the number of studies in which similar studies have been conducted for different provinces in the same country is quite limited. The study also aims to contribute to the reduction of this deficiency in the literature.

After emphasizing the importance of the subject in the Introduction section and summarizing the literature showing the relationship between education level and economic level, the remainder of this paper is organized as follows: Section 2 introduces our data sets and provides the exact definition of education indicators. Also, this section discusses the methodology and Section 3 presents the results. Section 4 concludes with a summary of findings and final remarks.

Data And Methodology

Data

Twenty-one variables, considered education indicators of provinces in Türkiye, were used in the study. The most up-to-date data of the variables were used in the study, while the data of 14 variables belong to the year 2019, four variables belong to the year 2020, and three variables belong to the year 2021. The data relating to education was obtained from TURKSTAT and the Council of Higher Education. GDP values per province used in the study are obtained from TURKSTAT and belong to 2019. All variables used in the study are summarized in Table 1.

Table 1. Descriptions, Sources, and Years of the Variables

Variables	Description	Source	Year
X1	Number of students per classroom (primary and lower secondary school)	TURKSTAT	2019
X2	Primary schooling rate (2012 and later, women)	TURKSTAT	2019
X3	Primary schooling rate (2012 and later)	TURKSTAT	2019
X4	Number of students per teacher (primary school)	TURKSTAT	2019
X5	Primary (primary and lower secondary) schooling rate (2012 and later, women)	TURKSTAT	2019
X6	Primary (primary and lower secondary) schooling rate (2012 and later)	TURKSTAT	2019
X7	Literacy rate	TURKSTAT	2019
X8	Lower secondary schooling rate (2012 and later, women)	TURKSTAT	2019
X9	Lower secondary schooling rate (2012 and later)	TURKSTAT	2019
X10	Number of students per teacher (secondary school)	TURKSTAT	2019
X11	Number of students per classroom (secondary school)	TURKSTAT	2019
X12	Upper secondary schooling rate (2012 and later, women)	TURKSTAT	2019
X13	Upper secondary schooling rate (2012 and later)	TURKSTAT	2019
X14	Number of students per teacher (secondary school)	TURKSTAT	2019
X15	Number of academicians per 100,000 people	COHE	2021
X16	Number of university students per 100,000 people	COHE	2021
X17	Number of graduate students per 100,000 people	COHE	2021
X18	The ratio of postgraduate graduates in the population over 15 years old	TURKSTAT	2020
X19	The ratio of bachelors in the population over 15 years old	TURKSTAT	2020
X20	The ratio of high school graduates in the population over 15 years old	TURKSTAT	2020
X21	The ratio of female university students in the provinces	COHE	2020
X22	GDP	TURKSTAT	2019

Source: TURKSTAT (www.tuik.gov.tr) and COHE (www.yok.gov.tr) (03.05.2022)

Methodology

This study clustered provinces according to education indicators using the k-means clustering method. Thus, provinces with similar educational indicators were included in the same cluster. Then, whether there is a

significant difference between the GDP indicators of these provinces, which are in different clusters, was tested with Kruskal Wallis.

Cluster analysis is a multivariate statistical technique used to classify data according to their similarities and divide them into homogeneous subgroups. The K-means method is one of the most well-known clustering methods and has a non-hierarchical structure (Burn et al., 1987, Lin & Chen, 2006). The k-means method assigns the data closest to the cluster's center to the cluster. The cluster's center is the arithmetic mean of all the data in the cluster. The steps of the k-means method are as follows: (Madhulatha, 2012)

Suppose there are sets of N samples in an N -dimensional space. Suppose we divide this space into k clusters in the form $\{A_1, A_2, \dots, A_N\}$. With $\sum n_k = N$ ($k = 1, 2, \dots, k$), the mean vector M_k of the set A_k is calculated as in the equation: (Demircioğlu, M., & Eşiyok, S. 2020)

$$M_k = \frac{1}{n_k} \sum_{i=1}^{n_k} X_{ik}$$

The X_k value is the i -th belonging to the set A_k . The square error value, called the square error, aimed to be minimized in each iteration, as shown below, is calculated for each cluster. The square error for the set A_k is the sum of the Euclidean distances between each instance of A_k and its center. This error is also called "in-cluster variation." The square error value is calculated as $e_k^2 = \sum_{i=1}^{n_k} (X_{ik} - M_k)$. For the space of all sets containing the set K , the square error is the sum of the changes within the set. This value is calculated with the equation $E_k^2 = \sum_{k=1}^K e_k^2$.

After the cluster analysis, the Kruskal Wallis test is used to determine whether the economic status of the provinces is significant in the clustering of provinces according to education indicators. GDP values were used for the economic indicators of the provinces. The reason for using the Kruskal Wallis test is that the data are not normally distributed. As a result of clustering, we clustered the provinces in Türkiye according to education indicators. The optimum number of clusters was determined as four with the obtained diagram before applying clustering analysis.

Results

As a result of clustering, we clustered the provinces in Türkiye according to education indicators. The optimum number of clusters was determined as three with the obtained diagram before applying clustering analysis.¹ Since the optimal number of clusters for this study is three, provinces in Turkey are divided into four clusters by k-means clustering. The provinces included in each of the three clusters according to education indicators resulting from the K-means cluster analysis are presented in Table 2.

Table 2. K-means Clustering Analysis Results

Cluster	Number of provinces in the cluster	Provinces
1	24	Afyonkarahisar, Amasya, Bingöl, Denizli, Giresun, İstanbul, İzmir, Kastamonu, Kayseri, Kırklareli, Konya, Kütahya, Malatya, Sakarya, Samsun, Siirt, Sinop, Tokat, Uşak, Yozgat, Zonguldak, Aksaray, Iğdır, Yalova

¹ The dendrogram is shown in Graph 1 in the appendix section.

2	27	Adana, Adıyaman, Ağrı, Antalya, Aydın, Balıkesir, Bitlis, Bursa, Çorum, Diyarbakır, Gaziantep, Hakkari, Hatay, Mersin, Kocaeli, Manisa, Kahramanmaraş, Mardin, Muğla, Muş, Ordu, Tekirdağ, Şanlıurfa, Van, Batman, Şırnak, Osmaniye
3	30	Ankara, Artvin, Bilecik, Bolu, Burdur, Çanakkale, Çankırı, Edirne, Elazığ, Erzincan, Erzurum, Eskişehir, Gümüşhane, Isparta, Kars, Kırşehir, Nevşehir, Niğde, Rize, Sivas, Trabzon, Tunceli, Bayburt, Karaman, Kırıkkale, Bartın, Ardahan, Karabük, Kilis, Düzce

According to the results, the provinces in the third cluster have the best education indicators according to the data set used in the study. It is seen that the number of students per classroom, schooling rates, number of students per teacher, higher education graduate ratio, and female student ratios in primary, lower secondary, and upper secondary education levels of these provinces are better than the country average. In terms of education indicators, it is seen that the first cluster follows the third cluster. The provinces in this cluster have values close to the country average regarding education indicators. Finally, the provinces below the national average regarding education indicators are gathered in the second cluster. To eliminate the differences between these clusters, quantitative improvements should be made in the education indicators of these provinces. To eliminate the differences between these clusters, quantitative improvements should be made in the education indicators of these provinces.

This study has examined whether there is a significant difference between the GDPs of the different clusters we found in terms of education indicators in the provinces. As a result of the normality test, it is obtained that the GDP is not normally distributed in the clusters.² For this reason, Kruskal Wallis, a non-parametric comparison test, is applied. It can be said that there is no significant difference between the GDP values of the three clusters obtained by the Kruskal Wallis test.³

Conclusion

In the article, we used k-means cluster analysis to show educational differences between provinces in Turkey. As a result of the cluster analysis, we obtained three different clusters for 81 provinces. Education policies need to be developed to eliminate the differences in the education indicators of the provinces in these three different clusters.

Another curiosity of the study is whether there is a significant difference between the income levels of the provinces in different clusters in terms of education indicators. As it is known, many factors affect the level of national income, and education indicators are one of the factors that improve the national income levels of countries in the long run. There was no significant difference in GDP levels between the clusters with different education indicators that we obtained in the study. According to this result, the existing education infrastructures of the provinces may not be turning into national income in the same province. This situation can be interpreted as an individual who received education in a different province contributing to the national income due to immigrating to another province. As a matter of fact, the 14 provinces receiving the most immigration (Istanbul, Kocaeli, Ankara, Tekirdağ, Antalya, İzmir, Bursa, Bilecik, Kırklareli, Muğla, Eskişehir, Yalova, Bolu, Çanakkale) constitute 45 percent of Turkey's GDP. In other words, individuals who receive education in different provinces migrate to these provinces, causing an increase in the GDP level. Another

² Normality test results are given in Appendix Table 3.

³ The result of Kruskal Wallis test is given in Appendix Table 4.

reason why there is no difference between the national incomes of clusters with different education indicators is that the effects of social policies such as education can be seen after a more extended period.

Appendix

Graph 1. Determining the number of clusters by Dendrogram

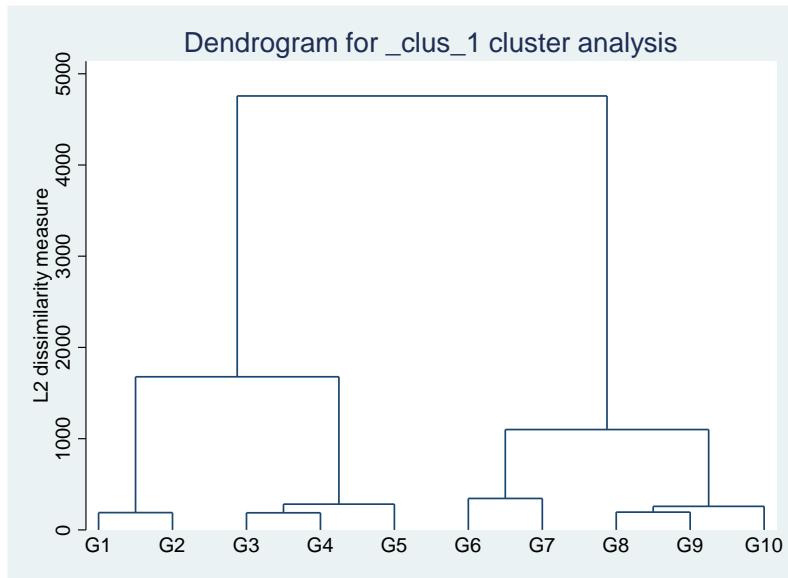

Table 3. Tests of Normality

Education Clusters		Kolmogorov-Smirnov ^a			Shapiro-Wilk		
		Statistic	df	Sig.	Statistic	df	Sig.
GDP (\$)	Cluster	,118	81	,007	,931	81	,000

a. Lilliefors Significance Correction

Table 4. Kruskal-Wallis Test

	Null Hypothesis	Test	Sig.	Decision
1	The distribution of GDP (\$) is the same across categories of cluster.	Independent-Samples Kruskal-Wallis Test	,098	Retain the null hypothesis.

Asymptotic significances are displayed. The significance level is ,050.

References

1. Afsar M. (2009) The Relationship between education investments and economic growth in Turkey, Anadolu University Journal of Social Sciences, 9(1), 85-98.
2. Burn, D. H., Zrinji, Z., and Kowalchuk, M., Regionalization of Catchments for Regional Flood Frequency Analysis. Journal of Hydrologic Engineering, 2(2), 76–82, 1997.
3. COHE (2022) Yükseköğretim Bilgi Yönetim Sistemi <https://istatistik.yok.gov.tr/>

4. Çalışan Ş., Karabacak M., Meçik O. (2013) Relationship between education and economic growth in Turkey: 1923-2011. *Yönetim Bilimleri Dergisi*, 11(21), 29-48.
5. Çetiner, S., & Çelik, O. (2021). Türkiye Ekonomisinde Ekonomik Büyüme Ve Beşeri Sermaye Arasındaki İlişkinin Ampirik Analizi: 1980-2019 Dönemi. *Sosyal Politika Çalışmaları Dergisi*, 21(51), 540-558.
6. Çoban, O. (2004). Beşeri sermayenin iktisadi büyüme üzerine etkisi: Türkiye örneği. *İstanbul Üniversitesi Siyasal Bilgiler Fakültesi Dergisi*, (30), 131-142.
7. Demircioğlu, M., & Eşiyok, S. (2020). COVID-19 SALGINI İLE MÜCADELEDE KÜMELEME ANALİZİ İLE ÜLKELERİN SINIFLANDIRILMASI. *İstanbul Ticaret Üniversitesi Sosyal Bilimler Dergisi*, 19(37), 369-389.
8. DİNERİ, E., & GÖLPEK, F. (2021). Türkiye’de Eğitim Sisteminde Okullaşmanın Ekonomik Büyüme Üzerine Etkisi. *Akademik Araştırmalar ve Çalışmalar Dergisi (AKAD)*, 13(24), 37-48.
9. Doğrul, N. (2015). The Effect of education on economic growth for provinces with different income level. *Dumlupınar Üniversitesi Sosyal Bilimler Dergisi*, (23), Retrieved from <https://dergipark.org.tr/pub/dpusbe/issue/4765/65498>
10. Gövdeli, T. (2016). TÜRKİYE’DE EĞİTİM-EKONOMİK BÜYÜME İLİŞKİSİ: YAPISAL KIRILMALI BİRİM KÖK VE EŞBÜTÜNLEŞME ANALİZİ. *Niğde Üniversitesi İktisadi ve İdari Bilimler Fakültesi Dergisi*, 9(3), 223-238.
11. Kılıç R., Özbek R.İ. (2018) The Relationship between healthcare, education and economic growth: OECD Countries Application, *Ordu University Journal of Social Science Research*, 8(2), 369-391.
12. Lin, G-F., Chen, L-H., Identification of Homogeneous Regions for Regional Frequency Analysis using the Self-Organizing Map. *Journal of Hydrology*, 324, 1-9, 2006.
13. Lucas, R. (1988), "On the Mechanics of Economic Development", *Journal of Monetary Economics*, July.
14. Madhulatha, T. (2012). "An Overview on Clustering Methods". *IOSR Journal of Engineering*, 2(4).
15. Oztürk, N., (2005), İktisadi Kalkınmada Eğitimin Rolü, *Sosyo-Ekonomi*, 2005-1, Ocak-Haziran.
16. Özsoy, C. (2009). Türkiye’de eğitim ve iktisadi büyüme arasındaki ilişkinin VAR modeli ile analizi. *The Journal of Knowledge Economy & Knowledge Management*, 4(1), 71-83.
17. Taban S., M. Kar, (2004) “Beşeri Sermaye ve Kalkınma”, *Kalkınma Ekonomisi (Seçme Konular)*, ss. 279-299, Ekin Kitabevi, Bursa.
18. Tansel, A. N.D. Güngör, (1997) "The Educational Attainment of Turkey's As Labor Force: A Comparison Across Provinces and Over Time", *METU Studies in Development*, Cilt 24, Sayı 2.
19. TURKSTAT (2022) TÜİK Eğitim İstatistikleri www.tuik.gov.tr
20. Van Den Berg, H. (2001). *Economic Growth and Development*, McGraw-Hill Irwin, Singapore.
21. Yıldırım, S. (2005). *Beşeri Sermaye Birikimi ve Ekonomik Büyüme: Teori ve Uygulama*. Yayınlanmamış Yüksek Lisans Tezi, Erciyes Üniversitesi Sosyal Bilimler Enstitüsü, Kayseri.

CHANGING ROLE OF HR: COMPARISON AND INTEGRATION OF THE ROLES OF THE CFO AND CHRO

Ayan Maharramli

Azerbaijan State University of Economics

ayanmaharramli99@mail.ru

Aygun Abdulova

Aygun_abdulova@unec.edu.az

Azerbaijan State University of Economics

Abstract

Chief Executive Officer's (CEO) top goals for the Chief Human Resources Officer (CHRO) and Chief Financial Officer (CFO) were identified to appear strategic function of human resources (HR) and main areas in which they should collaborate. CEO's top priority for the CFO and CHRO was inquired. The main purpose is to appear the changing function of human resources and to identify the main areas in which CFO and CHRO should collaborate. First, it was asked from CEOs their top priorities for CHRO and CFO. Secondly, it was inquired about the critical areas in which they must work together. It was found that 8% of respondents said "Everything," when it was asked "In which areas CFO and CHRO must integrate". About major areas of disagreement, the most common response was "None" showing that CHROs in the poll believe they are well-aligned with the CFO which shows there is a hope for integration. By conducting this survey, it can be concluded that integration of HR and Finance departments plays a great role to improve organizational performance. The changing role of HR is mainly related to create a bridge among organization and its employees' objectives.

Keywords: Human resources, employee, collaboration, CHRO

Introduction

In today's changing world, Chief Executive Officers (CEO) understand that their company's human resources are critical to its success. People generate value, not businesses. However, in the great majority of cases, CEOs are frequently unsatisfied with their Chief Human Resources Officers (CHROs) and the HR function in general. According to McKinsey and the Conference Board, CEOs throughout the world consider human capital as a top concern, and HR is just the eighth or ninth most important role in a firm. That must change.

The functions of the Chief Financial Officer (CFO) and CHRO have been searched in this article. We were able to compare and contrast the CFO and CHRO's jobs using data from this and previous surveys. The main objective of this article is to help organizations to see a big picture where CFO and CHRO are correlated. Due to their heavy focus on the human aspect of operations following World War II, HR departments have been referred to as personnel departments in the past. HR departments, on the other hand, did not make a significant contribution to the business side of organizational growth. HR was constrained to obeying the CEO and CFO's directions, with no right in strategy creation, implementation,

or performance evaluation, due to a continuous tendency toward getting into the business side of its position. Performance was described as a competitive capacity to estimate a firm's values in this case (Yang, Feng, Hong, Kattawar, Wiscombe, Mishchenko, Dubovik, Laszlo, and Sokolik, 2007). As a result, HR was disconnected from the organizational growth. Furthermore, the HR department has been compared to the job of architects in a construction project, in which they are neither designers nor executors.

Human Resource Management (HRM) is defined as a strategic and comprehensive management area that entails building policies, processes, and administrative structures that focus on an organization's most precious resource: its employees. It's also been defined as "the creation of formal mechanisms in an organization to assure the effective and efficient utilization of human talent to achieve organizational objectives." (Solomon, Hogg and Askegaard, 2013). However, in recent years, there has been a greater emphasis on tying HR to strategic management. As a result, HR is shifting from a tactical to a strategic function (Ulrich et al., 2009). According to Storey, the strategic role refers to HR's hierarchical position in the organization, senior HR managers' engagement in the strategic planning process, and senior management's involvement in HR concerns (1992). HR's involvement has been confined to strategy execution due to the differences in strategy creation and strategy implementation; measurement, incentives, staffing, training, and communication. However, a request has been made (Charan, Barton and Cary, 2015) to recognize HR's essential position in an organization, in the form of a Chief Human Resource Officer (CHRO), who should be involved from strategy formulation through implementation. HR is attempting to establish a major role within organizations. HR's function in organizations appears to be shifting from "people oriented", that is, demonstrating care, concern, and compassion as strategy architects, to eventually tying HR to consumer needs. So, it is no surprise that today there is much more focus, or more focus needed, from the board of management to keep this so important resource healthy, happy and successful.

When it comes to link CFO and CHRO, initially, CEOs regard the CFO as the chief custodian of the company's financial resources, expecting them to perform in terms of capital allocation, financial goals, and earnings per share/operating profits. CEOs, on the other hand, regard the CHRO as the company's steward of human capital, expecting them to provide talent, succession planning, growth, and culture. Furthermore, both the CFO and the CHRO have various different functions reporting to them. In most companies their departments remind silos, but when to go to the depth it is clear that actually there are so many functions which link them. By means of this collaboration organizations can take advantage of strategic function of HR. Nevertheless, there is the gap between theory and practice which is main limitation for this research. And result of the 2017 HR@Moore Survey of Chief HR Officers- "Comparing the roles of CFO and CHRO" is the main resource which is referred several times during the article.

It should be stated a future where people take center role, because they add unique value to the firm. Employees as one of the most important resources for the companies demand a CHRO as a strategic partner, and organization requires CFO and CHRO collaboration.

Method

In our research, the method of document analysis was used. Document analysis research method is a systematic procedure for reviewing and evaluating various printed or electronic documents (Bowen, 2009). Various documents are systematically researched and used as a source of research. Researchers who use this method in

their research first analyze the results of previously conducted research, and then use the necessary information. When applying this method, researchers find, select, evaluate, and synthesize important topics in the documents and take some important steps. To complete this study, we used online resources such as Google Scholar to obtain a variety of information. Here it was especially highlighted that we used results of the 2017 HR@Moore Survey of Chief HR Officers- “Comparing the roles of CFO and CHRO”. It was conducted by University of South Carolina. In May of 2017, the survey was delivered to 505 CHROs, with 134 responding for a response percentage of 27%. After obtaining the data, it was analyzed, systematized and compiled in the form of an article.

Literature review

The famous term "human resources" first appeared in the Merriam-Webster dictionary in 1961. Due to the impact of industrial business relations theory, the administration department was replaced by the personnel department in the 1970s (Tyson, 1987). HR management, as opposed to personnel management, became popular in the 1980s, and “people management” became the center of company’s strategic management. The personnel and administrative divisions were thought to be shady (Armstrong, 1987). Table 1 shows the historical backdrop of HR as presented by (Solomon et al., 2013).

Table 1. Historical evaluation of Human Resource Administration

Early stages	1900-1960	1960-today
Evidence of workers	Personnel department	Business partnership
Voluntary social programs	Strict work safety	Soft skills
Safety laws	Social programs	Talent management
Basic hard skills	Hard skill training	War for talents
Schools at factories	Social program for employers	Outsourcing
	Productivity focus	Leadership
		Diversification
		Innovation

Changes in HR roles were aimed at including HR departments in strategic planning, anticipating future changes and utilizing diverse components of the organization, resulting in improved business performance, as seen in the table above. Rising diversity in the workforce, economic and technical advancements, inventions, globalization, organizational restructuring, changes in the nature of work and outsourcing of operations have all contributed to these changes.

In July-August 2015, the Harvard Business Review published its own HR-focused edition. This drew academics' attention to the large field of human resources, which has a significant impact on the lives of all employees. Some even wonder, "Why does HR get no respect?" which leads to a desire for HR employees to have a place at the decision-making table (Vosburgh et al, 2007). This contempt for HR stems from the fact that it has no bearing on the organization's performance because the department does not directly perform work for clients or generate revenue. People despise them to the point of calling them the "personnel administration and policy police." HR's effect, on the other hand, is assessed in terms of locating the right personnel, training that talent for strategic goals, and developing a performance culture, all of which contribute significantly to long-term organizational success and indirectly affects to bottom line in positive way. According to (Hammonds, 2005), the human resources officer has become a "henchman for the chief financial officer", and HR has evolved into "a dark bureaucratic force that mindlessly enforces senseless regulations, refuses

creativity, and obstructs positive change". With a preventative mindset, HR should focus on control, compliance, and consistency. Individual satisfaction and motivation are boosted by HR's beneficial influence in identifying the right personnel and providing enough training to meet organizational goals. As a result, there is a theoretical and practical void in the literature.

Based on the previous evaluation of current research frameworks and the gap between theory and practice, this section discusses how the research framework for this study was developed. Using a semi-structured interview, (Brandl & Pohler 2010), investigated how CEO perceptions impact HR roles. HR development is influenced by aspects such as strategy, HR expertise, regulation, and governance structure, according to this study. (Ulrich et al., 2009), proposed a study approach that separated the HR function into "people" and "business." In respect to the 'Human Resource Champion,' Ulrich offered a four-fold model, which comprises "Strategic Partner" and "Change Agent" on the strategic side, and "Administrative Expert" and "Employee Relations Expert" on the administrative side, as detailed in (Vosburgh et al, 2007). However, this study approach has been challenged for not being universally relevant (Mamman & Somantri, 2014). Other study frameworks include contingency and institutional theories, which deal with external issues like labor markets, regulation, and unionization (Truss, Gratton, Hope-Hailey, Stiles, and Zaleska, 2002), as well as internal ones like HR centralization and HR managers' ability (Guest & King, 2004). Key employees are required for strategic decisions and negotiated evaluation frameworks, and HR should advocate for a more strategic role (Truss et al., 2002). HR's political maneuvering is suggested by the social constructionist theory (Berger & Luckman, 1966). All of the foregoing study paradigms are missing some of HR's core goals, such as matching people to jobs and providing appropriate training for individual and organizational success. For strategic aims, this falls under talent management. A repeating pattern of thinking, sensation, and conduct is characterized as talent (Buckingham & Clifton, 2004). In (McDonnell, Lamare, Gunnigle and Lavelle, 2010)., Creelman demonstrated that talent management is a mentality that is at the heart of organizational performance. It is defined by (Blass, 2007) as the opportunities made accessible to employees in an organization. (Cappelli, 2008) describes it as predicting human capital needs and then devising a strategy to satisfy them. Finally, (Boudreau & Rice, 2015), argue that talent measuring tools should be prioritized by finance and management departments. As a result, there is a hole in the literature and theory when it comes to linking talent to duties as part of a strategy through suitable training. This is the most challenging aspect of the research framework. The soft side of the study framework involves value fit/cultural fit inside organizations, which is crucial to the hard side.

A core brain trust is required for a talent-driven firm, and everything we have seen points to the "G-3" of the CEO, CFO, and chief human resources officer (CHRO). Why are these three CEOs being singled out?

Because the combination of financial and human resources is the key to success. "People allocation is as powerful as financial allocation," says Aon CEO Greg Case, who collaborates with CHRO Tony Goland and CFO Christa Davies to ensure the organization has the talent it needs to tackle future challenges.

The position of CHRO has risen to prominence among the executive leadership team. "Without a doubt, the head of HR should be the second most essential person in any firm," writes Jack Welch in his book *Winning*, *From the CEO's perspective, the director of HR should be at least on par with the CFO.*" (J. Welch & S. Welch, 2005). However, there is a gap in integrating CFO and CHRO relationship.

Comparison of the CFO and CHRO functions

The survey was started by asking about the duties of the CFO. It was asked the CEO about the top 2-3 goals for the CHRO, and according to the results CEO's top priority for the CFO and CHRO was inquired. As may be seen in Figure 1, there were significant disparities.

Figure 1. Ceo’s top priorities for the CFO and CHRO

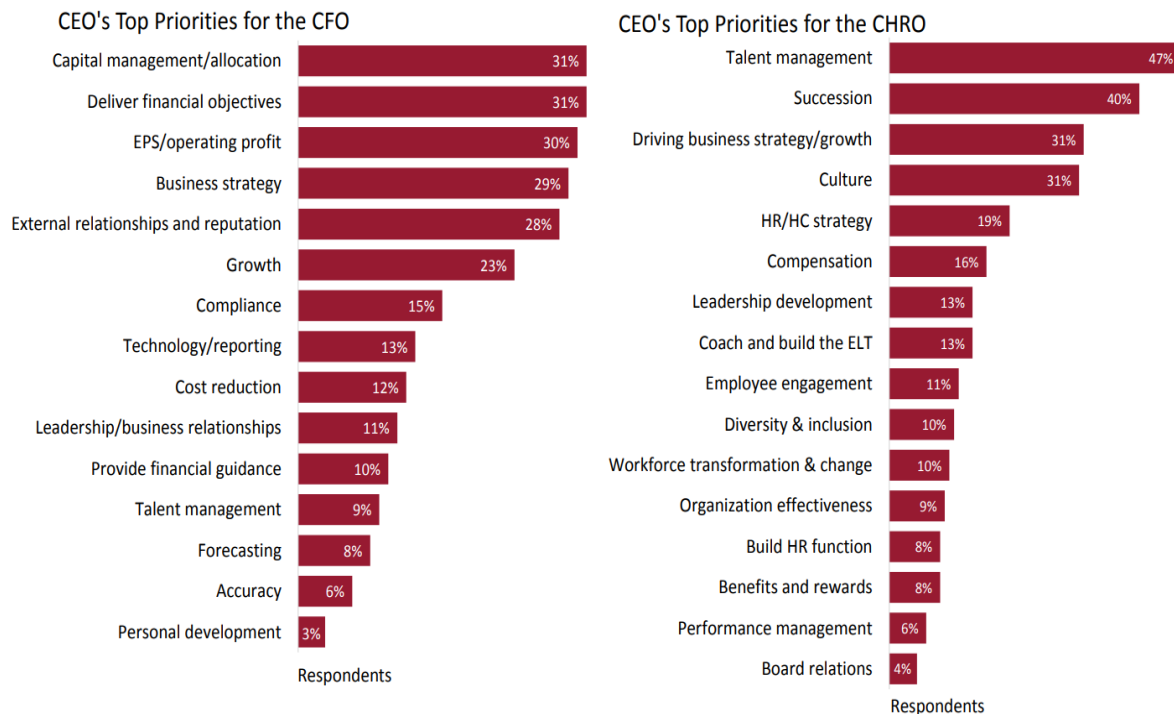

Reference: Results of the 2017 HR@Moore Survey of Chief HR Officers- “Comparing the roles of CFO and CHRO”

It seems CFOs are obviously expected to deliver on all facets of the company's financial management and their role is mainly related to financial assets. CEO’s top priority for CFO is "Capital management/allocation" (31%) and "Deliver financial objectives" (31%). In next places we see "EPS/operating profit" (30%), "Business strategy" (29%) and "External relationships and reputation" (28%). “Growth”, “Compliance”, “Technology/reporting” and “Cost reduction” are other famous responses.

When it comes to top priorities for CHRO “Talent management”(41%) is the most famous answer. It is not surprising that after that the next popular response is “Succession” (40%). The weight for “Driving business strategy/growth” is high enough which means the strategic role of HR is increasing day by day within organisations all over the world

It should be stated that *Figure 1* does not provide precise comparisons, but it shows that CEOs regard the CFO's function as successfully monitoring the management of the firm's financial capital, and the CHRO's role as effectively overseeing the firm's human capital.

Integration/Conflict Between CFOs and CHROs

Senior HR executives are emphasizing the need of CHROs and CFOs working together on a variety of topics vital to their companies' health and performance. It was inquired about the critical areas in which the CFO and CHRO must collaborate. These findings are shown in Figure 2.

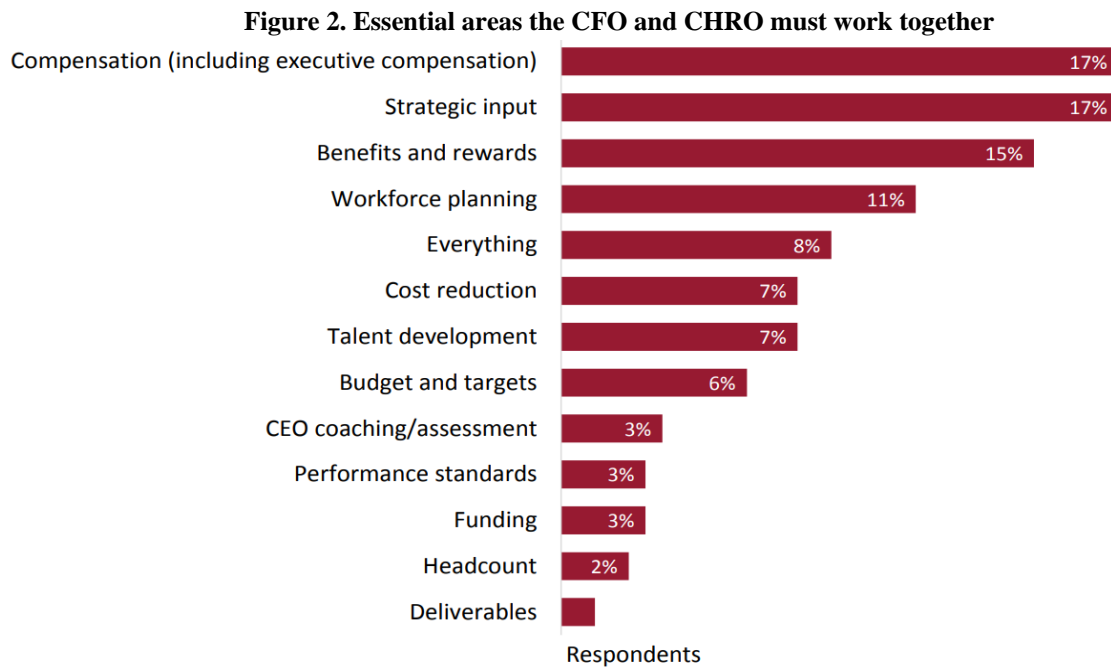

Reference: Results of the 2017 HR@Moore Survey of Chief HR Officers- “Comparing the roles of CFO and CHRO”

While not the largest percentage, it is crucial to note that 8% of respondents said "Everything," when it had asked them “In which areas CFO and CHRO must integrate”, implying that the two positions and respectively their departments are not silos. However, considering its high cost and direct influence on a company's human resources, it's no surprise for us that "Compensation" was the most stated topic requiring collaboration (17%). Benefits and incentives (15%) also ranked high on the list for similar reason. "Strategic input" was also at the top of the list of areas where the two people needed to collaborate and integrate.

However, it is understandable that HR and Finance departments are still considered two isolated parts of organizations because of historical beliefs and stereotypes even though our results show this situation should be changed. These findings mirror those in Figure 3 regarding areas of dispute between the CFO and CHRO. The most common response (32%) was "None," showing that about one-third of CHROs in our poll believe they are well-aligned with the CFO which shows there is a hope. "Strategy" (11%), "Working styles" (11%), "Priorities" (10%), and "Cost containment" (10%) are the top four categories.

Figure 3. Major areas of disagreement between the CFO and CHRO

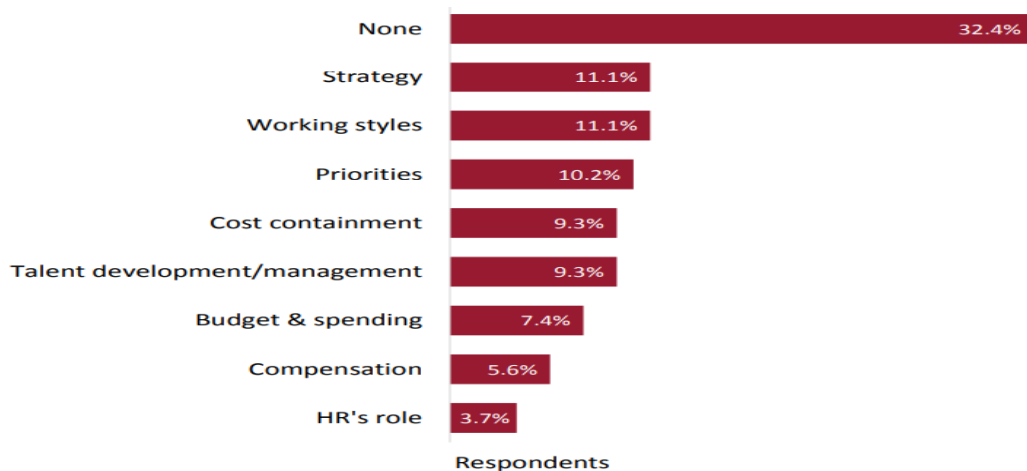

Reference: Results of the 2017 HR@Moore Survey of Chief HR Officers- “Comparing the roles of CFO and CHRO”

Conclusion

CEO and CFO dynamics are frequently discussed at C-table meetings. Typically, the distinction between the roles of CEO and CFO is evident — CEOs must completely trust the CFOs' financial decision-making processes. Unfortunately, the third half of the C-suite triangle — CHRO, or Chief Human Resource Officer — is largely neglected. And the duty line between the CHRO and CEO connections is hazy, with no one knowing which way is correct. It is also important for new strategic role of HR.

In terms of day-to-day responsibilities and goals, the HR and finance divisions may appear to be worlds apart, yet there are some areas of business that are on both agendas. When CHRO and CFO collaborate, they may offer a multitude of organizational benefits. Collaboration across these roles allows for a better knowledge of how each contributes to overall organizational outcomes, as well as the organization's mission, vision, and values. Because the combination of financial and human resources is the main key to success. This paper shows the responsibilities of CFO and CHRO separately and also appeared some areas such as compensation and benefits where their roles should be integrated. Other findings show that CEOs hold the CFO primarily responsible for the firm's financial capital and the CHRO responsible for its human capital. All of them show that there are willingness and need for integrating HR and finance department. For implementation it can be begun from compensation and benefits.

References

1. Results of the 2017 HR@Moore Survey of Chief HR Officers- “Comparing the roles of CFO and CHRO”
2. Armstrong, M. 1987. “Human Resource Management: A Case of the Emperor's New Clothes.” *Personnel Management* August: 30-35.

3. Bala, Y. 2011. The new human resources management in the 21 Century: A strategic view. Presented at the Annual Conference on Innovations in Business and Management, London, UK.
4. Beer, M. 1997. "The transformation of the human resource function: Re solving the tension between a traditional administrative and a new strategic role." *Human Resource Management* 36(1): 49-56.
5. Berger, P., and T. Luckmann. 1966. *The social construction of reality: a treatise in the sociology of knowledge*. New York: Anchor Books.
6. Blass, E. 2007. *Talent Management: Maximizing talent for business performance*. London: Chartered Management Institute and Ashridge Consulting.
7. Boudreau, J., and S. Rice. 2015. "Bright, Shiny Objects and the Future of HR." *Harvard Business Review* July-August: 72-78.
8. Charan, R., D. Barton, and D. Cary. 2015. "People Before Strategy: A New Role for the CHRO." *Harvard Business Review* July-August 2015: 63-71.
9. Collins, J. 2001. *Good to great-why some companies make the leap and others don't*. New York: HarperCollins Publishers.
10. Ehrlich, C.J. 1997. "Human resource management: a changing script for a changing world." *Human Resource Management* 36(1):85-90.
11. Goleman, D. 1999. *Working with emotional intelligence*. London: Blooms bury Publishing.
12. Guest, D. and King, Z. 2004. "Power, innovation and problem-solving: The personnel manager's three steps to heaven." *Journal of Management Studies* 41(4): 401-423.
13. Hammonds, K. 2005. "Why We Hate HR." *Fast Company* 97: 40. Jamrog, J., and M. Overholt. 2004. "Building a Strategic HR function." *Human Resource Planning* 27(1): 51-62.

ИНФЛЯЦИОННЫЕ ПРОЦЕССЫ В АЗЕРБАЙДЖАНЕ: ТЕКУЩИЕ ТРЕНДЫ И ОСНОВНЫЕ ПРИЧИНЫ

Айдын Гулиев

Азербайджанский Государственный Экономический Университет

guliyevaydin76@gmail.com

Abstract

One of the main conditions for sustainable economic development and macroeconomic stability in the country is to ensure a moderate level of inflation. In 2019, as a result of the spread of the COVID-19 virus, the world faced an unprecedented global economic crisis. By all economic characteristics, this crisis was stagflationary in nature, accompanied by an economic recession, high unemployment and accelerated inflation. Given the degree of openness of the Azerbaijani economy, the rise in world prices has significantly affected inflation in the country. At the end of 2021, inflation reached double-digit growth rates for the first time since 2016. Rising inflation had a detrimental effect on household income, which led to a reduction in aggregate demand, as a result of which the Azerbaijani economy faced a contraction in real GDP. In order to prevent stagnation under the leadership of the President of Azerbaijan Ilham Aliyev, effective state anti-inflationary measures were implemented in the country.

Given the relevance of the above problems, the article analyzes the current inflation trend in Azerbaijan, and also attempts to determine the main characteristics and causes of inflation. In accordance with the analysis, proposals were formulated to improve ongoing anti-inflationary government measures.

Key words: inflation, anti-inflation measures, fiscal policy, monetary policy

Резюме

Одним из основных условий устойчивого экономического развития и макроэкономической стабильности в стране является обеспечение умеренного уровня инфляции. В 2019-м году в результате распространения вируса COVID-19 мир столкнулся с беспрецедентным мировым экономическим кризисом. По всем экономическим характеристикам данный кризис носил стагфляционный характер, сопровождаемый экономическим спадом, высоким уровнем безработицы и ускоренным темпом роста инфляции. Учитывая степень открытости экономики Азербайджана рост мировых цен существенно отразился на инфляции в стране. На конец 2021-го года инфляция впервые с 2016-го года достигла двухзначных темпов роста. Рост инфляции пагубно отразился на доходах домохозяйств, приведшей к сокращению агрегированного спроса, в результате чего Азербайджанская экономика столкнулась с сокращением реального объёма ВВП. С целью предотвращения стагнации под руководством Президента Азербайджана Ильхама Алиева в стране были осуществлены эффективные государственные антиинфляционные меры.

Учитывая актуальность вышеприведённых проблем, в статье проведён анализ текущего тренда инфляции в Азербайджане, а также сделана попытка по определению основных характеристик и причин инфляции. В соответствии с проведённым анализом, были сформулированы предложения по улучшению проводимых антиинфляционных государственных мер.

Ключевые слова: инфляция, антиинфляционные меры, фискальная политика, монетарная политика.

Введение

На конец 2021-го года в Азербайджане наблюдался самый высокий уровень прироста цен за последние 6 лет. Впервые с 2016-го года годовая инфляция в Азербайджане подскочила до двухзначных чисел, достигнув на конец 2021-го года 12%. Рост цен произошел по всем основным компонентам. В годовом выражении цены на продовольственные продукты выросли на 15,8%, на непродовольственные продукты на 7,7%, а цены на предоставляемые платные услуги выросли на 10% (График 1), (Azərbaycan Respublikası Dövlət Statistika Komitəsi, 2021).

График 1. Динамика годового роста цен в Азербайджане, %



Источник: Azərbaycan Respublikası Dövlət Statistika Komitəsi, <https://www.stat.gov.az/> (29.04.2022)

Высокий уровень роста инфляции способствует нарушению макроэкономической стабильности и сдерживанию экономического роста. В этой связи проведение анализа текущего темпа инфляции, а также выявление её основных причин являются актуальными проблемами. Анализ тренда и причин инфляции в Азербайджане позволяет проводить более глубокий анализ актуальных структурных проблем экономики Азербайджана, что определяет научную значимость данной статьи. Целью данного исследования является попытка выявления основных причин высокой инфляции в Азербайджане. Проведение анализа текущего темпа инфляции, установление характера инфляции и оценка её компонентного изменения, выявление и характеристика основных причин инфляции, оценка государственных антиинфляционных мер являются основными целями данного исследования. При проведении исследования были использованы методы экономического и статистического анализа, а также изучен обширный спектр зарубежной литературы. Статья базируется на основных постулатах соответствующей отечественной и зарубежной литературы. В рамках исследования был проведён анализ соответствующей статистической базы, проработаны отчетность и бюллетени соответствующих государственных организаций. Проведены расчёты по некоторым показателям.

Основные характеристики текущей инфляции

Нынешний темп инфляции имеет специфическую характеристику. К ним можно отнести:

1. Масштабность. Рост цен наблюдался по 91% продуктам и услугам включенным в потребительскую корзину. В общей сложности в номенклатурном плане из 519-и продуктов и услуг, в 471-м наблюдался рост цен (ARDSK, 2021). Масштаб роста цен характеризуется таким показателем как индекс диффузии по инфляции. Индекс диффузии по инфляции показывает динамику разницы между количеством продуктов и услуг включенных в потребительскую корзину, по которым наблюдается рост и падение цен (Armas, Vellejos and Vega, 2009). На конец 2021-го года индекс диффузии по инфляции достиг пикового значения.

График 2. Динамика индекса диффузии по инфляции

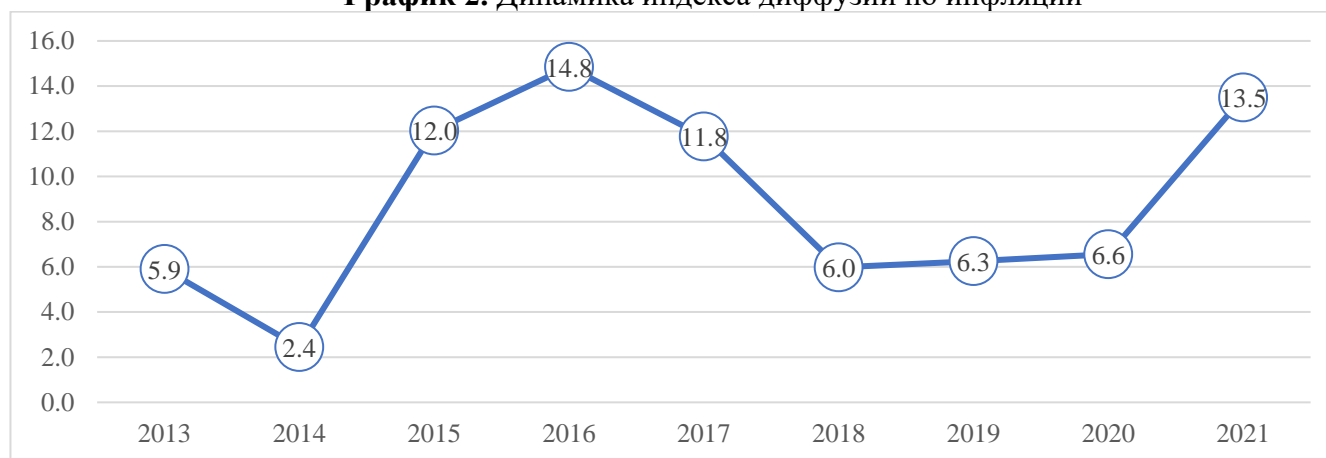

Источник: Azərbaycan Respublikası Dövlət Statistika Komitəsi, <https://www.stat.gov.az/> (29.04.2022) и расчёты автора.

2. Устойчивость. Одним из показателей характеризующих устойчивый рост и не подверженный сезонным или разовым скачкам цен является показатель базовой инфляции (Silver, 2007). К концу 2021-го года данный показатель достиг своего 4-летнего максимума (ARDSK, 2021).

График 3. Динамика среднегодового темпа роста индекса базовой инфляции, %

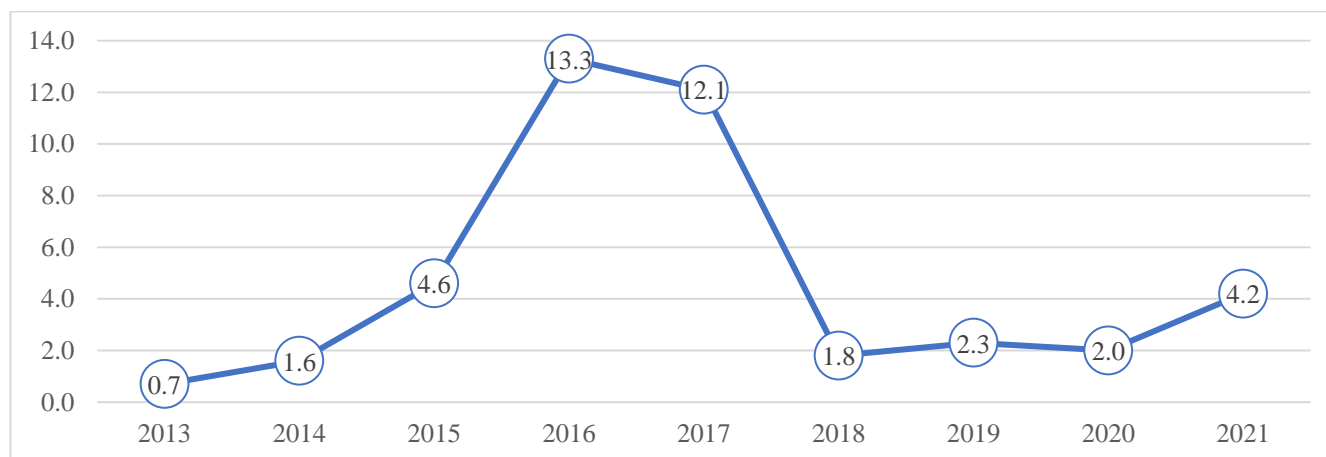

Источник: Azərbaycan Respublikası Dövlət Statistika Komitəsi, <https://www.stat.gov.az/> (29.04.2022).

3. Структурность. Высокая инфляция наблюдается как в розничной и оптовой торговле, так и в росте издержек производителей. По обрабатывающей промышленности индексы цен производства достигли максимального значения с 2015-го года (ARDSK, 2021).

График 4. Динамика индекса цен производителей в обрабатывающей промышленности, %

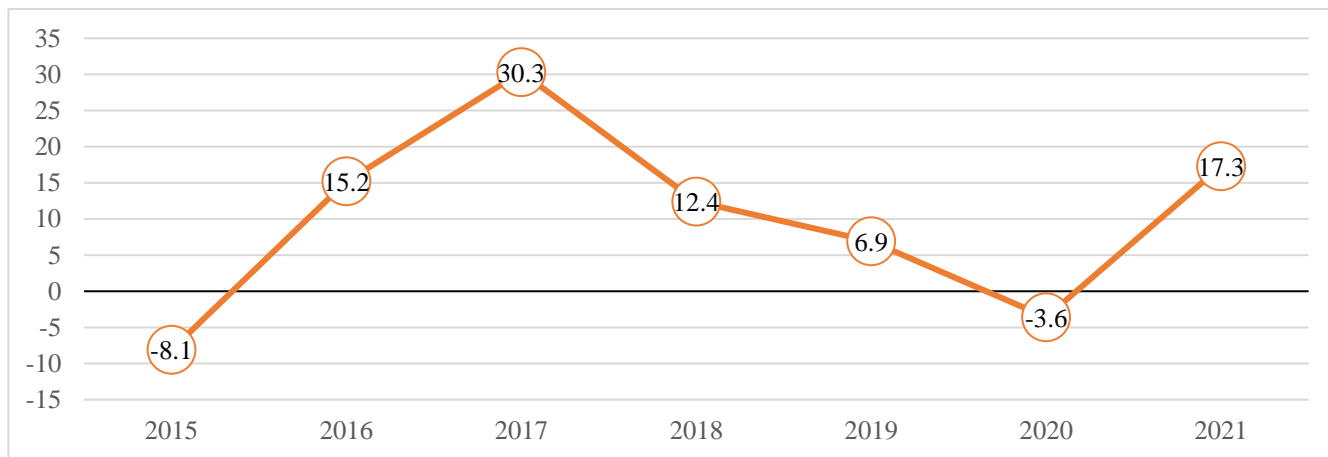

Источник: Azərbaycan Respublikası Dövlət Statistika Komitəsi, <https://www.stat.gov.az/> (29.04.2022).

Основные причины инфляции

На динамику инфляции в Азербайджане влияет множество факторов. В международной и отечественной практике данные факторы условно подразделяются на про инфляционные т.е. те факторы, которые способствуют росту цен и антиинфляционные, т.е. те которые способствуют падению или же сдерживанию роста цен.

К основным про инфляционным факторам текущей динамики роста цен можно отнести следующие:

1. Рост мировых цен. В связи с пандемией 2019-го года и нарастающим геополитическим напряжением мировые цены на товары и услуги достигли своего пикового значения. Это связано прежде всего с нарушением логистических цепочек, ростом цен на энергоносители в связи с санкционным давлением Запада на Россию. По оценке Всемирного Банка, на май месяц 2022-го года по сравнению с концом 2019-го года цены на энергетическую продукцию возросли примерно в 2 раза, а на продукцию неэнергетического значения примерно на 68% (World Bank, Commodity Markets Outlook, April 2022). Такой высокий темп прироста мировых цен существенно повлиял на рост среднегодовых импортных цен. Среднегодовой темп роста цен на импорт с конца 2019-го года по апрель месяц 2022-го года не опускался ниже 20% (ARDSK, 2021).
2. Рост внутри-административных цен. В течение 2019-2021-х годов Правительством Азербайджана были инициированы меры по повышению административных цен. Существенный рост цен в основном наблюдался на жилищно-коммунальные услуги. Так цены на обеспечение пресной воды и канализационные услуги выросли в 2 раза, на услуги по газообеспечению на 36%, а на электроснабжение на 12.5%. В общей сложности по оценкам Центрального Банка только за 2021-й год обще годовой рост инфляции на 20% был связан с ростом административных цен (Azərbaycan Respublikası Mərkəzi Bankının Pul siyasti icmalı, 2021).
3. Рост агрегированного спроса. В результате пандемии 2019-го года в Азербайджане, как и во всех странах мира, наблюдался процесс существенного сокращения агрегированного спроса. По мере улучшения эпидемиологической среды и смягчения карантинных норм, с конца 2020-го года

начался ускоренный процесс восстановления объёма агрегированного спроса до предпандемийного уровня. Повышение доходов населения, рост инфляционных ожиданий, инициация правительством мер государственной поддержки населению, а также рост потребительских кредитов способствовали данному восстановлению. Если в 2020-м году реальный рост объёма розничной торговли уменьшился на 1.3%, то в 2021-м году объём розничной торговли вырос на 3.2% (ARDSK, 2021).

К антиинфляционным факторам можно отнести следующие:

1. Сохранение и повышение макроэкономической стабильности. В 2021-м году в условиях высоких цен на энергоносители профицит счёта текущих операций превысил отметку 8 млрд. долларов США, что способствовало сохранению устойчивости курса национальной валюты (АМВ, 2021). Устойчивость курса национальной валюты позволило существенно нейтрализовать «импорт» инфляции из стран торговых партнёров.
2. Инициализация и реализация правительством антиинфляционных мер. Немаловажным фактором сдерживания ускорения темпов роста инфляции являются предпринимаемые государством меры. В обобщённом виде данные меры можно подразделить на 3 группы:
 - а. Фискальные меры. Важнейшим показателем, позволяющим определить тип проводимой фискальной политики является показатель фискального импульса. В наиболее упрощённой форме данный показатель рассчитывается как доля разницы фискального дефицита в данном году к предыдущему году в ВВП. Отрицательные значения данного индекса характеризуют проводимую фискальную политику как рестриктивную, положительное значение как экспансивную, а нулевое значение как нейтральную (Wells, 1995). Данный показатель рассчитывается по следующей формуле:

$$FI = (FD_{t-1}/Y_{t-1} - FD_t/Y_t)$$

где, FD_{t-1} и FD_t – дефицит государственного бюджета соответственно за предыдущий и отчётный период (год), Y_{t-1} и Y_t – валовый внутренний продукт соответственно за предыдущий и отчётный период (год) (Chand, 1993). Представленная формула ввиду ограниченности имеющихся данных и специфики национальной статистики модифицирована. В оригинальной формуле вместо показателя валового внутреннего продукта берётся показатель потенциального объёма валового национального продукта. С конца 2020-го года проводимая фискальная политика в основном носила рестриктивный/нейтральный характер, который способствовал сдерживанию роста инфляции посредством умеренного роста денежной базы (График 5).

График 5. Динамика фискального импульса

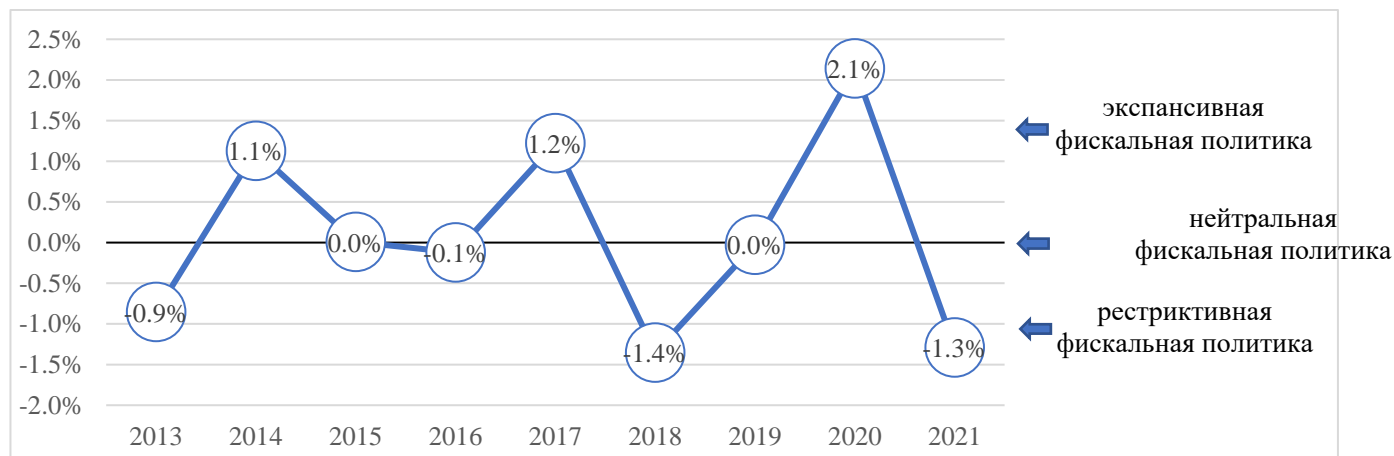

Источник: Azərbaycan Respublikası Maliyyə Nazirliyi, <http://www.maliyye.gov.az/> (29.04.2022), Azərbaycan Respublikası Dövlət Statistika Komitəsi, <https://www.stat.gov.az/> (29.04.2022), а также расчёты автора.

- b. Монетарные меры. Рост инфляции способствовал существенному пересмотру проводимой монетарной политики Центральным Банком. Если до конца 2020-го года проводимая монетарная политика носила «стимулирующий» характер, то уже с конца 2020-го года Центральным Банком стали применяться сдерживающие меры. После девальвации маната в 2016-м году в стране наступил период ускорения инфляции, на фоне этого Центральный Банк решил поэтапно повысить учётную ставку до 15% годовых. С конца 2017-го года, ввиду благоприятного макроэкономического фона, Центральный Банк решил провести политику смягчения монетарной политики характеризуемой поэтапным понижением к концу 2020-го года учётной ставки с 15% до 6.25% (АМВ, 2021). Резкое понижение цен на энергоносители, ускорение инфляции на фоне ухудшения макроэкономического фона и пандемии, побудили Центральный Банк сменить риторику проводимой монетарной политики в сторону ужесточения. Ввиду макроэкономической неопределенности в связи с эпидемиологической ситуацией в мире и в стране. На первом этапе, Центральный Банк решил осуществить некую «паузу» в принятии решения по повышению ставки в результате чего учётная ставка с конца 2020-го года вплоть до сентября 2021-го года не менялась и сохранялась на уровне 6,25%. К концу сентября 2021-го года годовая инфляция достигла отметки 8.5% превысив при этом верхнюю границу объявленного коридора по инфляционному таргету на 2,5 процентных пункта (АМВ, 2021). Такой темп инфляции и повышение диапазона расхождения по инфляционному таргету побудили Центральный Банк в своих решениях по монетарной политике перейти на траекторию поэтапного ужесточения в виде повышения ключевой ставки до 7,75% к маю месяцу 2022-го года (АМВ, 2022). Кроме вышеперечисленных мер Центральный Банк прекратил предоставление послаблений в сфере макропруденциального регулирования и с начала 2022-го года начал осуществлять стерилизацию денежной массы посредством активизации операций на открытом рынке. Общий объём стерилизации с начала года повысился на 610 млн манатов составив к концу марта 810 млн. манатов (АМВ, 2022).

- с. Специальные государственные меры. Масштабность и скорость роста цен вновь способствовали к инициированию проведения государством антиинфляционных мер. В последний раз такого рода меры были осуществлены в 2005-году, с принятием Президентом Азербайджанской Республики Декрета от 31 мая 2005-го года «Об усилении антиинфляционных мер в Азербайджанской Республике». С усилением инфляционных процессов с конца 2020-го года в Азербайджане вновь был подготовлен пакет антиинфляционных мер. Указом Премьер Министра Азербайджанской Республики от 21 февраля 2022-го года «О незамедлительных мерах по усилению антиинфляционных мер в Азербайджанской Республике» был уточнён комплекс антиинфляционных мер охватывающих все сферы экономической деятельности в Республике. Данные меры включают в себя:
- i. Стимулирование повышения производства ключевых товаров сбыта, за счёт чего должна быть ликвидирована дисторсия между предложением и спросом, что в свою очередь обеспечит стабильность цен. Данные меры осуществляются за счёт повышения объема льготного кредитования малых и средних предприятий, а также административных мер по поддержанию цен за счёт торговой надбавки, посредством предоставления соответствующим предприятиям льгот и субсидий. Немаловажным фактором сдерживания цен выступают меры предусматривающие временное понижение таможенных пошлин на продовольственные товары, занимающие ключевые позиции в потребительской корзине.
 - ii. Другой немаловажной мерой является мера по предотвращению манипуляций со стороны отдельных экономических агентов над ценами на отдельные товары и услуги, включающая в себя усиление борьбы с монополизацией в определённых секторах торговли.
 - iii. Учитывая немаловажную роль импортируемых промежуточных товаров в структуре национального производства, решено осуществить таможенные и налоговые льготы по импорту данных товаров. Такая мера за счёт уменьшения производственных расходов предприятий позволит уменьшить цены производимой продукции и соответственно с одной стороны ускорить за счёт ценового преимущества процессы импортозамещения, а также способствовать сдерживанию роста цен в экономике.

Выводы

Азербайджан за последние 5 лет столкнулся с беспрецедентным ростом цен. Рост цен характеризуется масштабностью (цены растут почти на все товары и услуги, входящие в номенклатуру минимальной потребительской корзины), устойчивостью (рост цен в основном не связан с сезонными или разовыми факторами) и структурностью (цены растут не только в розничной торговле, но и в сфере местного производства в виде роста издержек производства). В общей сложности причинами ускоренного темпа роста цен являются рост мировых цен и внутренних административных цен, а также ускорение восстановления объёма агрегированного спроса до предпандемийного уровня. К основным причинам сдерживания роста цен можно отнести факторы сохранения и улучшения макроэкономической стабильности, а также предпринимаемые государственные меры.

Особую роль в сдерживании роста цен играют государственные антиинфляционные меры, характеризующиеся комплексом государственных мер, осуществляемых посредством фискальной и монетарной политики. Также не маловажную роль в купировании роста цен играют такие меры как

селективные меры по предотвращению манипуляций с ценами со стороны отдельных производителей и продавцов, применение специальных таможенных квот по экспорту значимых отдельных товаров и услуг и т.д.

Проведение нижеперечисленных дополнительных мер позволит улучшить механизм и эффективность антиинфляционной политики:

1. Ускорение перехода Центральным Банком на режим инфляционного таргетирования. Международная практика показывает, что переход на новый монетарный режим инфляционного таргетирования позволяет существенно стабилизировать рост цен (Turkay and Atasoy, 2019).
2. Применить временные налоговые преференции на косвенные налоги. Например, временное уменьшение НДС позволило бы быстро и существенно снизить цены на розничные товары. В условиях роста цен косвенные налоги за счёт процентной базы способствуют дополнительному росту цен. Временное понижение НДС позволит не только снизить цены, но и поспособствует увеличению налоговой базы;
3. Повышение субсидирования производства стратегически важных товаров и услуг (продовольственных продуктов, топлива и т.д.);
4. Заморозка мер по пересмотру уровня административных цен. Временное приостановление роста административных цен позволит предотвратить ускорение инфляции как по спросу, так и по предложению.

Проведение дальнейших исследований с использованием статистически-математического аппарата с применением эмпирических методов позволило бы выявить более глубинные причины инфляции в Азербайджане.

Литература

1. Azərbaycan Respublikası Dövlət Statistika Komitəsinin rəsmi internet səhifəsi <https://www.stat.gov.az/>.
2. Azərbaycan Respublikası Mərkəzi Bankının 2021-ci il üzrə Pul siyasəti İcmalı
3. Azərbaycan Respublikası Mərkəzi Bankının 2022-ci il mart ayı üzrə statistik bülleteni
4. Azərbaycan Respublikası Mərkəzi Bankının rəsmi internet səhifəsi– <https://www.cbar.az/>
5. Azərbaycan Respublikası Mərkəzi Bankının 2022-ci il üçün pul və maliyyə sabitliyi siyasətinin əsas istiqamətləri barədə Bəyanatı
6. Armas A., Vallejos L., Vega M. (2009). Measurement of price indices used by the central bank of Peru. Bank for International Settlements Papers, 49, Monetary policy and the measurement of inflation: prices, wages and expectations, 259-283.
7. Chand K.S. (1993). Fiscal Impulse measures and their fiscal impact. Published in: How to measure fiscal deficit: analytical and methodological issues, Publication Services International Monetary Fund, 85-99.
8. Silver M. (2007). Core Inflation: Measurement and Statistical Issues in Choosing among Alternative Measures. IMF Staff Papers , 54, 163-190.
9. Turkay M. and Atasoy B.S. (2019). Has inflation targeting been successful? Evidence from unit root tests. Investigación Económica , Vol. 78, No. 308, 120-139
10. Wells G. (1995). Macroeconomics. (Thomas Nelson: Australia.)
11. World Bank Report (2022). Commodity Markets Outlook, April 2022.

“COVID-19 PANDEMİYASI ŞƏRAİTİNDƏ MÜƏSSİSƏLƏRDƏ MALİYYƏ QƏRARLARININ QƏBULU PROSESLƏRİNİN TƏKMİLLƏŞDİRİLMƏSİ MƏSƏLƏLƏRİ”

Aytac Fazilzadə

a.faziizada@unec.edu.az

Azərbaycan Dövlət İqtisad Universiteti

Xülasə

Mövzunun aktuallığı: Son iki ildə pandemiyanın iqtisadiyyatın bütün sahələrinə təsirləri iqtisadçı alimlərin diqqət mərkəzindədir. Pandemiya şəraitində müəssisələrdə maliyyə qərarlarının qəbulu zamanı yaranan çətinliklərin müəyyən olunması, bu məsələlərlə bağlı dünya təcrübəsinin araşdırılması, həmin yeniliklərin Azərbaycan mühitinə uyğunlaşdırılması kimi məsələlər həm elmi, həm də praktiki aktuallığı ilə seçilir. Covid-19 pandemiyanın müəssisələrin maliyyə qərarlarına təsirinin tədqiqi əsasında səmərələşdirici tövsiyələrin verilməsidir. Tədqiqat işinin aparılmasında müqayisəli təhlil və məntiqi ümumiləşdirmə metodlarından istifadə olunmuşdur. Tədqiqatın aparılmasında mövzu ilə əlaqəli hazırlanmış məqalələr, “Big 4” audit şirkətlərinin araşdırma mərkəzlərinin tədqiqatlarından istifadə olunmuşdur. Azərbaycan Respublikasının Statistika Komitəsinin və Mərkəzi Bankın saytlarında yerləşdirilmiş məlumatlar, eləcə də müəssisələrin maliyyə hesabatları tədqiqatın informasiya bazasını təşkil etmişdir. Müəssisələrdə hesabatlıqla bağlı bəzi məlumatların ictimaiyyətə açıqlanmaması, məlumat bazasının kifayət qədər olmaması tədqiqatın aparılmasına əngəl törədən səbəblərdir. Gəlinən nəticələrin müəssisələrin maliyyə menecerləri, idarəedici strukturları üçün maraqlı və praktiki faydalı olduğunu qeyd edə bilərik. Tədqiqat işinin nəticələri pandemiya kimi şəraitlərdə biznes subyektlərində maliyyə menecmentinin təkmilləşdirilməsi üçün mənbə kimi istifadə edilə bilər.

Açar sözlər: maliyyə menecmenti, mənfəətlilik, maliyyə strategiyası, Covid-19

Summary

In last two years the effects of pandemic observed in all areas of economy and these effects are on the focus point of economists and researchers. Issues such as identifying difficulties in making financial decisions in enterprises in a pandemic, studying the world experience on these issues, adapting these innovations to the environment of Azerbaijan are distinguished by both scientific and practical relevance. Based on the research providing useful and effective recommendations for entities which suffers from pandemic and wants to enhance financial decision making process. Comparative analysis and logical generalization methods used for research. During the research period the articles related with this topic and researches conducted by research centers of “Big 4” audit firms. The database which used for research consists of reports of Central Bank of Azerbaijan Republic, State Statistics Committee and financial reports of different entities. Research limitation is lack of information database about financing decision making, the challenges in getting information from enterprises about how they changed their strategy because of pandemic. The results obtained from research are interesting and practical useful for financial managers or other regulatory bodies of companies. The research results can be used as a source for enhancing financial decision making process in the companies which suffered from pandemic effects.

Key words: financial management, profitability, financial strategy, Covid-19

Giriş

Maliyyə qərarlarının verilməsi və maliyyə siyasəti müəssisənin səmərəli fəaliyyətinin əsas atributlarından hesab olunurlar. Səbəb isə düzgün dəyərləndirilmiş və qəbul olunmuş qərarların müəssisənin mənfəətinin maksimallaşdırılmasına, kapital quruluşunun optimallaşdırılmasına, müəssisənin maliyyə vəziyyətinin dayanıqlılığının artırılmasına, maliyyə vəziyyətində dayanıqlılığın yaradılmasına və bunun nəticəsində investor və kreditorların diqqət mərkəzində olaraq əlavə maliyyə resurslarının cəlb olunmasına imkan yaratmasıdır. Həmçinin uğurlu idarə olunan müəssisələrin inkişafı dövlət üçün də maraq dairəsində olmuşdur. Çünki müəssisələrin fəaliyyət nəticələri həm makroiqtisadi göstəricilərə, həm büdcəyə öz təsirini göstərəcəkdir.

Covid-19 pandemiyası müəssisələrin fəaliyyət mühitini kəskin şəkildə dəyişərək onların maliyyə menecmenti qarşısında tamamilə yeni vəzifələrin yaranmasına gətirmişdir. Bu baxımdan, mövzu praktiki və nəzəri aktualıq daşdığı qeyd edə bilərik. Covid-19 pandemiyasının ölkələrin maliyyə sabitliyin və müəssisələrin maliyyə menecmentinə təsiri bir çox tədqiqatlarda araşdırılmışdır. Baldwin, Mauro, Schweser, Nurunnabi, Alhawal, Hoque, Savcı, Balioğlu, Kazan, Evrim, Altuk, Arslan, Atılgan, Günaydın, Kaya kimi tədqiqatçılar bu prosesin müxtəlif cəhətlərini işıqlandıran əsərləri nəşr etdirmişlər. Müəssisələrin maliyyə hesabatlılığı məsələləri Deloitte, KPMG, PwC kimi məşhur audit şirkətlərinin tədqiqatlarında və hesabatlarında geniş təhlil edilmişdir. Lakin Azərbaycanda bu prosesin necə getməsi, pandemiyanın Azərbaycan müəssisələrinə təsiri öyrənilməmişdir.

Tədqiqatın məqsədi Covid-19 pandemiyasının müəssisələrin maliyyə qərarlarına təsirinin tədqiqi əsasında səmərələşdirici tövsiyələrin verilməsidir. Pandemiya şəraitində müəssisənin maliyyə siyasəti, maliyyələşmə metodunun seçimi və maliyyə qərarlarının qəbulu prosesi tədqiqatın obyektidir, bu müəssisənin maliyyə menecmentinin nəzəri-metodoloji əsasları isə tədqiqatın predmeti kimi qəbul edilmişdir.

Tədqiqat nəticəsində maliyyə qərarlarının qəbulunda likvidlik, dayanıqlıq və səmərəlilik kimi maliyyə əmsallarının proqnozlaşdırılması, dövriyyə vəsaitlərinin normalaşdırılması, məhsulların material tutumunun azaldılması və məhsuldarlığın artırılması, alıcı və satıcı arasında pul axınlarının sürətləndirilməsi alətlərindən geniş istifadə kimi tövsiyələr verilmişdir. Eyni zamanda, aktivlərin maliyyə səmərəliliyinin təmin edilməsi üçün debitor borcların orta müddətinin azaldılması, satış həcmələrinin investisiya məbləğlərini üstələməsi, müasir marketing üsullarından istifadə etməklə nəğd satış həcmələrinin artırılması, dövriyyə vəsaitlərinin dövretmə sürətinin artırılması və dövriyyə vəsaitlərinə tələbatın mümkün qədər azaldılması kimi tədbirlərin səmərəli olacağı göstərilmişdir.

Gəlinən nəticələrin müəssisələrin maliyyə menecerləri, idarəedici strukturları üçün maraqlı və praktiki faydalı olduğunu qeyd edə bilərik. Tədqiqat işinin nəticələri pandemiya dönməsində fəaliyyətində çətinlik yaranmış biznes subyektlərində maliyyə menecmentinin təkmilləşdirilməsi üçün mənbə kimi istifadə edilə bilər.

Müəssisələrdə Maliyyə Qərarlarının Qəbulu Proseslərinin Nəzəri Əsasları

Müəssisənin maliyyə menecmenti anlayışı ilk olaraq ötən əsrin 60-cı illərindən başlayaraq öz təşəkkülünü tapmışdır. Səbəbi isə neoklassik nəzəriyyənin inkişafı olmuşdur. Bu dövrdə baş verən sənaye inqilabları da kapitalın daha yaxşı idarə edilməsinin zəruriliyini gündəmə gətirmiş və maliyyə menecmentinin düzgün tənzimlənməsi üçün zəmin yaratmışdır. Maliyyə menecmentinin əsas məqsədi müəssisənin dayanıqlı və inkişaf yönümlü fəaliyyətini təmin etmək məqsədi ilə maliyyə resurslarının effektiv tənzimlənməsi əlavə kapital cəlbə üçün optimal yolların tapılması və seçilməsidir.

Maliyyə menecmentində yeniliklər, qərar qəbulu prosesində fərqli yanaşmalar ilkin olaraq Avropada müşahidə olunmağa başlamışdır. Fransada 1980-ci illərdən başlayaraq maliyyə menecmenti sahəsində islahatlar yerli idarəetmə orqanları tərəfindən tətbiq edilməyə başlanmışdır (Guthrie, Humphrey və Olson, 2002). Növbəti mərhələdə isə mərkəzi idarəetmə orqanlarında bu sahədə islahatlar keçirilməyə başlamışdır.

Almaniyada isə maliyyə menecmenti istiqamətində keçirilən islahatlar daha çox büdcə tənzimlənməsinin inkişafı, maliyyə uçotunun təşkili üzrə istiqamətlənmişdir (Lüder, 1998).

Şərqdə isə ilkin olaraq Yaponiyada bu islahatlar başlamışdır. Ənənəvi metodları daha çox qoruyaraq mərkəzləşmiş formada maliyyə nəzarətinin inkişafı həyata keçirilirdi (Kokubu və Okano, 1998). Yaponiyada maliyyə menecmenti sahəsində yeniliklərin tətbiqində çətinliklər yaranmasının əsas səbəbi idarəetmə

orqanlarında yeniliklərin tətbiqi nəticəsində bürokratiyanın pozulacağına düşünülməsi idi. Bu səbəbdən maliyyə qərarlarının verilməsi zamanı müasir metodlardan istifadənin tətbiqi özəl sektorda daha sürətli və effektiv müşahidə olundu. Göründüyü kimi maliyyə qərarlarının verilməsində daha yenilikçi yanaşmanın tətbiqi bütün dünyada lazımi olsa da fərqli şəkildə reallaşır. Bunun əsas səbəbi isə hər ölkənin özünəməxsus idarəetmə sisteminin formalaşmasıdır. Bu onu göstərir ki, qlobal olaraq maliyyə menecmenti sahəsində yeniliklərə uyğun idarəetməyə keçid yalnız ölkələrin inkişaf səviyyəsindən deyil, eləcə də onların daxili idarəetmə strukturunda olan yanaşmadan da asılıdır.

Müəssisənin maliyyə menecmentinin əsas funksiyalarından biri maliyyə siyasətini müəyyən etməsidir. Maliyyə siyasəti isə qeyd olunan sahələrdə fikir sahibi olmağı tələb edir. Bu sahələrə büdcə, uçotun düzgün aparılması, kredit vasitəsilə vəsait cəlb olunması və xərclərin maliyyələşməsi üzrə siyasət aiddir.

Büdcə siyasəti dedikdə, müəssisənin növbəti illər üçün büdcə proqnozlaşmasından əlavə dövlət orqanları ilə hesablaşmalar nəzərdə tutulur. Vergi, gömrük, sosial ödənişlər bu kateqoriyaya aiddir.

Uçot siyasəti müəssisənin fəaliyyətinin uçotunun aparılması barədə qaydaların, vahid yanaşmanın tərtibinin irəli sürülməsini təmin edir.

Kredit siyasəti dedikdə isə maliyyələşmə metodlarından kredit hesabına maliyyələşmədən hansı hallarda istifadə olunmasını, istifadə olunacağı təqdirdə hansı şərtlərin və yeniliklərin olacağını müəyyənləşdirməkdir (Fisman və Inessa, 2003).

Yuxarıda sadalananlardan əlavə qeyri-stabil maliyyə şəraitində olan müəssisələrdə fəaliyyətin normallaşdırılması, tənzimlənməsi üçün sağlamdırma siyasətinin tətbiqi aktualdır.

Maliyyə sağlamlaşdırılması siyasəti – müəssisənin pis maliyyə şəraitində olan maliyyə fəaliyyətinin idarə olunması siyasətidir. Belə siyasət fəvqəladə hallarda da, yəni müəssisənin maliyyə sabitliyinin pozulması və iflas və müflisləşmə şəraitində də tətbiq olunur. Maliyyə sağlamlaşdırılması siyasəti məcburi tədbirdir. Belə siyasət iqtisadiyyatda və maliyyədə köklü dəyişiklikləri nəzərdə tutmur. Maliyyə sağlamlaşdırılması siyasəti maliyyə münasibətlərinin sabitləşdirilməsini deyil, müəssisədə mövcud olan şəraitin yaxşılaşdırılması deməkdir. Bununla əlaqədar müəssisədə tez-tez çox maliyyə proseslərinin və münasibətlərin tərkibi və xarakteri dəyişir (Karacan, 2020).

Müəssisənin maliyyə qərarlarının effektiv şəkildə verilməsinin mahiyyəti böyükdür. Belə ki, düzgün dəyərləndirilmiş və qəbul olunmuş qərarlar müəssisənin mənfəətinin maksimallaşdırılmasına, kapital quruluşunun optimallaşdırılmasına, müəssisənin maliyyə vəziyyətinin dayanıqlılığının artırılmasına, maliyyə vəziyyətində stabilliyin yaradılmasına və bunun nəticəsində investor və kreditorların diqqət mərkəzində olaraq əlavə maliyyə resurslarının cəlb olunmasına imkan yaradır (Mughal, 2006).

Maliyyə qərarlarının qəbulu metodları

Müəssisələr maliyyə vəsaitinin cəlbi üçün istifadə etdikləri ənənəvi metodlara əlavə olaraq faktoring və lizingdən danışa bilərik. Bu üsullardan istifadə zamanı pul vəsaiti cəlb olunmasa da, kapitalla ehtiyac duyulan və müəssisənin fəaliyyətini dayandırmaq istəmədiyi dövrlərdə fəaliyyətin kəsilməzliyinə kömək edir.

Lizing müəssisənin hər hansı əsas vəsaitlərini əldə etməsi yoludur. Hansı ki, burada üçüncü şəxslər iştirak edir. Lizing vasitəsilə əsas vəsaitlər əldə olunduqda alıcı əldə etdiyi vəsait üçün aylıq ödəniş ödəyir, lakin hüquqi

olaraq məhsulun sahibi sayılır. Lizinqin iki növü mövcuddur əməliyyat lizinqi və maliyyə lizinqi. Maliyyə lizinqində əməliyyat lizinqindən fərqli olaraq məhsulla bağlı məsuliyyət alıcı tərəfin üzərinə ötürülür. Maliyyə lizinqi və əməliyyat lizinqi arasında digər bir fərq isə əməliyyat lizinqinin balans arxası hesab olmasıdır. Bu şəraitdən hətta bəzi müəssisələr kredit müraciəti zamanı sui-istifadə edirlər (Fletcher və Umarov, 2005). Belə ki, balans arxası hesab olduğundan əldə etdikləri lizinq məhsulu maliyyə lizinqi olsa belə onu əməliyyat lizinqi olaraq göstərirlər. Bu yolla əmsalların hesablanması və təhlili zamanı bəzi manipulyasiyalar etmək istəyirlər. Beləliklə onlar borclanma əmsallarını daha aşağı göstərmək istəyirlər.

Dünya təcrübəsində istifadə olunan daha bir qeyri-ənənəvi və ya alternativ maliyyələşmə metodu mövcuddur. Bu maliyyələşmə metodu əsasən yeni fəaliyyətə başlayan, maliyyə hesabatları çox da şəffaf və anlaşıqlı olmayan bu səbəbdən banklardan vəsait cəlb edə bilməyən müəssisələr tərəfindən istifadə olunur (Beck və Vojislav, 2008). Bu maliyyələşmə metodunda müəssisənin kapitalla təmin olunmasında investor şəxslər iştirak edir, lakin hər hansı səhm tələb olunmur.

Digər bir metodda isə bu məbləğ bir şəxsdən deyil, kiçik məbləğlərin cəmi olaraq çoxlu şəxslər tərəfindən təmin olunur.

Qəbul olunan maliyyə qərarlarının keyfiyyətinə təsir göstərən başlıca amillərdən biri müəssisənin fəaliyyəti ilə bağlı təqdim olunan informasiyanın düzgünlüyüdür. Bu xüsusda maliyyə hesabatlarının şəffaf hazırlanmasının rolu böyükdür. Maliyyə hesabatlarının şəffaf hazırlanmasının maliyyə menecerlərinin qərar qəbulu prosesinə təsiri qlobal olaraq 2008-ci il krizisində də müşahidə olunmuşdur. Bu dövrdən ən az zərərlə çıxmaq üçün müəssisələr tərəfindən qərar qəbulu zamanı aktiv və passivlərin tanınma üsulu ilə də bağlı qərarlar qəbul olunmuşdur (Bezemer, 2010). Belə ki, aktivlərin ədalətli dəyərlə tanınması üsulu uyğun bilinmişdir. Lakin bazarda müşahidə olunan qeyri-stabillik səbəbindən aktivlərin ədalətli dəyərini müəyyən etmək çətinliklər yaratmışdır.

Maliyyə hesabatları həm şirkət daxilində maliyyə menecerlərinə, həm də xarici investora kömək olur. Şirkət daxilində menecerlər keçmiş illərin nəticələrindən istifadə edərək növbəti il üçün proqnozlar verə bilirlər. Təbii ki, maliyyə menecerləri üçün maliyyə qərarlarının qəbulu zamanı yeganə mənbə maliyyə hesabatları deyil. Xarici istifadəçilər yəni investorlar üçün əsas mənbə maliyyə hesabatlarıdır. Hansı ki, onların təhlili müəssisənin fəaliyyəti, davamlılığı barədə fikir yaratmağa kömək olur. Maliyyə hesabatlarıyla bağlı digər məqam isə onların hazırlanmasıdır. Belə ki, maliyyə hesabatlarının brynelxalq standartlara uyğun hazırlanması ölkə xairicindən investor cəlbi zamanı kömək olur (Barış və Poroy, 2010).

Kapital cəlbi zamanı təqdim olunana məlumatların vacibliyini qeyd etdik. Buna görə də bu zaman təqdim olunan assimetrik informasiya və onun yarada biləcəyi məqamlardan danışaq. Maliyyə hesabatlarında göstəricilərin qeyri-şəffaf şəkildə göstərilməsindən əlavə olaraq fəaliyyətlə bağlı məlumatların təqdimatı zamanı informasiyanın qeyri-şəffaflığı halı müşahidə oluna bilər (Maran və Nizamani, 2015). Məsələn müəssisə banka müraciəti zamanı fəaliyyət sahəsini fərqli bildirə bilər.

Kənd təsərrüfatı ilə məşğul olan müştəri daha tez mənfəət əldə edə biləcəyi bir kənd təsərrüfatı sahəsində fəaliyyət göstərməsiylə bağlı məlumat verir Kredit rəsmiləşdirildikdə bu fəaliyyət növünə uyğun olaraq gəlir əldə olunacaq müddətə qədər güzəşt müddəti tanınır və daha sonra ödəniş olunması tələb olunur. Müştəri fərqli fəaliyyət sahəsi ilə məşğul olduqda isə bu güzəşt müddəti bitdikdə hələ də fəaliyyətdən mənfəət əldə etməmiş

olur və ödəmədə gecikmələr yaranır. Beləliklə bu borcun problemlı kredit statusu altına düşməsi halı aktuallaşmağa başlayır.

Maliyyə qərarlarının verilməsi mərhələləri:

Maliyyə qərarlarının verilməsi bir neçə mərhələdən ibarətdir:

- Cari dövr üçün hansı maliyyələşmə metodundan istifadə olunmasının müəyyənləşdirilməsi;
- Verilən qərarlar fonunda mümkün risklərin müəyyənləşdirilməsi və təhlili;
- İnvestisiya cəlbi planlaşdırılması;
- Pulun zaman dəyəri kimi digər faktorların nəzərə alınması;

Müəssisəylə bağlı büdcə proqnozlarının verilməsi; Ümumilikdə, maliyyə qərarlarının qəbulu zamanı geniş aspektə müəssisənin analizi mütləqdir. Müəssisənin aktiv və passivlərinin uçotunun, sağlamlaşdırma siyasətinin, kapital cəlbinin, şəffaf maliyyə hesabatlarının, dividend siyasətinin, risklərin müəyyənləşdirilməsinin necə aparılması maliyyə menecmentinin təsir dairəsinə daxil olan fəaliyyət sahələridir. Bəzən isə müəssisənin fəaliyyəti dövründə müxtəlif fors-major hallar müşahidə edilir. Son illər yaşanan pandemiya bu hala nümunədir. Bu cür hallarda müəssisələrin maliyyə nəzərtində olan boşluqlar onların fəaliyyətinə təsir göstərir:

2019-cu ilin sonlarından yayılmağa başlayan, lakin təsirini 2020-ci ilin əvvəllərindən başlayaraq göstərən pandemiyanın dünyada yalnız səhiyyə sahəsinə deyil, iqtisadiyyatın bütün sahələrinə təsir göstərdiyi hamımıza məlumdur. Pandemiya təkcə tibb sahəsində, sosial münasibətlərdə deyil biznes münasibətlərində də dəyişikliklər yaratdı. Hansı ki, həm müştərilərlə, həm partnyorlarla, həm səhmdarlarla, həm də işçilərlə korporativ münasibətlərin qurulmasında yeni cığır açmışdır. Biznes strukturları artıq pandemiya adaptasiya tədbirləri görməyə çalışaraq mövcud şəraitdən minimum itki ilə qurtulmağı hədəfləmişdirlər (Hogue,2020). Bu dövrdə maliyyə sınıtları cəhətdən kiçik və orta sahibkarlıq subyektləri daha çox təsir görmüşdür. Səbəb isə təkcə həmin müəssisələrin iri korporasiyalara nisbətən döviyyəsinin az olması yox, maliyyə hesabatlarını hazırlanması və təqdimatı zamanı çatışmazlıqların olmasıdır.

Aydın məsələdir ki, dövlət tərəfindən subsidiyalar və ya digər yardımlar təklif olunan zaman rəsmi qeydiyyatda olan göstəricilər əsas tutulur. Bir çox kiçik və orta sahibkarlıq subyektlərində isə maliyyə hesabatlarının şəffaf şəkildə hazırlanması və təqdimatı ilə bağlı çatışmazlıqlar mövcuddur. Əlavə olaraq bu cür sınıtlı vəziyyətlərdə sahibkarların maliyyə vəsaitləri əldə etmək üçün müraciət edəcəkləri əsas ünvan kommersiya banklarıdır. Hansı ki, kommersiya bankları da kredit rəsmiləşdirilməsi zamanı rəsmi hesabatları əsas tutur və məbləği ona uyğun təyin edir.

Belə olan halda şirkətlərin bu təsirlərdən minimum itkiylə yan keçməsi üçün əsas diqqət yetirilməli məqam aydındır ki, maliyyə hesabatlarının şəffaf və düzgün şəkildə təqdimatıdır (Çavlak, 2020). Bu səbəbdən maliyyə hesabatlarının hazırlanması və təqdimatı zamanı əsas istinad nöqtəsi Maliyyə Hesabatlarının Beynəlxalq Standartlarına yenidən diqqət yetirilməsi vacibdir.

Maliyyə Qərarlarının Qəbul Mexanizmlərinin Təhlili

Nəzəri olaraq qeyd olunanların bir müəssisənin göstəriciləri üzərindən təhlil edək. Aşağıda yeni fəaliyyətə başlamış “W.A” MMC-nin son beş il üzrə göstəriciləri təqdim olunur. Müəssisə qida məhsullarının distribütorluq fəaliyyəti ilə məşğuldur.

Cədvəl 1: Balans hesabatı (min AZN-lə)

Balans Hesabatı	2017	2018	2019	2020	2021
Nağd pul vəsaitləri	1,690	1,710	1,750	1,525	1,047
Debitor borcları	790	815	907	750	820
Əsas vəsaitlər	800	810	810	746	710
Mal-material ehtiyatları	590	600	610	520	570
Cəmi aktivlər	3,870	3,935	4,077	3,541	4,147
Kredit öhdəlikləri və digər qısamüddətli borclar	590	608	620	713	650
Kreditör borcları	550	564	587	674	610
Digər öhdəliklər	320	350	370	154	487
Səhmdar kapitalı	1,000	1,000	1,000	1,000	1,000
Bölüşdürülməmiş mənfəət	1,410	1,413	1,500	1,000	1,400
Cəmi öhdəliklər və kapital	3,870	3,935	4,077	3,541	4,147

Mənbə: Müəllif tərəfindən təqdim olunan nümunə müəssisə barədə göstəricilər

Cədvəl 2 : Mənfəət və zərər hesabatı (min AZN-lə)

Mənfəət / Zərər Hesabatı	2017	2018	2019	2020	2021
Satış	2,400	2,500	2,620	3,050	5,013
Maya dəyəri	1,800	1,870	2,200	2,700	4,240
Ümumi mənfəət	600	630	420	350	773
Amortizasiya xərcləri	83	82	80	92	85
Ümumi və inzibati xərclər	130	119	112	130	145
Satış və reklam xərcləri	57	47	49	52	51
Digər gəlirlər	35	32	30	25	57
Vergidən əvvəlki mənfəət	295	350	209	51	435
Mənfəət vergisi	73	87	60	13	96
Xalis mənfəət	222	263	149	38	339

Mənbə: Müəllif tərəfindən təqdim olunan nümunə müəssisə barədə göstəricilər

Verilən nümunəni təhlil edərək son 5 ildə müəssisənin fəaliyyətində baş vermiş dəyişiklikləri müşahidə etmək olar. İlkin olaraq onu qeyd etmək lazımdır ki, maliyyə hesabatlarına əsasən təhlil zamanı müqayisə olunan göstəricilər üzrə məbləğlər proporsional şəkildə uyğun olmalıdır. Ümumi mənfəət marjası ilə təhlili davam etdirsək bu göstəricinin 2017 və 2018-ci illərdə 25%, 2019-cu ildə 16%, 2020-ci ildə 11%, 2021-ci ildə isə 16% olmuşdur. Göründüyü kimi, 2021-ci ildən artıq müəssisə keçmiş fəaliyyət göstəricilərinə doğru irəliləməyə başlamışdır. Xalis mənfəət marjası üzrə göstəricilər isə 2017-ci ildə 9.25, 2018-ci ildə 10.52, 2019-cu ildə 5.68, 2020-ci ildə 1.25, 2021-ci ildə 6.76 olmuşdur. Ümumi olaraq müəssisənin aktiv və passiv məbləğlərində keçmiş illərdə bir-birinə yaxın göstəricilər müşahidə olunmuşdur. 2020-ci ilin təsirlərindən sonra isə artıq 2021-ci ildə tendensiyanın müsbət istiqamətdə irəlilədiyi aydın görünür.

Balans hesabatının digər komponentləri ilə təhlili davam etdirsək nağd pul vəsaitlərinin həcmində ən yüksək nəticənin 2019-cu ildə müşahidə olunduğunu görə bilərik. Nağd pul axınlarının həcmində yüksək olması müəssisə üçün həm müsbət, həm də mənfi şəkildə qiymətləndirilə bilər. Belə ki, nağd pul vəsaitlərinin

həcmnin lazımi dərəcədə olması müəssisənin likvidliyinin yüksək olması və bunun nəticəsində öhdəliklərin ödənməsində çətinlik yaşamayacağı deməkdir. Lakin digər tərəfdən yanaşsaq satış dövriyyəsi normal olan bir müəssisənin yüksək miqdarda nağd pul saxlaması düzgün qərar qəbul etmədə bəzi çətinliklərin mövcudluğundan xəbər verir. Çünki yetəri qədər nağd vəsaiti olan müəssisə düzgün investisiya yatırımı edə, vəsaitini alternativ mənbələrə məsələn satışın və istehsalın diversifikasiyasına yeni növ məhsulların istehsalına və ya hazırda istifadə etdiyi texnologiyanın inkişafına sərf edə bilər. Vəsait olduğu halda, bu addımlar atılırsa bu müəssisənin gələcəkdə fəaliyyətində problemlər yarana biləcəyini, rəqiblərindən geridə qalma ehtimalı olacağını göstərir.

Verilmiş göstəricilərdən istifadə edərək likvidlik əmsallarının təhlilini aparaq. İlkin olaraq cari likvidlik əmsalları üzrə göstəriciləri müəyyən edək. 2017-ci ildə cari likvidlik əmsalı 2.7, 2018-ci ildə 2.66, 2019-cu ildə 2.07, 2020-ci ildə 2.01, 2021-ci ildə isə 1.93 olmuşdur. Digər maliyyə hesabatı isə pul axınlarının hərəkəti barədə hesabatdır. Müəssisənin ödəyicilik qabiliyyəti yalnız onun pul axınları haqqında hesabatdakı göstəricilərlə müəyyən olunur. Belə ki, mənfəət və zərər haqqında hesabatda müəssisənin satış dövriyyəsinin həcmnin yüksək olduğunu görə bilərik. Balans hesabatında aktivlərin həcmnin yüksək olduğunu görə bilərik. Lakin müəssisənin öhdəlikləri üzrə ödəyicilik qabiliyyəti yalnız nağd vəsaitlərin həcmi ilə aydınlaşdırıla bilər. Çünki, satışların həcmi böyük olsa da satışlar nağd həyata keçirilməyə bilər, aktivlərin həcmi satış hesabına artsa da debitor borclarının artımı müşahidə oluna bilər. Bu isə müəyyən hallarda likvidlik riskinin yaranmasına səbəb ola bilər.

Ümumi olaraq pandemiyanın təsirlərinin daha kəskin hiss olunduğu 2020-ci ilin nəticələri üzərindən təhlil aparsaq, müəssisənin kreditor borclarının artdığını görə bilərik. 2020-ci ildə baş verən qapanmalar, qadağalar səbəbindən satışların həcmində müşahidə olunan artım gözləniləndən daha aşağı olmuşdur. Kreditor borclarda artım müşahidə olunmasının bir səbəb olaraq satışların artmasıyla əlaqəli olaraq təchizatçılara olan borclanmanın artması kimi izah oluna bilər. Digər yanaşmayla isə debitorların borclarını ödəməkdə çətinlik çəkməsi bu səbəbdən şirkətdə nağd pul vəsaitlərinin həcmnin azalması və şirkətin öz növbəsində təchizatçılara və digər borcalanlara öhdəliklərinin artması və ödəmə müddətinin uzanması ilə nəticələnir.

Covid-19 Pandemiyası Şəraitində Maliyyə Qərarlarının Qəbulu Mexanizminin Təkmilləşdirilməsi

Pandemiyanın inkişaf etməkdə olan ölkələrə təsirinin 2008-ci il maliyyə böhranı zamanı olduğu kimi darlaşdırıcı iqtisadi təsiri olmuşdur. Lakin müddət ərzində iqtisadiyyatda kiçilmə yəni müəssisələrin fəaliyyətinə pandemiyanın neqativ təsirlərinə gəldikdə müəyyən fərqlər olduğu aydınlaşır. Belə ki, bu dövrdə heç də bütün biznes strukturlarında neqativ yöndə dəyişikliklər olmamışdır. Məsələn aviasiya sahəsində sərhədlərin bağlı olması səyahətlərin ləğv olunması səbəbiylə uçuşların dayanması və fəaliyyətdə fasilələr mənfəet yəndə pandemiya təsirləri kimi aydın anlaşıla bilər. Tibb sahəsində, daha doğrusu tibbi məhsulların, dərman preparatlarının istehsalı və satışı iqtisadiyyatında artım müşahidə olunmuşdur. Bu sıraya telekommunikasiya, internet xidmətləri kimi sahələri də əlavə edə bilərik. Hansı ki, kütləvi olaraq küçəyə çıxma qadağası olduğu dövrlərdə əhəlinin istifadə etdiyi əsas xidmət növləri olmuşdur. Bu dövrdə ölkə iqtisadiyyatında fəaliyyət dövrünün və sosial strukturun əsasını təşkil edən kiçik və orta sahibkarlıq subyektləri bir tərəfdən istehsal etməklə, digər tərəfdən isə mövcud konyukturada yaşamaq uğrunda mübarizə aparmaqda davam edir. Qlobal bazarda sərhədlər qaldırılır və informasiya texnologiyaları rəqabət mühitini sərhədlərdən kənara çıxarır fərqli təcrübələrin bir-birinə inteqrasiya olunmasına şərait yaradır.

Müəssisələr qlobal bazara çıxdıqları şəraitdə dünyanın demək olar ki, bütün bazarlarında yer almaq imkanı ilə heç vaxt tanımadığı oyunçularla rəqabət aparmalı olurlar. Buna paralel olaraq, rəqabət apara bilməsələr belə həmin təcrübələrdən yararlanaraq inkişaf əldə edirlər. Rəqiblərin indi daha güclü olması və öyrənən təşkilatların güclənməsi və bazarlarda görünməsi qlobal bazarda qlobal rəqabəti də özü ilə gətirir.

Bu periodda müəssisələrdə maliyyə qərarlarının verilməsinin təkmilləşdirilməsi, yeniliklərin edilməsi üçün ilkin mərhələ müəssisənin pandemiyadan öncəki və pandemiya dönmündəki fəaliyyətini və vəziyyətini müqayisə etməkdir (Baldwin və Mauro, 2020).

Pandemiya prosesində biznesin davamlılığı fərziyyəsinin davam edib-etməməsi ilə bağlı narahatlıqlar və qiymətləndirmələr əsasən biznesin likvidlik-pul vəsaitlərinin hərəkəti görünüşü ilə həll olunur.

Bunun üçün ən effektiv yollardan biri xərclərin uçotunun aparılmasıdır. Belə ki, bu yolla maliyyə menecerləri müəssisənin kapitalının istifadəsi və bölüşdürülməsinin effektiv aparılma dərəcəsinin, istehsal fəaliyyətini illər üzrə müqayisə edərək müddət ərzində inkişafın hansı səviyyədə olduğunu, istehsala çəkilən xərclərin effektivliyinin, mənfəətlilik səviyyəsinin artıb –artmadığının müəyyənəşdirilməsi mümkün olur. Dövriyyə kapitalının təhlili likvidlik və gəlirlilik arasındakı əlaqəni müəyyən edir. Bu analiz biznesin borclarının ödənilməsi, fəaliyyət həcminin artırılması və rəqib müəssisələr üzərində üstünlük əldə edilməsi ilə sıx bağlıdır və biznesin gəlirlilik və likvidlik kimi məqsədlərinə təsir edən əsas amillərdən biridir. Dövriyyə kapitalının təhlilinin xərclərin uçotu sisteminin inkişafına töhfə verməsi üçün dövriyyə aktivləri, qısamüddətli öhdəliklər, ümumi və xalis dövriyyə kapitalı nəzərə alınmalıdır.

Xərclərin uçotunun aparılmasının bir neçə növü mövcuddur. Ümumilikdə bu növlər müəssisənin bütöv fəaliyyəti barədə fikir sahibi olmağa imkan yaradır (Periasamy, 2010). İlk mərhələ produktivliyin yoxlanmasıdır. Səmərəlilik təhlili istehsal olunan əmtəə və xidmətlərin miqdarı ilə bu miqdarda mal və xidmətlərin istehsalı üçün istifadə olunan vəsaitlər arasındakı əlaqə ilə əlaqədardır. Bu mərhələdə ehtiyatların idarə edilməsinin təhlili, ehtiyatların saxlanması siyasətlərinə və ehtiyatların qiymətləndirilməsi üsullarına diqqət yetirir. Bu yolla müəssisənin istifadə etdiyi materiallar, istehsal kəmiyyətləri, istehsal vaxtı, məhsulun maya dəyəri və saxlanma yeri haqqında məlumatlar əldə edilir. Səhmlərin idarə edilməsinin təhlilinin xərclərin uçotu sisteminin inkişafına töhfə verməsi üçün; satınalma siyasəti, fiziki yoxlama prosedurları, inventar idarəetməsi nəzərə alınmalıdırprosedurları, inventar idarəetməsi nəzərə alınmalıdır. İkinci mərhələ uyğunluğun ölçülməsidir. Bu mərhələdə müəssisəyə qoyulan kapitalla onun fəaliyyətinin, fəaliyyətə çəkilən xərclərin uyğunluğu, strategiyanın düzgün hədəflənməsi kimi məsələlərə aydınlıq gətirir. Üçüncü mərhələ isə hesabatlıq və uçotun düzgünlüyünün yoxlanmasıdır.

Covid-19 pandemiyası səbəbindən yaranmış yüksək qeyri-müəyyənlik səviyyəsi proqnozların daha az etibarlı olacağını və mahiyyət etibarilə qərar qəbulunun çətin olacağını müəyyənləşdirirdi. Şirkətlər onların fəaliyyətini davam etdirmək qabiliyyətinə dair əhəmiyyətli şübhələrə səbəb ola biləcək hadisələrlə bağlı əhəmiyyətli qeyri-müəyyənlikləri izah etməli, rəhbərlik pandemiyanın səbəb olduğu cari iqtisadi qeyri-müəyyənliyi və bazar dəyişkənliyini araşdırmalı, eyni zamanda şirkətin davam etmək qabiliyyətini qiymətləndirməlidir (Alhawal, Hoque və Nurunnabi, 2020). Şirkətlər həmçinin hesabat tarixindən sonra baş verən bütün hadisələri qiymətləndirməli və hesabat tarixindən sonra ortaya çıxan yeniliklərə səbəb olan hadisələri qiymətləndirməlidirlər.

Yeni prosesə hazır olmaq üçün, içində olduğumuz sektorda işimizi nələr gözləyir, müştəri vərdişləri necə dəyişəcək, hansı gələcək trendlər mövcud olacaq onları qiymətləndirmək və müəyyənləşdirmək lazımdır.

Xüsusən də kapital strukturuna malik kiçik müəssisələr öz kapitallarını gücləndirəcək alternativləri dəyərləndirməlidirlər.

Verilənləri və beynəlxalq təcrübəni ümumiləşdirsək maliyyə menecerlərinin bu dövr üçün öhdəliklərini aşağıdakı kimi təqdim edə bilərik:

Müəssisə menecerlərinin ən mühüm vəzifələrindən biri olan maliyyə səmərəliliyini artırmaq üçün qısa müddətdə aşağıdakı tədqiqatlar aparıla bilər:

- Qısa müddətdə səhmlərin satışa çevrilməsi,
- Debitor borclarının orta hesablama müddətinin azaldılması,
- Əsas kapital qoyuluşları ilə müqayisədə daha çox satış,
- Müasir marketinq texnikalarından istifadə etməklə satışlarının artırılması,
- Mövcud müştərilərin müəssisə ilə davamlı əməkdaşlıqlarının davam etdirmələrini təmin etmək,
- İnternetdən istifadə edərək material sifarişini daha qənaətli etmək,
- Daha az dövrü vəsaiti ilə fəaliyyətlərin həyata keçirilməsi.

Çünki, əgər müəssisələr öz aktivlərinin dövrüyyəsini (maliyyə səmərəliliyini) artırmaq istəyirlərsə, ya aktivlərinin həcmi azaltmalı, ya da satış gəlirlərini artırmalıdır. Məcmu aktivlərə nisbətən biznes həcmi maksimuma çatdırılması maliyyə səmərəliliyinin artırılmasında vacibdir. Rəşional biznes menecerləri mənfəətlərinin istifadə etdikləri resurslara nisbətini artırmağa və maksimumlaşdırmağa çalışırlar. Bunun yolu resursdan istifadədə səmərəliliyin, yəni maliyyə səmərəliliyinin artırılmasıdır. Mənfəət artımı maliyyə səmərəliliyini artırmadan müsbət inkişaf hesab edilə bilməz.

Nəticə və Təkliflər

Pandemiyanın bütün dünyanı təsir dairəsinə alması keçən dövr ərzində hər kəsi mövcud vəziyyətdən ən az zərərli çıxış yolu tapmağa və ya mövcud vəziyyətə hansı yolla uyğunlaşmağın mümkün olacağını müəyyən etməyə vadar etmişdir. Pandemiyanın təsirlərini həm makro, həm də mikro iqtisadi səviyyədə yumşaldılmasına göstərilən cəhdlər müəyyən mənada öz təsirini effektiv göstərmişdir. Müəssisələr tərəfindən effektiv qərar qəbulu prosesinin həyata keçirilməsində bir neçə proses mövcuddur. Bu mərhələlər müəssisənin maliyyə göstəricilərinin təhlili ilə başlayır. Tədqiqatın gedişatında da müəyyən olunmuşdur ki, maliyyə hesabatlarının hazırlanması standartlara uyğun və şəffaf olduğu halda bu göstəricilərlə aparılan təhlil də lazımi nəticənin əldə olunmasında kifayət qədər mühüm pay sahibi olur. Maliyyə təhlili zamanı müəssisədə olan işlərin vəziyyəti haqqında bütün məlumatlardan istifadə edilir. Müəssisənin gələcəkdə müvəffəqiyyətlə inkişafı üçün mütləq onun inkişafının mümkün variantlarını tədqiq etmək və arzu olunan nəticələrin əldə olunması üçün metodlar hazırlanmalıdır.

Müəssisənin fəaliyyətinin mərhələlərindən asılı olaraq qərar qəbulu prosesi dəyişir. Müəssisədə maliyyə qərarları dedikdə yalnız əlavə kapital cəlbə üçün planlama aparılması deyil, mövcud olan resursların effektiv idarəsi nəzərdə tutulur. Bunun üçün də əsas alət maliyyə əmsəlləridir. Tədqiqat işində də aydın göstərildiyi kimi maliyyə əmsəllərinin müəssisəyə bağlı proqnozlar verilməsində, qərar qəbulu prosesində, öz sektorundakı mövqeyinin müəyyənləşdirilməsində rolu böyükdür. Müəssisənin fəaliyyət göstərdiyi sektordan

asılı olaraq təhlil prosesində müəyyən fərqlər mövcud ola bilər. Lakin, müəssisələrin əksəriyyətinə tətbiq oluna biləcək proqnozlaşdırma metodları oxşardır.

Aparılan araşdırma nəticəsində müəssisənin fəaliyyətinin davamlılığını təmin etməsi, effektiv idarə olunmasına nail olunması, sektorda sahib olduğu mövqeyinin qorunub saxlanması üçün atacağı addımlar bir çox göstəricilər üzrə oxşardır. Belə ki, əsas məsələlərdən biri likvidlik səviyyəsinin aşağı olmasından qaçınılması əsas məqsədlərdən biri olmalıdır. Müəssisənin nağd pul vəsaitlərinin dövriyyəsinin sürətləndirilməsi və yaxşılaşdırması istiqamətində müəyyən yanaşmalar mövcuddur ki, müəssisələr bu üsullardan istifadə edərək öz dövriyyəsinin sürətləndirilməsinə nail olurlar. Bunlar aşağıdakılardan ibarətdir ;

- müəssisələri tərəfindən normalaşdırmanın təkmilləşdirilməsi
- istehsalın intensivləşdirilməsi
- məhsulları material tutumunun nisbətən aşağı salınması
- satıcı ilə alıcı təşkilatlar arasında daimi və optimal əlaqələrin qurulması

Qalan hədəflər isə müəssisənin fəaliyyət sahəsindən asılı olaraq dəyişə bilər. Beləliklə, araşdırma nəticəsində əldə olunanları və beynəlxalq təcrübəni ümumiləşdirsək maliyyə menecerlərinin bu dövr üçün öhdəliklərini aşağıdakı kimi təqdim edə bilərik:

Müəssisə menecerlərinin ən mühüm vəzifələrindən biri olan maliyyə səmərəliliyini artırmaq üçün qısa müddətdə aşağıdakı tədqiqatlar aparıla bilər:

- Qısa müddətdə səhmlərin satışa çevrilməsi,
- Debitor borclarının orta hesablama müddətinin azaldılması,
- Əsas kapital qoyuluşları ilə müqayisədə daha çox satış,
- Müasir marketing texnikalarından istifadə etməklə satışlarının artırılması,
- Mövcud müştərilərin müəssisə ilə davamlı əməkdaşlıqlarının davam etdirmələrini təmin etmək,
- İnternetdən istifadə edərək material sifarişini daha qənaətli etmək,
- Daha az dövriyyə vəsaiti ilə fəaliyyətlərin həyata keçirilməsi.

İstifadə Olunmuş Mənbələr

1. “Accounting considerations related to the coronavirus 2019 disease. IFRS in Focus” Deloitte. (2020a).
2. “Accounting implications of the effects of coronavirus. In Depth - A Look at Current Financial Reporting Issues” PwC. (2020a)
3. Baldwin, R. ve Mauro, B. W. di.(2020) “Mitigating the Covid economic crisis: Act fast and do whatever it takes. London” CEPR Press
4. Beck T., Asli D.K., Vojislav M.(2008)“Financing patterns around the world: are small firms different?” Journal of Financial Economics, pp 467-487
5. Bezemer, D.J.(2010) “Understanding financial crisis through accounting models”, Accounting, Organization and Society Journal, volume 35, issue 7, pages 676-688
6. Evrim V., Altuk (2021). “The impact of covid-19 on accounting and auditing: a literature review”, Denetişim dergisi sayı 22
7. Fisman R., Inessa L. (2003).“Trade Credit, Financial Intermediary Development, and Industry Growth.”, The Journal of Finance vol LVIII no1,03, pp 354-374
8. Fletcher, M., R. Freeman, M. Sultanov and U. Umarov (2005).“Leasing in Development. Guidelines for Emerging Economies”; World Bank Document,2005, International Financial Corporation Publication

9. Mohammad Nurunnabi, Hisham Mohammed Alhawal, Zahirul Hoque (2020). “Impact of COVID-19: How CEOs Respond to SMEs Recovery Planning in Saudi Arabia”. Monshaat and Prince Sultan University, White Paper 03, June 2020
10. Nizamani F., and Maran M. (2015). “Small and Medium Enterprises: Asymmetric Information and Critical Factors Affecting Bank Financing.” Advanced Finance Letters, volume 21, number 5 pp 1615-1618
11. Periasamy, P.(2010) “A Textbook Of Financial Cost and Management Accounting. Hindistan” Himalaya Publishing House
12. Sami Karacan (2020). “Possible effects of a new type of coronavirus (covid-19) on financial statements”. Journal of International Social Research, vol.13, pp 944-951
1. Barış S., Aylin Poroy A.(2010)“ Finansal Raporlamada Yeni Yaklaşımlar”, Öneri Dergisi 2010, cilt 9 sayı 33, s.51-57
2. Hakan Çavlak (2020). “Covid-19 pandemisinin finansal raporlama üzerindeki olası etkileri: BİST 100 endeksindeki işletmelerin ara dönem finansal raporlarının incelenmesi”. Gaziantep Unoversity Jorunal of Social Sciences, 19, 143-168
3. Mughal, S. (2006). ”İşletmelerde Karar Verme Açısından Katkı Payı Analizi ve Bir Uygulama”. Kocaeli Üniversitesi – Sosyal Bilimler Enstitüsü / Yüksek Lisans Tezi

İŞGALDAN AZAD OLUNMUŞ ƏRAZİLƏRİMİZDƏ YENİ İQTİSADİYYAT QURUCULUĞU VƏ LOGİSTİKANIN STRTATEJİ ƏHƏMİYYƏTİ

Hacıyeva Aytac

Azərbaycan Dövlət İqtisad Universiteti (UNEC)

aytaj_hajiyeva@unec.edu.az

Xülasə

Mövzu üzrə əsas tədqiqat sualı bölgənin iqtisadi potensialının və tranzit imkanlarının diversifikasiyasında rolunun araşdırılmasıdır. Qeyd olunan araşdırma istiqamətində məqalədə regionun tarixi, əlverişli coğrafi mövqeyi, erməni vandalizmi nəticəsində məruz qaldığı iqtisadi zərər, infrastrukturunun dağıdılması, ölkə iqtisadiyyatı miqyasında bölgənin əhəmiyyəti, əvvəlki dövrlərdə regionun iqtisadiyyatının səciyyəsi, xüsusiyyətləri, bölgənin müasir dövrdə iqtisadi inkişaf perspektivləri, infrastrukturunu, iqtisadi potensialı eləcə də, regional miqyasda bölgənin rolu, tranzit potensialı və alternativlərlə müqayisəsi araşdırılmışdır. Bundan əlavə, hasilat sənayesinin inkişaf etdirilməsi məqsədi ilə perspektivləri baxımından regionun geoloji quruluşu, mineral və hidroresurs ehtiyatları və bu ehtiyatların ümumi iqtisadiyyatın inkişafına təsir perspektivləri, avtomobil və hava nəqliyyat infrastrukturunu, turizm potensialı, ərzaq təhlükəsizliyinin təmini məqsədi ilə kənd təsərrüfatı və heyvandarlığın inkişaf perspektivləri təhlil edilmişdir.

Mövzunun sonunda hazırda regionda aparılan quruculuq işləri çərçivəsində bölgənin enerji təchizatının bərpası üçün infrastrukturun hazırlanması, Qarabağ və Şərqi Zəngəzurda inşa olunan avtomobil yolları, hava nəqliyyatı infrastrukturunun inkişaf etdirilməsi, quruculuq işlərinin icrası istiqamətində xarici ölkələrin şirkətləri ilə konkret əməkdaşlıq barədə məlumat verilir və müvafiq nəticə və təkliflər təqdim edilir.

Açar sözlər: iqtisadi potensial, infrastruktur, tranzit, logistika

Abstract

The main research question on the topic is to study the role of the region in the diversification of economic potential and transit opportunities. The article covers the history of the region, favorable geographical position, economic damage caused by Armenian vandalism, destruction of infrastructure, the importance of the region in the country's economy, the peculiarities of the region's economy in the past, the region's economic development prospects, infrastructure, economic potential and, the role of the region at the continental level, transit potential and comparison with alternatives. Additionally, in terms of development prospects of the mining industry, the geological structure of the region, mineral and hydro resources and prospects for the impact of these resources on the overall economy, highway and air transport infrastructure, tourism potential, agricultural and livestock development prospects to ensure food security.

At the end of the topic, information is provided on the preparation of infrastructure for the restoration of energy supply in the region, the construction of roads in Karabakh and East Zangazur, the development of air transport infrastructure, cooperation with foreign companies in the implementation of construction work and the results and recommendations are presented.

Keywords: economic potential, infrastructure, transit, logistics

Giriş

Vaxtilə Osmanlı imperiyasında özünü “loyal millət” (Dawisha & Parrott, 1997) kimi tanıtmığı bacarmış, lakin I Dünya Müharibəsində isə naxələflikdən çəkinməyən, bolşeviklərin yanında da yenidən öznü “loyal millət” qismində qələmə verən erməni xalqı nədənsə qərara gəlir ki Türkiyəyə və Azərbaycana qarşı ərazi iddiaları qaldırmaq sona nə isə qoparmağa imkan verəcək. Tarixi hadisələri yaxşı xatırlayırıq; geosiyasi oyunların necə oynanıldığı da sirr deyil. Neft Azərbaycan xalqına gələcəyini qurmağa ümid yeri olsa da cəmiyyəti vətəndaş

müharibəsi həddinə çatdırmış konflikt kimlərinə əlində bir bazar aləti idi. Geriyə baxanda, göz önünə pis mənzərə durmur. Karbohidrogen ehtiyatlarını reallaşdırmağa yaradılmış nəqliyyat infrastrukturunu özül olaraq Azərbaycanı nəqliyyat qovşağına çevirməkdədir. Azərbaycan Neftini dünya bazarına çıxaracaq infrastruktur hazır olan məqama isə, neftin dünya bazar qiyməti əlverişli səviyyəyə yüksəldi. 2005-2007-ci illərdə ölkə ÜDM kifayət qədər yüksək tempolər hesabına 2.1 dəfədən də çox artmışdır (Azərbaycan Dövlət Statistika Komitəsi. “Azərbaycan Milli Hesabları” Statistik məcmuə, 2009).

Həmin müddət ərzində Azərbaycana təcavüz etmiş Ermənistan nəinki inkişaf etmiş, hətta özünü regionun aparıcı iqtisadi layihələrindən kənarda qalmasına çarə tapa bilməmişdir. Azərbaycan iqtisadiyyatı və dövlətçiliyi paralel inkişaf edir, paralel möhkəmlənirdi. Zaman sübut edir ki, Ermənistan materialist dünyada heç kimə lazım deyil. O sadəcə təzyiqlik alətidir – həm Osmanlı İmperiyasının varisi Türkiyəyə, həm də resurslarla zəngin Azərbaycana.

Azərbaycan Respublikası ərazilərinin işğalına heç bir müstəvidə haqq qazandıra bilməyən Ermənistan rəhbərliyinin 1994-cü ildən davam edən danışıqlar prosesini dalana dirəməsindən sonra Azərbaycan Respublikası zamanı boşuna itirmədiyini və bütün sahələrdəki uğurları ilə bərabər müzəffər ordu quruculuğunu da uğurla həyata keçirdiyini, ərazilərimizin azad edilməsi üçün 27 sentyabr tarixində başlanan hərbi əməliyyatların hərbi tarixində iz buraxacaq səmərəliliklə yerinə yetirilməsinin mümkünlüyünü dünyaya göstərdi. Hollandiyanın Oryx müharibə tədqiqat qrupunun təsdiqi ilə birgə təqdim etdiyi hesabatda əsasən Azərbaycan ordusu düşmənin 255 tankını, 78 zirehli döyüş maşını, 82 piyadaların döyüş maşını, 29 özüyeriyən artilleriya qurğusunu, 250 top, 85 reaktiv yaylım atəş sistemini, 149 tank əleyhinə idarə olunan raketini, 2 ballistik raketini, 39 yer-hava tipli raket sistemini, 18 radar və 737 avtomobil texnikasını məhv etmiş və ya qənimət kimi ələ keçirmişdir⁴.

44 gün davam edən hərbi əməliyyatlar 8262 km² ərazilərin işğaldan qaytarılmasını və İran-İslam Respublikası ilə dövlət sərhəddinə nəzarətin tam bərpasını təmin etdi,⁵ Cənubi Qafqaz regionunda Azərbaycanın hansı geosiyasi-strateji mövqeyinin olması barədə dünya ictimaiyyətini xəbərdar etdi.

Lakin təəssüf ki arzuların reallaşdırılması üçün bu hələlik kifayət deyil. İşğal müddətində vurulmuş misilsiz iqtisadi zərər, ardınca isə təsərrüfatsızlığın səbəb olduğu dağıntı eroziya və itkilərlə bərabər, ərazi hərbi əməliyyatların miras qoyduğu partlamamış sursatlar və düşmənin minaların qadağan olunması üzrə 1997-ci il Ottava Konvensiyasının tələblərinə məhəl qoymadan basdırdığı və təmizləməyə heç səy də göstərmədiyini (Convention on the prohibition of the use, stockpiling, production, and transfer of anti-personnel mines and on their destruction, 1997) minaların təhlükəsi ilə formalaşmış fəlakət zonasıdır. (Victor, Sidel, Barry, Levy, and Jonathan, 2009).

İşğal altında qalmış ərazilərə düşmənin vurduğu zərərin miqyası çox böyükdür. Misli görünməmiş talançılıq nəticəsində əvvəllər mövcud olmuş şəhərlər, yaşayış məntəqələri, kommunal və nəqliyyat infrastrukturunu, zavod və fabriklər sadəcə olaraq yoxa çıxarılıb. Ekosistemə ciddi ziyan vurulub, meşələr məhv olunub. Su resurslarından düzgün istifadə olunmaması, döyüş əməliyyatlarının aparılması üçün müdafiə istehkamlarının qurulması, silah və sursatın dağıdıcı təsirləri ilə yanaşı tərkibindəki zərərli maddələrin deqradasiya edərək ətrafa yayılması ərazinin təkrara məskunlaşdırılmasından əvvəl ərazilərin təmizlənməsini tələb edir. Bu baxımdan vurulmuş zərərin qiymətləndirilməsini zəruridir. Belə ki, Vyetnam müharibəsi təcrübəsi göstərir ki, ətraf mühitə dəyən ziyan uzunmüddətli və davamlı fəsadlar törədə bilir (Almqvist & Wiksell, 1976).

⁴ <https://www.oryxspioenkop.com/2020/09/the-fight-for-nagorno-karabakh.html>

⁵ <https://www.kavkaz-uzel.eu/blogs/83781/posts/45972>

Məsafədən sensorların tətbiqi ilə ətraf mühitə dəymiş zərərin qiymətləndirilməsinin tətbiqi Fars Körfəzində aparılan hərbi əməliyyatlar zamanı Küveytdə ətraf mühitə dəymiş zərərin qiymətləndirilməsində effektiv vasitə kimi sınaqdan çıxarılmışdır (Dhari&Saif ud din, 2009).

İqtisadi zərərin qiymətləndirilməsinə gəlincə, dünya praktikasında qəbul olunmuş yanaşmaya əsasən ərazilərin bərpasının dəyəri əsas götürülür (Austin& Bruch, 2000).

Növbəti bölmələrdə işğal olunmuş ərazilərdə mövcud olmuş infrastruktur haqqında daha geniş bəhs olunacaqdır.

Minilliklər və əsrlər boyu incələnərək ərsəyə çıxarılmış və qorunaraq nəsillər üçün yadigar saxlanılan mədəniyyət nümunələrinə vurulmuş ziyanı təsvir etmək bu mövzunun predmeti olmasa da, 738 abidə, 83500-dən çox eksponatı olan 28 muzey, 4 şəkil qallereyası, 1107 mədəniyyət evi və 14 xatirə kompleksini əhatə edən 1891 mədəniyyət abidəsinin işğalı və talan edilməsi Azərbaycana qarşı yürüdülmüş düşmənçiliyin miqyası barədə təsəvvür yaradır (War Against Azerbaijan Targeting Cultural Heritage, 2007).

Hazırda sülh razılaşmasının əldə olunması istiqamətində siyasi səylər göstərilir, hansı ki iqtisadi potensialın reallaşmasına təməl funksiyasını yerinə yetirəcəkdir.

Mövzu üzrə əsas tədqiqat sualı bölgənin iqtisadi potensialının və tranzit imkanlarının diversifikasiyasında rolunun araşdırılmasıdır.

Bu məqalənin davamı aşağıdakı kimi formalaşdırılmışdır: Region iqtisadiyyatının xüsusiyyətləri bölməsində ölkə iqtisadiyyatı miqyasında bölgənin əhəmiyyəti, əvvəlki dövrlərdə iqtisadiyyatın səciyyəsi verilmişdir. İşğaldan azad edilmiş ərazilərin iqtisadi inkişaf perspektivləri bölməsində bölgənin müasir dövrdə inkişaf perspektivləri, infrastruktur obyektlərinin təmin olunması istiqamətində yerinə yetirilən işlər şərh olunmuşdur. Tranzit imkanlarının diversifikasiyasında bölgənin rolu bölməsində qlobal, o cümlədən regional miqyasda bölgənin rolu, tranzit potensialı və alternativlərlə müqayisəsi verilmişdir. Tədqiqatdan çıxarılan nəticələr ümumiləşdirilərək əlavə olunmuş, sonda isə istinad olunmuş ədəbiyyatın siyahısı verilmişdir.

İşğaldan azad olunmuş ərazilərin iqtisadi potensialı

İşğaldan azad olunmuş ərazilərdə iqtisadi quruculuq üçün vacib olan məsələlərdən biri bölgənin potensial müqayisəli üstünlük sahələrinin müəyyən edilməsidir. Həm ölkədaxili, həm də beynəlxalq üstünlüklərin müəyyənəşdirilməsi zamanı işğaldan azad olunmuş ərazilərin iqtisadi resursları, işğala qədərki ənənəvi məşğulluq, bacarıq, vərdiş və peşəkarlıq səviyyəsi nəzərə alınmalıdır. Həmçinin, bu ərazilərlə ölkənin digər rayonları arasında istehsal-əməl-satış zəncirindəki qarşılıqlı əlaqələr dəyərləndirilməlidir. Son rəqəmsal metodologiyalardan istifadə etməklə bölgə üçün müqayisəli üstünlük sahələrinin də müəyyən edilməsi vacib amildir.

Bütövlükdə azad edilmiş bölgələrin iqtisadi resursları, kənd təsərrüfatı, turizm potensialı çox böyükdür. Bundan səmərəli yararlanmaq üçün ilkin olaraq müvafiq infrastrukturun yaradılması vacib amildir. Bunu nəzərə alaraq Azərbaycan dövləti bu istiqamətdə kompleks tədbirlər planı əsasında hazırlıq işlərini artıq başa çatdırmış və bu istiqamətdə intensiv fəaliyyət davam etdirilir. Yaradılan infrastruktur təkcə Şərqi Zəngəzur iqtisadi rayonu üçün deyil, həm də Azərbaycan və bütün region ölkələrinin inkişafında əsas amilə çevriləcəkdir. Şərqi Zəngəzur iqtisadi rayonunda əlvan metallurgiyanın inkişafı üçün yüksək potensial mövcuddur. Belə ki, ərazidə qızıl, civə, xromit, marmar, perlit, üzlük tikinti daşları, koral və digər faydalı qazıntı ehtiyatları çoxşaxəli iqtisadiyyatımızın inkişafında xüsusi rola malikdir. İşğaldan azad edilmiş ərazilərdəki qızıl yataqlarının innovativ texnologiyaların tətbiqi vasitəsi ilə istismarı yaxın illərdə Azərbaycan iqtisadiyyatının

sürətli inkişafına böyük töhfə verəcəkdir. Bundan əlavə, dağ-mədən sənayesinin, həmçinin tikinti materialları istehsalı sahələrinin, toxuculuq sənayesinin inkişaf etdirilməsi də diqqət mərkəzində olan sahələrdir.

Şərqi Zəngəzur iqtisadi rayonunun coğrafi mövqeyi və tarixi abidələri də turizm baxımından əhəmiyyətlidir və bu sahədə böyük perspektivlər var. Minkənd, Tutquçay kimi mineral bulaqlar, rayonun iqlim-balneoloji şəraiti və dağ meşələri kurort-rekreasiya üçün ideal imkanlar yaradır. Eləcə də, Gəncəsər, Ağoğlan monastırları, Gürcülü, Məmmədbəyli türbələri, Xudafərin körpüsü və digər tarixi abidələr turistlər üçün cəlbedici məkanlardır.

İşğaldan azad edilmiş ərazilərimizdəki hidroresursların da ölkəmizin iqtisadi inkişafında xüsusi rolu vardır. Prezident İlham Əliyev hidroresurslar barədə demişdir: “Uzunluğu 100 kilometrədən çox olan Həkəri çayının mənbəyi Laçın rayonundadır. Bu, böyük strateji əhəmiyyətə malik olan məsələdir. Deyə bilərəm ki, bizim 10-dan çox böyük və kiçik çayımızın mənbəyi işğaldan azad edilmiş torpaqlardadır. Onların arasında 4 çayı xüsusilə qeyd etmək istərdim. Çünki bu çayların uzunluğu 100 kilometrədən çoxdur. Tərtərçay 200 kilometr, Bazarçay 180 kilometrə yaxın, Xaçınçay 120 kilometrə yaxın – bu 3 çay Kəlbəcər rayonunda yerləşir. İşğaldan azad edilmiş torpaqların və orada həyatın bərpaası üçün əlbəttə ki, çay resurslarımızın böyük əhəmiyyəti olacaqdır”.

Region iqtisadiyyatının xüsusiyyətləri

Azərbaycan ərazilərinin işğalının müstəqilliyin ilk illərinə təsadüf etməsi, işğal altında qalmış bölgənin ölkə iqtisadiyyatında nə qədər itkiyə səbəb olduğunu düzgün hesablaşmaqda çətinliyə səbəb olur. Belə ki, SSRİ-də müasir bazar iqtisadiyyatında istifadə olunan iqtisadi göstəricilərin hesablanmaması, müstəqillik əldə olunarkən təchizat əlaqələrinin kəsilməsi ilə iqtisadiyyatda yaşanan şok, yeni hesab olunacaq iqtisadi metodologiyanın tətbiqinə başlanılmaması həmin dövrdə nə ümumilikdə ölkə iqtisadiyyatının, nə də ayrı-ayrı bölgələrin keyfiyyətli iqtisadi müqayisəsinin aparılması mürəkkəb və çox zaman əlçatmaz məlumatların istifadəsi hesabına həyata keçirilə bilər. Buna görə də, işğaldan azad olunmuş bölgələrin işğaldan əvvəlki iqtisadiyyatını xarakterizə edəcək investisiya, ümumi daxili məhsul, milli gəlir, əsas fondların mövcudluğu barədə məlumatları əlçatan mənbələrdən dolğun və əhatəli şəkildə toplamaq mümkün deyil.

1989-cu ildə DQMV-nin əhalisi 188 min nəfər təşkil edirdi. Qonşu və sonradan işğal olunmuş 4 rayon: Füzuli, Cəbrayıl, Zəngilan və Qubadlı rayonlarının əhalisi ümumilikdə 199 min nəfər idi. Rəsmi məlumatlara görə, 1989-cu ilə qədər bu 4 rayonda cəmi 39 sənaye müəssisəsi var idi. Halbuki DQMV-də onların sayı 52 idi. O da həqiqətdir ki, bu müəssisələrin əksəriyyəti kiçik sexlər və faydalı qazıntı yataqları idi (həm 4 rayonda, həm də DQMV-da). Məsələn, Qubadlı rayonu qonşu rayonları asfalt, üzüm və bir az da tikinti materialları ilə təmin edirdi. Cəbrayıl və Qubadlı rayonlarında isə cihazqayırma zavodunun filialları yerləşirdi. Dağlıq Qarabağ daha çox məhz kütləvi istehlak mallarının istehsalı sahəsində ixtisaslaşmışdı. Belə ki, 1980-ci ildə regionda istehsal olunan və keyfiyyət sertifikatı almış 35 məhsuldan 26-sı xalq istehlakı mallarına aid idi. Ümumilikdə region sənaye məhsulunun yarısından çoxunu şərəbçilik təşkil edirdi. Şərəbçiliyin ən yüksək istehsalı 1980-ci ildə 1946 min dkl təşkil etmişdir. 1988-ci ildə DQMV-də 135.0 min dekalitr üzüm şərəbi, 9.0 min kvadratmetr ipək parça, 2279.0 min cüt ayaqqabı istehsal olunmuşdu.

Sənayedən fərqli olaraq, kənd təsərrüfatının daha yüksək inkişafı regionun əsasən aqrar və aqrar sənaye profilli iqtisadiyyata malik olduğunu söyləməyə əsas verir. 1988-ci il üçün kənd təsərrüfatının bəzi göstəriciləri Cədvəl 1-də ümumiləşdirilmişdir.

Cədvəl 1. DQMV kənd təsərrüfatı göstəriciləri

	1988
Kolxozların sayı	49
Sovxozların sayı	43
Digər müəssisə və təşkilatlar	7
ÜMUMİ əkin sahəsi, min ha	77,5
Dənli bitkilər, min ha	39,6
Texniki bitkilər, min ha	0,2
Kartof və tərəvəz, min ha	2,1
Yem bitkiləri, min ha	35,6
Taxıl yığımı, min ton	104,4
Kartof yığımı, min ton	10,9
Üzüm yığımı, min ton	75,9
Ət istehsalı, min ton	11,1
Süd istehsalı, min ton	54,6
Yumurta istehsalı, mln. ədəd	31,2

Mənbə: Karabakh Center. Sovet Dövründə Dağlıq Qarabağın İqtisadiyyatı.⁶

Müstəqillik dövründə ölkədə ərazi islahatlarının aparılması Sovet dövründə əldə olunmuş statistik məlumatların tətbiqini çətinləşdirir. Lakin DQMV ilə ətraf 4 rayonun həm əhali həm də iqtisadi təsərrüfat fəaliyyətinin müqayisəyə gələn olması, nisbətən fərqli miqyasda DQMV ilə oxşarlıq təşkil etdiyi fikrini irəli sürməyə əsas verir. Bu gün işğaldan azad ərazilərin 1991-ci ildəki bəzi urbanizasiya göstəriciləri Cədvəl 2-də verilmişdir.

Cədvəl 2. İşğaldan azad olunmuş ərazilərin 1991-ci ildə ərazisi və əhalisi.

Göstərici	Zəngilan	Ağdam	Cəbrayıl	Qubadlı	Fizuli	Laçın	Kəlbəcər
ərazisi, km ²	707	1154	1049.8	802	1386	1835	3036
Əhalisi, min nəfər	32.3	141.3	50.7	30.3	101.1	55.3	58.4
Qəsəbə sayı	5	14	4		16	1	1
Kənd sayı	79	123	92	93	82	125	145
Şəhər sayı	1	1	1	1	2	1	1

Mənbə: Dövlət Statistika Komitəsi⁷

İşğaldan azad edilmiş ərazilərin iqtisadi inkişaf perspektivləri

Artıq bölgədə sadalanan sənaye və aqrar sənaye istehsalı obyektlərinin mövcud olmadığını nəzərə alaraq, bölgəni ölkə investorlarının maraqlarına, dövlətin geo-iqtisadi mövqeyinə, məskunlaşacaq əhalinin ixtisas və bacarıqlarına uyğun, müasir standartlar əsasında yenidən təşkili daha yüksək dəyər yaradılmasına imkan verəcəkdir. Əlbəttə, təmizləndikdən və təhlükəsizliyi təmin edildikdən sonra təsərrüfat dövrüyyəsinə cəlb ediləcək kənd təsərrüfatı torpaqlarının 1995-ci ildə ölkədə aparılmış torpaq islahatlarının uğurlu və uğursuz məqamları nəzərə alınmaqla istismarı daha yüksək məhsuldarlığın əldə olunmasına şərait yaradacaqdır.

⁶ <https://story.karabakh.center/28>

⁷ https://www.stat.gov.az/menu/5/source/Inzibati_tes.pdf

Bölgə geoloji quruluşu və zəngin mineral ehtiyatları hesabına hasilat sənayesinin inkişaf etdirilməsi üçün perspektivlidir. Belə ki, Lok-Qarabağ (Somxit-Ağdam) metallogenik kəməri üzərində təsdiq olunmuş hasil oluna bilən dəmir filizi və kobalt yataqları yerləşir. 260 km uzunluğunda Transqafqaz ofiolit qurşağının 160 km hissəsi Göyçə-Qarabağ zonasında Azərbaycan ərazisindədir və bu qurşağa düşən Göydərə, Zəydərə, Xotavan və İpək əsas xromit yataqlarıdır. Bu yataqlarda əsasən xrom, dəmir, alüminium, maqnezium, fosfor və kükürd konsentrasiya olmasına baxmayaraq, vanadim, sink, kobalt və nikel filizləri də vardır. Kifayət qədər geniş hesab olunan bu xromit yataqlarında filizin keyfiyyəti ən yüksək sənaye standartlarına cavab verir. Kiçik Qafqazın Lok-Qarabağ və Araz tektonik zonalarında manqan filizi yataqları da mövcuddur ki, burada yataqdan asılı olaraq filizin zənginliyi 0.4 faizdən 32 faizə qədər dəyişir. Əlvən metallara gəlincə, Kəlbəcər rayonunda Dəlidağ, 19-cu əsrdən istismar olunan Mehmana, yataqları qurğuşun və sink ehtiyatları ilə zəngindir. Mehmana yatağında həmçinin kommersiya əhəmiyyətli mis-civə ehtiyatı da mövcuddur. Dəlidağ yatağı ölkənin əsas molibden yataqlarından biridir.

Ümumiyyətlə, kiçik Qafqaz üzrə aparılmış geoloji tədqiqatlar bölgənin mis-polimetal filizli çoxsaylı yataqlarla zəngin olduğunu üzə çıxarmışdır. Hətta qədim zamanlardan kустar üzullarla bölgədən çıxarılan filizlər hesabına Alaverdi, Şamlıq, Mixxana, Zəngəzur, Şanardərə ərazilərində istehsal prosesi təşkil olunmuşdur. Lok-Qarabağ, Göyçə-Həkəri, Kəlbəcər-Hoçaz, Qafan, Ordubad-Zəngəzur metallogenik qurşaqları üzərində ölkənin perspektivli mis-polimetal filizləri iqtisadiyata əhəmiyyətli töhvə vermə potensialına malikdir. Bölgə qiymətli metal ehtiyatları ilə də zəngindir. Mehmana, Xatınbəyli, Yeddixırman, Qızılbulaq, Söyüdlüçay, Qazıxanlı, Ağzıbir, Qızılıstan, Zərgülü, Qalaboynu, Zod, Vejnəli... – bu siyahı əslində çox uzundur – yataqlar qızıl və gümüş ehtiyatlarının əhəmiyyətli olduğunu və regionun inkişaf potensialını göstərir (Alizadeh, Guliyev, Kadirov, Eppelbaum, 2017).

Hazırda ərazidə heç bir infrastrukturun mövcud olmamasını nəzərə alaraq, yeni infrastrukturun təşkilinin ölkənin strateji maraqları, bölgənin relyefi və coğrafi quruluşu, kənd təsərrüfatı və hasilat sənayelərinin inkişaf perspektivlərini nəzərə alaraq yenidən təşkil etmək mümkündür.

Bölgənin enerji təchizatının bərpası üçün infrastrukturun hazırlanması sürətlə həyata keçirilməkdədir. Hələ hərbi əməliyyatlar dövründə ərazilər azad olunduqca əhəmiyyətli obyekt və məntəqələrə enerji verilişi “Azərişiq” ASC tərəfindən “Azərişiq Qarabağda” layihəsi çərçivəsində operativ qaydada təmin olunurdu. Xüsusi dövlət əhəmiyyətli binalar elektrik enerjisi ilə Cəbrayıl və Hadrutda 2020-ci ilin 19 noyabr, Şuşada 2021-ci ilin 7 yanvar tarixində təmin edilmişdir. 2021-ci ilin may ayında Ağılı Şəbəkə Konsepsiyası tətbiq olunmaqla Suqovuşan qəsəbəsinə 110/35/6 kv-luq Tərtər yarımstansiyasından izolyasiyalı kəbellə iki dövrəli 35 kV-luq yeni elektrik veriliş xətti çəkilmişdir. Kəlbəcər rayonunun elektrik enerjisi ilə təmin edilməsi üçün 110 kV-luq Kəlbəcər xəttinə elektrik enerjisi ötürəcək yeni “Daşkəsən” yarımstansiyası inşa edilir.

Füzuli rayonundakı 110/35/10 kV-luq “Şükürbəyli” yarımstansiyasından “Hadrut” yarımstansiyasına qədər uzunluğu 27 kilometr olan 35 kV-luq ikidövrəli hava xətti çəkilib. Bununla da Hadrut qəsəbəsində yerləşən strateji obyektlər elektrik enerjisi ilə təchiz edilib. Şuşa şəhərinin qısa vaxtda elektrik enerjisi ilə təmin olunması üçün 35/10 kV-luq “Daşaltı” yarımstansiyası inşa edilib. Yarımstansiyanı qidalandırmaq üçün “Hadrut” yarımstansiyasından 53,5 kilometr uzunluğunda elektrik veriliş xətti çəkilib. “Hadrut”-“Daşaltı” elektrik veriliş xətti vasitəsilə ilkin mərhələdə Şuşa şəhərinin, Xocavənd rayonunun bəzi kəndlərinin və ətraf ərazilərdəki mühüm strateji obyektlərin, eyni zamanda, bu istiqamətdə aparılan yol infrastrukturunu və digər tikinti işlərinin elektrik təchizatı təmin edilib.

Azərbaycan Respublikasının Prezidenti İlham Əliyev tərəfindən 2021-ci ilin 9 oktyabr tarixində yeni “Hadrut” qovşaq yarımstansiyasının, oktyabrın 17-də Füzuli şəhərində Rəqəmsal Stansiya İdarəetmə Mərkəzinin, oktyabrın 20-də Zəngilan rayonunda Rəqəmsal Yarımstansiyanın təməli qoyulub. 2022-ci ilin 10 may tarixində

Şuşa şəhərində “Azərişiq” ASC-nin Şuşa Rəqəmsal İdarəetmə Mərkəzinin açılışı təşkil olunmuşdur. 2022-ci ilin may ayının sonlarında Zəngilan rayonunun Ağalı kəndinə və tikilməkdə olan beynəlxalq hava limanına 35 kV-luq xətt çəkilişi davam etdirilir⁸.

Qeyd edək ki, ümumilikdə Ermənistan silahlı qüvvələrinin işğal etdiyi torpaqlarımızda 883 km respublika, 1778 kilometr isə yerli əhəmiyyətli yollar olmaqla 2661 km avtomobil yolu və bu yollar üzərində 90 avtomobil körpüsü düşmən nəzarətində olmuşdur. İşğaldan azad edilən ərazilərdə avtomobil nəqliyyatı infrastrukturunun inkişafı istiqamətində aparılan işlər Şəkil 1-də göstərilmişdir.

Şəkil 1. Qarabağ və Şərqi Zəngəzurda inşa olunan avtomobil yolları



Mənbə: Azərbaycan Avtomobil Yolları Dövlət Agentliyi⁹

Füzuli-Hadrut, Qubadlı-Eyvazlı, Talış-Tapqaraqoyunlu, Hadrut-Tuğ-Azıx mağarası avtomobil yolunun, Bərdə – Ağdam avtomobil yolunun, Qubadlı - Mahmudlu - Yazdüzü - Ermənistan sərhədi avtomobil yolunun, Kəlbəcər və Laçın rayonları ərazisində yol infrastrukturunun tikintisinin, Talış–Tapqaraqoyunlu–Qaşaltı–Naftalan avtomobil yolunun Laçın şəhərinə daxil olmadan Xankəndini Ermənistanla birləşdirəcək avtomobil yolunun tikintisinin 2022-ci ildə yekunlaşdırılması nəzərdə tutulmuşdur. Eləcə də, Ağdam – Füzuli, Xudafərin–Qubadlı-Laçın, Şükürbəyli-Cəbrayıl-Hadrut avtomobil yollarının 2023-cü ildə, Əhmədbəyli-Füzuli-Şuşa, Horadiz-Cəbrayıl-Zəngilan-Ağbənd avtomobil yollarının (Zəngəzur dəhlizi) tikintisinin 2024-cü ildə, Kəlbəcər-Laçın avtomobil yolunun 2025-ci, Toğanalı-Kəlbəcər-İstisu avtomobil yolunun tikintisinin 2026-cı ilədək yekunlaşdırılacağı gözlənilir. Qeyd olunmalıdır ki, Füzuli–Hadrut, Bərdə–Ağdam, Xudafərin–Qubadlı–Laçın, Şükürbəyli-Cəbrayıl–Hadrut, Ağdam–Füzuli, Əhmədbəyli–Füzuli–Şuşa, Əhmədbəyli-Horadiz–Cəbrayıl–Zəngilan–Ağbənd (Zəngəzur dəhlizi) birinci texniki dərəcəyə, Kəlbəcər–Laçın və Toğanalı–Kəlbəcər–İstisu avtomobil yolları birinci-ikinci texniki dərəcəyə, Laçın şəhərinə daxil olmadan Xankəndini Ermənistanla birləşdirəcək avtomobil yolu isə üçüncü texniki dərəcəyə uyğun inşa olunur¹⁰.

Hava nəqliyyatı infrastrukturunun inkişaf etdirilməsi məqsədi ilə yerinə yetirilən işlər çərçivəsində qısa müddət ərzində Füzuli Hava Limanı inşa olunmuş və 26 oktyabr 2021-ci il tarixdə Azərbaycan və Türkiyə Prezidentlərinin iştirakı ilə təntənəli açılış mərasimi təşkil olunmuşdur. Füzuli Beynəlxalq Hava Limanının istismara verilməsi nəqliyyat və logistika sahəsində regionun imkanlarını dəfələrlə artıracaqdır. Laçın və

⁸ <https://www.azerishiq.az/menu/xeberler>

⁹ <http://www.aayda.gov.az/az/news/1219>

¹⁰ <http://www.aayda.gov.az/az/layiheler?page=1#>

Zəngilan rayonlarında da istismara veriləcək beynəlxalq hava limanları bu imkanları daha da genişləndirəcəkdir. Bundan əlavə, Zəngəzur nəqliyyat və logistika dəhlizinin açılması təkcə bizim ölkənin deyil, həm də region ölkələrinin iqtisadiyyatının inkişafına müsbət təsir göstərəcəkdir.

Digər bir inkişaf edəcək sahə isə ərzaq təhlükəsizliyinin təmini ilə bağlı regionda heyvandarlığın inkişafı ilə bağlı perspektivlərdir. Belə ki, Qubadlı, Laçın və Kəlbəcər rayonlarında heyvandarlığın inkişafı üçün əlverişli potensial vardır.

Tranzit imkanlarının diversifikasiyasında bölgənin rolu

Tranzit imkanlarının genişləndirilməsi ticarət tərəfdaşlarının hər biri üçün önəmli məsələdir. Azərbaycanın coğrafi mövqeyi quru yolu ilə tranzit üçün həm Avropa həm də uzaq şərq üçün önəmlidir. Daşınma xərci baxımından əlverişli tranzit imkanlarının Azərbaycandan keçməsinə baxmayaraq istiqamətlərin diversifikasiyası, müxtəlif risklər, həm də siyasi təsir təhlükələri Azərbaycanı şərq ilə qərb arasında tranzit baxımından önə çəkir. Tranzit alternativinin mövcudluğu nəqliyyat qiymətləri üzərində danışıqlar aparılması və daha əlverişli mövqə əldə olunmasına şərait yaradır. Misal üçün, Şahdəniz qazının Xəzər dənizindən Avropa bazarlarına çatdırılmasının bir neçə ölkədən və mürəkkəb relyefli ərazilərdən keçməsinə baxmayaraq, qazın çatdırılma xərci Şərqi Aralıq Dənizi Kəməmindən təqribən beş dəfə aşağıdır (Vedat Yorucu, Özay Mehmet, 2018).

Məhz alternativlər baxımından qiymətləndirilərsə, Azərbaycan ərazilərinin işğaldan azad olunması və Ermənistanla sülh razılaşmasının əldə olunması Xəzər hövzəsini Türkiyə ilə Gürcüstanda Abxaziya və Cənubi Osetiya konfliktlərinin mümkün təsirlərindən yan keçməklə, Rusiyanı Ermənistanla Gürcüstandan yan keçməklə birləşdirə bilər. Xüsusilə, enerji marşrutlarının diversifikasiyası və Avropanın enerjiyə artan tələbatının Orta Asiyanın təbii ehtiyatları hesabına təmin olunması məsələsində Azərbaycan ərazilərinin işğaldan azad olunması və Ermənistanla münasibətlərin normallaşması Avropa üçün Rusiyanın təsir zonasından daha uzaq marşrutun müəyyən olunması imkanı yaradır. Təkcə Türkmənistanın Qalkınış qaz yatağının təsdiq olunmuş ehtiyatlarının həcmi Azərbaycanın Şahdəniz I və II faza, AÇG-nin dərinsulu hissəsi, Ümid, Babək, Naxçıvan, Abşeron, Zəfər-Məşəl, Araz-Alov-Şərq, və Asiman-Şəfəq yataqlarının təsdiq olunmuş ehtiyatlarından 6 dəfə çox olması Avropanın enerji təhlükəsizliyi baxımından diqqət ayırdığı məsələdir (Vedat et., 2018).

Bu baxımdan Cənub Qaz Dəhlizi Azərbaycanda reallaşan ən uğurlu vəsait qoyuluşlarından hesab olunur (Tina Flegel, 2016).

Eyni zamanda nəzərə alınmalıdır ki, mövcud enerji tranziti infrastrukturunun özünün də bir neçə dəfə təhlükədə olduğu hallar baş vermişdir. 2015-ci ildə işğal olunmuş ərazilərdə separatçı rejimin “müdafiə naziri” Levon Mnatsakanyan BTC-yə təhdid səsləndirmiş¹¹ 2020-ci ilin iyul ayında isə Ermənistanın Azərbaycana qarşı təhdidi məhz əsas tranzit infrastrukturalarının keçdiyi ərazidə baş vermişdir. Hərbi əməliyyatların gedişi zamanı, 2020-ci ilin 6 oktyabr tarixində axşam saat 9 radələrində BTC boru kəmərinin Yevlax rayonu ərazisindən keçən hissəsinə Ermənistan tərəfindən raket hücumu təşkil olunmuş, lakin qarşısı uğurla alınmışdır.¹²

Azərbaycanın tranzit potensialı yalnız Avropa üçün deyil, Orta Asiya ölkələri üçün də əhəmiyyətlidir. 2022-ci ildə Ukraynada Rusiyanın hərbi əməliyyatlar apardığı bir vaxtda Qazaxstan neftinin Qara dəniz vasitəsilə dünya bazarına çıxarılması müəyyən risklərlə üz-üzə qalmışdır. Qazaxstan neftinin ən əsas alıcılardan İtaliya, Çin, Niderland, Fransa, Avstriya və İsveçrədir (Walcott & Johnson, 2014).

¹¹ <https://www.bloomberg.com/news/articles/2015-10-22/frozen-war-thaws-in-russian-backyard-as-nagorno-karabakh-flares>,

¹² <https://www.aa.com.tr/en/azerbaijan-front-line/armenia-reportedly-attacks-baku-tbilisi-ceyhan-pipeline/1998053>

Türkiyənin Xəzər hövzəsinə alternativ çıxışı enerji tranziti ilə bərabər avtomobil və dəmiryolunun diversifikasiyasına da imkan yaradır. 2017-ci ildə istismara verilmiş Bakı-Tbilisi-Qars dəmiryolu xətti məhz Ermənistandan yan keçməklə hərəkəti nəzərdə tutur. Dəmir yolu xətti tam istismara verilməzdən əvvəl təşkil olunan sınaq zamanı Cənubi Koreyadan yük qatarının Çin və Qazaxstan ərazilərindən keçməklə Azərbaycana daxil olması və Gürcüstandan keçərək Türkiyədə İstanbula çatması cəmi 15 gün vaxt aparmışdır ki, bu da dəniz yoluna əhəmiyyətli alternativdir. BTQ-nin illik yük dövriyyəsi imkanı 6.5 mln tondur. İşğaldan azad olunmuş ərazilərdən keçəcək dəmir yolu BTQ-yə alternativ olmaqla bərabər həm Naxçıvana daha tez və daha ucuz daşımaların təşkili, həm Ermənistan, həm də daha böyük ticarət imkanlarına malik İran nəqliyyat şəbəkəsinə birləşmə potensialına malikdir.

İşğaldan azad olunmuş ərazilər əsas nəqliyyat yollarına sərfəli alternativ imkanlar yaratmaqla bərabər Ermənistanın nəqliyyat imkanlarının genişləndirilməsində alternativləri ilə müqayisədə xeyli üstünlüklərə malikdir. Azərbaycanla münasibətlərin normallaşması Ermənistana enerji tələbatını ödəmək üçün İran və Rusiya ilə bərabər Azərbaycanın təklif edəcəyi imkanlardan da faydalanmağa, Naxçıvandan keçməklə Zəngəzur ilə dəmir yolu əlaqəsini bərpa etməyə, Ermənistan-İran, Ermənistan-Rusiya Federasiyası, habelə Xəzərdən keçməklə Ermənistan- Qazaxıstan və ya digər Orta Asiya ölkələri istiqamətləri üzrə dəmir yolu əlaqələrini inkişaf etdirməyə imkanlar açır.

Avtomobil yollarının salınması Azərbaycanın avtomobil yolları şəbəkəsinin Naxçıvanla əhəmiyyətli dərəcədə qısa marşrut üzrə birləşdirilməsinə, zaman və nəqliyyat xərclərinin azaldırmasına imkan verəcəkdir. Avtomobil yolu Ermənistan üçün də daha üstün tranzit imkanı yarada bilər. Belə ki, hazırda Ermənistanı Rusiya ilə birləşdirən avtomobil nəqliyyatı Hərbi Gürcüstan Yolu üzrə Yuxarı Lars keçid məntəqəsindən keçməklə həyata keçirilir. Bu yol Böyük Qafqaz silsiləsinin yüksək dağlıq ərazilərindən keçdiyi üçün təbii şəraitin mənfi təsirlərinə tez-tez məruz qalır. Azərbaycanı Rusiya Federasiyası ilə birləşdirən avtomobil yolu isə daha yüksək keyfiyyət standartlarına cavab verir. Bundan əlavə, Ermənistanla dövlət sərhəddinə nəzarətin bərpası Ermənistanda nəqliyyat infrastrukturunun düzgün qurulmadığını üzə çıxardı və İranla Ermənistanı birləşdirən alternativ yol daha əlverişsiz trayektoriya əsasında bərpa olunmalı oldu. Naxçıvandan keçməklə Ermənistan paytaxtı İran avtomobil yolları şəbəkəsinə daha asan inteqrasiya oluna bilər.

Təsadüfi deyildir ki, artıq Qarabağda quruculuq işləri sahəsində xarici ölkələrin şirkətləri ilə konkret əməkdaşlığa başlanılıb. Belə ki, Azərbaycanın işğaldan azad edilmiş ərazilərində elektroenergetika infrastrukturunun yaradılması məqsədilə “Azərenerji” ASC ilə İtaliyanın “Ansaldo Energia” şirkəti arasında qarşılıqlı əməkdaşlıq sahəsində təchizat müqaviləsi imzalanıb. Müqaviləyə əsasən, Ağdam, Füzuli, Kəlbəcər və Qubadlı rayonlarında inşa olunacaq 4 ədəd 110 kilovoltluq yarımstansiyanın avadanlıqlarla təchizatını məhz İtaliya şirkəti həyata keçirəcək.

Türkiyədə fəaliyyət göstərən, 130 texnologiya şirkətinə dəstək verən “GOSB” texnoparkı ilə Azərbaycan İnnovasiyalar Agentliyi arasında imzalanmış “Mədəni və Elmi Əməkdaşlıq” memorandumuna əsasən Qarabağda Yüksək Texnologiyalar Parkı yaradılacaq. Parkda ən son “soft” və “hard” elmi araşdırmaların aparılması, eyni zamanda yüksək texnoloji cihazların istehsalı planlaşdırılır.

Azərbaycan və Macarıstan macar şirkətlərinin Qarabağda ərazilərin bərpasında iştirak etməsini müzakirə edəblər. Macarıstanın “EximBank”ı rekonstruksiya proqramında iştirak etmək niyyətində olan macar şirkətləri üçün 100 milyon dollar məbləğində kredit xətti açıb. Müharibənin fəsadlarının aradan qaldırılması çərçivəsində Macarıstan ərazilərin minalardan təmizlənməsi işlərinə 25 min avro qrant təklif edib. Böyük Britaniya Qarabağın azad edilmiş ərazilərinin minalardan və partlamamış döyüş sursatlarından təmizlənməsi işlərində Azərbaycana köməklik göstərə biləcəyini bildirib. Azərbaycanın siyasi və iqtisadi suverenliyinin təmin edilməsi işğaldan azad edilmiş ərazilərin mövcud iqtisadi potensialından xalqımızın rifahı üçün tam istifadə

olunmasına geniş imkanlar yaradır. Müstəqil və suveren Azərbaycan dövləti postpandemiya və postmünaqişə dövründə keyfiyyətə yeni olan və 2021–2030-cu illəri əhatə edən strateji mərhələyə daxil olur.

Yeni strateji dövrdə mövcud olan bütün imkanlar hesabına dövlətimizin qüdrətinin daha da artırılması, ordumuzun daha da gücləndirilməsi, vətəndaşların rifahının daha da yaxşılaşdırılması istiqamətində işlər davam etdirilir. Bizi Şuşa ilində Böyük Qayıdış, məskunlaşma, yeni strateji obyektlərin istifadəyə verilməsi gözləyir.

Nəticə və təkliflər

Mütəxəssislərin araşdırmalarına görə işğaldan azad olunmuş ərazilərdə iqtisadiyyatın bərpaından sonra məhsul istehsalının 8 dəfə artması, Ağdamın regionun həm sənaye, həm də elm mərkəzinə çevrilməsi baş verəcəkdir.

Azad edilmiş torpaqlardakı resursların milli iqtisadiyyata inteqrasiyası iqtisadi strukturun təkmilləşdirilməsində və onun neftdən asılılığının azaldılmasında əsaslı rol oynayacaqdır. Azad edilmiş ərazilərdə müasir və “ağıllı” texnologiyaların tətbiqi rəqabətqabiliyyətli milli iqtisadiyyatda dinamik inkişafa təkan verəcəkdir. Hesablamalar göstərir ki, həyata keçirilən tədbirlər milli iqtisadiyyatımızın ilkin mərhələdə 6-7 faiz, inteqrasiya prosesləri başa çatdıqdan sonra isə 10-11 faiz böyüməsinə imkan yaradacaqdır.

Bundan əlavə, Zəngəzur dəhlizinin inşası Naxçıvanla əhəmiyyətli dərəcədə qısa marşrut üzrə birləşdirilməsinə, zaman və nəqliyyat xərclərinin azaldırmasına imkan verəcəkdir.

Hazırda ərazidə heç bir infrastrukturun mövcud olmamasını nəzərə alaraq, yeni infrastrukturun təşkilinin ölkənin strateji maraqları, bölgənin relyefi və coğrafi quruluşu, kənd təsərrüfatı və hasilat sənayelərinin inkişaf perspektivlərini nəzərə alaraq yenidən təşkil edilməsi üçün geniş araşdırma aparılması məqsəduyğundur.

Bunun üçün, işğaldan azad olunmuş bölgələrin işğaldan əvvəlki iqtisadiyyatını xarakterizə edəcək investisiya, ümumi daxili məhsul, milli gəlir, əsas fondların mövcudluğu barədə məlumat bazasının yaradılması vacib amildir.

Ədəbiyyat siyahısı

1. Bruce Parrott, Karen Dawisha. (1997). *Democratization and Authoritarianism in Postcommunist Societies:4. Conflict, cleavage, and change in Central Asia and the Caucasus*. Cambridge University Press.
2. Azərbaycan Dövlət Statistika Komitəsi. “Azərbaycan Milli Hesabları” Statistik məcmuə, 2009.
3. Convention on the prohibition of the use, stockpiling, production, and transfer of anti-personnel mines and on their destruction, 1997. Article 5, paragraph 1.
4. Victor W. Sidel, Barry S. Levy, and Jonathan E. Slutzman. (2009). *Prevention of War and Its Environmental Consequences*. The Handbook of Environmental Chemistry. Vol 3. pp. 21-40.
5. Almqvist & Wiksell. (1976). Stockholm International Peace Research Institute. *Ecological consequences of the second Indochina war*.
6. Dhari Al Ajmi and Saif ud din. (2009). *Remote Sensing: Fundamentals, Types and Monitoring Applications of Environmental Consequences of War*. The Handbook of Environmental Chemistry. Vol.3, pp 41-124.
7. Jay E. Austin and Carl E. Bruch. (2000). *The environmental consequences of war. Legal, economic, and scientific perspectives*. Cambridge University Press.

8. Ministry of Foreign Affairs of Republic Azerbaijan, Heydar Aliyev Foundation. (2007). “War Against Azerbaijan Targeting Cultural Heritage”.
9. Karabakh Center. Sovet Dövründə Dağlıq Qarabağın İqtisadiyyatı.
10. A.A.Alizadeh, I.S.Guliyev, F.A.Kadirov, L.V.Eppelbaum. (2017). “Geosciences of Azerbaijan”. Vol. II: Economic geology and Applied Geophysics. Springer pp.66-104
11. Vedat Yorucu, Özay Mehmet. (2018). The Southern Energy Corridor: Turkey’s Role in European Energy Security. Springer pp 47-68
12. Tina Flegel. (2016). Foreign Actors’ Influence on Azerbaijan’s Energy Policy. Springer. pp 255-396
13. Susan M. Walcott and Corey Johnson. (2014). Eurasian Corridors of Interconnection. From the South China to the Caspian Sea. pp 113-11
14. <https://www.oryxspioenkop.com/2020/09/the-fight-for-nagorno-karabakh.html>
15. <https://www.kavkaz-uzel.eu/blogs/83781/posts/45972>
16. https://www.stat.gov.az/menu/5/source/Inzibati_tes.pdf
17. <https://www.azerishiq.az/menu/xeberler>
18. <http://www.aayda.gov.az/az/layiheler?page=1#>
19. <https://www.bloomberg.com/news/articles/2015-10-22/frozen-war-thaws-in-russian-backyard-as-nagorno-karabakh-flares>
20. <https://www.aa.com.tr/en/azerbaijan-front-line/armenia-reportedly-attacks-baku-tbilisi-ceyhan-pipeline/1998053>
21. <https://story.karabakh.center/28>

ИЗУЧЕНИЕ ВЛИЯНИЯ ПАНДЕМИИ COVID-19 НА БИЗНЕС-СРЕДУ

Айтадж Салимова

Азербайджанский Государственный Экономический Университет

avtach1999@mail.ru

Резюме

Как изменятся или изменятся в будущем условия труда в связи с пандемией COVID-19 — один из важнейших вопросов, обсуждаемых в настоящее время на международном уровне с помощью научных исследований, телевизионных программ, газетных репортажей, онлайн-встреч и подобных исследований. Цель этого исследования — определить влияние глобальной пандемии COVID-19 на бизнес-среду или то, как она может повлиять на будущее. В этом контексте был проведен качественный анализ с помощью онлайн-обзоров и публикаций из научных кругов, средств массовой информации и делового мира. Во время обзора литературы применялись критерии включения и исключения. Используя академические исследования, новости, мнения и предложения, была проведена индуктивная оценка того, как человеческие ресурсы были или могут быть затронуты. Наряду с пандемией COVID-19 выдвигались «домашняя работа», «оплачиваемый или неоплачиваемый отпуск», «безработица», «банкротство предприятий», «проблемы трудовых мигрантов» и другие проблемы.

Главное отличие этого кризиса от предыдущих кризисов в том, что он вызван пандемией COVID-19, которая является непосредственной причиной здоровья, препятствующей физической активности людей, жизни, труду и труду в целом. Из-за быстрого распространения эпидемии и стремительного роста числа заражений многие страны впервые столкнулись с проблемами в системе здравоохранения. Быстрое распространение и сила вируса COVID-19 привели к ряду инфекций и смертей, которые сначала вызвали некоторые экономические трудности, но за короткий период время.

Ключевые слова: COVID-19, экономический кризис, предпринимательство, тренды.

Summary

How working conditions will or will change in the future due to the COVID-19 pandemic is one of the most important issues currently being discussed internationally through scientific studies, television programs, newspaper reports, online meetings and similar studies. The purpose of this study is to determine the impact of the global COVID-19 pandemic on the business environment or how it may affect the future. In this context, a qualitative analysis was carried out through online reviews and publications from academia, the media and the business world. During the literature review, inclusion and exclusion criteria were applied. Using academic research, news, opinions and suggestions, an inductive assessment was made of how human resources have been or may be affected. Along with the COVID-19 pandemic, “homework”, “paid or unpaid leave”, “unemployment”, “enterprise bankruptcy”, “problems of labor migrants” and other problems were put forward.

The main difference between this crisis and previous crises is that it is caused by the COVID-19 pandemic, which is a direct cause of health that impedes people's physical activity, life, work and work in general. Due to the rapid spread of the epidemic and the rapid increase in the number of infections, many countries for the first time faced problems in the health system. The rapid spread and strength of the COVID-19 virus has resulted in a string of infections and deaths that have caused some economic hardship at first, but in a short period.

Key words: COVID-19, economic crisis, entrepreneurship, trends.

Введение

Несомненно, пандемия Covid-19 оставит важные следы в деловой жизни, а также в истории человечества в целом. В предстоящий период мир должен перейти к структурам, которые сведут к

минимуму риск возможных эпидемий, особенно в сферах здравоохранения, транспорта, туризма, развлечений, спорта, социальной и культурной жизни, словом, во всех сферах экономики, особенно производственные и деловые отношения. Таким образом, после пандемии произойдет радикальное изменение и трансформация от производства к концепции рабочего места, от правил труда к эргономике, от рабочих отношений к стилям работы.

На самом деле это изменение во многом соответствует процессам, происходящим при переходе от мирового индустриального общества к информационному. В предстоящий период эта тенденция ускорится и в целом будет больше из-за ее особой восприимчивости к эпидемиям. Таким образом, эффективный и широко распространенный крупномасштабный стиль производства в индустриальном обществе с новыми производственными структурами, созданными с помощью новых технологий, уступает место мелкому и среднему производству в информационном обществе (Hultman, 2020: 98). Однако эта тенденция структурных изменений, созданная информационным обществом, будет усиливаться в предстоящий период на фоне пандемий. Потому что после пандемии большое количество рабочих будет максимально избегать сооружений в одном месте и поблизости от массовой занятости. Помимо регулирующей и контролирующей роли общественности в этой сфере, в частности правил техники безопасности и гигиены труда, описанных ниже, активную и ведущую роль должны и должны играть сами работодатели, хотя и в определенной степени.

Точно так же жесткие стили производства и работы в индустриальном обществе заменяются более гибкими стилями производства и работы при переходе к информационному обществу (John, 2020: 45). На самом деле главная черта этого изменения мира — цифровизация. В предстоящий период, по мере возрастания значения цифровой экономики в экономике в целом, мы столкнемся со способом работы, который можно охарактеризовать как цифровую работу в деловой жизни.

В целом сокращение физического труда на производстве, особенно в условиях коллективной работы, приведет к индивидуализации коллективных трудовых отношений, иначе говоря, к ослаблению профсоюзов и союзов. Можно сказать, что эта тенденция будет усиливаться в процессе информационного общества в новой деловой жизни после пандемии.

В то же время понятие социального государства параллельно с переходом к информационному обществу имеет тенденцию к ослаблению, а уроки, извлеченные из пандемии, имеют неприятные последствия, поскольку пандемия Джовид-19 вновь подтвердила важность государства в экономике и социальной сфере. жизнь, особенно здоровье и благополучие. Хотя в предстоящий период будут использоваться либеральные экономические концепции, можно ожидать, что государство увеличит свое присутствие и эффективность в ключевых областях. Ожидается, что эта ситуация окажет положительное влияние на сотрудников во многих отношениях (Krishnamurthy: 2020).

После этого необходимо принять определенные меры и реализовать их как можно скорее, особенно в краткосрочной перспективе, обеспечив стабильность бизнес-среды и устойчивость занятости. На этом этапе, с одной стороны, государство должно взять на себя защитную и новаторскую роль в рамках концепции более социального государства. С другой стороны, необходимо еще больше усилить недавно принятую регулирующую и надзорную роль (Koivala, Acharya, 2020: 145).

Необходимо принять различные меры для обеспечения более сильной экономической структуры в новом порядке, чтобы без проблем завершить воздействие этого процесса изменений и преобразований на бизнес-среду и предотвратить углубление безработицы, вызванное кризисом Covid-19. Было бы

полезно рассмотреть эти меры с точки зрения государственного, частного сектора (работодатели), торгово-промышленных палат, профсоюзов и профсоюзов.

Ожидается, что практики гибкости в стиле работы, который был чрезвычайно популярен во время пандемии Covid-19, в ближайшее время получат более широкое распространение, и общественность будет вносить более комплексные коррективы в эти сферы, а работодатели и работники будут использовать гибкие формы работы. В контексте нашей темы можно рассматривать концепцию гибкости в деловой жизни в двух измерениях (Кришнамурти: 2020).

- Гибкость в концепции и определении рабочего места,
- Гибкость в стиле работы и продолжительности.

Начнем с понятия рабочего места и гибкости в его определении. До недавнего времени понятия и определения работника и работодателя, которые составляли основу трудовой жизни и законодательства в индустриальном обществе, зависели от понятия и определения рабочего места. Изменения в процессе перехода к информационному обществу в мире смягчили понятие физически сильного рабочего места и отделили его от понятий и определений работника и работодателя в законодательстве. Поскольку многие права и обязанности, предоставленные работникам, действуют в пределах границ рабочего места, определение рабочего места является важным вопросом в деловой жизни. Это изменение трудовых отношений, которое имеет серьезные последствия, особенно в случае несчастных случаев на производстве и профессиональных заболеваний (Lahtinen, 2020).

Как подробно объяснялось выше, пандемия COVID-19 закрыла физические рабочие места на многих рабочих местах, и работники начали работать вне рабочего места и дома, в зависимости от типа работы и, конечно же, когда это возможно. В этом случае график работы и рабочее время чрезвычайно гибкие. Ожидается, что такие нетипичные виды работ получат более широкое распространение в предстоящий период, и будут приняты более всеобъемлющие правила на уровне закона и на рабочем месте.

Таким образом, наряду с возрастанием значения деловой жизни, особенно в информационном обществе, эта тенденция будет усиливаться во всех сферах жизни вообще и в деловой жизни в частности. Эта ситуация усугубляется постоянно расширяющимися и расширяющимися возможностями компьютеров и новых технологий (Nastopoulous, 2020: 36).

Стиль удаленной работы, который можно охарактеризовать как цифровую работу, будет более распространенным в деловой жизни, особенно дома.

Кроме того, гибкий график работы, который набирает обороты в условиях перехода к информационному обществу и имеет место в национальном и международном законодательстве, имеет различные формы, такие как сжатая рабочая неделя, посменная работа, сменный график работы, сменный рабочий день, сменный режим работы, рабочие часы. Компенсационная работа, работа по вызову и неполный рабочий день, и будет расширена в новых версиях.

Метод

Исследование проводилось несколькими способами, первый из которых – аналитический. Этот метод широко используется в исследованиях. Второй способ сопоставим. Этот метод был использован для сравнения исследований и литературы, проанализированной в конце. С помощью изученной литературы и исследований трудности в развитии бизнеса во время и после пандемии Covid-19 были сопоставлены с фоном мировой экономики и экономики Азербайджана.

Анализ

За последние два десятилетия мир стал свидетелем ряда эпидемий высоко контагиозных заболеваний. Продолжающееся распространение Covid-19 в некоторых частях мира вызывает озабоченность. Правительства, работодатели, работники и их организации сталкиваются с серьезными проблемами в борьбе с пандемией Covid-19 и обеспечении безопасности и гигиены труда на рабочем месте. На данном этапе социальный диалог между правительствами, работодателями и работниками может сыграть центральную роль в преодолении последствий кризиса Covid-19 на рабочем месте, защите средств к существованию и предоставлении возможностей наиболее пострадавшим. По сути, социальный диалог определяется как включение любого вида переговоров, консультаций или просто обмена информацией между государственными чиновниками, работодателями и работниками в общих интересах экономической и социальной политики. Он может существовать как трехсторонний процесс, в котором государство является официальной стороной диалога, а может состоять только из двусторонних отношений между работниками и администрацией (или профсоюзами и организациями работодателей) с непосредственным участием государства или без него. Процессы социального диалога могут быть неформальными или институциональными, или они часто могут быть комбинацией того и другого. Это также может происходить на национальном, региональном или институциональном уровне. Он также может быть межпрофессиональным, отраслевым или их сочетанием (Nguyen, 2020: 12).

Быстрое распространение Covid-19 по всему миру вынудило страны принять меры предосторожности и ввести некоторые ограничения. Однако ограничения также перекрыли поток товаров и услуг, привели к экономической стагнации и привели к глобальной рецессии. Ограничения распространяются на более чем 436 миллионов предприятий по всему миру. Из них около 232 млн. предприятий занимаются оптовой и розничной торговлей, 111 млн. — обрабатывающей промышленностью, 51 млн. — жилищно-коммунальным хозяйством и общественным питанием, 42 млн. — недвижимостью и другой коммерческой деятельностью. С другой стороны, в международной литературе говорится, что кризис Covid-19 может привести к потере около 25 миллионов рабочих мест во всем мире и к потере работы миллионами людей (Qasim, Alavandi, 2020: 25).

Однако предприятия и их сотрудники являются важной частью социальной и экономической структуры повседневной жизни в мире. Эта жизненно важная роль сейчас находится под угрозой из-за беспрецедентных последствий Covid-19. Компании и их сотрудники сталкиваются с вероятностью того, что глобальная рецессия превратится в депрессию. В этой ситуации важно включить Covid-19, защитить доходы сотрудников и свести к минимуму долгосрочные издержки краха бизнеса. Несмотря на то, что было предпринято много шагов, существует острая необходимость в более амбициозных программах и международной помощи (Sengupta, Bose, 2020: 78).

Нынешний кризис кардинально отличается от предыдущих, и предприятия, которые смогут выжить в этом процессе, могут обанкротиться, если не получают государственной помощи. Страны, которые в большей степени зависят от сектора услуг, имеют очень высокий уровень неформальности и не в состоянии обеспечить надлежащие гарантии занятости для своих сотрудников, с большей вероятностью потеряют работу. Кроме того, для этих стран характерны колебания на рынке труда, и большинство их предприятий представляют собой микропредприятия, работающие в неформальной экономике. Если не будут приняты надлежащие меры, влияние Covid-19 на бизнес, рабочие места и доходы ухудшится. Фактически пандемия Covid-19 привела к резкому сокращению рабочего времени

во всем мире, а это означает, что 1,6 миллиарда работников (почти половина мировой рабочей силы) в неформальной экономике рискуют потерять средства к существованию. В третьем квартале 2020 года 12,1% потерянных рабочих часов, или 345 миллионов рабочих мест с полной занятостью за 48-часовую рабочую неделю. Кроме того, прогнозируется, что потери рабочего времени в последнем квартале 2020 года составят 8,6%, что эквивалентно 245 миллионам рабочих мест с полной занятостью (Shen, 2020: 176).

Эти высокие потери рабочего времени стали значительной потерей трудового дохода. Оценки потерь трудовых доходов (исключая меры поддержки доходов) показывают глобальное снижение на 10,7% или \$3,5 трлн за первые три квартала 2020 года (по сравнению с тем же периодом 2019 года). Потеря трудового дохода составляет 15,1% в странах с низким уровнем дохода и 11,4% в странах с высоким уровнем дохода. В этом контексте особая защита следующих групп от кризиса, который по-разному затрагивает предприятия, работников и их семьи, приносит социальные выгоды (Shen, 2020: 176).

1. Женщины, которые занимают 70% рабочих мест в сфере здравоохранения и социальных услуг, а также в неформальном секторе услуг и трудоемком производстве, и поэтому часто находятся на переднем крае борьбы с кризисом.
2. работники неформальной экономики, временные работники,
3. Молодые работники, которые более чувствительны к колебаниям спроса на перспективы трудоустройства,
4. даже пожилые работники, которым трудно найти достойную работу в обычное время и которые теперь сталкиваются с дополнительными рисками для здоровья,
5. Беженцы и рабочие-мигранты, особенно домашняя прислуга в строительстве, производстве и сельском хозяйстве,
6. Неблагоприятные группы, такие как микропредприниматели и самозанятые, должны быть особо защищены.

В противном случае кризис Covid-19 может усилить и усугубить жалобы, незащищенность и несправедливость на рынке труда. Это, в свою очередь, может привести к социальной напряженности, которая может подорвать развитие, социальный мир и социальную сплоченность. Чтобы укрепить экономику стран при поддержке международного сообщества, защитить рабочие места и доходы, необходимо действовать быстро, учитывая уникальные риски определенных групп. В этот период все зарегистрированные или незарегистрированные предприятия нуждаются в существенной поддержке. Эта поддержка имеет решающее значение для того, чтобы помочь предприятиям оправиться от шока и стать частью более интегрированной и адаптивной рыночной экономики. Принимаемые меры должны носить целенаправленный и взаимодополняющий характер как на микро-, так и на макроуровне и должны регулярно контролироваться. Использование ресурсов должно быть максимальным сверх обычных параметров (Ting, Ling and Cheah, 2020: 96).

В дополнение к срочности прямого государственного финансирования правительствам может потребоваться принять меры в ответ на развивающиеся рыночные условия. Кризисные условия могут существенно сократить частные финансовые возможности. Растущая экономическая неопределенность может подтолкнуть банки к более избирательному подходу к своим инвестиционным решениям или к сегодняшнему требованию необычно высокой маржи от рискованных заемщиков. Это может затруднить для фирм финансирование микро-, малых и средних предприятий (ММСП), когда они больше всего нужны, особенно тем, у кого недостаточно денежных средств. Государственное

вмешательство необходимо, чтобы заполнить пробелы, оставленные частными финансовыми учреждениями (Wangila, 2020: 69). Однако необходимо проявлять осторожность, чтобы отличать специфические институциональные кредитные риски от более системных рисков, возникающих в результате кризиса. Это важно для предотвращения чрезмерной капитализации. Правительствам, возможно, придется инвестировать напрямую в бизнес во время кризиса. Многие уже объявили о своей готовности инвестировать в испытывающие трудности компании, когда это необходимо. Правительства также начали приобретать акции компаний, которые они гарантируют, чтобы способствовать подотчетности, поровну делить финансовый дефицит и прибыль или защищать от иностранных закупок (Wangila, 2020: 69).

Фактически, во время этого кризиса наиболее острой потребностью компаний является получение наличных средств и снижение операционных расходов. Эти насущные потребности могут быть немедленно удовлетворены с помощью таких мер, как беспроцентные кредиты или денежные субсидии, а также таких мер, как приостановка или отсрочка фиксированных операционных расходов. Бюрократические требования к хозяйственной деятельности должны быть сведены к минимуму. Такие меры очень важны, чтобы помочь предприятиям сохранить персонал. С другой стороны, гранты на заработную плату, обучение, производительность и разработку новых продуктов и услуг могут помочь предотвратить увольнения. Местные программы оценки могут помочь предприятиям понять местные условия и более эффективно подключаться к производственным и деловым сетям. Цифровые платформы могут быть особенно эффективны при объединении данных и информации для лучшего изучения местных рынков. Поскольку страны пытаются контролировать экономические и социальные последствия Covid-19, а также свои социальные и экономические возможности, изменение климата и факторы окружающей среды продолжают вызывать озабоченность (Wen, Kozak, 2020: 30). Там, где это возможно, следует приложить усилия для обеспечения более широкой увязки стимулов с климатическими и экологическими целями или, по крайней мере, чтобы такие меры не усугубляли или не усугубляли существующие проблемы. В целом, поддержка бизнеса может способствовать продолжению инновационной деятельности и существующих производственных мощностей, в то время как депрессивная активность может привести многие компании к снижению затрат на обучение. Это может помочь свести к минимуму ущерб, который краткосрочные потрясения могут нанести долгосрочному потенциалу роста.

Экономический кризис, вызванный Covid-19, сейчас распространяется так же быстро, как и сама болезнь. Во многих странах принимаются карантинные меры для борьбы с распространением Covid-19, который оказывает глубокое социально-экономическое воздействие на предприятия и работников. Фактически, первые оценки воздействия Covid-19 на глобальный мир труда, сделанные международными организациями, такими как МОТ, заключаются в том, что воздействие будет масштабным и приведет миллионы к безработице, безработице и рабочей бедности. По этой причине необходимо принять решительные, скоординированные и срочные меры для защиты предприятий, работников на рабочем месте, стимулирования занятости и экономики, а также поддержки рабочих мест и доходов (Yap, 2020: 21).

Текущий глобальный экономический кризис, в основном вызванный Covid-19, отличается от других тем, что он состоит как минимум из двух типов экономических проблем: сокращения производства из-за сбоев в глобальных цепочках поставок и беспрецедентного разрыва спроса. Это снижение спроса, особенно для малого и среднего бизнеса, приводит к резкому сокращению денежных потоков и

нехватке ликвидности. Поэтому эти сбои в торговле и глобальных цепочках поставок, с одной стороны, снижают финансовые доходы предприятий, с другой стороны, сокращают занятость в этих секторах. Если соответствующие меры не будут приняты, влияние Covid-19 на бизнес, рабочие места и доходы будет еще больше. На самом деле события вызывают крайнюю тревогу по поводу влияния Covid-19 на позиции ликвидности и выживание предприятий. Постепенная реализация мер поддержки ликвидности очень важна для поддержки процесса восстановления для выживания предприятий.

Выводы И Предложения

Азербайджан входит в число стран, пострадавших от пандемии Covid-19. Хотя этот процесс в секторе здравоохранения, который имеет мощную инфраструктуру с своевременными мерами и практиками, идет медленнее, чем в других европейских странах, частичное или полное закрытие МСП и других предприятий не является бременем, которое экономика страны может нести в течение длительного времени.

Отрасли, где в условиях экономического кризиса высокий риск безработицы как в мире, так и в Азербайджане из-за эпидемии, увеличат долю производства, оптовой и розничной торговли, жилищно-коммунального хозяйства и общественного питания, недвижимости и культуры, искусства, развлечений, отдыха и занятия спортом в хозяйстве и занятости очень освещаются. Мы можем добавить строительство, транспортировку и хранение, профессиональную, научную и техническую деятельность, административную и вспомогательную деятельность и другие услуги в качестве секторов, затронутых кризисом на среднем и высоком уровне.

В Азербайджане предпринимаются многочисленные меры для минимизации влияния пандемии на экономику в целом и на вышеназванные отрасли в частности, и в частности на предотвращение потери рабочих мест. Некоторые из них представляют собой меры, принимаемые спросом и предложением для укрепления экономики в целом с точки зрения занятости, в то время как другие представляют собой меры, принимаемые напрямую, особенно в отношении трудовой жизни и занятости.

Во время пандемии COVID-19 важность государства, особенно системы здравоохранения и социального обеспечения, была вновь открыта. Таким образом, государство будет разрабатывать и реализовывать краткосрочные, среднесрочные и долгосрочные стратегии и меры, которые будут играть более важную роль в ожидаемой «новой жизни» и «новой экономике» вовремя и после пандемии.

Предложения по восстановлению бизнеса и экономического процветания после пандемии Covid-19:

1. Чтобы определить меры, которые необходимо принять против и после пандемии COVID-19, государство, частный сектор, университеты, профессиональные организации и связанные с ними организации должны определить, скоординировать и контролировать меры, которые необходимо принять на самом высоком уровне.) Должен быть создан раздел «Пандемические меры, планирование и координация».
2. В целях повышения эффективности антикризисного управления в соответствии с данным разделом следует создать Совет по мерам, планированию и координации в связи с пандемией с участием различных сегментов. Заседания этого комитета в определенные сроки, например, не позднее чем через полгода (разумеется, чаще в первые дни).
3. Совет должен разработать краткосрочные и среднесрочные планы, программы и планы действий по преодолению кризиса Covid-19, включая меры и правила, а также экономические и

социальные меры, политику и положения, которым необходимо следовать в следующий период, в частности бороться с безработицей.

Список Литературы

1. Hultman, K. (2020). Building a Culture of Employee Optimization. *Organization Development Journal*. <https://s3.amazonaws.com/academia.edu.documents/63277276> 01.06.2020
2. John-Eke. (2020). Strategic Planning and Crisis Management Styles in Organizations: A Review of Related Literature. *Journal of Strategic Management*, Vol. 5, Issue 1, pp 36-46.
3. Kırpık, G. (2020). “Örgütsel Davranış Çalışmalarında Yeni Kavramlar: Google Akademik (2019) ve SCI (2020) Veri Tabanlarına Yönelik Sistematik Literatür Taraması”, *Örgütsel Davranış Üzerine Güncel Çalışmalar* (Ed. Müjdat Avcı ve Ergün Kara). İstanbul: Hiperyayın.
4. Koirala, J. and Acharya, S. (2020). Dimensions of Human Resource Management Evolved with the Outbreak of COVID-19 (April 24, 2020). Available at SSRN: <https://ssrn.com/abstract=3584092or> <http://dx.doi.org/10.2139/ssrn.3584092>
5. Krishnamurthy, S. (2020). The Future of Business Education: A Commentary in the Shadow of the Covid-19 Pandemic, *Journal of Business Research*, doi: <https://doi.org/10.1016/j.jbusres.2020.05.034> A.D.: 30.05.2020
6. Lahtinen, S. (2020). Reframing the Role of Companies in Sustainability- Toward business sustainability transitions. The Faculty of Management and Business of Tampere University, <https://trepo.tuni.fi/bitstream/handle/10024/121641/978-952-03-1559-7.pdf?sequence=5&isAllowed=y> 01.06.2020
7. Nastopoulous, C. (2020). A Scenario-Based Analysis on the Impact of COVID-19 on the Public Sector, Private Sector, and International Business. Senior Theses, University of South Carolina, Moore School of Business. https://scholarcommons.sc.edu/senior_theses/379/ A. D.: 30.05.2020
8. Nguyen, N. (2020). Thematic analysis of the effects of COVID-19 on Vietnamese micro-entrepreneurs in the service business in Finland. <https://www.theseus.fi/handle/10024/340094> A. D.: 30.05.2020
9. Qasim, M. and Alavandi, T.S.S. (2020). Exploring Adult Education & Employee Motivation: A Reiteration of Theoretical Perspective. *The Place Names Society of India*, Volume 40, Issue 60, 1723-1733.
10. Sengupta, G. and Bose, P. (2020). Preparing for Post COVID-19 Sustainable Supply Chain. *International Journal of Management, IT & Engineering*, Vol. 10, Issue 05, 200-209.
11. Shen, E. (2020). Global Virus of the Digital Village COVID-19 and Senism. *Eurasian Journal of Researches in Social and Economics*, 7 (3), 176-204.
12. Ting, H., Ling, J. and Cheah, J. H. (2020). Editorial: It Will Go Away!? Pandemic Crisis and Business in Asia. *Asian Journal of Business Research*, Volume 10, Issue 1, pp 1-7. DOI: 10.14707/ajbr.190072
13. Wangila, F. (2020). Organizational Cyber-Security Measures during COVID-19 Epidemic. *International Journal of Innovative Science and Reserach Technology*, Volume 5, Issue 3, 1340-1341.
14. Wen, J., Kozak, M. (2020). COVID-19: potential effects on Chinese citizens' lifestyle and travel. *Tourism Review*, Vol. ahead-of-print No. Ahead-of-print. <https://doi.org/10.1108/TR-03-2020-0110> A. D.: 30.05.2020

15. Yap, J. (2020). Average to Aces: Sharing Lives, Living Better Lives. books.google.com
<https://books.google.com.tr/books?hl=tr&lr> 01.06.2020Willig, C. (2008). A Phenomenological Investigation of Taking Part in „Extreme Sports“. Journal of Health Psychology. Vol. 13, No. 5, 690-702.

İŞĞALDAN AZAD EDİLMİŞ REGIONLARIN İNKİŞAFI MİLLİ STRATEGİYANIN VƏ DÖVLƏT TƏNZİMLƏMƏSİNİN REALLAŞDIRILMASI VASİTƏSİ KİMİ

Baba Məmmədov

Azərbaycan Dövlət İqtisad Universiteti

baba.mammadov89@gmail.com

Ülviyyə Əmirova

Azərbaycan Dövlət İqtisad Universiteti

amirova_ulya@yahoo.com

Xülasə

Tədqiqatın məqsədi işğaldan azad edilmiş iqtisadi rayonlarda milli strategiyanın reallaşması çərçivəsində həyata keçirilən tədbirləri qeyd etmək, mövcud problemləri təhlil etmək, dövlətin regional strategiya və siyasətinin xüsusiyyətlərini açıqlamaq, bərpa və inkişafın yüksəldilməsinin praktiki həll yollarını müəyyən etməkdir. Məqalədə regionların milli inkişaf strategiyasının həyata keçirilməsində iştirakına dair nəzəri yanaşmalar qeyd edilmiş, işğaldan azad edilmiş ərazilərin dövlət tənzimlənməsinin praktiki əhəmiyyəti tədqiq edilmişdir. Tədqiqat zamanı müşahidə, təhlil, müqayisə metodlarından istifadə edilmişdir. İşğaldan azad edilmiş iqtisadi rayonlar üzrə bərpa və yenidənqurmanın təmin edilmənin artırılması üçün təklif edilən tədbirlər dövlət orqanları və sahibkarlar tərəfindən istifadə edilə bilər. Sosial-iqtisadi, ekoloji göstəricilərin təhlili göstərir ki, bu regionlarda bərpa və yenidənqurma işləri son 2 ildə dövlət tərəfindən xüsusi diqqət yetirilməklə aktiv şəkildə həyata keçirilir. Lakin işğaldan azad edilmiş ərazilərdə bərpa və yenidənqurmanın təmini üçün yeni rəqəmsal texnologiyalara əsaslanan innovativ nəzarət və koordinasiya mexanizmlərə ehtiyac var. İşğaldan azad edilmiş iqtisadi rayonlar üzrə idarəetmə, təşkil və planlaşdırma üzrə təklif edilən tədbirlər yenidir.

Açar sözlər: iqtisadi rayon, region, strategiya, tədbir, bərpa

Abstract

The purpose of the study is to highlight the measures taken in the implementation of the national strategy in the liberated economic regions, to analyze the existing problems, to explain the features of the regional strategy and policy of the state, to identify practical solutions for recovery and development. The article highlights theoretical approaches to the participation of regions in the implementation of national development strategies and explores the practical significance of state regulation of liberated territories. Observation, analysis, and comparison methods were used during the research. The proposed measures to increase the recovery and reconstruction of the liberated economic regions can be used by government agencies and entrepreneurs. The analysis of socio-economic and environmental indicators shows that the restoration and reconstruction work in these regions has been actively carried out by the state with special attention over the past two years. However, innovative control and coordination mechanisms based on new digital technologies are needed to ensure recovery and reconstruction in the liberated areas. The proposed measures for the management, organization and planning of the liberated economic regions are new.

Keywords: economic region, region, strategy, measure, recovery

Giriş

Davamlı inkişaf üçün əsas şərt milli strateji məqsədləri və onun uzunmüddətli istiqamətlərini müəyyən etməkdir. Bu zaman dövlət iqtisadiyyata təsir göstərmək üçün bir sıra sənədlərdən istifadə edir ki, onlar da öz növbəsində strateji inkişafı idarəetmə prosesini daha səmərəli edir.

İşğaldan azad olunmuş ərazilərin iqtisadiyyatı həm siyasi-tarixi, həm də hüquqi, sosial - iqtisadi baxımdan son 25 ildə diqqət mərkəzində saxlanılıb. Bu regionların potensialı hazırda da müxtəlif səviyyəli dövlət

sənədlərində təhlil edilir, strateji baxış müəyyən edilmişdir. Lakin bu ərazilərin inkişafı milli strategiyanın reallaşma istiqaməti kimi tam şəkildə aparılmamışdır.

44 günlük İkinci Qarabağ Vətən Müharibəsindəki qələbədən sonra regionların yenidən qurulması, bərpası və nəhayət, sosial-iqtisadi inkişafını sürətləndirmək, işğaldan azad edilmiş regionlarla digərlərinin inkişafındakı fərqlərin aradan qaldırılmasının dövlətin prioritet vəzifəsi kimi təsdiqləməsi işğaldan azad edilmiş iqtisadi rayonların sosial-iqtisadi inkişafının başlıca istiqamətlərinin müəyyənləşdirilməsini, milli strategiyadan irəli gələn dövlət tədbirlərinin yenidən dəyərləndirilməsini və təkmillədirilməsini zəruri edir. Bunun üçün strateji baxışı müəyyən edən “Azərbaycan 2030: sosial-iqtisadi inkişafa dair Milli Prioritetlər”, “Azərbaycan Respublikasının işğaldan azad edilmiş ərazilərinin bərpası və inkişafı ilə bağlı Konsepsiya”, “Azad edilmiş ərazilərdə sosial-iqtisadi, humanitar, təşkilati və digər təxirəsalınmaz məsələlərin səmərəli həlli məqsədilə hazırlanmış Strateji Fəaliyyət Planı” və 59 dövlət orqanı, müəssisə və təşkilatının cəlb edildiyi “Azərbaycan Respublikasının işğaldan azad edilmiş ərazilərinin 2021-2025-ci illər üzrə bərpası və dayanıqlı inkişafı Dövlət Proqramı” hazırlanmış, Qarabağ Dirçəliş Fondu, “Yaşat” Fondu təsis edilmişdir (<https://e-qanun.az>; <https://president.az/az/articles/view/31697>; <https://report.az/qarabag/igaldan-azad-edilmis-eraziler-uzre-elaqelendirme-qerargahinin-novbeti-iclas-i-kecirilib/>).

Bu tədbirlər fonunda işğaldan azad edilmiş iqtisadi rayonların dirçəlişi, əhalinin işğaldan azad edilmiş torpaqlara və evlərinə qayıışı istiqamətində də tədbirlərin davam etdirilməsi müşahidə edilir. Azərbaycan Respublikasının 2020-ci il dövlət büdcəsinin icrasına dair illik hesabatında qeyd edilir ki, “İşğaldan azad olunmuş ərazilərə böyük qayıdışın və Qarabağ regionunun ölkə iqtisadiyyatına inteqrasiyasının təmin edilməsi üçün artıq 2020-ci ildə bölgənin şəhər və kəndlərinin bərpası və yenidən qurulması, həmin ərazilərdə müasir infrastrukturların yaradılması, hərbi infrastrukturların tikintisi, hərbi qulluqçuların sosial-məişət şəraitinin yaxşılaşdırılması, Silahlı Qüvvələrin hərbi bazasının yerli istehsal və xaricdən alınan hərbi texnika hesabına komplektləşdirilməsi və müharibə zamanı mülki əhaliyə dəymiş ziyanın örtülməsi, dağıdılmış yaşayış evlərinin, infrastrukturların bərpa edilməsi işlərinə başlanılmış və Azərbaycan Respublikası Prezidentinin və dövlət büdcəsinin ehtiyat fondlarından müvafiq maliyyə vəsaiti ayrılmışdır” (AR 2020-ci il dövlət büdcəsinin icrasına dair illik hesabatı, 2020). Göründüyü kimi bir çox rəsmi sənədlərdə işğaldan azad edilmiş regionların inkişaf tədbirləri xüsusi vurğulanır və bunun ölkə iqtisadiyyatı ilə müəyyən əlaqəsi qeyd edilir. Lakin bu rəsmi sənədlərin qəbulu ilə praktikada reallaşma zamanı mövcud ola bilən problemlərin tədqiqinə böyük ehtiyac var və bu da tədqiqatın mızusunu aktual edir.

Tədqiqatımızın məqsədi işğaldan azad edilmiş iqtisadi rayonlarda milli strategiyanın reallaşması çərçivəsində həyata keçirilən tədbirləri təhlil etmək, mövcud problemləri qeyd etmək, dövlətin regional strategiya və siyasətinin xüsusiyyətlərini açıqlamaq, bərpa və inkişafın yüksəldilməsinin praktiki həll yollarını müəyyən etməkdir. Bu məqsədə nail olmaq üçün aşağıdakı vəzifələri müəyyən etmişik:

- milli iqtisadi strategiyanın reallaşmasında regionların iştirakına dair nəzəri yanaşmanı öyrənmək;
- işğaldan azad olunmuş regionların iqtisadi potensialını təhlil etmək və hazırda milli iqtisadiyyatın inkişafına təsiri baxımından qiymətləndirmək.

Tədqiqat zamanı müşahidə, qruplaşdırma, statistik və analitik təhlil, müqayisə metodlarından istifadə edilmə nəzərdə tutulmuşdur. Ərazilərin uzun müddət işğalda olması nəticəsində tədqiqat üçün zəruri statistik məlumatların məhdud olması təhlillərin aparılmasında çətinliklər yaradır.

Aparılan araşdırmalar nəzəri yanaşmaların fərqli səpgidə olduğunu göstərir.

Bachtler John və Yuill Douglas gələcək regional inkişaf siyasəti üçün institusional ilkin şərtləri qiymətləndirərkən, dörd problem qrupunu müəyyən etmişdir: “Birincisi, qloballaşmanın təsirləri var. Milli

İqtisadiyyatlar beynəlxalq iqtisadi inkişafalara getdikcə daha çox açıqdır, lakin milli hökumətlər getdikcə daha çox siyasətə reaksiya verməkdə çətinlik çəkirlər. Ölkələrin və bölgələrin beynəlxalq hadisələrə mürəz qalmasının artması və dəyişikliklərin baş vermə sürəti və təsirlərinin qlobal miqyasda ötürülməsi iqtisadi inkişaf haqqında yeni düşüncə tələb edir. İkincisi, sosial rifahla bağlı problemlər yaranır. Sosial bərabərliyə ənənəvi bağlılığın və universal rifah siyasətinə kollektivist yanaşmanın, sosial təhlükəsizlik və əmək bazarı siyasətlərinin regional və milli rəqabət qabiliyyətinə olan təzyiqa uyğunlaşdırılması zərurətinin necə uzlaşdırılacağı sual doğurur. Üçüncüsü, davamlı inkişafın təsirlərinin hələ tam başa düşülmədiyi iddia edilir. İqtisadi inkişaf siyasətləri və strategiyaları dayanıqlılıq mövqeyindən ifadə edə bilsə də, bir çox problemlərin transregional və ya transmilli xarakteri, həm siyasətçilərin, həm də insanların mədəniyyət və mədəni modellərdə köklü dəyişikliklərə ehtiyacının olması səbəbindən planların minimal praktiki təsiri vardır. Nəhayət, gələcək çətinliklər və ilkin şərtlər yeni bir informasiya və kommunikasiya texnologiyası vədlərini əhatə edir. Avadanlıq və proqram texnologiyalarındakı inkişaf hər regional inkişafın məqsədlərinə (məsələn, vəzifələrin və işlərin mərkəzsizləşdirilməsi və ya mərkəzləşdirilməsinə) kömək etmək və ya qarşı çıxmaq potensialına malikdir. Əlbəttə ki, kritik amillər infrastrukturun paylanmasıdır, eyni zamanda xidmətlərin mövcudluğu və əlçatanlığı və fərdlərin, icmaların və təşkilatların imkanlardan istifadə etmə qabiliyyətidir” (Bachtler John, Douglas Yuill, 2001). Həqiqətən də regional inkişafın milli strategiyanın reallaşma vasitəsi kimi təhlili bu dörd problem qrupunu nəzərə almağı tələb edir. Biz bu təsirlərin işğaldan azad edilmiş regionların inkişafı prizmasından dəyərləndirməyə çalışacağıq.

Marcin Bogdanskinin fikrincə “başqa bir çox regional inkişaf nəzəriyyələrinə, xüsusən də klassik nəzəriyyələrlə endogen inkişaf nəzəriyyələrin əsas fərziyyələri arasında fikir ayrılığı var. İqtisadi inkişafı müəyyən edən kapital yığıcı və sərbəst ticarət prosesi nadir hallarda konvergensiyaya səbəb olur. Bəzi bölgələrin nisbətən yüksək investisiya cəlbəediciliyi, xarici investisiyaların daha böyük axınına səbəb olur ki, bu da regional inkişaf mexanizminin öz-özünü idarə etməsinə gətirir. Yeniliklər və yeni texnologiyalar yaratmaq və uyğunlaşdırmaq qabiliyyətlərindəki fərqlər də vacibdir. Məhsul kimi bilik və texnologiyanın qeyri-müstəsna və rəqabət qabiliyyətli olmamasına baxmayaraq, onlardan istifadə edilən gəlirlər məkan baxımından çoxşaxəlidir” (Marcin Bogdanski, 2012). Hazırda bunun təcrübədə şahidi olmaq mümkündür. Ölkəmizdə regionların qeyri-bərabər inkişafa və investisiya baxımından cəlbəediciliyi bunun bariz nümunəsidir. Onu da qeyd etməliyik ki, işğaldan azad olunmuş regionun iqtisadi siyasəti digər regional siyasətlərdən fərqlənməlidir. Richard M. McGahey haqlı olaraq qeyd edir ki, “regionlara öz strategiyalarını işləyib hazırlamaq və ümumi identikliyi yaratmaq lazımdır. Əsas şəhərlər və böyük olmayan regional şəhərlər arasında münasibətlər onlar bir regiona aid olsalar da belə, məhsuldar deyil. Bu siyasi məsələlər, vergi qoyma və milli xüsusiyyətlər, müxtəlif stimullarla birgə şəhər ətrafı ərazilərin inkişafına, regionun vahid iqtisadi taleyini görməyə imkan verir. Fərqli baxışların dəyişdirilməsi və regional identikliyin yaradılması müvəffəqiyyət üçün həlledici əhəmiyyət daşıyır” (Richard M. McGahey, 2016).

Regional inkişaf kontestindən araşdırmalar, problemlə regionlara dövlətin strategiya və siyasətinin həyata keçirilməsi ərazisi kimi baxılması bir çox elmi tədqiqatlarda öz əksini tapmışdır. Haqlı olaraq Samir Makdisi və Raimundo Soto qeyd edirlər ki, „bir tərəfdən, iqtisadi siyasət, münəqişələrin təkrarlanma riskini minimuma endirməyi, iqtisadi qurumlara inamı bərpa etməyi, məşğulluq yaratmağı və investisiyanı artırmağı, dövlətin ev təsərrüfatları və icmalar üçün təhlükəsizliyi təmin etmək, qanunun aliliyini tətbiq etmək və həyata keçirmək qabiliyyətini artırmağı hədəfləməlidir“ (Samir Makdisi, Raimundo Soto, 2020).

Düzgün olaraq qeyd edilir ki, “regionun əsas şərtlərindən biri ölkənin inzibati ərazi bölgüsü ilə bağlı idarə etmədir. İdarəetmə müəyyən dərəcədə regionun tamlılığına yönəldilməlidir, belə ki, inzibati ərazi

orqanları ümumi təsərrüfatın bütün elementlərinin – maddi istehsal, təbii sərvətlər potensialı, infrastruktur, əmək ehtiyatları, habelə müəyyən məkan və zaman davamlılığına malik əlaqələr müxtəlifliliyinin (ticarət, maliyyə, sosial, ekoloji, istehsalat) koordinasiyasını təmin etməlidir” (Mahmudov M, Mahmudova İ., 2011, səh.20). Q.K.Kameron regionların sosial-iqtisadi inkişafına dövlət müdaxiləsini əks etdirən cərəyanların 3 qrupda - müdaxilə etməyənlər, adaptasiya tərəfdarları, radikal islahatçılar adı altında birləşdirildiyi müəyyən edilmişdir (Gordon C. Cameron, 2017). Lakin son illər iqtisadiyyata dövlət müdaxiləsinin minimuma endirilməsi ilə bağlı diskussiyalar artıq və bu, fərqli idarəetmə və tənzimləmə modelinin hazırlanması ilə bağlı tədqiqatları zəruri edir. V.V. Kotilko tədqiqatlarında regional siyasətin metodlarına geniş yer verərək onların xüsusiyyətlərini açıqlamışdır. O, regionların ümumi - iqtisadi və hüquqi mühiti formalaşdırdığı və yalnız müəyyən normativ-hüquqi aktların qəbulu ilə mövcud problemlərin həll edilə bilməsi haqda fikirlərin olmasını uzun müddət ərazilərin özünəməxsusluqlarının qəbul edilməməsi ilə nəticələnməsinə səbəb olduğunu göstərmişdir (Котилко В.В., 2001 s.5). A.Torre və F. Vallet qeyd edirlər ki, “ərazi idarəçiliyi daim inkişaf edir və mexanizmləri buna görə tam sabitləşməyib və mübahisə mövzudur... İştirakçı və informasiya mexanizmlərinin dəsti qərarların qəbul edilməsini və ictimai qaydada qəbul edilməsini asanlaşdırmaq məqsədi daşıyır, ünsiyyətdən danışıqlara qədər artan iştirak səviyyəsi ilə xarakterizə olunur; eyni zamanda prosedurları da çətinləşdirir” (Torre A., Vallet F, 2016).

Düşünürük ki, inkişafın əvvəlki mərhələsindən fərqli olaraq hazırda innovativ əsaslı metod və mexanizmlərin tədqiq edilməsinə üstünlük verilməlidir. Biz regional inkişafın dövlət tənzimlənməsi metodlarının təkmilləşdirilərək müasir dövrə uyğunlaşdırılmasınının zəruriliyini düşünürük. Məhz regionların sosial-iqtisadi inkişafı ilə əlaqədar olaraq Azərbaycanda bu gün bir sıra normativ-hüquqi aktlarla yanaşı belə alətlərin istifadəsinə böyük ehtiyac duyulur. Regionların daxili vəziyyətlərində və inkişaflarında mövcud olan əhəmiyyətli fərqlərin olması onların hər birinin daxili inkişafı üçün xüsusi şəraitin olmasını tələb edir ki, bu da özünü regional planlaşdırmanın, yerli, mərkəzdən asılı olmayan idarəetmənin və onların hər birinin inkişafı üçün zəruri tədbirlərin həyata keçirilməsini tələb edir. Regional inkişafı ilə bağlı problemlər daha çox öz əksini dövlət səviyyəsində qəbul edilmiş proqramlarda tapır. Regionların yerli resurslarını və digər amilləri nəzərə almaqla, onların sosial-iqtisadi inkişafı məqsədi ilə 2004-2023-cü illər üzrə Azərbaycan Respublikası regionlarının sosial-iqtisadi inkişafının Dövlət Proqramları qəbul olunmuşdur.

Hazırda dünya iqtisadiyyatı VI texnoloji ukladın nəticələrinə əsaslanan inkişafa üstünlük verir. Hazırda Qarabağ regionu ilə bağlı 5 innovasiya layihəsinin maliyyələşdirilməsi 2023-2025-ci illərdə planda nəzərdə tutulmuşdur. Prioritet biznes sahələrinin siyahısının hazırlanması da bu sahədə atılan əsas addımlardandır. İnnovativ iqtisadiyyatın formalaşdırılması üçün elmtutumlu texnoparkların yaradılması və klasterləşmənin təşkil edilməsi isə təkcə Qarabağ regionunun inkişafı üçün deyil, həm də milli iqtisadiyyatın rəqabətqabiliyyətinin artırılması və dayanıqlı olması üçün vacibdir.

Dünya təcrübəsinin təhlilindən belə qənaətə gəlmək olur ki, işğaldan azad edilmiş regionların məqsədli proqramlar, strateji və indeqativ planlar əsasında inkişaf etdirilməsi arxa plana keçərək ilk növbədə region miqyasında bütöv təsərrüfat sahələrinin yenidən mənimsənilməsi, innovativ inkişafı üçün tam fərqli mexanizmlər istifadə oluna bilər. İşğaldan azad olunmuş bölgələrdə regional idarəetmə və tənzimləmənin müasir forma və metodlarının tətbiqinin, yeni innovativ idarəetmənin təşkilinin şərtləri və xüsusiyyətlərinin araşdırılmasına ehtiyac artmışdır.

İşğaldan azad edilmiş regionların sosial-iqtisadi vəziyyətinin təhlili

Hazırda işğaldan azad edilmiş regionlarda mövcud vəziyyət nəzərə alınmaqla regional siyasətin yeni inkişaf modelinə üstünlük verilməklə problemlı rayonların iqtisadi artımını stimullaşdırılması üçün dövlət tədbirlərinə ehtiyac duyulur.

Milli strategiyalarda əsas problemlərdən biri kimi regionların inkişafında fərqlərin olması və get-gedə dərinləşməsi göstərilir. İlk öncə ədalətsizlik və qeyri-bərabər inkişaf regionların potensialından tam istifadəyə imkan vermir. İkincisi, onlar yalnız qısa müddətli dövrdə effektiv olmaqla uzun müddətli dövrdə disproporsiyaların artmasına və bu disproporsiyaların aradan götürülməsi üçün əlavə vaxt tələb edilməsinə gətirib çıxaracaq. Üçüncüsü, delə disproporsiyalar sosial gərginliyin artması və gözlənilən iqtisadi səmərəyə qədər baş verə bilən sosial partlayışa səbəb ola bilər.

Lakin bəzi nəzəri yanaşmalara görə ərazi ədalətliliyi yalnız neqativ deyil, həm də pozitiv effektlər verir. Bu həmin regionların vasitəsilə ölkə iqtisadiyyatına əlavə investisiyaların cəlb edilməsinə, tikinti “bumu” effektinin yaranmasına, yeni iş yerlərinin açılması və sahibkarlığın dəstəklənərək inkişaf etməsinə, beynəlxalq çoxvektorlu əlaqələrin yaranmasına və çoxtərəfli sazişlərin imzalanmasına və s. səbəb ola bilər.

Aparılan araşdırmalar (cədvəl 1 və 2 məlumatları) işğal altında olmuş regionlarda vəziyyətin həqiqətən acınacaqlı olmasını təsdiqləyir.

Cədvəl 1. 2020-ci il üzrə işğal altında olmuş və azad edilmiş regionların iqtisadi göstəriciləri

	Əsas sahələr üzrə məhsulun ümumi buraxılışı, milyon manat	Sənaye məhsulu, min manat	Kənd təsərrüfatı məhsulu, min manat	Pərakəndə ticarət dövriyyəsi, min manat	Əsas kapitala yönəldilmiş vəsaitlər ²⁾
Azərbaycan Respublikası	82345,0	37269864,5	8428908,6	40166452,5	17226110,7
Qarabağ iqtisadi rayonu	1543,6	114680,1	849469,8	960391,4	259565,6
Xankəndi şəhəri
Ağcabədi rayonu	466,5	52356,5	249602,4	253148,4	90892,3
Ağdam rayonu	177,3	13104,8	132260,2	45930,8	14226,5
Bərdə rayonu	474,2	23946,0	282117,2	431799,0	22705,7
Füzuli rayonu	191,0	18224,9	87872,3	57814,6	74387,6
Xocalı rayonu	28,6	...	5484,5
Xocavənd rayonu	14,3	647,7	13145,8
Şuşa rayonu	18,6	15,1	5391,9	...	12500,0
Tərtər rayonu	173,0	6385,1	73595,5	171698,6	44853,5
Şərqi Zəngəzur iqtisadi rayonu	133,4	2543,0	84353,6	...	21468,0
Cəbrayıl rayonu	30,0	2050,3	21811,7
Kəlbəcər rayonu	49,1	224,4	39209,8
Qubadlı rayonu	12,1	...	1334,2	...	1972,3
Laçın rayonu	41,1	268,3	21070,4	...	19495,7
Zəngilan rayonu	1,2	...	927,5

¹⁾ İlk məlumatlar əsasında

²⁾ Əsas kapitala yönəldilmiş investisiyaların regionlar üzrə bölüşdürülməsi mümkün olmayan hissəsi cədvəldə öz əksini tapmamışdır.

Mənbə: Müəllif tərəfində Dövlət Statistika Komitəsi məlumatları əsasında tərtib edilmişdir, <https://www.stat.gov.az/source/regions/> (29.05.2022)

Təhlil göstərir ki, 2020-ci ildə əsas sahələr üzrə məhsul buraxılışının 1,87 % Qarabağ, 0,16% isə Şərqi Zəngəzurun payına düşmüşdür. Bu əsasən həmin ərazilərin həmin dövrdə hərbi risk altında olması, yəni işğal altında olması və ya hərbi münaqişə zonası olması ilə bağlı olmuşdur. Həmin dövrdə sənaye məhsulunun cəmi 0,3 % Qarabağ iqtisadi rayonunda, Şərqi Zəngəzur iqtisadi rayonunda isə 0,006% istehsal edilmişdir. Kənd təsərrüfatı məhsullarının 10% Qarabağ iqtisadi rayonunda, 1% isə Şərqi Zəngəzur iqtisadi rayonun ərazisində yetişdirilmişdir. İşğal altında olmuş rayonların torpaqlarının həddi görünməyən dərəcədə işğalçılar tərəfindən minalanması bu ərazilərdə bitkiçiliyin inkişafına imkan verməmiş, daha çox heyvandalığın inkişaf etməsinə səbəb olmuşdur. Pərakəndə ticarətin 2,39%, əsas kapitalla yönəldilmiş vəsaitin isə 1,5% Qarabağ regionunun payına düşmüşdür. Şərqi Zəngəzur regionunda əsas kapitalla yönəldilmiş vəsaitin həcmi respublika üzrə olan vəsaitin cəmi 0,12% təşkil etmişdir. Lakin 2021-ci ildə bu vəziyyət xeyli yaxşılaşmışdır.

Belə ki, 2021-ci ildə sahibkarlığın inkişafı üçün Qarabağ iqtisadi rayonu üzrə 630 layihənin həyata keçirilməsi üçün 10,8 milyon manatlıq güzəştli kredit verilmişdir. Bu layihələr hesabına regionda 419 yeni iş yeri açılmışdır. Bu güzəştli kreditlər hesabına açılan yeni iş yerlərinin 13% təşkil etmişdir (İqtisadiyyat nazirliyinin Sahibkarlığın İnkişaf Fondu, illik hesabat 2021, <https://www.economy.gov.az/az/>).

Cədvəl 2. 2020-ci il üzrə işğal altında olmuş və azad edilmiş regionların sosial göstəriciləri

	01.01.2021-ci ilə		Muzdlu işçilərin sayı, min nəfər	Muzdlu işçilərin orta aylıq nominal əməkhaqqı, manat	Əhalinin nominal gəlirləri, min manat ¹⁾	2020-ci ildə yaşayış evlərinin istifadəyə verilməsi, ümumi sahə, min kvadrat metr	
	hüquqi şəxslər	fiziki şəxslər				ümumi sahə, kvadrat metr	əvvəlki ilə nisbətən, faizlə
Azərbaycan Respublikası	155435	1062537	1698,7	707,7	55726100,1	5223729	55,2
Qarabağ iqtisadi rayonu	4626	68409	67,7	409,9	1343153,5	68 128	155,8
Xankəndi şəhəri	0	0
Ağcabədi rayonu	1120	16080	13,6	398,9	347673,8	53 355	2,7 d.
Ağdam rayonu	466	10196	14,1	396,5	59316,2	490	26,9
Bərdə rayonu	1310	25415	17,0	394,9	626524,8	10 730	86,5
Füzuli rayonu	984	6542	9,5	440,7	80060,0	2 193	131,3
Xocalı rayonu	22	111	1,2	511,2	...	-	-
Xocavənd rayonu	155	918	1,5	506,1	...	-	-
Şuşa rayonu	38	74	3,3	410,2	...	-	-
Tərtər rayonu	531	9073	7,5	414,9	229578,7	1 360	17,7
Şərqi Zəngəzur iqtisadi rayonu	749	3341	22,5	500,3
Cəbrayıl rayonu	221	454	4,2	491,8
Kəlbəcər rayonu	78	855	6,5	489,6
Qubadlı rayonu	120	141	3,0	555,6
Laçın rayonu	267	1756	6,6	488,8
Zəngilan rayonu	63	135	2,2	516,6

¹⁾ İlkin məlumatlar əsasında

Müəllif tərəfində Dövlət Statistika Komitəsi məlumatları əsasında tərtib edilmişdir, <https://www.stat.gov.az/source/regions/> (29.05.2022)

Təhlildən aydın olur ki, Qarabağ və Şərqi Zəngəzur iqtisadi rayonları ölkə ərazisinin analoji olaraq 10,38% və 8,62% mənsubdurlar. Lakin bu ərazilərdən 2021-ci ildə və 2022-ci ilin ilk 6 ayında tam istifadə etmək mümkün

olmamışdır. Bu da ərazilərin minaların xəritəsinin verilməməsi səbəbindən postmünaqişə dövründə bələ hələ də minalardan təmizləmə işlərini yekunlaşdırmağa maneə yaratması ilə bağlıdır. Yəni insan həyatı üçün təhlükəli ərazilər kimi hələ məskunlaşma üçün qənaətbəxş vəziyyətdə olmaması bu ərazilərdə həm bərpa və yenidənqurma, həm də məskunlaşma işlərinin ləngiməsinə səbəb olur. Azərbaycan hökumətinin idarəetmə altında olan rayonlarda müsbət göstəricilərin olması isə bu ərazilərə dövlət dəstək və qayğısından xəbər verir. Ümumilikdə, ərazi ədalətliliyinə minimal nail olma problemi əlbəttə cari maliyyə köməyinin edilməsi ilə birbaşa bağlıdır. Lakin işsizliyin yüksək olduğu hər bir şəraitdə bu lazımı səmərəni verməyə də bilər. Digər tərəfdən heç bir vaxt dəqiqliklə demək olmaz ki, nə vaxt bu cari maliyyə köməyinə artıq ehtiyac duyulmur. Ona görə də dövlət tənzimlənməsi tədbirləri konkret dövlətin mövcud problemlərindən və onların xarakterindən asılı olaraq müxtəlif hesab edilir. Hesab edilir ki, problemlə regionların inkişafında investorların cəlb edilməsi bir sıra maliyyələşmə problemlərinin həllinə kömək göstərə bilər. Ancaq bu məsələdə də investorlar üçün problemlə regionların cəlbəedici olması üçün bir-birindən fərqli prinsiplə qrup tədbirlərin tətbiqi ilə bağlı fikir ayrılığına gətirir:

Birincisi, ərazilərin investorlar üçün cəlbəedici olması onların infrastrukturalarının təkmilləşdirilməsi hesabına əldə edilir. Bu zaman infrastrukturunu geniş mənada bu regionda təsərrüfatçılıq şəraitinin sintetik göstəricisi kimi qəbul etmək lazımdır.

İkincisi, regiona gələn investorlar üçün bir çox vergi güzəştlərinin edilməsi halıdır. Bu halda, regionların uzun müddətli inkişafı üçün əlverişli şərait yaradılır. Halbuki, vergi güzəştləri tətbiq edilən halda beynəlxalq təcrübə əsasında tam qeyd etmək olar ki, bu güzəştlərin müddəti bitdikdən və ya onlar ləğv edildikdən sonra investorların həmin regionlardan gətməsi ilə də nəticələnə bilər.

Regional siyasətlə bağlı dövlət strategiyasını uğurla həyata keçirmək üçün, respublikadaxili iqtisadi rayonların, bizim halda isə işğaldan azad edilmiş regionların əmək ehtiyatlarından, istehsalın maddi ünsürlərindən, müxtəlif təbii ehtiyatlardan, iqlim şəraitindən, maliyyə imkanlarından, xarici investisiya və elmi-texniki potensialından səmərəli istifadə etməklə müxtəlif təsərrüfatçılıq formalarının inkişafına və respublikanın iqtisadi rayonlarında məhsuldar qüvvələrin səmərəli yeniləşdirilməsinə nail olmaq üçün yeni tədbirlər müəyyənləşdirilmişdir.

Nəticə

Beləliklə, mövcud regional siyasət vahid iqtisadi məkanın formalaşmasına kömək etməlidir. Bu həm sahibkarlıq fəaliyyəti üçün əlverişli şəraitin mövcud olduğu məkanın formalaşmasına, həm də “nöqtəvi” və ya „ünvanlı“-seçici xarakter daşıyaraq investisiya imkanlarının ölkə üzrə eyni səviyyədə olmamasına, yəni daralmasına gətirib çıxarır. Bu, iqtisadi məkanın heterojenlik xassəsinin hipertrofik şəkildə güclənməsinə və regional iqtisadi sistemlərin özünütəşkilat xassəsinin sıxışdırılmasına gətirib çıxarır. Digər problem isə iqtisadi cəhətdən problemlə bölgələr üçün hərtərəfli bir strategiya hazırlamaqda böyük çətinliklərin olmasıdır. Post–münaqişə dövründə iqtisadi və sosial siyasətləri əlaqələndirmək kifayət qədər çətinidir. Hökumətdən və digər maraqlı tərəflərdən bütün mexanizmlərin eyni vaxtda tətbiqini, yəni işləmələrini istəmək hər gün iqtisadi cəhətdən dağıdılmış bir bölgədə xüsusilə çətin görünə bilər.

Bu gün regional inkişafın endogen potensialın istifadəsi ilə sıx bağlı olduğu fikri geniş təbliğ edilir. Bir region yalnız özünəməxsus xüsusiyyətlərindən və endogen, yəni daxili qabiliyyətlərindən istifadə etdikdə uzunmüddətli irəliləyişə nail ola bilər. Hər bir regionun vəzifəsi daxili resurslarından istifadə etməkdir ki, bu da onu rəqabətədavamlı və bazara cəlbəedici edəcəkdir. Bir regionun tərəqqisi çox dərəcədə şəraitdən və yerli səviyyədəki müxtəlif sektorların qarşılıqlı təsirindən asılıdır. Müasir neo-endogen inkişaf anlayışı, iqtisadi,

sosial və ekoloji məqsədlərin uyğunlaşdırılmasını ehtiva edən regionun vahid və davamlı inkişafını nəzərdə tutur. Fəza, zaman və çoxşaxəli ölçüləri birləşdirir və "inkişaf proseslərinin idarə olunmasında yerli və xarici qüvvələrin qarşılıqlı təsirini" vurğulayır.

Müasir dövrdə işğaldan azad olunmuş regionların iqtisadiyyatının dövlət tənzimlənməsi metod və vasitələrinin dəyişən şəraitə və tələbata uyğunlaşdırılması mövcud problemlərin kökündən həlli üçün mühüm şərtidir. İndiyə qədər regionların sosial-iqtisadi inkişafında geniş tətbiq edilən inzibati (birbaşa) və iqtisadi (dolaylı) metodlarının tətbiqi geniş şəkildə araşdırılmışdır. Lakin işğaldan sonra regionun yenidən qurulması, bərpası və inkişafı üçün bu metodların istifadə yetərli görünür.

Aparılan araşdırma nəticəsində aşağıdakılar təklif edilir:

–işğaldan azad olunmuş regionlara sosial-iqtisadi və hərbi-ekoloji baxımdan problemlə regionlar kimi dəyərləndirilməli, sırf onların sosial-iqtisadi inkişafının dövlət tərəfindən fərqli tənzimlənməsinə və idarə edilməsi mexanizmlərinə diqqət yetirilməlidir;

–regionların işğaldan əvvəl və sonrakı idarəetmə və tənzimləmə vəziyyəti, metodlarının qiymətləndirilərək, potensialının düzgün istifadə edilməsi üçün yeni rəqəmsal texnologiyalara əsaslanan innovativ nəzarət və koordinasiya mexanizmlərinin tətbiqini artırmaq zəruridir;

–regional iqtisadiyyat subyektləri arasında konsensusun əldə edilməsi və işğaldan azad edilmiş bölgələrin inkişafına xidmət edəcək fərqli dövlət-özəl tərəfdaşlıq modellərinin tətbiqini artırmaq mütləqdir;

–işğaldan azad edilmiş regionlarda forsaytın tətbiqini həyata keçirmək mümkündür;

–iqtisadi regionun tərkibinə daxil olan rayonların inkişaf vəziyyətindən asılı olaraq dövlət tənzimlənməsi tədbir və mexanizmləri fərqli olmalıdır və regionların sosial, iqtisadi, ekoloji və etnik tənzimləmə ilə inkişafına nail olunma dövlətin həyata keçirdiyi regional siyasətin səmərəliliyinin artırılmasında əsaslı rol oynamalıdır;

–işğaldan azad edilmiş regionların məqsədli proqramlar, strateji və indeqativ planlar əsasında inkişaf etdirilməsi arxa plana keçərək, ilk növbədə, region miqyasında bütöv təsərrüfat sahələrinin yenidən mənimsənilməsi, innovativ inkişafı üçün lokal xarakterli və tam fərqli mexanizmlər istifadə edilməlidir.

Ədəbiyyat

1. “Azad edilmiş ərazilərdə sosial-iqtisadi, humanitar, təşkilati və digər təxirəsalınmaz məsələlərin səmərəli həlli məqsədilə hazırlanmış Strateji Fəaliyyət Planı”, İşğaldan azad edilmiş ərazilər üzrə Əlaqələndirmə Qərargahının növbəti iclası keçirilib, 04.02.2021, <https://report.az/qarabag/isgaldan-azad-edilmis-eraziler-uzre-elaqelendirme-qerargahinin-novbeti-iclası-kecirilib/>

2. “Azərbaycan 2030: sosial-iqtisadi inkişafa dair Milli Prioritetlər” Azərbaycan Respublikası Prezidentinin 2 fevral 2021-ci il tarixli Sərəncamı

3. “Azərbaycan Respublikasının işğaldan azad edilmiş ərazilərinin 2021-2025-ci illər üzrə bərpası və dayanıqlı inkişafı Dövlət Proqramı”, <https://report.az/qarabag/isgaldan-azad-edilmis-eraziler-uzre-elaqelendirme-qerargahinin-novbeti-iclası-kecirilib/>

4. “Azərbaycan Respublikasının işğaldan azad edilmiş ərazilərinin bərpası və inkişafı ilə bağlı Konsepsiya” <https://report.az/qarabag/isgaldan-azad-edilmis-eraziler-uzre-elaqelendirme-qerargahinin-novbeti-iclası-kecirilib/>

5. Azərbaycan Respublikası regionlarının sosial-iqtisadi inkişafının Dövlət Proqramı (2019-2023-cü illər), <https://president.az/az/articles/view/31697>

6. Azərbaycan Respublikasının 2020-ci il dövlət büdcəsinin icrasına dair illik hesabatı, 2021-ci il.

7. Bachtler John, Douglas Yuill. (2001) Policies and strategies for regional development: a shift in paradigm?, *Regional and Industrial Policy, Research Paper, Number 46*, https://www.researchgate.net/publication/228396056_Policies_and_strategies_for_regional_development_a_shift_in_paradigm
8. İqtisadiyyat nazirliyinin Sahibkarlığın İnkişaf Fondu, illik hesabat 2021-ci il.
9. Mahmudov M, Mahmudova İ.(2011) *Regionların sosial-iqtisadi inkişafının tənzimlənməsi*, Bakı, “İqtisad Universiteti”.
10. Marcin Bogdanski.(2012) *Modern Theories of Regional Development – a Review of Some Concepts*, *Oeconomia Copernicana*, DOI:10.12775/OeC.2012.007, https://www.researchgate.net/publication/290151887_Modern_Theories_of_Regional_Development_-_a_Review_of_Some_Concepts
11. Richard M. McGahey. (2016) *Regional Economic Development in Theory and Practice*/ https://www.brookings.edu/wp-content/uploads/2016/07/retoolingforgrowth_chapter.pdf
12. Samir Makdisi, Raimundo Soto(2020). *Economic agenda for post-conflict reconstruction*, Working Paper No. 1395 https://erf.org.eg/app/uploads/2020/08/1598531136_133_452682_1395.pdf
13. Torre A., Wallet F(2016) *Regional Development in Rural Areas. Analytical tools and Public policies*, *Springer Briefs in Regional Science*, Springer, 110 p. https://www.researchgate.net/publication/303182836_Policies_of_Regional_Development_and_Planning
14. Gordon C. Cameron (2017). *Regional economic development. The Federal role*.
15. Котилко В.В. (2001). *Региональная экономическая политика. Учеб. пособие*. М., Изд-во РДЛ, 272 стр.
16. <https://www.economy.gov.az/az>
17. <https://www.stat.gov.az/source/regions/>
18. <https://e-qanun.az>

FAİZ VE ENFLASYON ORANLARININ HİSSE SENETLERİNE ETKİSİ: BİST 100 ÜZERİNE AMPİRİK ANALİZ

Bakhtiyar Garayev

Anadolu Üniversitesi

bakhtiyar.garayev@gmail.com

Özet

Piyasayı etkileyen birçok faktör bilinmektedir. Bu faktörler siyasi, ekonomik ve davranışsal sebeplerden dolayı ortaya çıkmaktadır. Piyasanın durumunun belli olması durumunda işletmeler buna uygun hareket eder. Hisse senedi fiyatlarının ve makroekonomik değişkenlerin hareketlerini analiz etmek kurumsal ve bireysel yatırımcılar için portföylerini yönetmede önemlidir. Dünyada ve Türkiye’de piyasalar ekonomik krizler zamanı enflasyondan ve merkez bankalarının uyguladığı faiz oranlarından etkilenmiştir. Çalışmamızda bu nedenle piyasa ile faiz ve enflasyon oranları arasındaki ilişki incelenecektir. Faiz oranları, hisse senedi fiyatlarının en önemli belirleyicilerinden biri olarak kabul edilmektedir. Faiz oranları dolaylı olarak hisse senedi fiyatlarını ve oynaklıklarını etkilemekte ve ekonomik büyümeyi doğrudan etkileyen en önemli faktörlerden birini temsil etmektedir. Ayrıca, enflasyon oranları bekleneni üzerinde olduğu zaman piyasa kötü etkilenmektedir. Araştırmamızın amacı, son dönemlerde önemi daha da artan makroekonomik faktörlerin piyasa endeksi ile olan ilişkilerini belirlemektir. Analizin yapılması için 2006-2021 yıllarını kapsayan çeyreklik veriler olmakla BİST-100 endeksi, faiz oranı olarak, TL bazında bankalara açılan tüketici kredileri, enflasyon oranı olarak ise Tüketici Fiyat Endeksi(TÜFE) ele alınmıştır. BİST-100 endeksi ile bahsedilen makroekonomik faktörler arasındaki ilişkinin mevcut olup olmaması belirlenmiştir. Enflasyon oranından hisse senetleri fiyatlarına doğru tek yönlü bir ilişki bulunmuştur. Uzun dönemde ise enflasyon oranlarıdaki artışların hisse senetlerinin fiyatlarını artıracacağı, faiz oranlarıdaki artışlar ise azaltacağı tespit edilmiştir.

Anahtar Kelimeler: Enflasyon oranı, Faiz oranı, BİST 100, VAR analizi

THE EFFECT OF INTEREST AND INFLATION RATIOS ON EQUITY: EMPIRIC ANALYSIS ON BIST 100

Abstract

Many factors affecting the market are known. These factors arise due to political, economic and behavioral reasons. If the situation of the market is clear, businesses act accordingly. Analyzing the movements of stock prices and macroeconomic variables is important for institutional and individual investors in managing their portfolios. The markets in the world and in Turkey have been affected by inflation and the interest rates applied by the central banks during the economic crisis. For this reason, in our study, the relationship between the market and interest and inflation rates will be examined. Interest rates are considered one of the most important determinants of stock prices. Interest rates indirectly affect stock prices and volatility and represent one of the most important factors directly affecting economic growth. In addition, when inflation rates are higher than expected, it affects the market badly. The aim of our research is to determine the relationship between the macroeconomic factors, which have become more important recently, and the market index. In order to conduct the analysis, the BIST-100 index, consumer loans to banks on a TL basis as an interest rate, and the Consumer Price Index (CPI) as an inflation rate were considered as quarterly data covering the years 2006-2021. It has been determined whether there is a relationship between the BIST-100 index and the mentioned macroeconomic factors. A unidirectional relationship was found from inflation rate to stock prices. In the long run, it has been determined that increases in inflation rates will increase the prices of stocks, while increases in interest rates will decrease them.

Keywords: Inflation rate, Interest rate, BIST 100, VAR analysis

Giriş

Son yıllarda, borsalar birçok ülke ekonomisinin önemli bir parçası haline geldi. Borsaların artan önemi ekonomistleri hisse senedi fiyatlarını ve finansal getirileri tahmin etmeye motive etti. Ayrıca, borsa dalgalanmalarının tahmini yatırımcılar ve politika yapıcılar arasında önemli bir uygulamadır. Bir ülkenin makroekonomik değişkenlerindeki değişikliklerden çeşitli sektörlerin nasıl etkilendiğine ilişkin bilgi edinmek özellikle önemlidir. Hisse senedi fiyatlarının ve makroekonomik değişkenlerin hareketlerini analiz etmek kurumsal ve bireysel yatırımcılar için portföylerini yönetmede önemlidir. Bu nedenle, bu ilişki akademisyenler ve uygulayıcılar tarafından uzun yıllardır incelenmektedir. Politika yapıcılar, karar vericiler yatırımcılar, farklı faktörlerin borsa ve zaman içindeki oynaklığını nasıl etkileyebileceğine daha fazla önem vermelidir. Ayrıca, enflasyon ve faiz oranları, borsaları etkileyen önemli finansal ve ekonomik faktörlerdir. Faiz oranları, hisse senedi fiyatlarının en önemli belirleyicilerinden biri olarak kabul edilmektedir. Faiz oranları dolaylı olarak hisse senedi fiyatlarını ve oynaklıklarını etkilemekte ve ekonomik büyümeyi doğrudan etkileyen en önemli faktörlerden birini temsil etmektedir.

Shiller (1988) hisse senedi fiyatlarındaki değişikliklerin, yatırımcının hisse senetlerinin doğrudan fiyatlandırmasını etkileyen belirli ekonomik değişkenlerin gelecekteki değerlerine ilişkin beklentilerindeki değişiklikleri yansıttığını ileri sürmektedir. Bu nedenle, bazı makroekonomik temellerin finansal toplamaların davranışını yönlendirip sürdüremeyeceğini inceleyen ampirik bir çaba sarfetmeye değer görünmektedir. Finansal teoride, hem enflasyonun, hem de faiz oranlarının hisse senedi fiyatları gibi finansal toplamaların davranışını önemli ölçüde etkilediği görülmüştür. Aynı zamanda, iki değişkenin hisse senedi fiyatları üzerinde nasıl bir etkiye sahip olduğu konusunda farklı argümanlar olmuştur. Bununla birlikte, araştırmacılar için hisse senedi fiyatlarındaki değişikliklerin faiz oranı değişikliklerine mi, yoksa enflasyon hareketlerine mi, yoksa her ikisine mi atfedilebileceğini belirlemek oldukça zordur. İktisat teorisine göre, faiz oranı hareketleri, borç verenleri faiz oranı ödemelerinin gerçek değerindeki değişimleri telafi etmek için enflasyon hareketlerini (Fisher etkisi) yakından takip etmektedir.

Hisse senedi getirileri ile faiz oranlarındaki ve enflasyondaki değişimler arasındaki ilişki kapsamlı araştırmalara konu olmuştur. Fama ve Schwert (1977) ve diğerleri, hisse senedi getirileri ile faiz ve enflasyon oranlarındaki değişiklikler arasında negatif ilişkiler olduğunu belgelemişlerdir. İlişkiler çağdaş bir şekilde ve faiz ve enflasyon oranı değişkenleri ile gecikmeli olarak gözükmektedir. Bu, enflasyon ve faiz oranlarındaki artışın sadece hisse senedi fiyatları için kötü olmadığını, aynı zamanda piyasa fiyatlarındaki olumsuz tepkileri de öngördüğünü göstermektedir.

Bu çalışmada biz faiz oranları ve enflasyon gibi makroekonomik değişkenlerin hisse senetlerinin getirisinin etkileri ve ilişkisi üzerine araştırma yapılmıştır. Hisse senetlerinin getirileri BİST-100 endeksi ile temsil edilmektedir. Çalışmanın temel amacı, faiz oranları ve enflasyonun piyasaya etkisinin belirlenmesidir. Literatürde ele aldığımız değişkenlerin bir biriyle etkileşimi araştıran çalışmalar olsa bile, faiz ve enflasyon oranlarının Türkiye’de piyasasına etkisini inceleyen çok az çalışma mevcuttur. Son dönemlerdeki mevcut durumu göz önünde bulundurarak, faiz ve enflasyon oranının Türkiye piyasasına etkisini incelemek dikkat edilmesi gereken bir husustur. Bu kapsamda, öncelikle literatür taraması yapılmış, daha sonra veri seti ve yöntemden bahsedilmiştir. Analizden elde edilen bulguların ardından göre ise bir sonuç değerlendirmesi yapılmıştır.

Literatür Taraması

Borsalar ve makroekonomik güçler arasındaki ilişki, finans ve makroekonomik literatürde geniş ölçüde tartışılmaktadır. Dolayısıyla hisse senedi fiyatlarının belirlenmesi konusunda geniş bir literatür mevcuttur. Son birkaç on yılda, makroekonomik değişkenlerin hisse senedi fiyatları ve yatırım kararları üzerindeki etkilerini belirlemek, ikisinin de bir ülke ekonomisinin gelişimini etkilemede önemli rol oynadığı için iktisatçıların zihinlerini meşgul etmiştir. Böylece hisse senedi fiyatlarını yönlendiren ana faktörlerin ne olduğunu belirlemek için çok sayıda ampirik çalışma yapılmıştır. Dünyada hisse senedi fiyatları, faiz oranı ve enflasyon arasındaki ilişki ve buna benzer birçok makroekonomik değişkenin etkileri incelendiğinde, sonuçlar birbirinden farklılık göstermektedir. Literatürde bu iki değişken arasındaki ilişkinin etki ve anlamlılık düzeyi için çeşitli ampirik sonuçlar bulunmaktadır.

Schwert (1981), yapmış olduğu çalışmada, hisse senedi ve enflasyon arasında ilişkiyi inceleyen bir çalışma yapmıştır. Çalışmada 1953-1978 dönemine ait tüketici fiyat endeksi ve Standard and Poor Birleşik Endeksi değişkenlerine veriler kullanılmıştır. Yapılan çalışma sonucunda hisse senedi fiyatları ve enflasyon oranı arasında ters yönde bir ilişki saptanmıştır.

Chen, Roll ve Ross (1986) borsa piyasalarında bazı makroekonomik değişkenlerin fiyatlandırılıp fiyatlandırılmadığını incelemektedir. Araştırmaları, uzun ve kısa faiz oranları, beklenen ve beklenmeyen enflasyon, sanayi üretimi ve yüksek ve yüksek düşük dereceli tahviller hisse senedi fiyatları üzerinde önemli bir etkiye sahiptir.

Lee (1992) yapmış olduğu çalışmada ABD için 1947 -1987 dönemi verilerini kullanarak hisse senetleri ve enflasyon arasında ilişki araştırılmıştır. Çalışmada VAR yöntemi kullanılmıştır. Sonuç olarak, hisse senetleri ve enflasyon arasında ters yönlü bir ilişki saptanmıştır.

Mukherjee ve Naka (1995) Japonya'da borsa ve döviz kuru, enflasyon, para arzı, reel ekonomik aktivite, uzun vadeli devlet tahvil oranı ve çağrı para oranı arasındaki ilişkiyi analiz ettiler. Bir eşbütünlük ilişkisinin gerçekten var olduğu ve hisse senedi fiyatlarının bu ilişkiye katkıda bulunduğu sonucuna varılmıştır. Sanayi üretimi ile borsa fiyatları arasında ise pozitif bir ilişki tespit edilmiştir. Kargı ve Terzi(1997), BİST-100 endeksi ve faiz oranı arasında nedensellik ilişkisinin olmadığını tespit etmiş ve 24 aylık dönemde kendi şoklarıyla beraber enflasyon ve faizden etkilendiği saptamıştır.

Nath ve Smantha (2002), endüstriyel üretimdeki değişikliklerin Hindistan'daki hisse senedi fiyatlarını etkilediğini bulmuştur. Kim (2003), Amerika Birleşik Devletleri'nde Ocak 1974 ve Aralık 1998 arasındaki aylık verileri kullanır. Bulgular, hisse senedi fiyatının sanayi üretimi ile pozitif bir korelasyona sahip olduğunu, ancak reel döviz kuru, faiz oranı ve enflasyon ile negatif bir ilişki olduğunu desteklemektedir. Apergis ve Eleftheriou (2002), hisse senedi fiyatları ile Yunanistan'daki hazine oranı arasındaki ilişkiyi ampirik olarak analiz etmektedir. Elde edilen sonuçlara göre, anlamlı bir ilişki bulunmamıştır.

Nishat ve Shaheen (2004), borsası endeksini kullanarak bir dizi makroekonomik değişken ile Pakistan'daki borsa arasındaki ilişkiyi incelemektedir. Çalışmalarındaki makroekonomik değişkenler sanayi üretim endeksi, , para arzı, enflasyon ve faiz oranını içermektedir. Sanayi üretiminin hisse senedi fiyatları ile en büyük pozitif ilişkiye sahip olduğunu buldular.

Chakravarty (2005) Hindistan'daki borsa dinamiklerini de incelemiştir. Bulgular, Granger nedensellik testini kullanarak hisse senetleri fiyatları ve sanayi üretimi arasındaki pozitif ilişkiyi desteklemektedir.

Tursoy, Reşatoğlu ve Rjoub (2008), Türkiye'de borsa ve makroekonomik değişkenler arasındaki etkileşimler üzerine ampirik kanıtlar sunmaktadır. Bu çalışmalar ağırlıklı olarak borsa ve ülke içindeki makroekonomik değişken etkileşimleri incelemektedir.

Gençtürk (2009), BİST-100 ve hazine bonusu faizi arasında kriz olmadığı dönemde anlamlı bir ilişki tespit edilmemiş, kriz olmadığı dönemlerde ise anlamlı ve ters yönde bir ilişkinin olduğu bulunmuştur. Mahmood ve Dinniah (2009) seçilen altı Asya-Pasifik ülkesinde hisse senetlerinin ekonomik değişkenler arasındaki ilişkisini incelemişlerdir. Çalışmada, Malezya, Kore, Tayland, Hong Kong, Japonya ve Avustralya. Ocak 1993'ten Aralık 2002'ye kadar aylık veriler ele alınmıştır. Japonya, Kore, Hong Kong ve Avustralya'da uzun vadeli bir ilişki bulunurken, Hong Kong ve Tayland dışındaki tüm ülkelerde kısa vadeli bir ilişki bazı etkileşimler göstermektedir. Hong Kong'da sadece döviz kuru ve hisse seneleri fiyatı arasında bir ilişki bulunmuş, Tayland'da ise çıktı ve hisse senetleri arasında anlamlı bir ilişki olduğu bildirilmiştir.

Büyüksalvarci ve Abdioglu (2010), Granger nedensellik testi uygulanarak BİST-100 Endeksi ile beş makroekonomik değişken (döviz kuru, altın fiyatı, geniş para arzı, sanayi üretim endeksi ve tüketici fiyat endeksi) arasındaki nedensellik ilişkileri Mart 2001-Haziran 2020 dönemi için aylık verileri dikkate alınmıştır. Türkiye için hisse senedi fiyatından makro değişkenlere doğru tek yönlü uzun dönem nedensellik olduğunu göstermektedir. Bu, hisse senedi piyasasının Türkiye'de döviz kuru, altın fiyatı, para arzı, sanayi üretim endeksi ve enflasyon oranındaki gelecekteki büyüme için öncü bir gösterge olarak kullanılabilmesi anlamına gelir.

Özer, Kaya, Özer (2011), 1996-2009 yıllarını kapsayan çalışmalarında BİST-100 endeksi ile bazı makroekonomik değişkenler arasındaki ilişkiyi Granger nedensellik, Johansen Eşbütünleşme testi ve VEC modelleri aracılığıyla tespit etmişlerdir. Hisse senetleri ile faiz oranı arasında Johansen Eşbütünleşme testine göre uzun dönemde ve tek yönde bir ilişki tespit edilmiştir. Sayılğan ve Süslü(2011), 1999-2006 senelerini kapsayan çalışmalarında panel veri analizi kullanılarak Türkiye, Polonya, Endonezya, Malezya, Macaristan, Brezilya, Arjantin, Rusya, Meksika, Ürdün ve Şili piyasalarının S&P-500 piyasa endeksi, enflasyon ve döviz kurundan etkilendiği, fakat GSYİH, petrol ve M1 fiyatları ve faiz oranlarından etkilenmediği tespit edilmiştir.

Ray (2012), 1990-1991 ve 2010-2011 yılları arasında Hindistan'da hisse senetleri ve farklı makroekonomik faktörler arasındaki ilişkiyi araştırmıştır. Hisse senetleri ve makroekonomik faktörler arasında nedensellik ilişkisinin tespiti için Granger nedenselliğini uygulanmıştır. Bulgular, hisse senetleri ve faiz oranları, hisse senedi fiyatı ve sanayi üretimi arasında nedensel bir etkileşim olmadığını göstermektedir. Ancak hisse senedi fiyatı ve enflasyon, hisse senedi fiyatı ve doğrudan yabancı yatırım, hisse senedi fiyatı ve GSYİH, döviz kuru ve hisse senetleri, hisse senedi fiyatı ve brüt sabit sermaye oluşumu arasında tek yönde bir ilişki tespit edilmiştir. Ancak hisse senedi fiyatı ile döviz rezervi, hisse senedi fiyatı ve para arzı, hisse senedi fiyatı ve ham petrol fiyatı ile hisse senedi fiyatı ve tüm fiyat endeksi arasında iki yönlü bir nedensellik vardır.

Teker ve Alp (2014), çalışmalarında Türkiye, Brezilya, Çin ve Macaristan olmakla dört gelişmekte olan piyasa için faiz oranları ve hisse senetleri arasındaki ilişkiyi incelemişlerdir. Ülkelerin borsa endekslerinin ele alındığı çalışmada Granger Nedensellik uygulanmış ve Macaristan piyasası, hisse senedi piyasası ile faiz oranı arasındaki en nedensellik ilişkisini gösterirken, Çin piyasaları daha düşük bir nedensellik ilişkisinin olduğu öngörülmüştür. Brezilya haricinde diğer ülkelerin borsa getirileri faiz oranlarının nedenidir. Şentürk ve Dücan (2014), faiz oranlarının BİST-100 endeksini ters yönde etkilediğini, daha sonra denge sağladığını tespit etmiş ve herhangi bir nedensellik ilişkisinin olmadığı belirlemişlerdir. Yıldız(2014), BİST-100 endeksi ile mevduat faizi, döviz kuru ve altın arasındaki ilişkiyi incelemiş ve faizden BİST-100 endeksine tek yönde nedensellik bulunurken, faizden kaynaklanan şoklara piyasanın negatif tepki verdiği tespit edilmiştir. Varyans

ayrıştırmasına göre BİST-100 endeksi %21’lik düzeyde faizden kaynaklanmaktadır. Çetin ve Bıtrak (2015) BİST-100 endeksi ve mevduat faizi arasında ters yönlü bir ilişki saptamıştır.

Değer ve Kara (2017), 2003-2017 dönemleri kapsamında, hisse senetleri fiyatları ile döviz kuru, altın, petrol fiyatları, enflasyon, döviz oranları dış ticaret ile olan etkileri incelemiştir. Hisse senetlerinin kendi şoklarından etkilendiği bulunmuş ve dış ticaret, faiz oranı ve sanayi üretiminin hisse senetleri fiyatları üzerinde etkili olduğu belirtilmiştir. Özmen Karlılar ve Karlılar (2017) tarafından 1997-2017 dönemleri çerçevesinde hisse senetleri ve makroekonomik faktörler arasında ilişki incelenmiştir. Bulgulara göre, faiz oranı, tüketici endeksi ve döviz kuru arasında uzun dönemde bir ilişki bulunmuştur. Borsa endeksinden faiz oranına çift yönde, tüketici endeksine tek yönde, tüketici endeksinden faiz oranına doğru tek yönde bir nedensellik tespit edilmiştir.

Çulha (2019), yaptığı çalışmada 2010-2018 dönemlerini kapsayan bir şekilde BİST-100 ve BİST Sektör endeksleri ile faiz oranları arasındaki ilişkiyi nedensellik ve eşbütünleşme analizi incelemiştir. Faiz oranlarının, elektrik, mali sektör, bilişim ve banka üzerine negatif bir etkisinin olduğu, bilişim, mali ve banka endekslerinin faiz oranlarına nedenselliğin olduğu tespit edilmiştir.

Yöntem ve Veri Seti

Bu çalışmada Türkiye için faiz ve enflasyon oranının hisse senetlerine etkisinin olup olmadığı incelenmektedir. Bu amaçla, veri seti oluştururken 2006 ve 2021 dönemine ait aylık çeyreklik veriler kullanılmıştır. Çalışmada yer alan BİST-100 endeksi Thomson Reuters Data Stream veri tabanından alınmıştır. Faiz ve enflasyon oranları ise EVDS sitesinden elde edilmiştir. Bu değişkenlerin seçilmesinin diğer nedeni ise son finansal durumu göz alarak literatürde bu kapsamda çalışmanın yapılmamasıdır.

Tablo 1. Veri seti.

Değişkenler	Durumu	Kısaltması
Piyasa endeksi- BİST 100,	Bağımlı	BİST-100
TL bazında bankalara açılan tüketici kredileri (%)	Bağımsız	Faiz
Tüketici Fiyat Endeksi(TÜFE) (%)	Bağımsız	Enflasyon

Çalışmada, hisse senedi fiyatlarını temsilen BİST-100 endeksi (BİST100), enflasyon değişkenini (TÜFE) temsilen Tüketici Fiyat Endeksi ve faiz oranı değişkenini temsilen ise TL bazında bankalara açılan tüketici kredileri (%) kullanılmıştır. Çalışmada, BİST-100 endeksi ile enflasyon ve faiz oranı arasındaki nedensellik ilişkisinin tespit edilmesi amacıyla VAR modeli kullanılmıştır. Hisse senedi ve ele alınan makroekonomik değişkenler arasındaki mevcut ilişkinin hangi yönde olmasının tespiti için Granger(1969) tarafından geliştirilen Granger Nedensellik testi uygulanmıştır. Uzun dönemde bir ilişkiyi incelemek için Johansen Eşbütünleşme testi uygulanmış, ARDL modelinin ardından etki tepki analizi ve varyans ayrıştırması yapılmıştır. Eviews 6 programı kullanılarak bulgular elde edilmiştir.

Tablo 2’de ise verilerin tamamlayıcı istatistiksel verileri yer almaktadır. Serilerin Jorge-Bera olasılık değerlerinin 0.05’den büyük olması serilerin normal dağılıma sahip olduğunu göstermektedir ve analiz yapmak için uygundur.

Tablo 2. Tanımlayıcı istatistiksel değerler.

	LOGBIST	LOGENF	LOGFAIZ
Mean	6.561402	5.496723	2.912292
Median	6.616224	5.445315	2.882950
Maksimum	7.527068	6.438343	3.587166
Minimum	5.551595	4.819179	2.467252
Standart sapma	0.426531	0.432506	0.245034
Skewness	-0.254587	0.371829	0.281163
Kurtosis	2.714315	2.127088	2.673709
Jarque-Bera	0.909000	3.506672	1.127140
Olasılık değeri	0.634765	0.173195	0.569173
Gözlem sayısı	64	64	64

Bulgular

Şekil 1’de kullanılan verilerin logarifmik halinin grafikleri gösterilmiştir. Buradan enflasyon oranının artan, faiz ve piyasa endeksinin ise dalgalı bir seyir gösterdiği görülmektedir. Enflasyonun Türkiye için giderek artması tüm sektörleri de etkilemiştir, bu durumu göz önünde bulundurarak bazı politikalar geliştirilmiştir. Grafikten de görüldüğü gibi veriler dalgalı olmakta ve durağan hale getirilmesine ihtiyaç duyulmaktadır.

Şekil 1. Verilerin logarifmik halinin grafik incelenmesi

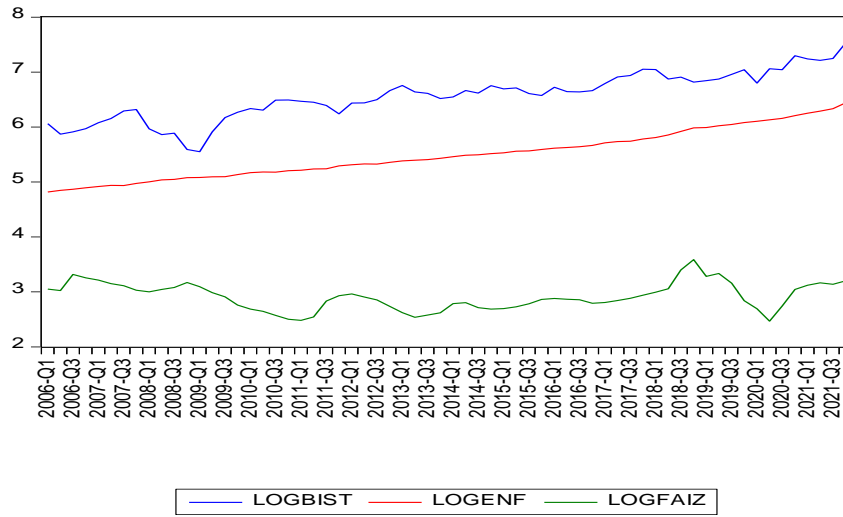

Birim kök testi

Durağan verilerle analiz yapılmadığı zaman sahte regresyonla karşılaşılır. Verileri durağan hale getirmek için Dicke ve Fuller (1981) tarafından literatüre kazandırılan ADF testi uygulanmıştır. Bu analizin hipotezine göre birim kök sorunu olmadığı zaman seriler durağan hale gelecektir. Tablo 3’ü ele aldığımızda verilerin durağanlık sonuçları görülmektedir. Tüm verilerin birinci farkı alındığında aynı seviyede durağan olduğu saptanmıştır.

Tablo 3. ADF birim kök testleri.

Değişkenler			T-istatistiği	%1	%5	%10	Olasılık değeri
LOGBİST	Birinci fark	Sabit terim	-7.568	-3.540	-2.909	-2.592	0.001
LOGENF	Birinci fark	Sabit terim	-4.950	-3.540	-2.909	-2.592	0.001
LOGFAİZ	Birinci fark	Sabit terim	-5.562	-3.540	-2.909	-2.592	0.001

Granger Nedensellik Testi

Veriler arasındaki ilişkinin hangi yönde olduğunu belirlemek için Granger nedensellik testi uygulanır. Bu testde x değişkeninin y değişkeninin nedeni olup olmadığı belirlenir. Bu test sayesinde veriler arasındaki ilişkilerin tek ve çift yönde olması bulunmaktadır.

Tablo 4. Granger nedensellik testi

Hipotezler	F-istatistik değeri	Olasılık değeri
LOGENF, LOGBİST'in nedeni değildir.	5.79632	0.0051
LOGBİST, LOGENF'nun nedeni değildir.	0.23877	0.7884
LOGFAİZ, LOGBİST'in nedeni değildir.	0.20233	0.8174
LOGBİST, LOGFAİZ'in nedeni değildir.	0.87836	0.4210
LOGFAİZ, LOGENF'nun nedeni değildir.	2.62492	0.0812
LOGENF, LOGFAİZ'in nedeni değildir.	0.70512	0.4983

Tablo 4'de görüldüğü üzere sadece tüketici fiyat endeksindeki enflasyon oranı piyasa endeksinin nedeni olduğu bulunmuş ve bu ilişkinin tek yönde olduğu tespit edilmiştir. Diğer veriler arasında herhangi bir nedensellik ilişkisi bulunmamıştır.

Johansen eşbütünleşme testi

Granger nedensellik testi ile sadece iki değişken arasındaki ilişki incelenirken, Johansen eşbütünleşme testi sayesinde ikiden fazla değişken arasındaki ilişki incelenir. Testin yapılması için verilerin aynı düzeyde durağan olması gereklidir. Ele alınan veriler birinci farkı ele alınarak durağan hale getirildiği için bu analizin yapılması mümkündür. Analiz yaparken, öncelikle uygun gecikme uzunluğunu tespit edilir.

Tablo 5. Uygun gecikme uzunluğu.

Gecikme	LogL	LR	FPE	AIC	SC	HQ
0	-4.024371	NA	0.000255	0.238114	0.343752	0.279351
1	249.1360	471.9940*	6.48e-08	-8.038509	-7.615959*	-7.873563*
2	258.3932	16.31775	6.44e-08*	-8.047228*	-7.307765	-7.758571
3	262.4834	6.793948	7.66e-08	-7.880795	-6.824420	-7.468429
4	272.7060	15.94030	7.44e-08	-7.922238	-6.548951	-7.386163
5	284.1563	16.69015	6.98e-08	-8.005297	-6.315097	-7.345511

En uygun gecikme uzunluğu bulmak için oluşan tabloda yıldızların sayının en fazla olduğu satıra bakmamız gerekmektedir. Tablo 5'e baktığımız zaman en uygun gecikmenin 1. satırda olduğu görülmektedir.

Tablo 6. Johansen eşbütünlüme testi.

Modeller	Öz değeri	İz testi sonuçları	Kritik değer 0.05	Maks.- Eigen testi sonuçları	Kritik değer 0.05	Olasılık değeri
None*	0.386401	56.87523	35.19275	29.79325	22.29962	0.0001
At most 1*	0.219702	27.08198	20.26184	15.13280	15.89210	0.0049
At most 2*	0.177896	11.94918	9.164546	11.94918	9.164546	0.0145

Olasılık değerleri 0.05'den küçük olduğu için H_0 hipotezi reddedilir. Değişkenler arasında kontegresyon, yani eş bütünlüme ilişkisi vardır. Tablo 6'dan da belli olduğu gibi 3 eşbütünlüme ilişkisi tespit edilmiştir.

F sınırlı testi

F istatistik değeri, yaklaşık 4.59 değerindedir. Baktığımız zaman, $n=1000$ ve $n=55$ anlamlık düzeylerinden büyük olduğundan değişkenler arasında eşbütünlüme olduğunu söylemek mümkündür. Dolayısıyla değişkenler arasında eşbütünlüme ilişkisi olduğu sonucuna varılmıştır. Bu durum $n=50$ gözlem üzerinden hesaplanan sonlu örnek kritik değerleri içinde geçerlidir.

Tablo 7. F sınırlı testi.

			Asimptotik: $n=1000$	
F-istatistik	4.596315	10%	2.63	3.35
k	2	5%	3.1	3.87
		2.5%	3.55	4.38
		1%	4.13	5
Gerçek Örneklem Büyüklüğü	52		Sonlu Örnek: $n=55$	

		10%	2.748	3.495
		5%	3.303	4.1
		1%	4.61	5.563
			Sonlu Örnek: n=50	
		10%	2.788	3.513
		5%	3.368	4.178
		1%	4.695	5.758

Uzun dönem sonuçları

Elde edilen sonuca göre logenf %1'lik artış uzun dönemde LogBist'i 0.807 artırmaktadır. Logfaiz ise %1'lik artış zamanı LogBist'i 1.002 kadar azaltmaktadır. Bu katsayı %1'lik anlam düzeyinde istatistiksel olarak anlamlıdır. Denklem aşağıdaki gibi olacaktır:

$$EC = LOGBIST - (0.8074*LOGENF - 1.0027*LOGFAIZ + 4.6847)$$

Seviye Denklemi				
Durum 2: Sınırlı Sabit ve Eğilim Yok				
Değişkenler	Katsayı	Standart sapma	t-istatistik	Olasılık değeri
LOGENF	0.807396	0.036944	21.85472	0.0000
LOGFAIZ	-1.002730	0.079721	-12.57805	0.0000
C	4.684750	0.344164	13.61197	0.0000

Uygunluk Testleri

Verilerin analize uygunluğunu kontrol etmek için bir takım analizler kullanmak gerekmektedir. Eğer bu analizler sonrası herhangi bir problem yaşanmazsa testlerimizin doğruluk payının yüksek olduğunu söylebiliriz.

Normallik testi

Normallik koşulunun sağlanması için Jarque-Bera değeri 0.05'ten büyük olmalıdır. H_0 hipotezi 0.05'ten büyük olması durumunda normallik koşulunun sağlandığını söyleyebiliriz. Yani, modelde normal dağılım bulunmaktadır. Şekil 2'de verilerin normal dağılıma sahip olduğu gözükmemektedir.

Şekil 2. Normallik testi.

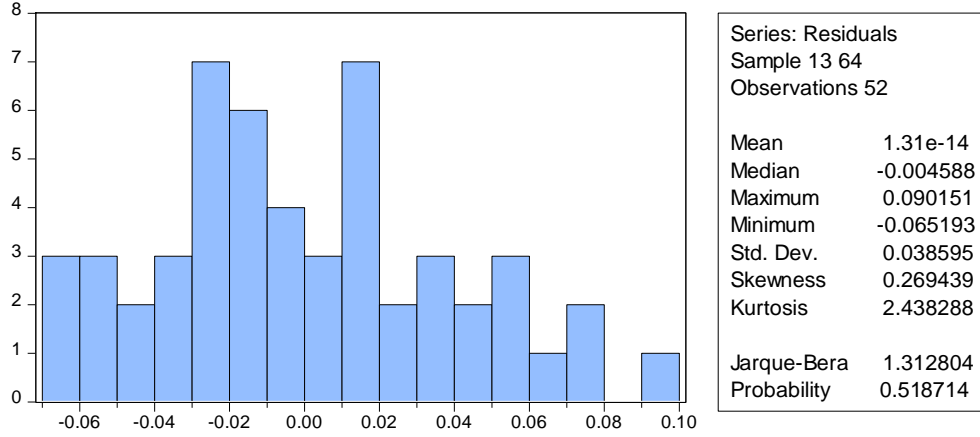

LM testi

Tablo 8’deki LM testi göre, Chi Square (2) değeri 0.05’den büyük olduğu için hata terimleri arasında 1.sıra seri korelasyon yoktur. H_0 hipotezi kabul edilir.

Tablo 8. LM testi.

Breusch-Godfrey LM Test:			
F-statistic	0.247603	Prob. F(2,11)	0.7849
Obs*R-squared	2.240126	Prob. Chi-Square(2)	0.3263

Heteroskedasticity testi

Değişen varyans sorununu belirlemek için bu test uygulanır. H_0 hipotezi değişen varyansın olmadığını savunur. Prob. değerlerinin 0.05’den büyük olduğundan H_0 hipotezi kabul edilerek modelde herhangi bir problemin olmadığı görülür.

Tablo 9. Heteroskedasticity testi.

Heteroskedasticity Test: Breusch-Pagan-Godfrey			
F-istatistik	0.659041	Prob. F(38,13)	0.8441
Obs*R-squared	34.23090	Prob. Chi-Square(38)	0.6444
Scaled explained SS	1.538559	Prob. Chi-Square(38)	1.0000

Ramsey reset testi

Tablo 10’da gözükdüğü gibi, t ve F istatistiklerine ilişkin olasılık değerleri 0.05’ten büyük olduğu için modelde fonksiyonel form belirleme hatası bulunmamaktadır. H_0 hipotezi kabul edilir.

Tablo 10. Ramsey reset testi.

	Değer	df	Olasılık
t-istatistik	0.894274	12	0.3888
F-istatistik	0.799726	(1, 12)	0.3888

CUSUM ve CUSUMQ testleri

CUSUM ve CUSUM of Squares grafikleri incelendiğinde grafiğin kırmızı çizgiler (%5 anlamlılık düzeyi) arasında kaldığı görülmektedir. Buradan da grafiğin anlamlı bir şekilde %5 anlamlılık düzeyi sınırlarının içinde kaldığı, dolayısıyla stabilite koşulunun sağlandığı söylenebilir.

Şekil 3. CUSUM ve CUSUMQ testleri.

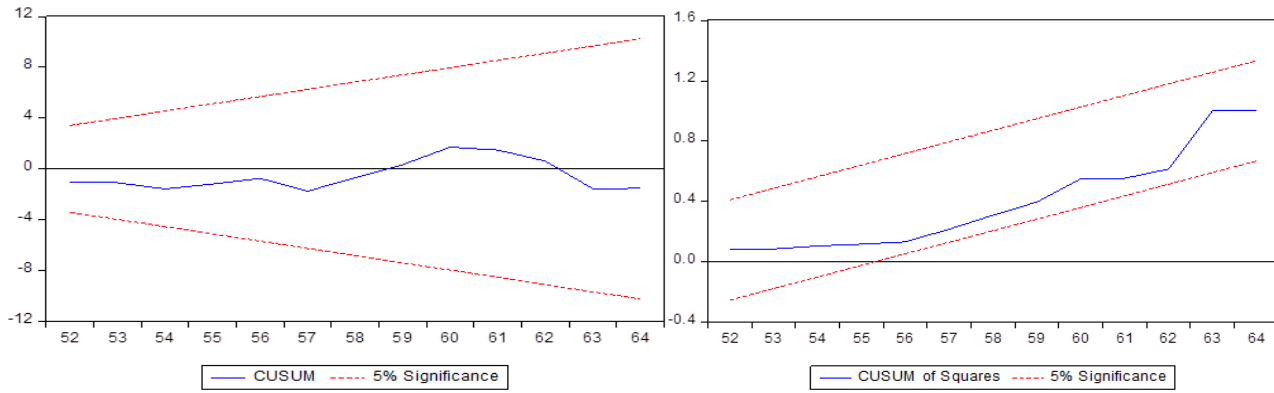

Etki Tepki Analizleri

Etki tepki analizleri hatalardan ortaya çıkmış olan şokların bağımlı değişkenlere olan etkisini göstermektedir. Grafiklerle gösterilen bu analiz değişkenlerin tepkilerini ifade eder. Grafiklerden görüldüğü gibi BİST-100 endeksi kendi şoklarından daha çok etkilenmektedir. Enflasyon oranlarındaki artış piyasa endeksinin de fiyatlarında artışa neden olacağı gösterilmektedir. Bu artış 3.dönem sonrası daha net gözükmektedir. Enflasyon otanı faiz üzerinde son dönemde fazla etki olmadığı da belirtilmiştir. Faizdeki değişimler de piyasayı 7.dönem sonrasında etkisi giderek azalmıştır. Hisse senetleri fiyatları ise 7.dönem sonrasında faiz üzerinde artış neden olabileceği öngörülmüş, enflasyona etkisi 4.dönem sonrasında yok seviyesindedir.

Şekil 4. Etki Tepki Analizleri.

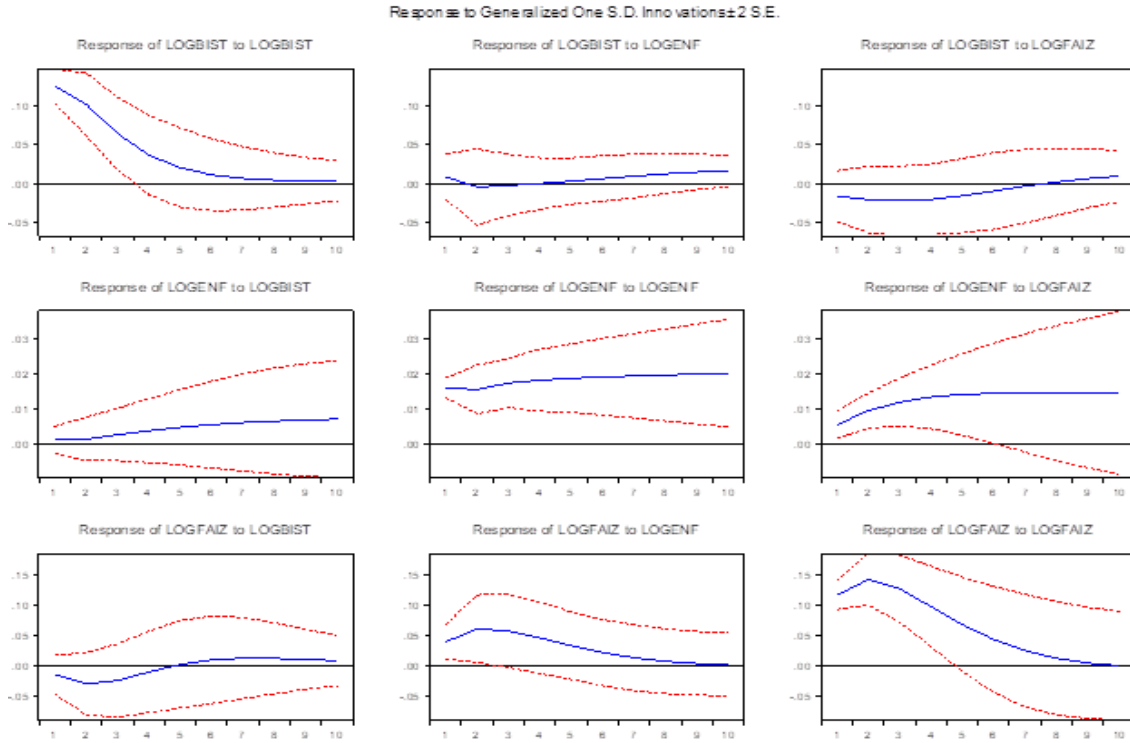

Varyans Ayrıştırması

Bu analiz yöntemi ile verilerin şok nedenlerinin yüzdesel ifadesi gösterilmektedir. Değişimlerin ne kadarlık payı kendisinden ve diğer değişkenlerden kaynaklandığı gösterilir. Tablo 11’de 10 dönemi kapsayan bulgulara göre, BİST-100 endeksi kendi şoklarından daha çok etkilenmiştir. Tabloya baktığımızda 10. Dönemde borsa endeksinin kendi şoklarından %94.85 oranında etkilenmiş ve diğer faktörlerden çok az etkilenmiştir. Piyasa enflasyondan 7.dönem sonrası daha fazla etki sağlamıştır ve dönem sonun da %2.74 orana çıkmıştır. Faiz oranı ise 4.döneme geçerken %1.30 oranına kadar yükselmiş, fakat daha sonra bu etkileşim zayıflayarak 10.dönemde sadece % 2.40 oranına ulaşmıştır.

Tablo 11. Varyans ayrıştırması.

LOGBİST				
Dönemler	Standart sapma	LOGBİST	LOGENF	LOGFAİZ
1	0.125103	100.0000	0.000000	0.000000
2	0.161874	99.43119	0.513899	0.054908
3	0.174720	98.85745	0.583399	0.559151
4	0.179231	98.11966	0.573960	1.306382
5	0.180975	97.49447	0.573130	1.932398
6	0.181738	97.06346	0.670065	2.266470
7	0.182197	96.70644	0.928397	2.365163
8	0.182668	96.26689	1.372555	2.360552
9	0.183292	95.65275	1.989908	2.357337
10	0.184105	94.85028	2.744843	2.404881

Sonuç

Dünyada yaşanmış olan birçok finansal krizler ülkelerin ekonomisini de etkilemiştir. Son dönemlerde yaşanan Covid-19 salgını da ülkeleri bir takım finansal zorluklar yaşatmıştır. Başlıca olarak turizm sektörünü kötü etkileyen bu salgın büyüyerek ülke piyasalarını da etkilemiştir. Ülke piyasasını etkileyen bir çok makroekonomik faktörler vardır. Bu faktörler piyasayı bu veya diğer bir şekilde pozitif veya negatif etkilemektedir. Bu etkileri öngörüldüğünde ona karşı politikalar geliştirmek mümkündür.

Yapılan çalışmada 2006-2021 yılları kapsayan çeyreklik veriler ele alınarak hisse senetleri ile enflasyon ve faiz arasındaki ilişki incelenmiştir. Bu inceleme VAR modeli uygulanarak yapılmıştır. Sahte regresyon sorunu ile karşılaşmamak için verilerin logarifması alınarak ADF birim testi uygulanmıştır. Veriler arasındaki ilişkiyi tespit etmek için Granger nedensellik analizi yapılmış ve enflasyon oranının BİST-100 endeksinin nedeni olduğu saptanmış ve bu ilişkinin tek yönlü olduğu bulunmuştur.. Uzun dönemde veriler arasındaki ilişkiyi tespit etmek için Johansen eşbütünleşme testi yapılmıştır. Verilerin hepsi aynı dereceden durağan olduğu için bu test yapılır hale gelmiştir. Uzun dönemde enflasyon oranındaki artışlar piyasa endeksini de artıracacağı, faizlerdeki artışlar ise hisse senetler fiyatlarını azaltacağı tespit edilmiştir. Etki tepki analizine bakıldığında ise enflasyon oranının piyasa endeksine etkili olacağı bulunmuş, verilerin genelde kendi şoklarından daha fazla etkilendiği tesbi edilmiştir. Benzer sonuçlar varyans ayrışmasında karşımıza çıkmıştır. Değişkenlerin piyasa endeksi çok fazla üzerinde etkili olmadığı belirlenmiştir.

Son dönemlerde Türkiye’de daha fazla dikkat çeken makroekonomik değişkenlerden faiz ve enflasyon oranlarının hisse senetlerine etkisini incelemek literatüre temel katkımız olmuştur. Çalışma Covid-19 sonrası dönemini tam kapsamadığından gelecekte benzer çalışma yapılarak bu dönem de dikkate alınabilir. Bu çalışma, yatırımcılar ve araştırmacılar için önem arz etmektedir. Ayrıca, bu durumu göz önünde bulundurarak hem devlet, hem de yatırımcılar politikalarını geliştirmek açısından çok önemlidir.

Kaynakça

1. Apergis, N., Eleftheriou, S. (2002). Interest Rates, Inflation, And Stock Prices:The Case Of The Athens Stock Exchange. *Journal of Policy Modeling*(24), 231–236.
2. Büyüksalvarci, A.,Abdioglu., H. (2010). The Casual Relatonship between Stock Prices and Macroeconomic Variables: A Case Study for Turkey. *International Journal of Economic Perspectives*, Mersin Vol. 4, Iss. 4, 601-610.
3. Chakravarty, S. (2005), Stock Market and Macro-Economic Behavior in India, Institute of Economic Growth, Delhi.
4. Chen, N., F., Roll, R., Ross, S., (1986), “Economic Forces and The Stock Market”, *Journal of Business*, 59(3), ss. 83-403.
5. Çetin, A., C., Bıtrak, İ., A. (2015). Türkiye Ekonomisinde Makro Ekonomik Değişkenlerin Hisse Senedi Getirilerine Etkisi: Arbitraj Fiyatlama Modeli Ekseninde Bir Analiz. *Süleyman Demirel Üniversitesi Vizyoner Dergisi*, 6(12), 1-19.
6. Çulha, E. (2019). Faiz oranları, bist-100 endeksi ve bist sektör endeksleri arasındaki ilişki. Pamukkale Üniversitesi Sosyal Bilimler Enstitüsü, Denizli

7. Değer, A., Kara, E. (2017), “Borsa İstanbul’da Hisse Senedi Getirilerini Etkileyen Makroekonomik Faktörler: BIST Sınai Endeksi Üzerine Bir Araştırma”, Süleyman Demirel Üniversitesi, *İktisadi ve İdari Bilimler Fakültesi Dergisi*, 22(3), ss: 710-730.
8. Fama, E. F. (1981), Stock Returns, Real Activity, Inflation and Money, the American Economic Review, 71: 545-65.
9. Gençtürk, M. (2009). Finansal Kriz Dönemlerinde Makroekonomik Faktörlerin Hisse Senedi Fiyatlarına Etkisi. *Süleyman Demirel Üniversitesi İktisadi ve İdari Bilimler Fakültesi Dergisi*, 14(1), 127-136.
10. Granger, C.W.J., (1969), “Investigating Causal Relations by Econometric Models and Cross-Spectral Methods”, *Econometrica*, 37(3), ss.424-438.
11. Kargı, N., Terzi, H. (1997, Ekim). Türkiye’de İmkb, Enflasyon, Faiz Oranı Ve Reel Sektör Arasındaki Nedensellik İlişkilerinin Var İle Belirlenmesi. *İMKB Dergisi*, 1(4), 27-39.
12. Kim, K. (2003), Dollar Exchange Rate and Stock Price: Evidence from Multivariate Cointegration and Error Correction Model, *Review of Financial Economics*, 12: 301-13.
13. Lee, B., S. (1992), “Causal Relations Among Stock Returns, Interest Rates, Real Activity, and Inflation”, *The Journal of Finance*, 4, ss.1591–1603.
14. Mahmood, M., W., Dinniah, M. N. (2009), “Stock returns and macroeconomics variables: Evidence from the six Asian-Pacific countries.” *International Research Journal of Finance and Economic*, Vol. 30, pp. 154– 164
15. Mukherjee, T.,Naka, A. (1995), Dynamic Relations between Macroeconomic Variables and the Japanese Stock Market: an Application of a Vector Error Correction Model, *Journal of Financial Research*, 18: 223-37.
16. Nath, G., C., Samantha, G., P. (2002), Dynamic Relation between Exchange Rate and Stock Prices: a Case for India
17. Nishat, M.,Shaheen, R. (2004), Macroeconomic Factors and Pakistani Equity Market, the Pakistan Development Review, 43 (4): 619-37.
18. Özer, A., Kaya,A.,Özer, N. (2011). Hisse Senedi Fiyatları ile Makroekonomik Değişkenlerin Etkileşimi. *Dokuz Eylül Üniversitesi İktisadi ve İdari Bilimler Fakültesi Dergisi*, Cilt:26, Sayı:1, Yıl:2011, 163-182.
19. Özmen, M., Karlılar, S., Karlılar, G. (2017). Türkiye İçin Döviz Kuru, Faiz ve Enflasyonun Hisse Senedi Getirileri Üzerine Etkileri . *Çukurova Üniversitesi İktisadi ve İdari Bilimler Fakültesi Dergisi*, 21 (1) , 107-120 . <https://dergipark.org.tr/tr/pub/cuiibfd/issue/34826/387702>
20. Ray, S. (2012), “Testing Granger causal relationship between macroeconomic variables and stock price behaviour: Evidence from India.” *Advances in Applied Economics and Finance*, Vol. 3, Issue 1, 2012, ISSN 2167-6348.
21. Sayılğan, G., Cemil, S. (2011). “Makroekonomik Faktörlerin Hisse Senedi Getirilerine Etkisi: Türkiye ve Gelişmekte Olan Piyasalar Üzerine Bir İnceleme”, *BDDK Bankacılık ve Finansal Piyasalar Dergisi*, 5/1, 73-96
22. Schwert, G., W. (1981), the Adjustment of Stock Prices to Information about Inflation, *Journal of Finance*, 36: 15-29.
23. Şentürk, M., Dücan, E. (2014). Türkiye’de Döviz Kuru-Faiz Oranı Ve Borsa Getirisi İlişkisi: Ampirik Bir Analiz. *Business and Economics Research Journal*, 5(3), 67-80.

24. Teker, L.,D., Alp, E., A. (2014). Granger causality relation between interest rates and stock markets: evidence from emerging markets. *European Journal of Business and Social Sciences*, Vol. 2, No.10 , pp 63-73
25. Tursoy, T., Reşatođlu, N., G., Rjoub, H. (2008). Macroeconomic Factors, The Apt And The Istanbul Stock Market. *International Research Journal of Finance and Economics*(22).
26. Yıldız, A. (2014). Bist 100 Endeksi İle Alternatif Yatırım Araçlarının İlişkisi. *Süleyman Demirel Üniversitesi İktisadi ve İdari Bilimler Fakültesi Dergisi*, 19(2), 39-56.

ŞƏRQİ ZƏNGƏZUR İQTİSADI RAYONUNDA İQTİSADI POTENSİAL VƏ TURİZMİN MÖVCUD VƏZİYYƏTİ

Şükürov Calal

Azərbaycan Dövlət İqtisad Universiteti

celal.sukurov1996@gmail.com

Xülasə

Münaqişədən sonrakı yenidənqurma, müharibədən zərər çəkmiş ölkədə sülh və təhlükəsizliyi möhkəmləndirmək və davamlı sosial-iqtisadi inkişafa nail olmaq məqsədi daşıyır. Azərbaycan xalqı hazırda tarixi ədalətin bərqərar olduğu və xalqımızın qürur mənbəyinin gücləndiyi, xalqla iqtidar, lider arasında qırılmaz tellərin bağlandığı, millətin və dövlətin bir yumruq kimi birləşdiyi şəraitdə, həm də rəşadətli və müzəffər ordumuzun torpaqlarımızı göz bəbəyi kimi qorumağa, ona göz dikən düşmənlərin dərhal başını əzməyə qadir olduğu şərəfli bir dövrdə yaşayır.

Tədqiqatın məqsədi işğaldan azad edilmiş Şərqi Zəngəzur iqtisadi rayonunda işğaldan sonrakı dövrdə turizmin inkişafına təkan verən sahələrin müəyyənləşdirilməsi təşkil edir. Tədqiqatın informasiya bazasını konfrans materialları, xarici və ya yerli tədqiqatlar, statistik məlumatlar, kitablar, monoqrafiyalar, elmi əsərlər təşkil edir.

Torpaqlarımızın işğaldan yeni azad edildiyi və həmin ərazilərdə bərpa-yenidənqurma işlərinin aparıldığını nəzərə alaraq qeyd edə bilərik ki, Şərqi Zəngəzur iqtisadi rayonunu yaxınan tədqiq etmək tədqiqatın məhdudiyyətlərindəndir. Şərqi Zəngəzur iqtisadi rayonunda turizmin inkişafı perspektivlərinin müəyyənləşdirilməsi tədqiqatın əsas məqsədidir. Bu məqsədə çataraq işğaldan azad edilmiş ərazilərin bərpasına əsaslı töhfələr verilməsi nəzərdə tutulur.

Açar sözlər: Şərqi Zəngəzur, turizm potensialı, iqtisadi potensial

Abstract

Post-conflict reconstruction aims to strengthen peace and security in the war-torn country and achieve sustainable socio-economic development. The people of Azerbaijan, now that historical justice has been established and the source of our people's pride has been strengthened, the people and the government are united, the nation and the state are united as a fist, but our brave and victorious army must protect our lands and crush the enemies. lives in a glorious period of ability.

The purpose of the study is to identify areas in the liberated East Zangazur economic region that promote the development of tourism in the post-occupation period.

Given that our lands have just been liberated from occupation and reconstruction work is being carried out in those areas, we can note that a close study of the East Zangazur economic region is one of the limitations of the study.

The main purpose of the study is to determine the prospects for tourism development in the Eastern Zangazur economic region. Achieving this goal, it is planned to make substantial contributions to the restoration of the liberated territories.

Keywords: East Zangazur, tourism potential, economic potential

Giriş

Münaqişədən sonrakı yenidənqurma, müharibədən zərər çəkmiş ölkədə sülh və təhlükəsizliyi möhkəmləndirmək və davamlı sosial-iqtisadi inkişafa nail olmaq məqsədi daşıyır. Münaqişədən sonrakı yenidənqurma ədəbiyyatı daha çox sülhməramlı əməliyyatların təhlükəsizlik və siyasi ölçülərinə diqqət yetirmişdir. Əksər tədqiqatlar tarix, siyasi elm və dövlət siyasəti fənləri ilə məhdudlaşır. Bir analitikin qeyd etdiyi kimi, restrukturizasiya ilə bağlı əksər tədqiqatlar iqtisadi problemlərlə “yalnız tangensial və ya sonradan düşünülmüş və kiçik iqtisadi ciddilik, spesifiklik və ya əhatəlilik ilə” məşğul olur. Təbii ki, heç kim müharibədən zərər çəkmiş ölkələrə xaricdən yardım və maliyyə ehtiyacını inkar etmir. Münaqişələrin müddəti və intensivliyi fərqli olsa da, əksər hallarda onların təsiri insan, sosial və fiziki kapital üçün dağıdıcı olur.

Azərbaycan xalqı hazırda tarixi ədalətin bərqərar olduğu və xalqımızın qürur mənbəyinin gücləndiyi, xalqla iqtidar, lider arasında qırılmaz tellərin bağlandığı, millətin və dövlətin bir yumruq kimi birləşdiyi şəraitdə, həm də rəşadətli və müzəffər ordumuzun torpaqlarımızı göz bəbəyi kimi qorumağa, ona göz dikən düşmənlərin dərhal başını əzməyə qadir olduğu şərəfli bir dövrdə yaşayır. Belə bir dövrdə Azərbaycanımızın qüdrətini və gücünü daha da artırmaq, milli sərvətlərindən səmərəli istifadə etmək, yeni reallıqlar şəraitində məhsuldar iqtisadi inkişaf və tərəqqi modeli formalaşdırmaq və inkişaf etdirmək vacib şərtlərdəndir. İndiki şəraitdə - Şərqi Zəngəzur iqtisadi rayonu-nun yeni bölgü əsasında müəyyənləşdirilən ərazisində müxtəlif iqtisadiyyat sahələrinin, o cümlədən, sənaye, turizm, kənd təsərrüfatı və aqrar sektorun, ilk növbədə, bitkiçilik və heyvandarlığın inkişaf etdirilməsi üçün böyük təbii və iqtisadi resurslar, həm də potensial vardır (Mahmudov, 2013).

Yaxın dövrdə biz qürurla müstəqil Azərbaycanımızın yeni yaradılan iqtisadi rayonlarının güclü inkişafının şahidi olacağıq və eləcə də bu əminliyin arqumentlərini ümumiləşdirməyə çalışmışıq:

- Azərbaycan qalib ölkədir və 30 ilə yaxın torpaqlarımızı işğal altında saxlayan faşist Ermənistanı rəzil duruma saldı, onun rəhbərliyini təslimçilik sazişinə məcbur etdi;

- İşğaldan azad olunmuş ərazilərin dirçəldilməsi və yüksək texnologiyalar əsasında, o cümlədən “ağıllı” texnologiyalar bazasında müasir kəndlərin salınması, şəhərlərin yenidən qurulması bu bölgəni təkə ölkəmizdə yox, dünyada dinamik və sürətlə inkişaf edən bir diyara çevirəcəkdir (Mahmudov, 2013);

- Qarabağ və Şərqi Zəngəzur iqtisadi rayonlarının yaradılması isə dünya səviyyəsində Azərbaycanın strateji rolunu birə beş artırır, belə ki, iki yeni iqtisadi rayonun dirçəldilməsində strateji hədəflərin olması, Zəngəzur dəhlizi vasitəsilə türkdilli dövlətlərin inteqrasiyasının sürətləndirilməsi, Qərblə Şərq, Şimalla Cənub arasındakı yükdaşımaların intensivliyinin artırılması, beynəlxalq ticarət əməliyyatlarının genişləndirilməsi, nəqliyyat və logistika sektorunun əhəmiyyətli səviyyədə inkişaf etdirilməsi sayəsində ölkəmizin rəqabət qabiliyyətinin, həm də siyasi və iqtisadi qüdrətinin dəfələrlə artmasına real potensial formalaşacaqdır və s.

Müstəqilliyimizi əldə etdiyimiz 2020-ci ildən sonra işğaldan azad edilmiş ərazilərin bərpası və yenidən qurulması tədbirləri həyata keçirilməyə başlanmışdır. Bu səbəbdən tədqiqat mövzusu, xüsusilə işğaldan sonrakı dövrdə yenidənqurma tədbirləri ilə bağlı ölkəmiz timsalında tədqiqatlar məhduddur. Lakin tarix boyu işğaldan azad olunmuş ərazilərdə yenidənqurma tədbirləri tədqiqatçıların təməl araşdırma mövzusu olmuşdur. Müxtəlif illərdə bu mövzu yerli, xüsusilə də xarici tədqiqatçılar tərəfindən araşdırılmışdır. Bu tədqiqatçılara Nikolaos Tzifakis, Maha Yahya, Marc Lynch, Frederic Wehrey, Frances Z. Brown, Dalia Ghanem və digərlərini aid etmək olar.

Tədqiqatın məqsədi işğaldan azad edilmiş Şərqi Zəngəzur iqtisadi rayonunda işğaldan sonrakı dövrdə turizmin inkişafına təkan verən sahələrin müəyyənləşdirilməsi təşkil edir.

Tədqiqatın aparılmasında müxtəlif xarici və yerli mənbələrdən, monoqrafiyalardan, internet resurlarından, statistik məlumatlardan istifadə edilməsi planlaşdırılır.

Tədqiqatın informasiya bazasını konfrans materialları, xarici və ya yerli tədqiqatlar, statistik məlumatlar, kitablar, monoqrafiyalar, elmi əsərlər təşkil edir.

Torpaqlarımızın işğaldan yeni azad edildiyi və həmin ərazilərdə bərpa-yenidənqurma işlərinin aparıldığını nəzərə alaraq qeyd edə bilərik ki, Şərqi Zəngəzur iqtisadi rayonunu yaxınan tədqiq etmək tədqiqatın məhdudiyyətlərindəndir. Eləcə də, bu sahə üzrə öncəki illərdə aparılan tədqiqatlar və yazılan elmi işlər məhduddur.

Şərqi Zəngəzur iqtisadi rayonunda turizmin inkişafı perspektivlərinin müəyyənləşdirilməsi tədqiqatın əsas məqsədidir. Bu məqsədə çataraq işğaldan azad edilmiş ərazilərin bərpasına əsaslı töhfələr verilməsi nəzərdə tutulur.

Analiz

Bildiyimiz kimi Şərqi Zəngəzur iqtisadi rayonunu Kəlbəcər, Laçın, Qubadlı, Zəngilan və Cəbrayıl rayonları əhatə edir. Bu iqtisadi rayona daxil olan ərazilər tarixən yüksək potensilləri turizm mərkəzləri olmaqla seçilmişdirlər. İşğaldan azad edilmiş Şərqi Zəngəzur iqtisadi rayon əhalisinin sayı 1 yanvar, 2021-ci il tarixli məlumatlara əsasən 343,5 min nəfərdir. Ərazi üzrə əhali sıxlığı isə 1 km² 46 nəfər təşkil edir (Mahmudov, 2013). Statistika komitəsinin 2020-ci il sonu hesabatına əsasən Azərbaycanda iqtisadi rayonlar üzrə dövlətin mühafizəsində olan daşınmaz tarixi-mədəniyyət abidələrinin bölgüsü statistikasını qeyd almışdır (Cədvəl 1).

Cədvəl 1: 2020-ci ilin sonuna Azərbaycan Respublikasının Şərqi Zəngəzur iqtisadi rayonu üzrə dövlətin mühafizəsində olan daşınmaz tarixi-mədəniyyət abidələrinin əhəmiyyətinə görə bölgüsü

Şərqi Zəngəzur iqtisadi rayonu – cəmi	Dünya əhəmiyyətli		Ölkə əhəmiyyətli			Yerli əhəmiyyətli			
	arxeoloji	memarlıq	arxeoloji	memarlıq	bağ-park, monumental və xatirə abidələri	arxeoloji	memarlıq	bağ-park, monumental və xatirə abidələri	decorative, tətbiqi sənət abidələri
	1	4	42	27	-	16	101	9	17
Cəbrayıl rayonu	1	2	16	-	-	9	12	2	1
Kəlbəcər rayonu	-	2	4	14	-	-	14	1	5
Qubadlı rayonu	-	-	11	5	-	-	22	2	2
Laçın rayonu	-	-	8	3	-	3	47	3	9
Zəngilan rayonu	-	-	3	5	-	4	6	1	-

Mənbə: Azərbaycan Dövlət Statistika Komitəsinin rəsmi saytı, <https://www.stat.gov.az/source/tourism/>

Cədvəl 1-də 2020-ci ilin sonuna Azərbaycan Respublikasının Şərqi Zəngəzur iqtisadi rayonu üzrə dövlətin mühafizəsində olan daşınmaz tarixi-mədəniyyət abidələrinin əhəmiyyətinə görə bölgüsü göstərilmişdir (Soltanova, 2017). Cədvələ əsasən deyə bilərik ki, Şərqi Zəngəzur iqtisadi rayonunda dünya əhəmiyyətli 4 memarlıq və 1 arxeoloji tarixi-mədəniyyət obyektinə var. Eləcə də sözügedən iqtisadi regionda ölkə əhəmiyyətli ümumilikdə 42 arxeoloji və 27 memarlıq abidəsi vardır. Yerli əhəmiyyətli arxeoloji 16, 101 memarlıq, 9 bağ-park, monumental və xatirə abidələri və 17 dekorativ, tətbiqi sənət abidələri mövcuddur (Birjakov, 2017). İqtisadi rayon ərazisində dünya əhəmiyyətli tarixi-mədəniyyət abidələrinin olması rayon ərazisinin turizm potensialından xəbər verir. Dünya əhəmiyyətli tarixi-memarlıq abidələri Cəbrayıl və Kəlbəcər rayonları ərazisində yerləşir (Məmmədov, 2013).

Kəlbəcər rayonu sahəsi 3050 km²-dir və böyük iqtisadi potensiala malikdir. İşğal edilmədən öncə statistik məlumatlara əsasən Kəlbəcər rayonunda 145 kənd, 1 şəhər və 1 qəsəbə olmaqla ümumilikdə 147 yaşayış məntəqəsi mövcud idi (Soltanova, 2017). Tarixi sübutlar göstərir ki, Kəlbəcər rayonu ölkə iqtisadiyyatında xüsusi yerə malik ərazilərdən biri olmuşdur. Belə ki, Azərbaycanda ən böyük və əhəmiyyətli qızıl yataqları məhz Kəlbəcər rayonunun payına düşmüşdür (Məmmədov, 2013). Burada Söyüdlü, Tutxun, Ağduz Dağ və digər bir sıra qızıl yataqları mövcud olmuşdur ki, ehtiyat resurslarına görə Söyüdlü qızıl yatağı ilk sıradadır.

Bu yatağın ümumi ehtiyatları 115 tondan çox olaraq qiymətləndirilir. Digər yataqlarda isə, məsələn Tutxun qızıl yatağı və Ağduzdağ qızıl yatağındakı ehtiyat resurslar 15 ton olaraq qiymətləndirilir. Qamışlı, Ağyataq, Ağqay, Levçay, Çorbulaq qızıl yataqların isə min ton və daha artıq civə ehtiyatları mövcuddur (Mahmudov, 2013).

Kəlbəcər rayonunun ərazisinin böyüklüyü burada kənd təsərrüfatının bir sıra fərqli sahələrinin inkişafı üçün əlverişli şərait yaradır. Bu səbəbdən deyə bilərik ki, yüksək turizm potensialı rayon ərazisində qısa zamanda işğaldan öncəki və daha yüksək iqtisadi aktivliyi təmin etməyə imkan verəcəkdir. Mədəniyyət nöqtəyi nəzərindən deyə bilərik ki, Kəlbəcər ən qədim insan məskənlərindən hesab olunur (Birjakov,2017). Həmçinin, Kəlbəcər rayonu bütün Qafqazda tarixi, mədəni, qış, yay, müalicəvi və dini turizm potensial və imkanları ilə seçilən ən böyük bölgələrdən biridir.

Kəlbəcər rayonunun sənaye imkanları yetəri qədər yüksəkdir. Kəlbəcər rayonunun qeyri-filiz faydaları qazıntıları ilə zəngin olmağı onu digər ərazilərdən fərqləndirən əsas xüsusiyyətlərdən biridir. Burada mərmər və nefroid ehtiyatları ilə birlikdə bir sıra ehtiyatlara sahib yataqlar mövcuddur (Məmmədov, 2013).

Rayon məhsul istehsalına görə Statistika Komitəsinin təqdim etdiyi məlumatlara əsasən təxminən 56 milyon manalıq məhsul/mal istehsalı olmuşdur (Soltanova, 2017). Rayonun 30 ilə yaxın müddət ərzində işğalda olması onun potensialından düzgün və dolğun istifadə edilməsini məhdudlaşdırmışdır.

Təəssüf hissi ilə qeyd etməliyik ki, 30 ilə yaxın işğal müddəti ərzində Kəlbəcər rayonunda yerləşən bütün obyektlər, bir sözə infrastruktur erməni vəhşiliyinin qurbanı olmuş və ərazidə yerləşən təbii, filiz və qeyri-filiz ehtiyatlar heç bir hüquqi əsas olmadan mənimlənilmişdir. Əraziyə dəyən ziyan qiymətləndirilmiş və ən az 10 mlrd. USD olduğu məlum olmuşdur (Qurbanov,2017). Hüquqi formada əraziyə dəyən ziyanın aradan qaldırılması üçün qarşı tərəfə təzminat tələbi irəli sürülmüşdür. Lakin qeyd edə bilərik ölkə rəhbərliyinin üstün siyasəti nəticəsində artıq Kəlbəcərdə, eləcə də Azərbaycanın işğaldan azad edilmiş ərazilərində quruculuq və bərpa işlərinə başlanılmış və uğurla davam etdirilir. İşğaldan azad edilmiş ərazilərimizə yenidən həyat verilir (Mahmudov, 2013).

Azərbaycanın cənub-qərbində, Kiçik Qafqazda yerləşən Laçın rayonu ölkəmizin füsunkar guşələrindən biridir. İnfrastruktur nöqtəyi nəzərdən şərq tərəfdən Xocalı, Xocavənd və Şuşa ilə, şimal tərəfdən Kəlbəcər rayonu, cənub tərəfdən Qubadlı rayonu ilə, qərb tərəfdən isə Ermənistanla sərhəddə yerləşir. Böyük strateji əhəmiyyətə malik olan sözügedən rayon Azərbaycan Respublikasının ən qədim insan yaşayış məskənlərindən bir olaraq tanınır (Soltanova, 2017).

Laçın rayonunun ərazisi bir zamanlar Zəngəzur qəzasına və əsas Qarabağ xanlığına daxil olub. Şərqi Zəngəzur iqtisadi rayonuna daxil olan Laçın rayonu ərazisində "Qaranlıq kaha", "Bayqara" mağaraları Mirik kəndinin ərazisində (Qurbanov,2017), Hoçaz kəndində isə mağara məbədi yerləşir. Ərazidə IX-XVII əsrlərə məxsus çoxsaylı su dəyirmanları, "Məlik-Əjdər" türbəsi "Ağoğlan" qəsri, "Dəmrovlı Pir" Məbədi, "Uşaq" qalası, "Kar kümbəz" və həmçinin X-XIX əsrlərə məxsus birtəqil və ya ikitaqil körpülər də var. Xanlığın və Zəngəzur qəzasının tərkibinə daxil olan olan bu ərazilərdə 1930-cu ildə Laçın müstəqil inzibati rayon olaraq yaradılmağa başlanılıb(Mahmudov, 2013).

Laçın şəhəri 1930-cu ildən etibarən rayon mərkəzi olmuşdur və daha əvvəl Abdallar olaraq adlandırılmışdır. Bu ərazi 1924-cü ildən isə şəhər statusu almışdır. Rayon adı məşhur Azərbaycan yazıçısı Tağı Şahbazi sayəsində dəyişdirilmişdir. Rayonun adının yaxınlıqda yerləşən dağ adından götürüldüyü məlum olmuş və mənası məğrurluq deməkdir. Ümumilikdə 127 yaşayış məntəqəsi olan ərazidə 125 kənd, 1 şəhər və 1 qəsəbə vardır. Laçın rayonunun ümumi sahəsi 1835 km²-dir (Mahmudov, 2013).

Laçın rayonu Ermənistan silahlı qüvvələri tərəfindən 1992-ci il, may ayının 18-də işğal olunmuşdu. Laçın dəhlizi vasitəsilə rayona daxil olan düşmən qüvvələrinin böyük hissəsi işğalı reallaşdırmağa nail olmuşdurlar. Şuşadan sonra işğal olunmuş ikinci ərazi məhz Laçın rayonu olmuşdur (Məmmədov, 2013). Belə olduqda, yəni Laçın rayonunun işğal olunması coğrafi baxımdan ölkə ərazisi ilə Qarabağın əlaqəsini kəsmiş, beləcə digər ərazilərimiz 2020-ci il tarixinədək düşmən tapdağı altında qalmışdır. Bu ərazinin işğalı Azərbaycan iqtisadiyyatı üçün sarsıdıcı zərbə olmuşdur. Erməni mənfurluğu nəticəsində Laçın əhalisi burada etnik təmizləməyə məruz qalmışdır. Statistik məlumatlara əsasən, 300 nəfərdən artıq mülki və hərbi şəxs həyatının itirmiş və itkin düşmüşdür. İşğal dövrü ərzində 79.1 min nəfər rayon əhalisi isə məcburi köçkün kimi respublikanın müxtəlif ərazilərində yerləşdirilmişdir (Mahmudov, 2013).

Strateji əhəmiyyətə malik olan Laçın rayonunda zəngin həm filiz, həm də qeyri-filiz yataqları, inşaat və tikinti materialları, əlvan daşlar, tikinti daşı və sement, üzlük daşları ilə yetərincə zəngindir (Soltanova, 2017). Laçın rayonunda sənaye əhəmiyyətli civə yataqları olan Sarıbulaq, Narzanlı, Gilgəzçay; mineral yataqlar olan Dəlində, Narzanlı, Çorman və Qarabəyli; əlvan daş yatağı isə Ahnəzər yüksək ehtiyat resursları və potensialı ilə qiymətləndirilir.

Şərqi Zəngəzur iqtisadi rayonuna daxil olan yüksək potensiallı, zəngin təbiət və tərbi sərvətləri ilə seçilən rayonlarda biri də Qubadlı rayondur (Birjakov,2017). Bu rayonun ərazisindən keçən Bazarçay düz şəhərin ortasından keçir, ümumilikdə 2 böyük çay rayon ərazisindən keçir. Digər ikinci böyük çay isə Həkəri çayıdır. Bu çay nəinki Qubadlı rayonu, eləcə də Azərbaycan üçün əvəzsiz sərvətdir. Bu çaylarla yanaşı, Bəsitçay, Tərtərçay da rayonun ərazisindən keçən çaylardır ki, bu çaylar uzun illər düşmən tapdağı altında olmuşdur (Qurbanov,2017). Yüksək turizm potensialına sahib Qubadlı rayon ərazisi meşələri, bulaqları, gözəl təbiəti ilə bura səyahət edən turistləri cəzb edir.

Bu ərazidə turizmin inkişafına şərait üçün yetəri qədər arxeoloji, tarixi, mədəni obyektlər var. Qubadlıda Bərgüşad çayı üzərində yerləşən Laləzar körpüsü (1867), Hacı Bədəl körpüsü tarixi-memarlıq abidələridir. Adı qeyd edilən bu körpü XIX əsrə aiddir və rayonun Dəmirçilər kəndi ərazisində yerləşir. Körpü tağbənd formasında tikilmişdir. Bunun səbəbi isə Ağa çayının yaz aylarında daşması nəticəsində körpünün dağılmamasıdır. İnşa zamanı tikinti materialı olaraq yumurtadan, tuf daşından və əhəngdən istifadə edilmişdir (Soltanova, 2017).

Həmçinin burada Məmər, Dondarlı və Dəmirçilər kəndində yerləşən məscidlər, türbələr, müalicəvi bulaqlar, alban abidələri, qala və qədim tikililər mövcuddur. Məmər kəndində yerləşən bu məscid işğal illəri ərzində anbar və zirzəmi kimi istifadə edilmişdir. Azərbaycanın XVII-XVII əsr memarlıq abidəsi kimi tanınır. Məscidin yenidən bərpası yaxın illər ərzində nəzərdə tutulur.

Şərqi Zəngəzur iqtisadi rayonunun iki ölkə ilə qonşu dəhlizlərə sahib olan Zəngilan rayonu xarici ticarət əlaqələrinin qurulması və davam etdirilməsi üçün əvəzsiz imkanlara sahibdir. Zəngilan rayonu tranzit xüsusiyyətə malikdir. İran İslam Respublikası ilə sərhəd ərazidə yerləşməsi Zəngilan rayonunun iqtisadiyyatına töhfə verir (Soltanova, 2017). Həmçinin Zəngilan rayonu Şərqi Zəngəzur iqtisadi rayonunun ikinci böyük sənaye əhəmiyyətli rayonu hesab edilir (birinci Kəlbəcərdir). Bu ərazidə resurs potensialı olduqca yüksəkdir. Qızıl yataqlarının resurs ehtiyatı 6.5 ton, mis yataqlarının resurs potensialı 3 min ton, mərmərlənmiş əhəng daşı resurs ehtiyatı 6 mln 618 min m³, Zəngilan əhəng daşı resurs ehtiyatı 129 mln ton, resurs ehtiyatı 6 mln 24 min t olan qırma daş, ümumi resurs ehtiyatı təxminən 29 mln m³ olan kərpic və kirəmitə yararlı olan Zəngilan gili, resurs ehtiyatı 17 mln 367 min m³ olan qum və çınqıl yataqları burada mövcuddur. Zəngilanda bu yataqların olması və rayon ərazisinin işğal altında olmasından istifadə edən mənfur düşmən bu ehtiyatlar nəticəsində mineral ehtiyatların ixracı ilə məşğul olan ölkə kimi özünü qələmə vermişdir (Məmmədov, 2013).

Cəbrayıl rayonunda inkişaf etdirilməsi potensial olaraq görülən mədəniyyət turizminin xüsusiyyətləri aşağıda qeyd edilmişdir:

- Mədəni turizm, iqtisadi baxımdan nadir və az rast gəlinən turizm məhsuludur. Bu səbəbdən mədəniyyət turizmi iqtisadiyyatda “müqayisəli üstünlük” keyfiyyətinə malikdir.

- Bu “müqayisəli üstünlük” həm də Azərbaycanın malik olduğu xüsusi və təkrarolunmaz mədəni müxtəlifliyə, tarixi dərinliyə, “unikallığına” və təbii və mədəni irsin coğrafi yayılmasına görə həmkarlarından üstündür (Qurbanov,2017).

- Təchizat baxımından nadir məhsullar olan mədəni səfərlər bir çox səyahətçinin “olması lazımdır”. Terror hadisələri, müharibə və çox ağır siyasi mövqelər kimi bəzi məsələlər istisna olmaqla, digər turizm növləri ilə müqayisədə daha sabit tələbat var.

- Mədəni turizmdə iştirak edənlərin sosial vəziyyəti orta kütləvi turizm müştərilərindən yüksəkdir.

- Mədəni səfərlərdə iştirak edən səyahətçilər daha savadlı, daha həvəsli, daha maraqlı, daha sərbəst, tələsməyən, getdikləri yerdə daha çox vaxt və pul xərcləyə bilən, mədəni və incəsənət fəaliyyətlərinə daha həssas, daha çox tanış olmağa həvəslidirlər. Getdikləri ölkənin gündəlik həyatına, təbiətinə, ətraf mühitinə, getdikləri bölgənin mədəniyyətinə və adət-ənənələrinə daha çox hörmət edən, yerli xalqı tanımağa həvəsli, qrup halında səyahət edə bilən kəslərdir (Əlirza, 2011).

- Mədəni səyahətçilər mədəniyyət sənayesi məhsullarının çox mühüm alıcılarıdır.

- Mədəni turizm milli səviyyədə turist gəlirlərinin daha geniş ərazilərə yayılmasına, bölgə əhalisinin turizmdən daha çox pay almasına və bölgələrin mədəni səviyyəsinin yüksəldilməsinə yönəlmişdir.

- Mədəni turizm 12 ay ərzində turizm fəaliyyətini yaymaq potensialına malikdir (Birjakov,2017).

Nəticə və Təkliflər

Daha əvvəl qeyd etdiyimiz kimi Şərqi Zəngəzur iqtisadi rayonunu Kəlbəcər, Laçın, Qubadlı, Zəngilan və Cəbrayıl rayonları əhatə edir. Bu iqtisadi rayona daxil olan ərazilər tarixən yüksək potensialları turizm mərkəzləri olmaqla seçilmişdirlər.

Azərbaycanın işğaldan azad olunmuş əraziləri içərisində Cəbrayıl rayonu burada yerləşən dini təyinatlı, eləcə də qədim tarixi abidələri ilə fərqləndirilir. Rayon ərazisində qədim yazıları olan lövhə köhnə qəbiristanlıq ərazisindən tapılmışdır. Burada yol boyu 2 qəbir daşı mövcuddur. Daşların üzərində, xüsusilə yuxarı hissəsində heyvan rəsmləri (dağ keçisi, qayaüstü rəsmlər) əks olunmuşdur. Həmçinin rayon ətrafında müxtəlif formalı qədim tarixə malik üzərində qoç heykəli olan qəbir daşları vardır ki, bu heykəllər burada yerləşən dağətəyi rayonlarda yerləşən tarixi abidələrin analogiyasını təşkil edir.

Məlumdur ki, günümüzdə qədər uzun illər ərzində Araz çayı üzərində işğaldan azad olunmuş ərazilərdə müxtəlif sayda körpülər salınmışdır. Lakin onlardan sadəcə 2-i rayon ərazisində günümüzdə qədər qalmışdır. Hər ikisi Xudafərin körpüsü olaraq adlandırılan bu körpülər arasında məsafə 750 m-dir. Hər iki körpü Xudafərin dərəsində yerləşir. Bu dərədə yerləşən iri qayalar körpü üçün əsaslı təməl olduğundan körpülər dövrümüzdə qədər gəlib çatmışdır. Digəri ilə müqayisədə böyük hesab edilən Xudafərin körpüsü on beş aşırımdan ibarətdir və XI əsr memarlıq abidəsi hesab edilir. Bu körpü daha qədimdə salınmışdır.

Azərbaycanın memarlıq tarixində xüsusilə fərqlənən Xudafərin körpüsü (hər ikisi) sözügedən rayonunun ərazisində yerləşir. Bildiyimiz kimi Xudafərin körpüsü Şimali Azərbaycanla Cənubi Azərbaycanı birləşdirir. Körpü barəsində ilkin məlumatlar isə IX əsrə aiddir. Körpü qədimdə Azərbaycanın şimal və cənubunu birləşdirən karvan yolu üzərində tikildiyi qeyd edilir. Körpü eyni zamanda hərbi strateji xarakter daşıyır.

Körpü uzun müddət fəaliyyət göstərmişdir. Körpünün fəaliyyət müddəti VIII əsrdən başlayaraq XIX əsrə qədərdir (Qurbanov,2017).

Sözgedən körpülər Yaxın, eləcə də Orta Şərqi məşhur və qədim körpülərindən hesab edilir. Qədim dövrün tarixçiləri qeyd edir ki, Xudafərin körpüsü e.ə. 736-cı ildə peyğəmbərin yaxın adamı tərəfindən inşa etdirilmişdir. Digər bir mənbə isə bu məlumatı təkzib edərək bildirmişdir ki, peyğəmbərin yaxını İbn Abdulla bu körpünü inşa etdirməmiş, sadəcə təmir etdirmişdir. Rəvayətə görə, körpünü adının “Xudaya Afərin” sözlərinin birləşməsindən və zamanla “Xudafərin” kimi formalaşmasından yarandığı ehtimal edilir. Ümumiyyətlə indiki dövrə qədər Xudafərin körpülərinin sirri tam olaraq aşkar edilməmişdir. Dövrümüzün tədqiqatçıların fikrincə hər iki Xudafərin körpüsü sal daşlar üzərində qurulduğundan ona məhz “Xudafərin” adı verilmişdir.

Rayon ərazisi həmçinin maddi, mədəni abidələrlə də olduqca zəngin hesab edilir. Burada “Divlər sarayı” mağarası, “Məscid Təpəsi”, “Qala”, “Canqulu” və “Qumtəpə” kurqaları, “Sigeon” tikintisi, “Mazannənə” və “Mərmənnənə” məqbərələri, “Başıkəsik Gümbəz”, “Qız qalası”, Cəbrayıl rayonu ərazində yerləşən məscid kompleksləri, hamamlar (“Sultan Məcid”), türbələr (“Dairəvi Türbə”, “Dairəvi – 8 guşəli”) canlı tarix göstəricisi və turizm potensialıdır. Eləcə də rayonun Ağ oğlan kəndində yerləşən “Orxan” yazılı abidəsi yazılı abidə nümunələrindən biridir. Qeyd edilənlərlə yanaşı Cəbrayıl rayonu ərazisində adı qeyd edilməyən yüzlərlə xırda abidələr, mermarlıq obyektləri mövcuddur.

Qeyd edək ki, ölkəmizin cənubi qərb bölgəsində yerləşən Cəbrayıl rayonu da əhatəyə alınmaqla qədim dövrlərdə bu ərazilər Asiyanın dövlət və aparıcı tayfalarının marağına səbəb olmuşdur. İskitlərin yürüş xəritələrində (xüsusilə Asiyadan cənub və əks istiqamətə) görə bilirik ki, burada Araz boyu yerləşən ərazilər, əsasən Cəbrayıl rayonu ərazisi əsas istiqamət kimi qeyd olunmuşdur. Rayon ərazisində 3 müdafiə məqsədli tikili qeydə alınmışdır. 1. “Sirik qalası”, 2. “Qızıl qaya”, 3. “Qaladağ”.

Cəbrayıl rayonunda yerləşən turizm potensialı obyektlər haqqında öncəki bölmələrdə məlumatlar qeyd edilmişdir. Həmin məlumatlar əsas götürülərək deyə bilirik ki, burada mədəniyyət turizminin inkişafı üçün yüksək potensial mövcuddur.

Ədəbiyyat Siyahısı

1. Mahmudov C.İ. (2013). “Regional bazarın formalaşması və kiçik sahibkarlıq”, “Kiçik biznes və sahibkarlıq fəaliyyətinin inkişaf problemləri” mövzusunda keçirilən III Beynəlxalq elmi-praktik konfransın materialları, Bakı, səh.85-89
2. Məmmədov C.A., Soltanova H.B., Rəhimov S.H. (2012), “Beynəlxalq turizmin coğrafiyası”, dərs vəsaiti, Bakı, 527 s.
3. Məmmədov E.Q. (2013). “Azərbaycanda turizm bazarının formalaşması”, Bakı, s.239
4. Qurbanov F.İ. (2017), “Azərbaycanda Turizmin inkişaf problemləri”, Bakı, s.368
5. Rəhimov S. (2014). “Turizm-ekskursiya işinin təşkili”, Bakı, s.74-86
6. Soltanova H.B (2015). “Azərbaycanda turizm və onun inkişafı”, Bakı, s.214
7. Soltanova H.B., Hüseynova Ş.H. (2017). “Turizmin Əsasları”, Bakı, s.196
8. Kozak N. (2008). “Turizm Pazarlaması”. Detay Yayıncılık, Ankara, ss.436
9. Özdemir Y. (2007). “Kazakistan, Azərbaycan, Türkmənistan və Özbəkistan’ın Enerji Potansiyelleri və Politikaları”. Yayımlanmamış Yüksək Lisans Tezi, “Atılım Üniversitesi Sosyal Bilimler Enstitüsü”, Ankara, ss.145

10. Yönet Eren F. (2018). “Coğrafi İşaret İle Tescilli Ürünlerin Gastronomik Destinasyonlara Etkisi: Kapadokya Bölgesinde Bir Araştırma”, Yüksek Lisans Tezi, Gazi Üniversitesi, “Sosyal Bilimler Enstitüsü, Gastronomi ve Mutfak Sanatları Anabilim Dalı”, Ankara, ss.98-116
11. Yürekli D. (2015). “Coğrafi İşaretlerin Tescili ve Uygulama Sürecindeki Sonuçların Analizi”, Yüksek Lisans Tezi, Gazi Üniversitesi, Eğitim Bilimleri Enstitüsü, Dış Ticaret Eğitimi Anabilim Dalı, Ankara, ss.265
12. Adam Collier and Davies Machkelind (2018), “Postconflict Monetary Reconstruction”. The World Bank Economic Review, Vol. 22, Issue 1, pp. 77-112, 2008
13. Addison, Le Billon and Murshed (2001), “Making Peace Work: The Challenges of Social and Economic Reconstruction Fanny Coulomb (2004), “Economic Theories of Peace and War”. Book, Pub. Location London, Imprint Routledge, p. 320
14. Alvarez-Plata S. and Brück A. (2008), “External Debt in Post-Conflict Countries”. Book, DIW Berlin (Deutsches Institut für Wirtschaftsforschung), pages 613
15. Bigombe, Collier and Sambanis (2000), “Breaking the Conflict Trap”. A World Bank Policy Research Report, p.12-26
16. Birjakov (2017), “Development of demand on tourism services over innovative economic advancement conditions examples of Uzbekistan”. Journal of Management Value & Ethics, Vol. 7 No. 4, p.23-36
17. Collier A. and Hoeffler G. (2002), “Model of Civil War Onset and the Case Study Project Research Design”. Online book, p. 275
18. Francisco J. Molina-Castillo (2008), “An assessment of advanced mobile services acceptance: Contributions from TAM and diffusion theory models”. Information and Management Vol 45, Issue 6, p. 358-374;
19. James K. Boyce (2004), “Democratizing Global Economic Governance”, Wiley Online Library, p.327

“DİJİTAL GÖZETLEME” KONULU AKADEMİK ÇALIŞMALARIN BIBLIYOMETRİK ANALIZI

Canan Baysal

Kocaeli University

baysalcanan0@gmail.com

H.Esra Karatürk

Gelişim University

karaturkesra@gmail.com

Muhsin Halis

Kocaeli University

muhsinhalis@gmail.com

Özet

Bilimsel arařtırmaların sayısının artması ve bilimin küreselleşmesine paralel olarak, bibliyometrik çalışmalar önemli bir araştırma alanı haline gelmiştir. Bu çalışmanın amacı “dijital gözetleme” konusunda son 10 yılı kapsayan “makale” türünde yapılmış arařtırmaları bibliyometrik yöntem ile incelemektir.” *Digital Surveillance*” anahtar kelimesi Web Of Science’ın tüm dizinlerinde aratılmış, başlık ve anahtar kelimelerde ifadeyi içeren tüm yayınların kayıtları elde edilerek VoSViewer programı aracılığı ile verilerin analizi yapılmıştır. Arařtırmada makale sayısı, atıf sayısı, en çok yayın yapan üniversiteler, ülkeler, yazarlar ve ortak atıf analizi şeklindeki bibliyometrik göstergeler kullanılarak Web of Science’ta (WoS) 2012 ile 2021 yılları arasında yer alan toplam 194 makale incelenmiştir. Çalışmanın sonuçları, dijital gözetleme konusundaki öncü yazar ve arařtırmaları belirlemek ve arařtırmacılara yeni çalışmaları için literatür taraması ve konu belirleme noktalarında faydalı olabilecektir. Sonuçlar incelendiğinde “dijital gözetleme” konusuna olan ilginin Covid-19 pandemisi ile birlikte artmış olduğu görülmektedir. Makaleler incelendiğinde en sık kullanılan ilk üç anahtar kelime “Digital Surveillance”, “Surveillance” ve “Covid-19” şeklindedir. En üretken yazar, kurum ve ülke sırasıyla Brownstein, J.S., “Boston Children’s Hospital”, “Amerika Birleşik Devletleri”dir. Kaynak ve yazar düzeyinde ortak atıf analizi sonuçlarına bakıldığında; kaynak düzeyince “Surveillance & Society”, yazar düzeyinde “Lyon, D.” öne çıkmıştır.

Anahtar kelimeler: Dijital Gözetleme, Gözetleme, Bibliyometri, VosViewer, Web Of Science.

Abstract

In parallel with the increase in the number of scientific researches and the globalization of science, bibliometric studies have become an important research area. The aim of this study is to examine the researches in the type of "article" covering the last 10 years on "digital surveillance" with the bibliometric method. The keyword "Digital Surveillance" was searched in all directories of the Web of Science, the records of all publications containing the phrase in the title and keywords were obtained and the data was analyzed through the VoSViewer program. In the research, a total of 194 articles in the Web of Science (WoS) between 2012 and 2021 were examined using bibliometric indicators such as the number of articles, the number of citations, the most publishing universities, countries, authors and co-citation analysis. The results of the study will be useful for identifying the leading authors and researches on digital surveillance and for researchers to search the literature and determine the subject for their new studies. When the results are examined, it is seen that the interest in "digital surveillance" has increased with the Covid-19 pandemic. When the articles are examined, the first three most frequently used keywords are "Digital Surveillance", "Surveillance" and "Covid-19". The most prolific author, institution and country are Brownstein, J.S., "Boston Children's Hospital", "United States of America". Considering the results of common citation analysis at the source and author level; “Surveillance & Society” at source level, “Lyon, D.” has come to the fore.

Anahtar kelimeler: Digital Surveillance, Surveillance, Bibliometric, VosViewer, Web Of Science.

Giriş

Teknolojik ilerlemeler ile birlikte dijital gözetleme son yılların en çok tartışılan kavramlarından biri olarak karşımıza çıkmaktadır. İletişim teknolojilerinin artışı gözetlemenin yaygınlaşmasına büyük olanaklar sağlamaktadır (Kocabay-Şener, 2017). Dijital teknolojilerin yoğun ve etkili şekilde yaşamın her alanında kullanılmaya başlanmasıyla iktidarın ayrılmaz bir parçası haline gelen geleneksel gözetim yerini giderek dijital gözetim tekniklerine bırakmıştır. Günümüz toplumu, 20. yüzyılın sonlarından itibaren elektronik ağlar ve dijital gözetim teknolojileri dolayısıyla huzur ve güven arayışı içinde bulunan bireylerin kendi rızaları ile gözetlenmeyi arzu ettikleri bir topluma dönüşmüştür. İnternet’te web sitelerinin izlenmesi ziyaret edilmesi, e-postaların okunması, MOBESE kameralar, cep telefonlarının dinlenmesi, internet bankacılığı, çevrimiçi alışveriş ve internet sitelerinde açılan kişisel profiller, buluta yüklenen şeyler, sağlık verilerimiz, eğitim geçmişimiz, bu ağlardaki profil bilgilerimiz, yeme-içme ve tatil alışkanlıklarımız, eğlence tercihlerimiz ve satın alma alışkanlıklarımız gibi bilgiler aracılığı ile dijital kimlik profilleri, diğer bir deyişle veri ikizlerimiz veri tabanlarında oluşturulmaktadır (Standing, 2014: 225; Lyon, 2012, 2013; Baumann ve Lyon, 2013; Binark ve Altıntaş; Dolgun, 2008). David Lyon, dijital gözetim alanlarını, amaçlarına ve neye hizmet ettiklerine göre sınıflandırarak, belli bir çerçeve oluşturmuştur. Bu çerçeve izleğinde, Lyon dijital gözetim alanlarını; askeri ve istihbarat alanları, devlet yönetimi, nüfus sayımı ve suç kontrolü alanları, iş gözetimi ve denetimi alanları, tüketim ve tüketici yapılandırması şeklinde tanımlamaktadır. Bu alanlar kişisel bilgilerin gizliliği ve güvenliği konusunun önemi daha açık bir şekilde ortaya çıkabilecektir (Toktaş ve diğerleri, 2012). Enformasyon teknolojilerinin gelişmesiyle sanal ortamlarda aktif bir şekilde yer alan kullanıcıların her faaliyet ile dijital bırakmaya başlamışlardır. Bırakılan bu dijital izler yani veriler, medya endüstrisi, hükümetler ve ticari kuruluşlar gibi sermaye sahipleri tarafından, siyasi ve ticari amaçla kullanılmaya başlanmıştır (Yıldırım, 2022).

Günlük yaşamda hemen hemen her alanında kişinin gönüllü olarak izin vermiş olduğu şeyler dijital olarak gözetlenmemizi de arttırmaktadır. Bu çalışmanın amacı uluslararası literatürde “dijital gözetleme” alan yazınında yapılan çalışmalar hakkında bilgi sunmak ve konuya ilgi gösteren araştırmacılara katkı sağlamaktır. Çalışma kapsamında araştırma soruları şu şekilde oluşturulmuştur.

RQ1. *Dijital gözetleme ile ilgili yıllık doküman sayısı ve atıf sayıları nedir?*

RQ2. *“Dijital gözetleme” konulu makalelerde kullanılan anahtar kelimeler nelerdir ve eş oluşum haritası nasıldır?*

RQ-3: *“Dijital gözetleme” konulu en çok atıf alan makaleler hangileridir?*

RQ4. *“Dijital gözetleme” konulu makalelerde en üretken yazarlar, kurumlar ve ülkeler hangileridir?*

RQ5: *“Dijital gözetleme” konulu makalelerin ülke ve kurumlar arasında işbirliği ağları nasıldır (ortak yazarlık)*

RQ6: *“Dijital gözetleme” konulu makalelerin kaynak düzeyinde ve yazar düzeyinde ortak atıf yapısı nasıldır.*

Kavramsal Çerçeve

Dijital gözetleme

Gözetleme kavramı, davranışları denetim altında tutulmak istenen birey/bireyler ile otorite arasındaki ilişkilere yönelik olarak açıklanmaya çalışılmıştır (Clarke, 2005). “Gözetleme, verileri toplananları etkilemek ve yönetmek amacıyla her türlü bilginin toplanması ve bu bilgilerin işlenmesidir” (Lyon 2001: 21). Bu yönüyle

gözetleme faaliyetleri, her durumda birilerine yahut bir şeylere yönelik olarak bilinçli bir şekilde bilgi toplamayı içerir. Elde edilen bu bilgi, belirli ilkeler çerçevesinde sistematik olarak analiz edilerek sonucu da gözetleme faaliyetlerinin hedefini oluşturan bireylerin davranışlarını etkilemek amacıyla kullanılır. Dolayısıyla gözetleme olgusunun gerçekleşmesinde iki unsur temel rol oynamaktadır. Öncelikli olarak veriler toplanarak analiz edilmelidir, sonrasında da veri hedefi üzerinde bir etki oluşturmak amacıyla uygulanmalıdır. Bu açıdan gözetleme faaliyetleri her koşulda bir güç uygulamasını içerir (Ball, 2021).

Foucault, Jeremy Bentham tarafından ortaya atılan “panoptikon” metaforu ile bilgi toplumlarında kendini gösteren gözetleme şekillerini açıklamaya çalışmaktadır. Panoptikon ile bahsedilen yapı, merkezi bir pozisyonda olacak şekilde ortada yer alan bir gözetleme kulesinin olduğu bir hapisane tasarımıdır. Bu kulede kendisini çevreleyen on iki hücre yer almaktadır. Gözetlemeyi gerçekleştiren kişi, mahkûma görünmeksizin onu gözetleyebilmektedir. Bentham, bu yapı sayesinde denetsel faaliyetlerin etkililiğine vurgu yapmaktadır. Bu yönüyle panoptikon metaforu aslında gücün mimari bir görünümü şeklinde ortaya çıkmaktadır. Böyle bir yapının varlığında gözetleyen birinin her an orada bulunması gerekmez, çünkü yapının varlığı yahut gözetleyecek kişinin orada bulunacağı ihtimali dahi gözetlenen bireylerin kendi kendilerini kısıtlamasına, aynı zamanda denetlemesine gerekçe olmaktadır. Gözlenen bireylerin kendi kendilerini denetler duruma gelmeleri ise bu yapının gücünün artmasına, bununla beraber gücün devamlı şekilde kendi kendisini yeniden üretmesine yol açmaktadır. (McKinlay ve Starkey, 1998). Karl Marx’a göre gözetleme, sermaye ile emek arasında gerçekleşen mücadelenin sonucunda oluşmaktadır. Çalışanların en az girdiyle en çok çıktıya ulaşabilmeleri amacıyla yönetimin denetsel faaliyetlerde bulunması bir ihtiyaç olmaktadır. Bundan dolayı onların gözetim altında tutulması bir tür zorunluluk haline dönüşmektedir (Bozkurt, 2006).

Örgütler tarafından çalışanların performanslarını, davranışlarını ve kişisel özelliklerini ölçmeye odaklanan örgütsel gözetleme uygulamalarının (Ball, 2010) verimliliği ve performansı arttırmak, işe başlamadan önce başvuru yapan aday hakkında bilgi toplamak, örgüt bünyesinde istenmeyen davranışların önlenmesi gibi gerekçelerle gerçekleştirildiği ifade edilebilir (Savcı, 2002). Günümüzde bilgi teknolojilerinin yaygın bir şekilde kullanılmasıyla kendini gösteren yeni yöntemler de örgütlere, gözetlendiğini hissettirmeden çalışanları denetleyebilme imkanını sunmuştur. Bu yöntemler; CCTV olarak isimlendirilen video kameralar, görsel ve işitsel sensörler, telefon dinleme ve elektronik etiketlemeye olanak veren teknolojiler, kişisel verilere ulaşabilmeyi sağlayan biyometrik erişim cihazları, e-posta okuma da dahil olmak üzere bilgisayar izleme, GPS takibi ve RFID (Radyo frekansı tanımlama) vericileri ve daha fazlasının kullanımını içeren uygulamalar şeklinde kendini göstermektedir (Marx, 2002). Bu uygulamalarının ise çalışanların iş sağlığını, iş kültürünü, verimliliğini, yaratıcılığını ve motivasyonunu etkileyen sonuçlarının olduğu konuyla ilgili olarak gerçekleştirilen araştırmalar sonucunda ortaya konmuştur (Ball, 2010). Aiello ve Svec (1993) tarafından yapılan bir çalışmada ise, elektronik gözetlemenin bir denetçinin varlığına benzer olduğu ve zor görevlerin başarılmasını olumsuz şekilde etkilediği bulunmuştur. Ayrıca Indiparambil (2017) tarafından çalışanların algıladığı stres, kaygı ve gözetleme uygulamalarının diğer zararlı sonuçlarının, onlar tarafından saldırgan davranışlara ve örgütsel şiddete yol açabileceği kabul edilmektedir. Literatürde elektronik gözetlemenin; üretkenlik (Ottensmeyer & Heroux, 1991), iş tatmini, iş gören devir oranı ve devamsızlık gibi üretkenlikle yakından ilgili değişkenler üzerinde olumsuz bir etkisi olduğunu kanıtlayan çalışmalar da yer almaktadır (Chalykoff ve Kochan, 1989; Kidwell ve Bennett, 1994; Mishra ve Crampton, 1998).

Bibliyometrik Analiz

Günümüzde, bilimsel çalışmaların sayısı ve hacmi önemli düzeyde artış göstermektedir. Bu sebeple araştırmacıların çalışmalarını gerçekleştirdikleri alana yönelik olarak literatürü takip edebilmeleri de git gide zorlaşmaktadır. Araştırmacılar tarafından literatürün incelenmesinde, genel olarak ilgili alanda yapılan nicel çalışmalarının sonuçlarını sentezleyen meta-analizler ve nitel bir yaklaşımla yapılandırılmış literatür taraması yöntemi kullanılmaktadır (Schmidt, 2008). Her iki yöntemde de çalışmalar, doğası gereği bazı kısıtlara sahiptir. Meta analizler çalışmaların türü ve genişliği, yapılandırılmış literatür incelemeleri de zaman alıcı yönü dolayısıyla birtakım sınırlılıklar barınmaktadır. Oysa bibliyometrik yöntemler alana yönelik olarak daha farklı bir bakış açısı kazandırabilmektedir. Araştırmacılara, çalışmalar arasında ilişkiler olduğu müddetçe her türlü araştırmayı analiz edebilme şansı sağlar. Özellikle yapılandırılmış literatür çalışmasına kıyasla daha fazla makro odaklıdır. Çalışmanın bütünü açısından literatürde yer alan örüntüleri ortaya koymaya çalışır. Bu yönüyle geleneksel literatür taraması çalışmaları derinlik olanağı sunarken bibliyometrik yöntemler, binlerce çalışmayı işleyebilmektedir. Uygun bir şekilde kullanıldığı ölçüde literatür taramalarının objektifliğinin artması, araştırmacının konuyla ilgili gizli kalmış yönleri keşfedebilmesi ve düşüncelerinin alandaki bilim insanlarının genel düşüncelerine dayandırılması hususunda fayda sağlayabilmektedir (Zupic ve Cater, 2014).

Bibliyometrik yöntemler literatürde yer alan araştırmaların tanımlanabilmesi, onların değerlendirilebilmesi aynı zamanda da takip edilebilmesinde nicel bir yaklaşım kullanır. Araştırmacıya literatür çalışmasında yardımcı olacak şekilde araştırılan alanla ilgili olarak haritalar sunar. Cografik haritalara benzer bu bilimsel haritalarda disiplinlerin, alanların ve konuyla ilgili olarak yazılmış makalelerin birbirleriyle olan ilişkilerinin gösterilmesi hedeflenmektedir (Calero-Medina & van Leeuwen, 2012; Small, 1999). Dolayısıyla haritalar, sınıflandırmaların ve görselleştirmelerin bileşimi şeklinde oluşturulmaktadır (Boyack & Klavas, 2014). Bu sayede araştırılan alana dair alanın yapısı, dinamikleri, ilişki ağları ve bunlarla beraber güncel ilgi alanları hakkında geniş bir bilgi seti sağlayarak araştırmacılara literatür incelemesinde yardımcı olmaktadır. Çok yeni bir yöntem olduğu söylenemese de SSCI ve WOS gibi atıf verileriyle rahatlıkla erişilebilen çevrimiçi veri tabanlarının yaygınlaşmasıyla bibliyometrik yöntemlerin kullanımı artmaktadır. Ayrıca bu konuda analizlerin yapılabilmesini sağlayan yazılımların zaman içerisinde artış göstermesi de dikkat çekmesinde etkili olmuştur. Araştırmalarda genel olarak beş temel bibliyometrik yöntem kullanılmaktadır. Bu yöntemler Zupic ve Cater (2014) tarafından; atıf analizi, ortak atıf analizi, bibliyografik eşleştirme, ortak yazar analizi ve ortak kelime analizi şeklinde ifade edilmektedir. Atıf analizi, ortak atıf analizi ve bibliyografik eşleştirme yöntemlerinin analiz birimini belgeler, yazarlar ve dergiler oluştururken; ortak yazar yönteminde yazarlar ve ortak kelime yönteminde ise sözcükler odaklanılan analiz birimi olmaktadır (Zupic ve Cater, 2014). Bir etki ölçüsü olarak atıfların kullanıldığı atıf analizi, yazarların önemli gördükleri yayınlardan alıntı yaptıkları düşüncesine dayanmaktadır. Genel olarak en fazla sayıda atıf yapılan çalışmalar, yazarlar ya da dergilerden listeler şeklinde yapılan alıntılar analizi sağlar. Bu analiz yönteminde yayınların göreceli etkisine yönelik olarak bilgiler elde edilmektedir (Usdiken ve Pasadeos, 1995). Ortak atıf analizi ise belgeler, yazarlar ya da dergilerin birbiri arasındaki benzerlik düzeylerini oluşturabilmek amacıyla ortak atıf sayımlarına dayanır. İki ögenin beraber atıf yapma sıklığı, ortak atıf olarak tanımlanır (Small, 1973) ve bu yöntemde iki ögeden ne kadar çok atıf yapıldıysa o düzeyde birbirleriyle ilişki içerisinde olduğu düşünülmektedir. Ortak alıntı analizleri, odaklandıkları analiz birimine göre belge ortak alıntı analizi, yazar ortak alıntı analizi (McCain, 1990; White & Griffith, 1981; White & McCain, 1998) ve dergi ortak alıntı analizi (McCain, 1991) şeklinde karşımıza çıkmaktadır. Paradigmalar ve düşünce okullarında yaşanan değişimlerin belirlenebilmesinde ortak alıntı analizleri oldukça fayda

sağlamaktadır (Pasadeos, Phelps ve Kim, 1998).Bibliyografik eşleşmeler de sık kullanılan yöntemler arasındadır. Bu yöntemde aralarındaki benzerliğin ölçüsü şeklinde iki makale tarafından paylaşılan referansların sayısı kullanılmaktadır. Söz konusu makalelerin bibliyografileri ne düzeyde örtüşürse, bağlantılarının da o ölçüde güçlü olduğu kabul edilmektedir. Fakat araştırmacı için bu yöntemde hangi makalelerin diğerlerine kıyasla daha önemli olduğunu tespit edebilmek zordur (Zupic ve Cater, 2014). Ortak yazar analizinde ise makaleleri beraber yazan yazarların birbirleri arasında ilişkiler kurulmaktadır (Lu ve Wolfram, 2012). Yazarların işbirliği gerçekleştirerek birlikte oluşturdukları yayınlar üzerinden sosyal ağları incelemeye çalışır (Acedo, Barroso, Casanueva ve Galan, 2006). Ortak kelime analizi de alana yönelik olarak kavramsal bir yapı oluşturmak üzere makalelerdeki kelimelere dayanarak gerçekleştirilen bir tür içerik analiz tekniğidir. Odaklandığı temel düşünce, sıklıkla bir arada bulunan kelimelerin dayandığı kavramların da yakından ilişki içerisinde yer aldığıdır. Bu yönüyle alanın bilişsel yapısını kavrayabilmede fayda sağlamaktadır (Börner, Chen ve Boyack, 2003). Ortak kelime analizinin odaklandığı analiz birimi kavramlardır ve daha çok makalelerin başlıklarında, özetlerde ve anahtar kelimelerde uygulanmaktadır (Zupic ve Cater, 2014). Daha çok araştırma yapılan alanı keşfedebilmek bununla birlikte ilişkili olduğu kategorileri belirleyebilmek amacıyla yapılan bibliyometrik yöntemler, bu yönüyle geleneksel literatür tarama çalışmalarının yerine geçmez. Aksine onların bir anlamda tamamlayıcısı olarak değerlendirilmelidir. Yönetim ve organizasyon konularına yönelik olarak henüz yakın bir zamandan itibaren kullanılmaya başlanan bibliyometrik yöntemlerin bu çalışma dolayısıyla literatüre katkı sağlayacağı düşünülmektedir.

Yöntem

Bibliyometrik verilerin toplanması

Araştırmanın verilerini Web of Science veri tabanını kullanılarak toplanmıştır. Anahtar kelime olarak “digital surveillance” kullanılmış, 2012-2021 yılları arası ve doküman tipi “makale” olan yayınlar analize dahil edilmiştir. Bu kapsamda 194 makalenin VosWiever paket programı aracılığı ile içerik analizi yapılmıştır. Araştırma verileri 2022 yılının mayıs ayında WoS veri tabanından alınmıştır.

Analiz ve Bulgular

Tanımlayıcı istatistikler

Araştırma kapsamında ele alınan dönem aralığında 194 makale analize tabi tutulmuştur. Dijital gözetleme konusunun H-indeksi 20’dir. 1991 yılından 2008 yılına Vos veri tabanında her yıl bir makale yayınlanmış iken internetin küreselleşmesi ile birlikte bu sayı artmıştır. Web of science kategorileri açısından makalelerin en çok hangi 3 alanda yazıldığına bakıldığında ise 24’ünün Communication, 22’sinin Social Sciences Interdisciplinary ve 13’ünün Law kategorilerinde yer aldığı görülmektedir. Makalelerin 86’sı Social Sciences Citation Index (SSCI), 63’ü Emerging Sources Citation Index (ESCI), 60’ı Science Citation Index Expanded (SCI-EXPANDED) ve 22’si diğer indekslerde yer almaktadır. Makalelerin 180’i İngilizce, 5’i İspanyolca 4’ü Portekizce, 3’ü Almanca 1’er tanesi ise Fransızca ve Türkçe dillerindedir.

RQ1. Dijital gözetleme ile ilgili yıllık doküman sayısı ve atıf sayıları nedir?

Şekil 1: Dijital gözetleme konulu makalelerin ve atıfların yıllara göre dağılımı (2012-2021)

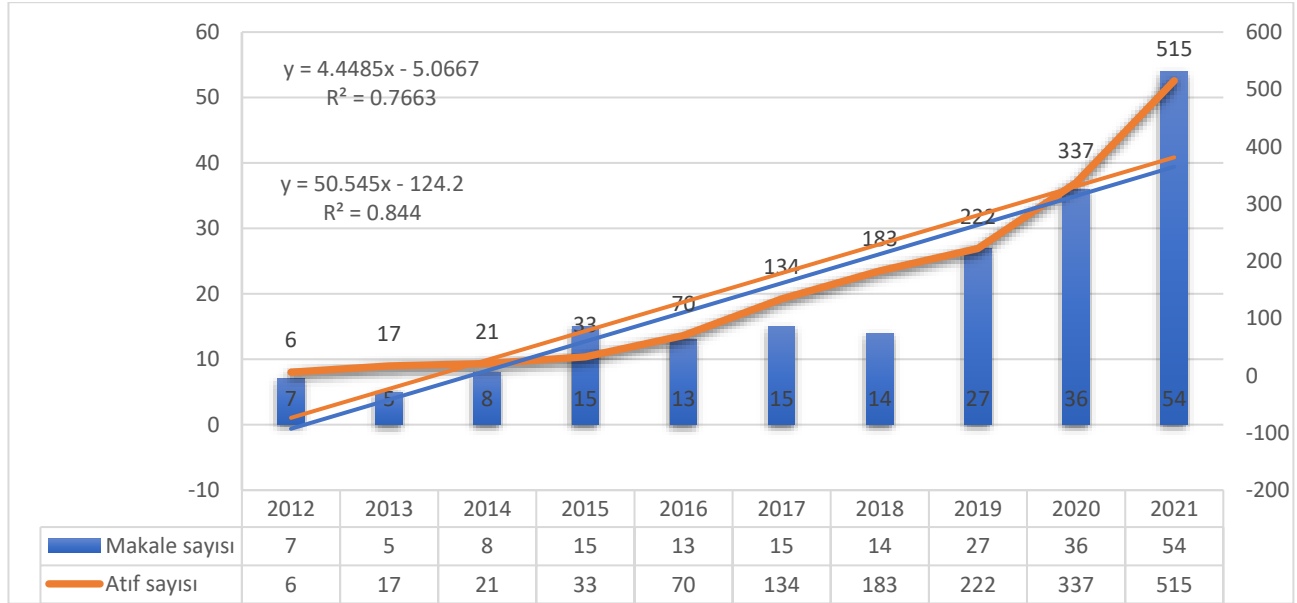

İlk kez Wos veri tabanında 1991 yılında dijital gözetleme konulu 1 adet makale yayınlanmış ve daha sonraki yıllarda da makale yayınlanmaya devam etmiştir. Düzenli olarak “dijital gözetleme” konulu makalenin yayınlanmaya başlaması son 10 yılda gerçekleşmiştir. Grafik 1’de son 10 yılda “dijital gözetleme” konulu yayınlanan makalelerin sayısı gösterilmektedir. Konu ile ilgili en çok makalelerin yayınladığı yılların son 3 yıl olduğu görülmektedir. 2013 yılında 5 adet makale yayınlanmış iken 2021 yılında 54 adet makale yayınlanmıştır. $R^2=0,7663$ olarak gerçekleşmiştir. Atıf sayılarında ise düzenli olarak bir artma eğilimi olduğu dikkat çekmektedir. 2012 yılında dijital gözetleme konulu makalelere 6 atıf yapılmışken 2021 yılına gelindiğinde dijital gözetleme konulu makalelerin atıf sayısı 515’e yükselmiştir. $R^2=0,844$ olarak gerçekleşmiştir.

RQ2. “Dijital gözetleme” konulu makalelerde kullanılan anahtar kelimeler nelerdir ve eş oluşum haritası nasıldır?

Tablo 1: “Dijital gözetleme” konulu makalelerde geçen anahtar kelimelerin sıklıkları

Sıra	Anahtar kelimeler	Frekans
1	Digital Surveillance	45
2	Surveillance	32
3	Covid-19	30
4	Privacy	23
5	Social Media	11
6	Pandemic	8
7	Contact Tracing	8
8	Big Data	8

9	Public Health	7
10	Human Rights	6

Tablo 1 'de dijital gözetleme konulu makalelerde en sık kullanılan 10 anahtar kelime gösterilmiştir. En sık kullanılan anahtar kelimelerin 45 kez digital surveillance 32 kez surveillance, 30 kez covid-19, 23 kez privacy, 11 kez social media olduğu görülmüştür. Bunların yanı sıra pandemic, contact tracing, big data, public health ve human rights en sık kullanılan 10 anahtar kelimelerdendir.

VoSviewer programı ile 2012-2021 yılları arasında yayınlanan “dijital gözetleme” konulu 194 makalenin birlikte oluşum haritası şekil 1’te gösterilmiştir. Bu analizde eşik değeri 3 olarak seçilmiştir. En az 3 daha fazla kullanılan anahtar kelimeler analize dâhil edildiğinde toplam 690 anahtar kelimenin 28’inin 3 ve üzerinde kullanıldığı görülmüştür.

Şekil 2: “Dijital gözetleme” konulu makalelerde yer alan anahtar kelimelerin eş oluşum haritası

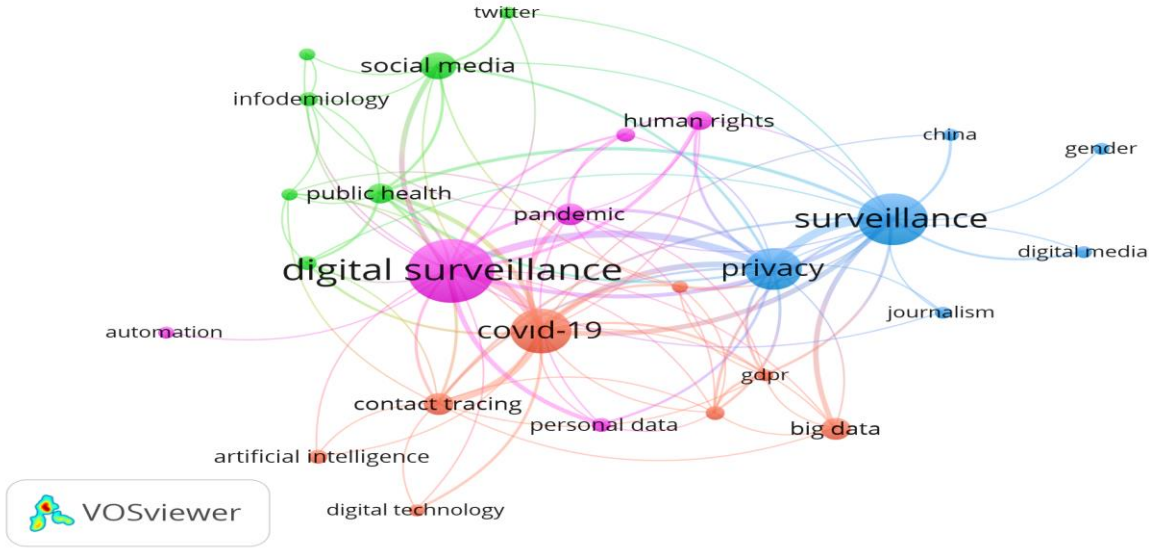

Şekil 2’de 3 ve üzeri kez kullanılan anahtar kelimelerin eş oluşum haritası gösterilmektedir. Yapılan analizler sonucunda 4 ana küme ortaya çıkmış ve haritada mavi, yeşil, mor ve kırmızı renk ile gösterilmiştir. Kırmızı renkli kümede 8 anahtar kelime bulunmakta ve bu anahtar kelimelerden bazıları artificial intelligence, digital technology, big data, covid-19, coronavirus şeklindedir. Yeşil renkli kümede 7 anahtar kelime bulunmakta ve digital health, disease surveillance, health communication, social media şeklindedir. Mavi renkli kümede china, gender, digital media, surveillance şeklinde 6 anahtar kelime vardır. Mor renkli kümede ise, digital surveillance, automation, human rights, pandemic, personal data şeklinde 6 anahtar kelime bulunmaktadır.

RQ-3: “Dijital gözetleme” konulu en çok atıf alan makaleler hangileridir?

Makale alıntılarının analizi, araştırma alanındaki anahtar makaleleri belirlediği için yazarların, dergilerin ve makalelerin etkisini değerlendirmede en yaygın kullanılan yöntemdir (Forteza ve diğerleri, 2018). Tablo 2’de 2012’den 2021 yılına kadar dijital gözetleme konusunda yayınlanan ve en çok alıntı yapılan 10 makaleyi göstermektedir. Yazar adları, yayın yılları vb. gibi diğer bilgiler tabloda yer almaktadır.

Tablo 2: En çok alıntı yapılan makalelerin listesi

Rank	Title	Authors	Year	Number of citations	Citation per year (rank)
1	The diverse domains of quantified selves: self-tracking modes and dataveillance	Lupton, D	2016	111	15.86
2	Forecasting Zika Incidence in the 2016 Latin America Outbreak Combining Traditional Disease Surveillance with Search, Social Media, and News Report Data	McGough, et.all.	2017	84	14
3	Enhancing disease surveillance with novel data streams: challenges and opportunities	Althouse, et.all.	2015	84	10.5
4	Activity Recognition Using Temporal Optical Flow Convolutional Features and Multilayer LSTM	Ullah, et.all.	2019	63	15.75
5	Flexible Modeling of Epidemics with an Empirical Bayes Framework	Brooks et.all	2015	61	7.3
6	'Catch and Remove': Detention, Deterrence, and Discipline in US Noncitizen Family Detention Practice	Martin et.all.	2012	61	5.55
7	The (Big) Data-security assemblage: Knowledge and critique	<u>Aradau, C</u> ; <u>Blanke, T.</u>	2015	52	6.5
8	High correlation of Middle East respiratory syndrome spread with Google search and Twitter trends in Korea	Shin, et.all.	2012	50	7.4
9	Emerging economies, emerging challenges: Mobilising and capturing value from big data	Amankwah-Amoah, Joseph	2016	44	6.29
10	A Novel Evaluation of World No Tobacco Day in Latin America	Ayers et.all.	2012	43	3.91

Dijital gözetleme konulu makalelerden Lupton, D ‘nin “The diverse domains of quantified selves: self-tracking modes and dataveillance başlıklı araştırma makalesi en fazla alıntı yapılan makaledir. 2016 yılında yayınlanan makale kendi kendini izlemenin modları üzerine kaleme alınmıştır. Makale 111 atıf almış ve yıllık ortalama atıf sayısı 15,86 olmuştur. İkinci sırayı McGough, et.all.’ın “Forecasting Zika Incidence in the 2016 Latin America Outbreak Combining Traditional Disease Surveillance with Search, Social Media, and News Report Data” başlıklı makalesi almıştır. 2017 yılında yayınlanan bu makale 2015-2016 yılında Latin Amerika’da patlak veren zika virüsünün bulaşmasını azaltmak ve mühadaleleri tasarlamak için hastalık izleme sistemlerini konu edinmiştir. Makale 84 atıf almış ve yıllık ortalama atıf sayısı 14 olmuştur. Yıllık ortalama atıf sayısı 15,75 olan Ullah et.all’ın yazdığı Activity Recognition Using Temporal Optical Flow Convolutional Features and Multilayer LSTM” konulu makalede endüstriyel gözetim sistemleri için bir öneride bulunmuştur.

RQ4. “*Dijital gözetleme*” konulu makalelerde en üretken yazarlar, kurumlar, ülkeler ve kaynaklar hangileridir?

En Üretken Yazarlar, Kurumlar, Ülkelerin ve Kaynakların Atıf Durumu

En Üretken Yazar Analizi

Analize dahil edilen yıllar arasında “dijital gözetleme” konulu makalelere toplamda 654 yazar katkıda bulunmuştur. Üç ve daha üzeri doküman sayısı ile dergiye katkıda bulunan yazarların listesi tablo 3’te

gösterilmiştir. Dergiye 6 doküman sayısı ile Brownstein,J.S en fazla katkı sağlayan yazardır. Althouse, B.M, Ayers, J.W, Seo, D ve Shin, S üç doküman ile katkı sağlamışlardır.

Tablo 3: En üretken yazarlar

<i>Authors</i>	<i>Documents</i>	<i>Citations</i>	<i>Total link strength</i>
Brownstein, John S.	6	157	0
Althouse, Benjamin M.	3	98	0
Ayers, John W.	3	98	0
Seo, Dong-Woo	3	73	0
Shin, Soo-Yong	3	73	0

Atıf sayısı bakımından ise Brownstein,J.S hem doküman sayısı hem de atıf sayısı (157) bakımından ilgili literatüre en fazla katkı sağlayan yazardır. Bunu sırasıyla Althouse, B.M ve Ayers, J.W (98 atıf), Seo, D ve Shin, S (73 atıf) takip etmektedir.

En Üretken Kurum/Üniversite Analizi

Analize dahil edilen yıllar arasında “dijital gözetleme” konulu makalelere toplamda 393 üniversite katkıda bulunmuştur. Tablo 4 en üretken kurumların makale ve atıf sayılarını göstermektedir. En fazla doküman ile katkı sağlayan kurum “Boston Children’s Hospital” olmuştur. Bunu sırasıyla 8 doküman ile “Harvard Medical School”, 6 doküman ile “Harvard University” ve “University of Oxford”, 5 doküman ile “King’s College London” ve “University of Melbourne” takip etmektedir.

Tablo 4: En üretken kurumlar

<i>Organization</i>	<i>Documents</i>	<i>Citations</i>	<i>Total link strength</i>
Boston Children’s Hospital	9	233	0
Harvard University	6	176	0
Harvard Medical School	8	133	0
King’s College London	5	66	0
University of Oxford	6	35	0
University of Melbourne	5	25	0

En üretken kurum olan “Boston Children’s Hospital” aynı zamanda en çok atıf sayısı (233) ile “dijital gözetleme” literatürüne katkı sağlamıştır. Sırasıyla “Harvard University” (176), “Harvard Medical School” (133), “King’s College London” (66) ve University of Oxford (35) atıf sayıları ile “dijital gözetleme” literatürüne katkı sağlayan ilk 5 yazar içerisinde yer almaktadır.

En Üretken Ülke Analizi

Analize dahil edilen yıllar arasında “dijital gözetleme” konulu makalelere toplamda 194 doküman 51 farklı ülkeden katkıda bulunan araştırmacılar tarafından yazılmıştır. Tablo 5’de de makale sayısı ve toplam atıf sayılarına göre dijital gözetleme literatürüne katkıda bulunan ilk 10 ülke görülmektedir. En üretken ülke doküman sayıları bakımından 64 dokümanla USA olmuştur. Bu ülkeyi sırasıyla England, Canada, Australia, Germany, Netherlands takip etmektedir. Tablo 5 en üretken ülkelerin makale ve atıf sayılarını göstermektedir.

Tablo 5: En üretken ülkeler

<i>Country</i>	<i>Documents</i>	<i>Citations</i>	<i>Total link strength</i>
USA	64	753	10
England	42	606	19
Australia	19	303	11
Canada	21	289	6
South Korea	7	171	0
Finland	8	128	3
Italy	9	110	0
Germany	19	108	6
Netherlands	11	95	0
Spain	8	84	4

Ülkelerin toplam atıf sayıları incelendiğinde usa 64 dokümanla en fazla katkı yapan ülke olmasının yanı sıra 753 atıf sayısı ile da en fazla katkı sunan ülke konumundadır. England 606 atıf sayısı, Australia 303 atıf sayısı, South Korea 171 atıf sayısı ile dijital gözetleme literatürüne sunan en üretken ülkelerden bazılarıdır.

En Üretken Kaynak Analizi

Analize dahil edilen yıllar arasında “dijital gözetleme” konulu makalelere minimum doküman sayısı 5 olan kaynaklar dahil edildiğinde toplamda 178 farklı kaynağın 4’ü belirlenen eşik değeri geçerek katkı sunmuşlardır. Tablo 6’de da makale sayısı ve toplam atıf sayılarına göre dijital gözetleme literatürüne katkıda bulunan n üretken 4 kaynak görülmektedir En üretken kaynak 13 doküman sayısı ile Surveillance & Society kaynağıdır. Bu kaynağı sırasıyla Journal Of Medical Internet Research, JMIR Public Health And Surveillance ve Plos One kaynakları takip etmektedir.

Tablo 6: En üretken kaynaklar

<i>Source</i>	<i>Documents</i>	<i>Citations</i>	<i>Total Link Strength</i>
Surveillance & Society	13	111	0
Journal Of Medical Internet Research	7	78	0
JMIR Public Health And Surveillance	5	12	0
Plos One	5	85	0

Kaynakların toplam atıf sayıları incelendiğinde “Surveillance & Society” dergisi 13 dokümanla en fazla katkı yapan ülke olmasının yanı sıra 111 atıf sayısı ile da en fazla katkı sunan dergi konumundadır. “Plos One” 85 atıf sayısı, “Journal Of Medical Internet Research” 78 atıf sayısı ile dijital gözetleme literatürüne sunan en üretken dergilerdendir.

RQ5: “Dijital gözetleme” konulu makalelerin ülke ve kurumlar arasında işbirliği ağları nasıldır

Ortak Yazarlık Analizinde Ülke ve Kurumlar İşbirlikleri Ağı

Ülkelerarası İşbirliği Analizi

Belirli bir alanda iş birliğine yönelik gerçekleştirilen sistematik yapının ortaya çıkarılmasında ortak yazarlık analizi kullanılmıştır. Bu yöntem öğeler arasındaki işbirliğine yönelik ağı ortaya çıkarmakta aynı zamanda

ortak bağlantılarının sayısını ve bağlantıların toplam gücünü göstermektedir (Doğan vd., 2021). Analiz aşamasından önce eşiklerin seçiminde bir ülkeden alıntılanan doküman sayısı 3 olarak seçilmiştir. Bu doğrultuda 51 ülke arasında 27'si eşik değerini karşılamaktadır. Eşik değerini karşılayan 51 ülke 3 kümeye ayrılmıştır. Tüm kümeleri belge (64), atıf sayısı (753) ve toplam bağlantı gücü (61) bakımın Amerika Birleşik Devletleri (ABD) temsil etmektedir. ABD ülkesini sırası ile İngiltere (42 belge, 606 atıf ve 62 toplam bağlantı gücü), Kanada (21 belge, 289 atıf, 47 toplam bağlantı gücü), almanya (19 belge, 108 atıf, 42 toplam bağlantı gücü) takip etmektedir.

Şekil 3: Ülkeler arasında işbirliği analizi

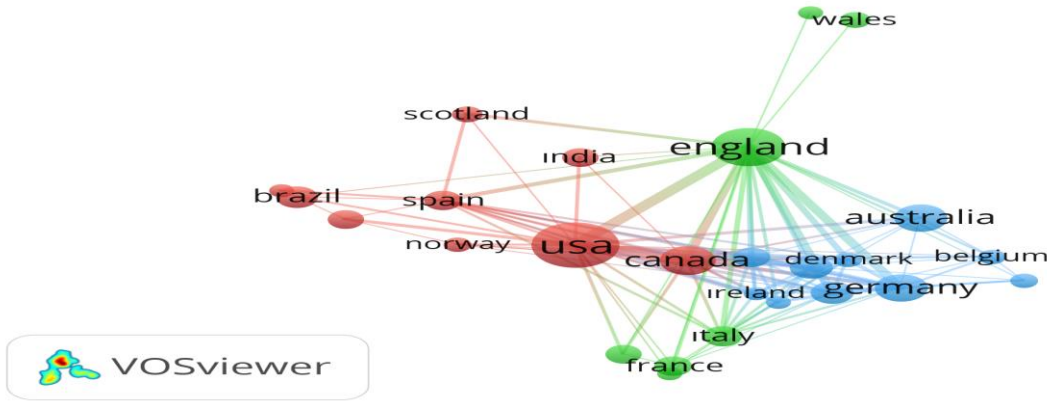

Kurumlararası İşbirliği Analizi

“Dijital gözetleme” konulu makalelerin hangi kurumlar tarafından daha yaygın bir şekilde araştırıldığı Şekil 4’te sunulmuştur. Kurumların doküman sayısı en az 3 olacak şekilde seçilmiştir. Belirlenen eşik değerini 393 kurum arasından 21’i karşılamıştır. Haritalama 3 farklı kümeye ayrılmıştır. Kümeler arasında en fazla (7) kurumun bulunduğu küme kırmızı kümedir. Bu kümeyi yeşil (4) ve mavi (4) küme takip etmektedir. Belge sayısı (9) ve bağlantı gücü (18) ve atıf (233) bakımından tüm kümelere “Boston Children’s Hospital” kurumu önderlik etmektedir. Toplam bağlantı gücü bakımından “Harvard University” (9) ve Stanford university (8) üniversiteleri sırasıyla konumlanmaktadır. Sonuç olarak haritalandırmada kümeler arasında konumlanmanın yakın olduğu yerlerde güçlü ilişkiden bahsedilebilirken mesafenin fazla olması durumunda kurumların ilişkilerinin zayıf olduğunu göstermektedir.

Şekil 4: Kurumlar arasında işbirliği analizi



RQ6: “Dijital gözetleme” konulu makalelerin kaynak düzeyinde ve yazar düzeyinde ortak atıf yapısı nasıldır.

Ortak Atıf Analizi

Kaynak Düzeyinde Ortak Atıf Analizi

Haritalama yapılırken bir kaynağın minimum atıflarının sayısı 20 seçildiğinde 6285 kaynağın 36’sı eşik değerini karşılamıştır. Bu analiz ile kaynakların her biri diğer kaynaklarla ortak alıntı bağlantılarının toplam gücü hesaplanmıştır. Haritalamada 3 küme meydana gelmiştir

Tablo 7: Kaynak düzeyinde ortak atıf analizi

Source	Citations	Total link strength
Surveillance & Society	98	511
New York Times	97	1587
Plos One	91	911
Guardian	74	906
Journal of Medical Internet Research	73	586
Nature	54	623
Journal science	52	610
Communication	50	1065

Kümelere öncülük yapan ilk üç dergiye baktığımızda; mavi kümede “New York Times”, sarı kümede “Plos one” ve kırmızı kümede “Surveillance & Society” dergileri yer almaktadır. Kümelerin bütününe atıf sayısı (98) bakımından “Surveillance & Society” dergisi öncülük etmektedir. Bu derginin toplam bağlantı gücü ise 511’dir. Bu dergiyi atıf sayısı (97), toplam bağlantı gücü (1587) bakımından New York Times takip etmektedir. Toplam bağlantı gücü yüksek olan diğer dergilerden bazıları “Communication” (1065), “The Guardian” (906), Nature (623) şeklindedir.

Şekil 5: Kaynak düzeyinde ortak atıf analizi

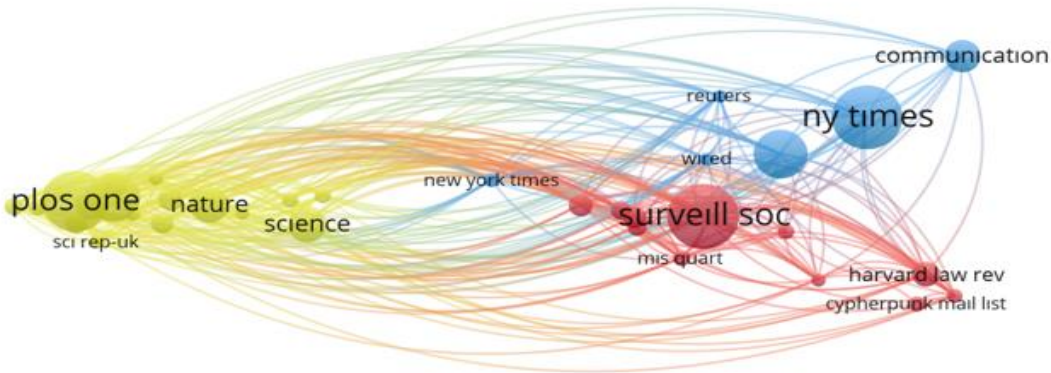

Yazar Düzeyinde Ortak Atıf Analizi

Ortak atıf analizinde bir yazarın minimum atıf sayısı 10 seçilmiştir. Kriter doğrultusunda 7814 yazarın 33'ü eşik değerini geçmiştir. Bu nedenle haritalandırmada toplam 33 yazar yer almıştır. Yazar ortak atıf analizi 3 kümeden oluşmaktadır. Kümeler; turuncu (16), yeşil (10) ve mavi (7) olarak sıralanmaktadır.

Tablo 8: Yazar düzeyinde ortak atıf analizi

Author	Citations	Total link strength
"Lyon, D"	78	437
"Foucault, M"	46	241
"Lupton, D"	30	150
"Bauman, Z"	26	57
"Clarke, R"	26	241
"Fuchs, C"	21	102
"Marx, Gt"	21	144
"World Health Organization"	21	74

Ortak atıf analizinde alıntılara odaklanıldığından en çok alıntı (78) yapılan yazar "Lyon" ve bağlı bulunduğu küme turuncudur. İkinci ve üçüncü en çok alıntı yapılan yazarlar ise sırasıyla Foucault (46) ve Lupton (30)'dur. Lupton (30) mavi kümeye önderlik etmektedir. En çok alıntısı yapılan Lyon'un Foucault ile yakın ilişki içerisinde (bağlantı gücü 35) olduğu görülmektedir. Yeşil kümeye ise atıf sayısı (21) bakımından WHO önderlik etmektedir. Yeşil kümenin diğer iki küme ile daha az bağlantı içerisinde olduğu görülmektedir.

Şekil 6: Yazar düzeyinde ortak atıf analizi

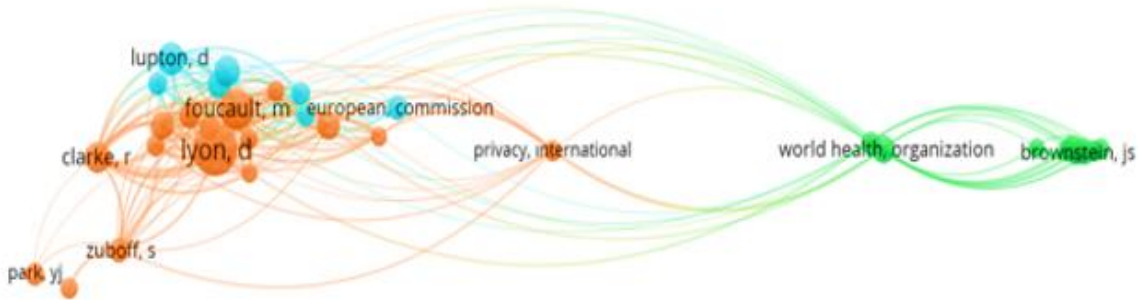

Sonuç ve Tartışma

Dijital gözetleme kavramının uluslararası alan yazında hangi aşamada yer aldığını ortaya koymak için yapılan bu çalışmada Vos veri tabanından alınan makaleler içerik analizine tabi tutulmuştur. Vos veri tabanında dijital gözetleme konulu ilk makale 1991 yılında yayınlamış iken düzenli olarak yayınlanmaya başlaması 2012 yılından sonra başlamıştır. Dijital gözetleme için arama yapılırken anahtar kelimelerin arama biçimi "konu" olarak seçilmiştir. Ayrıca dijital gözetleme için düzenli olarak yayınlanma tarihi olan 2012 yılı sonrası yayınlanan makaleler dikkate alınmıştır. Araştırmaya sadece makaleler dahil edilmiş olup dil sınırlamasına gidilmemiştir. Elde edilen verilerde anahtar kelime ağı, atıf ağı, ortak atıf ağı, ortak yazarlık (ülke ve kurum işbirliği) analizlerine ait haritalamayı ortaya çıkarmak için VOSviewer programı kullanılmıştır.

Dijital gözetleme konulu çalışmalarının yayımlandığı dergi bakımından incelendiğinde "Surveillance & Society" dergisi 13 makale ile dijital gözetleme ile ilgili en fazla yayın yapan dergi olduğu saptanmıştır. Bu

durumun derginin dijital gözetleme konusunda yayınlara ağırlık veren politikasından ileri geldiği söylenebilir. Dergi ortak atıf ağına baktığımızda ise “New York Times” dergisi atıf sayısı (97) bağlantı gücü (1587) bakımından öne çıkan dergi konumundadır. En çok makalenin yayımlandığı “Surveillance & Society” dergisi ortak atıf ağına atıf sayısı (98) bakımından ilk sırada yer alırken bağlantı gücü (511) bakımından sekizinci sırada yer almaktadır.

Yazar anahtar kelime ağına birlikte kullanım bakımından en sık kullanılan anahtar kelimeni “Digital Surveillance” olduğu saptanmıştır. Bu durum dijital gözetleme kavramının diğer kavramlarla ilişkilendirildiği sonucunu desteklemektedir. Anahtar kelime ağına yer alan önemli gösterge; Covid-19, Privacy, Social Media, Pandemic, Contact Tracing, Big Data ve Human Rights kavramlarının çalışmalarda sıklıkla kullanılan kavramlar olarak karşımıza çıkmasıdır. Covid-19 ile dijital gözetleme konularının birlikte ele alındığı çalışmaların sıklığı pandemi sürecinde dijital gözetlemenin yoğun bir şekilde araştırıldığını göstermektedir. Dergiye 6 doküman sayısı ile Brownstein, J.S en fazla katkı sağlayan yazardır. Althouse, B.M, Ayers, J.W, Seo, D ve Shin, S üç doküman ile katkı sağlamışlardır. En fazla doküman ile katkı sağlayan kurum “Boston Children’s Hospital” olmuştur. Bunu sırasıyla 8 doküman ile “Harvard Medical School”, 6 doküman ile “Harvard University” ve “University of Oxford”, 5 doküman ile “King's College London” ve “University of Melbourne” takip etmektedir. En üretken ülke doküman sayıları bakımından 64 dokümanla USA olmuştur. Bu ülkeyi sırasıyla England, Canada, Australia, Germany, Netherlands takip etmektedir. Ortak yazarlık analizinde ülkelere göre belge sayısı (64), atıf sayısı (753) ve toplam bağlantı gücü (61) bakımın Amerika Birleşik Devletleri (ABD) temsil etmektedir. Kurumlara göre ise belge sayısı (9) ve bağlantı gücü (18) ve atıf (233) bakımından “Boston Children’s Hospital” kurumu önderlik etmektedir

Araştırma 2012-2021 yılları arasında yayımlanan makaleleri içermektedir. Araştırma kapsamında sadece makalelerin incelenmesi amaçlandığından konferans başlıkları ve kitap başlıkları hariç tutulması çalışmanın sınırlılığını oluşturmaktadır. Çalışmanın diğer bir sınırlılığı gözetleme konusunun çok geniş olması sebebi ile yalnızca dijital gözetleme dahil edilmesidir. Dijital gözetleme üzerine genel bir değerlendirme fırsatı sunmakta ve çalışmada araştırmacılar için ön bir hazırlık imkânı sunmaktadır. Araştırmacılar farklı veri tabanları üzerine incelemelerde bulunarak bu çalışmanın sonuçları ile karşılaştırma yoluna gidebilirler. İleri sürülen bulguları destekleyecek ya da reddedecek sonuçlara ulaşabilirler.

Kaynakça

1. Acedo, F. J., Barroso, C., & Galan, J. L. (2006). The resource-based theory: dissemination and main trends. *Strategic management journal*, 27(7), 621-636.
2. Aiello, J.R., & Svec, C.M. (1993). Computer monitoring of work performance: Extending the social facilitation framework to electronic presence. *Journal of Applied Social Psychology*, 23(7), 537-548.
3. Ball, K. (2010). Workplace surveillance: An overview. *Labor History*, 51(1), 87-106.
4. Ball, K. (2021). *Electronic Monitoring and Surveillance in the Workplace* (No. JRC125716). Joint Research Centre (Seville site).
5. Bauman, Z. ve Lyon, D. (2013). Akışkan Gözetim. İstanbul: Ayrıntı
6. Baynal Doğan, T. G., Doğan, S. & Aykan, E. (2021). Liderlik tarzlarının bibliyometrik analizi . Erciyes Akademi , 35 (1) , 161-189 .

7. Binark, M., & Altıntaş, M. (2016). Veri ikizlerimizin farkında mıyız? Dijital gözetimin çeşitli boyutlarına karşı farkındalık... B. Özçetin, vd. (Edt.), Yeni Medya Çalışmaları II. Ulusal Kongre Kitabı (26-27 Şubat 2015) içinde (s. 315-334). İstanbul: Alternatif Bilişim Derneği.
8. Boyack, K. W., & Klavans, R. (2014). Creation of a highly detailed, dynamic, global model and map of science. *Journal of the Association for Information Science and Technology*, 65(4), 670-685.
9. Bozkurt, V. (2006). *Endüstriyel ve post-endüstriyel dönüşüm: Bilgi, ekonomi, kültür*. Ekin Kitabevi.
10. Börner, K., Chen, C., & Boyack, K. W. (2003). Visualizing knowledge domains. *Annual review of information science and technology*, 37(1), 179-255.
11. Calero Medina, C. M., & van Leeuwen, T. N. (2012). Seed journal citation network maps: A method based on network theory. *Journal of the American Society for Information Science and Technology*, 63(6), 1226-1234.
12. Chalykoff, J., & Kochan, T.A. (1989). Computer-aided monitoring: Its influence on employee job satisfaction and turnover. *Personnel Psychology*, 42, 807-834.
13. Clarke, R. 'Have We Learnt to Love Big Brother?'. <http://www.rogerclarke.com/DV/DV2005.html> Erişim Tarihi: 26.01.2022.
14. Dolgun, U. (2008). Şeffaf Hapishane Yahut Gözetim Toplumu, Ankara: Ötüken Yayıncılık.
15. Indiparambil, J. J. (2017). An empirical study on the detrimental effects of employee surveillance in India. *International Journal of Research in Computer Application & Management*, 7(12), 48-51.
16. Kidwell Jr., R.E., & Bennett, N. (1994). Employee reactions to electronic control systems. *Group and Organization Management*, 19(2), 203-219.
17. Kocabay Şener, N. (2017). Sosyal medya hesapları kime ait?: Gazetecilerin gözetleme altındaki sosyal medya hesapları.
18. Lu, K., & Wolfram, D. (2012). Measuring author research relatedness: A comparison of word-based, topic-based, and author cocitation approaches. *Journal of the American Society for Information Science and Technology*, 63(10), 1973-1986.
19. Lyon, D. (2001), *Surveillance society: monitoring everyday life*, Open University Press, Buckingham.
20. Lyon, D. (2012). Vesikalı Yurttaş:Gözetim Aracı olarak Kimlik Kartları. İstanbul: Kalkedon.
21. Marx, G. T. (2002), 'What's New About the 'New Surveillance?' Classifying for Change and Continuity', *Surveillance and Society*, vol. 1, no. 1, pp. 9-29.
22. McCain, K. W. (1990). Mapping authors in intellectual space: A technical overview. *Journal of the American Society for Information Science (1986-1998)*, 41(6), 433.
23. McCain, K. W. (1991). Mapping economics through the journal literature: An experiment in journal cocitation analysis. *Journal of the American Society for Information Science (1986-1998)*, 42(4), 290.
24. McKinlay, A., & Starkey, K. (1998). Managing Foucault: Foucault, management and organization theory. *Foucault, management and organization theory: from panopticon to technologies of self*, 1-13.
25. Mishra J.M., & Crampton, S.M. (1998). Employee monitoring: Privacy in the workplace? *S.A.M. Advanced Management Journal*, 63(3), 4-15.
26. Ottensmeyer, E.J., & Heroux, M.A. (1991). Ethics, public policy and managing advanced technologies: The case of electronic surveillance. *Journal of Business Ethics*, 10, 519-526.
27. Pasadeos, Y., Phelps, J., & Kim, B. H. (1998). Disciplinary impact of advertising scholars: Temporal comparisons of influential authors, works and research networks. *Journal of Advertising*, 27(4), 53-70.

28. Savcı, İ. (2002). İşyerlerinde elektronik denetim ve gözetim. *Küreselleşme, Emek Süreçleri Ve Yapısal Uyum* içinde, Ankara: İmaj Yayınevi, 333-363.
29. Schmidt, F. (2008). Meta-analysis: A constantly evolving research integration tool. *Organizational Research Methods*, 11(1), 96-113.
30. Small, H. (1973). Co-citation in the scientific literature: A new measure of the relationship between two documents. *Journal of the American Society for information Science*, 24(4), 265-269.
31. Small, H. (1999). Visualizing science by citation mapping. *Journal of the American society for Information Science*, 50(9), 799-813.
32. Standing, G. (2014). *Prekarya: Yeni Tehlikeli Sınıf*. İstanbul: İletişim.
33. Toktaş, S. A., Binark, M., & Dikmen, E. Ş. (2012). Türkiye'de dijital gözetim. *İstanbul: Alternatif Bilişim Derneği*.
34. Üsdiken, B., & Pasadeos, Y. (1995). Organizational analysis in North America and Europe: A comparison of co-citation networks. *Organization studies*, 16(3), 503-526.
35. White, H. D., & Griffith, B. C. (1981). Author cocitation: A literature measure of intellectual structure. *Journal of the American Society for information Science*, 32(3), 163-171.
36. White, H. D., & McCain, K. W. (1998). Visualizing a discipline: An author co-citation analysis of information science, 1972–1995. *Journal of the American society for information science*, 49(4), 327-355.
37. Yıldırım, A. (2022). Enformasyon Çağında Gözetim Toplumu: Facebook Cambridge Analytica Skandalı, *Yeni Medya Elektronik Dergisi*, 6 (2), 104-112.
38. Zupic, I., & Čater, T. (2015). Bibliometric methods in management and organization. *Organizational research methods*, 18(3), 429-472.

AZƏRBAYCANIN BƏRPA OLUNAN ENERJİ SAHƏSİNİN İNKİŞAFINDA İNVESTİSİYALARIN ROLU

Cavid Babayev

jbabayev@gmail.com

Azərbaycan Dövlət İqtisad Universiteti

Xülasə

70-ci illərdə baş vermiş neft böhranı karbohidrogenlərə alternativ olacaq enerji mənbələri axtarışı nəticəsində bərpa olunan enerji mənbələrini gündəmə gətirib. Bərpa olunan enerji günümüzdə yaşanan ətraf mühit və iqlim dəyişikliyi məsələləri üçün ən təsirli həll yollarından biridir. Dünya ölkələri kömür elektrik stansiyalarını sürətlə külək və günəş elektrik stansiyaları ilə əvəz edir. Buna səbəb, həm də bərpa olunan enerji qiymətlərinin getdikcə azalmasıdır. Atmosferə atılan karbon qazının həcmi azaldılması və yaşıl enerji mənbələrindən istifadə dünya təşkilatlarının ən aktual mövzularından biridir. Beynəlxalq şirkətlər bərpa olunan enerjiyə yeni qazanc mənbəyi kimi investisiya qoyarkən, dövlətlər həm təmiz enerji əldə etmək həm də ənənəvi enerji mənbələrindən daha səmərəli istifadə etmək məqsədilə bu enerji mənbələrinə investisiya qoyur. Ümumiyyətlə, bərpa olunan enerji sahəsinin əsaslı və sürətli inkişafı üçün investisiyaların cəlbi və bu sahəyə investisiya qoyuluşu əsas şərtlərdəndir. Araşdırmalara görə, xarici investorlar tərəfdaşlıq zəminində ölkədə əlverişli investisiya qorunma sisteminin mövcudluğuna xüsusi diqqət ayırırlar. Bu baxımdan investisiya imkanlarının genişlənməsinə imkan verən çərçivənin qurulması mühüm əhəmiyyət kəsb edir. Məqalədə Azərbaycanda bərpa olunan enerji mənbələrinin potensialı və inkişafı, sektorun inkişafında investisiyaların əhəmiyyəti müəyyən edilmişdir.

Açar sözlər: bərpa olunan enerji, Azərbaycan, Qarabağ, yaşıl enerji

THE ROLE OF INVESTMENTS IN THE DEVELOPMENT OF RENEWABLE ENERGY FIELD IN AZERBAIJAN

Javid Babayev

jbabayev@gmail.com

Abstract

Oil crisis in the 1970's brought up renewable energy sources as a result of the search for energy sources that would be alternative to hydrocarbons. Renewable energy is one of the most effective solutions to the current environmental and climate change issues. The world countries are replacing rapidly coal-fired power stations with wind and solar power stations. The reason for this is also the gradual decrease of renewable energy prices. Diminishing the amount of carbon dioxide emitted into the atmosphere and using green energy sources are one of the most actual topics of the world organizations. While international companies are investing in renewable energy as a new source of profit, the countries are sinking money into these energy sources with the purpose of both obtaining clean energy and utilizing the traditional energy sources more efficiently. In general, one of the essential conditions for the substantial and swift development of the renewable energy field is the involvement of investments and putting money into this field. According to the researches, on the basis of partnership foreign investors pay special attention to the existence of propitious investment protection system in the country. In this respect, the establishment of the framework paving the way for the expansion of investment opportunities is of great importance. The article determines the potential and development of renewable energy sources in Azerbaijan and significance of investments in the growth of the sector.

Keywords: renewable energy, Azerbaijan, Karabakh, green energy

Giriş

Bərpa olunan enerji mənbələri bir çox ölkələrdə əsas enerji mənbəyi olaraq getdikcə artan bir şəkildə istifadə edilir. Ənənəvi enerji mənbələrinin tükənmə təhlükəsi altında olması səbəbilə bu enerji mənbələrinə alternativ

olaraq bərpa olunan enerji mənbələrinin inkişafı zəruri hala gəlib. Son illərdə yaşıl iqtisadiyyata istiqamətlənmiş dəstəyin artması və yaşıl iqtisadiyyatın BMT-nin Ətraf Mühit Proqramı (UNEP) tərəfindən 2008-ci ildəki böhrana həll olaraq göstərilməsi bərpa olunan enerji mənbələrinə olan investisiyaların böyüməsini təmin edib. Karbohidrogenlərin üstünlüyü kimi dəyərləndirilən aşağı qiymət, texnologiyaların yaşıl enerji qiymətlərini getdikcə ucuzlaşdırması ilə aradan qalxır.

Dünyada istixana qazı emissiyaları 2010-2019-cu illərdə tarixin ən yüksək həddinə çatıb. Dünya ölkələri istixana qazı emissiyalarını azaltmaq və iqlim hədəflərinə çatmaq üçün bərpa olunan enerji mənbələrindən istifadə edir. Qeyd etmək lazımdır ki, aşağı karbonlu həllər təklif edən bu enerji növünün istifadəsi hər il artmaqdadır.

Beynəlxalq Bərpa Olunan Enerji Agentliyinin hesabatına görə, 2021-ci ildə bərpa olunan enerji mənbələrinin qoyuluş gücü 257 qiqavat artıb (Beynəlxalq Bərpa Olunan Enerji Agentliyi, 2022). Dünyada bərpa olunan enerji mənbələri elmi-texniki tərəqqi və yüksək qabaqcıl texnologiyalar sayəsində ənənəvi enerji mənbələrinə nisbətə ən sürətli inkişaf edən enerji sektorudur.

Azərbaycan enerji resursları ilə zəngin ölkələrdəndir və dünyada enerji ixracatçısı kimi tanınır. Son illər qanunverici, tənzimləyici və institusional mühitin təkmilləşdirilməsi ilə bağlı qəbul edilən qərarlar irəlində bu sahədə nəzərəcarpacaq nailiyyətlərə imkan yaradacaq.

Tədqiqat işində yerli və xarici ədəbiyyat mənbələrindən, statistik göstəricilərdən, beynəlxalq hesabatlardan istifadə edilməklə statistik və analitik təhlil aparılmış, xarici investisiyaların bərpa olunan enerji sahəsinin inkişafı baxımından əhəmiyyəti araşdırılmışdır. Tədqiqatın aktuallığı müasir dövrün qlobal məsələlərindən olan bərpa olunan enerji mənbələrini və enerji keçidi məsələlərini əhatə etməsidir. Tədqiqatın məhdudiyətləri daha geniş praktiki informasiyanın tələb olunmasıdır. Bu səbəblə, tədqiqat ilə bağlı əsas istinad olunan mənbələr arasında əsasən xarici dildə dərc olunmuş araşdırmalara üstünlük verilib.

Tədqiqatın praktik əhəmiyyəti Azərbaycanda bərpa olunan enerji potensialından istifadə və bu enerji mənbələrinə qoyulan investisiyaların sektora təsiri barəsində nəzəri köməklik göstərilməsidir.

Tədqiqatın əsas məqsədi Azərbaycanda bərpa olunan enerji mənbələrinin potensialı və investisiyaların sektorun inkişafı baxımından əhəmiyyətini müəyyən etməkdir. Tədqiqatın nəticəsində sektor üzrə yerli və xarici göstəricilər qiymətləndirilmiş, bununla əlaqədar olaraq müvafiq nəticələr əldə edilmişdir

Bərpa Olunan Enerji Mənbələrindən İstifadənin İqtisadi və Sosial Təsirləri

Ənənəvi enerjiden “yaşıl” enerjiyə keçid

Beynəlxalq Enerji Agentliyinin (IEA) hesablamalarına əsasən, 2030-cu ildə global enerji tələbi 50 faiz artacaqdır (Babayev, 2020). Bu artımın böyük hissəsi isə İqtisadi Əməkdaşlıq və İnkişaf Təşkilatına (OECD) daxil olmayan və inkişaf etməkdə olan ölkələrin payına düşəcəkdir. Buna səbəb isə həmin ölkələrin iqtisadi səviyyələrinin yüksəlməsi və buna paralel olaraq enerjiyə olan tələbatın da artmasıdır. Xüsusilə də Çin və Hindistan kimi yüksək əhali sayına malik olan ölkələr başda olmaqla, OECD-yə daxil olmayan ölkələrin enerji istehlakı bu təşkilata daxil olan ölkələrin ümumi enerji istehlakını üstələyəcəkdir. Bu fərqi gələcək dövrlərdə daha da dərinləşəcəyi gözlənilir (Məmmədov 2021).

Atmosferə atılan karbon qazının həcmnin azaldılması və yaşıl enerji mənbələrindən istifadə dünya təşkilatlarının ən aktual mövzularından biridir. Dünyanın bir çox ölkələrində kömür və nüvə enerjisi istehsalı qadağan edilir, kömürlə işləyən və atom elektrik stansiyaları bağlanır.

IEA 2050-ci ildə elektrik enerjisi istehsalının 90 faizinin bərpa olunan enerji mənbələrinin payına düşəcəyini, bu göstəricinin 70 faizinin isə külək və günəş enerji mənbələrindən əldə ediləcəyini proqnozlaşdırır. Aşağıdakı qrafikdən də görüldüyü kimi Beynəlxalq Bərpa Olunan Enerji Agentliyinin (IRENA) məlumatına görə, 2010-2020-ci illər ərzində külək və günəş enerjisinin inşası xərcləri 81 %-ə qədər azalıb, bu mənbələr üçün elektrik enerjisinin qiyməti (LCOE) isə 85 %-ə qədər ucuzlaşıb.

Qrafik 1. Mənbələr üzrə elektrik enerjisi qiyməti (ABŞ dolları ilə)

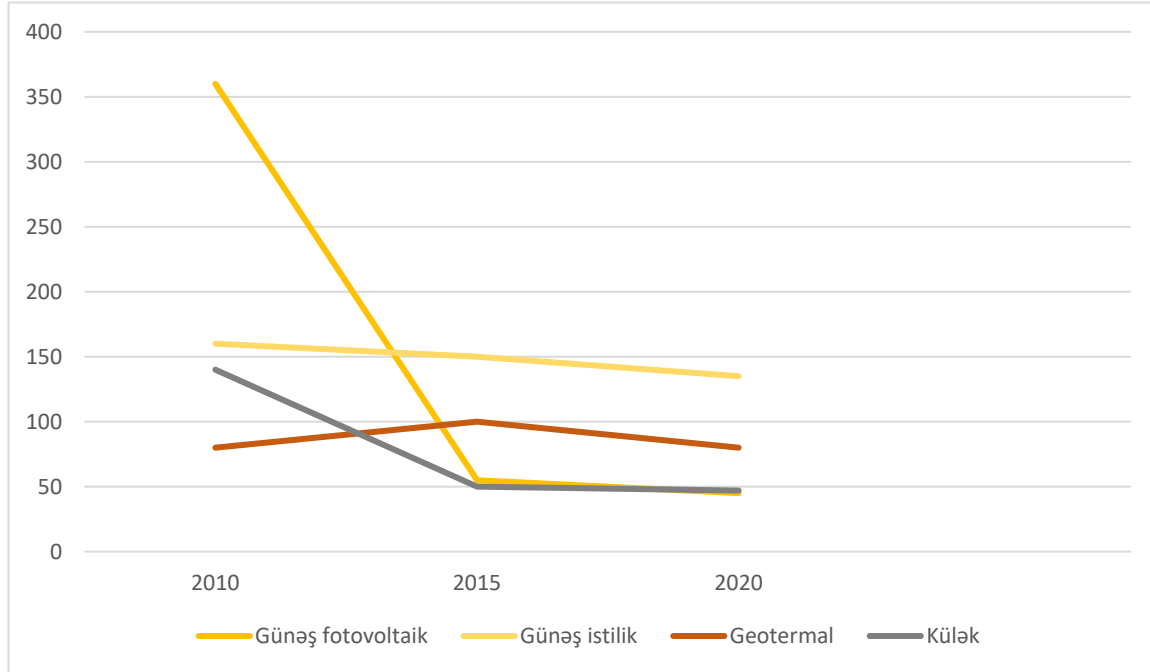

Mənbə: Ula Chrobak (2021)

Ancaq qeyd etmək lazımdır ki, koronavirus pandemiyası və Rusiya-Ukrayna münaqişəsi səbəbindən qlobal bazarlarda külək və günəş enerjisindən istehsal olunan elektrikin qiyməti artan tələb, təchizat zəncirindəki problemlər və qiymətlərdəki artım səbəbilə son bir ildə təxminən 30 faiz artıb. Bu isə son on ildir davam edən qiymət azalmasının ilk dəfə olaraq artması deməkdir (LevelTen, 2022).

Karbohidrogenlərin üstünlüyü kimi dəyərləndirilən aşağı qiymət, texnologiyaların yaşıl enerji qiymətlərini getdikcə ucuzlaşdırması ilə aradan qalxır. BMT-nin “İqlim Dəyişikliyi 2022: İqlim Dəyişikliyinə Azaldılması” hesabatına görə 2010-2019-cu illərdə günəş enerjisinin qiyməti (meqavat-saat) 85 % (2000-ci ildə bu rəqəm 600 dollar idisə, 2020-ci ildə 100 dollar olub), külək enerjisinin qiyməti isə 55 % azalıb (UN, 2022).

Dünyada istixana qazı emissiyaları 2010-2019-cu illərdə tarixin ən yüksək həddinə çatıb. Dünya ölkələri istixana qazı emissiyalarını azaltmaq və iqlim hədəflərinə çatmaq üçün bərpa olunan enerji mənbələrindən istifadə edir. Qeyd etmək lazımdır ki, aşağı karbonlu həllər təklif edən bu enerji növünün istifadəsi hər il artmaqdadır.

Beynəlxalq Bərpa Olunan Enerji Agentliyinin bu il dərc olunan “Bərpa Olunan Güc Statistikaı”na görə, 2021-ci ildə dünyada bu enerji növünün qoyuluş gücü 3 064 qıqavata çatıb. Təkcə 2021-ci ilin ilk iki ayında 9,1 % və ya 257 qıqavat artım müşahidə olunub (BBOEA, 2022).

Qrafik 2. Bərpa olunan enerji mənbələrinin illər üzrə qoyuluş gücü artımı (qıqavatl)

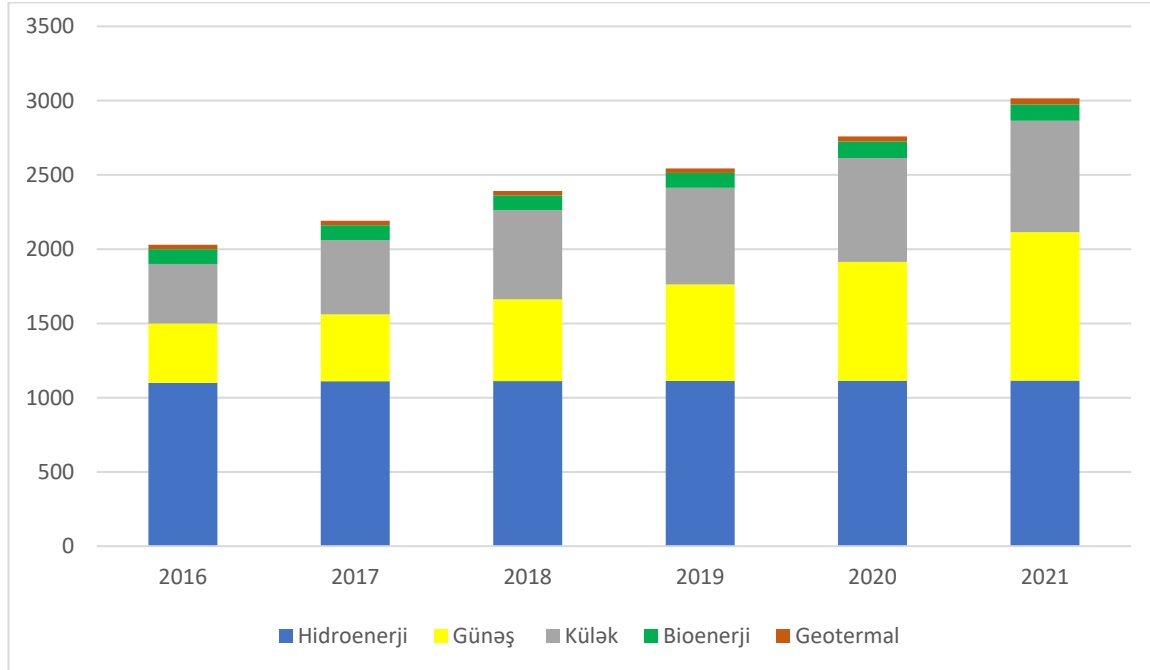

Mənbə: Beynəlxalq Bərpa Olunan Enerji Agentliyi, www.irena.org (2022)

Ember” analitik şirkətinin hesabatına görə, 2021-ci ildə külək və günəş enerjisindən elektrik istehsalı 17 % artıb. Paris İqlim Sazişi çərçivəsində qəbul edilmiş iqlim hədəfinə çatmaq üçün külək və günəş enerjisinin istehsalı 2030-cu ilə qədər hər il 20 % artmalıdır (Ember, 2022).

Bərpa olunan mənbələr üzrə nəzər yetirsək, günəş enerjisi 133 qıqavat (və ya 19 %), külək enerjisi 93 qıqavat (və ya 13 %), hidroenerji 19 qıqavat (və ya 2 %), bioenerji isə 10 qıqavat (və ya 8 %) artıb. Bərpa olunan enerji gücünün artımının 88 %-i günəş və külək enerjisi gücləri olub.

Qlobal Külək Enerjisi Konsulluğunun hesabatına görə isə, dünyada külək enerjisinin qoyuluş gücü hər il ortalama 93 qıqavat artacaq (GWEC, 2022).

Hidroenerji üzrə ən çox güc əlavə edən ölkələr Çin və Kanada olub, müvafiq olaraq 14.6 və 1.3 qıqavat. Bu baxımdan günəş enerjisi üzrə Asiya ölkələri liderdir. Ötən il dünyanın ən çox günəş enerjisi gücü quraşdırmış ölkələri Çin, Hindistan, Yaponiya və Koreyadır. Yeni külək enerjisi gücləri üzrə Çin və ABŞ, bioenerji üzrə Çin, geotermal enerji üzrə ABŞ, İndoneziya, Türkiyə fərqlənirlər.

Qlobal miqyasda məqsəd bərpa olunan enerji mənbələrinin 2050-ci ilə qədər enerji istehlakının üçdə ikisini və elektrik enerjisi istehsalının 86 %-ni təmin etməsini tələb edir. Bu transformasiya, həmçinin dünya ÜDM-sinin 2,5 % artımını və adi ssenari ilə müqayisədə qlobal məşğulluğun 0,2% artımını təmin edəcək (BBOEA, 2019)

Qrafik 3. Bərpa olunan enerji mənbələrinin 2021-ci ildə qoyuluş gücü artımı (qiqavatla)

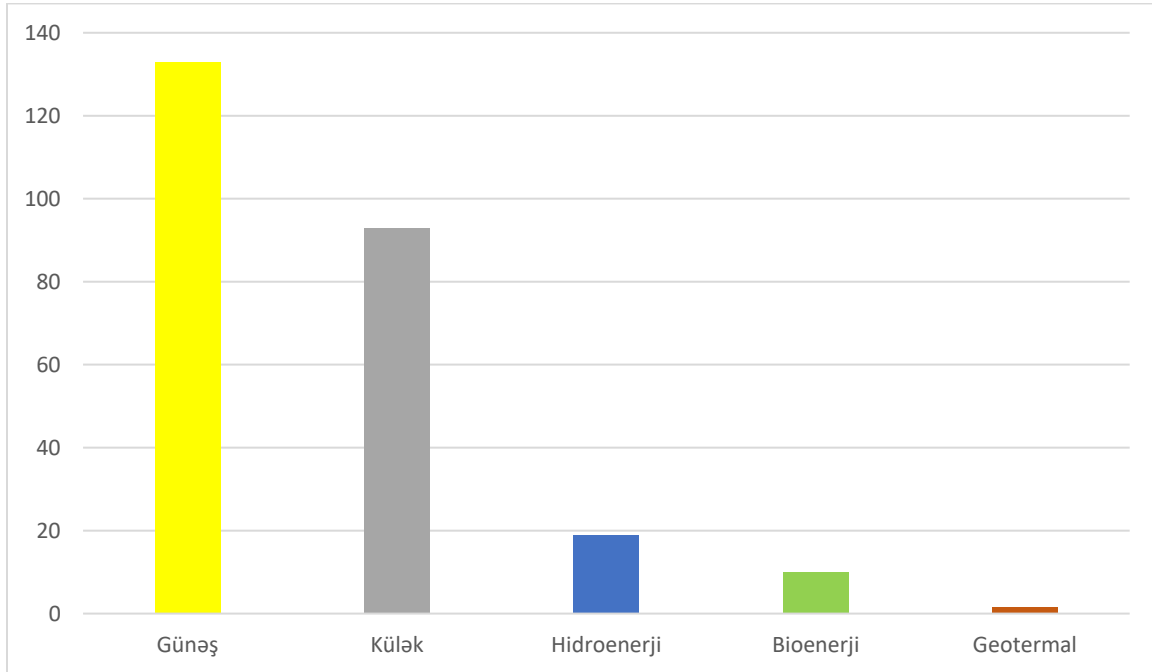

Mənbə: Beynəlxalq Bərpa Olunan Enerji Agentliyi, www.irena.org (2022)

Dünyada bərpa olunan enerji mənbələri elmi-texniki tərəqqi və yüksək qabaqcıl texnologiyalar sayəsində ənənəvi enerji mənbələrinə nisbətə ən sürətli inkişaf edən enerji sektorudur. Lakin bu inkişafa rəğmən, 2040-cı ilə qədər ənənəvi enerji mənbələri hələ də əsas enerji mənbələri olaraq öz yerini qoruyub saxlayacaqdır. Belə ki, ənənəvi enerji mənbələri 2040-cı ilə qədər ümumi enerji istehlakının 77 %-ni təşkil edəcəkdir. Xüsusilə, təbii qazın ənənəvi enerji mənbələrinin digər növlərinə nisbətə daha çox inkişaf edən enerji mənbəyi olacağı, neft və maye yanacaqlarının isə cüzi azalacağı proqnozlaşdırılır.

Azərbaycanda bərpa olunan enerji mənbələrinin potensialı və onlardan istifadə

Azərbaycan enerji resursları ilə zəngin ölkələrdəndir və dünyada enerji ixracatçısı kimi tanınır. Buna baxmayaraq “yaşıl” enerji hesab olunan bərpa olunan enerji mənbələrindən istifadə son zamanlar diqqət mərkəzindədir. Azərbaycanın zəngin neft-qaz ehtiyatları olsa da, ənənəvi enerji ehtiyatlarının tükənən olduğu sirr deyil.

Azərbaycan bərpa olunan enerji mənbələri üzrə geniş potensiala malik olan ölkələrdəndir. Beynəlxalq Bərpa Olunan Enerji Agentliyinin hesabatına görə, Azərbaycanda bərpaolunan enerji mənbələrinin qoyuluş gücü 1 308 meqavat təşkil edib ki, bunun da 1 152 meqavatı su, 67 meqavatı külək, 45 meqavatı bio, 43 meqavatı isə günəş enerjisinin payına düşüb (BBOEA, 2022)

“Yaşıl” enerji mənbələrindən istifadə və bu sahənin inkişafı dayanıqlı iqtisadiyyatın qurulması istiqamətində vacib bir amildir. Ölkənin bərpa olunan enerji mənbələri üzrə potensialı 27 min meqavat həcmində qiymətləndirilir. Külək enerjisi potensialı 3 min meqavat, günəş enerjisi potensialı 23 min meqavat, bioenerji potensialı 380 meqavat, dağ çayları üzrə potensial isə 520 meqavat həcmindədir. Bundan əlavə, Xəzər dənizinin Azərbaycana məxsus hissəsində dənizdə külək enerjisinin texniki potensialı 157 QVt səviyyəsində qiymətləndirilmişdir (Bərpa Olunan Enerji Mənbələri Dövlət Agentliyi, 2022).

Cədvəl 1. Azərbaycanca bərpa olunan enerji mənbələrinin qoyuluş gücü

Hidro enerji	1 152 meqavat
Külək enerjisi	67 meqavat
Bioenerji	45 meqavat
Günəş enerjisi	43 meqavat
Ümumi qoyuluş gücü	1 308 meqavat

Mənbə: Beynəlxalq Bərpa Olunan Enerji Agentliyi, www.irena.org (2022)

Azərbaycanın ümumi elektrik enerjisi istehsalı gücü 7542.2 meqavat, iri su elektrik stansiyaları daxil olmaqla bərpa olunan enerji mənbələri üzrə elektrik stansiyalarının gücü 1304.5 meqavatdır ki, bu da ümumi gücün 17.3 %-ni təşkil edir. Ölkəmizdə ümumi gücü 66,1 meqavat təşkil edən külək, 48,9 meqavat olan günəş, 37,7 meqavat bioenerji elektrik stansiyaları, həmçinin 44,3 meqavat gücündə kiçik su elektrik stansiyaları enerji istehsal edir. Su elektrik stansiyalarının ümumi qoyuluş gücü isə 1110,5 meqavat təşkil edir. 2021-ci ildə respublikada ümumi elektrik enerjisi istehsalı 27,8 milyard kilovat-saat olub ki, bunun 1,6 milyard kilovat-saatı su elektrik stansiyaları da daxil olmaqla bərpa olunan enerji mənbələrinin payına düşüb (Azərbaycan Respublikası Energetika Nazirliyi, 2021).

Cədvəl 2. Azərbaycanca bərpa olunan enerji mənbələrinin potensialı

Günəş enerjisi	23 040 meqavat
Külək enerjisi	3 000 meqavat
Hidro enerji (dağ çayları)	520 meqavat
Bioenerji	380 meqavat
Ümumi potensial	26 940 meqavat

Mənbə: Bərpa Olunan Enerji Mənbələri Dövlət Agentliyi, www.area.gov.az

Bərpa olunan enerji enerji bazarını şaxələndirə və enerji təhlükəsizliyini təmin edə bilər. Azərbaycan 2030-cu ilədək elektrik enerjisinin qoyuluş gücündə bərpa olunan enerji mənbələrinin payını 30 faizə çatdırılmasını (hazırda 17.3 % təşkil edir) hədəf kimi müəyyənləşdirib.

Qeyd edim ki, bu hədəflərə nail olmaq üçün, Energetika Nazirliyi tərəfindən 2030-cu ilə qədər ölkənin ümumi enerji balansında bərpa olunan enerji üzrə qoyuluş gücü payının 30 %-ə çatdırılması əsas hədəf kimi müəyyən edilmişdir.

Bərpa olunan enerji mənbələri haqqında qanunun qəbul edilməsi Azərbaycanda sektorun ümumi inkişaf istiqamətini təmin edəcək və bərpa olunan enerji mənbələrinin yerli bazarının inkişafına əhəmiyyətli töhfə verəcək. Azərbaycanda bərpa olunan enerji mənbələrindən istifadə haqqında hələ 2004-cü ildə "Azərbaycan Respublikasında alternativ və bərpa olunan enerji mənbələrindən istifadə olunması üzrə Dövlət Proqramı" qəbul edilib.

Bu sahədə qəbul edilən "Elektrik enerjisi istehsalında bərpa olunan enerji mənbələrindən istifadə haqqında" Qanunu elektrik enerjisi istehsalında bərpa olunan enerji mənbələrindən istifadənin hüquqi, iqtisadi və təşkilati əsaslarını, habelə bərpa olunan enerji mənbələrindən elektrik enerjisi istehsalının təşviq edilməsi üçün dəstək mexanizmlərini müəyyən edir və bu sahədə yaranan münasibətləri tənzimləyir. Hazırda qanunun tətbiqi və icrasının təmin edilməsi məqsədilə alt qanunverici sənədlərin hazırlanması istiqamətdə müvafiq

tədbirlərin icrası davam etdirilir. Qanuna əsasən ölkəmizdə bərpa olunan enerji layihələrinin daha səmərəli və rəqabətli mühitdə həyata keçirilməsi məqsədilə hərrac qaydasında və həmçinin layihənin strateji əhəmiyyətindən asılı olaraq birbaşa cəlbətmə yolu ilə icrası nəzərdə tutulub. Bununla bağlı Avropa Yenidənqurma və İnkişaf Bankı (AYİB) ilə “Azərbaycanda bərpa olunan enerji hərraclarının keçirilməsinə dəstək” layihəsi həyata keçirilir. Qanunla nəzərdə tutulmuş müvafiq tədbirlərin icrası çərçivəsində “Bərpa olunan enerji mənbələrinin ərazisində elektrik enerjisi istehsalçısının seçilməsi Qaydası” təsdiq olunmasından sonra bərpa olunan enerji layihələri üzrə hərracların təşkili prosesinə başlanılacaq. Hərracların keçirilməsi zamanı əsasən külək və günəş enerjisi üzrə layihələrə üstünlük verilməsi nəzərdə tutulur.

Azərbaycanın neft-qaz sektorundakı zəngin təcrübəsi bərpa olunan enerji texnologiyalarının tətbiqi üçün uğurlu hesab oluna bilər. Məsələn, Kanadada bu təcrübədən geotermal enerji potensialının inkişafında, Norveç dənizdə quraşdırılan külək elektrik stansiyalarının inkişafında, Böyük Britaniya isə dalğa enerjisi istehsalının inkişafında istifadə edib. Xəzəryanı ərazilərin yüksək külək potensialı, eyni zamanda Xəzər dənizinin külək enerjisi potensialından istifadədə Azərbaycan neft-qaz təcrübəsindən istifadə edərək uğurlu nəticələr əldə edə bilər. Gələcəkdə bu enerjinin Qara dənizdən keçməklə sualtı elektrik kabeli vasitəsilə Avropaya ixracı da müzakirə edilir.

Bərpa Olunan Enerjiyə Keçiddə İnvestisiyaların Əhəmiyyəti

Bərpa olunan enerji mənbələrinə qoyulan investisiyaların sektorun inkişafına təsiri

Beynəlxalq şirkətlər bərpa olunan enerjiyə yeni qazanc mənbəyi kimi investisiya qoyarkən, dövlətlər həm təmiz enerji əldə etmək həm də ənənəvi enerji mənbələrindən daha səmərəli istifadə etmək məqsədilə bu enerji mənbələrinə investisiya qoyur.

Külək və günəş enerjisi ən çox investisiya yatırılan bərpa olunan enerji mənbələridir. 2021-ci ildə günəş enerjisi yatırımları iki qat artaraq 27,8 milyard dollara çatıb (Mercom, 2022). Beynəlxalq Enerji Agentliyinin hesabatına əsasən, iqlim dəyişikliyinə qarşısını almaq üçün təmiz enerji yatırımları 10 ildə 3 qat artmalı və bu artımın 70 faizi inkişaf etməkdə olan ölkələr tərəfindən qarşılanmalıdır (IEA, 2021). Bərpa olunan enerji avadanlıqlarının istehsalı, logistika məsələləri bu ölkələr üçün baha başa gəldiyindən enerji keçidi ləngiyir. Məhz bu baxımdan özəl və ya xarici investisiyaların cəlbi bu kimi ölkələrdə bərpa olunan enerjinin inkişafı baxımından vacibdir.

“BloombergNEF” tərəfindən dərc olunan hesabatla görə, 2021-ci ildə bərpa olunan enerji yatırımları 6,5 % artaraq 366 milyard dollar olub. Günəş və külək enerjisi investorların ən cəlb etdiyi bərpa olunan mənbələrdir. Son illər isə korporativ (şirkət) yatırımlarda artım müşahidə edilir. Dünyanın bir sıra investisiya şirkətləri, o cümlədən enerji, texnologiya şirkətləri bərpa olunan enerjiyə yatırım edir. “Google”, “Apple”, “Facebook”, “Vodafone”, “Beko”, “Microsoft”, “Amazon” və digər texnologiya nəhəngləri bərpa olunan enerji mənbələrinə investisiya yatırır və yaşıl enerjidən istifadə edir.

Ümumiyyətlə, bərpa olunan enerji sahəsinin əsaslı və sürətli inkişafı üçün investisiyaların cəlbi və bu sahəyə investisiya qoyuluşu əsas şərtlərdəndir. Araşdırmalara görə, xarici investorlar tərəfdaşlıq zəminində ölkədə əlverişli investisiya qorunma sisteminin mövcudluğuna xüsusi diqqət ayırırlar. Bu baxımdan investisiya imkanlarının genişlənməsinə imkan verən çərçivənin qurulması mühüm əhəmiyyət kəsb edir.

Keçmiş Alternativ və Bərpa Olunan Enerji Mənbələri üzrə Dövlət Agentliyinin məlumatına görə, 2005-ci ildən 2015-ci ilədək günəş fotovoltaiq və istilik nasosları, külək, kiçik su elektrik stansiyaları, biokütlə və tullantılar da daxil olmaqla, ayrı-ayrı enerji mənbələrinə 579,1 milyon ABŞ dolları (987,4 milyon manat) məbləğində investisiya yatırılıb, onlardan 480,9 milyon ABŞ dolları (820 milyon manat) və ya 83 %-ni dövlət investisiyaları təşkil edib (BBOEA, 2019).

Günəş və külək enerjisindən sistemli şəkildə istifadə edilməsi “yaşıl enerji” konsepsiyasının əsas elementlərindəndir.

2021-ci ildə Azərbaycan Səudiyyə Ərəbistanının “ACWA Power” şirkəti ilə külək, Birləşmiş Ərəb Əmirliklərinin “Masdar” və BP şirkətləri ilə günəş enerjisi layihəsi ilə bağlı müqavilələr imzalanıb. Müqavilələr prioritet vəzifə olaraq irəli sürülmüş bərpa olunan enerji mənbələrindən istifadənin genişləndirilməsi, o cümlədən 2030-cu ilədək elektrik enerjisinin qoyuluş gücündə bərpa olunan enerji mənbələrinin payının 30 faizə çatdırılması hədəfi istiqamətində atılan ilk addım qiymətləndirilə bilər.

“ACWA Power” tərəfindən inşa ediləcək külək elektrik stansiyası nəinki Azərbaycanın, Cənubi Qafqazın ən böyük külək elektrik stansiyası olacaq. Hazırda isə Azərbaycanda ən böyük külək elektrik stansiyası 50 MVt gücündəki “Yeni Yaşma” stansiyasıdır.

Külək elektrik stansiyası Azərbaycanın Xızı və Abşeron rayonları ərazilərində inşa ediləcək. Bu ərazilər külək enerji baxımından ən əlverişli zona hesab edilir. Qoyuluş gücü 240 MVt olacaq stansiyanın 162,5 MVt-lıq gücü Xızı rayonunun Sitalçay kəndində, 78 MVt-lıq gücü isə Abşeronun rayonunun Pirəkəşkül qəsəbəsində inşa ediləcək. Stansiyalarda quraşdırılacaq külək turbinləri Çindən alınacaq. Qoyuluş gücü 6,5 MVt olacaq turbinlərin 25 ədədi Xızı ərazisində, 12 ədədi isə Abşeron rayonunda yerləşdiriləcək. Külək parkı ilk elektrik enerjisini 2023-cü ildə istehsal edəcək, 2024-cü ildə isə tam gücü ilə işləyəcək. Tam gücü ilə stansiya ildə 1 milyard kilovat-saat yaşıl enerji istehsal edəcək.

Səudiyyə Ərəbistanının “ACWA Power” şirkəti ilə imzalanmış müqavilə iki ölkə arasındakı iqtisadi və siyasi əlaqələrini genişləndirəcək. Stansiya tam gücü ilə işlədikdə ildə təxminən 220 milyon kubmetr təbii qaza qənaət etməyə imkan verəcək ki, bu da ixrac imkanını genişləndirərək ölkənin valyuta gəlirlərini artıracaq. Layihənin sosial təsirlərindən danışsaq, layihənin məşğulluq sahəsinə verdiyi töhfəni söyləyə bilərik. Stansiyanın inşası yeni işlərinin yaranmasına, məşğulluğun artmasına səbəb olacaq. Bundan əlavə, xarici təcrübənin öyrənilməsi, sektor üzrə ixtisaslaşmış kadrların hazırlanmasına, bilik və bacarıqların daha da artmasına səbəb olacaq.

Külək elektrik stansiyası tam gücü ilə işlədikdə ildə təxminən, 400 min ton karbon tullantısının qarşısını alacaq. Bu, layihənin əsas ekoloji önəmi hesab edilə bilər. “Masdar” şirkəti ilə imzalanan müqaviləyə əsasən, Qaradağda 230 meqavat gücündə günəş elektrik stansiyası inşa ediləcək. İnvestisiya dəyəri 250 milyon ABŞ dolları olan stansiyanın inşasına Avropa Yenidənqurma və İnkişaf Bankı (EBRD) 51 milyon ABŞ dolları həcmində uzunmüddətli kredit ayırıb. EBRD ilə yanaşı bir sıra digər beynəlxalq maliyyə qurumlarının da layihəyə dəstək verməsi gözlənilir. Qaradağ günəş elektrik stansiyası güclü iqtisadi və ekoloji fayda təmin edəcək. Stansiya karbon emissiyasını 200 min tona qədər azaldacaq və 110 000 evi elektrik enerjisi ilə təmin edəcək. Hazırda “Masdar” şirkəti ilə yeni investisiya layihələrinin müzakirəsi davam edir. Qarabağın “yaşıl” enerji potensialı və “yaşıl enerji zonası”nın yaradılmasında investisiyaların əhəmiyyəti Ümumiyyətlə, bərpa olunan enerji mənbələri üzrə uzunmüddətli hədəf və planların müəyyən edilməsi bu sahənin inkişafı və investisiya cəlbi üçün mühümdür.

İşğaldan azad edilmiş ərazilərdə iqtisadi inkişafın sürətləndirilməsi ilə bağlı bəzi tədbirlər haqqında Prezidentin sərəncamında qeyd edilir ki, işğaldan azad edilmiş ərazilərdə ekoloji təmiz texnologiyaları tətbiq edən, “yaşıl artım” yaradan və bərpa olunan enerji mənbələrindən istifadə edən investorlar dəstəklənəcək.

Cari iqtisadi dövrün əsas xüsusiyyətlərindən biri birbaşa xarici investisiyalarda (BXİ) olan sürətli artımdır. Aydın ki, BXİ-nin istiqamətləndiyi ölkəyə əsas iqtisadi faydası həmin ölkədə kapitalı daha əlçatan etməsidir (Blanşard, 2017).

Böyük həcmdə karbohidrogen ehtiyatlarına sahib olan Azərbaycanın neft-qaz sahəsi xarici investisiyalar üçün hər zaman cəlbedici olmuşdur. Qeyd edək ki, 1995-ci ildən bu ilin iyul ayına qədər iqtisadiyyata 300 milyard ABŞ dolları investisiya qoyulub.

Prezident İlham Əliyevin 2016-cı il 6 dekabr tarixli 1138 nömrəli Fərmanı ilə təsdiq edilmiş “Azərbaycan Respublikasının milli iqtisadiyyat perspektivi üzrə Strateji Yol Xəritəsi”nə əsasən, investisiya axınını cəlb etmək üçün Azərbaycanda əlverişli biznes mühitinin təmin edilməsi əsas prioritetlərdən biri kimi müəyyən edilmişdir. Qeyd etmək lazımdır ki, ölkənin inkişaf səviyyəsinin yüksək olması birbaşa olaraq investisiyaların çoxluğundan asılıdır. Xüsusilə, xarici investisiyaya daha çox zərurət duyan, inkişafda olan ölkələr bu sahədə öz siyasətlərini qurduqları zaman investisiya münasibətlərinin inkişafının ciddi şəkildə araşdırılmasına xüsusi diqqət göstərirlər (Babayev, 2017).

İnvestisiya axınlarının intensivliyi bütövlükdə iqtisadiyyatın inklüziv inkişafını təmin edir. Azərbaycan global iqlim dəyişmələrinə təsirlərin yumşaldılması məqsədilə 2030-cu ilədək istixana effekti yaradan qaz emissiyalarının 35 % azalma səviyyəsində saxlanılmasını hədəf kimi götürmüşdür. Həmçinin 2050-ci ilə qədər könüllü öhdəlik kimi emissiyaların 40 %-dək azaldılması və işğaldan azad edilmiş ərazilərdə “netto sıfır emissiya” zonasının yaradılması üzrə ölkəmiz yeni öhdəlik qəbul etmişdir.

Qarabağda bərpa olunan enerji mənbələrinin potensialının müəyyən edilməsi üçün ilkin tədqiqatlar aparılmışdır. Bu tədqiqatlar iqlim şəraiti, şəbəkəyə yaxınlıq, enerji istehsalı potensialı, nəqliyyat infrastrukturunu və digər texniki faktorların müqayisəli təhlili əsasında aparılır.

Azad edilən ərazilərdə günəş enerjisinin potensialı 4 min meqavatdan, külək enerjisinin potensialı isə 500 meqavatdan, hidroelektrik potensialı isə 700 meqavatdan çoxdur.

Təhlillər göstərir ki, Vətən müharibəsində ölkəmizin qələbəsi işğaldan azad edilmiş ərazilərin su ehtiyatlarından digər məqsədlərlə yanaşı, enerji məqsədli istifadəyə şərait yaratmışdır. Tərtərçay, Həkəri çayı və bu çayların qollarında böyük hidroenerji potensialı mövcuddur. Digər bərpa olunan enerji mənbələrinə gəldikdə isə, Kəlbəcər və Şuşada geotermal enerji mənbələrinin olmasına dair müvafiq elmi araşdırmalar var. İşğaldan azad edilmiş ərazilərdə kənd təsərrüfatı və digər sahələrin inkişafı nəticəsində gələcəkdə bioenerji potensialı qiymətləndiriləcəkdir.

Azad edilmiş ərazilərdə Azərbaycanın daxili su ehtiyatlarının təqribi 25 %-i formalaşır və bu da təxminən illik 2.56 milyard m³ təşkil edir. Xüsusən qeyd etmək lazımdır ki, Qarabağda günəş enerjisi layihələri həyata keçirmək üçün əlverişli potensial var. İlkin müşahidələr nəticəsində əlverişli günəş radiasiyanına malik müvafiq ərazilər müəyyən edilmişdir. İşğaldan azad edilmiş ərazilərdə günəş enerjisi potensialı 7 200 MVt-dan artıq qiymətləndirilir. Belə ki, Zəngilan, Cəbrayıl, Qubadlı və Füzuli ərazisində müşahidə edilən günəş radiasiyası Naxçıvan MR-da müşahidə edilən günəş radiasiyasından sonra ölkə üzrə ən əlverişli ikinci regiondur.

İlkin araşdırmalara əsasən, Laçın və Kəlbəcərin dağlıq hissələrində əlverişli külək potensialının olması müəyyən edilmişdir. Təhlillər bu ərazilərdə külək enerjisi potensialının 2 000 MVt ətrafında olmasını göstərir. Bu ərazilərdə külək enerji layihələrinin həyata keçirilməsi üçün zəruri işlər görülür.

Bu ərazilərdə geotermal enerji mənbələrinin olmasına dair əvvəlki illərdə müvafiq elmi araşdırmalar aparılmışdır. İlkin təhlillər göstərir ki, Kiçik Qafqazın dağlıq hissəsində geotermal mənbələr var (4000-5000 m³/gün (30-74°C)). İlkin müşahidələrə əsasən, bu potensialdan müvafiq olaraq istilik təminatı və balneoloji məqsəd üçün istifadə daha məqsədəuyğundur (AREN, 2022). Bütün bu mənbələr işğaldan azad olunmuş rayonlarımızda yeni enerji layihələrini gerçəkləşdirməyə imkan verir. Həmin istiqamətdə genişmiqyaslı işlər

nəzərdə tutulub və onlar ardıcılıqla həyata keçirilir. “Yaşıl enerji” layihələrinə xarici investorların cəlb edilməsi üçün də artıq müəyyən əməli addımlar atılır.

Bərpa olunan enerji mənbələri həm də təbii qazın çəkilişinin texniki olaraq mümkünsüz və iqtisadi səmərəli olmayan məntəqələrin enerji tələbatı üçün həll yoludur. Kəlbəcər və Laçın rayonlarının hündür dağlıq ərazi olduğunu nəzərə alsaq, bərpaolunan enerji mənbələrindən istifadə daha səmərəli olar.

Yeni investisiyaların cəlbi, bərpa olunan enerji potensialından istifadə Azərbaycanı yaşıl enerji ölkəsi kimi dünya ölkələri arasında öz yerini tutmasına imkan verəcək. Yaşıl enerji sahəsinin inkişafı "Azərbaycan 2030: sosial-iqtisadi inkişafa dair Milli Prioritetlər"dən biri olan “Təmiz ətraf mühit və “yaşıl artım” ölkəsi” prioriteti üzrə qarşıya qoyulmuş hədəflərə də öz töhfəsini verəcəkdir.

Ümumilikdə isə xarici investisiyanın ölkənin iqtisadi, sosial, ekoloji hədəfləri və digər istiqamətlərdə təsiri böyükdür. Xarici investisiyanın hesabına həyata keçiriləcək bərpa olunan enerji layihələri qənaət olunan təbii qazın ixraca yönəldilərək ölkəyə valyuta axınına səbəb olacaq, məşğulluğun artmasına, sektor üzrə ixtisaslı kadrların hazırlanmasına, yeni iş yerlərinin yaranmasına, ildə minlərlə ton karbon qazı emissiyasının qarşısının alınması ilə ölkənin qlobal iqlim hədəflərinə və digər istiqamətlərdə mühüm töhfə verəcək.

Nəticə

Bərpa olunan enerji enerji bazarını şaxələndirə və enerji təhlükəsizliyini təmin edə bilər. Bərpa olunan enerji mənbələri haqqında qanunun qəbul edilməsi Azərbaycanda sektorun ümumi inkişaf istiqamətini təmin edəcək və bərpa olunan enerji mənbələrinin yerli bazarının inkişafına əhəmiyyətli töhfə verəcək.

Qarabağ və Şərqi Zəngəzur iqtisadi rayonları Azərbaycanın “yaşıl” enerji sektorunun inkişafına ciddi töhfələr verə bilər.

İqlim hədəflərinə nail olmaq üçün bərpa olunan enerji mənbələrindən istifadə xüsusilə vacib əhəmiyyət kəsb edir. Alternativ enerjinin ölkə ərazisində geniş vüsət alması məqsədlə dövlətin maliyyə dəstəyi ilə yanaşı, fərdi istifadəçilər üçün də stimullaşdırıcı tədbirlər görülməlidir. Vergi və gömrük rüsumu güzəştləri də bərpa olunan enerji sahəsinin inkişafını sürətləndirə bilər.

Qanunverici, tənzimləyici və institusional mühitin təkmilləşdirilməsi ilə bağlı qəbul edilən qərarlar irəlidə bu sahədə nəzərəcarpacaq nailiyyətlərə imkan yaradacaq. Bərpa olunan enerji mənbələrinə keçid neft və qaz istehlakının azalmasına və yaranan ixrac potensialı hesabına əlavə gəlir əldə etməyə imkan verəcəkdir.

Xarici investorların dünya standartlarına uyğun fəaliyyət göstərməsinə şərait yaradacaq biznes mühitinin təmin edilməsi bərpa olunan enerji sahəsində özəl investisiyaların payını artıracaq.

Bu istiqamətdə innovativ texnologiyalardan istifadənin geniş tətbiq edilməsi və beynəlxalq təcrübələrin öyrənilməsi bütünlükdə sektorun inkişafını sürətləndirəcək. Azərbaycanın BƏƏ və Səudiyyə Ərəbistanı şirkətləri ilə imzaladığı investisiya müqavilələri və Qarabağda dağıdılmış elektrik stansiyaların bərpası ölkənin 2030-cu ilə qədər müəyyənləşdirdiyi 30 faiz bərpa olunan enerji hədəfinə çatmasında paya sahib olacaq

Ədəbiyyatlar

1. Azərbaycan Respublikası Energetika Nazirliyi (2022). Azərbaycanda bərpa olunan enerji mənbələrindən istifadə.
2. Azərbaycan Respublikası Energetika Nazirliyinin 2021-ci il üzrə elektrik enerjisində dair operativ məlumatları.
3. Babayev J. (2020). Why should we switch to alternative energy?
4. Beynəlxalq Bərpa Olunan Enerji Agentliyi (IRENA). (2019). Azərbaycan Respublikasında bərpa olunan enerji mənbələrindən istifadəyə hazırlığın qiymətləndirilməsi.

5. Babayev E. (2019). Alternativ və bərpa olunan enerji mənbələri, onlardan istifadənin ekoloji-iqtisadi nəticələri.
6. Şahbazov P. (2021). Azərbaycan enerjetikasının yeni dövrü Qarabağ və Şərqi Zəngəzurdan başlayır.
- 7. Məmmədov C. (2021).** Alternativ və bərpa olunan enerji mənbələri və onun üstünlükləri.
8. LevelTen Energy. (2022). LevelTen Energy's new report reveals that European P25 solar and wind PPA prices increased 8,6% in Q1 of 2022, reaching 57€ per MWh.
- Chapter 2 9. UN Climate Report. (2022). It's 'now or never' to limit global warming to 1.5 degrees.
- Chapter 3 10. IRENA. Renewable Capacity Statistics 2022.
11. Ember. Global Electricity Review 2022.
- Chapter 4 12. GWEC. Global Wind Report 2022.
13. IRENA. Global Energy Transformation: A Roadmap to 2050.
14. "Azərbaycan Respublikasında alternativ və bərpa olunan enerji mənbələrindən istifadə olunması üzrə Dövlət Proqramı"nın təsdiq edilməsi haqqında. <https://e-qanun.az/framework/5796>
15. Mercom Capital Group. (2022). Global corporate funding in solar sector nearly doubles to \$27.8 bn in 2021.
16. IEA. World Energy Outlook 2021.
17. Oliver Blanchard. Macroeconomics (2017).

COVID-19 PANDEMIYASININ SƏHIYYƏ SEKTORUNDA FƏALİYYƏT GÖSTƏRƏN BİZNESLERƏ TƏSİRİ

Əsgərova Cəvahir

Azərbaycan Dövlət İqtisad Universiteti

Javahirasgarova444@gmail.com

Xülasə

Bu məqalədə COVID-19 pandemiyasının səhiyyə sektorunda fəaliyyət göstərən əczaçılıq, baytarlıq və optika şirkətlərinə iqtisadi və sosial təsirləri araşdırılmışdır. Tədqiqatlar COVID-19 pandemiyası dövründə bir cəmiyyətin əsas ehtiyaclarından birinin səhiyyə xidməti olduğunu və pandemiyanın yayılmasına nəzarət etmək üçün sosial təcrid olunmanın çox vacib olduğunu ortaya qoymuşdur. Tədqiqatda keyfiyyət və kəmiyyət tədqiqat metodlarının birlikdə istifadə edildiyi qarışıq tədqiqat dizaynlarından biri olan kəşfiyyat xarakterli ardıcıl qarışıq metod dizaynından istifadə edilmişdir. Tədqiqatın kəmiyyət aspektində təsviri sorğu modeli istifadə edilmişdir. Kəmiyyət tədqiqat nümunəsi klaster seçmə üsulu ilə müəyyən edilmiş 300 şirkətdən ibarətdir. Araşdırmadan əldə edilən nəticələrə görə Azərbaycanda pandemiya dövründə araşdırma obyektinə olan səhiyyə sektorunda fəaliyyət göstərən şirkətlər iqtisadi cəhətdən mənfi təsir göstərmişdir. Satışlar və gəlirlər 50% və ya daha çox artdı, lakin sabit əməliyyat xərclərində azalma olmadı. Şirkətlər əməyin mühafizəsi və təhlükəsizliyi tədbirlərinə ən yüksək səviyyədə riayət edirlər. Firmalar faydalandıqları dəstək və yardımlarla məşğulluq səviyyələrini qoruyaraq xidmətlərini davam etdirirlər. Şirkətlərin pandemiya ilə mübarizə aparmaq üçün səhiyyə xidmətləri göstərməyə davam etməsi zəruri şərtdir. Bu səbəbdən, pandemiya ilə mübarizədə uğur qazanmaq üçün sektora xüsusi dəstək və yardımın göstərilməsi zəruri və vacibdir.

Açar sözlər: COVID-19 pandemiyası, səhiyyə sektoru, biznes subyektləri

Abstract

This article examines the economic and social impact of the COVID-19 pandemic on pharmaceutical, veterinary and optical companies operating in the health sector. Studies have shown that during the COVID-19 pandemic, one of the main needs of a society is health care, and social isolation is very important to control the spread of the pandemic. In the quantitative aspect of the study, a descriptive survey model was used. The sample survey consisted of 300 companies identified by cluster sampling. According to the study, companies operating in the health sector, which is the subject of research during the pandemic in Azerbaijan, have had a negative economic impact. Companies adhere to the highest level of occupational safety and health measures. Firms continue to provide services with the support and assistance they receive, while maintaining employment levels. It is imperative that companies continue to provide health services to combat the pandemic. Therefore, it is necessary and important to provide special support and assistance to the sector to succeed in combating the pandemic.

Keywords: COVID-19 pandemic, health sector, business entities

Giriş

Çin Xalq Respublikasının Hubei əyalətinin Uhan şəhərində koronavirus ailəsinə aid olan yeni bir virus, Ağır Kəskin Tənəffüs Sindromu Coronavirus-2 (Severe Acute Respiratory Syndrome Coronavirus-2; SARS-CoV-2) müəyyən edildikdən sonra 2019-cu ilin sonunda bu virus dünyanın bir çox ölkəsinə yayıldı və pandemiya səbəb oldu. Virusun yayılmasının qarşısını almaq üçün müxtəlif məhdudiyətlər qoyulub, karantin qaydaları tətbiq edilmiş və daha bir çox sərt tədbirlər həyata keçirilmişdir. COVID-19 pandemiyası öz təsirləri ilə həm cəmiyyətlər, həm də fərdlər, həm də müəssisələr zəminində əhəmiyyətli dəyişikliklərə səbəb olmuşdur. İnsanlar, eləcə də müəssisələr əvvəllər üz-üzə gördükləri bəzi fəaliyyətlərini internet və sosial media vasitəsilə etməyə başlamışlar.

Məlumdur ki, pandemiya səbəbilə ölkələr müvafiq xəstəlikdən qorunma tədbirləri həyata keçirirlər. Bu tədbirlər vasitəsilə bəzi ölkələrdə, eləcə də Azərbaycanda pandemiyanın yarada biləcəyi zərər payı minimuma endirilmişdir. Sözügedən tədbirlər müxtəlif sahələr üzrə fərqlilik təşkil edir. Bu isə hər bir sahənin

özünəməxsus xüsusiyyət və formalarının olmasından irəli gəlir. Bu sahələrə təhsil, sosial müdafiə, miqrantlar, qadın və uşaqlar, Azərbaycanın biznes subyektləri və s. aid etmək olar. İşçi kütləsinin əsasən biznes subyektləri üzərindən formalaşdığını nəzərə alaraq deyə bilərik ki, xəstəliklərdən qorunma xidmətinin formalaşmasını zəruri edən əsas sahələrdən biri də biznes subyektləridir. Bu isə mövzumuzu olduqca aktual edir.

Ədəbiyyatımıza yeni daxil olan COVID-19 anlayışı, xəstəlikdən qorunma tədbirləri, eləcə də biznes subyektlərinin fəaliyyəti araşdırılması geniş və əhəmiyyətli sahələrdir. Sözügedən mövzu olduqca yenidir və koronavirus pandemiyası şəraitində biznes subyektlərində xəstəliklərdən qorunma xidmətinin formalaşması daha əvvəllər nə yerli, nə də xarici tədqiqatçıların araşdırma mövzusu olmamışdır. Məhz bu vəziyyət Koronavirus (COVID-19) pandemiyası şəraitində Azərbaycanın biznes subyektlərində xəstəliklərdən qorunma xidmətinin formalaşması və sosial-iqtisadi cəhətdən qiymətləndirilməsi məsələlərinə diqqət yetirilməsini aktual edir.

Tədqiqatın əsas məqsədi Azərbaycanda (COVID-19) pandemiyası şəraitində Azərbaycanın biznes subyektlərində xəstəliklərdən qorunma tədbirlərinin müəyyənləşdirilməsi, təhlili və qiymətləndirilməsi təşkil edir.

Tədqiqatın aparılmasında səhiyyə xidmətinin təşkili, pandemiya tədbirləri, COVID-19 və onun xüsusiyyətləri, biznes subyektlərinin fəaliyyəti üzrə yerli və xarici monoqrafiyalardan, kitab, nəşrlərdən, elmi işlərdən, və digər vəsaitlərdən istifadə edilmişdir.

Mövzunun daha öncə dünya miqyasında tədqiq olunmaması və COVID-19 pandemiyasının həyatımıza son 2 ildə daxil olduğunu nəzərə alaraq Azərbaycan üzrə bu sahədə aparılan tədqiqatlar yetərsiz saydadır.

Pandemiya şəraiti, eləcə də yumşaldılmış karantin rejimi hələ də davam etdiyi üçün biznes subyektləri ilə əlaqələrin qurulmasını və üzvəz sorğuların aparılması, eyni zamanda maliyyə nöqtəyi nəzərindən yaranacaq problem də bu sıraya əlavə edilə bilər.

Tədqiqatın məqsədinə müvafiq olaraq Azərbaycanda (COVID-19) pandemiyası şəraitində biznes subyektlərində xəstəliklərdən qorunma tədbirlərinin müəyyənləşdirilməsi, qiymətləndirilməsi və virusla mübarizədə yeni həll yollarının, eləcə də tədbirlərin təklif edilməsidir.

Tədqiqat Metodu

Tədqiqatda kəmiyyət tədqiqat metodlarının birlikdə istifadə edildiyi qarışıq tədqiqat dizaynlarından biri olan kəşfiyyət xarakterli ardıcıl qarışıq metod dizaynından istifadə edilmişdir. Tədqiqatın kəmiyyət ölçüsündə təsviri sorğu modelindən və ümumi sorğu modelindən istifadə edilmişdir. Tədqiqatın birinci mərhələsində toplanmış kəmiyyət məlumatları ilə təsviri təhlil aparılıb və ümumi perspektivi təmin edən kəmiyyət nəticələri əldə edilmişdir. İkinci mərhələdə kəmiyyət datalarına əsaslanan keyfiyyət məlumatları toplanmış və təhlil edilmişdir. Tədqiqatda istifadə olunan kəmiyyət tədqiqat metodundan əldə edilmiş nəticələrin işlənilib hazırlanması, təqdim edilməsi, çoxaldılması və aydınlaşdırılmasında keyfiyyət tədqiqat metodunun nəticələrindən istifadə edilmişdir.

Tədqiqatın kəmiyyət mərhələsinin məlumatları Azərbaycan daxilində səhiyyə sektorunda fəaliyyət göstərən apteklər, baytarlıq müəssisələri və optikalar arasında klaster seçmə üsulu ilə müəyyən edilmiş və tədqiqat kütləsini təmsil edə biləcək üç yüz nümunə ilə könnüllülük əsasında tətbiq edilən anket formalar ilə toplanmışdır. Beynəlxalq Əmək Təşkilatı tərəfindən COVID-19 böhranı zamanı institusional tədqiqatlar üçün hazırlanmış BƏT COVID-19 Müəssisə Sorğu şkalası kəmiyyət təhlilində istifadə olunan məlumatların toplanması üçün istifadə edilmişdir. Tədqiqatın keyfiyyət təhlilində istifadə olunan məlumatlar kəmiyyət mərhələsində tədqiqatçıların istifadə etdiyi ölçmə alətinə və ədəbiyyata uyğun olaraq yaradılmış yarımstrukturlaşdırılmış

müsaibə formasından istifadə etməklə əldə edilmişdir. Yarı strukturlaşdırılmış müsaibə məlumatları faiz və tezlik şəklində təqdim edilir və şirkətlərin fikirlərini əks etdirmək üçün birbaşa daxil edilir. Toplanan məlumatlar Excel proqramı vasitəsilə təhlil edilmişdir. Dataların toplanmasında “Business Insight” beynəlxalq araşdırma şirkətinin apardığı tədqiqat məlumatlarına istinad edilmişdir. Tədqiqatın aparılmasında istifadə edilən data “Business Insight” araşdırma şirkəti tərəfindən toplanılmışdır. Təhlillər isə müəllif tərəfindən aparılmışdır. Tədqiqat Azərbaycan üzrə fəaliyyət göstərən müəssisələrin iş mexanizminə əsaslanır.

Təhlil

2019-cu ilin son ayında Çin Xalq Respublikasının Hubai əyalətinin Uhan şəhərində qeydə alınan mənşəyi məlum olmayan pnevmoniya hallarının yanvarın 7-də yeni növ koronavirus (koronavirus) səbəbindən baş verdiyi məlum olmuşdur. 2020. Geniş istifadə edildiyi üçün 2019-nCoV və ya COVID-19 adlandırılan bu xəstəlik qısa müddətdə sürətlə yayılmışdır (İnce və Pet, 2020: 236). Bu səbəbdən Ümumdünya Səhiyyə Təşkilatı (ÜST) tərəfindən 11 mart 2020-ci ildə (ÜST, 2020) pandemiya elan edilmişdir. COVID-19 sadəcə sağlamlıq böhranı kimi qəbul edilməməlidir. Bu, iqtisadi və sosial təsirləri ilə biznesdə çalışanlar üçün global problemdir (BVF, 2020). COVID-19 epidemiyasının yayılmasının qarşısını almaq üçün hökumətlər tərəfindən görülən tədbirlər vardır. Bunlar sərhədlərin bağlanması, səyahət qadağaları, evdə işləmək və sosial məsafənin qorunması çərçivəsində görülən tədbirlərdir. Bütün ölkələr oxşar tədbirlər görür və virusun yayılma qarşısını almaq üçün effektiv mübarizə aparır (Erdem, 2020).

Pandemiyanın fəaliyyət göstərən biznes subyektlərinə iqtisadi və sosial təsiri

Bu tədbirlər təbii olaraq mal və xidmətlərə olan tələb və təklifi azalmasına gətirib çıxarmışdır. Eyni şəkildə, işçi sağlamlığı üçün virus riski də işçi qüvvəsinə mənfi təsir göstərir (Kara, 2020; Kıvılcım, 2020). Epidemiyanın qarşısını ala bilməmək və epidemiya ilə mübarizədə uğurlu nəticələrin nə vaxt əldə ediləcəyinin qeyri-müəyyənliyi səbəbiylə yaşanan daralma şirkətlərin bütün sektorlarda daralmasına səbəb olur (Torun Kayabaşı, 2020). Pandemiya ilə mübarizə çərçivəsində qeyri-vacib müəssisələrin bağlanması, karantin tədbirləri, səyahət məhdudiyətləri, sosial təcrid və sosial məsafənin qorunması zərurəti həm insan sağlamlığına, həm də əczaçılıq sektoruna, eləcə də bir çox digər sektorlara təsir göstərir: işçi qüvvəsi və iqtisadi cəhətdən (Rutkowski, 2020; Barrot, Grassi və Sauvagnat, 2020). Koronavirus prosesi zamanı bütün insanlar sağlamlıq baxımından ciddi simptomlar yaşamasalar da, COVID-19 böhranından iqtisadi və sosial baxımdan ciddi şəkildə təsirlənirlər. Hökumətlər və beynəlxalq təşkilatlar tədqiqatları dəstəkləyir və ilk növbədə COVID-19 virusunun yayılmasının qarşısını almaq üçün xəstəliyin diaqnozu və müalicəsi üçün yeni resurslar ayırırlar. Eyni zamanda, COVID-19 pandemiyasında yaşanan iqtisadi və sosial çətinliklərin aradan qaldırılması üçün iş yerlərində və evlərdə etimadın aşılması, şirkətlərin istehsal prosesindən qopmaması, məşğulluğun davamlılığının təmin edilməsi üçün tədbirlər hazırlayırlar. Məşğulluq və istehsal prosesinin davamlılığını təmin etmək məqsədi ilə şirkətlərə investisiya dəstəkləri və nağd dəstək proqramları təqdim etmək, şirkətlərin sabit xərc xərclərini müəyyən dövrlər üçün (sosial sığorta mükafatı ödənişləri, kirayə ödənişləri və kredit borcları kimi) dayandırmaq və bu müddətə təxirə salmaq görülən tədbirlər arasında önə çıxır (BƏT, 2020; OECD, 2020).

Koronavirusun mənbəyinə baxdıqda dəqiq aydın olmasa da, məlumatlar dəniz məhsullarının satıldığı bazarda heyvanların olduğu göstərilir (Özçiftçi, 2020). Virusun insandan insana keçmə qabiliyyətini olması səbəbilə “COVID-19”-un mənbəyinin xəstəliyin pozitiv aşkarlandığı insanlar olduğu düşünülür. Damcı yoluyla ötürüldüyü bilinən koronavirus, öskürək və asqırma yolu ilə xəstə şəxslərin yaydığı damcılarla digər insanların

təmas etməsi ilə ötürülür (Singhal, 2020). Koronavirusun qızdırma, öskürək, nəfəs darlığı, boğaz ağrısı, baş ağrısı, əzələ ağrıları, dad və qoxu itkisi kimi simptomları var (Azərbaycan Respublikası Səhiyyə Nazirliyi, 2020). Koronavirusun ortaya çıxmasından bu yana ölkəmizdə ümumi yoluxma sayı 492 min, ölənlərin sayı isə 6 mini (koronavirusinfo.az, 11.10.2021-ci il tarixli məlumat) keçmişdir. Dünyada 238 milyondan çox yoluxma və 4 milyondan çox ölüm hadisəsi baş vermişdir. Demək olar ki, hər yaş qrupuna ciddi təsirləri səbəbindən koronavirus 21 -ci əsrin ən əhəmiyyətli sağlamlıq problemi hesab olunur.

Araşdırmalar COVID-19 pandemiyası dövründə cəmiyyətin əsas ehtiyaclarından birinin səhiyyə xidməti olduğunu və pandemiyanın yayılmasına nəzarət etmək üçün sosial təcrid olunmanın çox vacib olduğunu ortaya qoymuşlar (Hotar, 2020). Koronavirusun yoluxucu olduğunu başa düşməklə sosial təcrid və karantin tədbirləri tədricən artmağa davam etmişdir (Üstün, 2020). Sosial təcrid fərddə cəmiyyət arasında tam və ya demək olar ki qismən ünsiyyət əksikliyi vəziyyəti olaraq təyin olunur.

Pandemiya dövründə dünyada sosial ictimai sağlamlıq problemlərinə və iqtisadi çətinliklərə səbəb olan COVID-19 pandemiyasının sosial həyata təsirləri ilə bağlı araşdırmalarda sosial təcrid və səyahət azadlığının qadağan edilməsi bəzi problemlərə səbəb olmuşdur. Pandemiyanın təhsil sisteminə, iqtisadi vəziyyətə, kənd təsərrüfatı istehsal prosesinə, sağlamlıq hüququna və insan psixologiyasına bəzi mənfi təsirləri olduğu aşkar edilmişdir. Sosial təcrid fərddə müxtəlif psixoloji pozğunluqların yaranmasına yol açmaqla COVID-19 pandemiyasının təsirləri həmçinin biznes subyektlərində də özünü göstərmişdir (Məmmədov, 2020).

Dünyada sosial ictimai sağlamlıq problemlərinə və iqtisadi çətinliklərə səbəb olan COVID-19 pandemiyasının sosial həyata təsirləri ilə bağlı araşdırmalarda pandemiya dövründə sosial təcrid və səyahət azadlığının qadağan edilməsi bəzi problemlərə səbəb oldu, pandemiyanın təhsil sisteminə, iqtisadi vəziyyətə, kənd təsərrüfatı istehsal prosesinə, sağlamlıq hüququna və insan psixologiyasına bəzi mənfi təsirləri olduğu ifadə edildi. Sosial təcrid fərddə müxtəlif psixoloji pozğunluqların yaranmasına yol açdı. COVID-19 pandemiyasının təsirləri həmçinin biznes subyektlərində də özünü göstərmişdir (Rəhmanov, 2021).

COVID-19 pandemiyası yoxsulluq, artan stres və səhiyyə xidmətinin azalması səbəbindən bütün dünyada fərddə inkişafına mənfi təsir göstərmə potensialına malikdir. Əvvəlki pandemiya və fəlakətlərin təsirləri ilə bağlı araşdırmalar göstərir ki, iqtisadi vəziyyət nöqtəyi nəzərindən həm qısamüddətli, həm də uzunmüddətli mənfi nəticələr ola bilər (Shonkoff və Garner, 2013).

Azərbaycanda fəaliyyət göstərən aptek, optika və baytarlıq mağazalarında aparılan sorğunun nəticələri
Tədqiqatın kəmiyyət ölçüsü ilə bağlı nümunəni təşkil edən Azərbaycandakı şirkətlər haqqında məlumatlar Cədvəl 1-də təqdim olunmuşdur. Məlumat üçün qeyd edim ki, tədqiqatın aparılmasında istifadə edilən data “Business Insight” araşdırma şirkəti tərəfindən toplanılmışdır. Təhlillər isə müəllif tərəfindən aparılmışdır. Tədqiqat Azərbaycan üzrə fəaliyyət göstərən müəssisələrin iş mexanizminə əsaslanır.

Cədvəl 1: Tədqiqatda iştirak edən şirkətlərin məlumatları

Firma məlumatları	N*	%**
Fəaliyyət sahəsi	Optika mağazaları	119
	Apteklər	115
	Baytarlıq	66
Fəaliyyət müddəti (il)	0-5 il	46
	6-10 il	59
	11-15 il	66
	16-20 il	61
		20.3

	20+ il	68	22.7
İşçi sayı (nəfər)	1	47	15.7
	2	89	29.7
	3	72	24
	4	37	12.3
	5+	55	18.3

*N (say): 300

**%: sorğuda iştirak edən müəssisələrin ümumi sayda (300) faizi

Mənbə: “Business Insight” tərəfindən toplanılan dataların müəllif tərəfindən “MC Excel 2016” statistik proqramı vasitəsilə təhlili

Tədqiqatın kəmiyyət ölçüsündə iştirakçıların şirkətlərin fəaliyyət sahəsinə görə bölgüsü araşdırıldığında 39,7%-ni əczaçı, 22%-ni baytar həkimləri, 38,3%-ni optika işçiləri təşkil edir. Tədqiqatda iştirak edən şirkətlərin 22,7%-i öz sahələrində 20 il və daha çox fəaliyyət göstərən müəssisələrdir. Müəssisələrdə çalışan işçilərin sayı araşdırıldığında onların 29,7 faizinin iki nəfər işlədiyi görülür. Bir şirkətdə orta hesabla 2,5 nəfər çalışır.

Cədvəl 2-də pandemiya dövründə şirkətlərin gəlirlərinin, sifarişlərinin, işçi qüvvəsinin və satış vəziyyətlərinin necə təsirləndiyini göstərilmişdir.

Cədvəl 2: Azərbaycanda COVID-19 Pandemiya Prosesinin Aptek, Baytarlıq və Optika mağazalarına Təsiri

Pandemiyanın təsiri	Azaldı			Art dı	Təsiri olmadı	
	20%	30%	50-100%			
Gəlir (%)	Apteklər	8.7	14.3	11.3	2	2
	Optika mağazaları	0.3	7.7	31.7	0	0
	Baytarlıq	2.7	8.7	9	1.3	0.3
	Cəm	11.7	30.7	52	3.3	2.3
Sifarişlər (%)	Apteklər	8.3	16.8	9	2.3	2.3
	Optika mağazaları	0.3	8	31.3	0	0
	Baytarlıq	2.3	12.7	5	1.7	0.3
	Cəm	10.6	37.5	45.3	4	2.6
İş yükü (%)	Apteklər	7.7	12.5	4.3	10.7	4
	Optika mağazaları	2.7	6	25.9	0	5
	Baytarlıq	5	4.7	5.3	2	5
	Cəm	15.4	22.4	35.5	12.7	14
Satışlar (%)	Apteklər	8.3	13	11.3	3	2
	Optika mağazaları	0.3	8	31.3	0	0
	Baytarlıq	2.7	8.3	9	1.7	0.3
	Cəm	11.3	29.3	51.7	4.7	3

Mənbə: “Business Insight” tərəfindən toplanılan dataların müəllif tərəfindən “MC Excel 2016” statistik proqramı vasitəsilə təhlili

COVID-19 pandemiya prosesinin şirkətlərə təsirini göstərən Cədvəl 2-ə əsasən şirkətlərin 52%-nin gəliri 50%-100% aralığında azalıb. 30,7%-nin gəliri 30% azalıb. 11,7% müəssisənin gəlirləri isə 20% azalıb. Ümumi müəssisələrin cəmi 3,3%-nin gəlirində artım müşahidə edilir. Gəlir ən çox optika mağazaları arasında azalıb.

Sifarişlər araşdırıldıqda şirkətlərin sifarişlərinin 45,3%-i 50%-100%, 37,5%-i 30%, 10,6%-i 20% azalmışdır, 4%-i isə artmışdır. Sifarişləri ən çox azalan şirkətlər optika mağazaları olmuşdur. İşçi qüvvəsi yoxlanıldıqda; Şirkətlərin 35,5%-nin işçi qüvvəsi 50%-100% azaldığı halda, şirkətlərin 22,4%-nin işçi qüvvəsi 30%, 15,4%-nin işçi qüvvəsi 20% azalmışdır, 12,7%-nin işçi qüvvəsi artmışdır. İşçi qüvvəsi ən çox apteklərdə artıb. Şirkətlərin satışları araşdırıldığında, onların 51,7%-nin satışları 50%-100%, 29,3%-nin satışları 30%, 11,3%-nin işçi qüvvəsi 20% azalaraq 4,7% artıb. . Satışlarda azalma daha çox optika mağazalarında müşahidə olunmuşdur.

Tədqiqatda iştirak edən şirkətlərin işçiləri və müştəriləri tərəfindən onları virusun yoluxucu təsirindən qorumaq üçün həyata keçirilən əməyin mühafizəsi və təhlükəsizlik tədbirləri Cədvəl 3-də göstərilmişdir.

Cədvəl 3: Şirkətlər tərəfindən görülən əməyin mühafizəsi və təhlükəsizliyi tədbirləri

İş Sağlamlığı və Təhlükəsizliyi Tədbirləri	Xüsusi çəki, %-lə
İşçiləri virusun ötürülməsi və qarşısının alınması tədbirləri haqqında məlumatlandırmaq.	100
İşçiləri yaxşı hiss etmədikdə evdə qalmağa təşviq etmək.	
İşçilər və müştərilər arasında fiziki məsafənin qorunması.	69
Mərhələli - növbəli iş.	63
Evdən onlayn iş.	37.6
İş yerində temperaturun ölçülməsi.	0.006
Maskalar, əlcəklər, dezinfeksiyaedici maddələr kimi qoruyucu vasitələrdən istifadə edilmə	21
	100

Mənbə: “Business Insight” tərəfindən toplanılan dataların müəllif tərəfindən “MC Excel 2016” statistik proqramı vasitəsilə təhlili

Cədvəl 3-dən görünür ki, tədqiqatda iştirak edən bütün şirkətlər əməyin mühafizəsi və təhlükəsizlik tədbirlərinə ən yüksək səviyyədə riayət etməklə işçilərini və müştərilərini iki və ya daha çox tədbir görərək virusun ötürülməsindən qoruyurlar. Şirkətlər arasında onlayn işləmə ölçüsü olduqca aşağıdır. Şirkətlərin 63%-i işçilərlə müştərilər arasında fiziki məsafə qaydasını tətbiq edir.

Tədqiqatda iştirakçılar pandemiya zamanı satışlarının və gəlirlərinin çox azaldığını qeyd etmişdirlər. İştirakçıların bəzi cavablarını aşağıda görə bilərik:

Ə2: “Növbətçi olduğumuz günlərdə orta hesabla 500 reseptimiz olduğu halda, pandemiya dövründə insanların xəstəxanaya getmək istəməməsi və poliklinika xidmətlərinin azalması səbəbindən bu rəqəm 30 reseptə düşüb. Dövr ərzində gəlirimdə ən azı 60-80% azalma oldu. Bir işçini işdən çıxartmağı düşündüm, amma qadağan olduğu üçün etmədim, qadın işçim evləndiyi üçün işdən çıxdı, işdən çıxma pulunu verdim. Aptekimi köçürməyi düşünürəm, çünki icarə haqları çox yüksəkdir, çünki bu proses belə davam etsə, icarə haqqımı ödəyə bilməyəcəm”.

Ə3: “Mən mühüm turizm zonasında fəaliyyət göstərirəm. Hər il yerli və xarici turistləri yerli əhalimizdən qat-qat çox qəbul edirik. Bu il pandemiya ilə əlaqədar turistlərin sayının azalması mənə və bu bölgədə fəaliyyət göstərən digər müəssisələrə mənfi təsir etdi. Bu prosesdə mənim satışlarım və gəlirlərim 60%-dir. 70% azaldı. Ən əsası isə stokumuzda olan gündəlik dərmanlar və bu dərmanların son istifadə tarixləri yaxınlaşır. Bütün bu neqativlər davam etsə də, əməliyyat xərclərimizdə azalma olmadı. Bu vəziyyətə nə qədər dözə biləcəyimi hesablamağa çalışıram”.

O1: "Covid-19 prosesində iqtisadi baxımdan gözlədiyimizdən daha çox əziyyət çəkdik. Xəstəxanalar ambulator xidmət göstərmədiyindən resept gəlmədi, gündəlik satışlarımız bitdi. Dövrüyyə əsasında 90%-ə qədər itki yaşadıq. Bəzi filiallarımızı heç işlətmədik və açıq olanlarda məhdud müddətdə (11:00-17:00) xidmət göstərmişik".

O2: "Pandemiya prosesində vətəndaşlarımızın virusun yayılması ilə bağlı ehtiyatlılığı və gələcəyə dair qeyri-müəyyənlik, komendant saatları kimi səbəblərdən satışlarımız normal dövrlərlə müqayisədə 75% azalıb. İyun ayı etibarilə satışlarımızda cüzi artım olsa da, itkilərimiz davam edir".

O3: "Təcili xəstələr istisna olmaqla, xəstəxana poliklinikalarının üç aya yaxın bağlanması səbəbindən optik reseptlərin istehsalı sektorumuzda ciddi itkilərə səbəb olub. Bu itkilər regional miqyasda 60-85% dövrüyyə itkilərinə çatmışdır. Qanuna əsasən reseptsiz bəzi dərman və eynək verə bilməməyimiz sənayemizə çox mənfi təsir etdi. Üstəlik, komendant saati də öz mənfi təsirini göstərdi".

O4: "Mart ayından etibarən mənim satışlarım və dövrüyyə təxminən 50-60% azalıb. Ambulator xidmətlərin məhdudlaşdırılması və komendant saati bu azalmanın ən mühüm səbəbidir. Gün eynəyi satışım bütün fəaliyyətimin təxminən 30%-ni təşkil etsə də, bu müddət ərzində heç bir gün eynəyi satmadım. Satış və gəlirlərimdə belə olsa da, xərclərimdə və ödənişlərimdə heç bir dəyişiklik olmadı".

B1: "Mart və aprel aylarında yarım gün işlədik, iqtisadi cəhətdən isə çox təsirlənmədik."

Göründüyü kimi, iştirakçılar pandemiya dövründə satış və gəlirlərinin azaldığını və bu vəziyyətin onları iqtisadi çətinliyə saldığını bildirmişdirlər.

İştirakçılar, onlar COVID-19 pandemiyası dövründə yaşadıkları iqtisadi çətinliklərin öhdəsindən gəlmək üçün nağd yardım dəstəyinə və sosial təminat qurumu ödənişlərinin və vergi ödənişlərinin təxirə salınmasına ehtiyac duyduqlarını bildiriblər.

Ə2: "Bu dövrdə ən çox ehtiyacım olan mövzular vergi və kirayə endirimləridir. Sosial təminat qurumuna ödəniləcək qısamüddətli iş müavinəti və sosial sığorta haqları təxirə salınsa da, ödənişlər oktyabr ayında ilişib qalıb. Covid-19-un müalicəsində istifadə olunan reseptlər apteklərə bərabər paylanmalıdır."

Ə3: "Mənim dörd işçim var. İşçilərimin maaşları və sığorta haqları, iş yerinin kirayəsi, elektrik enerjisi və vergi xərcləri bir araya gələrək külli miqdarda xərc yaradır. Hökumətimiz bizə müxtəlif dəstəklər verir, aşağı faizli kreditlərdən istifadə etməyimizə kömək edir. Mən də bu kredit xəttindən yararlandım, lakin turizm bölgələrində yerləşən bizneslər üçün xüsusi dəstəyə ehtiyac var".

O2: "Xüsusilə mart və iyun ayları arasında gəlirlərimiz xeyli azaldı, lakin sabit xərclərimiz azalmadı. İş yeri mənə aid olduğundan kirayə ilə bağlı heç bir problemim olmayıb, amma bilirəm ki, həmkarlarımdan çoxu da kirayə pulunu verməkdə çətinlik çəkir".

O3: "Bizim qoruyucu vasitələrə və maddi dəstəyə ehtiyacımız var idi, çünki maskalar, dezinfeksiyaedici vasitələr və digər qoruyucu vasitələr pandemiya dövrünün əvvəlində mövcud deyildi və ya çox yüksək qiymətə satılırdı."

O4: "Pandemiya başlayanda, açığı, nə edəcəyimi bilmirdim. Bu prosesdə ən çox ehtiyac duyduğum mövzu virusun yayılması və qorunma tədbirləri ilə bağlı aydın məlumatlar idi. Bu dövrdə satışlarımızın azalması səbəbindən pul dəstəyinə ciddi ehtiyac yarandı və mən kreditdən faydalandım. Kredit xətti və qısamüddətli iş üçün müavinət fəaliyyətimi davam etdirə bilməyimə dəstək oldu. Düşünürəm ki, bu prosesdə ən mühüm məsələ qeyri-müəyyənlik və gələcəyə baxa bilməməkdir".

B2: "Kredit ödənişlərimizin müvəqqəti olaraq təxirə salınmasına və mənim ən böyük problemim şirkətlərə ödəməli olduğumuz sənəd və ödənişlərin son ödəmə tarixinin uzadılması ən əsas ehtiyaclar sırasındadır. Lakin şirkətlər mənim ödənişlərimin son ödəmə tarixini heç bir şəkildə uzatmırlar".

Covid-19 pandemiyası zamanı şirkətlər işçiləri ixtisar etmək əvəzinə iş saatlarını azaltmağa üstünlük vermişdirlər.

Ə2: “Təcrübəçi kimi işləyən və riskli yaş qrupunda olan işçimizi işdən çıxardıq, amma maaş verməyə davam etdik. Qadın işçimiz ailə qurduğu üçün özü işdən ayrıldı”.

Ə3: “Bu müddət ərzində dörd işçimin işə götürülməsini davam etdirdim. İş yükümüz adi mövsümlərdən xeyli aşağı olduğundan, işçilərim arasında tədricən növbəli iş rejiminə keçdik”.

O2: “Pandemiya zamanı işçiləri ixtisar etməyi düşünmədim. Ancaq maaş verməkdə, əmək haqqını ödəməkdə çətinlik çəkirdim. Dövr ərzində işimiz xeyli azaldı və işçilərin ödənişli məzuniyyətlərindən istifadə etmələrinə şərait yaratdım. Mənim bir işçim uşaq bağçalarının və məktəblərin bağlanması ilə əlaqədar uşaqlarına baxmağa ehtiyac duydu və o, məktəb və bağçalar açılana qədər ödənişsiz məzuniyyətə çıxdı. Hal-hazırda yenə də işləyir.

B4: “Həyat yoldaşım ilə iki nəfər işləyirik. Bu səbəbdən işlə təminatla bağlı heç bir problemimiz yox idi, sadəcə olaraq iş saatlarımızı azaldırdıq. Hal-hazırda normal həyata qayıtdıqdan sonra normal iş rejimimizə də qayıtmışıq”.

Bütün şirkətlər əməyin mühafizəsi və təhlükəsizlik tədbirlərini təmin etmək üçün müxtəlif tədbirlər görərək işçilərinin və müştərilərinin sağlamlığını qorumağa çalışıblar. Gördükləri və həyata keçirdikləri tədbirlərlə müxtəlif sektorlarda fəaliyyət göstərən müəssisələrə örnək olurlar.

Ə1: “Pandemiya ərzində iş yerində sosial məsafənin qorunması üçün tədbirlər gördük, qoruyucu vasitələrdən və dezinfeksiyaedici vasitələrdən istifadəyə diqqət yetirdik, üç nəfərdən çox insanın iş yerinə girməsinə icazə vermədik.”

Ə2: “İşçilərimizin və müştərilərimizin fərdi mühafizə tədbirlərini artırmaq üçün dezinfeksiyaedici vasitələrdən və qoruyucu vasitələrdən istifadəyə diqqət yetirmişik. İş yerində sosial məsafənin qorunmasına diqqət yetirərək içəridə iki müştəridən çox olmamağa diqqət etdik. İşçilərimin hər birini ayrıca kompüterlə təmin etmişdik.

O1: “İşçilərimizi dezinfeksiyaedici vasitələr, maskalar kimi qoruyucu vasitələrlə təmin etməklə və növbəli işləməklə ehtiyat tədbirləri gördük. Bundan əlavə, Səhiyyə Nazirliyinin dəstəyi ilə prosesdə necə davranmaq barədə təlimlər almışdıq.”

O4: “İşçilərimizin və müştərilərimizin sağlamlığına üstünlük verdik. Sosial məsafəyə, maskadan istifadəyə və dezinfeksiyaedici vasitələrdən istifadəyə diqqət etdik. Bu prosesdə biz heç bir ciddi sıxlıq yaşamamışıq. Müştərilər tərəfindən yoxlanılan eynək çərçivələri, güzgülər və stollar 70 faiz spirtlə dezinfeksiya edilib”.

B1: “Səhiyyə Nazirliyinin əməyin mühafizəsi və təhlükəsizliyi ilə bağlı tövsiyələrini yerinə yetirdik, lazım olmadıqca pasientlərin sahiblərini klinikamıza buraxmadıq, yalnız onların pişik və itlərini (evcil heyvanlarını) içəri buraxdıq. Klinika içərisində və çöldə heç vaxt maskalarımızı çıxarmamışıq. Biz mütəmadi olaraq klinikamızın içini ULV cihazı ilə dezinfeksiya etdik”.

V4: “Biz şəxsi qoruyucu tədbirlərimizi görmüşük. Biz təyinatla işlədiyimiz üçün klinikamızda heç vaxt çox insan olmayıb. İş yerimiz kiçik olduğu üçün biz həmişə bir müştərinin içəri girməsinə icazə verərək sosial məsafəni qorumağa çalışmışıq. İş yerləri mütəmadi olaraq hər gün təmizlənilir və dezinfeksiya edilirdi”.

İştirakçılar müəssisələrin pandemiya ilə mübarizənin bir hissəsi olduğunu və bu proses zamanı onlara veriləcək tapşırıqları yerinə yetirməyə hazır olduqlarını bildiriblər.

Ə1: “Biz pandemiya prosesi zamanı lazımı məlumatları verməklə xalqımızın məlumatlılığının artırılmasına kömək etdik. Dövlətimizin vətəndaşlarımıza pulsuz verdiyi tibbi vəsaitlərin paylanması tapşırığını uğurla yerinə yetirmişik. Gələcəkdə səlahiyyət veriləcəyi təqdirdə məlumatların, qoruyucu vasitələrin və dezinfeksiyaedici materialların, peyvənd və dərmanların yayılmasına, peyvənd prosesinə töhfə verəcəyik.”

Ə2: “Biz pandemiya prosesi zamanı insanları məlumatlandırmaqda köməkçi olmuşuq. Yaşı 65-dən yuxarı olan və xroniki xəstəlikləri olan vətəndaşlarımızın istifadə etmələri lazım olan dərmanları evlərinə apararaq sağlam qalmalarına dəstək olduq. Dövlətimizin vətəndaşlarımıza pulsuz verdiyi tibbi vasitələrin paylanmasına vasitəçilik etdik. Sağlamlığımızı risk altına alsa belə, işimizi aktiv saxlamaqla və dərman ehtiyacını ödəməklə insanlarımızın sağlam qalmasına dəstək olmağa davam edirik”.

Ə3: “Biz cəmiyyətin sağlamlığının qorunmasında ön sıralardayıq. Bu məqamda biz həmişə üzərimizə düşən vəzifələri yerinə yetirmişik.”

O6: “Optik mağazamızda gördüyümüz tədbirlərlə müştərilərimizə və ətrafımıza onların sağlamlığını qoruyaraq nümunə göstərməyə çalışdıq.”

B1: “İnsan sağlamlığında da istifadə oluna bilən cihazlarımızın istifadəsi üçün əlimizdən gələn dəstəyi verə bilərik.”

B2: “Həmişə açıq olduğumuz üçün ev heyvanları sənayesinin ehtiyaclarını qarşılamağa davam etdik. Lazım olanda aparatlarımızla prosesi dəstəkləyə bilərik, fəvqəladə hallarda insan səhhətində də istifadə oluna bilən cihazlarımız var. Zəruri hallarda qan alma və xəstə nəzarəti kimi tibbi dəstəkdə də kömək edə biləcəyimizi düşünürəm. Ümid edirəm ki, biz heç vaxt lazım olacağı səviyyəyə çatmayacağıq.”

Nəticə və Təkliflər

Ədəbiyyatlarda pandemiya ilə sağlamlıq mübarizəsinin mühüm tərkib hissəsi olan insan sağlamlığı və əczaçılıq sektorlarında fəaliyyət göstərən apteklərin, baytarlıq müəssisələrinin və optikaların bu prosesdən necə təsirləndiyinə dair heç bir araşdırmaya rast gəlinməyib. Tədqiqat nəticəsində insan sağlamlığı və əczaçılıqla bağlı sektorlarda fəaliyyət göstərən şirkətlərdə məşğulluğun davamlılığı, istehsal, təchizat və xidmət göstərilməsi sahələrində qarşıya çıxan problemlər düzgün müəyyənəndiriləcək və gətiriləcək həll təklifləri fayda verəcəkdir.

Bütün bu mənfi iqtisadi vəziyyətdə şirkətlərin əksəriyyəti COVID-19 pandemiyası zamanı işçilərini işlə təmin edə bildi. İş saatlarına məhdudiyətlər qoyuldu və bəzi şirkətlər işçilərin əmək haqqını məhdudlaşdırmaqla məşğulluq səviyyələrini qorudular. Qısaldılmış iş vaxtı müavinətinin tətbiqi və sığorta haqqı ödəmələrinin təxirə salınması şirkətlərin məşğulluğunun davam etdirilməsinə müsbət təsir göstərmişdir.

Qısamüddətli əmək haqqının müddətinin və əhatə dairəsinin uzadılması, işçilərin sosial müdafiəsinin əhatə dairəsinin genişləndirilməsi məşğulluq səviyyəsinin qorunmasının davamlılığına müsbət təsir göstərmişdir. Səhiyyə sektorunda fəaliyyət göstərən bütün şirkətlər əməyin mühafizəsi və təhlükəsizlik tədbirlərinə maksimum dərəcədə əməl edirlər. İşçilərini və müştərilərini qorumaq üçün gördüyü tədbirlərlə cəmiyyətə və digər sektorlara nümunə olur. Pandemiya dövründə apteklər, optika mağazaları və baytarlıq müəssisələri iqtisadi çətinliklərə və sağlamlıq risklərinə baxmayaraq səhiyyə xidmətləri göstərməyə davam edərək əhalinin sağlamlığının qorunmasına müsbət töhfə verməkdədirlər.

Ədəbiyyat Siyahısı

1. “Yeni növ koronavirus (COVID-19) infeksiyası ilə mübarizə tədbirlərində iştirak edən tibb işçilərinin sosial müdafiəsinin gücləndirilməsi haqqında” Azərbaycan Respublikası Prezidentinin Sərəncamı, 18 mart 2020
2. “Koronavirus (COVID-19) pandemiyasının və bundan irəli gələrək dünya enerji və səhm bazarlarında baş verən kəskin dalğalanmaların Azərbaycan Respublikasının iqtisadiyyatına, makroiqtisadi sabitliyə,

ölkədə məşğulluq məsələlərinə və sahibkarlıq subyektlərinə mənfi təsirinin azaldılması ilə bağlı bir sıra tədbirlər haqqında” Azərbaycan Respublikası Prezidentinin Sərəncamı, 19 mart 2020

3. Barrot J., Grassi B. və Sauvagnat J. (2020). “Sectoral effects of social distancing”, №11 (3), p.11-12
4. Batirel A. (2020). “SARS-CoV-2: Bulaşma ve Korunma”, South. Clin. Ist. Euras. №31, p. 7
5. Erdem İ. (2020). “Koronavirüse (COVID-19) karşı Türkiye’nin karantina ve tedbir politikaları”. Turkish Studies,15(4), s. 377-388
6. Fischer M., Coogan A.N., Faltraco F., Thome J. (2020). “COVID-19 paranoia in a patient suffering from schizophrenic psychosis – a case report”. Psychiatry Research, p. 288
7. Gao J., Zheng P., Jia Y., Chen H., Mao Y., Chen S., Wang Y. (2020). “Mental health problems and social media exposure during COVID-19 outbreak”. PONE Vol15(4), p.89
8. IMF. (2020). World economic outlook. Washington D.C: International Monetary Fund, 2020 April
9. İnce F. ve Evci F. Y. (2020). “COVID-19’un ilk üç haftası”. “Süleyman Demirel Üniversitesi Sağlık Bilimleri Dergisi”, 11(2), 236-249
10. Mann F.D., Krueger R.F. and Vohs K.D. (2020). “Personal economic anxiety in response to COVID-19”. “Personality and Individual Differences”, Volume 167, p.69-72
11. Moghanibashi-Mansourieh A. (2020). “Assessing the anxiety level of Iranian general population during COVID-19 outbreak”. Asian Journal of Psychiatry, 51, 102076, p.265
12. Öztürk İ., Akalın S., Özgüner İ. ve Şakiroğlu M. (2020). “Covid-19 salgınının ve karantinanın psikolojik etkileri”. Turkish Studies, 15(4), 885-903
13. Pfefferbaum G.B. And North C.S. (2020). “Mental health and the Covid-19 pandemic”. New England Journal of Medicine, p.510-512
14. Phan T. (2020). “Novel coronavirus: From discovery to clinical diagnostics. Infection, Genetics and Evolution”, №79, p.186
15. Schueffel P. (2017). “Alternative Distributed Ledger Technologies Blockchain vs. Tangle vs. Hashgraph A High Level Overview And Comparison”, SRRN Electroinc Jounal, p.85

ƏRAZİLƏRİN MALİYYƏ RESURSLARININ FORMALAŞMASI, XÜSUSİYYƏTLƏRİ VƏ POTENSİALI

Aslanova Ceylan

Azərbaycan Dövlət İqtisad universiteti (UNEC)

ceylan.aslanova@mail.ru

Xülasə

Maliyyə resursları iqtisadiyyatın göstəricisi olmaqla ölkənin və onun regionlarının sosial-iqtisadi inkişafının daha çox üstünlük verilən sahələrini müəyyən etməyə imkan verir. Onların formalaşması və istifadə istiqamətləri pul vəsaitlərinin iqtisadiyyatın sahə və sahələri arasında bölüşdürülməsi proporsiyalarına, müəssisələrin maliyyə resursları ilə təchiz olunma səviyyəsinə təsir göstərir. Maliyyə resurslarının müəyyən edilmiş prioritetlərə uyğun istifadə istiqamətlərini formalaşdırmaqla, onların sahibkarlıq subyektlərinin sərəncamında qalan həcmi dəyişdirməklə dövlət iqtisadiyyatın inkişafına təsir göstərə bilər. Müvafiq olaraq, dövlətin kompleks sosial-iqtisadi inkişafı daha çox maliyyə resurslarının formalaşdırılması üsullarından və onlardan istifadə istiqamətlərinin optimal seçilməsindən asılıdır.

İqtisadi-maliyyə siyasətinin həyata keçirilməsində regional yönümlülüğün əhəmiyyətinin gücləndirilməsi regional səviyyədə maliyyə resurslarının formalaşması və istifadəsi mexanizminin öyrənilməsi məsələsinə xüsusi əhəmiyyət verir. Eyni zamanda, onların formalaşma üsulları və istifadə istiqamətləri regionların iqtisadi, iqlim, demoqrafik, hüquqi xüsusiyyətlərindən asılı olaraq müxtəlif ola bilər.

Maliyyə resursları təkrar istehsalın maddi-maliyyə və məsrəf proseslərini əlaqələndirməyə və onun mütənasibliyini təmin etməyə imkan verir. Maliyyə resurslarını iqtisadi tənzimləyici kimi xarakterizə etmək üçün onların digər iqtisadi kateqoriyalarla əlaqəsini göstərmək, həcmi və strukturunu təhlil etmək lazımdır. Eyni zamanda, regional səviyyədə maliyyə resurslarının idarə edilməsi alətlərindən istifadə mexanizminin təhlili heç də az əhəmiyyət kəsb etmir. Maliyyə cəmiyyətdə iqtisadi münasibətlərin bir hissəsidir, amma praktikada biz mücərrəd münasibətlərlə deyil, real pulla məşğul oluruq.

Açar sözlər: Maliyyə, resurs, potensial, bazar iqtisadiyyatı

Summary

Being an indicator of the economy, financial resources allow to identify the most priority areas of socio-economic development of the country and its regions. Their formation and use affect the proportions of the distribution of funds between sectors and industries of the economy, the level of provision of financial resources to enterprises. The state can influence the development of the economy by forming the directions of use of financial resources in accordance with the established priorities, changing their volume at the disposal of business entities. Accordingly, the complex socio-economic development of the state depends more on the methods of formation of financial resources and the optimal choice of directions for their use.

Strengthening the importance of regional orientation in the implementation of economic and financial policy attaches special importance to the study of the mechanism of formation and use of financial resources at the regional level. At the same time, the methods of their formation and directions of use may differ depending on the economic, climatic, demographic and legal characteristics of the regions.

Financial resources allow to coordinate the material-financial and cost processes of reproduction and to ensure its proportionality. In order to characterize financial resources as economic regulators, it is necessary to show their relationship with other economic categories, analyze their volume and structure. At the same time, the analysis of the mechanism of using financial resource management tools at the regional level is no less important. Finance is part of economic relations in society, but in practice we are dealing with real money, not abstract relations.

Keywords: Finance, resource, potential, market economy

Giriş

Bazar münasibətləri şəraitində formalaşması və istifadəsi ictimai istehsala kəmiyyət və keyfiyyət təsirini müəyyən edən maliyyə resursları böyük əhəmiyyət kəsb edir.

“Maliyyə resursları” makroiqtisadi kateqoriyası o zaman məna kəsb edir ki, cəmiyyət iqtisadi inkişafın tənzimlənməsinə keçsin və bütövlükdə milli iqtisadiyyat miqyasında maddi və maliyyə resurslarının tarazlığının təmin edilməsi zərurəti yaransın. Vəsaitlərin ümumi kütləsindən maliyyə resurslarının ayrılması zərurəti ictimai istehsalın tarazlığını təmin etmək üçün bazar tənzimləyicilərinin əlil olduğu və ya hər hansı sosial-iqtisadi şəraitin təsiri altında onların effektivliyinin zəiflədiyi iqtisadi sistemlərdə mövcuddur. Bazar münasibətlərinə keçid şəraitində maliyyə resursları dövlətin və respublikanın iqtisadi inkişafını tənzimləyən ən mühüm və səmərəli alətə çevrilir.

İqtisadi ədəbiyyatda maliyyə resurslarının yaradılması və istifadəsi sahəsində aparılan tədqiqatlar çox olmasa da, son illərdə bu məsələnin həm nəzəri, həm də praktiki əhəmiyyəti ilə əlaqədar olaraq geniş şəkildə inkişaf etmişdir.

Hesab edirik ki, iqtisadi tədqiqatlarda maliyyə resurslarının əhəmiyyəti məhz maliyyə münasibətlərinin obyektivi olan maliyyə resursları olması ilə müəyyən edilir. Bir sıra müəlliflər maliyyə resursları ilə yanaşı, maliyyə münasibətlərinin obyektivi maliyyə rıçaqları və maliyyə sistemi adlandırırlar və bununla da maliyyə münasibətləri obyektivi müxtəlifliyini təsdiq edirlər.

Bazar iqtisadiyyatına keçid

Bazar iqtisadiyyatına keçid şəraitində bazar maddi resursların mərkəzləşdirilmiş bölgüsünü əvəz etməyə gələndə özünün etibarlı maliyyə resursları bazasının əhəmiyyəti ölçüyəgəlməz dərəcədə artır. Bu şəraitdə pul vəsaitlərinin formalaşdırılması prosesinin idarə edilməsi regional dövlət orqanlarının ən mühüm vəzifələrindən birinə çevrilir, onların fəaliyyəti inkişaf məqsədlərinə nail olmaq və qarşılıqlı əlaqədə olan bütün tərəflərin maraqlarının balansını müəyyən etmək üçün şərait yaratmalıdır.

Limit-bölmə münasibətlərinə əsaslanan komanda-inzibati idarəetmə sistemi reproduktiv prosesin müxtəlif subyektləri arasında qarşılıqlı əlaqələrin spesifik xarakterini doğurdu. Planlaşdırma və idarəetmənin metodoloji prinsipi milli iqtisadi maraqlardan asılı vəziyyətə salınmış regionların inkişafı maraqlarının deyil, milli iqtisadi maraqların prioritetliyi prinsipini qəbul edirdi. Hər şey sənaye idarəçiliyinə tabe idi. Müvafiq olaraq, dövlət, sahə və ərazi idarəetmə orqanları son dərəcə qeyri-bərabər vəziyyətdə idi: prioritet, ilk növbədə, müdafiə sənayesi ilə bağlı sahələr idi.

Ərazilərin müstəqilliyinin artırılması kontekstində onların maliyyə potensialının müəyyənəşdirilməsi zəruri olur. Hazırda iqtisadi ədəbiyyatda dövlətin, regionların, firmaların, ev təsərrüfatlarının inkişafı üçün maliyyə imkanlarının məcmusu kimi “maliyyə potensialı” anlayışından geniş istifadə olunur.

Tədqiqat ilk növbədə müəssisə səviyyəsində aparılır. Bu tədqiqatlar çərçivəsində təsərrüfat subyektlərinin maliyyə resursları və gəlirlərinin məcmusu kimi “maliyyə potensialı” anlayışının müəyyənəşdirilməsinə vahid yanaşma formalaşmış, vəsaitlərin mövcudluğu və yerləşdirilməsini, real və potensial maliyyə imkanlarını əks etdirir.

Mövcud resursların gəlir əldə etmək qabiliyyətinə əsaslanan səmərəli yanaşmada maliyyə resurslarının yalnız bir hissəsi nəzərə alınır ki, bu da ərazinin istehsal prosesində formalaşan maliyyə potensialının tam təsvirini vermir.

Ən geniş olanı ümumi resurs yanaşmasıdır ki, onun nümayəndələri ərazinin maliyyə potensialını və maliyyə resurslarını bərabərləşdirirlər. Lakin bu iki anlayışın məzmunca oxşar olmasına baxmayaraq, onlar eyni

deyildir. Ərazinin maliyyə resursları maliyyə potensialının istifadə olunan hissəsi kimi, yəni müxtəlif təsərrüfat subyektlərinin rayonun mövcud ehtiyatlarından istifadə etməklə əldə etdikləri pul gəlirləri və yığımları kimi qəbul edilir. Ümumi təkrar istehsal yanaşmasının dezavantajı maliyyə resurslarının yalnız genişləndirilmiş təkrar istehsala gedən hissəsinin nəzərə alınmasıdır. Sadə çoxalma aparılmazsa, sonuncu mümkün deyil.

Maliyyə ÜDM və milli gəlirin bölüşdürülməsi prosesini təmin edir və bununla da təsərrüfat subyektlərinin maliyyə ehtiyaclarını ödəyir. Maliyyənin köməyi ilə dövlət iqtisadi və sosial proseslərə təsir göstərə bilər (vergi, maliyyə və digər alətlərdən istifadə etməklə). Dövlət yenidən bölüşdürülmüş vəsaitləri büdcələrə və məqsədli fondlara yönəldir və onlardan öz funksiyalarını yerinə yetirmək üçün istifadə edir. Deməli, maliyyə bölgü münasibətlərinin subyektlərinin maraqlarına təsir etməklə dövlətin sosial-iqtisadi inkişafının müxtəlif sahələrinə tənzimləyici təsir göstərmək iqtidarındadır. Təbii ki, maliyyə dövlətin iqtisadi idarə edilməsinin əsasını təşkil edir və onunla ayrılmaz şəkildə bağlıdır (Бланк, 2011).

Cəmiyyətin və təsərrüfat subyektlərinin iqtisadi və sosial inkişaf səviyyələrinin göstərici

Cəmiyyətin və təsərrüfat subyektlərinin iqtisadi və sosial inkişaf səviyyələrinin göstəricilərinin rolu təsərrüfat subyektlərinin fəaliyyətinin səmərəliliyini xarakterizə edən maliyyə göstəriciləridir (rentabellik, gəlirlilik göstəriciləri və s.). Nəzarət funksiyasını yerinə yetirən maliyyə bütövlükdə dövlətdə maliyyə resurslarının hərəkətinə nəzarət vasitəsidir.

Maliyyənin mahiyyətindən belə çıxır ki, onlar birbaşa ictimai istehsalın səmərəliliyinə təsir göstərirlər. Bu təsir özünü göstərir (Борачева, 2014):

- maliyyə resurslarının bölüşdürülməsi və yenidən bölüşdürülməsi yolu ilə iqtisadi artım mənbələrinin formalaşdırılması;
- öz maliyyə resurslarının formalaşdırılması və gəlirlərin büdcəyə çıxarılması prosesinin tənzimlənməsinin müxtəlif üsullarını tətbiq etməklə istehsala birbaşa təsir göstərmək.

Beləliklə, maliyyə sferası maliyyə münasibətlərinin xüsusiyyətləri və maliyyə resurslarının formalaşması və bölüşdürülməsinin xüsusiyyətləri ilə müəyyən edilir.

Maliyyə resursları dövlətin, əhalinin, təsərrüfat subyektlərinin dövlət ehtiyaclarını ödəmək və genişləndirilmiş təkrar istehsalın təmin edilməsi üçün nəzərdə tutulmuş vəsaitləridir.

Maliyyə resursları məcmu ictimai məhsulun və milli gəlirin bölüşdürülməsi prosesində yaranır. Maliyyə resurslarının formalaşma mənbələri bunlardır (Бланк, 2011):

- ümumi daxili məhsul (ÜDM);
- milli gəlir;
- təsərrüfat subyektlərinin və əhalinin pul gəlirləri;
- borc götürülmüş və cəlb edilmiş vəsaitlər (bank kreditləri; qiymətli kağızların buraxılışından alınan vəsaitlər və s.);
- məcburi töhfələr (vergilər, rüsumlar, rüsumlar);
- xarici ticarət əməliyyatlarından gəlirlər və s.

Maliyyə resursları həmişə genişləndirilmiş təkrar istehsal, sosial ehtiyaclar, işçilərin maddi həvəsləndirilməsi, digər sosial tələbatların ödənilməsi məqsədi ilə istifadə olunur.

Bir tərəfdən, maliyyə resursları dövlətin maliyyə gücünün mühüm göstəricisidir və ümumi ictimai məhsulun təxminən 56%-ni təşkil edir. İctimai məhsulun və milli gəlirin istehsalı, bölüşdürülməsi və yenidən bölüşdürülməsi prosesində formalaşmasıdır. İctimai istehsal prosesində nə qədər çox maliyyə resursları yaradılsa, o, bir o qədər səmərəli olur.

Digər tərəfdən, müasir şəraitdə maliyyə resurslarının tapılması və ən səmərəli istifadəsi problemləri istisnasız olaraq bütün müəssisə və firmalar üçün gündəmdə birinci yerə çevrilmişdir. İqtisadi böhran, qeyri-sabitlik və istehsalın azalması öz iqtisadi artımını və artımını təmin etmək üçün bütün mövcud üsulları axtarıb həyata keçirməyə məcbur edir (Ильясов и Мельников, 2001).

Deməli, maliyyə resursları maliyyə sabitliyinin əldə edilməsində, bazar fəlakətində sağ qalmaq şanslarının artırılmasında, dövlət orqanları və kreditorlar qarşısında öhdəliklərin ödənilməsinə təmin etməkdə və öz sahiblərinə gəlir gətirməkdə əsas məqsəddir.

Bununla belə, nəzəri iqtisadçılar “maliyyə resursları”nın ümumi şərhinə gələ bilməyiblər. Konsepsiya həm xüsusi iqtisadi ədəbiyyatda, həm də sahibkarlığa dair müxtəlif dərslərdə, iqtisadi fəaliyyət məsələlərinə dair nəşrlərdə, hər hansı tədbirin həyata keçirilməsi ilə bağlı çıxışlarda və müzakirələrdə kifayət qədər sərbəst şərh olunur. Bu terminin həm nəzəri, həm də praktikada geniş istifadə olunmasına baxmayaraq, onun təfsiri, yuxarıda qeyd edildiyi kimi, nəinki çox fərqlidir, həm də bölüşdürmə xarakteri daşımır. Bununla əlaqədar olaraq, müxtəlif dövrlərdə bu sahədə çalışan iqtisadçıların təklif etdikləri bu konsepsiyaları fikrimizcə əsas kateqoriyaları nəzərə alaraq təhlil edək.

Belə ki, iqtisadçısı, V.P. Dyaçenko öz işində maliyyə resurslarını pul formasında mövcud olan və ya müəyyən maddi resursların pul ifadəsi olan pul vəsaitləri kimi müəyyən etmişdir (Богачева, 2014).

Nəzərə alsaq ki, o dövrdə pul resursları dedikdə, maliyyənin ancaq dövlət müəssisələrinin gəlirləri və yığımları hesabına yaradılan maddi tərəfi başa düşülürdü. Bu tərifə təhlil etdikdə məlum olur ki, pul dövlətin və ya müəssisələrin maliyyə resurslarının tərid olunmuş hissəsidir. Fikrimizcə, “maliyyə resursları” “maliyyə resursları”nın şərhindən daha geniş anlayışdır.

Bir neçə il sonra A.M. Birman maliyyə resurslarını dövlət və ya müəssisələr tərəfindən genişləndirilmiş təkrar istehsal və ümumi dövlət xərcləri istifadə üçün cəmlənmiş, pulla ifadə olunan milli gəlirin bir hissəsi kimi müəyyən edir. Onun fikrincə, maliyyə resursları yalnız müəyyən maddi dəyərlərin pul ifadəsidir (Кочкарбаев, 2004).

1977-ci ildə M.K. Şermenev də maliyyə resurslarının təsərrüfat subyektləri və dövlət tərəfindən formalaşan və istifadə edilən pul fondları olduğunu müdafiə etdi. Həqiqətən də, sosialist idarəetmə praktikasında maliyyə resursları formasında müəyyən dövrdə dövlətin və ya müəssisələrin sərəncamında olan bütün pul vəsaitlərinin gəlirlərinin və yığımlarının məcmusu, bu tərifdə maliyyə resursları pul vəsaitləri, kredit resursları, pul ehtiyatları kimi başa düşülürdü.

Bəlkə də bu nöqteyi-nəzər XX əsrin 90-cı illərində maliyyə sistemində müşahidə oluna bilən dövlət krediti üçün prototip rolunu oynadı. Bununla belə, qeyd etmək lazımdır ki, iqtisadi sistemdə mənfəət maliyyə resurslarının formalaşması üçün birinci dərəcəli əhəmiyyət kəsb edir və bunun hesabına pul yığımları yaranır. Buna baxmayaraq, bu ifadə mənfəətin sosialist istehsalının məqsədi olmadığı dövr üçün xarakterikdir (Theoretical aspects of the economic content of financial resources of agricultural enterprises, 2016).

Maliyyə resursları dövlət orqanlarının və yerli özünüidarəetmə orqanlarının, habelə sahibkarlıq subyektlərinin istifadə etdiyi vəsaitlərin bütün məbləği deyil. Pul formasında maliyyə resursları ilə yanaşı, kredit resursları, əhalinin şəxsi pul gəlirləri və s.dir.

Əsas bir məqamın üzərində dayanmaq istərdim. V.C. Sençaqov 1982-ci ildə maliyyə resurslarını məcmu sosial məhsulun və milli gəlirin yaradılması, bölüşdürülməsi və yenidən bölüşdürülməsi prosesində formalaşan pul yığımlarının, amortizasiya ayırmalarının və bir sıra digər pul fondlarının məcmusu kimi müəyyən etmişdir.

Tərifdə müəllif maliyyə resurslarının subyektlərini göstərmir, lakin onların təhsil mənbəyini aydın şəkildə müəyyən edir ki, bu da çox mühüm məqamdır. Akademik iqtisadçıların baxışı, bütün əvvəlki iqtisadi

münasibətlər sisteminin dağılması zamanı o qədər radikal idi ki, 60-80-ci illərin nəzəri hesablamalarından müasir reallığa uyğun istifadə etmək qeyri-mümkün oldu və maliyyə resursları konsepsiyasına və onun komponentlərinə əhəmiyyətli düzəlişlər tələb olundu.

İqtisadçı T.V. Guida artıq “Maliyyə resurslarının formalaşması və istifadəsi” kitabında diqqəti belə bir fakta yönəldir ki, maliyyə resursları dövlətə və ya təsərrüfat subyektinə məxsus olan və geri qaytarılmayan əsaslarla maliyyə resurslarının inkişafına yönəldilmiş vəsaitlərin məcmusu kimi müəyyən edilə bilər (Кошкарбаев, 2004).

Bu şərhə görə, maliyyə resursları təkcə genişləndirilmiş təkrar istehsal məqsədi ilə deyil, həm də sosial ehtiyaclar, iqtisadiyyat və ya insanların rifahını yaxşılaşdırmaq, işçilərin maddi həvəsləndirilməsi və digər sosial tələbatların ödənilməsi üçün istifadə olunur.

Beləliklə, maliyyə resursları dedikdə artıq təsərrüfat subyektlərinin və ya dövlət və yerli özünüidarəetmə orqanlarının mülkiyyətində və ya sərəncamında olan pul gəlirləri, əmanətlər və daxilolmalar başa düşülməlidir. Onlar tərəfindən genişləndirilmiş təkrar istehsal, sosial ehtiyaclar, işçilərin maddi həvəsləndirilməsi, digər sosial ehtiyacların ödənilməsi məqsədləri üçün istifadə olunur. Akademik iqtisadçıların yuxarıdakı tərifləri resursların yaranma yerini və onların maliyyə münasibətlərinin subyektlərinə aid olduğunu göstərir. Lakin onların yaranma mənbəyi və məqsədi göstərilir.

Çox geniş və qısa bir tərif V.M. Rodionova tərəfindən açıqlandı. Professor maliyyə resurslarına təsərrüfat subyektlərinin və dövlətin əlində formalaşan pul gəlirləri, əmanətlər və daxilolmalar kimi komponentləri daxil edib. Məqsəd istehsalın genişləndirilməsinə, işçilərin maddi həvəsləndirilməsinə, sosial ehtiyacların ödənilməsinə, müdafiə və dövlət idarəetmə ehtiyaclarına yönəlib. Maddi daşıyıcılar anbar və qeyri-əmtəə formalarında istifadə olunan maliyyə münasibətləridir (Гуйда, 2015).

Həqiqətən də, maliyyə resursları müəyyən edilərkən, ilk növbədə, maliyyə resurslarının subyektlərini, yəni dövləti, hüquqi şəxsləri, ev təsərrüfatlarını, habelə obyektləri - maliyyə münasibətlərini dəqiq müəyyən etmək lazımdır ki, bunun nəticəsində məqsədli pul vəsaitləri yaranır, formalaşır və bu əlaqələr iki blokda cəmləşə bilər.

XX əsrin sonlarında iqtisadi islahatlar və böhran dövründə professor K.K. İlyasov və V.D. Melnikov hesab edirlər ki, maliyyə resursları ümumi ictimai məhsulun və milli gəlirin bölüşdürülməsində və yenidən bölüşdürülməsində dövlətin, digər iqtisadi agentlərin formalaşdırdığı pul yığımları və pul fondlarıdır. Bununla belə, alimlər fondun fond xarakteri daşımayan bir hissəsini tərifdən çıxarıblar - bunlar müqavilələrin, müqavilələrin və digər iqtisadi şərtlərin şərtlərinin pozulmasına görə alınan cərimələrdir. Belə vəsaitlərin daxil olması əvvəlcədən uçota alına bilməz (Кошкарбаев, 2004).

Müasir yerli iqtisadçıların bəzi nümayəndələri - maliyyəçilər maliyyə resurslarını müəyyən edərək, onların formalaşması və istifadəsinin fond xarakterinə diqqət yetirirlər.

Böhrandan sonrakı dövrdə G.B. Polyak, maliyyə resursları təsərrüfat subyektlərinin, dövlətin, ev təsərrüfatlarının sərəncamında olan vəsaitlərin məcmusudur, yəni maliyyə münasibətlərinə xidmət edən pul olduğunu bildirmişdir. Bununla belə, başqa bir fikir də var ki, bazar iqtisadiyyatı şəraitində qeyri-mərkəzləşdirilmiş maliyyə üçün səhm xarakteri kimi fərqli xüsusiyyət aktuallığını itirir, çünki müəssisələr əslində heç bir fond yaratmır (Ильясов и Мельников, 2001).

Fikrimizcə, birinci tərif düzgündür, çünki hazırda maliyyə resurslarından istifadə əsasən pul fondları vasitəsilə həyata keçirilir (baxmayaraq ki, onlardan istifadənin qeyri-fond forması da mümkündür), bu, müxtəlif formada formalaşdırmaq təcrübəsi ilə obyektiv şəkildə sübut olunur. Müəssisələrdəki vəsaitlər: nizamnamə, amortizasiya, yığım fondları, istehlak və s.dir.

Məşhur alim M.V. Romanovski təsərrüfat subyektinin həm öz gəlirləri, əmanətləri və kapitalı hesabına, həm də bütün növ gəlirlər hesabına bütün fəaliyyət növlərini həyata keçirmək üçün lazım olan aktivləri formalaşdırmaq üçün malik olduğu bütün vəsait ehtiyatlarını nəzərə alır.

Bununla belə, qeyd etmək lazımdır ki, maliyyə resursları vəsaitlərin bütün məbləği deyil, kredit resursları, vergi və avans ödənişləri, amortizasiya ödənişləri və s. dir.

K.U. Koşkarbayev problemə çox yeni baxışla baxır. O hesab edir ki, maliyyə resursları müəssisələrin, təşkilatların və dövlətin sərəncamında olan, genişləndirilmiş təkrar istehsal xərclərinin həyata keçirilməsi, maliyyə-kredit sistemi qarşısında öhdəliklərin yerinə yetirilməsi, işçilərin maddi həvəsləndirilməsi üçün nəzərdə tutulmuş pul gəlirləri və əmanətləridir. Alim göstərdi ki, borc vəsaitləri də maliyyə resurslarının bir hissəsidir. Bu halda professor D.S. Molyakov iddia edir ki, maliyyə resursları həm fond, həm də qeyri-səhmdar yaradılması və istifadə formaları ilə xarakterizə olunur (Гуйда, 2015).

Maliyyə resurslarının tərkibini və kəmiyyət sərhədləri

Maliyyə resurslarının mahiyyətinin müəyyən edilməsi probleminə dair müasir ədəbiyyatın tənqidi təhlilini nəzərə alaraq, İ.A. Blank “Maliyyə Resurslarının İdarə Edilməsi” kitabında o, maliyyə resurslarının idarəetmə obyektini kimi xüsusiyyətlərini müəyyən edən əsas vacib xüsusiyyətlərini müəyyən etmiş və formalaşdırmışdır. Maliyyə resurslarının tərkibini və kəmiyyət sərhədlərini müəyyən etmək üçün əsas əlamət kimi onlardan istifadə istiqamətlərinin ayrılması, fikrimizcə, kifayət deyil. Vəsaitlərin yaradılması, bölüşdürülməsi və yenidən bölüşdürülməsi prosesində, məsələn, maliyyə resurslarına aid olmayan dövriyyə vəsaitləri formalaşır (Morris, McInnes, Willard and Carleton, 2014).

Aşağıdakı tərif, fikrimizcə, daha dolğun hesab edilə bilər, çünki maliyyə resurslarının formalaşma mənbəyinə əlavə olaraq, subyektlər, onların formalaşdığı və onlardan istifadə etməklə əldə edilə bilən nəticələr müəyyən edilmişdir. Maliyyə resursları təsərrüfat və maliyyə fəaliyyəti nəticəsində, ÜMM (Ümumi Milli Məhsul) yaradılması və bölüşdürülməsi prosesində yaranan pul vəsaitləridir. Onlar dövlət və təsərrüfat subyektləri tərəfindən toplanır və istehsalın saxlanması və inkişafı, əhalinin sosial tələbatının ödənilməsi, dövriyyə sferasının fəaliyyətinin təmin edilməsi mənbəyi kimi istifadə olunur.

Məlumatla görə, T.R. Rəhimova, A.B. Şadanova, V.V. Spitsynin maliyyə resursları təsərrüfat subyektlərinin və ya dövlət orqanlarının və yerli özünüidarəetmə orqanlarının mülkiyyətində və ya sərəncamında olan və onlar tərəfindən genişləndirilmiş təkrar istehsal, sosial ehtiyaclar, işçilərin maddi həvəsləndirilməsi, digər sosial ehtiyacların ödənilməsi məqsədləri üçün istifadə olunan pul gəlirlərini, əmanətlərini və daxilolmalarını əks etdirir (Гуйда, 2015).

Onların fikrincə, maliyyə resurslarının formalaşma mənbələri aşağıdakılardır: ÜDM-in dəyəri, milli sərvətin bir hissəsi, xarici iqtisadi fəaliyyətdən daxilolmalardır. Lakin alimlər bir amili - müəssisənin borc götürülmüş maliyyə resurslarının formalaşmasını nəzərə almırlar.

Demək olar ki, bir əsr davam edən təhlil “maliyyə resursları” anlayışının şərhinə birmənalılıq və əminlik əlavə etmədi. Müxtəlif elmi məktəblərin və ayrı-ayrı tədqiqatçıların təqdim olunan baxış spektri “maliyyə resursları” anlayışının nə qədər geniş və bir-birini təkzib etdiyini göstərdi. Nəticə etibarilə əminliklə deyə bilərik ki, bu məsələ ilə bağlı müasir elmi fikir hələ də yekdil rəydən çox uzaqdır və onun təriflərinin müxtəlifliyi inkişafın konkret iqtisadi mərhələsində baş verən mühüm cəhətlərin və hadisələrin müxtəlifliyi ilə bağlıdır.

Bu gün yerli müəssisələr səriştəli maliyyə siyasəti qururlar. Təsərrüfat subyektləri təkcə vəsait cəlb etmək və yaratmaq üçün deyil, həm də belə bir hərəkətin nəticələrini təhlil etmək, bununla da istehsal olunan məhsul və ya xidmətlərin maya dəyərini artırmaqla öz investisiya cəlbediciliyini artırmağa çalışırlar.

Fikrimizcə, mövcud iqtisadi vəziyyəti nəzərə alsaq, maliyyə resursları çoxşaxəli iqtisadi mahiyyətə malikdir. Bu, ardıcıl olaraq əldə edilən və zamanla paylanan göstəricilərdən ibarət olan pul vəsaitləri, maddi resurslar, təsərrüfat subyektinin və ya dövlətin borc vəsaitləri dövrədir. Onların hamısı təsərrüfat və ya milli fəaliyyətin formalaşmasına, genişlənməsinə və həyata keçirilməsinə yönəlmişdir.

Nəticə

Maliyyə resursları özlüyündə maliyyə resurslarının formalaşması və istifadəsi nəticəsində yaranan maliyyə münasibətlərinin mahiyyətini müəyyən etmir, onların daxili məzmununu və ictimai təyinatını açıqlamır. Nəzəri cəhətdən ehtiyatlar deyil, maliyyə resurslarının təhsili, bölüşdürülməsi və istifadəsi əsasında yaranan ictimai münasibətlər, maliyyə münasibətlərinin inkişaf qanunauyğunluqları araşdırılır. Buna görə də maliyyənin istənilən nəzəri əsaslandırılması maliyyə kateqoriyalarının, o cümlədən maliyyə resurslarının inkişafının zəruri elementi kimi onlardan biznes təcrübəsində istifadə mexanizminin işlənilməsi hazırlanmasıdır.

Fikrimizcə, bu anlayışlar əsaslı şəkildə fərqlidir. Əgər ərazinin maliyyə potensialına konkret ərazinin bütün maliyyə resurslarının məcmusu daxildirsə, o zaman regionun vergi potensialı bu resursların yalnız bir hissəsidir. Maliyyə potensialına dövlətdə qəbul edilmiş vergi sistemi çərçivəsində ya vergitutma obyektı olmayan, ya da qismən vergi tutulan maliyyə resursları aid edilə bilər.

Tədqiqat göstərdi ki, ərazinin maliyyə potensialı maliyyə resurslarının təsərrüfat fəaliyyəti nəticəsində toplanan, cəlb edilən və formalaşan vəsaitlər hesabına formalaşır. Ərazinin maliyyə potensialından tam istifadə olunması rayonun tarazlı sosial-iqtisadi inkişafına nail olmağa imkan verir. Belə təsir yalnız bütün mövcud maliyyə resurslarının maksimum cəlb edilməsi və optimal istifadəsi şərti ilə mümkündür.

Ərazinin maliyyə potensialının idarə edilməsi regional hakimiyyət orqanlarının sosial-iqtisadi inkişafın strateji məqsədlərinə nail olmaq üçün kifayət qədər maliyyə potensialının yaradılmasına, tədqiqinə, cəlb edilməsinə və toplanmasına yönəlmiş məqsədyönlü fəaliyyətdən ibarətdir.

Ədəbiyyat

1. Azərbaycan Respublikası regionlarının 2009-2013-cü illərdə sosial-iqtisadi inkişafı Dövlət Proqramı”, (2009-cu il 14 aprel).
2. Azərbaycan Respublikası regionlarının 2019-2023-cü illərdə sosial-iqtisadi inkişafı Dövlət Proqramı.
3. Morris, J., McInnes. and Willard, J. Carleton. (2014). Theory, Models and Implementation in Financial Management, 569.
4. Theoretical aspects of the economic content of financial resources of agricultural enterprises, (2016). article, 111.
5. Бланк, И.А. (2011). Управление финансовыми ресурсами [Текст] И.А. Бланк, М., Издательство «Омега-Л»: ООО «Эльга», 768.
6. Богачева, Н.С. (2014). Анализ определения экономической сущности финансовых ресурсов, Экономика и предпринимательство, №10(51), 529-532.
7. Гуйда, Т.В. (2014). Финансовая политика советского государства в условиях развитого социализма (учебное пособие), 80.
8. Гуйда, Т.В. (2015). Формирование и использование финансовых ресурсов, М., МФИ, 58.
9. Ильясов, К.К., Мельников, В.Д. (2001). Финансы К.К. Ильясов, В.Д. Мельников. Алматы, 512.
10. Кошкарбаев, К.У. (2004). Финансовые ресурсы корпорации: теория, практика и менеджмент, К.У. Кошкарбаев. Алматы, «Издательство LEM», 182.

11. Кабиров, И.С. Тенденции развития макрорегиональных туристских рынков // International Conference on Recent Trends in Marketing, Accounting,
12. Business, Economics and Tourism: Conference Proceedings, February 28th, 2017,
13. <http://audit-journal.az/az/articles/93>.
14. <http://economics.com.az/index.php/kitabxana/bizim-s-rl-r/meqaleler/item/2056-ishzhaldan-azad-olunmush-aerazilaerdae-yeni-azhrar-taesaerrufat-modeli.html>.
15. <https://az.unansea.com/mue%C9%99sis%C9%99nin-maliyy%C9%99-resurslari-xuesusiy%C9%99tl%C9%99ri-v%C9%99-%C9%99sas-m%C9%99nb%C9%99l%C9%99ri/>

MADDE BAĞIMLILIĞIYLA MÜCADELE KAPSAMINDA “BEN DE VARIM” ADLI SOSYAL SORUMLULUK PROJESİ ÜZERINE BİR DEĞERLENDİRME

Dr. Öğretim Üyesi Özgür YEŞİLYURT

Muş Alparslan Üniversitesi

o.yesilyurt@alparslan.edu.tr

Cüneyt ÖZGENEL

Muş Alparslan Üniversitesi

210220004@alparslan.edu.tr

Özet

Madde bağımlılığı ve madde kullanım bozukluğu son yıllarda artan biçimde kamuoyunda gündeme gelmektedir. Toplumsal bir sorun haline gelen madde bağımlılığı üzerinde ciddiyetle durulması, büyük önem arz etmektedir. Madde bağımlılığı ile mücadele kapsamında varlığını sürdüren resmi (kamu) kuruluşlardan biri de Yeşilay Danışmanlık Merkezleri (YEDAM)'dir. Bu merkezler koruyucu, önleyici, tedavi ve rehabilitasyon çalışmaları yürütmektedir. Belirli bir konuya dikkat çekmek ve farkındalık oluşturmanın etkili yollarından biri de o konuyla ilgili yürütülen sosyal sorumluluk projeleridir. Bu çalışmanın amacı, YEDAM'ın madde bağımlılığıyla mücadele kapsamında geçmişte yürüttüğü “Ben de Varım” adlı sosyal sorumluluk projesinin SWOT analizi yapılarak toplumsal katkı boyutuyla değerlendirilmesidir. Buna ek olarak bağımlılıkla mücadele kapsamında değerlendirilen sosyal sorumluluk projelerinin içeriklerine ve toplumsal katkı boyutlarına yer verilmiştir. Çalışma ilgili literatürden destekle derleme olarak oluşturulmuştur. Ayrıca “Ben de Varım” adlı sosyal sorumluluk projesinin fırsatları, tehditleri, güçlü ve zayıf yönleri toplumsal katkı açısından ele alınarak irdelenmiştir. Sonuç olarak madde bağımlılığıyla mücadele kapsamında yürütülen sosyal sorumluluk projeleri sayesinde madde bağımlılığı konusuna dikkat çekilmekte ve bağımlılıkla mücadele konusunda toplumsal duyarlılık oluşturulmaktadır.

Anahtar kelimeler: Yeşil Ay Projeleri, Madde Bağımlılığı, YEDAM, Sosyal Sorumluluk Projeleri, SWOT Analizi.

AN ASSESSMENT OF THE SOCIAL RESPONSIBILITY PROJECT TITLED “COUNT ME IN” WITHIN THE SCOPE OF FIGHT AGAINST DRUG ADDICTION

Abstract

Drug addiction and substance use disorder have increasingly become a current public issue in recent years. Seriously focusing on drug addiction, which has become a social problem, is of great importance. Green Crescent Counseling Centers (YEDAM) is one of the official (public) organizations that exist within the scope of fighting against drug addiction. These centers carry out protective and preventive treatment and rehabilitation studies. One of the efficient ways to draw attention to a particular issue and raise awareness is the social responsibility projects carried out about that issue. This study aims to evaluate the social responsibility project "count me in" carried out by YEDAM in the past within the scope of fighting drug addiction by making a SWOT analysis and evaluating it in terms of the dimension of social contribution. In addition to this, the contents and social contribution dimensions of social responsibility projects evaluated within the scope of fighting against addiction are included. The study was generated as a review study by considering the related literature. The opportunities, threats, strengths and weaknesses of the social responsibility project titled "Count me in" were also discussed in terms of social contribution. As a result, due to the social responsibility projects carried out within the scope of fighting against drug addiction, attention is attracted to the issue of substance addiction, and social awareness is created in the fight against addiction.

Keywords: Green Crescent Projects, Drug Addiction, YEDAM, Social Responsibility Projects, SWOT Analysis.

Giriş

Madde bağımlılığı geçmişten günümüze insan sağlığını tehdit eden, ortaya çıkışı itibariyle farklı sebeplere dayanan ve beraberinde birçok toplumsal sorunun da yaşanmasına zemin hazırlayan bir kriz durumudur. Bu kriz hali yaş, cinsiyet, ekonomik durum, sosyal statü fark etmeksizin toplumun tüm bireyleri için tehdit oluşturmaktadır. Bireysel özellikler, bireylerin çevreleriyle olan ilişkileri, toplumsal dinamikler, geleneksel kabul ve inanışlar, bireylerin yaşamında var olan diğer sorunların madde bağımlılığına eşlik etmesi gibi durumlar madde kullanma davranışı üzerinde etki eden faktörler olarak karşımıza çıkmaktadır.

Madde bağımlılığıyla mücadele aşamasında tedavi ve rehabilitasyon süreçleri kadar tedaviden sonraki süreç de önem arz etmektedir. Toplumda yaşayan her bireyin bir bağımlı adayı olması gibi madde kullanım bozukluğu sonrası tedavi gören bireyler de potansiyel risk grubunu oluşturmaktadır. Bir sorunu besleyen tüm faktörler ortadan kaldırılmadan o soruna yönelik kesin bir çözüm bulunması söz konusu değildir. Madde kullanım bozukluğu sonrası tedavi olan ve temiz kalan bireyler de toplumla tekrar bütünleşmeden, madde kullanımını sürecinden önceki işlevselliğini kazanmadan bu bireylerin, madde kullanım tehlikesinden tam anlamıyla kurtuldukları savunulamaz. İşte bu sebepten, meslek profesyonelleri madde bağımlısı bireylerle çalışırken onların aile yaşantıları ve sosyal çevreleri, yaşamlarında madde bağımlılığına eşlik etme ihtimali olan diğer sorunlar, içindeki yaşadıkları toplumun madde bağımlılığına bakış açıları ve diğer faktörler mesleki çalışmalarda önemli bir kaynak olarak kullanılabilir.

Madde kullanım bozukluğunun tedavisi sonrası topluma yönelik bilgilendirme ve bilinçlendirme çalışmalarının etkili yollarından biri de bu alanda geliştirilecek sosyal sorumluluk projeleridir. Bu projeler sayesinde toplumun diğer bireylerinin, madde bağımlılarına yaklaşım konusunda eğitilmesi, madde bağımlısı bireylerin topluma kabulü ve entegrasyonu, riskli ortamlardan uzak kalmalarının sağlanması tedavi ve rehabilitasyon süreçlerinin önemli bir parçasını oluşturmaktadır. Sosyal sorumluluk projeleri sayesinde bilinçlenen ve madde bağımlılığını engellemeye yönelik destek veren her birey artı bir değer olarak ele alınmalıdır. Böylece bağımlılıktan kurtarılan her birey, topluma fayda sağlayan bir potansiyel olarak görülmelidir.

Madde bağımlılığı konusu son yıllarda önemli bir toplumsal sorun haline gelmiştir. Dolayısıyla bu çalışmada, Yeşilay Danışmanlık Merkezi (YEDAM) tarafından geçmişte yürütülmüş olan “Ben de Varım” adlı projenin SWOT analizi yapılarak sosyal sorumluluk projelerinin bağımlılıkla mücadeledeki toplumsal katkısı üzerinde durulmuştur.

Sosyal Sorumluluk Projeleri

Sosyal sorumluluk; kamu, özel sektör ve sivil toplum kuruluşlarının ortak bir amaç etrafından toplanması ve ortak yaşama yönlenmeleri olarak tanımlanmaktadır (ENSTİTÜ, 2020). İnsanlar üzerinde bir bilinç ve farkındalık oluşturmaya yönelik sosyal sorumluluk kavramı, belirli bir konu üzerinde fark etmeye odaklanmaktadır. Günlük yaşamda bu fark edişin sağlanmasında kamu kurumları, özel sektör ve sivil toplum kuruluşlarının katkısı önem arz etmektedir. Sosyal sorumluluk kapsamında birçok konu ele alınmakta olup bu konularla ilgili yapılan projeler sosyal sorumluluk algısını şekillendirmektedir (Gümüş ve Papağan, 2018: 45). Görüldüğü üzere, sosyal sorumluluk kavramı günlük hayatta düzeltilmek ya da iyileştirilmek istenen bir sorun alanına yönelik sorumluluk almaya atıfta bulunmaktadır. Bu sorun alanları çok çeşitli olabilmektedir. Buradaki temel amaç, sorun olarak algılanan ve düzeltilmesi beklenen durumla ilgili toplumsal bilinç düzeyini artırmaktır.

Sosyal sorumluluk bilinci ekseninde ele alınan konular uygun ortam ve zamanlarda projelere dönüşebilmektedir. Üretilen bu projelerin amacı ise toplumsal farkındalığı artırmak ve ilgi odağı oluşturmaktır (Gümüş ve Papağan, 2018: 45).

Sosyal sorumluluk projeleri toplumdaki herhangi bir sorun alanına çözüm bulmak ya da dezavantajlı grupların hayatını kolaylaştırmak amacıyla geliştirilen uygulamalardır. Bu projeler toplumsal bir duyar oluşturmak, toplumsal dayanışmayı desteklemek ve toplumun yararına olacak etkinlikleri kapsamaktadır. Sosyal sorumluluk projelerinin genellikle maddi bir kazanç elde etmekten ziyade gönüllülük esasına dayandığı görülmektedir. Toplumsal cinsiyet eşitsizliğini gidermek, kız çocuklarının eğitimini desteklemek, madde bağımlılığıyla mücadele etmek, yoksul insanların sorunlarının çözümüne destek olmak, kültürel ve sosyal konular gibi birçok alanda sosyal sorumluluk projelerine rastlamak mümkündür.

Madde bağımlılığıyla mücadele kapsamında sosyal sorumluluk projeleri geliştiren kurumlardan biri de Yeşilay Danışmanlık Merkezi (YEDAM)'dir. YEDAM tarafından geliştirilen projeler bağımlılıkla mücadele etmek, bağımlılık konusunda toplumu bilgilendirmek, bağımlılığı kontrol altına alarak yayılmasını engellemek, bağımlılığa yönelik tedavi ve rehabilitasyon çalışmaları yürütmek, bağımlı bireylerin yeniden topluma kazandırılması amaçlarını taşımaktadır (YEŞİLAY, 2021).

Yeşilay Danışmanlık Merkezi'nin Yürüttüğü Bazı Projeler

Yeşilay Gençlik Kampı Projesi, Yeşilay Elçileri Projesi, Dumana Karşı Çık" Projesi, Yeşilay Dedektör Uygulaması Projesi, Türkiye Bağımlılıkla Mücadele Akran Eğitimi Projesi, "Ben de Varım" Projesi gibi yeşil ayın yapmış olduğu projeler hakkında bilgiler aşağıdaki gibidir.

Yeşilay Gençlik Kampı Projesi: 2014 yılından beri sürdürülen bu proje kapsamında gençler, boş zamanlarını değerlendirmek amacıyla sosyal, kültürel ve sportif faaliyetlere yönlendirilmektedir. Böylece genç bireyler için ciddi bir tehdit unsuru olan bağımlılık sorunundan uzak kalmaları ve bağımlılıkla mücadele kapsamında bu bireylerin, üniversitelerde kendi arkadaş çevreleri için de yol gösterici olmaları sağlanmaktadır (YEŞİLAY, 2021).

Yeşilay Elçileri Projesi: Madde bağımlılığıyla mücadele kapsamında, toplumsal düzeyde bilinç ve farkındalık oluşturmak, madde bağımlılığı riskine önlem almak amacıyla geliştirilen bir çalışmadır. Proje kapsamında bir toplumun dinamiklerini iyi bilen, tanıyan ve bu konuda gönüllü olması beklenen esnafların katılımıyla birlikte özellikle madde kullanımının yoğun olduğu yerlerde esnaf gruplarının bilinçlendirilmesi, Yeşilay elçilerinin seçilmesi ve onların topluma yönelik bilgilendirme çalışmaları projenin temel hedeflerinden biridir. Yeşilay elçisi olma konusunda gönüllü olan adayların; iletişim becerilerinin yüksek, bağımlılık konusunda farkındalığı yüksek, herhangi bir madde bağımlısı olmayan, sorumluluk alma düzeyi yüksek ve gönüllü çalışmalara yatkın olmaları beklenmektedir (YEŞİLAY, 2021).

"Dumana Karşı Çık" Projesi: Ülkedeki tütün ve tütün ürünlerine bağlı ölümlerin azaltılması "Dumana Karşı Çık" projesi ile hedeflenmiştir. 12 ay devam eden proje kapsamında, tütün kullanımını kontrol altına almaya yönelik mevzuatın güçlendirilmesi ve böylece kullanımın kontrol altına alınması sürecinde medya ve sivil toplum kuruluşları tarafından kaynakların harekete geçirilmesi planlanmıştır. Proje süresince kamu kurum ve kuruluşları arasındaki iş birliğinin yanında medya ve sivil toplum kuruluşları harekete geçirilmiş, tütün kullanımında kontrol ve denetimin sağlanması sürecinde kolluk kuvvetlerinin kapasitelerini geliştirmeye yönelik faaliyetler gerçekleştirilmiştir (YEŞİLAY, 2021).

Yeşilay Dedektör Uygulaması Projesi: “Dumansız Hava Sahası” ilkesinin ihlal edilmesinin önüne geçmek amacıyla geliştirilen bu proje 2008 yılında yürürlüğe girmiş olup kapalı mekânlarda tütün ve tütün mamülleri kullanımının engellenmesi hedeflenmiştir. T.C Sağlık Bakanlığı ve İstanbul Halk Sağlığı Genel Müdürlüğü’nün iştirakçileri olduğu bu mobil uygulama ile birlikte kullanıcıların ihlal bildirimini telefon üzerinden konum belirleyerek kolayca bildirmeleri sağlanmıştır. İhlal bildirimi sonrasında saha ekiplerinin, bildirilen konuma ulaşarak ihlal olup olmadığını denetlemeleri ve gerekli işlemleri yapmaları ve bu sayede tütün kullanmayan vatandaşlarının haklarının korunması amaçlanmıştır (YEŞİLAY, 2021).

Türkiye Bağımlılıkla Mücadele Akran Eğitimi Projesi: İstanbul ili sınırlarında yaşayan ve 14-29 yaş aralığında olan gençlere yönelik geliştirilen bu proje kapsamında, Yeşilay’a bağlı kulüplerden belirli öğrencilerin seçilmesi ve seçilen bu öğrencilere formatör eğitimi verilmesi, verilen eğitimler sonucunda formatör olan öğrencilerin kendi çevrelerindeki genç bireylere ve gençlerin yoğunlukta olduğu liseler, üniversiteler, gençlik kulüpleri ve platformlarında bağımlılığın önlenmesine yönelik eğitim vermeleri, hâlihazırda madde bağımlısı olan bireyler varsa erken müdahale edilmesi ve gençlerin daha temiz bir gelecek yaşamaları hedeflenmiştir (YEŞİLAY, 2021).

“Ben de Varım” Projesi: Ekim 2018 tarihinde İstanbul Kalkınma Ajansı’nın desteğiyle hayata geçirilen bu proje ile birlikte madde bağımlılığı sürecini deneyimlemiş olan bireylerin istihdamının artırılması ve böylece madde kullanımından uzak kalmaları amaçlanmıştır. Hayatının geçmiş bir döneminde madde kullanım bozukluğu olan ve tedavi süreci tamamlanan bireylerin istihdam edilmelerini kolaylaştırmak, iş dünyasında bağımlı bireylere yönelik ön yargıları yıkmak için projenin ortak ve iştirakçileri birlikte çalışmalar yürütmüştür (YEŞİLAY, 2021).

“Ben de Varım” Projesi

Madde bağımlılığıyla mücadele etmenin en etkili yollarından biri de bağımlılık tedavisi sonrasında bireyin çevresinin değiştirilmesi ve bu sayede maddeden uzak kalmasıdır. Çünkü madde bağımlılığı geçmişi olan bireylerin en büyük toplumsal sorunlarından biri de etiketlenmeleri ve bu yüzden toplumdan soyutlanmalarıdır.

Ekim 2018 tarihinde başlayan ve 18 ay sürmüş olan, İstanbul Kalkınma Ajansı’nın desteklediği ve iştirakçileri arasında İstanbul Ticaret Odası ve İŞKUR İl Müdürlüğü’nün olduğu “Ben de Varım” adlı proje, geçmişinde madde bağımlısı olan ve maddeden arınmış 18-29 yaş arasındaki 60 genç bireye çalışma ve iş imkânı sunarak hem bu bireylerin maddeden uzak kalması hedefi hem de toplumdan izole olmalarını engelleyerek aktif çalışma hayatı içerisinde kalmalarını sağlaması açısından önem arz etmektedir. Proje kapsamında bağımlılık sürecini deneyimlemiş olan bireylerin maddeye tekrar başlamalarını engellemek ve temiz kalmaları sağlanarak ekonomik anlamda kendilerine yeterli hale gelebilmeleri ve topluma tekrar kazandırılmaları anlamında örnek teşkil edecek niteliktedir. Yeşilay Danışmanlık Merkezi’nden sosyal ve psikolojik destek alan danışanlara, çeşitli atölyelerde eğitimler verilerek eğitim sonunda alınacak sertifikalar sayesinde danışanların iş ve meslek hayatına girmeleri sağlanmıştır (HABERLER.COM, 2019).

Madde bağımlılığından kurtulmak için tedavi gören ve belirli bir süre madde kullanma davranışı göstermeyen danışanların iş hayatına katılımı konusunda destek veren ve gönüllü olan firmalar için bir havuz oluşturulduğu, bu sayede bağımlılıktan uzak kalan bireylerin topluma kazandırılması noktasında farkındalık oluşturulmaya çalışılmıştır (YEŞİLAY, 2019).

“Ben de Varım” Projesinin SWOT Analizi

YEDAM tarafından yürütülmüş olan “Ben de Varım” adlı sosyal sorumluluk projesinin bağımlılık konusunda toplumsal farkındalık oluşturmaya, projenin farklı destekçilerinin olması ve gelecekte planlanan benzer sosyal sorumluluk projelerine kaynaklık etmesi açısından önemli olduğu düşünülmektedir. Projenin uygulanma sürecinde, bağımlı bireylerin meslek sahibi olduktan sonra çalışma ortamında karşılaşma ihtimalleri olan ötekileştirilme, dışlanma ve sosyal izolasyona maruz kalma tehdidi karşısında önlem alınmasının daha etkili sonuçlar vereceği düşünülmektedir. Ayrıca projenin daha geniş bir zaman dilimini kapsaması, yalnızca 18-29 yaş aralığındaki bireylere yönelik değil yaş ayrımı yapılmaksızın daha geniş kitleye hitap etmesi, hedef kitlenin daha fazla sayıda bireyi kapsaması ve atölye çalışmalarında verilen eğitimlerin çeşitliliğinin artırılması durumlarında daha etkili sonuçlar alınacağı düşünülmektedir.

Tablo 1’de “Ben de Varım” adlı sosyal sorumluluk projesinin toplumsal katkı açısından SWOT analizine yer verilmiştir.

Tablo 1: “Ben de Varım” Adlı Projenin Toplumsal Katkı Açısından SWOT Analizi

<u>GÜÇLÜ YÖNLERİ</u>	<u>ZAYIF YÖNLERİ</u>
<ul style="list-style-type: none">• Bağımlılık konusunda toplumsal düzeyde farkındalık oluşturmaya• Projenin farklı destekçileri ve iştirakçilerinin olması• Bireylere farklı atölyelerde eğitim verilerek iş hayatına katılmalarının sağlanması• Atölye eğitimlerinin çok uzun sürmemesi ve bireylerin kısa sürede iş sahibi olmaları• Projenin yalnızca danışanlara değil onların ailelerine ve topluma katkı sağlayacak olması• Bağımlılık geçmişi olan bireylerin proje sayesinde girişimcilik özelliklerinin desteklenmesi• Ülke ekonomisine katkı sağlayacak olması• Projenin, madde bağımlılığıyla mücadele konusunda yapılacak olan yeni sosyal sorumluluk projelerine örnek teşkil edecek olması.	<ul style="list-style-type: none">• Projenin yalnızca 18-29 yaş aralığındaki bireylere yönelik olup daha kapsayıcı olmaması• Yeşilay Danışmanlık Merkezi’nden hizmet almayan bireyleri kapsamaması• Atölyelerde verilen eğitimlerin çeşitliliğinin az olması• Projenin hitap ettiği hedef danışan kitle sayısının 60 kişiyle sınırlı olması• Proje süresinin 18 ay ile sınırlı tutulması
<u>FIRSATLARI</u>	<u>TEHDİTLERİ</u>
<ul style="list-style-type: none">• Bağımlılık tedavisinde çok önemli bir yere sahip olan “temiz kalma” durumu şartıyla bireylere iş imkânlarının sunulması ve hayatlarını idame ettirecek bir ekonomik gelire sahip olma imkânının sağlanması• Bireylerin sosyal hayata ve istihdama katılımlarının sağlanması ve bu sayede kendilerine dair olumlu inançlar geliştirmelerine olanak tanınması.	<ul style="list-style-type: none">• Bağımlı bireylerin, meslek sahibi olduktan sonra çalışma ortamında karşılaşma ihtimalleri olan ötekileştirme, dışlanma ve sosyal izolasyon problemlerine önlem alınmamış olması.

“Ben de Varım” Projesinin Toplumsal Katkısı Açısından Değerlendirilmesi

Madde kullanım bozukluğu, bir maddenin keyif almak amacıyla kullanılması sonucunda ortaya çıkan fiziksel, ruhsal ve sosyal sorunlara rağmen “madde alma” isteğinin devam etmesi, bu isteğin durdurulamaması ve madde alınmadığı zaman çeşitli yoksunluk (fiziksel ve ruhsal) belirtilerinin görülmesi durumu olarak tanımlanmaktadır (Madde Bağımlılığı Tanı ve Tedavi Kılavuzu El Kitabı, 2012). Bağımlılık öyküsü olan

bireyler, kendi iradeleri sonucu madde kullanımına başladıkları için bu durum depresyon, anksiyete bozukluğu ya da obsesif kompulsif bozukluk gibi psikiyatrik rahatsızlıklardan ayrılmaktadır (Polat, 2014: 143). Alkol ve madde bağımlılığı yaş, cinsiyet, ırk ve sosyal statü tanımayan, toplumdaki her birey için tehdit unsuru olan bir halk sağlığı sorunu olarak ele alınmaktadır (Mutlu, 2017: 260).

Madde bağımlılığı ve madde kullanım bozukluğu tüm dünyada olduğu gibi Türkiye’de de özellikle genç nüfus için ciddi bir tehdit unsuru olmakla birlikte bu sorunun gelecek zamanda en önemli toplumsal sorunlardan biri olabileceği belirtilmektedir (Albayrak ve Balcı, 2014). Madde bağımlılığı; bireylerin biyolojik, psikolojik ve sosyolojik değişimlerini olumsuz yönde etkileyen, sonuçlarının bireysel ölçütte kalmayıp daha geniş anlamda problemlere de yol açtığı belirtilen sosyal bir sorun olarak tanımlanmaktadır (Yılmaz ve Şaşman Kaylı, 2020). Madde kullanım bozukluğu olan bireylerin ruhsal ve fiziksel sağlıklarının bozulmasının yanında dolaylı olarak meydana gelen adli, sosyal ve hukuksal sorunlar ile sosyal yapıyı bozmaktadır. Bu nedenle madde bağımlılığı sorunu artık halk sağlığını da tehdit eden küresel bir sorun olarak görülmektedir (Babahanoğlu, 2020: 209).

Bireylerin madde kullanımına bağlı olarak suç teşkil eden davranışlara yönelmeleri, bireylerdeki intihar eğilimleri ve şiddet yanlısı bir tutum sergilemeleri buldukları sosyal çevre için bir risk teşkil etmekte olup bu bağlamda yakın ve sosyal çevrenin, bağımlı bireylere yönelik olumsuz tutumları söz konusu olabilmektedir. Geliştirilen bu olumsuz tutumlar madde bağımlısı bireylerin toplumdaki dışlanmasına, ötekileştirilmesine, yalnızlaşmasına, barınma ve istihdam haklarının ihlal edilmesine neden olmaktadır (Işık, 2013: 9). Toplumsal damgalanma sonucu madde bağımlısı bireylerin dışlanmışlık hissi, düşük özsaygı ve depresyon gibi süreçleri deneyimlemeleri bu bireylerin sosyal işlevselliğini bozmakta ve bağımlılık tedavisinin önünde bir engel teşkil etmektedir (Türkmen vd., 2015).

Arıkan ve diğerlerinin yapmış olduğu çalışmada (2004); toplumun diğer bireylerinde eğitim seviyesi azaldıkça madde bağımlılarına yönelik olumsuz önyargılar ve etiketlenmelerin arttığı tespit edilmiştir. Bir başka çalışmada (Yılmaz ve Şaşman Kaylı, 2020); sigara, alkol ve uyuşturucu gibi bağımlılık yapıcı maddeleri hayatında hiç kullanmamış olan bireylerin, bu maddeleri kullanan bireyleri tehlikeli, hayatlarında doğru kararlar alamayan, suç işlemeye meyilli ve uzak durulması gereken kişiler olarak tanımladıkları yönünde bulgular elde edilmiştir. Bu çalışmalardan elde edilen bulgular ekseninde, bireylerin eğitim seviyesinin artmasına paralel olarak madde kullanım bozukluğunun bir rahatsızlık olduğu ve tedavi edilmesi gerektiği bu sebeple madde bağımlılarının dışlanmaktan ziyade kabul ve yardım etmeyi bekleyen bireyler olarak görüldüğü düşünülmektedir. Ayrıca madde kullanım geçmişi olmayan bireylerin, madde bağımlısı bireylere yönelik olumsuz düşüncelerinin temelinde empati düzeylerinin yetersizliği ve yabancılık durumlarının etkili olduğu düşünülmektedir.

Çeşitli maddelerin kullanımı bazı toplumlar tarafından desteklenip kültürün bir parçası haline gelirken bazı toplumlar ise bu duruma tamamen karşı bir tavır takınmıştır. Toplumlar tarafından madde kullanımına yönelik farklı kabul ve inançların olması hem bireylerin hem de toplumların yaşantılarını etkilemektedir (Doğan, 2001). Madde bağımlılığı serüveninin altında bireysel, ailevi ve toplumsal birçok nedenin yer aldığı, tedavi sürecinde yine tüm bu dinamiklerin harekete geçirilmesi gerektiği, madde bağımlısı bireylerin tedavi edilmesinde toplumsal düzeydeki olumsuz tavırların, önyargıların ve dışlanmaların tedavi sürecini sekteye uğrattığı belirtilmektedir (Yılmaz ve Şaşman Kaylı, 2020).

Madde bağımlılığının tedavi ve rehabilitasyon süreçleri çok yönlü bir çalışmayı gerektirdiği için öncelikle bağımlılık konusunda bireylerin, ailelerin ve toplumun bilgilendirilmesi büyük önem taşımaktadır. Bu bağlamda profesyonellerin topluma yönelik bağımlılık yapan maddelerin, bireyler üzerindeki etkileriyle ilgili eğitim çalışmaları desteklenmelidir (Babahanoğlu, 2020: 220). Bağımlılıkla mücadele konusu komplike bir süreç olup yalnızca bireyle çalışmanın ya da bireyin ailesine odaklanmanın uzun vadede kalıcı çözüm

getirmeyeceği, ilerleyen süreçlerde bu sorunun tekrar nüksetmesinin sağlık çalışanları için kaçınılmaz bir durum olduğu, etkili bir bağımlılıkla mücadele çalışmasının topluma yönelik daha kapsamlı şekilde olması gerektiği savunulmaktadır (Polat, 2014: 143).

İnsan, yapısı itibarıyla sosyal bir varlık olup içinde bulunduğu sosyal çevresini etkileyen ve ondan etkilenen bir özelliğindedir. En basit olarak nitelendirilen bir eylem bile belli bir nedene bağlanırken madde bağımlılığı gibi komplike bir sorunun kendiliğinden ortaya çıkmayacağı ya da tek bir nedene bağlanamayacağı, bağımlılık sürecinin altında yatan birden çok nedenin olabileceği aşıkardır. Dolayısıyla etkili bir bağımlılıkla mücadele süreci hem tedavi aşamasında hem tedaviden sonra bireylerin tekrar toplumla bütünleşmesi ve topluma kazandırılması aşamasında yapılması gerekenler açısından önem arz etmektedir.

Yeşilay Danışmanlık Merkezi (YEDAM)'nin bağımlılıkla mücadele kapsamında, tedaviden sonra danışanlarının hayatlarına kaldıkları yerden devam etmek ve iş hayatına katılımlarını desteklemek amacıyla 2018 yılında başlattığı “Ben de Varım” adlı projenin toplumsal katkıları büyük öneme sahiptir. Projenin bu katkıları özetlenecek olursa;

- 1) Toplumsal bir sorun halini alan ve doğrudan ya da dolaylı olarak farklı sorunları beraberinde getiren madde bağımlılığıyla mücadele konusunda bireylere iş vererek onların ülke ekonomisine destek olmalarının sağlanması,
- 2) Proje sayesinde bireylerin tekrar maddeye başlama riskinin minimize edilmesi,
- 3) Bağımlılık geçmişi olan bireylerin olası suçlara karışmalarının ve toplumsal sorunların yaşanmasının önüne geçilmek istenmesi,
- 4) Toplumun diğer bireylerinin, madde bağımlılığına bağlı ortaya çıkma ihtimali olan kaos durumlarından ve sosyal sorunlardan etkilenmemeleri,
- 5) Bağımlılık sürecinin yıkıcı etkilerine en çok maruz kalan ailelerin de yükünün azalacak olması,
- 6) Toplumdaki her bireyin eşit yaşam koşullarına sahip olması için bağımlı bireylere yönelik olumsuz önyargıların kırılması, toplumla tekrar bütünleşmeleri, insan hakları ve sosyal adalet ilkelerinin gözetilmesi,
- 7) Toplumdaki diğer bireylerin bağımlılık konusunda bilinçlenip eğitilmeleri,
- 8) Bağımlı bireylerin bir döngü haline gelen ve ekonomik anlamda hem ailelere hem kamuya bir yük olan tedavi ihtiyacının azaltılması durumlarının toplumsal anlamda önemli katkılar olduğu düşünülmektedir.

Sonuç ve Değerlendirme

Madde bağımlılığı geçmişten günümüze kadar gelen, insanın biyopsikososyal sağlığını olumsuz yönde etkileyen bir sorundur. Bağımlılık sürecini etkileyen bireysel faktörlerin yanında aile içi şiddet olgusu, olumsuz örnek oluşturabilecek arkadaş çevresine sahip olma, sosyal destek sistemlerinin yetersiz olması, rol-model alınan kişilerde madde kullanımı gibi faktörler de etkili olmaktadır. Dolayısıyla etkili bir bağımlılıkla mücadele sürecinde, tedavi ve rehabilitasyonun yanında bağımlılık sürecini deneyimleyen bireylerin tekrar topluma kazandırılması ve sosyal işlevselliklerini elde etmeleri büyük önem taşımaktadır. Bu kapsamda toplumun madde bağımlılığı konusunda doğru bir biçimde bilgilendirilmesi, bu alanda çalışan profesyoneller tarafından eğitici çalışmaların yapılması, bağımlı bireylerin ötekileştirilmeleri yerine toplum tarafından kabul edilmesi, bu bireylere şefkatle yaklaşılması sonucunda bağımlılıkla mücadelenin daha etkili olacağı aşıkardır.

Madde bağımlılığı ve madde kullanım bozukluğu ile mücadele, günümüzde çözüm bekleyen öncelikli sorun alanlarından biridir. Bu sorun komplike bir yapıya sahip olmasından dolayı koordineli bir çalışmayı gerekli

kılmaktadır. Bu anlamda bağımlılıkla ilgili yürütülen sosyal sorumluluk projeleri, farkındalık oluşturmaları açısından sürecin bir parçası olup kıymet göstermektedir.

Çalışma kapsamında bağımlılıkla mücadelede sosyal sorumluluk projelerinin önemi vurgulanmak istenmiştir. Çalışmada madde bağımlılığına yönelik literatür araştırmasının yanında sosyal sorumluluk projelerinin kapsam ve içerikleri, Yeşilay Danışmanlık Merkezi (YEDAM) tarafından madde bağımlılığıyla mücadele konusunda gerçekleştirilen bazı sosyal sorumluluk projeleri, bu projelerden biri olan “Ben de Varım” projesinin içeriği, projenin toplumsal katkısı ve SWOT analizi yorumlanarak aktarılmaya çalışılmıştır.

“Ben de Varım” adlı sosyal sorumluluk projesinin, madde bağımlılığıyla mücadele kapsamında eski bağımlı danışmanlara iş imkanı sunması, projenin farklı kuruluşlardan destek görmesi, bağımlı bireylerin tekrar topluma kazandırılması ve sosyal rehabilitasyon süreçlerine katkı sunması açılarından kıymetli bir yere sahip olduğu görülmektedir. Ancak projenin daha geniş kitleye hitap etmesi, daha uzun süreli devam etmesi ve danışmanların iş hayatına girdikten sonra da diğer kişiler tarafından dışlanma ve ötekileştirilme risklerine karşı önlem alınması halinde elde edilecek başarının artacağı, bu anlamda bağımlılıkla mücadele kapsamında gelecekte planlanan sosyal sorumluluk projelerine de kaynaklık edeceği düşünülmektedir.

Kaynakça

- 1) Albayrak, S. ve Balcı, S. (2014). Gençlerde Madde Bağımlılığı ve Önlenmesi, *Hemşirelikte Eğitim ve Araştırma Dergisi*, 11(2), 30-37.
- 2) Arıkan, Z., Genç, Y., Etik, Ç., Aslan, S. ve Parlak, İ. (2004). Alkol ve Diğer Madde Bağımlılıklarında Hastalar ve Yakınlarında Etiketleme, *Bağımlılık Dergisi*, 5(2), 52-56.
- 3) Babahanoğlu, R. (2020). *Madde Bağımlılığı ve Sosyal Politika*. D.BAŞER (Ed.). Sosyal Politika ve Sosyal Hizmet, 209-217, Nobel Akademi Yayıncılık: Ankara.
- 4) Doğan, Y.B. (2001). Madde Kullanımı ve Bağımlılığı, *Aile ve Toplum Dergisi*, 1(4), 1303-1310.
- 5) ENSTİTÜ (2020). *Sosyal Sorumluluk Nedir?*, <https://www.iienstitu.com/blog/sosyal-sorumluluk-nedir>, Erişim tarihi: 31.03.2022.
- 6) HABERLER.COM (2019). “Ben de Varım!” Projesiyle Yeşilay Destek Veriyor, Danışmanlar İş Hayatına Atılıyor, <https://www.haberler.com/guncel/ben-de-varim-projesiyle-yesilay-destek-veriyor-12222757-haberi/>, Erişim tarihi: 04.04.2022.
- 7) Gümüüş, Ç. ve Papağan, Ş.B. (2018). Sosyal Sorumluluk Projelerinde Kavramsal Sanatın Yeri ve Önemi, *Disiplinlerarası ve Kültürlerarası Sanat Dergisi*, 3(6), 45-54.
- 8) Işık, M. (2013). *Madde Kullanımı ve Stratejik İletişim*, Ankara: SAGE Yayıncılık.
- 9) Madde Bağımlılığı Tanı ve Tedavi Kılavuzu El Kitabı (2012). <https://sbu.saglik.gov.tr/Ekutuphane/kitaplar/maddebagimliliği.pdf>, Erişim tarihi: 09.04.2022.
- 10) Mutlu, E. (2017). *Madde Bağımlılığı ve Sosyal Hizmet*. S. ATTEPE ÖZDEN & E. ÖZCAN (Ed.). Tıbbi Sosyal Hizmet, (260-271), Nobel Yayıncılık: Ankara.
- 11) Polat, G. (2014). Madde Bağımlılığı Tedavisinde Sosyal Hizmet Mesleği, *Okmeydanı Tıp Dergisi*, 30(2), 143.
- 12) Türkmen, S.N., Kumaşoğlu, Ç. ve Akyol, T. (2015). Alkol ve Madde Bağımlılığı Tedavi ve Eğitim Merkezi (AMATEM) Biriminde Yatan Bireylerde İçselleştirilmiş Damgalama ve Yaşam Kalitesi, *Bağımlılık Dergisi*, 16(4), 182-191.
- 13) YEŞİLAY (2019). <https://www.yesilay.org.tr/tr/haberler/ben-de-varim-projesiyle-yesilay-destek-veriyor-danisanlar-is-hayatina-atiliyor>, Erişim tarihi: 04.04.2022.

- 14) YEŞİLAY (2021). <https://www.yesilay.org.tr/tr/kurumsal-projeler/yesilay-danismanlik-merkezi>, Erişim tarihi: 01.04.2022.
- 15) Yılmaz, G. ve Şaşman Kaylı, D. (2020). Sosyal Hizmet Bakış Açısından Bağımlılık Yapıcı Madde Kullanan Bireylere Yönelik Toplumun Bakışı: Manisa Örneği, *Cyprus Turkish Journal of Psychiatry & Psychology*, 2(3), 148-154. Doi:10.35365/ctjpp.20.03.18

THE IMPACT OF POWER DISTANCE AND COLLECTIVISM ON MANAGERS' PERCEPTIONS OF CORPORATE SOCIAL RESPONSIBILITY WITHIN THE FRAMEWORK OF CORPORATE SUSTAINABILITY

Derya YUCEL

Kocaeli University

Muhsin HALİS

Kocaeli University

Abstract

The practices of companies for this transformation, which have a very important role in the transformation of natural resources into welfare and wealth for people, have increased inexorably with globalization in the last thirty years and have caused irreversible environmental damage to the world. These developments have led to the need to carry out the activities carried out in the protection and development of the current welfare and wealth without adversely affecting the lives of the next generations, and today, all countries and businesses have been united around sustainability and corporate social responsibility. For this reason, it is expected that corporate social responsibility perceptions will be affected by cultural changes in terms of companies and managers who interact with the society they live in. Understanding the effects of cultural differences in a global change that concerns the whole world is of great importance in terms of sustainability, as well as in the field of corporate social responsibility, as in all other issues. From this point of view, it is aimed to examine the effects of power distance and individualism, which are cultural characteristics of managers, on their perceptions of corporate social responsibility. In this context, the findings obtained from the analysis of the data collected with the help of questionnaires from 284 managers working in production and service enterprises in the provinces of Kocaeli, Sakarya, Düzce, Bolu and Yalova, located in the Eastern Marmara region, with PLS-SEM are included. According to the findings, there is a decrease in the perception of responsibility towards the society in the context of corporate social responsibility of the managers with a high perception of power distance, while a significant increase in the perception of corporate social responsibility is observed in the managers with a high perception of collectivism.

Keywords: Corporate sustainability, corporate social responsibility, power distance, collectivism

Introduction

Never in the history of Earth has the viability of life on our planet been so threatened by humanity, and never at the same time have so many people lived in so much wealth and prosperity, and so many people had lived in poverty and poverty. However, especially after the experiences of the last century, the sustainability of the world has become the first subject of discussion. Supervisors, public authorities, regulatory bodies and academics are now discussing sustainability and social responsibility at the highest level.

The critical situation we find ourselves in is due to multiple reasons, but an important contributing factor is the rise of corporations. corporations are the basic cells of modern economic life, and their extraordinary success in transforming the world's resources into wealth has shaped the physical and social world in which we live. The strong dynamism of modern organizations has transformed nature and society (Ben et al., 2014). However, in this transformation, while the wealth and welfare of some segments of society increased rapidly, while those of others decreased and there was a rapid depletion of natural resources, it was not possible to eliminate and replace the wastes and depleted resources by our world. For this reason, it has become an important topic of discussion to realize the prosperity and wealth we live in today without reducing or destroying the wealth and prosperity of future generations.

The World Commission on Environment and Development defines sustainability as the ability to "meet the needs of today without compromising the ability to meet the needs of future generations." In this context, the commission stated that the top-level managers of the companies made significant contributions to the development of corporate sustainability, which simultaneously includes economic, social and environmental benefits. Proponents of this view argue that environmental protection goals and work imperatives should not be mutually exclusive (Lampikoski, 2014).

That's why the top executives of some of the world's largest and most profitable companies (Toyota, Honda, GE, DuPont, PUMA, Swiss Re, Unilever) are actively transforming their businesses to respond to sustainability challenges. There is no doubt in their minds that we are facing serious problems such as climate change, resource scarcity, vulnerable ecosystems, and poverty. This depletion of nature's services to humanity requires a shift in the way companies think about and deal with sustainability (Benn et al., 2014).

The fact that the world has become a global village has brought about the results that concern the whole world in terms of the decisions taken by the company managers. For this reason, it is possible for companies and managers who interact with the society they live in to be affected by cultural changes in corporate social responsibility practices. For this reason, understanding the effects of cultural differences in a change that concerns the whole world and the whole world is of great importance in terms of sustainability as well as in all other issues. From this point of view, it is aimed to examine the effects of power distance and collective visibility, which are the cultural characteristics of managers, on corporate social responsibility perceptions.

Conceptual Framework

Companies are under increasing pressure from laws, stakeholders, and end customers to be greener, and this has led them to find alternatives to implement sustainability in their operations. Corporate sustainability, or business sustainability, is the concept of sustainable development applied to the reality of companies. While sustainable development provides an overview of sustainability, corporate sustainability has a more appropriate and applicable meaning for sustainability in the field of business, management, and operations. Corporate sustainability focuses equally on environmental, social, and economic performance, which is often operationalized through its three sub-dimensions. The social, economic, and environmental dimensions of corporate sustainability are the essence of sustainability thinking (Nunhes et al., 2020). Studies have shown that corporate sustainability can provide numerous advantages beyond conforming to moral motivations (Lampikoski, 2014).

1. It is emphasized that sustainable companies could benefit from hiring and retaining the best talent and improvements in employee productivity.
2. Research on environmental sustainability has shown that eco-efficiency strategies that focus on pollution reduction, energy consumption and water conservation can lead to the ultimate benefits by reducing production costs and expenses in commercial facilities.
3. Leadership studies highlight the importance of protecting a company's reputation against expanding ethical and environmental corporate scandals. For example, public pressure has forced DuPont, Nike, and GE to incorporate ethical and environmental issues into their corporate strategies. Ignoring the reputation issue is not an option for any company, because unsustainable corporate practices can result in public protests, consumer boycotts, negative stock market reactions, and embarrassing media attention. On the contrary, creating green brands can lead to increased profitability.

Corporate sustainability has the goal of realizing economic success through an intelligent design of voluntary environmental and social activities, and it realizes it. For this, a business in corporate sustainability is characterized by three requirements that must be met (Schaltegger et al., 2011).

1. First, the company must carry out a voluntary or predominantly voluntary activity with the aim of contributing to the solution of social or environmental problems. These are activities aimed at society or the natural environment, which are not only a reaction to legal sanctions or where legal requirements prevail or are already expected for economic reasons as part of traditional business behaviour.
2. Second, the activity must create a positive business impact or a positive economic contribution to corporate success, which can be measured or discussed convincingly. Such effects can be cost savings, increased sales or competitiveness, increased profitability, customer retention or increased reputation, etc. The cause-and-effect relationship can be direct or indirect, but it should not be speculative, but rather based on a sound commercial argument.
3. Third, there must be a clear and convincing argument that a particular management activity has or will lead to both the intended social or environmental impacts and the economic impact. A business case for sustainability is characterized by creating economic success through (and not only that) a particular environmental or social activity.

In this context, due to its environmental and social dimensions, it is important for sustainability for companies to act responsibly towards the environment and society in achieving the activities they perform and the performance they target. For this reason, the concepts of corporate sustainability and corporate social responsibility have been both intertwined and often confused concepts.

The concept of corporate social responsibility (CSR) includes the management of a business in a way that is economically profitable, lawful, ethically, and socially supportive, according to a widely accepted definition made by Carroll (1983). In this respect, being socially responsible means that profitability and compliance with the law are the most important conditions when discussing the company's ethics and the extent to which it supports the society it is in with its contributions of money, time and talent. In the Green Paper prepared by the European Commission in 2001, CSR is defined as a concept in which companies voluntarily integrate social and environmental concerns into their business activities and interactions with stakeholders for sustainable business success. At the core of our current CSR approach is the stakeholder approach, which recognizes that the enterprise is responsible not only to shareholders and partners, but to all interest groups. The concept of stakeholder is the groups that affect the vitality of the enterprise such as employees, suppliers, customers, society, state, and environment as well as shareholders and partners (Yücel et al., 2010).

Carroll (1983) points to four types of areas of responsibility.

- *Economic Responsibility*: To be profitable, to use resources effectively and to make strategic decisions regarding business functions.
- *Legal Responsibility*: To act in accordance with the laws and regulations determined by legal institutions.
- *Ethical Responsibility*: To act in accordance with social norms and expectations beyond the laws.

- *Voluntary Responsibility*: It includes voluntary participation in activities that increase the welfare level and living standard of the society.

CSR's focus is on social and social issues, which are framed as obligations to stakeholders. In contrast, the focus of corporate sustainability focuses on environmental management in relation to sustainable development. Against a responsibility dialogue that focuses on the firm as a social actor, the sustainability debate evaluates the firm in relation to other social and natural systems. In this respect, sustainability is a term that focuses on the conservation of ecology that allows the development of the human species, forming a basis for sustainable development, a broader public global policy agenda. In contrast, corporate sustainability is a term with both strong public-oriented and weakly privately oriented forms. It involves a wide variety of ideas that originate from different groups that focus on sustainable development or environmental concerns, but both are business oriented. CSR, on the other hand, has evolved into a form of international private business regulation that focuses on the environmental and social impacts of the business world. It includes a range of individual and collective rights in addition to guidance on ethical and environmental issues. It has been a business-driven bottom-up push that has led global policymakers to respond. Although CSR and corporate sustainability refer to the concept of business ethics, they do so in quite different ways (Sheehy and Farneti, 2021).

Therefore, in terms of both corporate sustainability and CSR, businesses are part of the social system they operate through the environmental, social, and economic activities in which they operate. When the human factor it contains in this interaction is taken into consideration, it causes many factors, especially education, culture, beliefs, and values, to affect the enterprises. Especially when considered in terms of corporate social responsibility, the behaviour of the organization is related to the behaviour of the managers representing the organization. In this respect, the behaviour of the individual is affected by the social environment and culture in which he / she is located.

Hofstede (2001) defines culture as "the sum of the interactions of the collective programming of the human mind that is acquired in the course of life and that distinguishes the members of a society from others, and the common characteristics of a society that affect its relations with its environment" (Saylık, 2019). Hofstede's first model of culture, which he put forward with the results of his survey of IBM employees around the world between 1967 and 1973, includes four dimensions put forward to analyse cultural values. These are individualism-collectivism, avoidance of uncertainty; power distance, and masculinity-femininity. To these dimensions were added the dimensions of tendency, tolerance/self-restriction with later studies.

Power distance serves to show the extent to which individuals at different levels of power in a society expect and accept the separation between them. In societies where the distance between power levels is great, subordinate workers cannot engage in any struggle with their superiors. They also always expect a referral from the tops. Latin America, Africa, Asia, and Eastern Europe are the societies where this indicator is generally high. In societies where this range is low, individuals have an equal level of power within society and it is possible to achieve a higher status (education, income, position in the workplace, etc.). America, Western Europe, Scandinavia, New Zealand and Australia are examples of these societies. Turkey is located in the region where the power distance is high (Hofstede, 2001).

Societies with high power distance expect to take orders from the authorities. Many layers between the person at the top and the people at the bottom are arranged hierarchically and therefore exhibit a sense of subordination and dependence. In countries where the G three distances are large, more emphasis is placed on both the

orientation of superiors and more formal norms (Vitell et al., 1993). G-three distance is a concept that contributes to the development of CSR models that argue that the responsibilities of companies stem from the power they have. In this respect, managers with high power distance tend to act autocratically without consulting their subordinates and do not feel responsibility. Since great importance is placed on social interaction, protocol, and formalities in societies with high power distance, subordinates tend to show respect and reverence to those at the top (Hong, 2021). This situation is also effective in their attitude towards society. For this reason, much more important for managers than the expectations of the society are to meet the expectations of superiors (supervisor, partner, company owner). Therefore, in societies with high power distance such as Turkey, it is expected that CSR perceptions will decrease as managers' power distance tendencies increase.

H_{1a}: The CSR level decreases as the power distance increases.

The dimension of collectivism is related to the degree of interdependence that exists between the members of a society. In individualistic societies, individuals are expected to take care of themselves and their immediate families, while in collectivist societies, people act as large and powerful groups, such as large families, who protect each other in exchange for unquestioning loyalty from the moment they are born. That's why companies operating in individual societies don't worry much about the environmental or social impacts of their businesses unless it's outside of their own interests. In contrast, companies in more collectivist countries care more about societal expectations in the context of CSR. Companies that engage in more collectivist (or less individualistic) contexts place greater emphasis on the impact of their business activities on society and provide greater guidance to their stakeholders, given their tendency to engage more with others (Koprowski, 2021). For this reason, when the collectivism level of the community managers such as Turkey, whose collectivist society characteristics are at the forefront, increases, the perceptions of CSR are expected to increase.

H_{2a}: As collectivism increases, the level of CSR increases.

Research Method

Universe and Sample of the Research

In the study, the main mass was taken as the provinces of Kocaeli, Sakarya, Düzce, Bolu and Yalova in the Eastern Marmara region. The reasons for determining these provinces are sampling accessibility and the fact that Turkey is an important region in industrial and service production (TurkStat, 20 21).

In this context, in the study carried out by convenience sampling within the universe, the data collected with the help of a survey from 284 participants working as managers in production and service enterprises were examined with the smallest square structural equation analysis.

Variables of the Research

For variable measurement, the scales in the literature and whose validity has been tested in different studies were used. Validity checks were made in the use of scales and widespread use was started.

In the measurement of CSR, Singhapakdi et al. (1995), the scale developed by was used. The scale consists of 5 opposite statements that emphasize the individual's corporate social responsibility as a moral duty. The scale consists of general statements about the importance of social responsibility for the overall effectiveness of the

organization. Scale previously Yucel et al. (2010) and Yucel and Solak (2012) were translated into Turkish. High-score responses to statements with values between 1 and 5 (1=Strongly Disagree ... 5=Strongly agree) in the variable measured with the help of a five-point Likert scale indicate that the CSR level is low, while low-score responses indicate that it is high.

In measuring power distance and collectivism, Hofstede et al. (1980). There are 6 expressions in the measurement of variables. The variables measured with the help of the five-point Likert scale are also between 1 and 5 (1=Strongly Disagree... 5=I strongly agree) high-scoring responses to statements that take values reveal that the power distance and the level of collectivism are high, while the low-scoring responses reveal that the power distance and collectivism are low, and the individuality is high.

Research Model and Analysis Method

In the study, the data were analysed with PLS-SEM and premise as it provides higher safety and validity in small sample sizes. The research model and hypotheses tested within the scope of the research are presented in Figure 1.

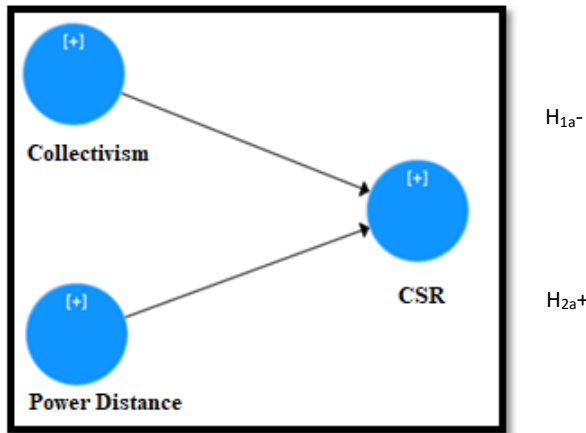

Figure 1: Research model and hypotheses

Results of the Study

Demographic Results

The ages of the participants in the sample considered within the scope of the study vary between the ages of 22 and 58 and 20.77% of the participants are female and 74.30% are male participants. In the examination made according to their educational status, 36.62% of the managers have high school and equivalent level, 21.48% have associate degree level, 36.97% have undergraduate level and 2.46% have graduate level education. In addition, 9 of the participants are working as managers as owners or partners of the company, while 36 of them are in the position of general manager or assistant. The remaining important part of the sample consists of managers and managers in the position of region/department/department manager.

Factor and Reliability Analysis Results

In the first confirmatory factor analysis of the data collected in the study, the 5th statement in the measurement of power distance, which was observed to have a low factor load and the loading level was not statistically significant, was used with the statement "employees should not conflict with management decisions", and the

6th statement used in the measurement of collectivism "individuals can benefit from group success, They may consider giving up their goals" was excluded from the analysis. The final confirmatory factor analysis results regarding the variables are presented in Table 2. Loading coefficients of 50% and below are not included in the table. When factor loadings are examined, it is observed that there is no expression loaded on more than one factor with factor loadings close to or above 70%, therefore the variables are measured validly. In this context, it can be said that the findings obtained in the factor analysis are above the acceptable limits.

Table-2. Results of factor and reliability analysis.

	Power Distance (pd)	Collectivism (col)	CSR	Cronbach's Alpha	rho_A	Composite Reliability	Average Variance Extracted (AVE)
PD1	0.697			0.668	0.679	0.788	0.428
PD2	0.661						
PD3	0.704						
PD4	0.541						
PD6	0.656						
COL1		0.880		0.827	0.905	0.869	0.574
COL2		0.829					
COL3		0.740					
COL4		0.719					
COL5		0.586					
CSR1			0.723	0.833	0.845	0.881	0.597
CSR2			0.827				
CSR3			0.841				
CSR4			0.696				
CSR5			0.766				

As a result of the reliability analysis carried out within the scope of the study, it is observed that the Cronbach Alpha values of the variables are 0.66 and above, and the Composite Reliability values are 78% and above. The results show that the questionnaire and variables have acceptable internal consistency reliability and structural validity. When the average variance values of the variables are examined, it is observed that acceptable results are obtained at or above the expected value of 42.8%. In this context, it can be said that the structural validity of the variables is verified, and evaluations can be made about the model.

PLS-SEM Results of Relationships Between Variables

PLS-SEM pathway analysis was used to examine the relationships between the variables discussed in the study. The findings obtained as a result of the analysis are seen in Figure 2.

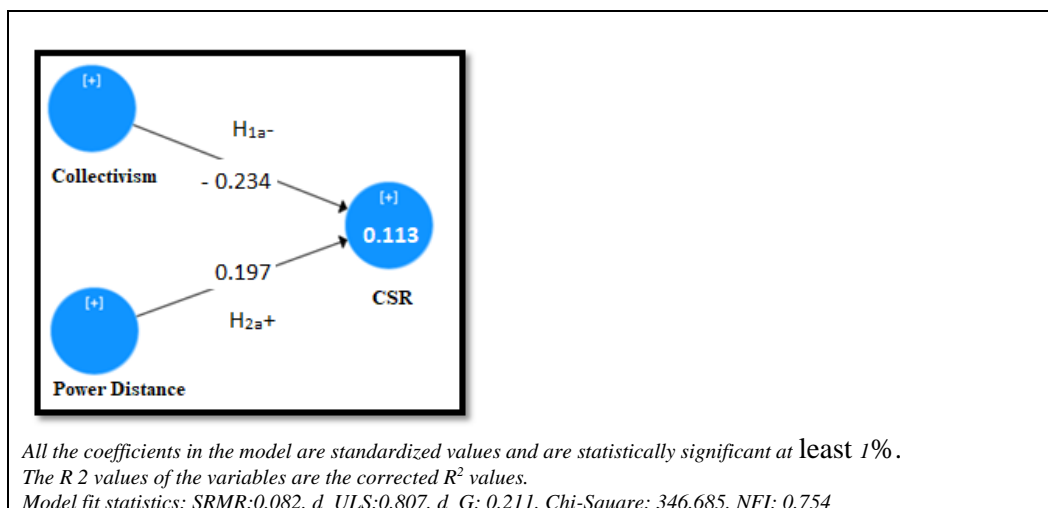

Figure-2. Results of Path Analysis of the Research Model

When the results are taken into consideration, it is observed that when the perception of power distance increases for the managers participating in the study, the perception of CSR decreases. In addition, it is seen that the perception of CSR increases in managers with a high perception of collectivism. The results are statistically significant at the 1% confidence level. According to the findings, a one-unit increase in the perception of power distance causes the perception of CSR to decrease at the standard effect level of 0.234. On the other hand, a one-unit increase in the perception of collectivism causes the perception of CSR to increase at the standard effect level of 0.197. The results are statistically significant at the level of 1%. Power distance and collectivism explain 11.3% of CSR variability.

Table-2. Path coefficients and significance levels

	Hypotheses	Observed	Average	Std. Dev.	T Value	P Value
Power Distance -> CSR	H _{1a} (Kabul)	-0.234	-0.256	0.063	3.706	0.000
Collectivism -> CSR	H _{2a} (Kabul)	0,197	0.207	0.049	4.053	0.000

According to the sample results in the light of the results obtained in Table 4, all hypotheses were significant at the level of 1% and were accepted.

Conclusion

The findings revealed that in society and social environments with high power distance, managers prioritize the expectations of superiors such as supervisors, managers, partners, or owners. For the manager in this situation, social responsibilities do not matter much if the business is profitable, and the shareholders are happy. In communities with high power distance, subordinates tend to show respect and reverence to their superiors. Thus, in such societies, it is expected that the ruler does not establish a first-order relationship such as the public interest and prioritizes the interests of the source, with whom he has direct interaction and tends to act

with respect and reverence, rather than the expectations of a partially unclear source. In the study, this trend was observed experimentally.

The findings differ from the study in which Halkos and Skouloudis (2017) stated that power distance does not have a significant effect on the development of CSR, and the findings of Koprowski and others (2021) on the existence of a positive relationship, while the g three distance has a negative effect on CSR, research by Peng et al. (2012) stating that the g three distance has a negative effect on CSR their findings are supported.

The perception of collectivism, which expresses the tendency to prefer group or community welfare to individual interest or welfare, will be higher because it attaches importance to community welfare, even if it is contrary to the personal interest of high managers. Experimental evidence suggests that this is also observed in managers, including in sampling.

The findings are like the findings of Koprowski et al. (2021) The results are also similar to those of Nguyena and Truongb (2016), which examined the example of Vietnam showing proximity with Turkey in terms of power distance and collectivism. supports the findings experimentally.

While the findings support the findings of Peng et al. (2014) that individuality has a negative effect on CSR performance, Halkos and Skouloudis (2017) differ from Hofstede's findings that the cultural dimension is not important for CSR.

Bibliography

1. Benn, S., Edwards, M., & Williams, T. (2014). *Organizational Change for Corporate Sustainability* (3rd ed.). Routledge. <https://doi.org/10.4324/9781315819181>
2. Carroll, A.B. (1983), "Corporate Social Responsibility: Will Industry Respond to Cut-Backs In Social Program Funding?", *Vital Speeches Of The Day*, 49, pp.604-608.
3. Halkos, G., & Skouloudis, A. (2017). Revisiting the relationship between corporate social responsibility and national culture: A quantitative assessment. *Management Decision*, 55(3), 595–613. <https://doi.org/10.1108/MD-12-2016-0868>
4. Hofstede, G. (1980) *Culture's Consequences: International Differences in Work-Related Values* (Sage, Beverly Hills).
5. Hofstede, G. (2001). *Culture's consequences: Comparing values, behaviours, institutions, and organizations across nations*, 2. Edition. Sage.
6. Hong, G.H., Kim, E.M. & Lee, J.H. (2021). The Impact of Cultural Orientation on the Effect of Perceived CSR on Affective Commitment: Evidence from Mexican Employees. *East Asian Journal of Business Economics* 9(2), pp.21-30.
7. Koprowski, S., Mazzioni, S., Dal Magro, C. B., Rosa, F. S., (2021). National Culture and Corporate Social Responsibility. *Revista Brasileira de Gestão de Negócios*, 22(1), p.1-15.
8. Lampikoski, T., Westerlund, M., Rajala, R., & Möller, K. (2014). Green Innovation Games. *California Management Review*, 57(1), 88–116. <https://doi.org/10.1525/CMR.2014.57.1.88>
9. Nguyena, M. & Truongb, M. (2016). The Effect of Culture on Enterprise's Perception of Corporate Social Responsibility: The Case of Vietnam. 13th Global Conference on Sustainable Manufacturing - Decoupling Growth from Resource Use, *Procedia CIRP* 40 (2016) 681 – 687.

10. Nunhes, T. V., Bernardo, M., & Oliveira, O. J. de. (2020). Rethinking the Way of Doing Business: A Reframe of Management Structures for Developing Corporate Sustainability. *Sustainability*, 12(3), 1177. MDPI AG. Retrieved from <http://dx.doi.org/10.3390/su12031177>
11. Peng, Y.-S., Dashdeleg, A.-U., & Chih, H. L. (2014). Culture and Firm's CSR Engagement: A Cross-Nation Study. *Journal of Marketing and Management*, 5(1), 38-49.
12. Peng, Y., Dashdeleg, A., & Chih, H. L. (2012). Does National Culture Influence Firm's CSR Engagement: a Cross Country Study. *IPEDR*, 58,9, 40–45. <https://doi.org/10.7763/IPEDR>
13. Saylık, A. (2019). Hofstede'nin Kültür Boyutları Ölçeğinin Türkçeye Uyarlanması; Geçerlik Ve Güvenirlilik Çalışması . *Uluslararası Türkçe Edebiyat Kültür Eğitim (TEKE) Dergisi* , 8 (3) , 1860-1881 . Retrieved from <https://dergipark.org.tr/en/pub/teke/issue/49273/629350>
14. Schaltegger, S., Lüdeke-Freund, F., & Hansen, E. (2011). Business Cases for Sustainability and the Role of Business Model Innovation: Developing a Conceptual Framework. In *International Journal of Innovation and Sustainable Development* (Vol. 6). Luneburg.
15. Sheehy, B. & Farneti, F. (2021). Corporate Social Responsibility, Sustainability, Sustainable Development and Corporate Sustainability: What Is the Difference, and Does It Matter? *Sustainability*, 13(11), 5965, 1-17. MDPI AG. Retrieved from <http://dx.doi.org/10.3390/su13115965>
16. Singhapakdi, A., Kraft, K. L., Vitell, S. J., & Rallapalli, K. C. (1995). The perceived importance of ethics and social responsibility on organizational effectiveness: A survey of marketers. *Journal of the Academy of Marketing Science*, 23(1), 49–56. <https://doi.org/10.1007/BF02894611>
17. Vitell, S., Nwachukwu, S.L., and Barnes, J.J., (1993), "The effects of culture on ethical decision making: An application of Hofstede's typology", *Journal of Business Ethics*, October 1993, Vol 12, Issue 10, pp753-860.
18. Yücel, R., & Solak, B. (2012). The Effects of Accountant Professionals' Social Responsibility Perceptions On Self Esteem And Job Performance. *Atatürk Üniversitesi İktisadi ve İdari Bilimler Dergisi* , 26 (3-4) , 15-31 . Retrieved from <https://dergipark.org.tr/en/pub/atauniiibd/issue/2707/35718>.
19. Yücel, R., Bulut, Ç. Gerni, M., & Şen, B. (2010). The Effects of Accounting & Finance Staffs' Perceptions of Ethical Climate and Corporate Social Responsibility on Job Satisfaction and Organizational Commitment. *ICBME'10 6th International Conference on Business, Management And Economics*, 7th to 9th October 2010, İzmir-TURKEY.

QARABAĞ REGIONUNUN KƏND TƏSƏRRÜFATI POTENSİALININ QIYMƏTLƏNDİRİLMƏSİ

Dilarə Qasımova

Azərbaycan Dövlət İqtisad Universiteti

d.gasimova@unec.edu.az

Xülasə

Müasir rəqabət dünyasında iqtisadiyyatın dayanıqlı olması və inkişaf etməsi üçün əsas faktor innovasiyadır. Texnoparklar isə innovasiya sahəsində əsas yerləri tutur. Bu gün Azərbaycanda bir çox texnoparklar fəaliyyət göstərir. Həmçinin Qarabağın işğaldan azad olunması ölkənin inkişafı üçün geniş imkanlar yaratmışdır, ancaq işğal müddətində hər sahədə inkişafdan geri qalmış əraziləri yenidən dirçəltmək və inkişaf etdirmək vaxt və xərc tələb edir. Zəngin təbii sərvətləri, əlverişli mövqeyi, yeni nəqliyyat əlaqələrinin yaranması regionda texnoparkların yaradılmasını mümkün edir. Son illər qeyri-neft sektorunun, xüsusilə kənd təsərrüfatının inkişafı dövlətin diqqət mərkəzindədir. Bu və digər amillər nəzərə alınarsa, Qarabağda kənd təsərrüfatının inkişaf etdirilməsi əsas prioritet istiqamətlərdən biri olmalıdır. Kənd təsərrüfatı sahəsində aqroparkların yaradılması Azərbaycanın nail olduğu mühüm bir təcrübədir. Aqroparklar həm sənayedə, həm də kənd təsərrüfatında innovativ sistemin tətbiqi olmaqla inkişafa aparıcı vasitədir. Azərbaycan üçün hazırda aktual mövzu olmağını nəzərə alaraq məqalədə Qarabağda kənd təsərrüfatı potensialının qiymətləndirilməsi verilmişdir. Həmçinin GZİT (SWOT) təhlil metodu tətbiq edilməklə burada aqroparkların yaradılmasının zəruriliyi vurğulanır.

Açar sözlər: Qarabağ, kənd təsərrüfatı, aqropark, innovasiya.

Abstract

In today's competitive world, innovation is a key factor for the sustainability and development of the economy. Technoparks play a key role in innovation. Today, there are many techno parks in Azerbaijan. Also, the liberation of Karabakh has created great opportunities for the country's development, but the revival and development of underdeveloped areas in all areas during the occupation requires time and money. Rich natural resources, favorable position, the emergence of new transport links make it possible to create techno parks in the region. In recent years, the development of the non-oil sector, especially agriculture, has been in the focus of the state. Taking into account these and other factors, the development of agriculture in Karabakh should be one of the main priorities. The establishment of agricultural parks in the field of agriculture is an important experience achieved by Azerbaijan. Agro parks are a tool for development through the application of innovative systems in both industry and agriculture. Given that it is currently a topical issue for Azerbaijan, the article provides an assessment of the agricultural potential of Karabakh. It also emphasizes the need to create agroparks by applying the SWOT analysis method.

Keywords: Karabakh, agriculture, agropark, innovation.

Giriş

İnnovasiya bu gün yalnız iqtisadiyyatda, idarəetmədə, sənayedə, mühəndislikdə deyil, həm də ictimai həyatın müxtəlif sahələrində inkişafı təyin edən əsas amildir. Oudur ki, innovativ fəaliyyətin reallaşdırılması hazırda elm, təhsil, siyasət və mədəniyyət sahələrində geniş müşahidə edilir. Ölkədə biliklərə əsaslanan iqtisadiyyatın formalaşdırılması üçün elmi-texniki infrastrukturun modernləşdirilməsi, elmin və istehsalatın inteqrasiyasının təmin edilməsi, innovasiya siyasətinin səmərəliliyinin artırılması mühüm fəaliyyət istiqamətləri hesab olunur. Bu baxımdan innovasiya fəaliyyəti infrastrukturunun inkişaf etdirilməsi, o cümlədən texnoparkların, texnoloji mərkəzlərin, biznes inkubatorları şəbəkəsinin genişləndirilməsi bir vəzifə olaraq qarşıya qoyulmuşdur. Hazırda texnoparklar iqtisadiyyatın inkişafına öz müsbət təsirini göstərir.

Azad edilmiş ərazilərin bərpası ilə bağlı həyata keçirilən innovativ layihələr onu göstərir ki, Azərbaycan bu əraziləri regionun ən inkişaf etmiş iqtisadi mərkəzlərindən birinə çevirməyi qarşıya məqsəd kimi qoymuşdur.

Azad edilmiş ərazilərin zəngin təbii resurslara və ehtiyatlara malik olması iqtisadiyyatın müxtəlif sahələrini, o cümlədən kənd təsərrüfatının, sənayenin inkişafı üçün geniş imkanlar yaradır.

Qarabağ Bölgəsində Kənd Təsərrüfatı Potensialı: Aqrroparklar

Ərzaq təhlükəsizliyi hər bir ölkənin müstəqilliyinin, milli-iqtisadi təhlükəsizliyinin əsas təminatçısıdır. Azərbaycan bu baxımdan dünyanın ən üstün mövqedə olan ölkələrindən biridir. 2001-ci ildə təsdiq edilmiş "Azərbaycan Respublikasının ərzaq təhlükəsizliyi Proqramı"nda deyilir: "Ərzaq təhlükəsizliyi insan ləyaqətinin başlıca amili olaraq əsas insan hüquqlarından biri sayılır. Ona görə də bu hüququn təmin olunması Azərbaycan Respublikasının Hökumətinin mühüm vəzifələrindən biridir" (https://www.elibrary.az/docs/jurnal/jrn2017_320.pdf, 2022).

Cədvəl 1: Kənd təsərrüfatına istiqamətlənmə indeksi

	2010	2011	2012	2013	2014	2015	2016	2017	2018	2019	2020	2021
Azərbaycan	0.56	0.55	0.52	0.46	0.50	0.49	0.58	0.49	0.60	0.59	0.51	0.48

Mənbə: BMT, İqtisadi və Sosial Şurası. <https://unstats.un.org/sdgs/indicators/database/>, 2022.

Cədvəldəki indeks aqrar sektora ayrılmış vəsaitlərin büdcədəki payının bu sektorun ÜDM-dəki payına nisbəti əsasında hesablanmışdır. Statistika göstərir ki, Azərbaycanda aqrar sahəyə büdcədən ayrılmalar üzrə göstəricilər aşağıdır. Həmçinin digər ölkələr üzrə göstəricilərə nəzər yetirsək, görürük ki, əksər ölkələrdə bu göstəricilər o qədər də yüksək deyil. Bunun üçün də dünya ölkələrin qəbul etdiyi "Dayanıqlı İnkişaf Məqsədləri" konsepsiyasında bir sıra hədəflər təyin edilmişdir. Bu hədəflərə çatmaq üçün əsas global çağırışlardan biri aqrar sektora ayrılacaq vəsaitin lazımı səviyyəyə çatdırılmasıdır (www.un.org/sustainabledevelopment/hunger/, 2022).

Azərbaycanda 2010-2021-ci illər üzrə kənd təsərrüfatına ayrılmış vəsaitlər təxminən 2,5 dəfə, subsidiyalar isə 4 dəfə artması dövlətin kənd təsərrüfatına ölkə inkişafının prioritet sahələrindən biri kimi proqnozlaşdırmasının əsas göstəricilərindəndir.

Cədvəl 2: Azərbaycanda cəmi kənd təsərrüfatı xərclərinin büdcə xərclərində payı

	Aqrar sahə üzrə əlavə dəyərin ÜDM-də payı	Cəmi büdcə xərcləri, milyon ₼	Kənd təsərrüfatı xərcləri, milyon ₼	Kənd təsərrüfatı xərclərinin büdcədə payı
2010	5.5%	11,765.9	363.4	3.1%
2011	5.1%	15,397.5	435.4	2.8%
2012	5.1%	17,416.5	458.2	2.6%
2013	5.4%	19,143.5	477.5	2.5%
2014	5.3%	18,709.0	494.0	2.6%
2015	6.2%	17,784.5	537.1	3.0%
2016	5.6%	17,751.3	574.1	3.2%
2017	5.6%	17,594.5	484.6	2.8%
2018	5.3%	22,731.6	718.6	3.2%

2019	5.6%	25,190.0	836.4	3.3%
2020	6.9%	25,617.7	897.7	3.5%
2021	7.5%	28,627.2	943.0	3.6%

Mənbə: Dövlət Statistika Komitəsi. <https://www.stat.gov.az/source/agriculture/>, 2022.

İşğaldan əvvəl Qarabağ bölgəsi ölkənin kənd təsərrüfatı istehsalının təqribi 20 faizini qarşılayırdı və ət, süd məhsullarının 13 faizi bu ərazilərdən gəlirdi. Bu ərazidə çoxlu əkinə yararlı, həmçinin heyvandarlığın inkişafı üçün resursların mövcudluğunu nəzərə alsaq, burada kənd təsərrüfatı istiqamətində layihələrin tətbiqi üçün imkanlar vardır (Fikrətzadə və Hacıyeva, 2020).

Cədvəl 3: Kənd təsərrüfatına yararlı torpaq sahəsi, ha

Azərbaycan Respublikası	342004
Qarabağ iqtisadi rayonu	50032
Mərkəzi Aran iqtisadi rayonu	43715
Dağlıq Şirvan iqtisadi rayonu	43171
Şirvan-Salyan iqtisadi rayonu	41555
Gəncə-Daşkəsən iqtisadi rayonu	35201
Şəki-Zaqatala iqtisadi rayonu	29590
Mil-Muğan iqtisadi rayonu	28715
Qazax-Tovuz iqtisadi rayonu	28220
Quba-Xaçmaz iqtisadi rayonu	21020
Abşeron-Xızı iqtisadi rayonu	7919
Bakı	5399
Lənkəran-Astara iqtisadi rayonu	5364
Şərqi Zəngəzur	1927
Naxçıvan Muxtar Respublikası	176

Mənbə: Dövlət Statistika Komitəsi. <https://www.stat.gov.az/source/agriculture/>, 2022.

Cədvələ əsasən deyə bilərik ki, Qarabağ əkinə yararlı torpaq sahələrinə görə ölkənin əsas zonalarındandır, burada kənd təsərrüfatının sahələrinin inkişaf etdirilməsi regionun inkişafında əsas rol oynayacaqdır.

Cədvəl 4: ÜDM-in sektorlar üzrə artım tempi, faizlə

	2022	2023
Ümumi Daxili Məhsul	3,0	2,7
Kənd, meşə və balıqçılıq təsərrüfatı	4,1	4,0
Sənaye	3,2	2,7
Nəqliyyat və anbar təsərrüfatı	3,4	3,8
İnformasiya və rabitə	7,0	5,0
Turizm	5,7	5,6
Sosial və digər sahələrdə yaradılmış əlavə dəyər	2,3	2,3

Mənbə: 2022-2025-ci illər üçün makrofiksal çərçivə və 2022-ci il üçün icmal və dövlət büdcələrinin ilkin göstəricilərinə dair Açıqlama. <http://www.maliyye.gov.az/static/253/ilkin-budce-gostericileri>, 2022.

Cədvəldən göründüyü kimi qeyri-neft sektorunun inkişaf etdirilməsi əsas prioritet məsələlərdəndir. Növbəti illər ərzində qeyri-neft sektorunun ÜDM-dəki payının artırılması istiqamətində təkmilləşmə mexanizmləri

hazırlanır, həmçinin işğaldan azad olunmuş ərazilər bu istiqamətdə mühüm potensiala malik olacaqdır. Növbəti illərdə ÜDM-də qeyri-neft sektorunun 65,8 faiz, neft sektorunun isə 34,2 faiz olacağı proqnozlaşdırılır.

Buna görə də bu ərazilərdə ilkin olaraq kənd təsərrüfatı sahələrinə diqqət artırılmalıdır. Bu həm ölkə iqtisadiyyatı, həm də məşkunlaşacaq əhalinin məşğulluğu baxımından əhəmiyyətlidir. Bundan əlavə, əhalinin, əsasən yüksək ixtisaslı kadrların və gənclərin məşkunlaşmasında maraq yaratmaq üçün kənd təsərrüfatı üzrə innovativ layihələrə böyük ehtiyac vardır.

Kənd təsərrüfatı sahəsində aqroparkların yaradılması da Azərbaycanın nail olduğu mühüm bir təcrübədir. Bu həm sənaye parklarıdır, həm aqroparklardır, həm də sənayedə və kənd təsərrüfatında innovativ sistemin tətbiqidir. Kənd təsərrüfatı məhsulları vaxtında satılmadıqda və ya çətdirilmə ilə bağlı problemlər yarandıqda xarab olur. Bu da həm ərzaq qıtlığına səbəb olur, həm də fermerlərin maddi itkisi ilə nəticələnir. Buna görə də əsasən idxal məhsullarına önəm verilir ki, onlar da geni dəyişdirilmiş məhsullar olur. Bütün bunları nəzərə alsaq, yerli və ekoloji cəhətdən sağlam məhsul üçün onların istehsalı, emalı, logistikasını vahid ərazidə cəmləşdirən aqroparkların yaradılması məqsədəuyğundur (<https://news.milli.az/society/635741.html>, 2022).

Hazırda ölkənin 32 rayonunda 51 aqropark və iri fermer təsərrüfatı mövcuddur. Bunlardan 44-ü fəaliyyətinə başlamış, digərləri isə layihələndirmə prosesindədir. Bugünə qədər 25 aqroparka İqtisadiyyat Nazirliyinin Sahibkarlığın İnkişafı Fondundan 184 milyon manat güzəştli kredit, həmçinin 27 aqropark üçün 1 milyard manat dəyərində investisiya təşviq sənədi təyin edilmişdir. Aqroparklara həmçinin 1,3 milyard manat dəyərində özəl investisiyalar edilmişdir (<https://apa.az/az/aqrar-senaye-kompleksi/azerbaycanda-23-mlrd-manatliq-51-fermer-teserrufati-yaradilir-693158>, 2022).

Prezidentin 22 yanvar 2021-ci il tarixli Fərmanı ilə respublikada sənaye parklarının və məhəllələrinin, aqroparkların idarəetmə mexanizmasının inkişafı məqsədilə idarəedici təşkilat İqtisadiyyat Nazirliyinin İqtisadi Zonaların İnkişafı Agentliyi yaradılmışdır (<https://president.az/az/articles/view/50330>, 2022). Bu dövlətin aqroparkların yaradılmasında maraqlı olduğunun əyani sübutudur.

2021-ci ilin son statistik göstəricilərinə əsasən, Azərbaycanda 68991 yeni iş yeri açılmışdırsa, bunlardan 681-i Qarabağ iqtisadi rayonunun payına düşür. Həmçinin kənd təsərrüfatı, meşə təsərrüfatı və balıqçılıq üzrə ümumilikdə 3117 yeni açılmış iş yerlərindən 140-ı Qarabağ bölgəsindədir (<https://www.stat.gov.az/source/labour/>, 2022). 2015-2020-ci illərdə aqrar sahədə məşğul olanların sayı 4.9% artıb, aqrar sahə üzrə maddi məşğul olanların ümumi maddi məşğulluqda payı isə 2,9%-dən 3,3%-ə yüksəlib (<https://agroconomics.az/az/article/13/azerbaycanda-kend-teserrufatina-ayrilan-subsidiyal/>, 2022). Bu baxımdan aqroparklar da mühüm əhəmiyyətə malikdir. Aqroparklarda işçi sayı ümumilikdə daimi iş yerləri üzrə 4000-dən çoxdur, eləcə də 5000-dən çox işçi mövsümü işlərlə təmin edilmişdir. Gələcək dövrdə 5000-dən çox iş yerlərinin də yaradılması planlaşdırılır.

Sənaye və texnologiya parklarının yaradılması özünütəminatmə səviyyəsini yüksəltməklə, gələcək dövrdə artması ilə nəticələncək. Bununla xaricə valyuta axınını dayandıraraq və yerli istehsala yönəltməklə dövlət büdcəsinə əlavə gəlirlər gəlməsinə səbəb olacaq. Özünütəminatmə səviyyəsini yüksəldilməsində parklar yerli istehsalçıları cəsarətləndirəcək və onların istehsal gücünü artıracaqdır. Bu gün ciddi problemlərdən biri də torpaqlardan səmərəsiz istifadə olunması və bir çox torpaqların becərilməməsidir. Bu kimi problemlər dövlət büdcəsini böyük miqdarda gəlirdən məhrum edir. Yeni yaradılan sənaye və texnologiya parkları bu

problemlərin həllində kömək ola bilər. Torpaqların səmərəli istifadəsində, istifadəsiz torpaqların əkib-becərilməsində, torpaqlardan bol məhsulların götürülməsində, yerli fermerlərin stimullaşdırılmasında parkların rolu vacibdir (Aliyeva, 2020).

Bölgələrdə yaradılan parklar fermerlər üçün məhsulların göndərilməsində, gəlir əldə olunmasında çox mühüm rol oynayacaq. Bu, iqtisadiyyatın mühüm sahəsi olan və çoxlu işçi qüvvəsi tələb edən kənd təsərrüfatının inkişafına töhfə verəcək. Pambıq, kartof, üzüm və digər ənənəvi kənd təsərrüfatı sahələrinin inkişafı təmin ediləcəkdir. Hazırkı dövrdə yerli şirkətlər ölkə bazarlarında ərzaq məhsulları sahəsində xarici şirkətlərlə rəqabət apara bilmir, ərzaq təhlükəsizliyinin təmin olunmasında problemlər mövcuddur. Parkların yaradılması ərzaq təhlükəsizliyini təmin edəcək və gələcəkdə xarici bazarlara çıxış açacaq. Burada sənaye parkları ilə aqroparklar arasındakı bağlılığı xüsusilə qeyd etməliyik. Bu əlaqə təkcə ərzaq təhlükəsizliyinə deyil, ümumilikdə kənd təsərrüfatının inkişafına da töhfəsini verəcəkdir (<https://news.milli.az/society/635741.html>, 2022).

Parkların üstünlüklərindən biri “Made in Azerbaijan” brendinin təbliği və məhsullarımızın xarici bazarlarda rəqabət qabiliyyətinin artırılmasında roludur. Parklarda istehsal olunan məhsullara “Made in Azerbaijan” etiketi vurularaq dünya bazarlarında Azərbaycan məhsulları kimi satılacaq. Geniş çeşiddə məhsullar “Made in Azerbaijan” brendi ilə istehlakçılara çatacaq və brend daha geniş yayılacaq (<https://azedu.az/az/news/38267-unc-rektorundan-qarabagteklifleriuniversitet-istiqraz-brend>, 2022).

Aqroparkların GZİT (SWOT) Təhlili

Kənd təsərrüfatı potensialının qiymətləndirilməsi üçün müxtəlif təhlil metodlarından istifadə oluna bilər. Kənd təsərrüfatı potensialının qiymətləndirilməsi üçün işğaldan azad olunmuş Qarabağın rayon və kəndləri seçilmişdir. Qarabağ ərazisində kənd təsərrüfatının inkişafında aqroparkların mühüm rol oynamasını nəzərə almaqla, aqroparkların təmsalında kənd təsərrüfatı potensialını GZİT (SWOT) metodu vasitəsilə qiymətləndirək.

GZİT təhlil metodu geniş yayılmış qiymətləndirmə üsullarından biri olaraq, təhlil aparılan mövzunun güclü tərəf (G), zəif tərəf (Z), imkan (İ) və təhlükələrini (T) müəyyənləşdirir. Bu təhlil vasitəsilə tədqiqat obyektinə təsir edən daxili amillər (güclü, zəif) və xarici amillər (imkan, təhlükə) müəyyənləşdirilir.

Regionun zəngin resursları, coğrafi mövqeyi, işçi qüvvəsi burada kənd təsərrüfatının inkişaf etdirilməsində üstünlüklər yaratmaqla onun güclü tərəfləri hesab olunur.

Uzun müddət işğal altında qalması, dağıntılar və yanğınlar nəticəsində torpaqların, təbii mühitin zərər görməsi, ümumiyyətlə isə ölkədə elm tutumlu kənd təsərrüfatının zəif inkişafı, bu sahədə ixtisaslı kadrların azlığı kənd təsərrüfatında aqroparkların yaradılmasında bir sıra çətinliklərə səbəb olacaqdır. Bunlar isə zəif tərəflər hesab edilir.

Qarabağda aqroparkların yaradılması yeni bazarlara çıxış imkanlarına səbəb olmaqla, artan ixrac potensialı gəlirlərin də artması ilə nəticələnəcəkdir. Həmçinin bunlar dövlətin bu sahəyə diqqət ayırmasına, kənd təsərrüfatı siyasətinin genişləndirilməsi zəruri edəcəkdir. Xarici bazarlara çıxış “Made in Azerbaijan” brendinin dünyada tanınmasına və təbliğinə şərait yaradacaqdır. Bunlar aqroparkların yaratdığı imkanlardır.

Aqroparkların ölkə və region üçün təhlükələrini qiymətləndirsək, buraya torpaqlardan səmərəsiz istifadə nəticəsində yaranacaq ekoloji problemləri, landşaftın dəyişdirilməsini, rəqabətin artmasını göstərə bilərik. Həmçinin qeyri-neft sektorunda aşağı ixrac, bu sahəyə xarici investisiyaların azlığı aqroparkların gələcək inkişafı üçün müəyyən təhlükələr yarada bilər.

Cədvəl 5: Aqroparkların GZİT (SWOT) təhlili

<i>Güclü tərəflər</i>	<i>Zəif tərəflər</i>
<ol style="list-style-type: none"> 1. Təbii iqlim şəraiti. 2. Əkinə yararlı torpaqların olması. 3. Heyvandarlıq üçün geniş otlaq sahələri. 4. İşçi qüvvəsi. 	<ol style="list-style-type: none"> 1. Torpaqların uzun müddət istifadəsiz qalması. 2. Elm tutumlu kənd təsərrüfatının zəif inkişaf etməsi.
<i>İmkanlar</i>	<i>Təhlükələr</i>
<ol style="list-style-type: none"> 1. Yeni bazarlara çıxış imkanları. 2. Dövlət siyasətinin genişləndirilməsi. 3. “Made in Azərbaycan” brendinin təbliği. 	<ol style="list-style-type: none"> 1. Ekoloji problemlər. 2. Yeni müəssisələrin tikintisi ilə təbii landşaftda dəyişikliklər. 3. Artan rəqabət mühiti. 4. Qeyri-neft sektorunda aşağı ixrac səviyyəsi. 5. Kənd təsərrüfatı üzrə xarici investisiya cəlbinin aşağı səviyyədə olması.

Mənbə: Müəllif tərəfindən tərtib edilmişdir.

Nəticə

Son illərdə ölkəmizdə qeyri-neft sektorunun, xüsusilə kənd təsərrüfatının inkişafına diqqət artırılmışdır. Həmçinin azad olunmuş ərazilərdə kənd təsərrüfatının inkişafı dövlətin əsas prioritet vəzifələrindən biridir. Bölgənin kənd təsərrüfatı potensialının geniş olması, burada onun inkişafını zəruri edir. Aparılan təhlillər göstərir ki, Qarabağ ölkənin ərzaq təhlükəsizliyində mühüm rol oynaya bilər. Burada resursların çoxluğu, iqlim şəraiti və s. kənd təsərrüfatının inkişafı üçün geniş imkanlar yaradır. Həmçinin artan rəqabət şəraitində kənd təsərrüfatının inkişafına nail olmaq üçün innovativ layihələrin tətbiqinə ehtiyac vardır. Bunun üçün ərazidə aqroparkların yaradılması məqsədəuyğundur. Aqroparkların yaradılması bir sıra sahələrə də müsbət təsir edəcəkdir:

1. Yeni iş yerlərinin açılması ilə məşğulluğun artması;
2. Ərzaq məhsulları ilə özünütəminatmə səviyyəsinin yüksəlməsi;
3. İxrac potensialının artması ilə dünya bazarlarına çıxış və Azərbaycan brendinin tanınması;
4. Yerli bazarda yerli məhsulların rəqabət qabiliyyətinin yüksəlməsi və s.

Həmçinin Qarabağda kənd təsərrüfatının inkişafını təmin etmək üçün aşağıdakıların həyata keçirilməsini təklif etmək olar:

1. Dövlətin xüsusi dəstək mexanizmlərinin yaradılmasını;
2. Əhalinin, yüksək ixtisaslı kadrların məskunlaşması üçün stimullaşdırıcı tədbirlərin görülməsini;
3. Kənd təsərrüfatı ilə bağlı ixtisaslı kadr hazırlığının səviyyəsinin artırılması, dünyada mövcud olan yeni ixtisaslar üzrə təhsilə başlanılması, aqroparkların, fermerlərin universitetlərlə, təhsil müəssisələri ilə əməkdaşlığının təşkil olunması və s.

İstifadə Edilmiş Ədəbiyyat

1. Azərbaycan Respublikasında kənd təsərrüfatı məhsullarının istehsalına və emalına dair Strateji Yol Xəritəsi, Bakı, 2016.
2. Fikrətzadə F., Hacıyeva S. (2020). “İşğaldan azad olunan ərazilərimizdə kənd təsərrüfatı sahəsinin bərpaı istiqamətləri və istehsal göstəricilərinin proqnozlaşdırılması”. Kənd Təsərrüfatının İqtisadiyyatı, № 4.
3. Aliyeva Y. (2020). “Science, Technology, and Innovation (STI) Gap Assessment of Azerbaijan”. Bakı.
4. “Agropark in the Noordoostpolder”, Industrial Ecology, 2009.
5. https://www.elibrary.az/docs/jurnal/jrn2017_320.pdf, 2022.
6. <https://unstats.un.org/sdgs/indicators/database/> , 2022.
7. <https://www.stat.gov.az/source/agriculture/>, 2022.
8. <http://www.maliyye.gov.az/static/253/ilkin-budce-gostericileri>, 2022.
9. <https://www.stat.gov.az/source/labour/>, 2022.
10. www.un.org/sustainabledevelopment/hunger/, 2022.
11. <https://president.az/az/articles/view/50330>, 2022.
12. <https://apa.az/az/aqrar-senaye-kompleksi/azerbaycanda-23-mlrd-manatliq-51-fermer-teserrufati-yaradilir-693158>, 2022.
13. <https://azedu.az/az/news/38267-unec-rektorundan-qarabagteklifleriuniversitet-istiqraz-brend>, 2022.
14. <https://news.milli.az/society/635741.html>, 2022.
15. <https://agroecomomics.az/az/article/13/azerbaycanda-kend-teserrufatina-ayrilan-subsidiyal/>, 2022.

«УМНЫЕ ГОРОДА» НА ОСВОБОЖДЕННЫХ ТЕРРИТОРИЯХ – НОВЫЙ ШАГ В РАЗВИТИИ ИНФРАСТРУКТУРЫ АЗЕРБАЙДЖАНА

Динара Рамазанова

Азербайджанский Государственный Экономический Университет

d.ramazanova@unec.edu.az

Резюме

Начиная с конца 1980-х годов было проведено множество исследований, анализирующих связь между обеспеченностью инфраструктурой и экономическим развитием. Благодаря эффективному управлению инфраструктурой можно улучшить социально-экономическую политику, повысить национальную конкурентоспособность, оказать положительное влияние на такие показатели, как ВВП и ВВП на душу населения. Помимо претворения в жизнь государственных программ по социально-экономическому развитию страны и политики стремительной диверсификации экономики, в 2020-м году с возвращением ранее оккупированных территорий у Азербайджана появилась новая цель по реконструкции разрушенных городов Карабахского региона и интеграции его экономики в общую экономику страны. Одним из направлений восстановления инфраструктуры в этом регионе является применение идеи проекта «Умный город» и использование альтернативных источников энергии. Целью этой статьи является знакомство с понятием концепции «Умный город» и анализ необходимости данного проекта в Азербайджане. В результате исследования были изучены роль и виды инфраструктуры, сущность концепции «умного» города и «умных» технологий, проанализирована урбанизация в Азербайджане за последние 10 лет, ее влияние на столицу и районы Азербайджана; был проведен SWOT анализ идеи «Умного города» и рассмотрены препятствия, которые могут возникнуть в ходе реализации вышеупомянутых проектов на территории Карабахского экономического региона, а также основные положительные стороны выбора именно этих территорий.

Ключевые слова: инфраструктура, «умный город», урбанизация, Карабахский район.

Abstract

Since the late 1980s, many studies have analysed the relationship between infrastructure and economic development. It is possible to improve socio-economic policy, increase national competitiveness, and have a positive impact on indicators such as GDP and GDP per capita through effective infrastructure management. In addition to the implementation of state programs for the country's socio-economic development and the policy of economy's sweeping diversification, in 2020, due to return of the previously occupied territories, Azerbaijan has a new goal to reconstruct the destroyed cities and integrate Karabakh's economy into the national economy of our country. One of the restoration directions of infrastructure in this region is the application of the Smart City idea and the use of alternative energy sources. The article's purpose is acquaintance with the concept of «Smart City» and the analysis of the need for this project in Azerbaijan. In the result of the study the role and types of infrastructure, the essence of the concept of «smart» were studied. Urbanization in Azerbaijan over the past 10 years, its impact on the capital and regions of Azerbaijan was also analyzed. The study carried out a SWOT analysis of the Smart City idea and considered the obstacles that may arise during the implementation of the above projects in the Karabakh economic region, as well as the main positive aspects of choosing these particular territories.

Key words: infrastructure, "smart city", urbanization, Karabakh region.

Введение

Инфраструктура — это система поддержки промышленного и сельскохозяйственного производства, а также иностранных и отечественных предприятий. Это базовая организационная и физическая структура, необходимая для нормального ведения бизнеса. В организации или для страны базовая инфраструктура включает связь и транспорт, канализацию, водоснабжение, систему денежную образования, систему здравоохранения и чистую питьевую воду. Экономическое и социальное

развитие страны напрямую зависит от инфраструктуры страны. Многие развитые страны добились значительного прогресса благодаря огромному росту экономической и социальной инфраструктуры. Хорошая инфраструктура облегчает процесс работы, что приводит к позитивной и высокой производительности.

На таблице 1. представлена инфраструктура и ее основные виды:

Таблица 1: Инфраструктура и ее виды

Секторы инфраструктуры	
Транспортная инфраструктура	Дороги (улицы и автомагистрали), мосты, туннели, общественный транспорт, железные дороги, аэропорты и морские порты
Высокоскоростная связь	высокоскоростные данные коммуникационные каналы (для сельских общин)
Утилизация отходов	Сточные воды, условия для реализации твердых отходов
Наличие водных ресурсов	Питьевая вода, водоснабжение
Энергетическая инфраструктура	Энергопредприятия, производство, передача и распределение электроэнергии установки, возобновляемая энергия, трубопроводы.
Социальная инфраструктура	жилищное и коммунальное хозяйство, здравоохранение, физкультура и спорт, розничная торговля, общественное питание, бытовое обслуживание, система образования, учреждения культуры, наука и т.д.

Источник: National Association of Insurance Commissioners (март,2020)

«Умный» город, или Smart City – это созданная человеком взаимосвязанная система информационных и коммуникативных технологий, которая упрощает управление внутренними городскими процессами и делает жизнь жителей комфортнее и безопаснее. Британский институт стандартов определил умные города как «эффективную интеграцию физических, цифровых и человеческих систем в искусственную среду для обеспечения устойчивого, процветающего и инклюзивного будущего для своих граждан» (Британский Институт Стандартов, 2014). Кроме того, умный город можно определить как городскую территорию (охватывающую, возможно, разные районы и масштабы города — улицу, площадь, район или, в конечном счете, весь город), в которой используются датчики электронного сбора данных, расположенные в инфраструктуре, зданиях, транспортных средствах и учреждениях.

Сущность проектов «Умное село» и «Умный город», необходимость их внедрения в Азербайджане

После заключения мирного соглашения между Арменией и Азербайджаном в ноябре 2020 года последний немедленно приступил к работе по очистке, реконструкции, реабилитации и реинтеграции освобожденного Карабаха, который в течение последних 30 лет подвергался огромным разрушениям в ходе армянской оккупации.

Крупномасштабное переселение граждан на новые освобожденные территории путем устойчивого расселения при реинтеграции экономической деятельности является одним из пяти национальных приоритетов Азербайджана, изложенных в национальной "Стратегии до 2030 года", которая была разработана на основе Организации Объединенных Наций "Преобразование нашего мира: Повестка дня для устойчивого развития до 2030 года." Азербайджан полон решимости мобилизовать все ресурсы и заинтересованные стороны для возрождения Карабаха, преобразования "призрачных поселений" в

умные города и умные деревни с уделением особого внимания потребностям наиболее уязвимых групп - 1 миллиона внутренне перемещенных лиц (ВПЛ) и беженцев.

Концепция «Умного города» в Азербайджане рассматривалась еще в 2018-2019 гг., в ходе чего была включена в Государственную программу социально-экономического развития регионов Азербайджанской Республики на 2019-2023 годы. На тот момент было принято решение о создании двух экспериментальных подобного типа сел. Однако после завершения военных действий и присоединения ранее оккупированных территорий площадью более 8000 квадратных километров было принято новое решение о проекте «Умные села». В феврале 2021 года президент Ильхам Алиев заявил, что первый проект «умного села» будет реализован в селении Учунджу Агалы Зангиланского района.

В последние годы многие развитые и развивающиеся страны обратили свое внимание на запоминающиеся и привлекательные новые концепции Смарт-Сити и Смарт-Виллидж. В научной и популярной литературе эти концепции представлены в качестве универсальных решений городских и сельских проблем. От Финляндии и Дании до Индии и Сингапура политики с различной степенью успеха поспешили реализовать эти концепции. Тем не менее различия в понимании и неправильные концептуализация и осуществление привели к сомнительным результатам. Таким образом, в литературе много говорится об успехах датских городов Орхуса и Копенгагена, Разумного Хельсинки Финляндии, Умной Нации Сингапура и других. Тем не менее, примеры Лаваса (Индия), Ордос (Китай) и Сантандер (Испания) — это случаи, когда города имели большой план, но не развивались естественным образом, как того требовали граждане (Albino, Berardi and Dangelico ,2015). В виде схемы концепцию «Умный город» можно представить следующим образом (см. рисунок 1.):

Рисунок 1: Концепция «Умный город»



Источник: составлено автором на основе источника (Mohanty, 2016)

В раскрытом варианте содержимое пунктов рисунка 1 можно охарактеризовать так:

- Умная экономика: эффективность использования энергии; инновации, экономические последствия и окупаемость инвестиций; круговая экономика

- Умная мобильность: интеллектуальные перевозки и транспортные системы, интеллектуальные решения для парковки, управление дорожным движением, мобильность как услуга
- Умная среда: управление водными ресурсами и отходами, мониторинг экологических показателей, устойчивые процессы и урбанизация, гибридные подходы к производству
- Умные люди: подключенные граждане, работники и посетители; электронное здравоохранение; электронное обучение
- Умная жизнь: умные пространства, передовые материалы, общественная безопасность и городская устойчивость
- Умное управление: цифровая автоматизация процессов, открытые данные, участие граждан (Moura&Silva, 2019).

Кроме того, Дамери предполагает, что уровень интеллекта, реализованный в каждом из этих компонентов, должен быть результатом трех характеристик:

1. Эффективность, так как умный город должен создавать ценность для своих граждан
2. Экологические соображения, предотвращающие дальнейшую деградацию окружающей среды
3. Инновации для снижения вреда окружающей среде и предоставления более качественных услуг (Dameri, 2017).

Хотя умные города могут изменить города к лучшему, они также сопряжены с потенциальными скрытыми затратами. Определение масштабируемой, эффективной и реалистично достижимой политики умных городов требует четкого понимания сильных и слабых сторон, возможностей и угроз, с которыми сталкиваются умные города. Определенный аспект умных городов может играть несколько ролей в этом анализе, в зависимости от того, с какой точки зрения он рассматривается. Одним из примеров являются данные, которые могут представлять собой как слабость, так и возможность и угрозу. Данные часто называют одним из самых ценных активов в современном мире. Данные предлагают умным городам фундаментальную возможность для использования в будущем; но это также может представлять собой слабость в городах, которые менее способны использовать данные, и угрозу при рассмотрении проблем конфиденциальности, возникающих из-за большого количества данных, генерируемых умными городами. SWOT-анализ концепции «Умного города» можно представить следующим образом (см. рисунок 2):

Рисунок 2.: SWOT-анализ концепции «Умного города»



Источник: составлено автором

Первый вопрос заключается в следующем: зачем нам нужны умные города сегодня? Согласно статистическим данным Фонда Организации Объединенных Наций в области народонаселения, более половины населения мира проживает в городах. Однако это число постоянно растет и, как ожидается, к 2050 году достигнет 70 процентов (Фонд ООН в области народонаселения, 2007). Массовая урбанизация приводит к колоссальному потреблению ресурсов, что приводит к негативным последствиям для окружающей среды. Такой быстрый рост численности городского населения приводит к целому ряду технических и инфраструктурных проблем, таких как культ сложности в управлении отходами, нехватка ресурсов, загрязнение воздуха, проблемы здоровья человека, перегруженность трамвая и ухудшение инфраструктуры. Кроме того, социальные проблемы, такие как здравоохранение, распределение пенсий, управление социальными услугами, образование и другие, стали значительно более сложными. Для предотвращения негативных последствий урбанизации городам необходимы решения, требующие сотрудничества правительства, общин, городских учреждений, некоммерческих организаций и т. д. физические и социальные проблемы. В этом случае Смарт-Сити помогает сделать города лучше.

В Азербайджане проживает более 10 миллионов человек, и урбанизация продолжает расти. 56% всего населения проживает в городских районах или городах (Всемирный банк, 2020 год), в то время как неофициально это число может быть выше. Например, в Баку проживает около 2,4 млн. человек, в то время как Бакинский столичный район (территория, куда ежедневно приезжают люди из областей для работы, учебы и отдыха, включая Баку, Хирдалан и Абшерон), возможно, имеет население более 4 млн. человек 35 % рабочей силы, или около 1,5 млн человек, живут в сельской местности. Ожидается, что в результате все более широкого внедрения технологических новшеств в сельском хозяйстве ускорится

миграция сельского населения в городские районы. Также, в связи с высокими издержками пандемии в течение нескольких лет более миллиона человек будут мигрировать в городские районы и, в частности, в Баку. Это произойдет из-за дальнейшего технологического прогресса в сельском хозяйстве, роботизации и снижения стоимости труда в сельских районах. Пандемия ускорила внедрение передовых технологий в обществе и особенно в сельском хозяйстве.

График 1: Урбанизация в Азербайджане в период с 2009 по 2019

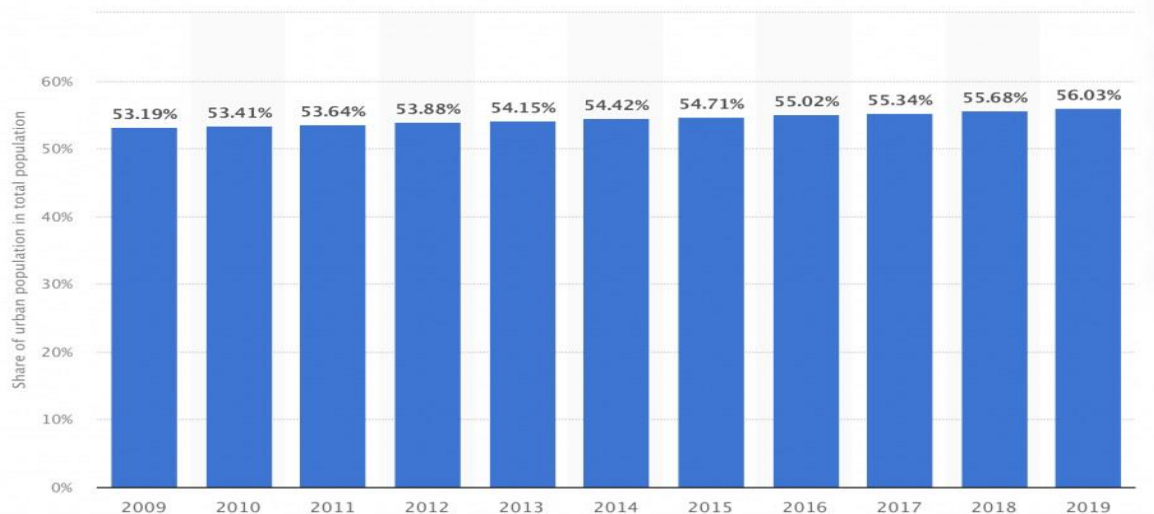

Источник: www.stat.gov.az (март, 2022)

Еще одной проблемой является экономическое и социальное неравенство между городами Азербайджана. На долю столицы Баку приходится 70% ВВП в нефтяном и других секторах экономики. Тем временем, львиная доля налоговых сборов и инвестиций также генерируется Баку. Отставание в диверсификации экономики и отсутствие структурных изменений в экономике в сочетании с сохраняющимся разрывом в уровнях человеческого капитала между городским и сельским населением (Всемирный банк, 2021 год) привели к возникновению этой сложной ситуации. Еще одной проблемой, требующей решения, является разрыв в возможностях получения дохода между Баку и остальной частью Азербайджана.

Проекты «Умное село» и «Умный город» на территории Карабахского района: возможности и угрозы

При осуществлении вышеупомянутых проектов может возникнуть ряд определенных проблем. В Азербайджане существует значительный цифровой разрыв между столицей и другими городскими/сельскими районами. Этот цифровой разрыв объясняется главным образом нехваткой стационарной инфраструктуры и более низким уровнем цифровой грамотности в сельских районах (Asian Development Bank, 2019 год). Стране также необходимо сделать широкополосный интернет более быстрым, дешевым и доступным. Хотя в целом охват мобильной широкополосной связью и ее внедрение являются высокими, между городскими и сельскими районами существует значительный цифровой разрыв в отношении качества/скорости, использования и доступности Интернета (ВБ, 2019 год). Согласно данным обследования домашних хозяйств по использованию ИКТ, опубликованным

Комитетом Статистики АР, в 2018 году только 15% лиц использовали Интернет для взаимодействия с властями и пользования общественными услугами, и 7% использовали его для образовательных или образовательных мероприятий. Кроме того, скорость Интернета в Азербайджане является самой низкой в Европе, что затрудняет реализацию концепции Smart City (Государственный комитет статистики АР, 2018). Наконец, Speed Test Global Index за июнь 2021 года поставил Азербайджан на 122-е место среди 181 страны по скорости широкополосного Интернета с 25,5 Мбп скорости загрузки. Скорость Интернета в Азербайджане самая низкая в Европе (The Speedtest Global Index, 2021).

Следующим препятствием является то, что только один из 20 человек в Азербайджане (5%) приобрел что-то онлайн в 2017 году, по сравнению с мировым средним показателем почти каждый четвертый человек (24%). Азербайджан занимает 68-е место среди 144 стран по индексу электронной торговли В2С из-за низкой распространенности электронных платежей, включая кредитные и дебетовые карты, нехватки внутренних интернет-магазинов, слабого развития логистики, отсутствия доверия со стороны как покупателей, так и продавцов, а также из-за низкого уровня цифровой грамотности в целом. Менее трети населения имеют банковские счета, и лишь четверть населения имеет дебетовую карту, многие из которых являются карточками социального страхования и заработной платы.

Последней, но достаточно серьезной проблемой в этих проектах может послужить нестабильное положение на освобожденных территориях, связанное с наличием мин и неразорвавшихся боеприпасов. Стоит учитывать то, что процесс разминирования долгий, ресурсоемкий и может занять несколько лет.

Однако, факт того, что инфраструктура на освобожденных территориях полностью разрушена и сведена на нет является крупной возможностью с нуля отстроить абсолютно новые города и села, применив все современные технологии и идеи, которые в случае удачного завершения пилотных проектов, войдут в основу реконструкции остальных районов Азербайджана. Первый испытательный проект планируется реализовать на территории сел Агалы-I, II и III Зангиланского района. Особенность жилых домов, построенных в этой местности будет заключаться в том, что в строительстве будут использованы инновационные технологии и строительные материалы. Помимо жилищного сектора, в рамках проекта реконструктивные работы будут осуществляться в секторе производства, сельского хозяйства, социальных услуг и альтернативной энергии.

Так как развитие сельского хозяйства является одним из основных направлений диверсификации нашей экономики, Министерство сельского хозяйства выступило с предложением о внедрении усовершенствованных «умных» методов управления и контроля в аграрном секторе данном регионе. В сфере социальных услуг запланировано строительство административных зданий, школ и больниц, основанных на современных «умных» технологиях.

В области обеспечения электроэнергией планируется прибегнуть к альтернативным источникам энергии, так как территория Карабаха обладает всеми необходимыми ресурсами для осуществления проектов зеленой энергии. В Физулинском, Джебраильском и Зангиланском районах солнечная радиация на квадратный метр горизонтальной поверхности составляет 1600-1700 кВт·ч в год. Суммарный потенциал солнечной энергии этих районов составляет 3000-4000 мегаватт. Потенциал ветровой энергетики же составляет приблизительно 300-500 мегаватт, так как скорость ветра в горных районах Карабаха составляет 7-8 м/с на высоте 100 метров. Помимо этого, Карабах является одним из основных регионов, где формируются местные водные ресурсы в Азербайджане. 25% местных водных

ресурсов Азербайджана, т.е. около 2 миллиардов 560 миллионов кубометров воды ежегодно формируется в этой области. Крупные реки области, такие как Тергер, Базарчай (Баргушадчай), Хакари и другие малые реки обладают большим водно-энергетическим потенциалом. Некоторые из них используются еще с советских времен, но большую часть можно будет использовать в будущем (Министерство энергетики АР, 2020).

Наиболее важным преимуществом возобновляемой энергии является то, что она является бытовым источником. Второе преимущество заключается в том, что она предоставляет новые возможности для бизнеса. Это способствует экономическому развитию государства на макроуровне. Хотя первоначальная стоимость установки высока, со временем они становятся более доступными. Эти ресурсы экологически безопасны и могут быть использованы в долгосрочной перспективе. В то время как солнечная энергия и энергия ветра обновляются ежедневно, источники энергии из биомассы могут быть получены на фермах в рамках программы. Кроме того, эксплуатационные расходы небольших заводов являются экономически эффективными. Стоимость обслуживания солнечной энергии очень низкая, а технология солнечной энергии проста. Также солнечная энергия не наносит ущерба окружающей среде и устойчивости. Это также будет способствовать диверсификации энергетики и повышению ее конкурентоспособности.

К слабым сторонам можно отнести первоначальные инвестиционные затраты на энергию ветра, а также то, что производство не происходит на стабильном уровне. Вдобавок, солнечная энергия не может быть эффективной в зимний период. Так что объекты остаются бесполезными на этот период. Кроме того, первоначальная стоимость установки солнечной энергии довольно высока и требует системы хранения.

Заключение

Хотя Азербайджан сталкивается с проблемами при реализации концепции «умного села» и «умного города», Карабах – идеальное место для экспериментов. Несмотря на все трудности, создание умных городов или умных деревень в Азербайджане является выполнимым и возможным. Правительство и частный сектор могут предоставить весь необходимый финансовый и технический капитал в течение очень короткого периода времени для претворения в жизнь вышеупомянутых идей в селах Агалы-I, II и III Зангиланского района. Что невозможно сделать в течение короткого периода времени, так это подготовить и создать новые группы умных, творческих людей, работающих в различных творческих отраслях. Правительство должно приложить все усилия для привлечения и обучения этих людей, поскольку только человеческий капитал может сделать концепцию Смарт-Сити реальной.

Список использованной литературы

1. Albino V., Berardi U., Dangelico R. (2015) Smart Cities: Definitions, Dimensions, Performance, and Initiatives. *Journal of Urban Technology*, 22, 8-10.
2. Asian Development Bank (2017). *Strengthening Functional Urban Regions in Azerbaijan*.
3. Biehl, D. (1991). *The Role of Infrastructure in Regional Development*. in *Infrastructure and Regional Development* R.W.Vickerman. London, Pion.
4. Dameri R.P. (2017) *Smart city implementation*. Springer, Heidelberg, 59-62.

5. Gramlich, E. M. (1994). "Infrastructure Investment: A Review Essay " *Journal of Economic Literature* XXXIII: 1176-1196.
6. Ibrahimov R. (2021) Economic Potential of the Liberated Territories of Azerbaijan: A Brief Overview.
7. Lucian T., Eremia M. and Sanduleac M. (2017) "The Smart City Concept in the 21st Century." *Procedia Engineering* 181 12–19.
8. Mohanty Saraju P. (2016) Everything You Wanted to Know About Smart Cities *IEEE Consumer Electronics Magazine* 5(3), 60-70.
9. Moura F., Silva J. (2019) Smart Cities: Definitions, Evolution of the Concept and Examples of Initiatives In book: *Industry, Innovation and Infrastructure*, 1-9.
10. Torrisi G. (2009) Public infrastructure: definition, classification and measurement issues. Published in: *Economics, Management, and Financial Markets*, Vol. 4, No. 3, 100-124.
11. <https://ereforms.gov.az/en/media/meqale-ve-musahibeler/baku-s-039-smart-039-karabakh-plan-paints-a-bright-future-231>
12. <https://notemlaw.com/news-ru/244-podpisan-ukaz-ob-utverzhdennii-azerbaydzhan-2030-nacionalnye-prioritety-socialno-ekonomicheskogo-razvitiya.html>
13. <https://caspiannews.com/news-detail/azerbaijan-accelerates-development-of-smart-village-and-smart-city-projects-2021-4-20-0/>
14. <https://russian.eurasianet.org>
15. <http://cbc.az/ru/news/news1618848593>
16. <https://caspiantpost.com/en/post/perspectives/smart-villages-and-smart-cities-an-avenue-for-reconstruction, 2021>
17. <https://www.speedtest.net/global-index, 2021>
18. <https://www.bsigroup.com/, 2014>
19. www.stat.gov.az, 2018
20. <https://www.un.org/ru/ecosoc/unfpa/, 2007>
21. <https://content.naic.org/, 2020>
22. <https://www.adb.org/, 2019>
23. <https://www.vsemirnyjbank.org/ru, 2019>
24. <https://minenergy.gov.az/en/xeberler-arxivi/dagliq-qarabag-ve-etraf-regionlarin-enerji-potensial, 2020>
25. www.stat.gov.az

AZƏRBAYCANDA FOND BAZARININ PROBLEMLƏRİ VƏ İNKİŞAF PERSPEKTİVLƏRİ

Əli Həsənov

alihanov@unec.edu.az

i.e.f.d., dos. Zöhrab İbrahimov

z.ibrahimov@unec.edu.az

Azərbaycan Dövlət İqtisad Universiteti

Xülasə

Hal-hazırda ölkəmizdə sahibkarlığın inkişafına böyük ehtiyac duyulur. Buna görə də, yeni sahibkarların maliyyə vəsaitlərinə effektiv çıxışının təmin edilməsi Azərbaycanın biznes mühitinə öz müsbət töhfəsini verə bilər. Bunu nəzərə alaraq, bu məqalə hazırda ölkəmizdə fond bazarı ilə bağlı cari vəziyyəti müzakirə edir və bu sahədə olan problem və inkişaf perspektivlərini təhlil edir. Məqalə fond birjası və birja üzvlərinin təcrübəsi və dünya fond bazarlarında mövcud olan qiymətli kağız növlərinin Azərbaycan fond bazarında mövcudluğunu araşdıraraq maliyyə və biznes sektorunda mümkün yeniliklərin tətbiqini nəzərdən keçirir. Qeyd etmək lazımdır ki, hazırda ölkəmizdə yalnız bir fond birjası (Bakı Fond Birjası) fəaliyyət göstərir. Bundan əlavə, Azərbaycanın qiymətli kağızlar bazarında maliyyə alətləri müxtəlifliyi demək olar ki yox dərəcəsindədir. Bütün bu problemlər məqalənin əsas hissəsində dərinlən analiz edilir. Bu problemlərdən çıxış edərək gələcək inkişaf istiqmətləri və qərb dövlətləri təcrübəsi də qiymətləndirilir. Məqalədən çıxan nəticələr Azərbaycanın fond bazarındakı, o cümlədən yerli biznes mühitindəki mümkün islahat imkanlarının müəyyən edilməsinə töhfə verir. Bu da öz növbəsində ölkəmizdə sahibkarlığın inkişafı istiqmətində atılan addımlar üçün əhəmiyyətlidir.

Açar sözlər: Fond bazarı, fond birjası, vençur investisiya, qiymətli kağızlar, maliyyə bazarları.

PROBLEMS AND DEVELOPMENT PERSPECTIVES OF FUND MARKET IN AZERBAIJAN

Abstract

Currently, there is a great need for the development of entrepreneurship in our country. Therefore, ensuring effective access to financial sources for new entrepreneurs can make a positive contribution to Azerbaijan's business environment. With this in mind, this article discusses the current situation with stock market in our country and examines the problems and development perspectives in this area. The article examines the application of possible innovations in financial and business sector by analysing the presence of securities available in the world stock markets, the experience of the stock exchange and stock exchange members in the Azerbaijani stock market. It should be noted that, currently there is only one stock exchange in our country (Baku Stock Exchange). In addition, there is almost no diversification of financial instruments in the securities market of Azerbaijan. All these problems are analyzed in depth in the main part of the article. Based on these problems, future development directions and the experience of western countries are also evaluated. The results of the article contribute to the identification of possible reform opportunities in the stock market, also in the local business environment of Azerbaijan. This, in turn, is important for the consideration of steps taken to develop entrepreneurship in our country.

Key words: Stock market, stock exchange, venture investment, securities, financial markets.

Giriş

Tədqiqatın aktuallığı: Hər zaman olduğu kimi bu gün də fond bazarı diqqət mərkəzindədir. Fond bazarlarının inkişafı ölkənin biznes mühitini və qarşılıqlı olaraq yaxşı biznes mühiti də güclü fond bazarlarını formalaşdırır. Dünyanın inkişaf etmiş ölkələri güclü fond bazarları, çoxsaylı fond birjalari, investisiya bankları, əlverişli biznes mühiti, cəlbədicə investisiya imkanları və çoxşəxəli maliyyə alətləri ilə güclü maliyyə sistemine malikdirlər. Son zamanlar biznes mühitinə dövlət dəstəyinə diqqətin artması xarici təcrübələrin öyrənilməsini və Azərbaycan fond bazarına uyğunlaşdırılmasını aktual edir.

Tədqiqatın əsas məqsədi və vəzifəsi: Çoxəsrlik fond bazarı tarixindən çıxarılması çoxlu nəticələr vardır. Ölkəmizdə bu sahə üzrə beynəlxalq təcrübələrin öyrənilməsi və tətbiqi biznes mühiti və iqtisadi inkişaf üçün əvəzsiz rola malik ola bilər. Əlbəttə ki, Azərbaycan bu sahədə müəyyən inkişaf yolu keçmişdir. Lakin mövcud şərait və yeni reallıqlar yeniliklərin maliyyə sektorunda tətbiqini zəruri edir. Bu tədqiqat işi bu yeniliklərin istiqamətlərini öyrənir.

Tədqiqatın metodologiyası: Məqalədə lazımı ədəbiyyat nümunələri və Azərbaycan iqtisadiyyatı ilə bağlı rəsmi informasiyalardan istifadə olunaraq məntiqi ümumiləşdirmə, riyazi və iqtisadi təhlillərdən istifadə edilmişdir.

İstinad edilən mənbələr haqqında məlumat: İstinad edilmiş ədəbiyyat beynəlxalq elmi jurnallar, o cümlədən rəsmi qurumların yaydığı məlumatlar əsasında formalaşdırılmışdır.

Tədqiqatın məhdudiyyətləri: Tədqiqatın əsas məhdudiyyəti cari sahədə tarixi təcrübənin azlığı ilə bağlıdır. Azərbaycanın fond bazarı təcrübəsinin azlığı tarixi məlumatlar əsasında təhlili məhdudlaşdırır.

Analiz

Hər bir normal iqtisadiyyatda potensial investisiya etməyə hazır hüquqi və fiziki şəxslərdir, yəni investorlar mövcuddur. Investorların sayı ölkənin iqtisadi durumundan asılıdır. Əlbəttə ki, iqtisadi inkişaf şəraitində qənaət edilmiş vəsait şəxslər tərəfindən müəyyən formada investisiyaya yönəldilir. Lakin, hüquqi və fiziki şəxslərin artıq vəsaitlərinin yatırım istiqamətləri fond bazarlarının inkişafı ilə birbaşa əlaqəlidir. Məsələn, ABŞ-ın İqtisadi Təhlil Bürosunun yaydığı məlumata görə ABŞ-ın 2021-ci ildəki ÜDM-i 23 trilyon ABŞ dolları, fond birjalarında listinqdə olan şirkətlərin səhmlərinin ümumi bazar dəyəri isə 53,4 trilyon dollar təşkil etmişdir (ABŞ İqtisadi Təhlillər Bürosu, 2021), (Siblis Təhlil Mərkəzi, 2021). Azərbaycan Mərkəzi Bankı və Bakı Fond Birjasının məlumatlarına görə Azərbaycan üçün bu rəqəm ÜDM-də 54,6 milyard ABŞ dolları (Azərbaycan Mərkəzi Bankı, 2021), Bakı Fond Birjasındakı səhmlərin bazar kapitalizasiyasında payı isə 4,4 milyard dollardır (Bakı Fond Birjası, 2021). Beləliklə, ABŞ-da listinqdəki şirkətlərin bazar dəyəri ABŞ ÜDM-indən təqribən 2.32 dəfə çox olsa da, Azərbaycanda bu rəqəm ÜDM-dən təxminən 12.5 dəfə azdır. Bu da fond bazarının investorlar üçün cəlbədicə olmadığını göstərir və artıq maliyyə vəsaitinin iqtisadiyyatda səmərəli dövriyyəsinin təmin olunmadığına dair əsaslı şübhələr yaradır. Məsələnin başqa bir tərəfi alqı-satqının həyata keçdiyi qurumdur. Ölkəmizdə fond bazarında cəmi bir fond birjası fəaliyyət göstərir (Azərbaycan Mərkəzi Bankı, 2021). Bu da anlaşılındır. Çünki fond bazarına tələbin aşağı olduğu bir şəraitdə çoxlu fond birjasının mövcudluğu qeyri-mümkündür və səmərəsizdir. Daha bir məsələ isə emittentlərin məhdud sayının olmasıdır. Bazarda mövcud olan şirkətlər üçün fond bazarlarında səhm emissiyası heç də cəlbədicə görünmür. Bakı Fond

Birjasının 2021-ci ildə yaydığı illik hesabata əsasən 15,3 milyard manat həcmində olan ümumi ticarət dövriyyəsinin 47,6 faizi dövlət qiymətli kağızlarının payına düşür. Repo əməliyyatları ümumi dövriyyənin 47 faizini, korporativ qiymətli kağızlar isə 5,3 faizini əhatə edir (*qrafik 1*). 2020-ci ilin analoji rəqəmləri ilə müqayisədən məlum olur ki 2021-ci ildə dövlət qiymətli kağızları ilə əməliyyatların həcmi azalmış, repoların isə həcmi çoxalmışdır. İstənilən halda, uzun illərdir ki, fond bazarını əsasən dövlət (94,6 %) formalaşdırır (Bakı Fond Birjası, 2021). Beləliklə, bazardakı investorlar da əsasən dövlət qiymətli kağızlarının alqı-satqısı ilə məşğuldurlar. Öz növbəsində Bakı Fond Birjasının üzvlərində də ciddi qeyri-bərabərlik vardır. Ümumi əməliyyatların həcminə görə 2022-ci ilin aprel ayının məlumatına əsasən “Paşa Kapital” (36,18 %), “CPM-İnvest” (23,85 %) və “ABB İnvest” (16,6 %) ön sıralardadır (Bakı Fond Birjası, 2022) (*qrafik 2*). Belə ki, fond bazarının ticarət həcmnin 76,64 faizi üç birja üzvünün payına düşür. Bunun da əsas səbəbi fond bazarındakı maliyyə alətlərinin qıtlığıdır. Belə ki, maliyyə alətlərinin sayının azlığı portfel diversifikasiyasının effektivliyini aşağı salır, nəticədə investorların əksəriyyəti fond bazarlarından yayınır. Bununla da fond bazarında əməliyyatların həcmi azsaylı üzvlər arasında bölünür.

Qrafik 1: BFB-də ticarət dövriyyəsi

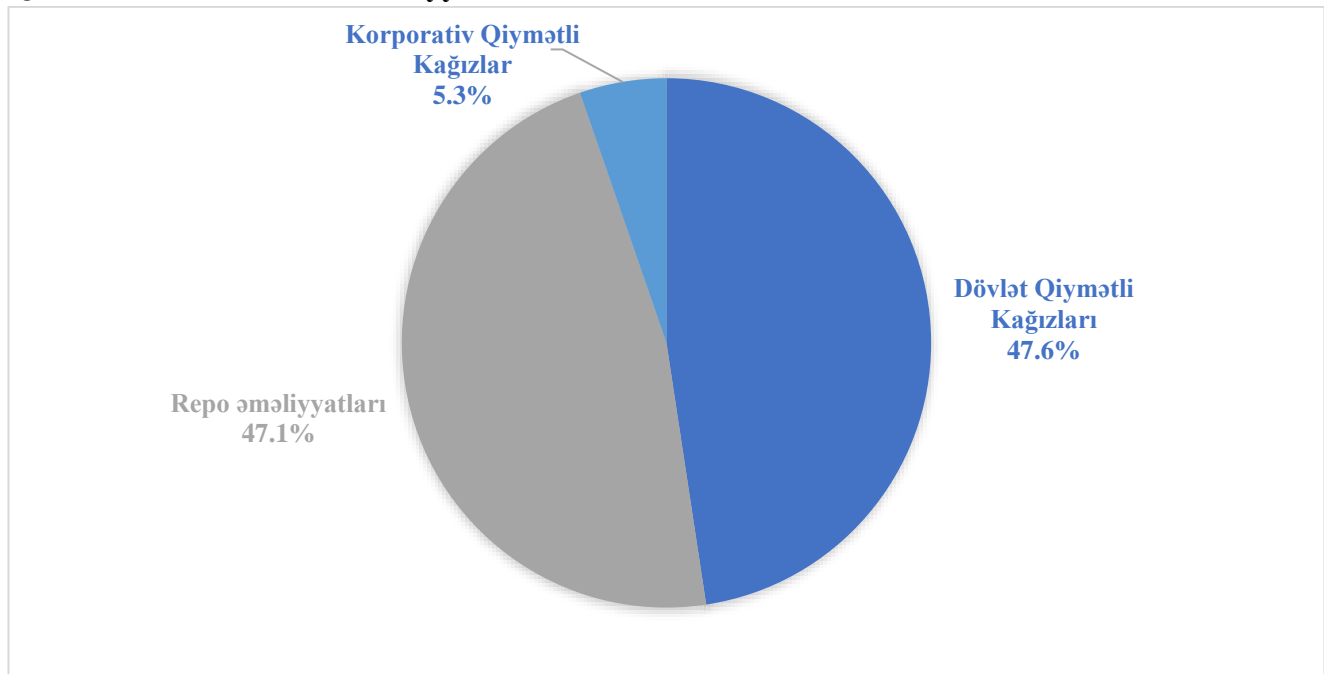

Mənbə: Bakı Fond Birjası, <https://www.bfb.az/en/view-file/2021-illik-hesabat.pdf> (2021)

Qrafik 2: Birja üzvlərinin ümumi əməliyyatlarda çəkisi

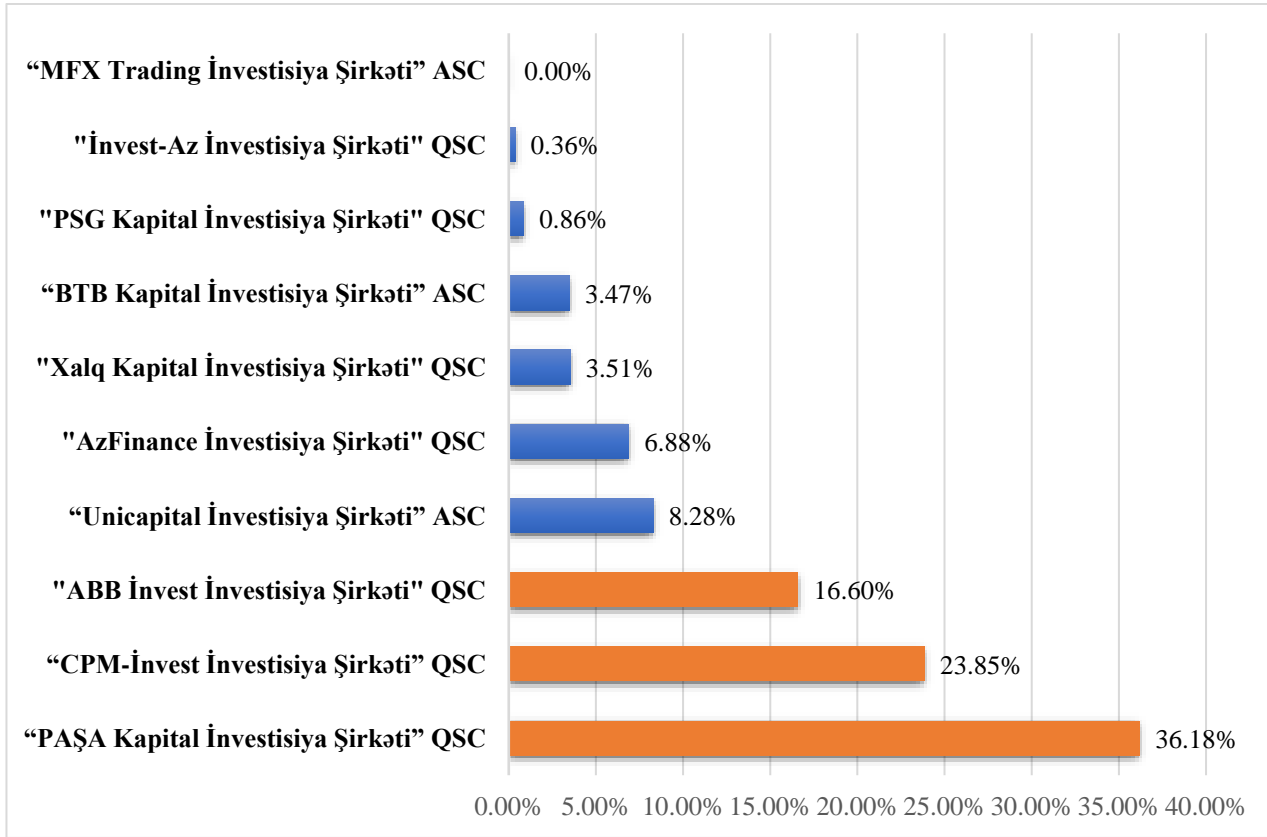

Mənbə: Bakı Fond Birjası, <https://www.bfb.az/az/uzvlerin-renkinqi> (2022)

Hazırda, dünya bazarlarında çoxsaylı maliyyə alətləri ilə ticarət əməliyyatları aparılır. Bunlardan bəzilərinə misal çəkmək olar. Derivativ (Derivative) –ingilis dilindən törəmə mənasını verir. Baza aktivindən (qiymətli kağız, əmtəə və s.) törəyən və ya baza aktivinin qiymətinə bağlı olan qiymətli kağız anlamına gəlir. Bunların aşağıdakı növləri var. Opsion (option) – opsion sahibinə müəyyən edilmiş tarixdə müəyyən baza aktivinin əvvəlcədən razılaşdırılmış qiymətlərlə almaq və ya satmaq hüququnu ifadə edən qiymətli kağızdır. Bununla da risk sevməyən investor riski müəyyən qədər risk sevən investora ötürür. Opsionların müxtəlif növləri var. "Call" opsion sahibinə müəyyən edilmiş tarixdə müəyyən baza aktivinin əvvəlcədən razılaşdırılmış qiymətlərlə almaq hüququnu ifadə edən qiymətli kağızdır. "Put" opsion isə opsion sahibinə müəyyən edilmiş tarixdə müəyyən baza aktivinin əvvəlcədən razılaşdırılmış qiymətlərlə almaq hüququnu ifadə edən qiymətli kağızdır. Bundan əlavə, Amerika opsionu (opsionun icrası bitmə müddətinə qədər istənilən vaxt həyata keçirilə bilən) Avropa opsionu (opsionun icrası yalnız bitmə müddətində həyata keçirilə bilən), Asiya opsionu (opsion gəlirinin hesablanması zamanı baza aktivinin müəyyən dövr çərçivəsindəki orta qiyməti nəzərə alınır) və digər ekzotik opsionlar da mövcuddur. Fyuçers müqaviləsi (qısaca fyuçers) müəyyən edilmiş tarixdə müəyyən baza aktivinin əvvəlcədən razılaşdırılmış qiymətlərlə alınması və ya satılması haqqında öhdəliyi təsbit edən standartlaşdırılmış birja müqaviləsini ifadə edən qiymətli kağızdır (Abbasov, 2007). Opsiondan fərqli olaraq fyuçersin icrası hüquq deyil, məcburiyyətdir. Azərbaycan fond bazarında bu cür risk ötürmə alətlərinin olmaması bir çoxlarını birjadan kənar saxlayır və portfel diversifikasiyası üçün əngəllər yaradır. Həddinq

vasitəsilə risklərin azaldılması imkanı investorlar üçün yaradılmalıdır. Məsələn, əgər baza aktivin qiyməti dərivatıvdəki qiymətin əksi istiqamətində hərəkət edirsə, investor bu fərq vasitəsilə pul itkisindən yayına bilər. Buna görə də ölkəmizdə bu cür maliyyə alətlərinin tətbiqi fond bazarının inkişafına böyük təkan verə bilər və bazarda volatilliyin azalmasına səbəb olar (Malim, 2017), (Pilar və Rafael, 2002). Məlumat üçün qeyd etmək lazımdır ki, Azərbaycan da dünya birjalarında “Azeri Light” markalı neftin ticarətini fyuçers kontraktlar vasitəsilə həyata keçirir.

Maliyyə alətlərinin fərqliliyinin və sayının artımı biznes mühiti ilə birbaşa əlaqəlidir. Biznes mühitinin əlverişli olması, startaplara ciddi dəstək, maliyyə sisteminin biznesin inkişafına verdiyi töhfə gələcəkdə biznes mühitinin də güclü maliyyə sistemi, o cümlədən fond bazarı formalaşdırmağına gətirib çıxarır. Bu istiqamətdə ən uğurlu addım vençur investisiyanın təşfiqi olardı. Hazırda ölkəmizdə startapların yaradılması ilə bağlı müxtəlif tədbirlər və müsabiqələr həyata keçirilir. Startap müsabiqələrində və layihələrində seçilmiş startapların maliyyələşdirilməsi nəzərdə tutulsa da, ayrılan məbləğlər dayanıqlı startap mühitinin formalaşması üçün kifayət etmir. Nəzərə alınmalıyıq ki, informasiya texnologiyaları üzrə startapların uğurlu olması üçün bəzən milyonlarla manat investisiya tələb olunur. Qarabağ və Şərqi Zəngəzur iqtisadi rayonlarının inkişafı üçün də məhz bu cür startaplara ehtiyac var. Belə olan halda sual meydana çıxır: milyonlarla manat investisiyanı startaplar kimi riskli, lakin yüksək gəlirli layihələrə hansı investor yatırır? Burada vençur investorların təcrübəsi böyük rol oynayır. Yüksək riskli layihələrdən (əsasən startaplardan) ibarət portfel quran vençur investorlar risklərin diversifikasiyası üzrə ixtisaslaşır və yüksək riskli yatırımlardan mənfəət qazanmağa nail olurlar (Haislip, 2011). İnnovativ həllərin texnoloji sahə üzrə startaplardan keçdiyini, o cümlədən vençur investisiyalar üçün böyük kapitalın tələb olduğunu nəzərə alaraq, dövlətin vençur investisiya sahəsinə ciddi və böyük miqyasda dəstək verməsi məqsədəuyğun olardı. Nümunə üçün qeyd etmək lazımdır ki, texnoloji startaplar sahəsində Estoniya təcrübəsinin öyrənilməsi və Azərbaycanın biznes mühitinə uyğunlaşdırılması doğru olardı. Hazırda dünyanın texnologiya və startap mərkəzlərindən olan Estoniya vençur investisiya maraqlı təcrübəsinə malikdir. Vençur investisiyanın mənfətlərindən biri startapın ideya müəlliflərinin pay itkisinə məruz qalmaları ilə nəticələnmişdir. Belə ki, bir çox hallarda riski öhdəsinə götürən vençur investorlar 50 faiz və daha çox səhmləri özlərində saxlayaraq payçı kimi səs çoxluğuna malik olurlar. Lakin, eston təcrübəli investorlardan bəziləri əsas sahibkarların biznes motivasiyasının azalmaması üçün 49 %-ə qədər səhmləri alaraq daha çox riskə girirlər (Sander və Koomägi, 2007). Bu təcrübənin Azərbaycanda tətbiqi biznes mühiti inkişafının mümkün həllərindən ola bilər. Əlbəttə ki, artan riskin mənfətlərinin aradan qaldırılması üçün bu cür investisiyalara dövlət dəstəyi zəruridir.

Azərbaycan fond bazarları problemlərindən biri də maliyyə savadlılığı ilə bağlıdır. Doğrudur ölkəmizdə bu sahədə işlər görülür və müəyyən layihələr var. 2015-ci ildən Azərbaycan Mərkəzi Bankı maliyyə savadlılığının artırılması istiqamətində müxtəlif işlərə başlamışdır. Lakin, bu sahəyə güclü dövlət dəstəyinin genişləndiriləcəyi təqdirdə insanlar artıq vəsaitlərini fond bazarlarına yönəldə bilərlər. Bu gün vətəndaşlar artıq vəsaitlərini daşınmaz əmlak və ya banklarda depozit hesablarına yönəldirlər. Halbuki, bu günkü yüksək inflyasiya şəraitində bank depoziti heç də yaxşı seçim deyil. Məsələn, 8 faizlik depozit hesabından gəlir əldə edən vətəndaş 10-12 faizlik inflyasiyaya məruz qaldıqda, yatırım etdiyi məbləği illik 2-4 faizlə itirir. Daşınmaz əmlak qoyulan investisiyalar isə likvid deyil. Bundan əlavə, fond bazarı ilə bağlı məlumatlılıq və qeyri-müəyyənlik insanların daşınmaz əmlak bazarına kəskin yönəlməsinə səbəb olur ki, bu da öz növbəsində daşınmaz əmlak bazarında qiymətin yüksək tələbə müvafiq olaraq artmasına və qeyri real rəqəmlərə çatmasına

şərait yaradır. Məhz bu səbəbdən, Azərbaycanda fond bazarının inkişafı və maliyyə savadlılığının artırılması əmlak bazarında qiymətlərin daha əlçatan olmasına gətirib çıxara bilər.

Maliyyə savadlılığı istiqamətindəki işlər fond bazarlarında ticarət xidməti təklif edən diler və broker fəaliyyətlərinin dövlət tərəfindən stimullaşdırılması sayəsində həyata keçirilə bilər. Belə ki, bu sahəyə yönəlik startaplara güzəştlərin tətbiqi və ya subsidiyaların ayrılması ilə dövlət broker və dilerlərin sayını artırma bilər. Daha sonra bu diler və broker xidmətini təqdim edən hüquqi və fiziki şəxslər öz biznes maraqlarından çıxış edərək Azərbaycanda maliyyə savadlılığının artırılmasına yönəlik addımlar atacaqlar. Çünki maliyyə savadlılığı fond bazarının əsas dayaqlarından biridir. Lazımı səviyyədə maliyyə biliyi olan insanlar maliyyə bazarlarında rəşional qərarlar verir ki, bu da maliyyə sisteminin dayanıqlılığını təmin edir. Dünya təcrübəsi sübut etmişdir ki, maliyyə biliyi yüksək olan insanlar öz rifahını daha yüksək səviyyədə təmin edir və yüksək xərcli borc öhdəlikləri götürməkdən çəkinir (Aristei və Gallo, 2021). Bununla da problemlili kreditlərin azalması bank sektorunun dayanıqlılığını artırır. 2014-cü ildə “S and P”-nin apardığı sorğu nəticəsində məlum olmuşdur ki, Azərbaycanın yetkin əhalisinin 36 faizi maliyyə biliklərinə malikdir. Həmənl sorğunun nəticələrinə görə dünya üzrə maliyyə savadlılığı ortalama yetkin əhalinin 33 faizi, inkişaf etmiş ölkələrdə isə ortalama 38 faizidir. Buradan görünür ki, Azərbaycanda maliyyə savadlılığı ortalama yuksəkdir. Amma Şimali Amerika, Avstraliya və Qərbi Avropa kimi dünyanın fond bazarları güclü inkişaf etmiş regionlarında yetkin əhalinin 55-75 faizi oturuşmuş maliyyə biliklərinə malikdirlər (Qlobal Maliyyə Savadlılığının Artırılması Mərkəzi, 2015). Bunları nəzərə alaraq deyə bilərik ki, maliyyə bilikləri fond bazarlarının inkişafını şərtləndirən əsas faktorlardan biridir. Bununla da bu istiqamətdə görülməçək işlərin fond bazarında effektiv olacağı dünya təcrübəsi ilə öz təsdiqini tapır.

Bank sektorunun inkişafı da Azərbaycan fond bazarına təsir göstərən amillərdəndir. Maliyyə sisteminin əsas oyunçularından olan banklar maliyyə dayanıqlılığını təmin edirlər. Bank sektorunda olan risklər və durğunluq fond bazarlarına da təsirsiz ötüşmür. Daşınmaz əmlak və bank sektorunun fond bazarlarına təsirinə ən bariz nümunəsi ABŞ-da baş verən və daha sonra digər dünya ölkələrinə də təsir edən 2007-2008 illər qlobal maliyyə böhranıdır. Belə ki, insanların ipotekaya olan kəskin tələbi və daşınmaz əmlak qiymətlərinin uzun zaman dayanmadan artması ipotekaya bağlı qiymətli kağızlarla tələbi artırmışdı. Buna görə də, maliyyə institutlarında ipotekaya bağlı qiymətli kağızlarla bağlı həddən artıq optimist yanaşma var idi. Nəticədə ABŞ-ın ən iri və güvənilyən maliyyə institutu “Lehman Brothers” öz portfelində adı çəkilən qiymətli kağızlarla həddən artıq üstünlük vermişdi. Daşınmaz əmlakların qiyməti 2007-ci ildə pik həddə çatdıqdan sonra yaranmış köpük (bubble) partlamış və daşınmaz əmlaklar kəskin dəyər itirmişdi. İpotekaya azalan tələb fond bazarlarında ticarət olunan ipoteka əsaslı qiymətli kağızların da çöküşünə səbəb oldu. Nəticə etibarilə aktivləri əriyən “Lehman Brothers” özünü bankrotun astanasında tapdı. Əsas problem də burada yaranmışdı. Adı çəkilən qurum vəziyyətdən çıxmaq üçün Federal Ehtiyat Sistemine maliyyə yardımı ilə bağlı müraciət etsə də, müraciət təmin edilməmiş və nəticədə “Lehman Brothers” çökmüşdü. Bu çöküşün ardından digər maliyyə institutları da ciddi maliyyə problemləri ilə üzləşdilər. Əmlak bazarında yaranan və partlayan köpük domino effekti yaradaraq bank sektorunda duğunluq yaratmış və panika səbəbindən fond bazarlarında çöküş daha da dərinləşmişdi (Pop, 2009). Bu təcrübəyə əsaslanaraq Azərbaycanın bank sektorunda dayanıqlılığı və rəqabətliyini təmin etmək fond bazarlarının inkişafı üçün əhəmiyyətlidir. Kredit portfelinin Azərbaycan banklarının aktivlərində üstünlük təşkil etməsi və problemlili kreditlərin artması ölkənin maliyyə sistemi üçün ciddi təhdid yaradır.

Dünya bazarında olan təcrübələr arasında Azərbaycan fond bazarı üçün faydalı olan istiqamətlərdən biri də texnoloji imkanların yaxşılaşdırılmasıdır. Hal-hazırda dünyadakı maliyyə şirkətləri öz müştərilərinə daha yaxşı xidmət etmək, xidmətin sürətini artırmaq və xərclərin optimallaşdırılması üçün yüksək texnologiyalardan istifadə edirlər. Bakı Fond Birjasında da qabaqcıl yeniliklərin tətbiqinin sürətləndirilməsi üçün bulud və blok çeyn texnologiyalarının, data analizinin, proqram təminatı optimallaşdırılmasının effektiv tətbiqindən istifadə oluna bilər (Namazov, 2020). Burada birja üzvlərinin də texnoloji üstünlüklərdən yararlanması vacibdir. Beləliklə, xərclər və risklər texnoloji qabaqcıl həllər vasitəsilə azaldıla, birja üzvləri müştərilərə xidmət səviyyəsini artırma və daha çox müştəri cəlb edə bilər. Bununla da, texnologiya sayəsində fond bazarı dövriyyəsində kəskin artıma nail olmaq mümkündür.

Nəticə və Təkliflər

Nəticə etibarilə qeyd etmək lazımdır ki, Azərbaycanda biznes mühiti üçün geniş perspektivlər var. Bu imkanların və resursların düzgün istifadəsi maliyyə sisteminin inkişafına, maliyyə sisteminin inkişafı isə fond bazarının dirçəldilməsinə qarşılıqlı şəkildə bağlıdır. Bütün bu inkişaf isə mövcud sahədə daha çox təcrübəsi olan dövlətlərin səhvlərinin öyrənilməsi və nəticə çıxarılması ilə vəhdət təşkil etməlidir. Beləliklə, yuxarıda aparılan təhlildən aşağıdakı nəticələrə gəlmək olar:

- Azərbaycan fond bazarında əməliyyatların həcmi aşağıdır
- Əsas alqı-satqı əməliyyatları dövlət qiymətli kağızları və repoların payına düşür
- Əsas maliyyə aləti istiqrazlardır (qismən də səhmlər) və maliyyə alətlərinin fərqliliyi müşahidə edilmir
- Diversifikasiya imkanları məhduddur
- Maliyyə savadlılığı ilə bağlı görülən işlər genişləndirilməlidir
- Daha çox investorun fond bazarlarına yönəlməsi istiqamətində işlər görülməlidir
- Bank sektorunda inkişafa və rəqabətin artırılmasına ehtiyac var
- Vençur investisiya ənənələri yaradılmalıdır
- Maliyyə şirkətləri müasir texnologiyaların tətbiqini sürətləndirməlidir

Bundan əlavə, biznes mühitinin yaxşılaşdırılması istiqamətində görülən işlər onu deməyə əsas verir ki, gələcəkdə yeni layihələrə maliyyə vəsaiti cəlb etmək istəyən bizneslər fond bazarlarına da axın edə bilər. Bununla da fond bazarlarında ticarət dövriyyəsi artdıqca yeni maliyyə alətlərinə tələb də artacaqdır ki, bu da diversifikasiya və hedcinq imkanlarını yaxşılaşdıracaq. Qrafik 3-də Bakı Fond Birjasında 2021-ci il üzrə ticarət həcmində artımların olduğu nəzərə çarpır. 2018-2020-ci illər aralığında ticarət həcmi azalan templə davam etsə də, 2021-ci ildə ticarət həcmində əvvəlki illə müqayisədə 18,6 faiz artım qeydə alınıb. Halbuki, burada inflyasiyanın təsirini də istisna etmək olmaz. 2021-ci ildən başlayan inflyasiyadakı artımlar birjaya da təsirsiz ötürməyib. Buna baxmayaraq, 2021-ci ildə yeni şirkətlərin listinqə əlavə edilməsi və ölkə iqtisadiyyatındakı artım da fond bazarında ticarət həcmində artmasına təsir göstərmişdir.

Qrafik 3: 2018-21-ci il üzrə ticarət həcmi (milyard manatla)

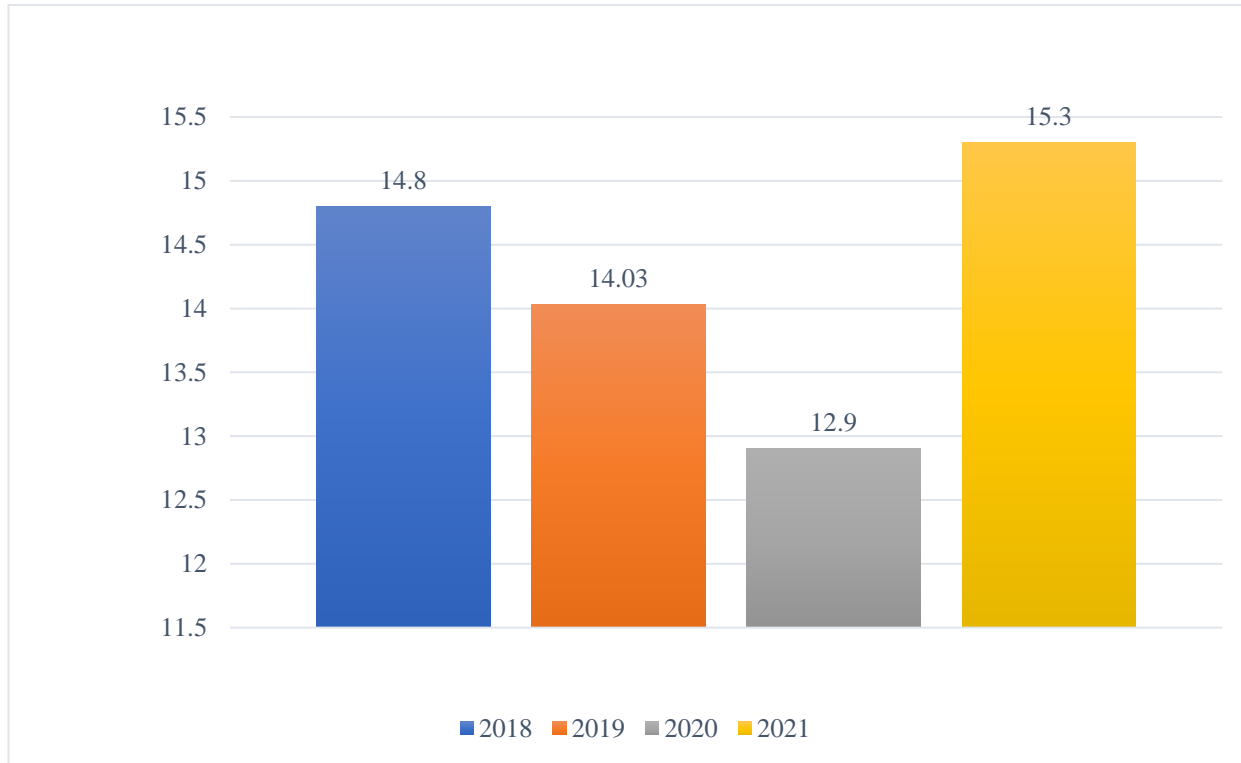

Mənbə: Bakı Fond Birjası, <https://www.bfb.az/en/view-file/2021-illik-hesabat.pdf> (2021)

Tədqiqatdan çıxan nəticəyə görə, iqtisadi dayanıqlığın təmin edilməsinin, qeyri-ənənəvi investisiya növlərinin (məs. vençur kapital), maliyyə savadlılığının və mümkün texnoloji tətbiqlərin artırılmasının, o cümlədən onların təsirinin gələcəkdə daha dərinlən araşdırılması Azərbaycan fond bazarları üçün yeni səhifə açacaq. Bu istiqamətlərdəki ciddi islahatlar ölkənin biznes mühitinin yaxşılaşmasına öz töhfəsini verəcəkdir.

Ədəbiyyat Siyahısı

1. [https://www.bea.gov/news/2022/gross-domestic-product-fourth-quarter-and-year-2021-second-estimate#:~:text=Current%2Ddollar%20GDP%20increased%2010.1,\(tables%201%20and%203\).](https://www.bea.gov/news/2022/gross-domestic-product-fourth-quarter-and-year-2021-second-estimate#:~:text=Current%2Ddollar%20GDP%20increased%2010.1,(tables%201%20and%203).) (2021).
2. <https://siblisresearch.com/data/us-stock-market-value/#:~:text=The%20total%20market%20capitalization%20of,about%20OTC%20markets%20from%20here> (2021).
3. <https://uploads.cbar.az/assets/09b4f707806fa2f47d4af81b8.xlsx> (2021).
4. <https://www.bfb.az/az/spreadsheet/market-capitalization.xlsx> (2021).
5. <https://www.cbar.az/page-198/stock-exchange> (2021).
6. <https://www.bfb.az/en/view-file/2021-illik-hesabat.pdf> (2021).

7. <https://www.bfb.az/az/uzvlerin-renkinqi> (2022).
8. Abbasov, A. (2007). “Qiyətli Kağızlar və Onlarla Əməliyyatlar”, Bakı, “İqtisad Universiteti” nəşriyyatı.
9. Malim, M.R. (2017) ‘The impact of derivatives on Malaysian stock market’, Journal of Physics: Conference Series, 890, article number: 012130.
10. Pilar, C. and Rafael, S. (2002) ‘Does derivatives trading destabilize the underlying assets? Evidence from the Spanish stock market’, Applied Economics Letters, 9(2), pp. 107–110.
11. Haislip A., (2011), Essentials of Venture Capital, Hoboken, New Jersey, “John Wiley & Sons, Inc”, 338 p.
12. Sander, P. and Kõomägi, M. (2007) ‘The Allocation of Control Rights in Financing Private Companies: Views of Estonian Private Equity and Venture Capitalists’, TRAMES: A Journal of the Humanities & Social Sciences, 11(2), pp. 189–205.
13. Aristei, D. and Gallo, M. (2021) ‘Financial knowledge, confidence, and sustainable financial behavior’, Sustainability (Switzerland), 13(19).
14. https://gflec.org/wp-content/uploads/2015/11/Finlit_paper_16_F2_singles.pdf, (2015).
15. Pop, C. (2009) ‘The Financial Crisis of 2007 – 2008 a Review of The Timeline and of Its Causes’, pp. 55-74.
16. Namazov, V. (2020) ‘Müasir Maliyyə Bazarlarının Ticarət İnfrastrukturunun Əsas İnkişaf İstiqamətləri: Törəmə Maliyyə Alətləri üzrə Ticarət’, Audit elmi-praktiki jurnal, № 3, cild 29, səh. 74-83.

SUSTAINABLE BUSINESS MODEL INNOVATION: A REVIEW

Abdulova Aygun

Sabah.aygun2015@gmail.com

Azerbaijan State Economic University

Omerli Ali

alikomarov10@gmail.com

Azerbaijan State Economic University, ISE student

Abstract

The factor of departure for this have a look at is the knowledge of consumer courting management (CRM) as a fixed of technological answers key for green commercial enterprise management, the blessings of which, highlighted with the aid of using preceding works, are provided and described right here as important for entrepreneurial success. Of precise interest for this cause are the present research on sustainability, which offer a possible studies version to evaluate and validate the capacity impact of every CRM component (sales, marketing, and services) at the 3 dimensions of sustainability (economic, environmental, and social). Upon affirmation of our hypotheses, the following validation of such version must carry a better knowledge of the manner wherein CRM-associated blessings may growth the effective effect of its additives on every size of sustainability. CRM can therefore be taken into consideration a kind of Green IT, orientated towards virtual transformation and sustainable commercial enterprise version innovation. Indeed, this study's version can be the premise for an extra unique method to degree the effect and blessings of making use of CRM, understood, as we are able to contend, each in phrases of sustainable commercial enterprise fashions and innovation.

Key words: business models, innovation, enterprises

Introduction

Business model innovations are thought to yield more significant yields than item or cycle advancements, and reasonable plans of action could have the extra advantage of higher gamble moderation and flexibility and yield extra enhancement and worth co-creation open doors. To understand these benefits associations become progressively keen on carrying out maintainable arrangements. It is arising as an expected instrument to coordinate maintainability into business. Notwithstanding, there is an absence of clearness, reasonable agreement, and consistency in the utilization of the terms 'plan of action', 'plan of action advancement' and 'supportable plans of action's (SBMs), and an absence of laid out hypothetical establishing in financial matters or business studies. Also, there is no broad settlement on the portrayal, grouping, and limits of these ideas, which brings about a scattering of points of view and altogether dials back and even hampers the advancement in these fields.

The absence of contextual investigations makes it trying for firms to comprehend how to advance their plans of action, distinguish and plan choices, then, at that point, evaluate and choose the most satisfactory one. While considering a plan of action advancements for maintainability, this prompts a higher intricacy connected with how to for starters evaluate the effect of the supportability developments and how to comprehend their impacts in the general business organization. The motivation behind this paper is to introduce a brought-together viewpoint for advancement towards SBMs prompting better financial, natural, and social execution of associations. The paper proposes a calculated establishment as a reason for trial and error and uncovered the likely advantages of involving reproduction for the plan and assessment of business model innovation choices.

The current arrangement of cultural entertainers and their communication are neglecting to ensure a maintainable utilization of regular assets. The writing has been demonstrating potential open doors for the upper hand with corporate social obligation drives. Specifically, there are open doors for firms by advancing shared values, in which the outcome of the firm is straightforwardly associated with society's progress. In this context, innovation is principal to make firms move past conventional models towards supportable plans of action. So, firms face the test of consolidating manageability into their business, trying to add to worldwide supportable turn of events. This behavior to the examination objective of the paper, which is to propose and talk about a structure for the appraisal of corporate supportability execution, looking to recognize open doors for advancements towards economic plans of action. It was assembled in light of an exhibition estimation framework system called execution crystal, which incorporates five aspects: partners' satisfaction, strategic drivers, business cycles, abilities, and partners' commitments. This is one of the numerous models that shows the significance of returning to solidified writing with the focal point of reasonable advancement challenges, bringing tried ideas and answers to help corporate manageability.

Literature review

Considering that version is a simplification of truth with a unique purpose, SBM can constitute a simplification of the good judgment that companies use to interact with their set of objects, principles, and relationships to make contributions to worldwide sustainable development. One viable method to apprehend enterprise fashions is the usage of the factors proposed via way of means of Richardson (2008), which includes 3 predominant factors: price proposition (product/service, purchaser segments, and relationships); price creation & transport system (key activities, resources, technologies, etc.); and price capture (fee shape and sales streams). Current enterprise fashions, restrained in looking for quick-term and sales concentrated prices, are failing in selling corporate sustainability. This state of affairs needs new methods of doing enterprise, wherein environmental depletion and social drawbacks do now no longer rely on as mere externalities. Innovations to permit and beef up SBM are important to expand and enforce answers embedded in enterprise to lessen the firm's bad effect on society and surroundings and to sell social, environmental, and financial advantages for inner and outside stakeholders.

In summary, the idea of SBM innovation encompasses the project of innovating (growing and implementing new answers for products, processes, advertising and/or organization), a good way to enhance company sustainability performance (firm's contribution to worldwide sustainable

development), this is embedded in firm's middle commercial enterprise model (firm's configuration to propose, create, supply and capture value). The guides on sustainability dimension and accounting had been contributing with numerous TBL signs and frameworks. Moreover, studies on investigating the advantageous or poor correlation among TBL signs had been conducted, as an instance in, but they're oftentimes inconclusive or too restricted in phrases of the range of variables considered.

Adam Smith's perspective on 'trade esteem' has been the foundation of the financial idea that to a great extent wins in the present business practice (Ueda et al., 2009). Later discussion has presented the terms 'esteem being used' (Vargo and Lusch, 2007), as makers move towards more help arranged plans of action with a more grounded client center; and 'shared esteem' (Porter and Kramer, 2011), recommending that financial worth ought to be made in a manner that likewise makes an incentive for society. As a plan of action will, at last, be the arbiter between different entertainers in a genuine worth organization, the recreation climate for the plan

of action advancement should reflect a human way of behaving and independent direction. Progressively, specialists and experts are taking on and approving the utilization of social models like framework elements (Duran-Encalada and Paucar-Caceres, 2012; Kampmann and Sterman, 2014; Abdelkafi and Täuscher, 2015) and specialist-based models (Bonabeau, 2002; Zhang and Zhang, 2007; Vanhaverbeke and Macharis, 2011) to recreate plan of action development and other business-related exercises. The scope of models in the writing proposes the legitimacy of chasing after a social model, with its capacity to purposefully address intricacy and to empower firms to explore different avenues regarding SBMs, as the trial and error strategy for recreation implies less expense and chance.

Researchers can instill practitioners' confidence regarding business model innovation by conducting further empirical analyses and recommending ways in which companies can easily experiment with business models (Girotra and Netessine, 2013). Baden-Fuller and Morgan (2010) challenge researchers to experiment with business models as biologists and economists experiment with model organisms and mathematical models, respectively. One solution for inexpensive and low-risk experimentation is a simulation (Thomke et al., 1998), which can provide researchers and practitioners with an environment for testing business models without the financial and physical resources required to test in the real world.

The most predominant system basic the different conceptualization is the offer, esteem creation and conveyance, and worth catch design of Richardson (2008), which we remembered for our functioning definition. In various adjustments, it is utilized by most creators in our example. While a portion of these alterations has represented the multi-partner nature of economical plans of action in two of the components, the emphasis on client and money-related worth of the worth catch component persevered. Since a supportable plan of action advancement centers around partner advantage and partner esteem as opposed to exclusively on client advantage or investor esteem the current definition appears to be deficient. We consequently propose the accompanying definition: esteem catch portrays how a piece of the worth produced for a partner can be changed into esteem helpful for the organization. The worth is valuable for the organization assuming that it assists the organization with accomplishing its motivation. Instances of helpful worth accordingly could be a benefit, key fit, and worker inspiration.

Conceptual framework

Based on the literature discussed, the prevailing research proposes a dynamic framework for measuring the sustainability overall performance of SBM, making specific the relationship among signs. With an essential evaluation of present-day SBM, companies can discover possibilities for innovation toward sustainable answers for or their commercial enterprise. The framework is composed with the aid of using layers, as proven in Fig. 1. The first is a well-disseminated overall performance size device approach referred to as the overall performance prism. The authors endorse five overall performance dimensions: stakeholders' pride, strategic drivers, commercial enterprise processes, abilities, and stakeholders' contributions. The important questions represented with the aid of using every size are summarized in Table 1. One applicable factor in measuring overall performance is the opportunity to symbolize leading and lagging signs. This is possible within side the overall performance prism because it allows the corporation to head past having a listing of overall performance signs, as proposed for instance with the aid of using. The listing is crucial for guidance, however, isn't enough, since synergies and tradeoffs among signs aren't represented. Addressing this issue, the overall performance

prism gift a logic among its dimensions, as represented within side the questions in Table 1. As made evident, every question (anticipate the stakeholder pride one) depends on another overall performance size.

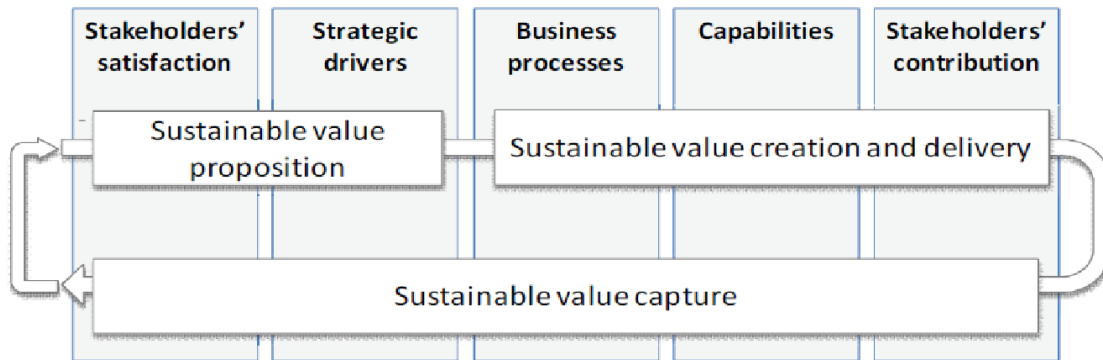

Fig. 1. Performance dimensions for sustainable business model.

The 2d layer is represented through the 3 factors of SBM specifically sustainable cost proposition, creation & delivery, and seize. These factors have been installed in a cyclical representation, reinforcing the crossed impact among them and they want consistent innovation of SBM, with a crucial evaluation of the manner corporations, are making plans and executing their sustainable cost network. As represented in Fig. 1, the definition of sustainable cost proposition is nearer associated with corporations' sustainability overall performance on stakeholders' pleasure and corporate strategic drivers. Both dimensions make specific whose cost the organization intends to sell and how. The different 3 dimensions targeted through sustainable cost creation & delivery are committed to what the organization is doing and with what (abilities and contributions) it's far making commercial enterprise in practice. The detail of sustainable cost seize is represented at some point of the 5 overall performance dimensions, because it represents the influences businesses' purpose in each component of its commercial enterprise.

Results and discussions

The studies aimed toward exploring the contributions and obstacles of a complete and integrative overall performance size framework for SBM used to help the identity of sustainability innovations. Based on secondary data, 4 sustainability leaders had their enterprise fashions analyzed the usage of the proposed framework. The studies suggest that the overall performance prism dimensions of stakeholders' satisfaction, strategic drivers, enterprise processes, competencies, and stakeholders' contributions make contributions the higher investigation of the companies' enterprise fashions when looking to sell sustainable prices from the enterprise. The framework suggests the subsequent benefits: structured agency of the records of approximately firm's overall performance in the 5 dimensions; the incentive to recollect stakeholders beyond the historically covered clients and shareholders; clear relationships among the elements contained in every measurement; deployment of the companies measurement overall performance into its enterprise model, permitting it to reconsider their sustainable price proposition, creation & delivery, and capture).

References

1. [1] 1. A Guliyeva, N Chunikhina, A Abdulova, Investing in human capital and assimilation of economic development, *Terra Economicus*, 2019
2. [2] Meadows D, Randers J, Meadows D. *Limits to growth: The 30-year update*. 1st ed. White River Junction: Chelsea Green Publishing; 2004.
3. [3] Elkington J. *Cannibals with Forks: The Triple Bottom Line of the 21st Century Business*. Oxford: New Society Publishers; 1997.
4. [4] Labuschagne C, Brent AC, van Erck RPG. Assessing the Sustainability Performances of Industries. *J. Clean. Prod.* 2005;13:373–85.
5. [5] Bolis I, Morioka SN, Sznclwar LI. When Sustainable Development Risks Losing its Meaning. Delimiting the Concept with a Comprehensive Literature Review and a Conceptual Model. *J. Clean. Prod.* 2014;83:7–20.
6. [6] Porter ME, Kramer M. *Strategy and Society*. *Harv. Bus. Rev.* 2006;4–6.
7. [7] Porter ME, Kramer MR. *Creating Shared Value: How to reinvent capitalism - and unleash a wave of innovation and growth*. *Harv. Bus. Rev.* 2011;89:62–77.
8. [8] Boons F, Lüdeke-Freund F. Business models for sustainable innovation: State-of-the-art and steps towards a research agenda. *J. Clean. Prod.* 2013;45:9–19.
9. [9] Bocken NMP, Short SW, Rana P, Evans S. A literature and practice review to develop sustainable business model archetypes. *J. Clean.Prod.* 2014;65:42–56.
10. [10] Neely A, Adams C, Crowe P. The performance Prism in Practice. *Meas. Bus. Excel.* 2001;5:6–12.
11. [11] Azapagic A. Systems approach to corporate sustainability: a general management framework. *Process Saf. Environ. Prot.* 2003;81:303–16.
12. [12] Osterwalder A, Pigneur Y, Tucci CL. Clarifying Business Models:Origins, Present, and Future of the Concept. *Commun. Assoc. Inf. Syst.* 2005;16:1–25.
13. [13] Richardson J. The business model: an integrative framework for strategy execution. *Strateg. Chang.* 2008;17:133–44.
14. [14] Shum PK, Yam SL. Ethics and Law: Guiding the Invisible Hand to Correct Corporate Social Responsibility Externalities. *J. Bus. Ethics.* 2011;98:549–71.
15. [15] Schaltegger S, Burritt RL. Sustainability Accounting for Companies: Catchphrase or Decision Support for Business Leaders? *J. World Bus.* 2010;45:375–84.
16. [16] Veleva V, Ellenbecker M. Indicators of Sustainable Production: Framework and Methodology. *J. Clean. Prod.* 2001;9:519–49.
17. [17] GRI. *G4 Sustainability Reporting Guidelines: Reporting Principles and Standard Disclosures*. Amsterdam; 2013.
18. [18] Dowell G, Hart S, Yeung B. Do Corporate Global Environmental Standards Create or Destroy Market Value? *Manage. Sci.* 2000;46:1059–74.
19. [19] Callan SJ, Thomas JM. *Corporate Financial Performance and Corporate Social Performance : An Update and Reinvestigation*

CUSTOMERS' LOYALTY AND CORPORATE SOCIAL RESPONSIBILITY AMONG IRANIAN MANUFACTURING AND INDUSTRIAL COMPANIES

Mohammad Reza Noruzi

Tarbiat Modarres University, Department of Management and Economics

Elnara Robert Samedova

Azerbaijan State University of Economics (UNEC),

Elnara_Samadova@unec.edu.az

Abstract

One major social issue drawing attention from authorities and experts in different communities in recent years is lack of social responsibility in organizations and their managers. This is of much more importance in Iran for it is going through a critical period and is in need of development. Managers, nowadays, have to evade attending the details and take social advancement and nation's interests as their priority and guide in their attempts. Once organizations and manufacturers were believed to be responsible only before stockholders and their customers. In other words, they had to manufacture their products with the highest quality and the lowest price and in this severe competition, they had nothing to do with secondary outcomes, population growth and environmental pollution. Novel approaches in management and organization brought social commitment and responsibility. In fact, this responsibility was a response to the environmental needs and challenges. The present study is a survey conducted in private companies in West Azerbaijan province.

Keywords: Corporate social responsibility; Customers' loyalty

Introduction

The relationship between social, political, environmental and economic roles has increased; thus, organizations face new dynamisms. The challenges faced by these organizations are their urge to think of profitability while responding novel social expectations and need for simultaneous management of these seemingly contradictory phenomena through applied strategies with positive effects on organization and the society (Sandhu & Kapoor, 2010). In this regard, one major social issue faced by experts of communities around the world in recent years is lack of respect to the social responsibility of the organizations and their managers. This has been of a higher importance in Iran for it is critically in need of sustainable development (Khalili Araghi & Yaghin Loo, 2004). If organizational policies and missions are defined to realize values and expectations of a society and individual needs are considered to acceptably and legitimately, further goals for an individual will be the social ones. Considering social needs and supreme requirements originate in the fact that humans not only are capable of using their intellects, but also they are social creatures living in small or big groups which are part of the great complex of community. This community is of extreme respect and those living in a society have to coordinate their deeds with the good of the society. In fact, the inherent and biological concept of equality in human mind creates the principle of social responsibility (Bozorgi, 2004). Corporate social responsibility is an important phenomenon with huge fans. It is sometimes referred to corporate responsibility, corporate accountability, corporate citizenship or corporate ethics as well (Hohnen, 2007).

In order to properly observe social responsibility Carol (1991) proposes the organization be responsible in all its levels and its responsibility not be limited to profitability for the stockholders, obeying rules both in economic and legal levels. This responsibility supports ethical rights, fulfills customers' expectations and promotes welfare and good will in ethical and humanitarian aspects of the individuals and societies (Chiang, 2010). On its legal side, corporate social responsibility obliges organizations to following general regulations and rules. The society passes these rules and citizens and organizations have to obey them and respect them as social values. This legal aspect of social responsibility is sometimes called social obligation and this demonstrates how essential it is for businesses to obey the rules that benefit people's interests (Carol, 1991). Societies do not necessarily trust in organizations to act properly; thus, they pass rules so that their businesses could be controlled. These regulations, however, lack some necessary ingredients to guarantee their responsible behavior. These regulations have a limited scope and cannot cover all possible outcomes. They are generally reactionary instead of being active; yet, they tell organizations what to do. Obeying these rules is the result of the fear of punishment not an inherent interest in ethics. Regulations like labor and social security code along with anticorruption regulations and rules to protect the environment etc. are among these legal obligations (Carol, 1979). Factors like competition in some industries and open economic atmosphere of Iran have drawn organizations' attention to their responsibility toward employees, clients and society in their profit-oriented activities.

Research Hypothesis

- There is a significant relationship between promoting corporate social responsibility in manufacturing, industrial and service units in East and West Azerbaijan provinces.
- There is a significant relationship between customers' mental image and corporate social responsibility in manufacturing, industrial and service units in East and West Azerbaijan provinces.
- There is a significant relationship between perceived quality of the customers and promoting corporate social responsibility in manufacturing, industrial and service units of East and West Azerbaijan Provinces of Iran.
- There is a significant relationship between the concept of brand and corporate social responsibility in manufacturing, industrial and service units of East and West Azerbaijan Provinces of Iran.
- There is a significant relationship between timely responsibility and corporate social responsibility in manufacturing, industrial and service units of East and West Azerbaijan Provinces of Iran.

Methodology

The present study is an applied research due to the analysis it makes on legal factors affecting corporate social responsibility in Iranian private companies. The statistical population of the study included 3011 managers of private companies in West Azerbaijan province of Iran from among which 340 managers were selected according to Krejcie and Morgan table and through unlimited or simple sampling. The independent variable in this study was the legal factors influencing corporate social responsibility in private organizations. The

dependent variable on the other hand was the managers' viewpoint toward social responsibility measured through Likert scale. The main tool for collecting data was a questionnaire of technical questions concerning corporate social responsibility compiled after reviewing the related literature. In order to ensure validity of the questionnaire, expert views on social responsibility were collected from university professors along with corporate managers. The Reliability of the questionnaire was calculated by Alpha Cronbach test to be 0.972, which is considered acceptable for this study. Reliability is a measure that shows a questionnaire produces similar results under consistent conditions. The questionnaire was given to private sector managers to be filled. Exploratory factor analysis technique was used to pursue purposes of the study and the data collected were analyzed via SPSS 22 computer application.

Findings

Based on findings of the study, the results of the descriptive section could be represented as follows:

Table 1. Descriptive indices of research variables

	index	mean	Standard deviation
Customers' loyalty	Observing safety rules and regulations for employees	4.12	0.68
	Considering regulations especially in case of interaction with suppliers	3.99	0.66
	Observing legal obligations of consumer rights	4.15	0.69
	The need for legal standards in case of society	4.22	0.66
	Commitment to environmental obligations	4.10	0.69
	Source: Research Findings		

In this study, in order to find out the legal factors affecting corporate social responsibility from the point of view of managers of private organizations in West Azerbaijan, all indices were put into factor analysis. In order to ensure decency of the data for factor analysis, Bartlett test and KMO index were utilized. Proper value for KMO index (0.912) approved of the decency of the questions for extracting factors. Furthermore, significance of the Bartlett test demonstrates the internal correlation between variables and the possibility of the formation of the set of variables. The number of factors was assigned via the factors with a value over one. Therefore, 5 factors were extracted covering an overall number of 44 variables. Extracted factors were named and then put into table 2 along with the special value, variance percentage and cumulative percentage variance.

Table 2. Factors extracted along with the special value, variance percentage and cumulative percentage variance

Factors	Special value	Variance percentage	Cumulative frequency
Observing safety rules and regulations for employees	14.525	17.287	17.287
Considering regulations especially in case of interaction with suppliers	1.913	8.091	60.531
Observing legal obligations of consumer rights	5.818	12.819	30.106
The need for legal standards in case of society	2.658	12.099	42.206
Commitment to environmental obligations	2.322	10.235	52.440
Source: Research Findings			

According to the findings demonstrated in table 2, five extracted factors elaborated an overall 60.531 % of the variance. In this study, observing safety rules and regulations for employees with the special value of 14.525 clarified the overall variance of 17.287%. Variables with the fourth highest clarification of remaining variance (10.235%) is the commitment to environmental obligations. In this factor, the most important variable is the environmental management according to standards 2008 and 14001. Finally, the fifth factor is considering regulations especially in case of interaction with suppliers clarifying 8.091% of the remaining variance. The most important variable here is evaluation of suppliers according to the rules of social responsibility. The loaded variables are represented in table 3 along with the factor load on them.

Conclusion

Legal responsibility includes observing local, national and international laws. Organizations have to perform their tasks in the framework of these general rules. The society passes the laws and all individuals and organizations have to observe them as a respectable social value. The legal aspect of social responsibility is also called social commitment and represent the fact that any business has to obey certain regulations for public interest. Since not all societies trust businesses to act properly, regulations are passed to control them. These regulations have in some cases guarantees for accountable performance. However, they have a limited range and could not therefore cover all possibilities. They are more of reactionary than proactive and remind businesses of what to do. Most of them are observed as a result of the fear of punishment; thus they are not voluntarily observed according to ethical internal beliefs. In short, findings from this study revealed that five factors of observing safety rules and regulations for employees, considering regulations especially in case of interaction with suppliers, observing legal obligations of consumer rights, the need for legal standards in case of society and commitment to environmental obligations clarified an overall 60.531% of the overall variance.

Commitment to safety standards for employees is a necessity for the development process of human resources. In order to reach this goal, employees are highly satisfied so that they could create value for their organization. One major condition for satisfaction is job security and one very important basis for job security is the safety and health in the workplace. In the present study, the factor “observing safety rules and regulations for employees” clarified 17.287% of the dependent variable variance. This finding concurs with findings of

Bahrami (2014) who demonstrated that the relationship between organizational efficiency and performance with social responsibility issues in an organization demonstrates the performance of processes and is significant and direct. Furthermore, according to Royayi and Mehrdoost (2009), there is a strong relationship between role of cultural managers in their economic, ethical, legal, social and environmental goals and promotion of social responsibility. Brammer et.al. (2007) stated that an organization's social responsibility toward internal and external beneficiaries is of a positive nature. Moreover, findings from the present study confirms findings of Abdul H. et.al. (2014), Mousilis et.al. (2014), Bakos (2014), Windsor (2013), Hoyos (2013), Campbell (2012), Abolhasani Ranjbar et.al. (2013) and Ghorbanali Zadeh (2014). Therefore, it is suggested that creation of job satisfaction and mental health in employees through observing safety standards for them improves their relationship with clients and induces a positive feedback for the organization. Organizations aiming to survive and excel in national and international arenas have to have the continuous improvement principle in their minds and this could only be possible through improved performance. Continuous improvement of an organization's performance creates a synergistic force through which their development program is supported and elevation opportunities are brought to life.

References

1. Abdul H, Fathilatul Z, Ruhaya Atan M, Suhaimi M.(2014). A Case Study of Corporate Social Responsibility by Malaysian Government Link Company, *Social and Behavioral Sciences*, 164: Pages 600–605.
2. Abolhasani Ranjbar, A. Seyedi, H. Shakiba El. (2013). The role of financial managers in promoting social responsibility; a case study on financial controllers of headquarters in Tehran. The 2nd national conference on solutions for improving management, accounting and industrial engineering of Iran. Gachsaran: Islamic Azad University of Gachsaran
3. Bahrami, A. (2014). The relationship between efficiency and organizational performance in environmental issues and social responsibility and financial profit; a case study in a car-manufacturing corporation. MA thesis. Tarbiat Modares University
4. Bakos Levente (2014) ,”Decision-making and Managerial Behaviour Regarding Corporate Social Responsibility in the Case of Small and Middle-sized Companies”, *Social and Behavioral Sciences*, 124: 246–254.
5. Bozorgi, F. (2004). Individual, organizational and social goals. *Tadbir Journal*. Vol. 144. May 2004. Tehran: Pp. 38- 41
6. Brammer S, Millington A, Rayton B. (2007), "The Contribution of Corporate Social Responsibility to Organizational Commitment", University of Bath, school of management, Working Paper Series: 20.
7. Campbell B .(2012). Corporate Social Responsibility and development in Africa: Redefining the roles and responsibilities of public and private actors in the mining sector, *Resources Policy*, (2)37: 138–143.
8. Carroll, A. B. (1991).”The Pyramid of Corporate Social esponsibility: Toward the Moral Management of Organizational Stakeholders.*Business Horizons*”, 34, p. 39-48.
9. Carroll, A. B. (1979). A Three-Dimensional Model of Corporate Performance. *Academy of Management Review*, 4[4], p. 497-505.

PROBLEMS AND INDICATORS OF RELIABLE FOOD SUPPLY: THE EXAMPLE OF AZERBAIJAN

Elnur Allahverdiyev

Baku Business and Cooperation College

aelnur786@gmail.com

Abstract

Reliable food supply is a key condition for economic stability and social sustainability of any country. Over the past few years, world food prices have risen due to rising energy prices, negative trends in the financial markets of leading countries, as well as rising demand for food due to population growth, climate change, limited water resources and other reasons. Food shortages in countries have become a real threat. Reliable food supply of the population in the Republic of Azerbaijan is one of the main directions of the state's economic policy. Back in the mid-1990s, on the initiative of national leader Heydar Aliyev, unprecedented land reforms were carried out in the Commonwealth of Independent States, mechanisms to assist agricultural producers were formed, and important projects in this area were launched together with international organizations. In 2001, the "Food Security Program of the Republic of Azerbaijan" was approved by the Decree of the President of the country, and as a result of the work done within this Program, agricultural and food production increased significantly.

Keywords: Indicators, food, supply, Azerbaijan, agriculture.

Introduction

Food supply is one of the strategic plans of most countries, especially developing countries. The relationship between reliable food supply and social welfare, inflation and recession direct countries to shape their strategic plans. It should be noted that agriculture is one of the development axes and has a significant role in the economy, so it is a must to examine the productivity of food supply in agriculture. One of the main conditions for a reliable food supply of the population is to achieve sustainable development based on macroeconomic stability and to meet the needs of the population's income based on physiological norms. Food security is very important in the strategy of providing the population with food products. Food security plays an important role in human and animal health and environmental protection. Food security is a factor that contributes to the protection of the national gene pool and the breeding of healthy offspring. Therefore, every state, including the government of Azerbaijan, always focuses on food security in its agrarian policy, including the issue of providing the population with healthy food products among the most important measures. It is important to study international experience in this matter and make changes in existing legislation (Abbasov I. D, 2011:56). Therefore, work should be continued to modernize the legal and regulatory framework to upgrade food safety management systems and bring them into line with existing international standards in this area. Along with the state measures taken to ensure food security, food producers, processors and economic entities engaged in food trade also have a great responsibility. However, it is not yet possible to fully meet the demand for basic food products in the country at the expense of local production. On the other hand, the instability observed in world food markets also affects food prices in Azerbaijan. The current situation requires a comprehensive approach to minimizing the dependence of the domestic food market on imports and creating food reserves. The findings of this study can improve the field of systematic studies on reliable food supply in agriculture, and increase the general knowledge of managers about human power productivity indicators and food supply. Research questions are stated below.

- What are the indicators of reliable food supply in Azerbaijan?
- What is the role of agriculture in food security?
- What kind of a model can be presented for the productivity of food supply in Azerbaijan?

The Efficiency of State Program on Reliable Food Supply In Azerbaijan

The State Program on reliable provision of the population with food products in the Republic of Azerbaijan, prepared in accordance with the Order of the President of the Republic of Azerbaijan No. 2786 dated May 1, 2008, envisages the implementation of relevant measures in 2008-2015 to achieve this goal. Food supply for crops in Azerbaijan is shown in Table 1, and food supply for livestock products is shown in Table 2.

Table 1. Summary food balance of Azerbaijan in 2020, on crop products, tons.

	Remainin g at the beginning of the year	Production	Import	Total reserves	For seeds	For cattle and poultry feed	For industrial needs
Cereals (except rice), total	1291729	3141787	1472018	5,905,534	213,861	1,557,749	2,755,946
wheat	864,010	1,818,665	1,365,100	4,047,775	133,962	501,285	2,573,662
corn	329,660	992,439	56,284	1,378,383	78,061	872,794	13,735
total of other grains	94,934	314,512	48,581	458,027	1,179	171,123	165,564
Total for cereals	456	5,070	330	5,856	77	1,900	2,089
All kinds of vegetables	32,663	21,165	14,735	68,563	1,523	2,055	-
onion	613,567	1,037,637	189,346	1,840,550	170,964	44,033	6,314
other vegetables	263,922	1,738,860	56,037	2,058,819	1,132	44,498	62,696
Melon products	43,872	274,884	13,533	332,289	199	-	-

Source: stat.gov.az

Table 2. Summary food balance of Azerbaijan in 2020, on livestock products, tons.

	Remainin g at the beginning of the year	Production	Import	Total reserves	For incubation	For cattle and poultry feed	As a food product (without processing)
Meat and meat products, total	13,592	346,011	63,627	423,230	-	-	406,703
beef and meat products	5,180	143,082	20,715	168,977	-	-	162,857
mutton and goat meat and meat products	2,400	87,058	2,429	91,887	-	-	88,547
pork and meat products	197	483	9,715	10,395	-	-	10,065
poultry and meat products	5,815	115,388	30,768	151,971	-	-	145,234
Total milk and dairy products	21,828	2,192,497	461,348	2,675,673	-	30,352	2,569,506
Eggs, thousand pieces	35,541	1,906,198	162	1,941,901	120,704	30,827	1,743,644
Fish and fish products	3,339	61,217	14,496	79,052	-	-	73,202

Source: stat.gov.az

Gross agricultural output (output) is determined by actual prices, consisting of the sum of crop and livestock products. Crop products are raw materials produced in the reporting year - grain, industrial crops (seeds of oilseeds, sugar beet for processing, cotton, tobacco, etc.), potatoes, vegetables and melons, fruits and berries,

fodder crops (fodder root crops, dried single and perennial grasses collected for grass, green mass and silage), the cost of seeds and planting materials of agricultural crops and perennial crops, as well as the cost of cultivation of young perennial crops to the age of fruiting and changes in the cost of work in progress from the beginning to the end of the year. Livestock production in the reporting year, the value of raw products (milk, wool, eggs, etc.) obtained during the breeding and economic use of agricultural animals and birds, as well as the cost of breeding (puppies, growth and weight gain) of livestock and poultry, beekeeping products cost, etc. Covers. Accurate and complete calculation of the volume of gross agricultural output (output) is carried out only on the basis of annual data (the list of products is given in Annex 1). However, during the year, it can also be calculated on a monthly or quarterly basis in a short program. In this case, due to the lack of information on livestock and poultry production during the year, the calculated data on live weight meat production is used, and its value is calculated by multiplying the ratio of livestock and poultry production and meat production by last year for agricultural enterprises. Gross agricultural output (output) should cover all categories of farms (agricultural enterprises, individual entrepreneurs, family farmers and households). The following reporting data are used to calculate the volume of gross agricultural output (output). A) On agricultural enterprises (Abbasov I. D, 2013: 12).

7-kt - Report on harvest, autumn sowing and ice plowing;

29-kt - Report on the collection of agricultural crops;

24 and 24-kt - Livestock condition report;

12-production - on production, delivery of products and rendering of services;

Procurement 21 - Report on sales of agricultural products;

Form 1 kt № (On the activities of agricultural enterprises).

B) For individual entrepreneurs, family peasants and households (Tarana, B., 2005):

- Form 1 kt about (On the activities of individual entrepreneurs)

- 7-kt - calculations on the report (instructions on the calculation of data on the progress of the harvest for individual entrepreneurs, family peasants and households).

• Calculations on the report of 29 kt (Recommendations on the calculation of the volume of production of basic agricultural products in individual entrepreneurs, family peasants and farms).

• Calculations on livestock production for individual entrepreneurs, family farmers and households.

• Sampling of crop and livestock production

materials, as well as information of rural territorial administrative units, etc (Abbasov I. D, 2013: 12-14).

In addition to the above, from the data of agricultural enterprises, individual entrepreneurs, family farmers and processing enterprises receiving agricultural products from households and organizations engaged in the wholesale purchase of products (procurement report 1). as well as data from German and other sources are used to conduct relevant calculations by requesting the relevant departments and organizations (Abbasov I. D, 2013: 59).

When calculating the value of gross agricultural output by agricultural enterprises, the "Report on the sale of agricultural products" as a source of information for assessment - from the data of the procurement report 21, data from processing enterprises and wholesalers engaged in agricultural products, etc. It is used. We remind that the gross agricultural output is calculated on commodity and non-commodity products. In this case, it should be taken into account that in agricultural enterprises, the average price is determined by calculating the commodity part of the product at actual selling prices, and the non-commodity part at cost. Commodity and non-commodity part of the product is determined by the difference between the data of the reporting forms 7-kt and 21-procurement, as well as the data of the form 1-procurement (A.Musayev, 2014: 59). The indexed information on the selling price of the previous year's 1-kt report can be used as the cost price for the year. Gross agricultural output of individual entrepreneurs, family farmers and households from the data of the "sold in the market" column of the report form 21, as well as the results of sample surveys and surveys to study producer prices and other sources (organizations that purchased products from these categories, etc..) is calculated using and covers the total commodity and non-commodity product. "Producer prices" (basic prices) here mean the price of a product sold directly by the population and a peasant (farmer) farm, and it does not include any taxes or transportation costs, but if subsidies are provided, they are taken into account. Calculation of the value of gross agricultural output (output) and changes in the physical volume index (Abbasov I. D, 2013: 89).

After obtaining the necessary information on the quantity and prices of products for the reporting period, the value of gross agricultural output is calculated by the following formula (Abbasova, A. 2015: 103-104).

$$W_t = p_{it} * q_{it} \quad (1)$$

here,

W_t - the total value of the product (output) at current prices, p_{it} and q_{it} - the price and quantity of the product in the current period. The following formula is used to calculate the volume (value) of the product at constant prices [9]:

$$V_t = \sum p_{io} * q_{it} \quad (2)$$

here,

Value of W-product at constant (constant) values,

p_{io} - the price of the product in the base period,

Continent - refers to the amount of output in the current period.

It should be remembered that in order to obtain more accurate information when calculating the value of gross agricultural output (output) at both current and fixed (constant) prices, it is necessary to have information about the quantity of all agricultural products and producer (selling) prices. If it is not possible to obtain sufficient information on all products during the year or at the end of the year, the volume of gross agricultural output (output) can be calculated in a short program on the main products. However, in this case, it should be added to the value of the share of other small-volume products, which, according to the experience of previous years,

are not enough and do not play such an important role in overall production. It should also take into account the unfinished production of crops and livestock.

In order to assess the state of agricultural development, the indicator of changes in the physical volume index of gross output (output) is used. It is calculated according to Pashe's formula (Croissant, C. M., Croissant, M. P., 1996: 23-49).

$$i = \sum \frac{p_1 q_1}{p_1 q_0} \quad (3)$$

here,

I-index

p1 - the price of products in the current period

q1 and q0 - indicates the amount of product produced in the current and base periods.

As a result of reforms in this area:

- In order to develop the agro-industrial complex and improve the food supply, a legislative framework has been created, first of all, in accordance with the principles of a market economy;
- land reforms implemented;
- 1191 collectives, 156 agricultural production cooperatives, 2651 family-agricultural and other private organizations were established on the basis of privatized lands and property of state farms, collective farms and inter-farm enterprises liquidated as a result of reforms, 843.2 thousand families started operating as individuals;
- Since 1999, agricultural producers have been exempted from all taxes except land tax;
- as a result of agrarian reforms, as well as debts of economic entities in the occupied regions were written off and other concessions were made to them;
- In the agricultural sector of the country with the support of such influential organizations as the World Bank, the International Development Association, the International Fund for Agricultural Development, the United States Agency for International Development, the German Society for Technical Cooperation, the UN International Development Program and the UN Food and Agriculture Organization Implemented important projects totaling \$ 158 million;
- 50% of the cost of fuel, motor oil and fertilizer for farmers will be covered by the state, subsidies for grain crops will be provided, "Agroleasing" Open Joint-Stock Company will be established to improve technical support, and machinery and fertilizers will be leased to producers on preferential terms (E.Suleymanov, O., 2016: 74-76).
- The share of the private sector in the production of agricultural products reached 99.7%.

The Role of The Agricultural Sector in Food Supply in Azerbaijan

As a result of agrarian reforms, agriculture has developed rapidly in recent years, and per capita food production has increased significantly. The measures taken have led to certain changes in the structure of crop production, as in many areas. This, first of all, affected the crop structure of the country and allowed it to be formed in accordance with the requirements of the domestic and foreign markets. Since 1999, there has been an increase in crop production. Thus, grain production increased from 1098.3 thousand tons in 1999 to 2004.4 thousand tons in 2007, potatoes from 394.1 thousand tons to 1037.3 thousand tons, vegetables from 670.8 thousand tons to 1227.3 thousand tons, melons. Delivered from 206.3 thousand tons to 417.6 thousand tons, fruits from 436.5 thousand tons to 677.8 thousand tons. The balance of food supply in the country for a number of products has begun to shift to a positive balance. The annual demand of the population for potatoes, vegetables and melons and fruits is already met through domestic production and their export potential is expanding. The highest dependence on imports to meet the demand for food products falls on vegetable oils. At the same time, the country has great potential to increase the production of this product, especially olives. Similarly, it is possible to achieve crop growth based on the intensification of economic activity in the production of potatoes, vegetables, sugar beets and other agricultural products. Livestock reform began in 1994 (E.Veliyev, 2004: 99-100).

Reforms in this area were very necessary, because since 1990, every year, on average, the number of cattle decreased by 70,000, the number of small cattle by 243,000, meat production by 25,000 tons, and milk production by 47,000 tons. As a result of the reforms, there has been a significant increase in the number of livestock and the production of livestock products. Thus, as of January 1, 2008, compared to the corresponding period of 2001, the number of cattle increased by 490.2 thousand heads (24.2 percent), and the number of small cattle increased by 2 million heads (33.3 percent). At present, there are 26 poultry farms in the country. Poultry meat produced at these enterprises provides about 70 percent of the country's consumption. One of the main problems in the development of animal husbandry is the weak fodder base. Valuable fodder, such as haulage and silage, came from animal feed rations. In 2007, the country produced a total of 6.4 thousand tons of green corn and 2.4 thousand tons of root crops [3]. Cows and buffaloes are mainly kept at the expense of rural pastures. The grass cover of these areas has significantly thinned, and the dry grass yield of winter pastures has decreased to 3-4 quintals (Ghiasy, R., Zhou J., 2017: 44).

At present, mixed fodder is not produced, except for poultry farms. One of the main tasks is to expand the processing network of livestock products. There are 45 meat and 127 small milk processing enterprises in the country. The capacity of these processing plants does not fully meet demand. For example, due to the lack of milk processing facilities, at least 150,000 tons of milk loses its quality every year. 14% or 23,000 tons of cut meat is sold without industrial processing. Only 43.5 percent of the milk produced is processed industrially, which means that most of the population's demand for butter, cheese, cottage cheese and sour cream is met through imports. In this regard, the proposals of the private sector to establish new meat and milk processing enterprises in the country close to the raw material base and to build refrigerators for storage of raw materials should be supported. Entrepreneurship plays an important role in providing the population with reliable food. In this regard, the continuous improvement of the business environment in the country is one of the important directions of the state's economic policy. As a result of the policy pursued in the country, the number of legal entities engaged in entrepreneurial activities in the agricultural sector has reached 15,669. 9521 of them are directly engaged in agriculture and 6148 in processing. In order to expand entrepreneurial activity in the field

of agriculture and food production, the state financial support is successfully implemented. Thus, in 2002-2007 and during the first six months of 2008, the National Fund for Entrepreneurship Support provided AZN 271.4 million in soft loans to finance investment projects of 6,738 business entities in 63 cities and regions of the country through authorized credit organizations. 147 million manat of these funds were used to finance 5,431 projects for the production and processing of agricultural products, as well as food production. From him (Gurbanli, M., 2019: 89-90).

- 25.5 million manat to finance projects aimed at the production of various food products;
- 42.5 million manat for financing projects aimed at processing of agricultural products;
- 79 million manat was allocated to finance agricultural production, especially agricultural and livestock development projects.

Along with the achievements, there is a serious need to expand entrepreneurship in the field of food supply, to take additional incentive measures in this regard, to increase lending to the agricultural sector. In particular, measures for the development of warehouses, refrigerators, elevators for food storage, as well as the production of agricultural machinery and fertilizers, the establishment of packaging plants, expanding the production of grain, feed, meat and dairy products, fruits and vegetables and other food products is necessary to be done. In order to increase control over the quality and safety of food products, including the detection of toxic elements, nitrite, nitrate and microorganisms, a number of internationally certified devices and laboratory equipment were purchased. Specialists from abroad are regularly invited to strengthen laboratory work (Karelidze, T., 2018: 41-42).

In recent years, much has been done in the Republic of Azerbaijan to ensure food security, improve the quality of basic food products, increase export potential. Modern laboratories with high material and technical base and human resources have been established in Baku, Nakhchivan and other regions of the country, including Jalilabad, Ganja, Khachmaz, Sheki and Saatli. In these laboratories, organoleptic, physicochemical, toxic, microbiological examinations of a number of food products in accordance with the requirements of national and international standards are carried out and relevant opinions are given. Stable and adequate food supply will be achieved, first of all, through the development of intensive large-scale reproduction in the agricultural sector, including the production and processing of agricultural products. At the same time, part of the demand will be met through imports, provided that external dependence is controlled. In order for food supply to meet adequate demand through an effective market mechanism, every citizen of the country must be able to be provided with food at any time. This will be done both by directing public resources to low-income citizens and by creating a solvent demand. International experience shows that one of the most important elements of a reliable food supply system is the effective management of potential risks. In this regard, in the coming years, the necessary amount of state food reserves will be created and managed at the level of modern requirements, the application of advanced insurance mechanisms will be expanded. At the same time, the institutional development of the food supply system will be in focus, the scientific and human resources potential of the agricultural sector will be strengthened, and the application of advanced models for the development of entrepreneurship and state financial support will be expanded. For this purpose, the directions of state policy until 2015 will consist of the following (Ahmadova, S, 2009: 28).

In the field of achieving sustainable food supply (Quan Li., Gartzke Erik., Charles Boehmer, 2001: 151-153):

- ensuring balanced development of the economy from the sectoral and regional point of view;
- implementation of monetary and fiscal policies that stimulate the development of the real sector;
- Continuation of budget policy aimed at improving the provision of infrastructure in the regions, increasing the volume and quality of social services;
- implementation of tax policy aimed at stimulating the increase of food production;
- Implement appropriate measures to protect the domestic food market from unfair competition, taking into account the requirements of the World Trade Organization;
- taking preventive measures to keep inflation at a manageable level;
- Continuation of policies to protect the ecological balance and biodiversity;
- Continuation of measures to increase the efficiency of land and water use;
- Development of crop and livestock production on the basis of intensive farming, improvement of material and technical supply of this field, establishment of seed and breeding works at the level of existing requirements;
- Improving agricultural statistics;
- development of cooperation with international organizations in the field of improving food supply;
- Continuation of the policy on increasing the population's salaries, pensions and benefits, as well as targeted social assistance, bringing the minimum wage and pensions to the subsistence level.

In the field of providing the population with safe and quality food products (Uslu. K, 2006: 1):

- Establishment of a regulatory framework for the application of quality management systems in accordance with ISO standards in the field of food production;
- Improving food security mechanisms, creating a regulatory framework for the transition to the international HACCP (Hazard Analysis and Critical Point Control) system;
- development and application of national standards taking into account international experience in the field of food production;
- Development and implementation of a quality control system and mechanism in all areas of the food production chain on the basis of the principle "from field to table".

In the field of food supply risk management (Valiyev, A. 2011: 5):

- Development of a legislative framework for the establishment of food stocks in preparation for emergencies;
- Establishment and effective management of the State Grain Fund;
- creation and management of state stocks of basic food products;
- creation of modern infrastructure to maintain the required level of food stocks;

- Establishment of a flexible mechanism to prevent emergencies.

In the field of improving the business environment and institutional development of the food supply system (Veliyev, Z. 2016: 39-40):

- expanding the application of advanced models related to the development of entrepreneurship;
- increasing the volume of soft loans allocated to agricultural production and processing enterprises;
- providing subsidies to farmers, continuing measures to improve their supply of machinery, fertilizers and chemicals;
- application of modern insurance mechanisms in the field of food production in agriculture;
- support for the establishment of unions, associations, cooperatives in the field of agriculture and food production;
- further improving the business environment, expanding market access;
- development of a fair competition environment, prevention of abuses by monopolistic economic entities;
- Improving the system of promotion of increasing the production of competitive products in processing enterprises;
- expanding the network of consulting and information services for businessmen;
- expansion of the system of private technical and other services;
- Improving the scientific and staffing of the agricultural sector.

The economy of the agricultural sector in Azerbaijan is shown in Figure 1.

The target indicators that make up the implementation criteria of the State Program for 2015 are as follows (Rich, E. 2010: 12-13):

- sowing areas of grain crops on 900 thousand hectares, productivity 32 s / ha, total production 2.8 million tons;
- meat production 340 thousand tons, milk and dairy products production 2.4 million tons;
- Annual production of poultry meat by industrial methods - 80,000 tons, egg production - 1.3 billion units;
- 1.12 million tons of potato production;
- production of vegetables and melons 1.72 million tons;
- 800,000 tons of fruit production;
- 135,000 hectares of sown areas of oilseeds;
- sowing area of sugar beet on 20,000 hectares;
- production of tea leaves 3 thousand tons;
- 500,000 hectares of sown areas of fodder crops;

- to increase the production of high quality, balanced mixed fodder to 2 million tons per year.

Figure 1. The economy of the agricultural sector in Azerbaijan

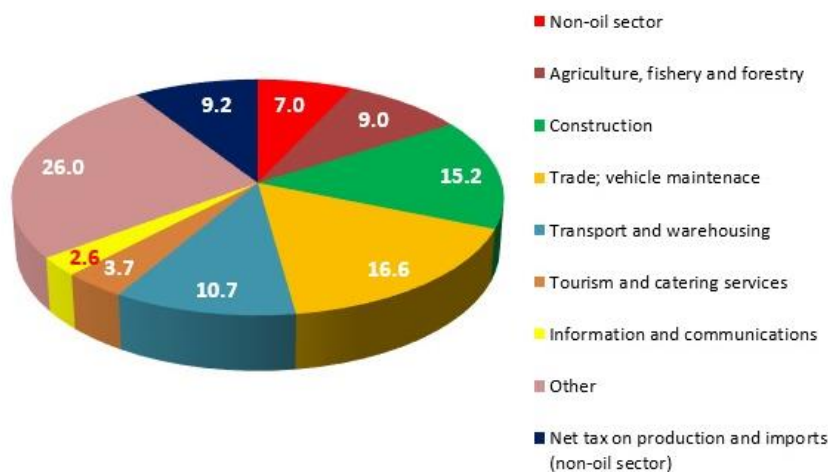

Source: <https://bakuresearchinstitute.org/wp-content/uploads/2018/08/13-1.jpg>

Conclusion

Food security characterizes the state of the country's economy in such a way that it can meet the needs of the population for food in order to lead an active and healthy lifestyle at the expense of available resources. Food security is not only micro and macro, but also global, depending on the level of food consumed by every citizen of the country. The micro aspect of food security is understood as the individual's ability to live in each country. On the other hand, macro aspects are directly related to the overall level of development of the country, and global aspects are directly related to international relations and geopolitical innovations in the world. In general, food security can be divided into two stages: chronic and temporary. First of all, chronic food security is considered to be mainly typical of developing countries, which are characterized by low developed economies in these countries, as well as low budget opportunities, lack of widespread use of intensive technological equipment in agriculture and other related areas (Hajiyev Sh.H., Bayramov A.I, 2010: 38).

In this study, agricultural sector strategies include topics such as productivity-based management, benefit sharing, restructuring, productivity-based decision making, establishing a productivity evaluation system, productivity-based organizational communication, strategic productivity planning, productivity-based culture, and creating organizational commitment. These strategies also cover productivity-based organizational trust, continuous evaluation of efficiency, strengthening partnership and cooperation, motivation, team building for productivity, competence, productivity training, empowerment and skill development, organizational support for productivity, productivity-based job creation.

Availability of poorly developed infrastructure, lack of high level of consumption capacity of the population, etc. is due to many factors. The Republic of Azerbaijan signed a memorandum in June 2000 to join the European Commission's food security program. Approved by the Order No. 3004 of August 25, 2008 of the "State Program of Socio-Economic Development of the Regions of the Republic of Azerbaijan (2004-2008)"

approved by the Decree No. 24 of the President of the Republic of Azerbaijan dated February 11, 2004 The State Program on Socio-Economic Development of the Regions of the Republic of Azerbaijan for 2009-2013 and other normative-legal acts approved by the Decree No. 80 of the population of the Republic of Azerbaijan on food security in 2008-2015 are the driving force. Over the past decade, our country has made unprecedented profits from the acquisition and export of oil and natural gas resources. It should be noted that the living conditions of all people have changed for the better, and the Targeted Social Assistance Company has been used to support poor families. Although some families still have problems earning money and meeting the basic needs of their children, in general, we can say that the poverty rate has decreased. Statistical figures of various agricultural products of the agricultural sector in the Republic of Azerbaijan are reflected in the diagrams (Zhang, Z. 2018: 327-343):

Figure 2. Statistical indicators of various agricultural products of the agricultural sector

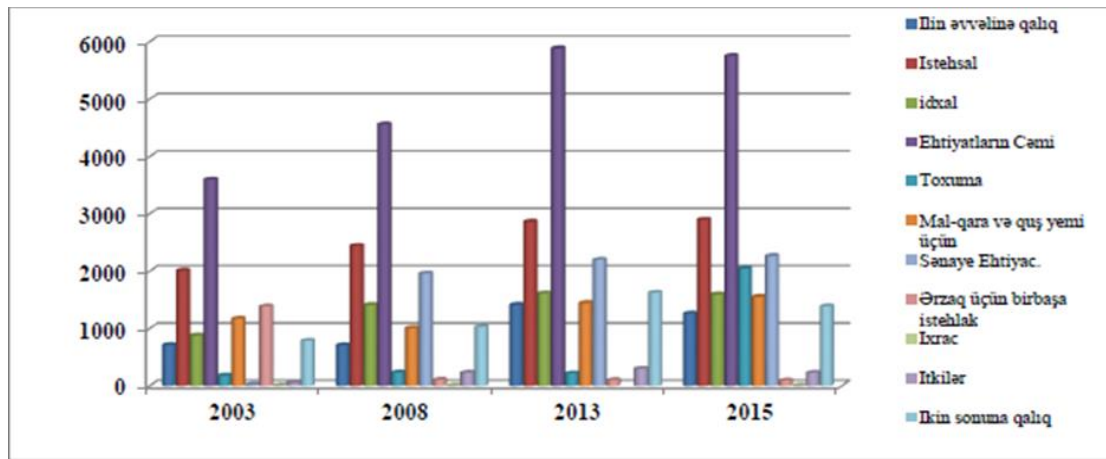

Source: Compiled by the author, <https://www.stat.gov.az/> and <http://www.fao.org>

Figure 3. Food balances on cereals in different years (thousand tons)

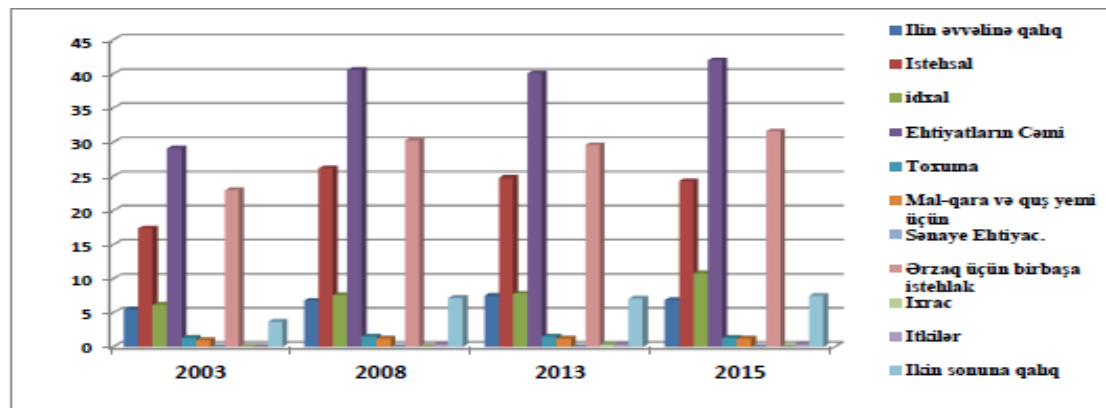

Source: Compiled by the author, <https://www.stat.gov.az/> and <http://www.agro.gov.az/>

Bibliography

1. Abbasov I. D. Food security and priority areas of agriculture. Baku 2011. 213 p.
2. Abbasov I. D. Agriculture of Azerbaijan and the world. Baku 2013 [pp. 12, 59, 89]
3. Ahmadova. S, Formation and Improvement of Azerbaijan Industrial Policy, Baku, 2009. 264 p.
4. Aliyev. R. Agrarian market and food security issues Baku 2005.
5. Abbasova, A., Urban, Port and Transport Economics. Erasmus University Master Thesis, 2015.
6. A.Musayev. Innovation Economics and Tax Stimulation. Baku: Azerbaijan University printing house, Baku 2014.
7. Croissant, C. M., Croissant, M. P., The Caspian Sea Status Issue: Its Content and Reflections. Journal of Eurasian Studies, 1996, 3/4, p. 23-49.
8. E.Suleymanov, O., Azerbaijan Economy. Baku: Sharq-Qerb publishing house, 2016.
9. E.Veliyev., Comparative Analysis of the Current Situation of the Development of the Non-Oil Sector in the Republic of Azerbaijan. Baku: Çaşıoğlu Publications, 2004.
10. Ghiasy, R., Zhou J., The Silk Road economic belt: how does it interact with Eurasian security dynamics. Stockholm Institute for Peace Research, 2017, <https://www.sipri.org/commentary/topical-background/2017/silk-road-economic-belt>
11. Gurbanli, M., Signature of Heydar Aliyev in the History of Azerbaijan. Baku: Azerbaijan newspaper, 2019.
12. Quan Li., Gartzke Erik., Charles Boehmer, (2001). 'Investing in the Peace: Economic Interdependence and International Conflict', The IO Foundaiton and MIT.
13. Karelidze, T. (2018). Azerbaijan Takes Transit Potential to China, <https://emerging-europe.com/news/azerbaijan-takes-transit-potential-china/>
14. Israfilov H.A. Prospects for the development of consumer cooperation in the context of globalization. Baku 2010. 464 p.
15. Hajiyev Sh.H., Bayramov A.I History of the world economy. Baku: "University of Economics", 2010. 532 p.
16. Tarana, B. (2005). Conditions of rural land markets in Azerbaijan. FAO, Budapest & Slovak Agricultural University Nitra, [http://eastagri.org/files/azerbaijan1173088421\[1\].pdf](http://eastagri.org/files/azerbaijan1173088421[1].pdf)
17. Valiyev, Anar. (2011). Neither Friend nor Foe. Eurasia Policy Memo Report, <https://www.ponarseurasia.org/neither-friend-nor-foe-perceptions-of-russia-in-azerbaijan/>
18. Rich, E., Azerbaijan in Transition to Market Economy. Istanbul: ITO publications, 2010.
19. Zhang, Z., The Belt and Road Initiative: China's New Geopolitical Strategy ?. China Quarterly of International Strategic Studies, 2018, V. 4, n. 3, ss. 327-343.

20. <https://www.stat.gov.az/>
21. <http://www.fao.org>
22. <http://www.economy.gov.az>
23. <http://www.agro.gov.az/>

TRANSFERRING RESOURCE REVENUES INTO HUMAN CAPITAL IN POST-SOVIET COUNTRIES

Elchin Suleymanov

Baku Engineering University

Azerbaijan National Academy of Sciences

elsuleymanov@beu.edu.az

Jasarat Valehov

Azerbaijan State Pedagogical University

cesaret.valehli@edu.gov.az

Elvin Alirzayev

Academy of State Customs Committee of Azerbaijan

elvin.alirzayev@asca.edu.az

Abstract

Natural resources are depleting faster as human demand growing rapidly and will be vanished shortly as it is non-replaceable recourse. The only way to benefit in this process is to invest natural resource revenues into human capital. This study investigates education role in HDI and in development in resource-rich CIS countries, particularly Russia, Kazakhstan and Azerbaijan and how education reforms in these countries contributed to HDI level and economic prosperity. This paper realized that these three countries have more commonality not only economic field, but also in education sphere. Government dominant financing of primary and secondary education, similar level of compulsory education, literacy level, little R&D budget, similar reforms in exams, which contributed similar Education Index Level and eventually very close HDI scores. The paper concludes that despite huge accrued oil revenues and their usage in government budget in these countries, education expenses part did not increase in last decade and still below average of EU and OECD countries. However, oil revenues did let governments to invest into non-oil sector, including education sector. More than reforms especially in salary by performance, petro-dollars went into building educational infrastructure such as schools, training centers.

Keywords: Human Capital, HDI, Post-Soviet Countries, Resource Rich Countries, Education Index
JEL: H52, I28, O13, O15

Introduction

Knowledge society is a megatrend formed by information and technology which derived by development of all components of 4th industrial revolution. Since globalization swept away complexity of reaching knowledge even for LDCs, evaluation of human capital now based on high speed, big data, and artificial intelligence. Education had been always at the center of theories of development, and welfare. Therefore, countries reaching to knowledge society level as development strategy investing in education in context of human capital.

It is obvious that, GDP no longer assess progress of fundamental prosperity of society accurately. However, *Inclusive Wealth Index* launched by UN contains produced capital, natural capital and human capital for 140 countries much precise which in line of UN Sustainable Development Goals. The index conveys that human capital grew in every country between 1992 and 2014 and is the key reason that equalizes the decline in natural capital in most countries.

Since 1990, HDI consist of *long and healthy life, knowledge, and decent standard of living indices* with equal weight. (UNDP, 2010, p.215) Four indicators are currently employed to formulate Global HDI, which are life expectancy at birth as representing *health*; and Gross National Income per capita by purchasing power parity

as representing *standard of living* and two sub-indicators like mean years of schooling of population of ages 25 and over, and expected years of schooling for children as representing *education*. Before 2010, adult literacy was weighted at one of third and school attendance at two of third to differ a person with two years of schooling and high qualification of study. But since then, the new introduced indicator “mean years of schooling” better reveals the educational achievements of people 25 years and above and so better differ between high HDI countries and only high literacy level countries (UNDP,2015, p. 5-11). HDI is under spotlight of Sustainable Development Goals established by WB which is intention to reach for all countries until 2030. In this report, *Life expectancy* considered as SDG 3, *Expected years of schooling* as SDG4.3, *Mean years of schooling* as SDG4.6, *GNI per capita* as SDG 8.5 (UNDP, 2018).

Unlike capitalist system, overall economy dominated by public sector in Soviet Union member countries in 69 years. In this planned economic system education also considered as pure public good not only in elementary school level which rose questions about efficiency and efficacy of education system. Just after getting independence, reforms started in most sectors including education system and transferring into contemporary education system with presence of private education institutions, adopting capitalist rules in education financing and businesses also.

Literature Review in human capital impacts

Human capital is the sum of knowledge and skills contained by the labor force. This knowledge that the labor force gets is mainly formulated through education, which gives people the ability to increase productivity. As an engine of economic growth, raising human capital should be at the center of government policies.

Education has been considered as a key part of human capital and is often cited as an important factor of economic growth and development (Romer 1990; Jurges & Schneider 2004, Barro, 1991, 2001). Schultz (1963) points out that increasing education level of labors is a key part of growth both in developing and developed world.

Becker (1964) pointed out that investments in human capital raise productivity and earnings of individuals as highly educated and healthier labor force is relatively more productive. Engelbrecht (1997) considers human capital as an important input of growth theories. Empirical studies also confirm human capital crucial for economic growth (see, e.g., Schultz, 1961; Becker, 1964; Uzawa, 1965; Rosen, 1976; Hicks, 1980; Romer, 1986; Murphy et al., 1991; Barro, 1991; Levine & Renelt, 1992; Barro & Lee, 1993; Krueger & Lindahl, 2001; Klasen (2002), Baldacci et al., 2004, Van Leeuwen & Foldvari, 2008) among others.

Effects of public education expenditures have been extensively discussed in the literature of economic growth. Many researchers concluded that the government education expenditure promotes the economic growth. (See Barro (1991), Levine & Renelt (1992), Easterly & Rebelo (1993), Sachs & Warner (1995), Devarajan, Swaroop & Zou (1996), Zhang & Casagrande (1998) and Blankenau, Simpson & Tomljanovich (2007), Bils & Klenow (2000), Krueger & Lindahl (2001), Rangazas (2002), Cohen & Soto (2007), Lutz et al.(2008), Kaboski (2009), Hanushek & Woessmann (2012).

Otani and Villanueva (1993) found that education programs and human capital investments increase economic output and per capita income in fifty-five developing countries during 1970 to 1985 years. Azariadis & Drazen (1990) realized that countries with higher literacy rates demonstrated higher economic growth than other countries among 71 countries.

Wide range of studies finds a positive effect of public education expenditures on growth (Landau (1983, 1986), Barro (1991), Benhabib & Spiegel (1994), Barro & Sala-i-Martin (1995), Sala-i-Martin (1997a, 1997b), Stroup & Heckelman (2001), Afonso & Jalles (2013) Zhang & Casagrande (1998), Baldacci et al. (2008), Jung & Thorbeck (2003), Rehme (2007), Zhang (1997), among others)

However, Devarajan et al. (1996) found negative association between education expenditures and economic growth in most of their estimates for 43 developing countries over twenty years. Results of Patrinos&Psacharopoulos (2002), Nurudeen&Usman (2010) and some other studies are in this line. On the other hand, Levine &Renelt (1992), Blis&Klenov (2000) Ansari & Singh (1997) confirmed that there is too weak evidence of a relationship between government education programs with economic growth.

Some studies looking at the connection between economic growth and education expenditures have supported a bidirectional link between these variables in a short run, which means government education expenditures support economic growth and economic growth in its turn increase education level in the economy (Afzal et.al. (2010), Cullison (1993) and Barro (2001), Zhang &Casagrande (1998), Lin (2003), Tamang (2011), Baldacci et al (2008), Ogujiuba&Adeniyi (2005), Jorgenson &Fraumeni (1992), Chandra (2010),Owusu-Nantwi (2015), Hussin et.al., (2012), Bose et.al, (2003), Basu&Bhattarai (2009), Parmani (2009), Okubal (2005), Al-Yousif(2005), Blankenau&Simpson (2003), Bose et.al, (2003), Basu&Bhattarai (2009), Lee (2012) among others. Pradhan (2009) and Tang (2009) found only one-way positive impact of economic growth on government education expenditures.

Fiszbein&Psacharopoulos (1992) also found positive impact of education expenditures on economic growth in Venezuela case. The study reveals that investments in primary education have the highest impact on economic growth whereas higher education investments exhibit the least impact among the three levels of education. Qi (2016) taking into account different educational levels reveal that in general, government education expenditure has significantly positive impact on economic growth in China, especially Government education expenditure in below high-education has positive impact on local economic growth, whereas the effect of education expenditure in high-education is insignificant. The estimates of Carmignani (2016) show that for every dollar the government spends on education, GDP grows on average by \$20 for each of 151 countries. In order to reduce the risk of reverse causality, the study indicates that countries that spent (1% point of GDP) more on education in 1990s experienced (0.9% point of GDP) faster growth in the subsequent decade.

The results of Musila&Belassi (2004) suggest that a 1% increase in average education expenditure per worker will lead to about 0.04% increase in economic output in the short run and by about 0.6% in the long run for Uganda during the period 1965-1999.

It is understandable that unlike other elements of HDI, education can be expected to be value added on the economy in long run. Considering the fact indicating primary education has most impact on economy, one can be concluded that, education associates with growth in a long run. Using a meta-analysis of 237 estimates drawn from 29 primary studies, Churchill, Ugur& Yew (2017) found the effect of government education expenditure on growth is positive for developed countries, but statistically insignificant for less developed countries. Out of these studies, 14 reports show a positive and statistically significant effect, 12 reports show a negative effect, and 3 reports had no statistically significant effects of government education expenditure on growth. As a part of this research Churchill, Ugur & Yew (2015) using a sample of 306 estimates drawn from 31 papers, find that unlike health expenditures, the effect of government education expenditure on growth is positive. However, combined effects of government expenditure on both education and health altogether as representing government human capital expenditures, outcomes show a growth effect.

Education can affect growth through different channels. For instance, Glomm&Ravikumar (1992) find that income inequality declines more quickly under public education, and private education generates greater per capita incomes. Annabi et al (2011) reveal that education increases the rate of capital accumulation and labor force. Levy & Clements (1996) education has a significant effect on private investment. Hong-Sang & Thorbecke (2003) and Grubb & Michelson (1974) pointed out that well-targeted education expenditure not only increase economic growth but can be effective in reducing poverty.

Zhang (1996, 1997) find that public educational subsidy through lowering the cost of educating increases the private education expenditure that stimulates long-run economic growth and reduces welfare losses. According to U.S. Bureau of Labor Statistics, full-time workers with advanced degrees had 3.3 times more median weekly earnings than workers without high school diploma and more than twice than workers with high school and college diploma which associates with unemployment rate (4 times less) among education level persons age 25 or older (Torpey, 2018). Jackson, Johnson & Persico (2015) show that a 10% increase in per-pupil spending each year for all 12 grades in US public schools leads to 0.27 more completed years of education, 7.25 % higher wages, and a 3.67 % reduction in the annual incidence of adult poverty. DeBaun, B., & Roc, M. (2013) estimates that a 5% increase in the national high school graduation rate for male students alone, would save \$19.7 billion annually in USA. Report reveals that the national average for educating a student is \$12,643 per year while average cost of inmate is more than double that amount, at \$28,323. Barnett (1996) reveals that children who did not participate in the preschool program were 70% more likely to be arrested for a violent crime by age eighteen. This study resulted that children out of this program multiplied by five times the risk that they would become chronic lawbreakers as adults. Lochner (2011) resulted that education can reduce crime and mortality rates, improve health, and increase political participation. Gupta et al (2001) have studied the impact of government expenditures on education and health in developing economies in 50 countries and found that increase in government expenditure in education and health can decrease a number of child deaths. And the impact of education is more powerful than health in this regard. Hansson & Henrekson (1994) found that unlike government consumptions, expenditures on education have a positive impact on growth. Emanuele Baldacci et al., (2008) found that 1% (as of GDP) increase in public education expenses result in 3 more years of schooling on average and foster economic growth by 1.4%. Furthermore, 1% (as of GDP) increase in public health expenses improves under-5 years child mortality rate by 0.6 and increases the GDP per capita growth by 0.5 %.

Global experience of education as human capital

The primary, secondary and post-secondary non-tertiary education levels always had been dominated by public funding in OECD countries. By the end of 20th century, government education expenditures in many developing countries approached to the average of developed countries, which brought down education inequality for all age groups and in all world regions. However unlike in low-income countries, high-income countries households` share of education expenditures at tertiary education level more than at lower levels (Roser & Ortiz-Ospina, 2018).

More than 90% of all children enrolled in elementary and secondary school in the US go to public schools mainly financed by state and local governments. However, in France public primary schools financed by national government for free to reduce inequality among regions which was in private hands before 1883 (Lindert, 2004; Roser & Ortiz-Ospina, 2018).

Almost 80% of education expenditures (5.47% of GDP) financed by US government, while private education expenses stood at 1.38% of GDP in 2015 (Roser & Ortiz-Ospina, 2018). Public and private spending in educational institutions does not even account for 10 % of OECD countries` total GDP (Temple, 2002: 58). According to Eurostat data, Public expenditure on health in the EU increased steeply between 2003-2017 years and is now the second highest government expenditure with share above 15% (7% of GDP), while public expenditure towards education slightly decreased from 10.9% of budget expenses in 2007 into 10.2% in 2017. In Africa, Asia, and Latin America the incidence of investments in primary education is high, but this ratio is low in OECD countries. (Patrinos & Psacharopoulos, 2002)

Education expenditures in France, Ireland, the Netherlands, Spain, Luxembourg, Italy, Greece and Portugal are mainly covered by the central government on a general budget, as in Turkey. In Germany, Austria, Belgium and the UK, it is covered by local governments. In Sweden, Denmark and Finland, education expenditure has been covered by public and local governments, but responsibility has been passed on to local governments (Egeli & Hayrulloğlu, 2014: 99).

On average, expenditure on secondary education is 1.2 times greater than expenditure on primary education. This ratio reaches or exceeds 1.5 in the Czech Republic, France, Hungary and the Netherlands, but is lower than 1 in Denmark, Iceland, Indonesia, Poland, Slovenia and Turkey. Similarly, educational institutions in OECD countries spend an average of 1.8 times more on each tertiary student than they do on each primary student. However, spending patterns vary widely, mainly because education policies vary more at the tertiary level. For example, Canada, France, Hungary, Luxembourg, Netherland, Sweden, Turkey and USA spend between 2.2 and 2.6 times more on a tertiary student than on a primary student, but Brazil and Mexico spend 3 times as much. In OECD countries, overall expenditure per student by educational institutions from primary to tertiary levels of education averages 27% of per capita GDP, broken down into 22% of per capita GDP at primary level, 25% at lower secondary level, 25% at upper secondary level and 40% at tertiary level (OECD, 2017)

In France, Norway, Switzerland and the United Kingdom, 60% or more of growth in GDP is generated by those with tertiary education. (OECD, 2012)

In 2016, general government expenditure on 'education' in the EU-28 amounted to 4.7 % of GDP. Of this, 'pre-primary and primary education' accounted for 1.5 % of GDP and secondary education accounted for 1.9 % of GDP. For tertiary education, an average of 0.7 % of GDP was reported. As a percentage of GDP, the highest amounts were reported by Iceland (7.1 % of GDP), Denmark (6.9 %), followed by Sweden (6.6 % of GDP) and Belgium (6.4 % of GDP). For Lithuania, Cyprus as well as Iceland and Switzerland, education expenditure accounted for over 15 % of total expenditure. The lowest ratios of total expenditure were observed for Italy (7.9 % of total expenditure) and Greece (8.6 %).

At the level of the EU-28, government expenditure on 'education' as a ratio to GDP remained relatively stable over the 2002-2016 period, decreasing by 0.3 pp. from 5.0 % of GDP in 2002 to 4.7 % of GDP in 2016. However, since overall government expenditure as a ratio to GDP increased by 2.7 pp. (notably in the functions 'health' and 'social protection'), the share of expenditure on education in total expenditure decreased from 11.1 % in 2002 to 10.2 % in 2016. US spends highest in education among all the developed countries.

There are now 75 million children caught up in conflict and humanitarian crises who need educational support and most of them will continue to experience educational disruptions. Only one in four of the world's child refugees will receive a secondary education, and just 1% will go on to higher education (Brown, 2018).

Chart 1. Role of Human Capital in GDP

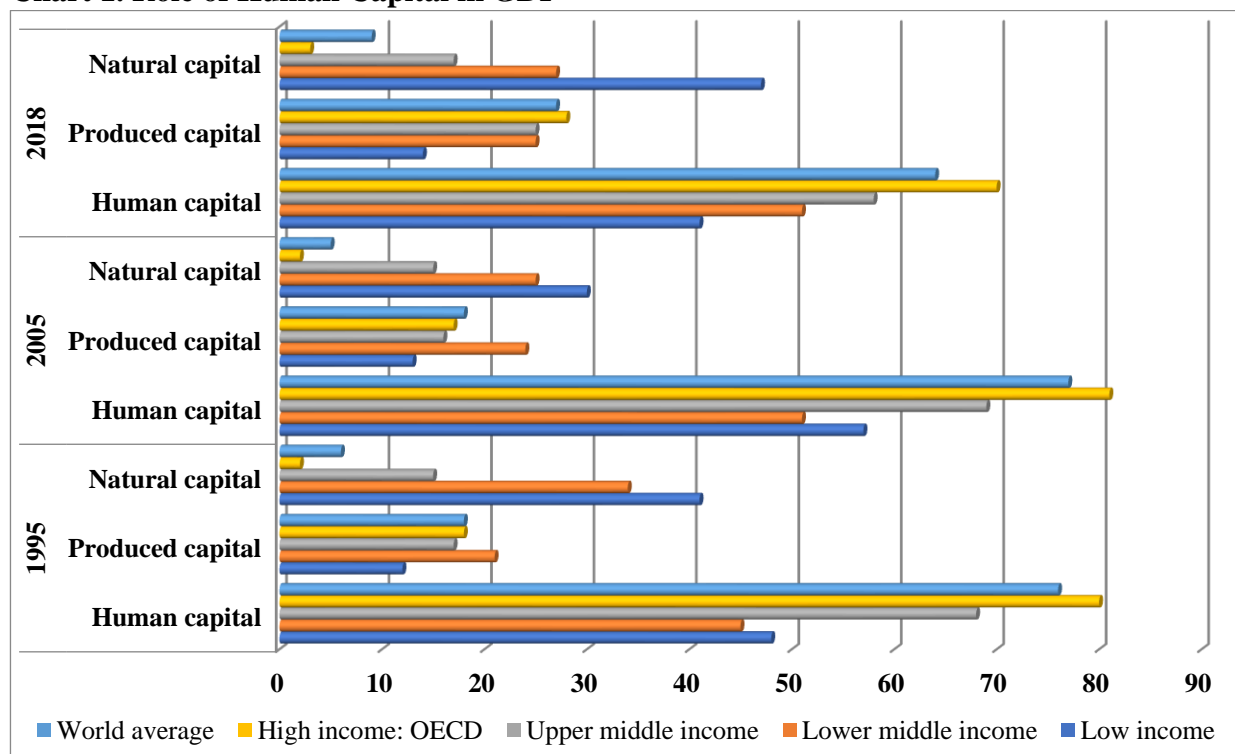

Source: UNITED NATIONS DEVELOPMENT PROGRAMME (UNDP), Human Development Reports

According to World Bank classification, Azerbaijan, Russia and Kazakhstan considered as upper-middle income countries. (WB, 2019) As can be seen from given chart above, Human Capital accounted 76% of World GDP in 1995, especially very high for high income countries (OECD) and highest for all type of countries comparing with natural and produced capital. Human capital level increased for all countries and was key part of economies in 2005. However, human capital level decreased since then for all countries while stayed unchanged for lower middle-income countries. But still human capital is main source of GDP for countries except low income countries where natural resources dominates economy.

Table 1. HDI and its components by best and worst rankings for 2019 year

Rank	Country	HDI	Life expectancy at birth (years)	Expected years of schooling (years)	Mean year of schooling (years)	GNI per capita PPP
1	Norway	0.954	82.3	18.1	12.6	68,059
4	Hong Kong	0.939	84.7	16.5	12	60,221
4	Germany	0.939	81.2	17	14.1	46,136
6	Australia	0.938	83.3	22.1	12.7	44,097
	<i>OECD</i>	<i>0.895</i>	<i>80.4</i>	<i>16.3</i>	<i>12.0</i>	<i>40,615</i>
41	Qatar	0.848	80,1	12,2	9.7	110,489
49	Russia	0.824	72.4	15.5	12	25,036
50	Kazakhstan	0.817	73,2	15.3	11.8	22,168
87	Azerbaijan	0.754	72.9	12.4	10.5	15,240

	<i>Developing countries</i>	0.686	71.1	12.2	7.4	10,476
	<i>LDCs</i>	0.528	65	9.8	4.8	2,630
182	Burkina Faso	0.434	61.2	8.9	1.6	1,705
185	Burundi	0.423	61.2	11.3	3.1	660
187	South Sudan	0.413	57.6	5	4.8	1455
188	CAR	0.381	52.8	7.6	4.3	777
189	Niger	0.377	62	6.5	2	912

Source: UNDP, Human Development Report, 2019

Note: VERY HIGH HUMAN DEVELOPMENT ranks within 1-62, HIGH HUMAN DEVELOPMENT ranks within 63-116, MEDIUM HUMAN DEVELOPMENT ranks within 117-153, LOW HUMAN DEVELOPMENT ranks within 154-189

As can be seen from the Table 1, red marked points are highest (lowest) score of the category listed. It is obvious from the formula of global HDI and table that countries with high HDI mainly correspond with their income level as well as expected years and mean years of schooling. HDI and its components have similar line for Russia, Kazakhstan and Azerbaijan. However, schooling years higher for Russia and Kazakhstan with more pre-school start age and 12 years education.

According to *Education at a Glance 2017 by OECD*, in 2014, the U.S. spent an average of \$12,300 per student on elementary and secondary education, which is 30% more than the average spending in OECD. Among OECD, Mexico has lowest expenses by dollar and share of GDP. Expenditures on college and universities, was nearly \$30,000, 75% more than in OECD average. Nevertheless, Norway spent 15,000 US dollar in 2014 highest in OECD member countries, which increased from 12,600 US dollar since 2005. On average, such expenses increased 15% in OECD countries. However, in U.S. this indicator increased only 300 US dollar (+3%) over this period. highest spending level per student at the postsecondary education is in the United States were 81 percent higher than the OECD average of \$16,400 with 1% decrease over same period. Total U.S. spending is \$16,268 per student, 51% more than the average in OECD.

Among OECD countries with highest total education expenditures including private sector are UK (6.6% of GDP), Denmark (6.5% of GDP), New Zealand (6.4% of GDP), and US (6.2% of GDP) in 2014. However, US expenses on postsecondary education was slightly below of average in this regard.

Chart 2. Education Index of HDI by best and worst indicators, and by Azerbaijan, Russia, Kazakhstan between 1990-2019 years

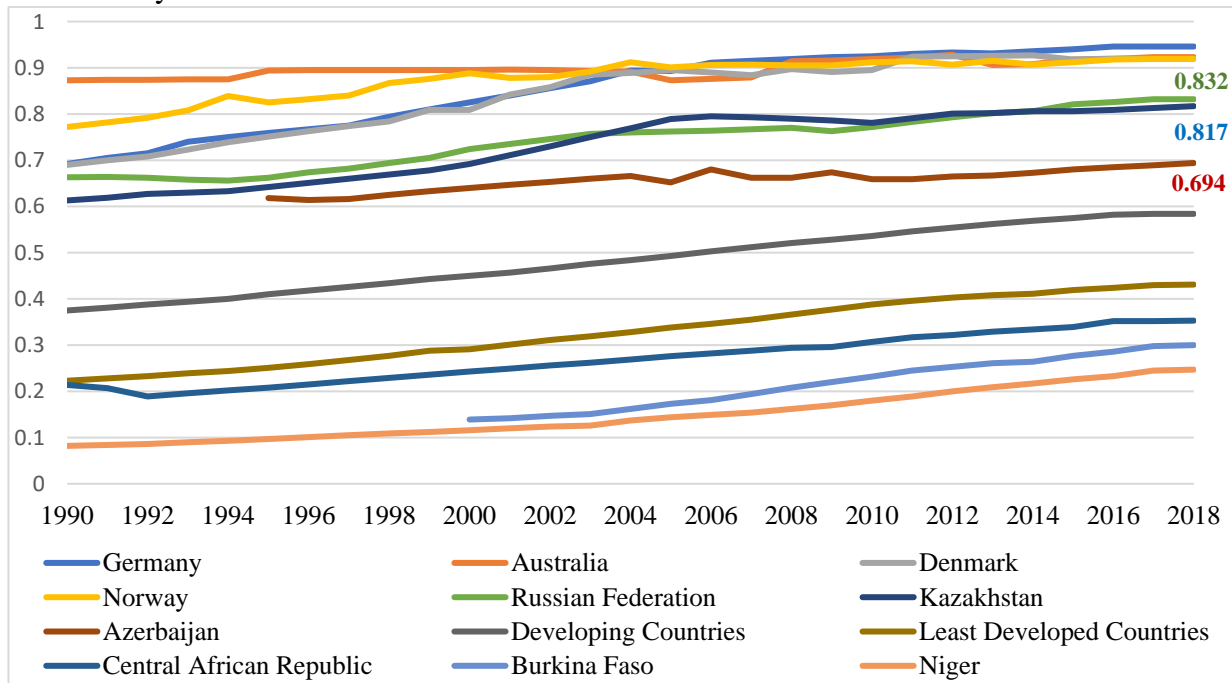

Source: UNDP, Human Development Reports, 2020

Chart 2 shows us Education Indexes of Azerbaijan, Russia, Kazakhstan and Germany, Australia, Denmark, Norway as by best performances and CAR, Burkina Faso and Niger as demonstrating worst indicators for comparison between 1990-2019 years. These three analyzed countries have similar indexes in this regard whereas these indexes are between 2 polar group of countries.

Education in transition period of Post-soviet countries

In Soviet period, Higher Education Institutions were required to train a specified number of people in certain fields, while the larger economic planning system was responsible for graduates' job assignments by sectorial ministries of specific industries. Most higher education institutions were transferred from the ministry of education to various sectorial ministries and state departments (David-Fox, 2012; Ryzhkovskiy, 2012).

In 1991, the Soviet model of higher education of 15 USSR republics, with its 5.1 million students and 946 higher education institutions with at least one university by country, changed from a centrally planned organization and financing of education into globalized capitalist ruled education system. (Smolentseva, Huisman, & Froumin, 2018)

Commonly, the collapse of the centrally planned economy was associated with economic decline, political instability, a drastic drop in public funding and brain drain from higher education and research institutions to other sectors of the economy or overseas which deeply affected their societies and economies (Smolentseva et al., 2018). Newly independent nations adopted a similar package of reforms in higher education, many of these neo-liberal, like establishment of private sector, tuition fees in the public institutions, national standardized tests for admission exams to higher education, and even loans for students in some countries (Silova & Steiner-Khamsi 2008; Smolentseva 2012)

Eventually, all these states adopted higher education programmes from the Western world. Main features of these reforms were that Soviet ideological courses were excluded from curricula and higher education

programmes were supplemented by courses on national history and culture and most importantly all courses in native language.

The participation rate in higher education, calculated as a gross enrolment ratio (number of students as youth), was relatively high in the USSR in general but, Central Asian republics and Azerbaijan demonstrating relatively modest indicators (12 % for Turkmenistan, 15 % for Tajikistan, 16 % Kyrgyz Republic, 15 % for Azerbaijan).

Education profile of Russian Federation

Revenues from oil&gas revenues accounted for 46 % of all federal budget revenues in 2018 (BOFIT 2019). Oil industry play huge role in tax collection in budget. Oil price drop in 2014 had negative impact on federal tax revenues. Additively exchange rate shocks led to budget revenues fell by more than 30 % of budget resulting federal budget deficit of 3.4% of GDP in 2016. But oil price benchmark for 2019 federal budget has been increased and so budget revenues will be expected to run surplus instead of deficit (Kluge, 2019).

The Education Law of 1992 gave state, municipal, private and religious organizations the right to run educational institutions, and also legalized home schooling, breaking the state monopoly on education established by the Communists in 1918 (Zakon, 1992) The 1992 Education Law requiring compulsory education only through grade 9 was rescinded with 1994 Education Law based on idea that institutions were to be strictly non-commercial and non-profit.

To adapt Western models and practices, starting from 1993 a massive expansion of international assistance to Russian education with expanding educational exchanges funded through the U.S. government's Freedom Support Act and the European Union's TACIS program, as well as The Council of Europe in research seminars and training efforts. Additionally, Soros Foundation in Moscow played huge role in education such as 25 new textbooks that are being published in editions of 1 million each and being sold at cost to Russian schools in 1994. (Johnson, 1996)

The World Bank report on Russian education of 1995 suggests that Russian administrators, educators and teachers must be willing to reform their institutions. Proposed measures include emergency financing to protect preschool and compulsory education and ease the social costs of transition; adapting obsolete institutions and curricula to the new labor markets, and shifting away from the scientism and narrow vocationalism of traditional Soviet curricula; downsizing inflated pedagogical staffs; fostering responsible and effective decentralization through the development of regional and local management and financing; forging greater coherence between federal, regional and local functions and policies; leveraging federal funds to ensure relative equality of educational opportunity; establishing a national and meritocratic examination system; opening up and privatizing educational publishing; renewing and reforming vocational education by means of consumer and employer demand; and reforming teacher training by moving it out of the grossly-underfunded pedagogical institutes and into the state universities and the mainstream of the subject disciplines. Overall, the role of the federal government would shift from direct financing and bureaucratic control to "quality assurance and equality monitoring" (OECD, 1998; OECD 1999).

In the period of 1995-2011 years, expenditure per student by educational institutions increased in every country, especially first half of this period. However, after 2008 crisis, expenses preprimary, secondary and tertiary students in some countries including Russia. Government expenditure per primary and secondary students as % of GDP per capita started to increase in 2011. (OECD, 2014, p. 205-219).

Between 2005 and 2015, education spending fell by 0.8 percent to 2.6 percent of GDP and healthcare spending declined by 0.6 percent to 3.8 percent of GDP (CNBC, 2018)

In general, R&D expenses constitutes with economic growth and education level of society as SDG indicator. Russia is 10th country in R&D expenses which is 12.8 times less than USA ranked first in 2016 (UNESCO).

Education profile of Kazakhstan

During years 2000–2013, Kazakhstan GDP has surged almost 13-fold, but fall drastically following years 2014–2015 due to oil price slump and started to increase after 2017 (WB, 2017).

Half of the government's total revenues consist of oil revenues which is also more than two third of foreign exchange earnings in Kazakhstan in recent years. Sharp decline in oil prices, the recession in Russia, and the Kazakh economy led to several shocks caused to having spent \$ 7 bn of reserves and resulted 40% devaluation of its currency in July 2015. (BNP, 2015)

Due to oil shocks Oil Fund of Kazakhstan (NFKR) supported economy between 2014-17 years valued \$13.2 bn. The Fund offset budget cuts on economic activities owing to revenue fall and expenses growth. Meanwhile, transfers from Fund to state budget continues to grow, state budget non-oil deficit reached 4.47 bn tenge (accounted 10.8% of GDP) twice more than 2014 deficit amount. (WB 2015, Kazakhstan: Low Oil Prices; an Opportunity to Reform). For instance, transfers from NFKR to state budget accounted \$8bn as one-third of 2016 government budget., which plans to be \$7.13 bn as a quarter of budget in 2019. Transfers from the NFRK to the republican budget \$10.9 billion in 2014, increased from \$9.2 billion in 2013. Government allocations of guaranteed and targeted transfers from the NFRK to support the republican budget increased in 2015 to \$13.4 billion, 41.5% of total revenue of budget. (KFM, 2019)

Since 1991, over 100,000 students studied abroad with current 89,505 students. 477,074 students are enrolled 122 universities. Tuition fees in Kazakhstan are from \$1,000 up to \$15,000 per year, primarily with western universities style. More than 93% of the students are self-funded. Since 2011, the Bolashak ("Future") scholarship program has provided scholarships for master's and PhD programs abroad.

For insuring programs correspond to international standards, government strict licensing regulations and qualification requirements for universities and wants to limit to 100 through mergers, downgrading, and closures.

Unlike the rest of Central Asia, Kazakhstan's per-capita GDP has been steadily increasing up until 2014, creating burgeoning middle- and upper-class youth eager to travel and study abroad. However, multiple currency devaluations in 2014 as well as in 2015 had a negative impact on Kazakhstani families. Nonetheless, government policy has dramatically increased English-language education nationwide over the past decade (Export, 2019)

In 2014, 7648 schools including primary and secondary level catered more than 2.572 million pupils. Despite, private schools significantly increase recent years, take part only (107 schools) 1.4 % of all schools enrolling (19.6 thousand students) 0.8% of students (OECD, 2015)

Kazakhstan public expenses on education stood at 3.6% of GDP in 2014 where higher education expenses took one of tenth part of it with roughly \$ 400 million which is very low than OECD countries. Primary financing source of higher education is self-financing even at state institutions. Higher education accounts 1% in GDP, where private spending takes 0.7% of GDP. Government grants 30,000 students in higher education which is a quarter number of applied students (OECD, 2017).

OECD/World Bank recommendations for Kazakhstan education in 2007 had no significant change in financing sight. This report suggested to increase public education expenses in GDP and in budget up to 20% and increase tertiary education budget at least 15% of education expenses of budget. Additionally, funding for R&D still quite small (OECD, 2007). Expenditure on (primary and secondary) school education stood at 2.1% of GDP which is considerably low than OECD average of 3.6%.

Education profile in Azerbaijan

The government of Azerbaijan has set a priority to transform resource revenues into human capital that could be seen from various conceptual decrees, including the “Azerbaijan 2020: Look into the Future” vision set in 2012, the “National Strategy for the Development of Education” in 2013 which prioritizes to boost human capital development level and to escape ‘resource curse’ by improving quality of the educational system and the competitiveness of knowledge-based economy. It emphasizes on the development of competence-based education, new management mechanisms based on state-society and public-private partnerships, and the creation of lifelong learning. In March 2016, a further decree was signed for the development of strategic roadmaps for eight priority sectors that are critical for diversifying the economy, improving export competitiveness, increasing efficiency of domestic markets which included vocational education and training as one important sector (Mammadova, 2016), (MoE, 2016).

Since 2005, Azerbaijan started to gather huge oil revenues, which increased per capita GNI twice from \$8,570 in 2006 to \$16,920 in 2014. During the period of 2001–2009, GDP growth was on average 16% per year, and Azerbaijan had the highest GDP growth rate worldwide at 34.5% in 2006 and 25% in 2007. Using such revenues, government mainly invested in tangible capital such as construction and infrastructure 35% of state budget on average between 2007–2014 years. Meanwhile, Public spending on education expenses decreased from 13% to 9% in budget in this period. Government education expenses stood at 2.8% of GDP, while health expenses were just 1% of GDP on average (WB, 2010), (Mammadova, 2016)

Literacy rate among population is very high in Azerbaijan, which increased from 98.79 % in 1999 to 99.79% in 2016 ranked 2nd in the world according to UNESCO. Also, female literacy rate among youth population stayed just behind (0.04%) of male literacy rate.

As seen from Chart below, state budget of Azerbaijan Republic has been increased more than 40 times between 1995-2017 years. That increase can be seen obvious since Oil boom in 2003, including education expenses of budget. However, education expenses as percentile decreased in this period and stood at 10.2% of budget.

Chart 3. Enrollment in pre-school in Azerbaijan with world average comparison, in % and number of students

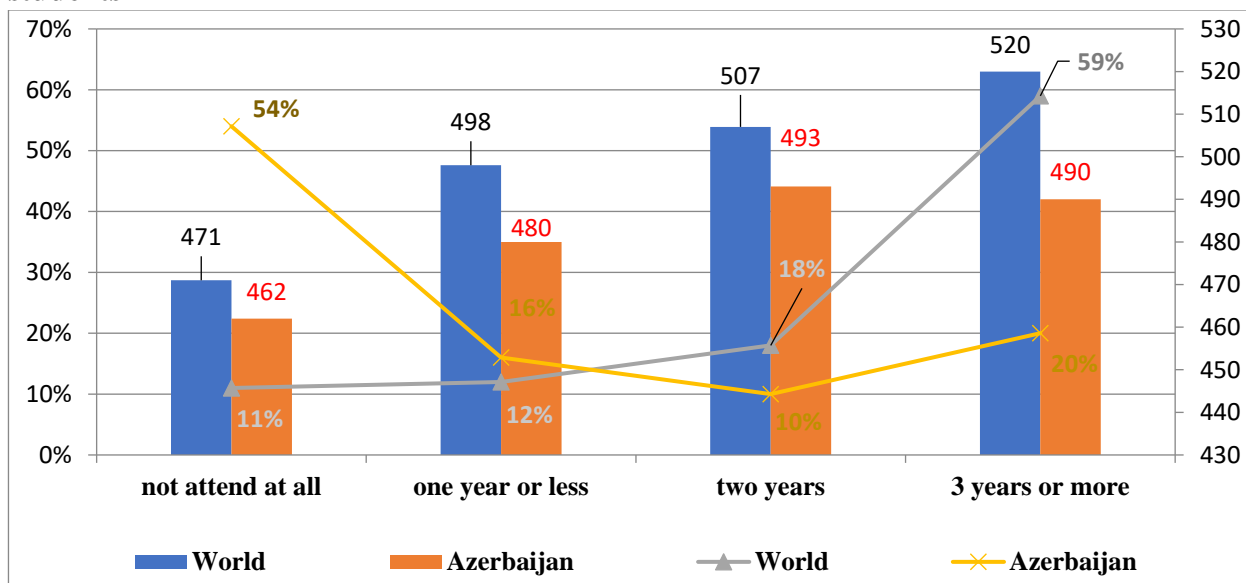

Source: Ministry of Education of Azerbaijan Republic

Unlike world average, attendance in pre-school in Azerbaijan is very low, as more than half of pupil does not enrolled in pre-school.

Chart 5. Attendance in pre-school in Azerbaijan

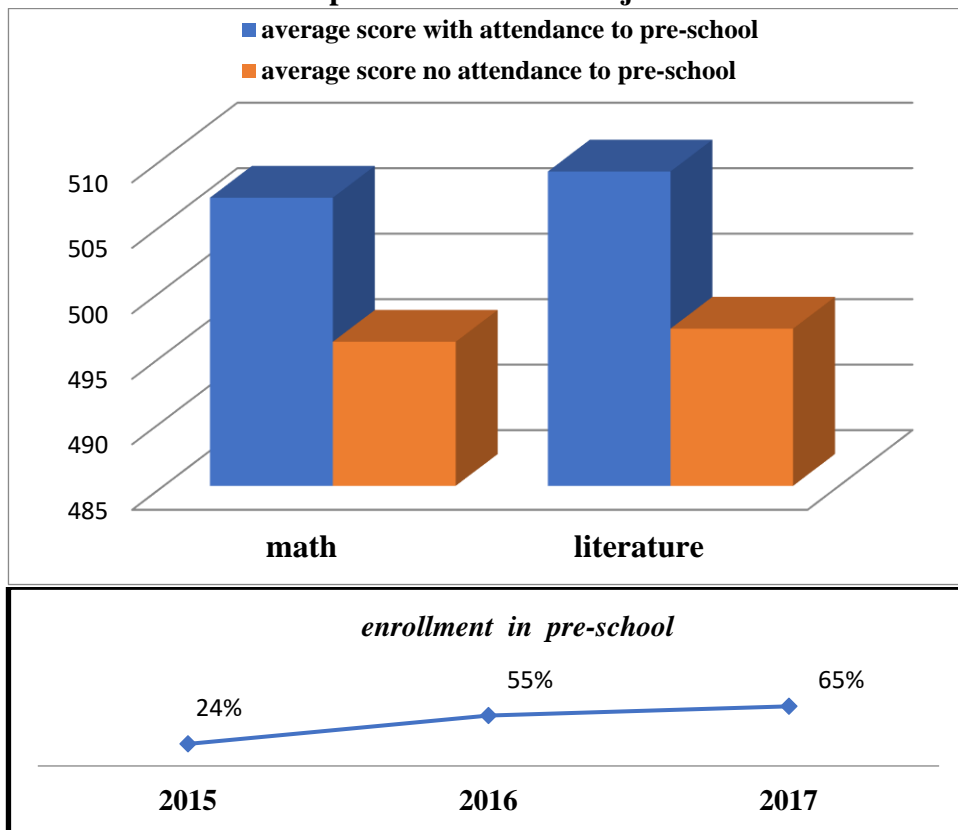

Source: Ministry of Education of Azerbaijan Republic

If those charts would be considered together, pre-school enrollment seems key problem for education system in Azerbaijan. However, there is tremendous progress in recent years in this field. Study of MEAR reveal that, students enrolled in pre-school demonstrate higher results in mathematics and even other subjects. Also, the more attendance in pre-school corresponds with higher score which matches world average. As seen from chart above, 46% of all students at that age already enrolled in pre-school in Azerbaijan in recent years.

However, preschool enrollment rate was higher in Russia above 80% and Kazakhstan above 50 % of all eligible children. Despite decrease trend in preprimary education in first years in these three countries, preprimary school enrollment as part of all eligible children in Russia started to increase from 60% in 2000 up to 88% in 2016 and from 20% in 2000 up to 59% in 2016 for Kazakhstan. Primary education enrollment is quite good in these countries with above 100 points in same measurement. Russia has highest tertiary enrollment level with 80% where Kazakhstan stood at 46% and Azerbaijan 27% of all eligible children for 2016 according to UNESCO statistics. In Azerbaijan, private schools take less than 1% (with 30 schools and 12000 students) of all school.

According to the study on education efficiency in Azerbaijan applying Data Envelope Analysis method, Azerbaijan's education expenditure efficiency score of 0.29 (input oriented) is way below than regional average of 0.73, whereas health expenditure efficiency scores slightly below of region (Mammadova, S. 2016).

Comparison of education stream in these countries

Despite these countries share similar destiny in economy, social and political stance, they have different outputs. Economic structure of these countries can also be seen from the graph shown economic volume of them. As seen, dynamics of GDP output is very similar and impacts of global economic fluctuations also

common as oil prices changed. For instance, economic volume has been increased till 2008 and sharp decline in oil prices impacted all these countries after then. Started declining in oil prices in 2014 is also evidence how these countries' economies linked to oil export. Russia's economy is 9.8 times bigger than Kazakhstan and Kazakhstan economy is almost 4 times higher than Azerbaijan. Although economic profile is very similar, Azerbaijan economy seems less volatile in comparison.

Graph 6. Economic output in Azerbaijan, Kazakhstan and Russia (in right axis), in billion USD, 2000-2017 years

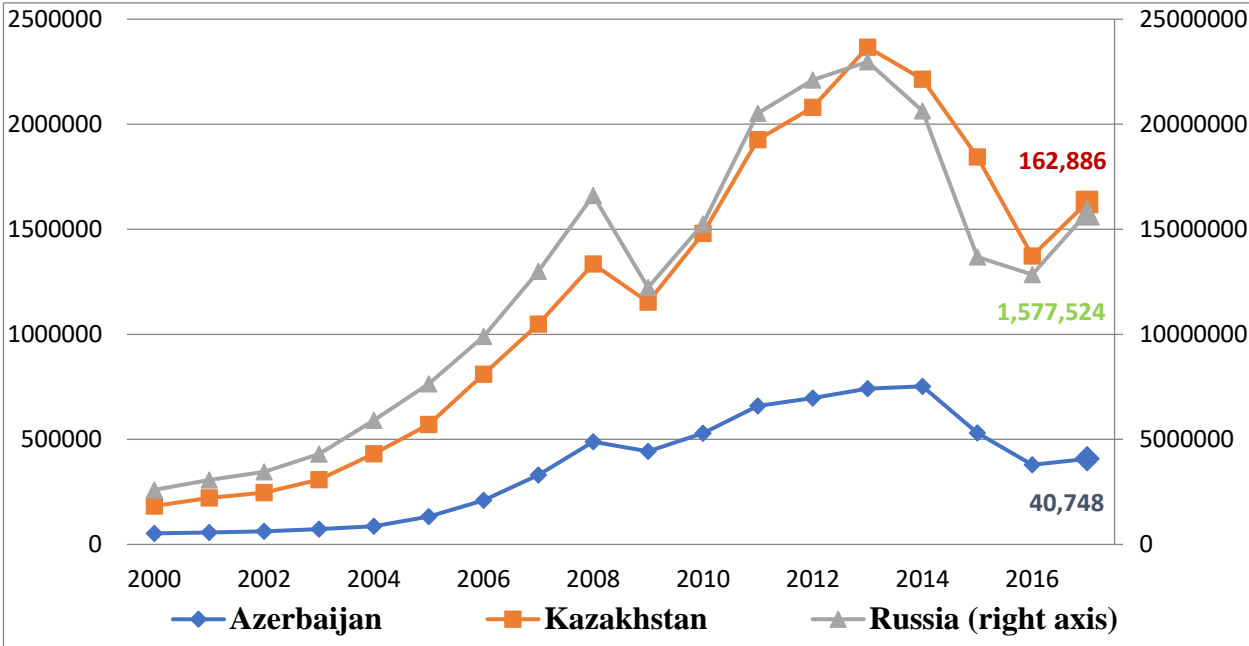

Source: World Bank data, World Development Indicators

Russia, Kazakhstan and Azerbaijan joined to OPEC+ group since end-2016 producing with more than 14 mln barrel per day altogether (Cordell, 2019). Usage of oil revenues in current budget is very high for these countries since golden rule has not been established very strictly. Thanks to high oil prices above \$100 in 2011-2013 years share of oil revenues in Russia and Azerbaijan accounted significant. Kazakhstan could manage oil revenues countercyclical, but still oil share in their budget more than third.

Chart 7. Oil revenues in government budget in Azerbaijan, Kazakhstan and Russia, %, 2009-2017 years

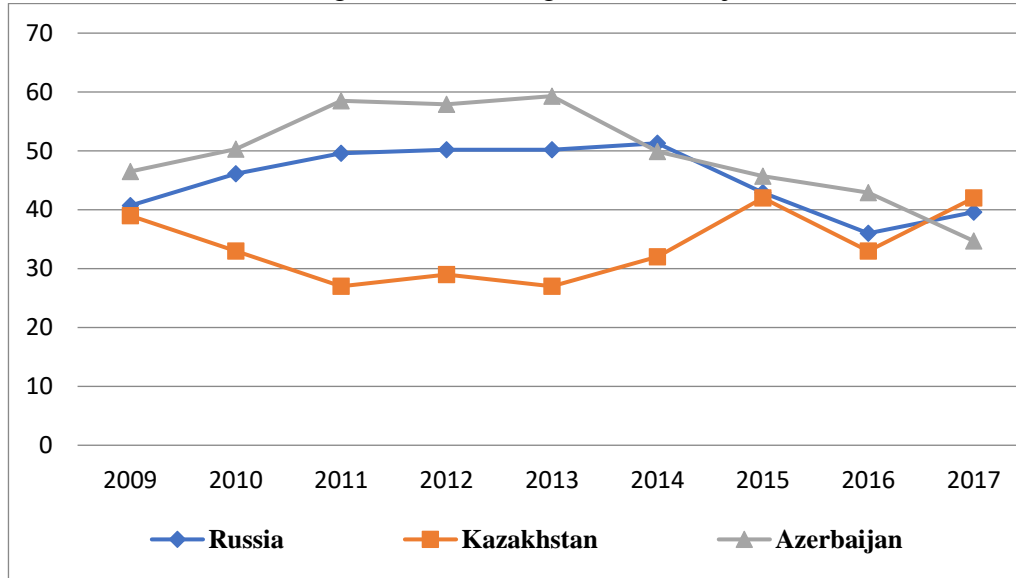

Source: Ministry of Finance of selected countries.

Education expenses of these countries as part of budget and economy is very common and below EU and OECD average. Education expenses as part of GDP and budget slightly decreased in Azerbaijan especially post-crisis period.

Chart 8. Education expenses as part of budget and GDP for Azerbaijan, Kazakhstan and Russian Federation

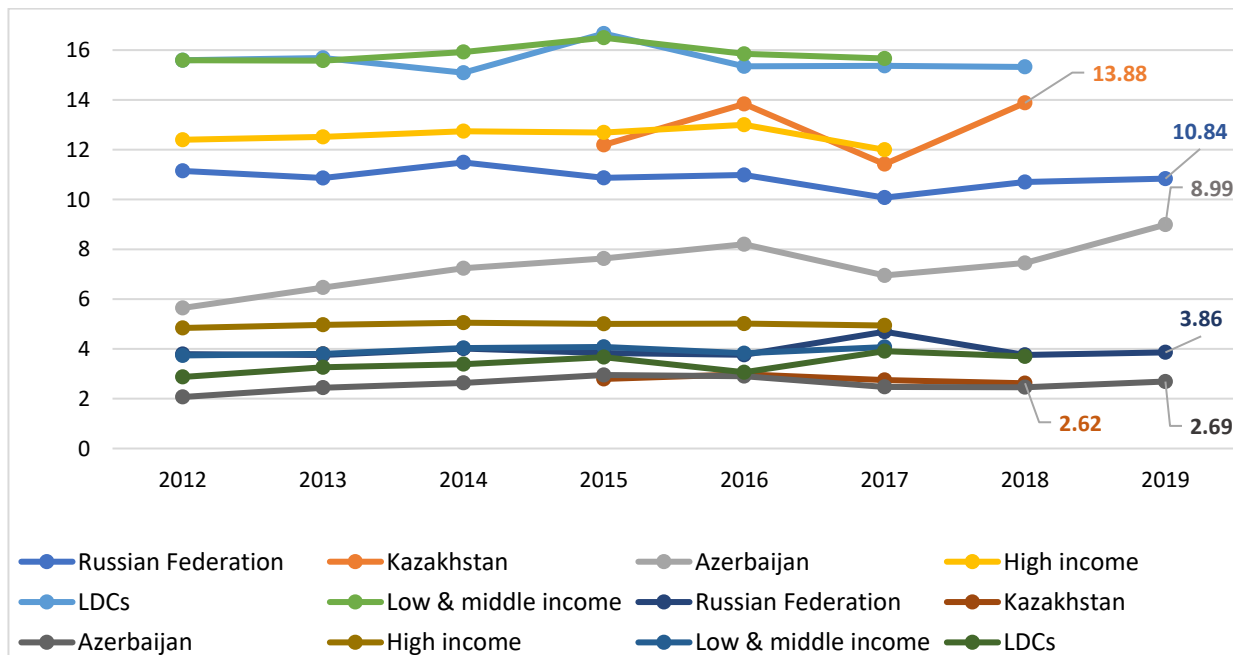

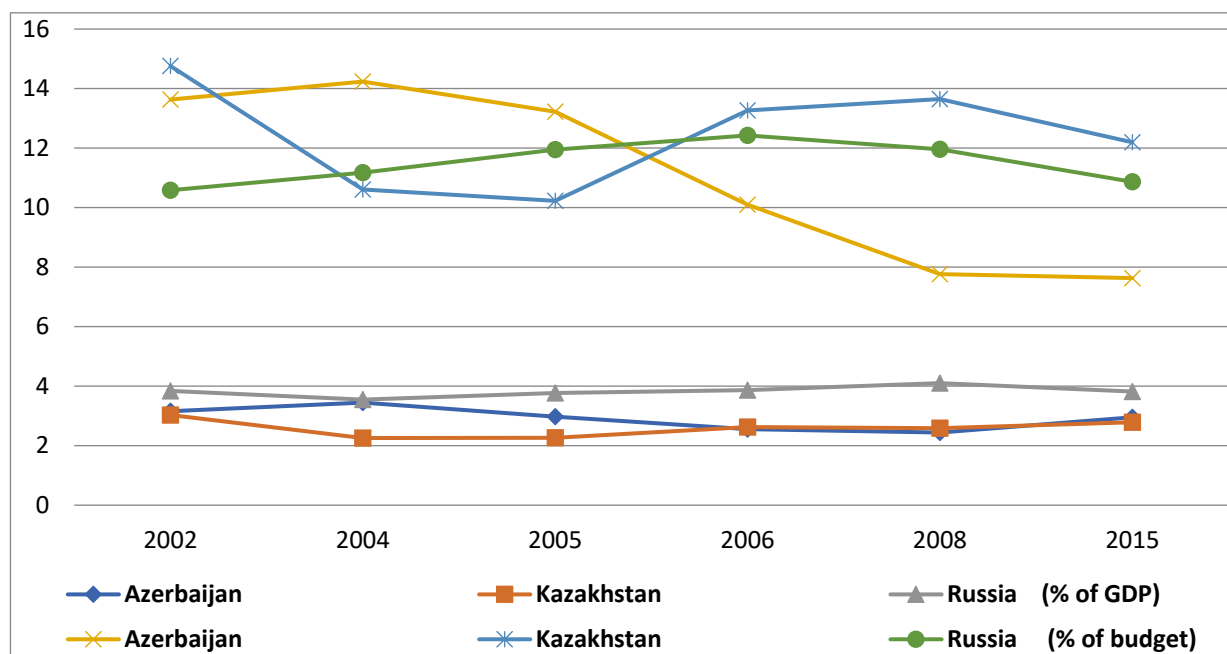

Source: WB, World Development Indicators and official statistics of selected countries.

Since government overall education expenses very similar among these countries, it would be interesting to see which level of education governments care most. As we know, primary education mainly dominates by government in these countries. As seen from table below, higher education takes least portion of government education expenses, especially for Kazakhstan.

Table 2. Schooling indicators for these countries in comparison

	Literacy rate, adult, %	Population with at least secondary education 2010-2018	Expected years of schooling (SDG4.3) 2018	Pupil-teacher ratio, primary school, 2003-2018	Inequality in education, % 2018	R&D as of GDP, % 2010-2017
Russian Federation	99.7	95.9	15.5	21	3.1	1.10
Kazakhstan	99.8	98.6	15.3	20	3.2	0.14
Azerbaijan	99.8	95.6	12.4	15	5.3	0.19
OECD	-	86.2	16.3	15	8.0	2.44
World	83.0	66.7	12.7	23	22.3	2.01
Developing countries	81.9	60.1	12.2	25	25.6	1.27
LDCs	63.5	29.8	9.8	37	36.3	-

Source: UNESCO Institute for Statistics. 2019. Data Centre. <http://data.uis.unesco.org>

Table 3. Gross enrolment ratio by education level of selected countries in comparison.

	Gross enrolment ratio in pre-primary (SDG4.2) 2013-2018	Gross enrolment ratio in primary (SDG4.1) 2013-2018	Gross enrolment ratio in secondary (SDG4.1) 2013-2018	Gross enrolment ratio in tertiary (SDG4.3) 2013-2018	Expected years of schooling (SDG4.3) 2018
Russian Federation	89	102	105	82	15.5
Kazakhstan	58	105	113	53	15.3
Azerbaijan	36	103	95	27	12.4
<i>OECD</i>	80	102	107	75	16.3
<i>World</i>	51	104	79	39	12.7
<i>Developing countries</i>	45	105	75	34	12.2
<i>LDCs</i>	25	103	47	11	9.8

Source: UNESCO Institute for Statistics. 2019. Data Centre. <http://data.uis.unesco.org>

In OECD countries government expenses toward tertiary education accounted less at least 2 times than primary to post-secondary non-tertiary. (OECD, 2020) Besides education, governments should support R&D for developing economy. R&D expenses in Azerbaijan and Kazakhstan is very low in this regard and government expenses on R&D in Russia is above 1% of GDP.

Chart 10. R&D expenses as of GDP in Russia, Azerbaijan and Kazakhstan

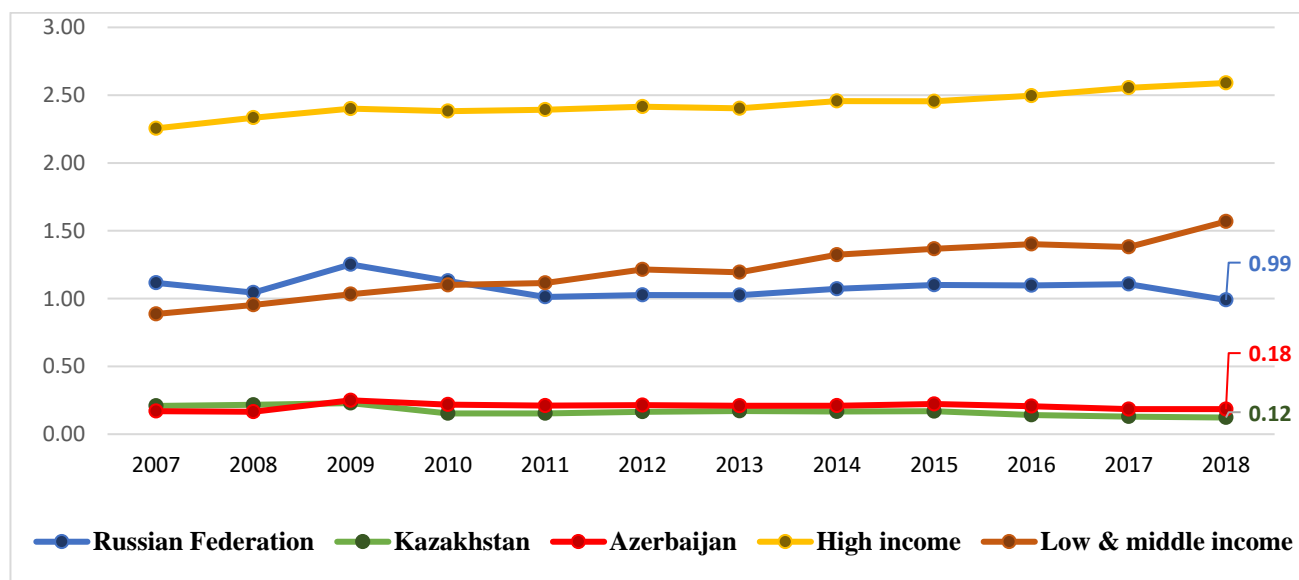

Source: UNESCO, <http://uis.unesco.org/>

Chart 11. R&D by sectors in % and overall value in USD

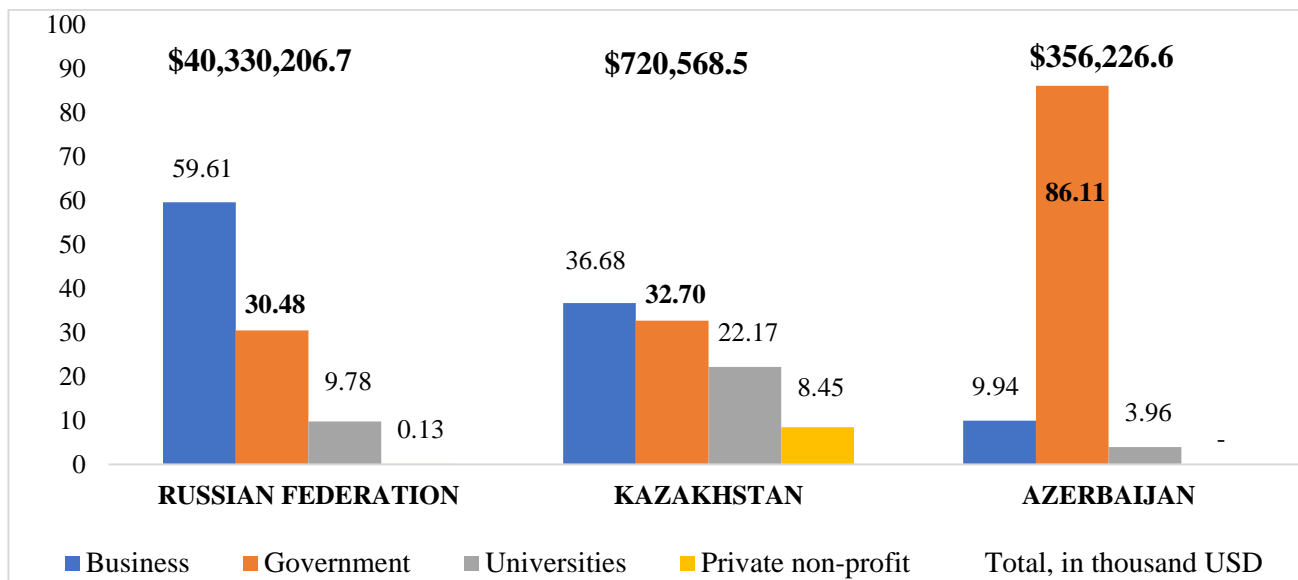

Source: WB, World Development Indicators

Chart 11, expresses research and development (R&D) expenditures covering basic research, applied research, and experimental development of these countries as a percent of GDP for 2018. It shows both capital and current expenditures in the four main sectors: Business enterprise, Government, Higher education and Private non-profit. R&D.

These countries started structural reforms in western education mindset just after getting independence. Literacy level is quite high, but there are differences in education outcomes in urban and rural areas. (OECD, 2015)

Findings and remarks

Education role in HDI and development in resource-rich CIS countries, particularly Russia, Kazakhstan and Azerbaijan contributed to HDI level and economic prosperity. This paper realized that, these three countries have more common points including education sphere. Typical features of these countries can be summarized as Government dominant financing of primary and secondary education, similar level of compulsory education, literacy level, little R&D budget, similar reforms in exams, which contributed similar Education Index Level and eventually very close HDI index.

In common, all three countries started structural reforms in western education vision just getting independence; have compulsory primary and secondary education financed by government. Despite literacy level quite high, there are differences in education outcomes in urban and rural areas.

Even though, they all started reforms since 1991 and accrued huge oil revenues, these countries could not transfer such resources into HC enough, because common budget structure, like more portion went to hard infrastructure, particularly in education sphere which cannot be seen as education expenses.

For example, 3200 school built or capitally reconstructed last fifteen years in Azerbaijan. Teachers' salary used to increase to adjust to inflation level, but significantly increased around by 35% starting from 2014 by performance.

The paper concludes that, despite huge accrued oil revenues and their usage in government budget in these countries, education expenses part did not increase in last decade and still below of EU and OECD countries. However, oil revenues did let governments to invest into non-oil sector, including education sector. More than

reforms especially in salary by performance, petro-dollars went into building educational infrastructure such as schools, training centers.

Literature

1. Azariadis, C., & Drazen, A. (1990). Threshold externalities in economic development. *The Quarterly Journal of Economics*, 105(2), 501-526.
2. Baldacci, M. E., Cui, Q., Clements, M. B. J., & Gupta, M. S. (2004). *Social spending, human capital, and growth in developing countries: Implications for achieving the MDGs* (No. 4-217). International Monetary Fund.
3. Barnett, W. S. (1996). *Lives in the Balance: Age-27 Benefit-Cost Analysis of the High/Scope Perry Preschool Program*. Monographs of the High/Scope Educational Research Foundation, Number Eleven. Monograph Series, High/Scope Foundation, 600 North River Street, Ypsilanti, MI 48198-2898.
4. Barro, R. J. (1991). Economic growth in a cross section of countries. *The quarterly journal of economics*, 106(2), 407-443.
5. Barro, R. J. (1995). Sala-i-Martin, X. Economic growth, 2.
6. Barro, R. J. (2001). Human capital and growth. *American economic review*, 91(2), 12-17.
7. Benhabib, J., & Spiegel, M. M. (1994). The role of human capital in economic development evidence from aggregate cross-country data. *Journal of Monetary economics*, 34(2), 143-173.
8. Bilal, M., & Klenow, P. J. (2000). Does schooling cause growth?, *American economic review*, 90(5), 1160-1183.
9. Blankenau, W. F., & Simpson, N. B. (2004). Public education expenditures and growth. *Journal of development economics*, 73(2), 583-605.
10. BOFIT (2019), Higher oil prices boost surplus of Russian federal budget, BOFIT WEEKLY 2019/06 https://www.bofit.fi/en/monitoring/weekly/2019/vw201906_2/ ; <https://www.russiamatters.org/node/11300>
11. Brown, Gordon, (2018), Education's Moonshot Moment, Sep 26, 2018, <https://www.project-syndicate.org/commentary/universal-education-needs-a-moonshot-moment-by-gordon-brown-2018-09>
12. Carmignani, F. (2016) Does government spending on education promote economic growth? June 3, 2016, <https://theconversation.com/does-government-spending-on-education-promote-economic-growth-60229>
13. Chandra Abhijeet (2010) Does Government Expenditure on Education Promote Economic Growth? An Econometric Analysis MPRA Paper No.25480, August 2010.
14. CNBC(2018) <https://www.cnbc.com/2018/09/07/russia-is-optimistic-on-growth-but-still-far-from-goals.html>
15. Cordell (2019). 6 Things You Need to Know About OPEC+: What does Russia want from this week's meeting in Vienna?, <https://www.themoscowtimes.com/2019/12/04/6-things-opec-russia-a68409>, The Moscow Times
16. DeBaun, B., & Roc, M. (2013). Saving Futures, Saving Dollars: The Impact of Education on Crime Reduction and Earnings. Alliance for Excellent Education.
17. Dorbec, A (2015), Kazakhstan, Victim of the domino effect, BNP Paribas, Eco-Emerging working paper, <https://economic-research.bnpparibas.com/html/en-US/Victim-domino-effect-10/22/2015,27128>

18. Easterly, W., Levine, R. (1997). "Africa's growth tragedy: Policies and ethnic divisions". *Quarterly Journal of Economics* 112 (4), 1203–1250.
19. Emanuele Baldacci et al., (2008) "Social Spending, Human Capital, and Growth in Developing Countries," *World Development* 36, no. 8: 1317–1341
20. Export (2019), Country Commercial Guide, Kazakhstan – Education, <https://www.export.gov/article?id=Kazakhstan-Education>
21. Gerhard Glomm and B Ravikumar (1992) Public versus Private Investment in Human Capital Endogenous Growth and Income Inequality, *Journal of Political Economy*, vol. 100, issue 4, 818-34
22. Growth, and Poverty in Tanzania and Zambia: A General Equilibrium Approach. *Journal of Policy*
23. HANSSON, P and HENREKSON, M. (1994), "A New Framework for Testing the Effect of Government Spending on Growth and Productivity", *Public Choice*, 81(3-4), 381-401.
24. Hussin M. Y. M, Hussin M. M. F.A.H, and Razak A. A. R. (2012). Education Expenditure and EconomicGrowth: A Causal Analysis for Malaysia. *Journal of Economics and Sustainable Development*.Vol. 3, Issue.7
25. Jackson, C. K., Johnson, R. C., & Persico, C. (2015). The effects of school spending on educational and economic outcomes: Evidence from school finance reforms. *The Quarterly Journal of Economics*, 131(1), 157-218.
26. Musila, J. W., & Belassi, W. (2004). The impact of education expenditures on economic growth in Uganda: evidence from time series data. *The Journal of Developing Areas*, 123-133.
27. Johnson, M. S. (1996). Western models and Russian realities in postcommunist education. *Tertium Comparationis*, 2(2), 119-132.
28. Jung, H. S., & Thorbecke, E. (2003). The impact of public education expenditure on human capital, growth, and poverty in Tanzania and Zambia: a general equilibrium approach. *Journal of Policy Modeling*, 25(8), 701-725.
29. Jürges, H., & Schneider, K. (2004). International differences in student achievement: An economic perspective. *German Economic Review*, 5(3), 357-380.
30. KFM (2019), Kazakhstan Finance Ministry statistics, <https://astanatimes.com/2019/03/kazakh-finance-ministry-amends-draft-budget-plan-increases-funds-to-social-welfare/>, <http://www.intellinews.com/kazakhstan-says-it-can-maintain-budget-despite-oil-price-fall-89860/>
31. Kluge, J. (2019). Mounting pressure on Russia's government budget: financial and political risks of stagnation. SWP research paper.
32. Krueger, A. B., & Lindahl, M. (2001). Education for growth: why and for whom?. *Journal of economic literature*, 39(4), 1101-1136.
33. Lee, E. K. (2012). Higher education expansion and economic growth in Japan and South Korea (Doctoral dissertation, University of Pittsburgh). <http://d-scholarship.pitt.edu/13735/>
34. Lochner, L. (2011). The impacts of education on crime, health and mortality, and civic participation. *VoxEU. Org*, CIBC Working Paper
35. Mammadova, S., Guliyev, F., Wallwork, L., & Azimli, N. (2016). Human Capital Development in Azerbaijan. *Caucasus Analytical Digest (CAD)*, 90.
36. MoE (2016), TORINO PROCESS 2016–17 AZERBAIJAN, Working paper, Ministry of Education of Azerbaijan Republic

37. Murphy, K. M., Shleifer, A., & Vishny, R. W. (1991). The allocation of talent: Implications for growth. *The quarterly journal of economics*, 106(2), 503-530.
38. Nurudeen, A., & Usman, A. (2010). Government expenditure and economic growth in Nigeria, 1970-2008: A disaggregated analysis. *Business and economics journal*, 2010(4), 1-11.
39. OECD (2020), Public spending on education (indicator). doi: 10.1787/f99b45d0-en (Accessed on 21 October 2020)
40. OECD. (1999). *Tertiary education and research in the Russian Federation*. Organisation for Economic Co-operation and Development, Reviews of National Policies for Education
41. OECD. (1998). *Tertiary education and research in the Russian Federation*. Organisation for Economic Co-operation and Development, Reviews of National Policies for Education
42. OECD. (2007). *Reviews of National Policies for Education Higher Education in Kazakhstan*. Organisation for Economic Co-operation and Development.
43. OECD. (2017). *Reviews of National Policies for Education Higher Education in Kazakhstan*. Organisation for Economic Co-operation and Development.
44. OECD. Publishing. (2014). Education at a glance 2014: OECD indicators. OECD Publishing.
45. OECD/The World, Bank. (2015). OECD Reviews of School Resources: Kazakhstan.
46. Qi, J. (2016). Government Education Expenditure, Third-party Spillover Effect and Economic Growth in China. *Journal of Sustainable Development*, 9(2), 145-152.
47. Roser, Max and Ortiz-Ospina, Esteban (2018) - "Financing Education". *Published online at OurWorldInData.org*. Retrieved from: <https://ourworldindata.org/financing-education>
48. Churchill, S. A., Ugur, M., & Yew, S. L. (2017). Government education expenditures and economic growth: a meta-analysis. *The BE Journal of Macroeconomics*, 17(2).
49. Churchill, S. A., Yew, S. L., & Ugur, M. (2015). Effects of government education and health expenditures on economic growth: a meta-analysis. DISCUSSION PAPER 40/15. Monash Business School.
50. Smolentseva, A. (2012, October). Access to higher education in the post-Soviet States: Between Soviet legacy and global challenges. In *paper commissioned and presented at Salzburg Global Seminar, Session* (Vol. 495, pp. 2-7).
51. Smolentseva, A., Huisman, J., & Froumin, I. (2018). Transformation of Higher Education Institutional Landscape in Post-Soviet Countries: From Soviet Model to Where?. In *25 Years of Transformations of Higher Education Systems in post-Soviet Countries* (pp. 1-43). Palgrave Macmillan, Cham.
52. Stephan Klasen (2002), Low Schooling for Girls, Slower Growth for All? Cross-Country Evidence on the Effect of Gender Inequality in Education on Economic Development, *The World Bank Economic Review* Vol. 16, No. 3 pp. 345-373
53. Tang, T. C. (2009). Wagner's Law versus Keynesian Hypothesis in Malaysia: An Impressionistic View. *Discussion Paper 21/09, Department of Economics, Monash University*, 1-10.
54. Torpey, E. (2018). Measuring the value of education. *Career Outlook*. U.S. Bureau of Labor Statistics (BLS), <https://www.bls.gov/careeroutlook/2018/data-on-display/education-pays.htm>
55. UNDP (2010). *Human Development Report 2010. The Real Wealth of Nations: Pathways to Human Development*. United Nations Development Programme, New York.

56. UNDP 2015, Training Material for Producing National Human Development Reports, Human Development Report Office OCCASIONAL PAPER, United Nations Development Programme. <http://hdr.undp.org/en/content/calculating-human-development-index>
57. UNDP, 2018, Technical notes, <http://hdr.undp.org/en/composite/HDI>, http://hdr.undp.org/sites/default/files/hdr2018_technical_notes.pdf
58. Van Leeuwen, B., & Foldvari, P. (2008). Human Capital and Economic Growth in Asia 1890-2000: A Time-series Analysis. *Asia Economic Journal*, 22(3), 225-240.
59. Victor Owusu-Nantwi Education Expenditures and Economic Growth: Evidence from Ghana *Journal of Economics and Sustainable Development* Vol.6, No.16, 2015
60. WB (2010) The Changing Wealth of Nations: Measuring Sustainable Development in the New Millennium. Washington, D.C.: World Bank
61. WB (2017) World Bank statistics, <https://data.worldbank.org/indicator/NY.GDP.MKTP.CD?end=2017&locations=KZ&start=2000>
62. WB, (2019), World Bank Country and Lending Groups, <https://datahelpdesk.worldbank.org/knowledgebase/articles/906519-world-bank-country-and-lending-groups>
63. William F. Blankenau, Nicole B. Simpson and Marc Tomljanovich, (2007) Public Education Expenditures, Taxation, and Growth: Linking Data to Theory, *The American Economic Review*, Vol. 97, No. 2, pp. 393-397
64. Zakon Rossiiskoi Federatsii ob obrazovanii. (1992, July 31). The law On Education in the Russian Federation, *Rossiiskaia gazeta*, S. 3-6.
65. Zakon Rossiiskoi Federatsii "O raz gosudarstvleniii demonopolizatsii v obrazovatel'noi sfere". (1994, September 13). *Uchitel'skaiagazeta*, S. 14-16.
66. Zhang, Jie (1997) 'Fertility, growth, and public investments in children.' *Canadian Journal of Economics* pp. 835-843

AZƏRBAYCANDA PANDEMİYA VƏZİYYƏTİNDƏ KİÇİK VƏ ORTA SAHİBKARLIQLARA DÖVLƏT MALİYYƏLƏŞDİRİLMƏSİNİN DÜZGÜN İSTİQAMƏTLƏNDİRİLMƏSİ YOLLARI

Qaffarlı Elvin

Azərbaycan Dövlət İqtisad Universiteti

elvingaffarli@gmail.com

Xülasə

COVID-19 pandemiyası dünya iqtisadiyyatı kimi Azərbaycan iqtisadiyyatına da ciddi zərər gətirdi. Bütün kiçik və orta sahibkarlıqlar üçün mənfi nəticələri olmasa da bir çox şirkətlər və sahibkarlar ciddi maliyyə itkiləri ilə üzləşdilər, iflasa uğradılar və ya sahibkarlıqda kiçilmələrə getdilər. Sahibkarlıqlar dövlətin iqtisadiyyatına təkan verici qüvvələrdən başlıcasıdır və onların fəaliyyətinin davamlılığını qorumaq çox əhəmiyyətlidir. Məqalədə pandemiyanın kiçik və orta sahibkarlıqlara etdiyi təsirlər, təsirlərin ortadan qaldırılması üçün dövlətin təşkil etdiyi maliyyə və digər dəstəklər, edilən yardımların hansı istiqamətdə və hansı seqmentlərə ayrıldığı araşdırılmışdır.

Əsas məqsədi Covid-19 dövründə dövlətin kiçik və orta miqyaslı sahibkarlıqlara dövlət dəstəyinin hansı istiqamətdə çatdırılmasını qiymətləndirməkdir. Azərbaycandakı bizneslərdəki iqtisadi dəyişiklikləri, dövlət dəstəyindən sonra hansı biznesin dayanıqlılığının nə dərəcədə dəyişdiyini təhlili başlıca məqsədlərdəndir. Qeyd olunan mənbələrdən əlavə bir çox məqalələr, araşdırmalar və internet resurslarından məlumat əldə edilmiş və geniş şəkildə istifadə olunmuşdur.

Sahibkarlıqların bitmiş maliyyə ili üzrə hesabatlarını əsasən martın sonuna, amma daha çox gecikməli ilin birinci yarısının sonuna qədər təqdim edilməsini nəzərə alarsaq 2 illik müqayisəli araşdırmalarda çətinlik çəkilmişdir.

Açar sözlər: Kiçik və orta sahibkarlıqlar, dövlətin maliyyə dəstəyi, Azərbaycan iqtisadiyyatı, COVID-19

Abstract

The COVID-19 pandemic has caused serious damage to the world economy as well as to the Azerbaijani economy. Although not negative for all small and medium-sized businesses, many companies and entrepreneurs have suffered serious financial losses, gone bankrupt, or shrunk. Entrepreneurship is one of the main drivers of the state's economy, and it is very important to maintain the sustainability of their activities. The article examines the impact of the pandemic on small and medium enterprises, financial and other support provided by the state to eliminate the impact, the direction and segments of the assistance provided.

The main purpose is to assess the direction of state support for small and medium-sized enterprises during the Covid-19 period. One of the main goals is to analyze the economic changes in businesses in Azerbaijan and the extent to which the sustainability of any business has changed after state support. These sources, information has been obtained and widely used from many articles, research and Internet resources.

The two-year comparative study was difficult, given that businesses reported their financial statements for the past fiscal year mainly by the end of March, but more late by the end of the first half of the year.

Keywords: Small and medium enterprises, state financial support, Azerbaijan's economy, COVID-19

Giriş

Pandemiya 2020-ci ildən başlayaraq təqribən cari tarixədək 2 il müddətinə davam etməsi dünya iqtisadiyyatı kimi Azərbaycan iqtisadiyyatı üçün də ciddi zərərverici qüvvə oldu. Bütün sahibkarlıqlar mənfi olaraq təsirlənməsələr də, bir çox biznes seqmentləri pandemiya zərər çəkdi. Sahibkarlıqların fəaliyyətinin davamlılığının yoluna qoyulması təkcə mənfəət əldə etmək istəyən sahibkarların deyil, eyni zamanda Azərbaycan iqtisadiyyatının davamlılığının qorunması üçün çox əhəmiyyətli məsələ idi. Məqalədə COVID-19 pandemiyasının sahibkarlıqlara təsiri, dövlətin maliyyə dəstəyinin istiqamətləri və sahibkarlıqlara çatdırılması yolları araşdırılıb. Bir çox yazılarda bildirilir ki, koronavirusun Azərbaycan iqtisadiyyatına və Azərbaycandakı sahibkarlara ciddi təsir vardır, çünki ölkənin vəziyyəti pandemiya dövründə hibrid və tam olaraq evdən çalışmağa imkan vermirdi ki, bu da izolyasiya tədbirləri alındıqdan sonra kiçik və orta sahibkarlıqların digər

fəaliyyət seqmentləri kimi işçilərinin müəyyən müddət dayandırmasına və buda maliyyə vəziyyətin pisləşməsinə gətirib çıxarırdı. Koronavirus infeksiyası ölkədəki bir çox sahibkarlığın hələ istənilən səviyyədə olmadığını göz önünə qoydu. Vəziyyətdən çıxış yolunun biznes fəaliyyətinin yalnız ofis şəraitindən deyil, eyni zamanda işçilərin evdən işləməklərini təşkil etmək, həmçinin satışların yalnız mağazadan deyil, eyni zamanda online olmasının da əhəmiyyətini, onlayn satışların təşkil edilməsinin ümumi satışların artmasına verəcəyin töhvənin, bununla yanaşı ən əsas amillərdən biri olan iqtisadiyyatda dövlət dəstəyinin əhəmiyyətini biz göstərdi. Belə ki, pandemiya vəziyyətinin müşahidə olunaraq dövlətin iqtisadiyyatına hansı istiqamətlərdə, hansı yollarda müdaxilə edəcəyini, sahibkarlıqlara dövlətin maliyyə və digər dəstəkləri vasitəsi ilə kömək edəcəyini bizə göstərdi. Müşahidə əsasında qeyd etmək olar ki, müştəri rahatlığını da nəzərə alaraq, satışlarının böyük hissəsinin online tutacağıının, eyni zamanda gərək duyularsa fors-major hallarda dövlətin iqtisadiyyata müdaxilə gücünün olması proqnoz olunur.

Bəzi biznes seqmentləri də var idi ki, koronavirus pandemiyasında onların satışları artdı və dövlət dəstəyinə ehtiyaclarının olmaması müşahidə olundu. Bu tipli bizneslərə misal olaraq çatdırılma xidmətləri, distant təhsil verən kursları, tibb sahəsi ilə məşğul olan sahibkarları, aptekləri, klinikaları misal göstərmək olar.

Pandemiya dövründəki sahibkarlıqların fəaliyyətinin davam etdirilməsindən kənar onların borclarının idarə edilməsi ilə bağlı da problemlər vardı. Belə ki, bu borclardan çoxluq təşkil edən banklara olan borclanmalar idi. Biznes fəaliyyətlərinin davam etdirilməsinin mümkün olmadığına görə banklara olan kredit ödənişlərinin həyata keçirilməsində çətinliklər yaşanılırdı ki, bu həm bank sektoruna ziyan idi, eyni zamanda müştərinin kredit tarixçələri, yəni Azərbaycan Kredit Bürosundakı tarixçələri pis vəziyyətə düşmə riski daşıyırdı. Bunun üçün dövlət müdaxiləsi, sahibkarlarla bank sektoru arasındakı əlaqəni normal səviyyədə saxlamaq üçün dövlət körpü rolu oynadı. Belə ki, banklara verilən ilkin tapşırıqlardan biri müştərilərin kredit ödənişlərini üçün sıxılmaması, hətta güzəştə getmələr oldu ki, bəzi sektorların ödənişlərinə dövlət tərəfindən dəstəklər oldu. Digər bir istiqamət isə o idi ki, yeni maliyyələşmə istiqamətləri ayırmaqda dövlət rol oynamalı idi sahibkarlarla bağlı ki, bunu da müxtəlif yollarla həyata keçirməyə çalışırdı. Bu yollara nümunə kimi Sahibkarlara İnkişaf Fonu, Kredit Zəmanəti Fondu, Bankları göstərmək olar.

Dövlət özü həm sahibkarları, həm də işçi siniflərini düşünərək rəsmi işçi kimi fəaliyyət göstərən şəxslərə sahibkarların ödədiyi əməkhaqqının müəyyən hissəsi ödəyirdi ki, bu yollar həm fiziki şəxslərin gəlirlərinin azalmasının qarşısını alır, eyni zamanda sahibkarların mənfəət və zərər hesabətində əsas xərclərdən biri olan işçilik xərclərinin azaldırdı ki, bu yolla biznesmenlərin zərəri minimum səviyyə çatdırılmasına cəhd olunurdu. Koronavirus infeksiyası dövründə Azərbaycan iqtisadiyyatına, məşğulluğa, makroiqtisadi sabitliyə, sahibkarlıq subyektlərinə zərərlərin azaldılması ilə bağlı 19 mart 2020-ci il 1950 nömrəli sərəncamla Sahibkarlığın İnkişaf Fondu vəsaiti ilə sahibkarlara güzəştli kredit məhsullarının verilməsi qaydaları təsdiq edilmişdir və sahibkarlıqların inkişafında dövlətin dəstəyi mexanizmi təkmilləşdirilməsi ilə bağlı fərmanda da dəyişikliklər edilmişdir.

Tədqiqat Metodu

Tədqiqatın həyata keçirilməsi üçün ilk olaraq, nəzəri istiqamətlərdə materiallar öyrənilmişdir. Belə ki, pandemiyanın sahibkarlara təsiri ilə əlaqədar olaraq materiallar həm yerli nəşrlərdən, həm də beynəlxalq nəşrlərdən oxunulmuşdur ki, əldə olunan məlumatlar praktiki istiqamətdə araşdırmanın başlanğıcını müəyyənləşdirməyə, araşdırmanın obyektinin düzgün müəyyənləşdirilməsinə köməklik göstərmişdir.

Məqalənin yazılmasında praktiki istiqamətin böyük rolu vardır. Praktiki istiqamət olaraq əsas nəzərdə tutulan pandemiya dövründə əlbəttə ki məlumatları məxfi saxlanılmaq şərti ilə 50-dən çox müştərinin maliyyə təhlili

həyata keçirilmiş, eyni zamanda onların kredit vəziyyəti analiz edilmişdir. Daha sonra analiz edilən sahibkarlara onlara hansı şəraitin yaradılması halında pandemiyanın yaratdığı vəziyyətdən çıxış yolları ilə bağlı düşüncələri öyrənilmişdir. Sonda isə dövlətin razılığı ilə sahibkarlara, dövlətin ayırdığı vəsaitlər kredit şəklində təqdim olunmuşdur ki, burada da əlbəttə ki, dövlətin müəyyən etdiyi kriteriyalar qorunmaqla müştərilər seçilmişdir. Müştərilərin seçilməsində isə pandemiya zərər çəkən müştərilərin olmasına xüsusi diqqət yetirilmişdir.

Təhlil

Dövlət dəstəyi qərarlarına, əsasən, zərərçəkmiş sahibkarlara bank tərəfindən veriləcək kreditlərə dövlətinin zəmanətinin verilməsi, faizlərin subsidiyalaşdırılması ilə bağlı olmuşdur. Faizlərlə yanaşı kreditlər də subsidiyalaşdırılmışdır. 300 milyon manatadək kreditlərə dövlət zəmanəti təqdim edilmişdir. Dövlət zəmanəti 31 dekabr 2021-ci il tarixinədək həyata keçirilmişdir. Bu maliyyə təşəbbüsünün həyata keçirilməsi üçün Maliyyə Nazirliyi ilə Sahibkarlıq İnkişaf Fondu aralarında saziş bağlanmışdır ki,, bunun səbəbi də ayrılan vəsaitlər bu saziş əsasında rəsmiləşdirilirdi. Sahibkarların faiz subsidiyalaşdırılması üçün ayrılan vəsaitlər qarşıdakı illərin dövlət büdcəsində nəzərə alınmışdır. Biznesmənlərə vəsaitlərin ayrılmasında körpü rolunu əsasən banklar həyata keçirmişdir. İlkin olaraq, COVID-19 pandemiyasından zərər çəkən müştərilərin bölgüsü həyata keçirilmişdir. Bunun üçün əsas istifadə olunan istiqamət sahibkarlıqların hər il Vergilər Nazirliyinə təqdim etdiyi vergi bəyannamələri olmuşdur. Vergi bəyannamələrində hər şirkətin fəaliyyətinə uyğun olaraq spesifik kodlaşdırma vardır. Bundan istifadə edərək müştərilərin zərərçəkmiş kodları müəyyən edilmişdir. Daha sonra kredit sifarişi ilə əlbəttə ki, Sahibkarlara İnkişaf Fondunun təqdim etdiyi zəmanət və subsidiyalaşdırma vəsaiti hesabına əldə etmək istəyən müştərilərin adından ilkin olaraq fonda müraciət edilirdi və fond araşdırma etdikdən sonra müştərinin kriteriyalara uyğun olub-olmadığı araşdırılırdı və daha sonra uyğunluq qərarı Banklara təqdim edilir. Sahibkarların pandemiya zərər çəkib-çəkmədiyini müəyyən etmək üçün xüsusi işçi qrupu vergi bəyannaməsindəki kodlar üzərində müəyyən qruplaşmaları həyata keçirmişdi. Məsələn üçün travel, daşıma fəaliyyəti ilə məşğul olan sahibkarlar zərərçəkmiş biznes sektorları sırasına daxil edilmirdi və onların müraciətləri qəbul edilmirdi. Banklar müştərinin kreditə uyğun olub-olmamasını dövlət vəsaitinin ayrılıb-ayrılmaması müəyyən etmək üçün fondun müştəri ilə bağlı qərarını gözləməli olurdu (Gregory, 2008). 2020-ci ilin iyun ayında, yəni pandemiyanın yeni başlama dövründən 2021-ci ilin noyabr ayınadək fond tərəfindən ayrılan kredit vəsaitlərinin müvəkkil kredit təşkilatları üzrə bölgüsü təsvir olunmuşdur. Göründüyü üzrə Kapital Bank ASC 371 sahibkara kredit vəsaiti ayıraraq qeyd olunan dövrün ən çox müştəriyə xidmət edən müvəkkil kredit təşkilatı olmuşdur. 2-ci və 3-cü yerlərdə isə müvafiq olaraq Paşa Bank və Bank Respublika yerləşməkdədir (Şəkil 1).

Şəkil 1: Sahibkarlığın İnkişaf Fondunun dövlət zəmanətli kreditlərinin müvəkkil kredit təşkilatları üzrə say bölgüsü



Mənbə: <https://www.linkedin.com/company/sahibkarl%C4%B1%C4%9F%C4%B1n-i%C5%9Faf%C4%B1-fondu/posts/?feedView=all> (2022)

Şəkil 2 də görüldüyü üzrə 2021-ci ilin yekununda il ərzində ən çox güzəştli kredit bölgüsü həyata keçirən kredit təşkilatı Bank Respublika olmuşdur. Bank Respublika toplam olaraq 20.3 milyon AZN məbləğində sahibkarlara kredit vəsaiti ayrılmasında iştirak etmişdir. 2-ci və 3-cü yerlərdə isə 17.5 milyon və 17.3 milyon AZN ilə müvafiq olaraq Paşa Bank və Ziraat Bank yer almışlardır (Şəkil 2).

Şəkil 2: Sahibkarlığın İnkişaf Fondunun dövlət zəmanətli kreditlərinin müvəkkil kredit təşkilatları üzrə məbləğ bölgüsü



Mənbə: <https://www.linkedin.com/company/sahibkarl%C4%B1%C4%9F%C4%B1n-i%C5%9Faf%C4%B1-fondu/posts/?feedView=all> (2022)

Kredit vəsaitlərinin ayrılmasında əsas məqsəd şirkətlərin dövriyyə vəsaitlərinin artırılması olaraq planlanmışdır. Bu səbəbə görə müştərilərinin kredit meraciatlarında təyinatın dövriyyə vəsaitlərinin artırılması olaraq nəzərdə tutulmuşdur (Thomas, 2009). Beləki kredit vəsaiti müştərilərə adətən 10-20% ilə 12 və 24 aylıq müddətlərə təqdim olunması nəzərdə tutulurdu. Beləki Sahibkarlığa İnkişaf Fondu tərəfindən müvəkkil kredit təşkilatlarına faizlərin müəyyən hissəsinin subsidiyalaşdırılması və dövlət tərəfindən qarşılınması bildirilmişdir və həmçinin təqdim olunan kredit vəsaitinə də dövlət zəmanəti təqdim olunur (Gregory, 2008). Bununla da müvəkkil kredit təşkilatları kreditləri təqdim edən zaman özlərini nisbətən sığortalanmış hiss edirdilər və daha çox sahibkarlara kredit vəsaitinin təqdim olunması üçün satış həyata keçirmə təşviqi yaranmışdı. Məsəl üçün 15%-lik əldə olunan kreditin 7.5%-lik hissəsi müştəri tərəfindən digər 7.5%-lik hissəsi isə dövlət tərəfindən həyata keçirilməsi, sahibkarların fəaliyyətlərinin daha da inkişaf etdirilməsinə, stimullaşdırılmasına gətirib çıxarır ki, bu da öz növbəsində Azərbaycan iqtisadiyyatın inkişafına öz töhfəsini, eyni zamanda pandemiya dövründə fəaliyyətin dayandırılması ilə bağlı fikirlərin biznesmenlərin ağılından çıxarılmasında öz rolunu oynadı (Gregory, 2008).

2022-ci ilin ilk 4 ayı ərzində ən çox məbləğ olaraq dövlət zəmanətli kredit vəsaiti ayıran kredit təşkilatı 7.5 milyon AZN məbləğli Kapital Bank ASC olmuşdur. Daha sonra isə 2-ci və 3-cü yerlərdə hər biri 4.1 milyon manatlıq vəsaitlə Bank Respublika ASC və Access Bank QSC yer almaqdadır (Şəkil 3).

Şəkil 3: Sahibkarlığın İnkişaf Fondunun dövlət zəmanətli kreditlərinin müvəkkil kredit təşkilatları üzrə məbləğ bölgüsü



Mənbə: <https://www.linkedin.com/company/sahibkarl%C4%B1%C4%9F%C4%B1n-i%C5%9Faf%C4%B1-fondu/posts/?feedView=all> (2022)

2022-ci ilin yanvar-aprel aylarında 757 layihənin maliyyələşdirilməsi üçün fond tərəfindən 29.8 milyon manat vəsait ayrılmışdır ki, yenə bu vəsaitin sahibkarlara bölüşdürülməsi kredit təşkilatlarını təqdim olunmuşdur. 177 sahibkara vəsait ayıraraq bu kateqoriya üzrə ilk yeri Access Bank tutmuşdur. (Şəkil 4)

Şəkil 4: Sahibkarlığın İnkişaf Fondunun dövlət zəmanətli kreditlərinin müvəkkil kredit təşkilatları üzrə say bölgüsü

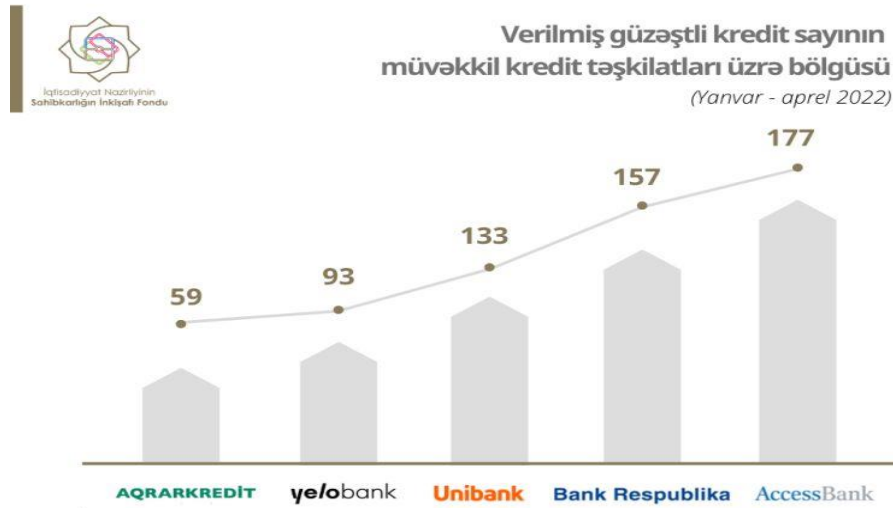

Mənbə: <https://www.linkedin.com/company/sahibkarl%C4%B1%C4%9F%C4%B1n-i%CC%87nki%C5%9Faf%C4%B1-fondu/posts/?feedView=all> (2022)

2022-ci ilin yanvar-aprel aylarında fond tərəfindən təqdim olunan güzəştli kreditlərin say olaraq, 99.9%-lik hissəsi mikor, orta və kiçik sahibkarlığın payına düşməkdədir. Məbləğ olaraq baxıldıqda isə 93.3%-lik hissə bu 3 kateqoriyanın payına, 6.7%-lik pay isə iri sahibkarlıq subyektlərinin payına düşür (Liferenko, 2010).

Şəkil 5: Sahibkarlığın İnkişaf Fondunun güzəştli kreditlərinin sahibkarlıq subyektləri üzrə say bölgüsü



<https://www.linkedin.com/company/sahibkarl%C4%B1%C4%9F%C4%B1n-i%CC%87nki%C5%9Faf%C4%B1-fondu/posts/?feedView=all> (2022)

2022-ci ilin ilk 4 ayı ərzində verilən güzəştli kreditlərin 66.7%-lik hissəsi kənd təsərrüfatı məhsullarının istehsalı, 20.2%-lik hissəsi logistika, 9.2%-i sənaye məhsullarının istehsalı, 3.9%-lik hissəsi isə digər sahələrin (xidmət, tibb və s.) payına düşməkdədir (Liferenko, 2010).

Nəticə və Təkliflər

Azərbaycan iqtisadiyyatının inkişafının davamlılığının təməllərindən biri də sahibkarlıqların inkişaf etdirilməsi olmalıdır. Sahibkarlıqlar nə qədər dayanıqlı inkişaf edərsə, bir o qədər iqtisadiyyatın inkişafına töhfə verəcəkdir. Covid-19 pandemiyasında sahibkarlıq fəaliyyətinin ciddi təsirlənməyinə baxmayaraq dövlət onların fəaliyyətini dayanıqlılığını bərpa etmək üçün müxtəlif yollarla dəstək olunması üçün proqramlar təşkil etmişdir. Bunların bariz nümunəsi kimi işçilərin əməkhaqqı ödənişlərinin qarşılınması üçün dövlət tərəfindən subsidiyaların ayrılmasını həyata keçirmişdir. Bu ödənişlər rəsmi işçi kimi fəaliyyət göstərən sahibkarlıqların işçilərinə ayrılmışdır. Dövlət yalnız rəsmi işçilərin yox eyni zamanda adına heç bir mülkiyyəti olmayan işsiz olan fiziki şəxslərin də yaşamına yardım olmaq üçün vəsait ayırmışdır. Dövlətin sahibkarların əldə etdiyi kredit vəsaiti qarşılığında ödəniləcək olan faizin bir qisminin də qarşılınmasını həyata keçirməsi də eyni zamanda sahibkarlara dövlət dəstəyinin göstərgəsidir. Əlavə olaraq sahibkarlara dəstək olmaq üçün Kredit Zəmanət Fondunun vasitəsi ilə də biznesi olan şəxslərə kredit vəsaitinin əldə olunmasına kömək olunur. Belə ki, sahibkarlar banklara kredit vəsaiti əldə etmək üçün müraciət edən zaman Zəmanət Fondunun yardımını ilə asanlıqla əldə edə bilirlər.

Götürələcək kreditin 80%-lik hissəsinə dövlət zəmanəti verildiyinə görə banklar sahibkarlara daha çox etibar edərək kredit vəsaitinin ayrılmasını təşkil edir. Digər dövlət dəstəkləri Aqrar Kredit İnkişafı Agentliyinin vasitəsi ilə sahibkarlar kənd təsərrüfatı ilə məşğul olurlarsa, daha aşağı faizlə kredit vəsaiti əldə edirlər. Dövlətin torpaq sahibkarlarına yerli fermerlərə ayırdığı subsidiyalar da dövlətin sahibkarlığın inkişafı üçün fəaliyyətlərinin göstəriciləri sırasına daxildir. Kənd təsərrüfatı ilə məşğul olan şəxslər lizinq vasitəsi ilə texnikalar əldə edib öz bizneslərini inkişaf etdirə bilirlər.

Əlavə təklif olaraq bildirmək olar ki, dövlət ixracatın stimullaşdırılması üçün ixracatla məşğul olan şirkətlərin mənfəət vergisinin dərəcəsini aşağı səviyyəyə çəkmə cəhdi edə bilər. Belə ki, iqtisadiyyatın inkişafının əsas göstəricilərindən biri də onun ixracı və idxalı arasındakı saldıdır. İxrac miqdarı nə qədər çox olarsa, ölkəyə daxil olan xarici valyuta bir o qədər çox olar və bu da rezervlərin artmasına yerli valyutanın xarici valyuta qarşısında daha dayanıqlı olmasına gətirib çıxarar. Pandemiya dövründə də müşahidə olunan o idi ki, əsas investisiyalar təhsil və səhiyyə istiqamətinə yönləndirilməlidir. Çünki bu istiqamətlərdə olan investisiyalar uzunmüddətli və dayanıqlı iqtisadiyyatın təməlidir. Misal üçün pandemiya dövründə də səhiyyə sektorunun sahibkarları ən çox gəlir əldə edən biznesmenlərə çevrildilər. Bu da təhsil və səhiyyə sektoru istiqamətində sahibkarlığın inkişaf etdirilməsinin əhəmiyyətini bizə göstərdi və bu sahələrdə fəaliyyət göstərən sahibkarların da ümumiyyətlə mənfəət vergisindən azad olunmasını təşkil etməklə biznesmenləri bu istiqamətdə investisiyaya təşviq etmiş olarıq.

Ədəbiyyat Siyahısı

1. Liferenko, Q. T. (2010). Müəssisənin maliyyə təhlili. İqtisat Universiteti Nəşriyyatı, 25-42
2. Thomas R. İ. (2009). Financial statements a step-by-step to understanding and creating financial reports. Career Press, 152-153
3. Gregory, M. (2008). Essentials of Financial Statement Analysis. Worthy and James Publishing, 70, 64-68
4. Erich A. H. (2001). Financial analysis tools and techniques. McGraw-Hill, 92-93
5. Thomas R.R. Hannie V.G., Elaine H. ve Michael A.B. (2009). International Financial Statement Analysis. John Wiley & Sons, Inc. 6-7
6. <https://fins.az/az/dunya/229453/dunya-iqtisadiyyati-ucun-koronavirusun-7-negativ-tesiri/> (30.03.2020)

7. <http://www.mahfiegilmez.com/2020/03/ekonomik-daralmay-minimum-duzeyde.html> (29.03.2020)
8. <https://www.linkedin.com/company/sahibkarl%C4%B1%C4%9F%C4%B1n-i%C5%9Faf%C4%B1-fondu/posts/?feedView=all>
9. <http://edf.gov.az/az/content/21>
10. <http://mcgf.gov.az/menu/63>
11. <http://akia.gov.az/az/kreditler>

ТЕРРИТОРИАЛЬНОЕ РАЗВИТИЕ КАК ПОЛИТИКА ОСУЩЕСТВЛЕНИЯ СТРАТЕГИИ СОЦИАЛЬНО-ЭКОНОМИЧЕСКОЙ МОДЕРНИЗАЦИИ

Гасымов Эльвин

Азербайджанский Государственный Экономический Университет

elvir.qasimov.2014@mail.ru

Аннотация

Территориальное развитие является особым хозяйственным образованием, сложность которого проявляется множественностью форм. Поэтому территориальное развитие, подразумевает развитие экономики, которая является отраслью экономической науки, изучающая территориальную организацию производства, в функции которой входит описание экономических явлений и процессов, связанных с рыночным развитием регионов, а также будущее развитие территорий, которые находились под оккупацией и их включением в единое экономическое пространство. В связи с формированием многоукладной экономики, новых экономических отношений, радикальной сменой всей системы управления встала задача разработки нового механизма управления социально-экономическим развитием региона. Сегодня происходящие социально-экономические процессы в стране, требует все большего внимания вопросам развития и регулирования территорий. Экономическое развитие страны в последние несколько лет характеризовалось большими системными колебаниями, которому способствовали, такие проблемы, как девальвация национальной валюты, падение цен на энергоносители, вторая карабахская война, которая позволила освободить территории после 28 летней оккупации. В таких условиях принятие мер по достижению социально-экономического развития регионов, в том числе и освобожденных новых территорий страны было и остается одной из основных задач государства. Поэтому актуальность статьи свидетельствует, что имеющиеся проблемы выравнивания социально-экономического развития, как сегодняшних регионов, так и регионов, которые были освобождены, сегодня требует более тщательного анализа, для чего потребуются как совершенствование существующих стратегий социально-экономической модернизации территориального развития страны, так и подготовка новых стратегических программ в данной сфере.

Ключевые слова: регион, развитие, анализ, сравнение, совершенствование, район.

Summary

Territorial development is a special economic formation, the complexity of which is manifested by a plurality of forms. Therefore, territorial development implies the development of the economy, which is a branch of economic science that studies the territorial organization of production, the functions of which include the description of economic phenomena and processes associated with the market development of regions, as well as the future development of territories that were under occupation and their inclusion in a single economic space. In connection with the formation of a multi-structural economy, new economic relations, a radical change in the entire management system, the task arose of developing a new mechanism for managing the socio-economic development of the region. Today, the ongoing socio-economic processes in the country require more and more attention to the development and regulation of territories. The economic development of the country in the past few years has been characterized by large systemic fluctuations, which were facilitated by such problems as the devaluation of the national currency, the fall in energy prices, the second Karabakh war, which allowed the territories to be liberated after 28 years of occupation. Under such conditions, the adoption of measures to achieve the socio-economic development of the regions, including the liberated new territories of the country, has been and remains one of the main tasks of the state.

Key words: region, development, analysis, comparison, improvement, district.

Основная часть

Невозможно описать состояние уровня развития регионов, не имея представления в целом о стране, а именно экономико-географическое положение, история страны. Как отмечает экономист Ф.Р. Миришли писал: «В мире нет уникальных государств, есть уникальные страны. Азербайджан – уникальная страна мира, где представлено 9 из 12 климатических поясов нашей планеты. Республика богата полезными ископаемыми: углеводородными залежами, рудными и полиметаллическими,

стройматериалами.

Стоит отметить, что среди полезных ископаемых особое место занимают нефть и газ. Английский ученый Н. Страбон писал: «Это – чудодейственная горючая жидкость – нефть, залежи которой открываются в здешних подземных кладовых» (Məmmədov, 2012).

Из истории Азербайджана известно, что одна пятая часть территории Азербайджана находится под оккупацией вооруженных формирований Армении. Это событие для Азербайджана до сих пор носит как психологические, так и эмоциональные последствия.

До 1991 года Азербайджан находился в составе СССР. Именно после этого года, после распада Советского Союза, наступил период глубокого экономического и социального кризиса для нашей страны, а также во всех республиках бывшего Союза. Но несмотря на это, Азербайджан преодолел экономическую отсталость, отстаивая свою независимость и даже сумел выйти из кризисного состояния.

Государство твердо стало на путь последовательных политических идемократических преобразований в обществе, построения правового государства с многопартийной политической системой, обеспечивающих основные права и свободу личности. Состояние экономики Азербайджана можно распределить на четыре этапа. Эти этапы являются наглядным примером того, как страна, находясь в периоде кризиса достигает подъема (Nuriyev, 2017).

Первый этап называют периодом упадка, который охватывает промежуток с 1991 - 1994 гг. Этот период характеризовался резким ухудшением социально-экономической ситуации, совпадающий с ранними годами восстановления независимости страны, присутствием Азербайджана на войне, ослаблением торговых отношений между странами бывшего Советского Союза, а также проблемами, стоящими перед более чем одним миллионом беженцев и вынужденных переселенцев в результате военной агрессии Армении. В результате чего, региональная нестабильность, некомпетентность в управлении экономикой и неэффективность существующих экономических институтов углубили экономический кризис в стране. По данным Международного валютного фонда, за этот период Азербайджан потерял около 60 процентов своего экономического потенциала, существующая производственная инфраструктура была в значительной степени выведена из строя, и на фоне резкого роста безработицы наблюдалась гиперинфляция. За 1991-1994 годы реальный ВВП Азербайджана сокращался в среднем на 17 процентов в год, а государственный бюджет финансировался главным образом по каналам эмиссии, а выпущенная национальная валюта резко удешевилась (Rzayev, 2010).

Второй этап называют периодом восстановления, который охватывает промежуток с 1995-2003 гг. В этот период были проведены следующие реформы:

1. Экономические реформы, а именно: восстановление политической стабильности, переход к рыночной экономике.
2. Земельная реформа, а именно приватизация государственной собственности.
3. Нефтяная реформа, является самой главной стратегией этого периода и благодаря, которой Азербайджан начинает быстро развиваться обеспечивает быстрое развитие Азербайджана (Rzayev, 2010).

В этот период также был подписан проект «Азери-Чираг-Гюнешли» по разработке нефтяных

месторождений, который в 1994 году стал экономически эффективным.

В результате, проведенных реформ страна восстановила потерянный потенциал, обеспеченный экономическим ростом, стабильностью национальной валюты, ценами, существенным сокращением безработицы. (Mahmudov, 2011).

Также были сформированы стратегические валютные резервы страны, восстановлена банковская система и обеспечены источники устойчивого государственного бюджетного финансирования.

Третий этап называют периодом экономического развития и прогресса, который охватывает промежуток с 2004-2014 годы. Модель экономического роста в этот период превратила азербайджанскую экономику в одну из самых быстрорастущих экономик мира. В результате инвестирования части полученных нефтяных доходов Азербайджан превратился в страну со средневысоким уровнем дохода, а социально-экономическая инфраструктура полностью обновилась и заняла 37-е место в мире по своей глобальной конкурентоспособности (Rzayev, 2010).

Анализ территориального развития регионов Азербайджана

Принимаемые меры и рост цен на природные ресурсы подтолкнули к этапу ускоренного развития экономики, а в 2004-2010 годах ВВП вырос в среднем на 16,9 процента. За счет нефтегазовых доходов стало возможно привлечение иностранных инвестиций (Rzayev, 2009).

В 2006 году был официально открыт трубопровод Баку-Тбилиси- Джейхан, и Азербайджан сохранил непрерывность нефтегазодобычи и торговли путем улучшения экономических связей в глобальном масштабе. За эти годы доходы от нефти способствовали достижению прогресса в стране, направляя развитие ряда других секторов, таких как строительство, обслуживание, государственное управление, оборона и социальное обеспечение. Экономика выросла в 6 раз, а национальный доход на душу населения увеличился более чем в 5 раз благодаря модели экономического роста, которая успешно завершила важный этап процесса экономического роста. В течение этого периода в стране сохранялись стабильность цен, наблюдался значительный рост валютных доходов, который привел к созданию крупных стратегических валютных резервов, международная конкурентоспособность поддерживалась за счет предотвращения повышения курса обмена валюты. За этот период активность в банковском секторе увеличилась, объем депозитов увеличился в 11 раз, а объем кредитов увеличился в 19 раз (Nuriyev, 2017).

Затем наступает четвертый этап или период низких цен на нефть, который наступил после 2014 года. Со второй половины 2015 года после снижения цен на нефть на мировых товарных рынках, стали наблюдаться негативные последствия в экономике Азербайджана. Больше всего пострадал платежный баланс, в последствии негативного результата чего, снизилась экономическая активность, путем влияния на экономический рост. Курс доллара США вырос примерно в два раза по отношению к национальной валюте (Nuriyev, 2017). И так, каково современное состояние уровня экономического развития страны и регионов Азербайджана? «Голландского кризиса», одностороннего развития экономики, переходит на новый этап, который является стартом развития ненефтяного сектора. Азербайджанская Республика делится на следующие экономические районы (таблица 1.).

Таблица 1. Экономические районы Азербайджана

№	Экономический район	Краткая информация
1	Бакинский	город <u>Баку</u> . Основные отрасли: международная торговля, нефтеперерабатывающая, химическая, пищевая промышленность.
2	Абшерон-Хызынский	<u>Апшеронский</u> и <u>Хызынский</u> административные районы и город <u>Сумгаит</u> . Основные отрасли: нефтехимическая, химическая, тяжёлая промышленность, чёрная и цветная металлургия, энергетика, машиностроение, строительная промышленность, транспортная инфраструктура.
3	<u>Гянджа-Дашкесанский</u>	города <u>Гянджа</u> и <u>Нафталан</u> , также <u>Дашкесанский</u> , <u>Геранбойский</u> , <u>Гейгёльский</u> , <u>Самухский</u> районы. а
4	<u>Шеки-Загатальский</u>	Включает <u>Балаканский</u> , <u>Гахский</u> , <u>Габалинский</u> , <u>Огузский</u> , <u>Загатальский</u> , <u>Шекинский</u> административные районы. Основные отрасли: лёгкая и пищевая промышленности.
5	<u>Ленкорань-Астаринский</u>	районы <u>Астаринский</u> , <u>Джалилабадский</u> , <u>Лерикский</u> , <u>Масаллинский</u> , <u>Ярдымлинский</u> и <u>Ленкоранский</u> административные районы. Основные отрасли: пищевая промышленность.
6	<u>Губа-Хачмазский</u>	<u>Шабранский</u> , <u>Хачмазский</u> , <u>Губинский</u> , <u>Гусарский</u> и <u>Сиазаньский</u> административные районы. Основные отрасли: сельское хозяйство, лёгкая и пищевая промышленности.
7	<u>Центрально-Аранский</u>	Самый крупный из всех экономических районов республики. <u>Агдашский</u> , <u>Гейчайский</u> , <u>Кюрдамирский</u> , <u>Уджарский</u> , <u>Евлахский</u> , <u>Зердабский</u> административные районы, и город <u>Мингечевир</u> .
8	<u>Карабахский</u>	районы <u>Агджабединский</u> , <u>Агдамский</u> , <u>Бардинский</u> , <u>Физулинский</u> , <u>Ходжалинский</u> , <u>Ходжавендский</u> , <u>Шушинский</u> и <u>Тертерский</u> административные районы и город <u>Ханкенди</u> .
9	<u>Восточно-Зангезурский</u>	<u>Джебраильский</u> , <u>Кельбаджарский</u> , <u>Губыдлинский</u> , <u>Лачинский</u> и <u>Зангиланский</u> административные районы.
10	<u>Горно-Ширванский</u>	<u>Ахсуйский</u> , <u>Исмаиллинский</u> , <u>Гобустанский</u> , <u>Шемахинский</u> административные районы. Основные отрасли: лёгкая и пищевая промышленности.
11	<u>Нахичеванский</u>	вся территорию <u>Нахчыванской автономной республики</u> . Основные отрасли: лёгкая и пищевая промышленности.
12	<u>Газах-Товузский</u>	<u>Агстафинский</u> , <u>Гедабейский</u> , <u>Газахский</u> , <u>Шамкирский</u> и <u>Товузский</u> административные районы.
13	<u>Миль-Муганский</u>	<u>ВБейлаганский</u> , <u>Имишлинский</u> , <u>Саатлинский</u> и <u>Сабирабадский</u> административные районы.
14	<u>Ширван-Сальянский</u>	город <u>Ширван</u> , <u>Билясуварский</u> , <u>Гаджигабульский</u> , <u>Нефтчалинский</u> и <u>Сальянский</u> административные районы.

Источник: Государственный Комитет Статистики Азербайджанской Республики, www.stat.gov.az (30.05.2022)

Для того, чтобы понять каково экономическое развитие каждого региона, необходимо изучить, чем же богат каждый регион (Rzayev, 2010).

Апшеронский район славится топливно-энергетическим ресурсом. Другими словами, снабжение страны электроэнергией осуществляется за счет этой территории, которая славится богатством нефтегазовых залежей. Развитыми на этой территории являются следующие виды промышленности: легкая, пищевая, тяжёлая, нефтехимическая, химическая, чёрная и цветная металлургия, энергетическая, машиностроение, электротехника, строительная. Транспортная отрасль и сфера обслуживания являются значимыми.

Гянджа-Дашкесанская зона обеспечивает электроэнергетику, благодаря трем гидроэлектростанциям, находящихся в Гяндже, Шамкире, Еникенде. Все что связано с машиностроением и приборостроением

на данной территории является основной деятельностью тяжелой промышленности. Легкая промышленность на данной территории представляется в виде переработки консервированных, мясомолочных и продуктов сельского хозяйства, алкоголя.

Сельское хозяйство в большей степени обеспечивается за счет Шеки-Загаталькой зоны. Специализация пищевой промышленности формируется за счет табака, обработки продукции садоводства, сохранении животного скота. Предприятия швейной индустрии построены почти по всей площади этой зоны, что основательно является фундаментом легкой промышленности.

Ведущей индустрией Губа-Хачмазского района является производство ковров. Основу составляет сельское хозяйство. Этот район богат фруктами, овощами, которые в последствии обрабатываются в консервы, добыча рыбы, являющиеся направлениями пищевой индустрии. Нефтегазовые залежи имеют место быть.

Ключ развития Центрально-Аранского региона составляют химическая продукция, пищевой комплекс, легкая индустрия, при этом деятельность машиностроительного характера не остается без внимания.

Часть территории Восточно-Зангезурского и Карабахского региона пока невозможно проанализировать в связи с тем, что данные регионы только недавно были освобождены от 30 летней оккупации, при этом остальная часть специализируется на консервировании, изготовлении вина, а также сельскохозяйственной деятельности, в общей совокупности, которые составляют основу развития экономики территории (Səməndərov, 2011).

Горно-Ширванский район не отличается особой богатством природными ресурсами. База экономики представляет собой переработку сельскохозяйственных ресурсов. При этом легкая и тяжелая промышленность действуют, которые представлены ковроткачеством, виноделием, наличием швейных фирм, заводов, ремонт сельскохозяйственного оборудования производство тары, функционирование фирм по переработке леса.

Нахичеванская экономика специализируется на легкой и пищевой промышленности, при этом здесь наблюдается развитая индустрия и разнообразие сельскохозяйственных продуктов. ГЭС имеет место быть в Аразской территории (Nuriyev, 2017).

Основная доля валового регионального продукта приходится на город Баку, Аранский, Нахичеванский и Гянджа-Дашкесанский экономические районы. Очень низкая доля приходится на Восточно-Зангезурский, Карабахский и Горно-Ширванский экономические районы, доля, которых варьируется от 0,7 до 1% (Rzayev, 2009).

Валовый региональный продукт представляет собой показатель, измеряющий валовую добавленную стоимость. Рассмотрим показатель валовый региональный продукт (рисунок 2).

Таблица 2. Валовый региональный продукт Азербайджана, (тыс.манат)

Экономический район	Период		
	2017	2018	2019
Бакинский	47 466 439,0	55 790 659,3	63 116 969,7
Абшерон-Хызынский	1 921 485,4	2 300 401,9	3 006 502,2
Гянджа-Дашкесанский	3 005 077,5	3 699 753,8	3 678 393,4

<u>Шеки-Загатальский</u>	1 229 896,4	1 541 089,5	1 583 262,3
<u>Ленкорань-Астаринский</u>	1 646 042,2	1 872 584,0	1 864 975,8
<u>Губа-Хачмазский</u>	1 352 894,1	1 611 383,7	1 711 474,3
<u>Центрально-Аранский</u>	5 093 214,3	6 459 199,0	6 839 129,5
<u>Карабахский</u>	477 192,5	598 990,2	533 991,9
<u>Восточно-Зангезурский</u>	66 573,7	73 761,1	77 981,4
<u>Горно-Ширванский</u>	656 560,3	798 775,0	869 127,1
<u>Нахичеванский</u>	3 293 591,8	3 438 966,7	3 527 384,5
<u>Газах-Товузский</u>	1 253 489,2	1 721 483,9	1 831 455,6
<u>Миль-Муганский</u>	1 132 195,1	1 211 541,2	1 417 876,2
<u>Ширван-Сальянский</u>	1 089 094,1	1 131 567,8	1 211 474,3

Источник: Государственный Комитет Статистики Азербайджанской Республики, www.stat.gov.az (30.05.2022)

В 2018 году по сравнению с 2017 годом наблюдается повышательный тренд во всех экономических районах, в 2019 году по сравнению с 2018 годом наблюдаются и понижательные тренды в Гянджа-Дашкесанский, Ленкоранском, Восточно-Зангезурском экономических районах. Показатель объем инвестиций в основной капитал отражает затраты, произведенные на создание и воспроизводство основных средств (www.stat.gov.az).

Рассмотрим темп прироста этого показателя. Во-первых, повышательный тренд наблюдается в Апшеронском районе, на 99 % в 2016 году по сравнению с 2016 годом. Так же положительная тенденция наблюдается в Ленкоранском, Губа-Хачмазском, Горно-Ирванском экономических районах. Отрицательная тенденция наблюдается в Гянджа-Дашкесанском, Центрально-Аранском, Шеки-Загатальском экономических районах.

Таблица 3. Объем инвестиций в основной капитал по регионам Азербайджана за 2017-2019 годы, (тыс.манат)

Экономический район	Период		
	2017	2018	2019
Бакинский	11 457,3	11 759,9	11 869,0
Абшерон-Хызынский	391,0	314 075,8	459 463,4
<u>Гянджа-Дашкесанский</u>	654 449,7	565 377,7	793 665,1
<u>Шеки-Загатальский</u>	102 484,3	108 968,5	222 359,4
<u>Ленкорань-Астаринский</u>	242 101,6	334 109,8	408 259,0
<u>Губа-Хачмазский</u>	269 766,0	353 803,3	401 079,5
<u>Центрально-Аранский</u>	1 106 503,0	808 469,8	1 459 172,4
<u>Карабахский</u>	198 440,5	269 679,9	307 628,0
<u>Восточно-Зангезурский</u>	190,0	-	-
<u>Горно-Ширванский</u>	152 013,1	192 509,6	294 377,6
<u>Нахичеванский</u>	951,2	997,6	1 005,8
<u>Газах-Товузский</u>	112 324,5	68 123,5	141 325,9
<u>Миль-Муганский</u>	98 732,5	105 954,7	132 547,6
<u>Ширван-Сальянский</u>	71 325,5	84 123,4	93 451,5
Всего:	3 023 145,2	3 219 969,5	4 728 221,2

Источник: Государственный Комитет Статистики Азербайджанской Республики, www.stat.gov.az (30.05.2022)

Исходя из вертикального анализа отметим, что наибольшую долю инвестируют в основной капитал следующие регионы: Гянджа-Газахский, Ленкораньский, Аранский (www.stat.gov.az).

Следующий показатель - оборот розничной торговли, который отразим в таблице 4. Проведем горизонтальный и вертикальный анализ показателя розничной торговли по регионам (таблица 4.).

Таблица 4. Оборот розничной торговли регионов Азербайджана за 2017-2019 годы, (млн.манат)

Экономический район	Период		
	2017	2018	2019
Бакинский	14 093,1	16 585,5	19 613,6
Абшерон-Хызынский	990,8	1 159,9	1 360,7
<u>Гянджа-Дашкесанский</u>	1 375,1	1 687,2	2 056,8
<u>Шеки-Загатальский</u>	897,7	1 045,8	1 203,4
<u>Ленкорань-Астаринский</u>	834,1	997,6	1 210,3
<u>Губа-Хачмазский</u>	896,1	1 043,8	1 204,7
<u>Центрально-Аранский</u>	3 099,2	3 658,5	4 258,9
<u>Карабахский</u>	205,4	233,5	264,2
<u>Восточно-Зангезурский</u>	-	-	-
<u>Горно-Ширванский</u>	502,3	584,5	672,7
<u>Нахичеванский</u>	1 226,8	1 450,2	1 596,7
<u>Газах-Товузский</u>	784,5	812,7	834,9
<u>Миль-Муганский</u>	432,2	487,4	501,3
<u>Ширван-Сальянский</u>	401,8	443,7	489,9
Всего:	25 721,1	30 190,3	35 268,1

Источник: Государственный Комитет Статистики Азербайджанской Республики, www.stat.gov.az (30.05.2022)

Как видно из таблицы 4. оборот розничной торговли регионов Азербайджана четь более 25 млрд. манат, где 59,2% оборота приходится на город Баку, далее по этому показателю лидирует Центрально-Аранский (9,1%), Гянджа-Дашкесанский экономический район (6,7%), далее следуют Нахичеванский (4,8%) и Абшерон-Хызынский (3,8%).

В основном объектами розничной торговли являлись товары первой необходимости, продовольственные товары, товары легкой промышленности, лекарства, сфера услуг: служба такси, прачечные, репетиторство, консультативные услуги и т.д. (www.stat.gov.az)

Заключение

Повышение уровня социально-экономического развития экономических районов, адекватное и эффективное использование экономического потенциала экономических районов определено одним из стратегических направлений экономических реформ в стране. По этой причине для обеспечения баланса экономического прогресса в регионах с региональной точки зрения в Государственных программах социально-экономического развития регионов Азербайджанской Республики на 2019-2023

годы, реализованных в 2004-2008, 2009-2009 гг. 2013, 2014-2018 гг. отражены как важные вопросы государственной важности.

Глобальный опыт рыночной экономики подтверждает важную позицию и высокую экономическую эффективность малого бизнеса в формировании новых видов трудовых и общественных отношений и создании новых видов специализации и кооперации труда. Достоинства малых предприятий обнаруживаются в способности в короткие сроки адаптироваться к конъюнктурным изменениям рынка и меняющимся условиям производства.

Важнейшей частью экономических мер поддержки расширения предпринимательства являются различные фонды, рычаги и мотивы как межотраслевого, так и регионального влияния. В расширении бизнеса главную роль играет территориальный механизм регулирования и поддержки малого и среднего предпринимательства. Методы и формы осуществления территориальной политики в отношении малого и среднего предпринимательства основывается, с одной стороны, на шагах, принимаемые на государственной степени, а с другой - назначаются целями расширения и спецификой каждого конкретного района.

Источники литературы

1. Nuriyev Ə. (2017). Davamlı və tarazlı regional inkişaf. Bakı, “BBU”, 274 səh.
2. Məmmədov Z. (2012) Regionların iqtisadi inkişaf problemləri. Bakı, “Elm”, 251 səh.
3. Mahmudov M. (2011), Regionların davamlı sosia-iqtisadi inkişafı. Bakı, Elm, 268 səh.
4. Səməndərov S. (2011), Regionların davamlı sosia-iqtisadi inkişafı. Bakı, “Elm”, 311 səh.
5. Rzayev İ. (2010), Azərbaycan Respublikasında regionların davamlı sosial-iqtisadi inkişafı: mövcud vəziyyət və gələcək perspektivlər, Bakı, Elm, 100 səh.
6. Rzayev İ. Regional maliyyə resurslarının formalaşması mənbələri və bunun sosial-iqtisadi inkişafa təsiri, Naxçıvan Dövlət Universitetinin elmi əsərləri 1 saylı, 2010-cu il tarixli.
7. Rzayev İ. Regionların davamlı sosial-iqtisadi inkişafında müasir vergi siyasətinin strateji istiqamətləri, Azərbaycanın vergi xəbərləri 7 saylı 2009- cu il tarixli.
8. Брагина З. (2021), Развитие регионов, Москва, Инфра-М, 285 стр.
9. Мищенко В. (2012), Экономика региона, С.Пб., Ламберт, 371 стр.
10. www.stat.gov.az – Официальный сайт Государственного Комитета Статистики Азербайджанской Республики

IQTISADI İNKİŞAFDA NƏQLİYYAT DƏHLİZLƏRİNİN ROLU

Qasimov Emil

İqtisadiyyat Nazirliyinin İqtisadi İslahatlar Elmi Tədqiqat İnstitutu

emil.iieti@gmail.com

Ələkbərov Elnur

İqtisadiyyat Nazirliyinin İqtisadi İslahatlar Elmi Tədqiqat İnstitutu

alekberov.elnur@gmail.com

Xülasə

Azərbaycanı regionun ticarət mərkəzinə çevirmək məqsədi ilə ölkənin strateji coğrafi mövqeyindən səmərəli istifadə etməklə tranzit və nəqliyyat xidmətlərinin inkişafı, ölkənin bölgələrində logistika mərkəzlərinin yaradılması nəzərdə tutulur. Bu məqsədlə avtomobil yolları tikilir, Bakı-Gürcüstan sərhədi avtomobil yolu istifadəyə verilib və Bakı-Rusiya sərhədi avtomobil yolunun böyük hissəsi tikilib. Bakı-İran sərhədi avtomobil yolunun tikintisi davam edir. Yəni, avtomobil yolları, dəmir yollarının reabilitasiyası və tikintisi, dəniz nəqliyyatı, gəmiqayırma zavodu, ticarət limanı, aviasiya, xüsusilə yük aviasiyası inkişaf edir. Yeni dəmir yolu marşrutunun tam işə düşməsi ölkəmizin tranzit və logistik potensialından daha səmərəli istifadə etməyə imkan yaradacaq, regionun nəqliyyat və ticarət mövqeyi möhkəmləndirəcək. Azərbaycanın nəqliyyat sektorunda son illər bir sıra irimiqyaslı infrastruktur layihələri həyata keçirilmişdir. Eyni zamanda işğaldan azad edilən ərazilərin coğrafi mövqeyi, bu ərazilərdə nəqliyyat infrastrukturunun bərpası Avropaya və Asiyaya çıxış imkanlarının artması ilə nəticələnəcək, Azərbaycanın beynəlxalq nəqliyyat-kommunikasiya və dəhliz layihələrində bundan sonra daha fəal iştirakını gücləndirəcək. Zəngəzur dəhlizinin açılması və dəhlizdəki yolların istismarı müasir infrastrukturun inkişafına da töhfə verəcək, yeni bazarlar mənimsənilənəcək, turizm və emal sektoru inkişaf edəcək, yeni iş yerləri yaradılacaq. Bu, bizim regionumuzun iqtisadi inkişafı üçün mühüm amildir.

Açar sözlər: nəqliyyat dəhlizi, dəmir yolu, tranzit, logistika

Abstract

It is intended to develop transit and transportation services, to establish logistics centers in the country's regions by using the strategic geographical location of the country to make Azerbaijan the trade center of the region. Therefore highways are being built, the Baku-Georgia border highway has been put into operation and a large part of the Baku-Russia border highway has been built. The construction of the Baku-Iran border highway continues. Thus, highways, rehabilitation and construction of railways, sea transport, shipyards, trading ports, aviation and specifically cargo aviation are developing. The full commissioning of the new railway route will enable the country to use its transit and logistics potential more efficiently and strengthen the transportation and trade position of the region. In recent years, a number of large-scale infrastructure projects have been implemented in the transport sector of the Azerbaijan. At the same time, the geographic location of liberated areas and the restoration of transport infrastructure in these areas will lead to increased access to Europe and Asia, and further strengthen Azerbaijan's active participation in international transportation and communication and corridor projects. The opening of the Zangazur corridor and the operation of the roads in the corridor will also contribute to the development of modern infrastructure, new markets will be developed, the tourism and processing sector will develop and new employment will be created. This is an important factor for the economic development of our region.

Key words: transport corridor, railway, transit, logistics

Giriş

Azərbaycanın beynəlxalq nəqliyyat qovşağına çevrilməsi siyasəti respublikamızın 1993-cü ildən xarici iqtisadi və geosiyasi əlaqələr sahəsində həyata keçirdiyi iki əsas strateji xətdən biri olmuşdur.

Ölkə başçısının həyata keçirdiyi iqtisadiyyatın şaxələndirilməsi siyasətində əlverişli coğrafi mövqeyi olan ölkəmizin tranzit potensialının reallaşdırılması mühüm önəm daşıyır. Bununla bərabər beynəlxalq və regional nəqliyyat dəhlizlərinin inkişafı da iqtisadiyyatımızın səmərəliliyinin artırılmasına müsbət təsir göstərir. Eyni zamanda, nəqliyyat, infrastruktur və logistika sahələrində birgə layihələr dövlətimizin iqtisadi imkanlarını genişləndirir, əhəmiyyətini artırır.

Bu istiqamətdə “Azərbaycan Respublikasında logistika və ticarətin inkişafına dair Strateji Yol Xəritəsi”nin qəbulu və həyata keçirilməsi rəqəbətli, şaxələndirilmiş, inklüziv və dayanıqlı iqtisadiyyatın qurulması təşəbbüslərinin tərkib hissəsi kimi hazırlanmışdır. Bu Strateji Yol Xəritəsi logistika və ticarət sahəsində iqtisadi inkişaf üzrə Azərbaycanın 2020-ci ilədək, 2025-ci ilədək və 2025-ci ildən sonrakı dövr üçün qısa, orta və uzunmüddətli perspektiv istiqamətlərini müəyyən edir (Azərbaycan Respublikası Prezidentinin 2016-cı il 6 dekabr tarixli Fərmanı).

Logistika və ticarət sürətlə qloballaşan dünyada iqtisadi artımın mühüm təkanverici qüvvəsinə çevrilməklə, əsas sektorlarda birbaşa xarici investisiya qoyuluşlarının həcmi artırmağa şərait yaradır. Hesablamalar göstərir ki, inkişaf etmiş nəqliyyat və logistika sistemi ÜDM-də 3 faizədək birbaşa artıma imkan verir.

Logistika və ticarət sahəsi bütün sektorların inkişafında bünövrə rolunu oynamaqla, əlavə dəyərin və yeni iş yerlərinin yaradılmasında və gəlirliliyin artırılmasında mühüm rol oynayır. Azərbaycanda keyfiyyət və kəmiyyət göstəricilərinin yüksəldilməsi perspektivi üzərində qurulan logistika və ticarət sahəsində regional və global dəyər zəncirlərinə inteqrasiya, dünyanın ən qabaqcıl təcrübələrinə dair nümunələrə əsaslanan tranzit ticarətindən yüksək gəlir əldə etmək məqsədilə əlavə dəyər yaradan xidmətlər təmin olunacaqdır (Azərbaycan Respublikası Prezidentinin 2016-cı il 6 dekabr tarixli Fərmanı).

Nəqliyyat sektorunun bütün sahələrində xidmət infrastrukturları modernləşdirilib, yol təsərrüfatının yenidən qurulması ilə bağlı layihələr həyata keçirilib, çoxsaylı yol ötürücüləri, körpülər, tunellər, yeraltı və yerüstü piyada keçidləri inşa olunub.

Bu istiqamətdə həyata keçirilən tədbirlərin nəticəsidir ki, son 10 il ərzində nəqliyyat sektorunda orta illik artım tempi 3,5 faiz təşkil edib, yeni infrastruktur qurulub, özəl investisiyalar artıb. Ölkə regional əhəmiyyətli nəqliyyat-logistika və ticarət qovşağına çevrilib və əsas ticarət marşrutlarından bəhrələnməyin əsası qoyulub. Azərbaycan Respublikasının nəqliyyat sektorunda son illər bir sıra irimiqyaslı infrastruktur layihələri həyata keçirilmişdir. Bakı Beynəlxalq Dəniz Ticarət Limanı kompleksinin, müasir hava limanlarının, Şərqi-Qərbi və Şimal-Cənub nəqliyyat dəhlizləri istiqamətində beynəlxalq əhəmiyyətli avtomobil yollarının tikintisi və dəmir yolu xətlərinin yenilənməsi ölkənin xarici iqtisadi əlaqələrinin genişlənməsində mühüm rol oynayır. Bakı-Tbilisi-Qars dəmir yolu xəttinin tikintisinin başa çatması Avropa və Asiya ölkələri arasında yüklərin daşınmasında Azərbaycanın tranzit ölkə kimi əhəmiyyətini daha da artırmışdır.

Şimal-Cənub Nəqliyyat Dəhlizi

Şimal-Cənub nəqliyyat dəhlizi haqqında razılaşma 21 may 2002-ci il tarixində qüvvəyə minmişdir. Həmin tarixdə Sankt-Peterburq şəhərində əldə edilən razılaşmaya üzv ölkələrin nəqliyyat nazirlərinin görüşündə Koordinasiya Şurasının yaradılması barədə Protokol imzalanmış, eləcə də dəhlizin Katibliyinin Tehran şəhərində yerləşməsi qərara alınmışdır. Bütün layihələrdə olduğu kimi, razılaşmadan keçən dövr ərzində Şimal-Cənub beynəlxalq nəqliyyat dəhlizi bir çox başqa ölkələrin də marağına səbəb olmuşdur. Belə ki, ötən illər ərzində bu razılaşmaya Belarusiya, Qazaxıstan, Tacikistan və s. ölkələr də qoşulmuşdur. Azərbaycan Respublikası isə 2001-ci il 21 dekabr tarixində bu razılaşmaya qoşulması üçün müraciət etmiş və 2005-ci ildə müsbət cavab almışdır. 2005-ci il sentyabrın 20-də imzalanmış 984-IIQ nömrəli Azərbaycan Respublikasının Qanunu ilə respublikamız “Şimal-Cənub” beynəlxalq nəqliyyat dəhlizi haqqında” Sazişə qoşulmuşdur (Aqil Əsədov, 2009).

Eyni zamanda bu istiqamətdə işlərin sürətləndirilməsi məqsədi ilə “Şimal-Cənub” Beynəlxalq Nəqliyyat Dəhlizinin Azərbaycan Respublikasının ərazisindən keçən hissəsində işlərin sürətləndirilməsi haqqında Azərbaycan Respublikası Prezidentinin 2015-ci il 7 dekabr tarixli Sərəncamı imzalanmışdır. Bu Sərəncamda

“Şimal-Cənub” Beynəlxalq Nəqliyyat Dəhlizinin təsisçi ölkələri (Rusiya, İran, Hindistan) arasında ticarət əlaqələrinin geniş potensiala malik olması, bu dəhlizin iştirakçısı qismində Azərbaycan Respublikasının əlverişli tranzit imkanlarından geniş istifadəni, habelə, Azərbaycan dəmir yollarının İran dəmir yolları şəbəkəsi ilə əlaqələndirilməsi üçün təxirəsalınmaz tədbirlərin görülməsini zəruri edir (Azərbaycan Respublikası Prezidentinin 2015-ci il 7 dekabr tarixli Sərəncamı).

Hazırda “Şimal-Cənub” dəhlizinin tam işə düşməsi, demək olar, bütün Avrasiya məkanında böyük səbrsizliklə gözlənilir. “Şimal-Cənub” dəhlizinin tam işə düşməsi üçün Rəşt-Astara dəmir yolunun tikintisinin tam yekunlaşması zərurətdir. Hazırda yolun tikintisi sürətlə həyata keçirilir və bundan sonra Hindistan yüklərinin Azərbaycan üzərindən şimala daşınmasına başlanacaq. Onu da bildirək ki, “Şimal-Cənub” dəhlizi Hindistan və Cənubi-Şərqi Asiya ölkələrindən gələn yüklərin İranın Bəndər-Abbas limanından Azərbaycan üzərindən daşınmasını təmin edəcək. Bu marşrut üzrə ildə 10-15 milyon ton yük daşınması planlaşdırılır və Azərbaycan tranzitdən çox böyük gəlirlər əldə edə bilər. Bu dəhlizlə Cənub-Şərqi Asiyadan Avropaya yüklərin daşınması 10-15 faiz ucuz başa gələcək. Yüklərin Süveyş kanalı vasitəsilə daşınmasından 800 kilometr daha az məsafə qət ediləcək. Eyni zamanda, daşıma müddəti 20 gün azalacaq. Belə ki, “Şimal-Cənub” dəhlizi Hindistan-İran-Azərbaycan-Rusiya-Skandinaviya və Şimalı Avropa marşrutu üzrə fəaliyyət göstərir. Qeyd edək ki, Hindistanla yanaşı, Sinqapur və Malayziya da “Şimal-Cənub” dəhlizinə maraq göstərir. Bu ölkələrin böyüyən iqtisadiyyatı və Avropa dövlətləri ilə ticarət əlaqələrinin genişlənməsi nəqliyyat probleminin həllini tələb edir. Belə vəziyyətdə “Şimal-Cənub” həmin ölkələr üçün alternativsiz seçim sayılır. Bundan əlavə, “Şimal-Cənub” dəhlizi sayəsində keçmiş SSRİ məkanından Azərbaycana daxil olan qatarların qısa zaman kəsiyində İran və Anadolu məkanına çatması təmin olunub. Belarusun, Baltıyanı dövlətlərin və Finlandiyanın “Şimal-Cənub” dəhlizinə maraq göstərmələri isə onun əhəmiyyətini daha da artırır (Tahir Tağıyev, 2019).



Mənbə: Azərbaycan Dövlət İnformasiya Agentliyi. <https://azertag.az>

Dəhlizin yaradılmasında məqsəd Hindistandan Rusiyaya, eləcə də Şimali və Qərbi Avropaya gedən yüklərin çatdırılma müddətini azaltmaqdır ([Azərbaycan Respublikasının Rəqəmsal İnkişaf və Nəqliyyat Nazirliyi](#)). Pandemiya dövründə bütövlükdə bütün dünyada iqtisadiyyatın tənəzzülə uğramasına baxmayaraq, Şimal-Cənub nəqliyyat dəhlizi ilə daşınan yüklərin həcmi, təxminən 20 faiz yüksəlib.

Şərq-Qərb Nəqliyyat Dəhlizi

Tarixi İpək yolu üzərində geniş iqtisadi zolağın yaradılmasının fəal dəstəkçisi olan Azərbaycan, həm də digər dəhlizlərlə müqayisədə yüklərin ölkəmizin ərazisindən keçməklə müxtəlif istiqamətlərə tranzit daşımalarının səmərəli təşkilinə etibarlı təminat verir, daha əlverişli şərtlərlə qısa müddətdə, təhlükəsiz və vaxtında çatdırılmasına, tranzit daşımaların həcmnin dəfələrlə artmasına imkan yaradır (Vüqar Bayramov, 2021).

Ulu öndər Heydər Əliyev Azərbaycanın coğrafi və iqtisadi imkanlarını düzgün qiymətləndirərək, ölkəmizin beynəlxalq ticarət daşımalarında fəal iştirakı ilə bağlı əməli işlər görüb. Bu istiqamətdə dahi öndərin təşəbbüsü ilə 1998-ci ilin sentyabrında Bakıda 13 beynəlxalq təşkilat və 32 dövlət nümayəndə heyətlərinin iştirakı ilə “TRACECA – tarixi İpək yolunun bərpası” beynəlxalq konfransı keçirilib. Məhz bu önəmli tədbirdə Avropa-Qafqaz-Asiya dəhlizinin inkişafı üzrə beynəlxalq tranzit daşımalarının daha səmərəli təşkilinin hüquqi əsasları qoyulub.

Ümummilli liderin siyasi varisi Prezident İlham Əliyevin rəhbərliyi ilə hazırda Azərbaycanın hərtərəfli inkişafı ilə paralel, ölkəmizin nəqliyyat-tranzit potensialının müasirləşdirilməsi istiqamətində nəhəng layihələr reallaşdırılır. “Şərq-Qərb” dəhlizi barədə də eyni sözləri demək mümkündür. Sözügedən dəhlizin həyata keçirilməsi istiqamətində Azərbaycanın atdığı ən mühüm addımlardan biri Bakı-Tiflis-Qars dəmir yolu layihəsidir. XX əsrin son onilliyində Avropa İttifaqının maliyyə yardımı, Azərbaycan, Türkiyə və Gürcüstanın xüsusi səyi ilə reallaşdırılan “İpək Yolu” (TRASEKA) layihəsinə əlavə dəstək olaraq, Azərbaycanın təşəbbüsü-liderliyi ilə inşa olunan və 2017-ci il oktyabrın 30-da istismara buraxılan Bakı-Tbilisi-Qars (BTQ) dəmir yolu Trans-Avropa-Asiya dəmir yolları şəbəkələrini birləşdirmiş, bununla da qədim İpək Yolunun polad magistrallar üzərində bərpası işi başa çatdırılmışdır (Əli Həsənov, 2019).

“Şərq-Qərb” dəhlizi Çin-Qazaxıstan-Xəzər dənizi-Azərbaycan-Gürcüstan-Türkiyə-Avropa marşrutu üzrə hərəkət edir, Çindən Avropaya və əks istiqamətə yüklərin daşınmasını nəzərdə tutur. Bu layihə Çinin irəli sürdüyü “Bir kəmə-bir yol” layihəsində Orta Dəhliz adlanan hissəni təşkil edir və Azərbaycan bu layihədə ən mühüm tərəfdaşlardandır. Məhz Azərbaycanın iradəsi ilə həyata keçirilən Bakı-Tiflis-Qars dəmir yolu “Şərq-Qərb” dəhlizinin, ümumilikdə “Bir kəmə-bir yol” layihəsinin həyata vəsiqə almasını sürətləndirdi.

Yeni Bakı beynəlxalq dəniz ticarət limanı

Azərbaycan Xəzər sahilində ən böyük liman inşa edir. Ölkəmizin fəal iştirakı ilə yaradılan Şərq-Qərb nəqliyyat dəhlizinin çox mühüm seqmentindən birini Ələtdə tikilən Yeni Bakı Beynəlxalq Dəniz Ticarət Limanı təşkil edir. Bu, Xəzər sahilində tikilən ən iri limandır. Yerləşdiyi ərazinin böyük üstünlüklərə malik olması sayəsində yeni liman Azərbaycanda nəqliyyatın təhlükəsizliyi məsələlərini uğurla həll etməyə, Bakını Xəzər hövzəsində çox müasir və böyük logistika, nəqliyyat mərkəzinə çevirməyə, Xəzəryanı ölkələr arasındakı əməkdaşlığı dərinləşdirməyə, Şimal-Cənub və Şərq-Qərb nəqliyyat dəhlizlərinin tam gücü ilə işləməsinə əlverişli imkanlar yaradır. Yeni limanın tikintisi üçün 400 hektar ərazi ayrılıb (Azərbaycan Respublikası Prezidentinin 2016-cı il 6 dekabr tarixli Fərmanı). Limanın akvatoriyasında dərinləşdirmə işlərini Hollandiyanın “Van Oord” şirkəti həyata keçirib. Həmin qurum tərəfindən uzunluğu 7,5 kilometr, eni 160 metr, dərinliyi 7 metr və dönmə dairəsinin diametri 450 metr olan giriş-çıxış kanalı inşa olunub. Bu isə Xəzər dənizində üzən bütün növ gəmilərin limana təhlükəsiz və sərbəst yanmasına imkan verir. Limanın tikintisinin 1-ci mərhələsi çərçivəsində bərə terminalı artıq istismara verilib. Körpüdə eyni vaxtda 2 bərənin yüklənilib-boşaldılması mümkündür. İlk mərhələdə limanın daşıma imkanları 10 milyon ton yük və 50 min ədəd irihəcmli

konteynerdir. Növbəti mərhələlərdə liman ildə 25 milyon ton yük və 1 milyon ədəd konteynerin daşınmasını təmin edəcək.

Hazırda limanın inşasının tamamlanması ilə bağlı yeni layihələr icra olunur. Prezident İlham Əliyev limanın tikintisinin sürətləndirilməsi ilə bağlı qarşıya mühüm vəzifə qoyub. Bununla bağlı mesajlarını çatdıran dövlət başçısı deyib: “Ələt Beynəlxalq Dəniz Limanının birinci mərhələsinin tikintisi bu il başa çatmalıdır. Həm bütün infrastruktur, tikinti işləri, o cümlədən avadanlıq, bütün bu tədbirlər dövlət investisiya proqramında nəzərdə tutulur və icra ediləcək” (Mübariz Abdullayev, 2017).

Bakı-Tbilisi-Qars dəmir yolu

Tikintisi 2007-ci il noyabrın 27-də başlayan Bakı–Tbilisi–Qars dəmir yolunun təntənəli açılışı 2017-ci il oktyabrın 30-da olub (Azərbaycan Dəmir Yolları, 2022).

Hal-hazırda istifadəyə verilən Bakı-Tbilisi-Qars dəmir yolu xətti Asiya və Avropa arasında vacib logistik bağlantıdır. Bu, həm də beynəlxalq əməkdaşlıq formatı yaradır, xalqları və ölkələri bir-birinə bağlayır, sülh və sabitliyə xidmət edir. Avropa və Asiya dəmir yolu şəbəkələrinin birləşdirilməsini təmin edən Bakı-Tbilisi-Qars dəmir yolu ilə indiyə kimi ümildə 262 qatar, 26 min 214 konteynerlə 1 milyon 419 min 686 ton yük daşınıb. Ölkəmizin təşəbbüsü ilə inşa edilən BTQ dəmir yolu bölgəmizdə və bütövlükdə Avrasiyada yeni nəqliyyat xəritəsi yaradıb, Azərbaycanın tərəfdaşları tərəfindən ötən müddətdə bu yoldan səmərəli istifadə edilib. Respublikamızın ərazisindən keçən yolların çoxşaxəli olması ölkəmizin imkanlarını böyük dərəcədə artırır (Humbatov M.A. and Kazım S. 2017).

Zəngəzur nəqliyyat dəhlizi

İşğaldan azad edilən Qarabağ regionunun coğrafi mövqeyi, ərazidən Avropaya və Asiyaya çıxış imkanlarının artması isə Azərbaycanın beynəlxalq nəqliyyat-kommunikasiya və dəhliz layihələrində bundan sonra daha fəal iştirakını gücləndirəcək. Hazırda İşğaldan azad edilmiş ərazilərdə yol infrastrukturunun qurulması istiqamətində işlər davam etdirilir.

2020-ci ilin noyabr ayının 16-da təməli qoyulmuş “Zəfər yolu” başlanğıcını Hacıqabul-Mincivan-Zəngəzur dəhlizi magistral avtomobil yolundan götürməklə Şuşa şəhərinə qədər uzanır. Layihələndirilən yolun uzunluğu 101 kilometrdir. Strateji əhəmiyyəti ilə seçilən digər bir layihə, Zəngilan-Horadiz avtomobil yolunun tikintisi ilə bağlı işlər davam edir. Bu yolun ümumi uzunluğu 124 kilometrdir və 4-6 zolaqdan ibarətdir. Başlanğıcını Xocavənd rayonunun Hadrut qəsəbəsindən götürən və Cəbrayıl rayonundan keçməklə Şükürbəyli kəndində Hacıqabul-Mincivan-Zəngəzur dəhlizi magistral avtomobil yoluna birləşən Hadrut-Cəbrayıl-Şükürbəyli avtomobil yolunun da tikintisinin icrasına başlanılmışdır. Layihələndirilən yolun uzunluğu 43 kilometrdir. İşğaldan azad edilmiş ərazilərdə icra olunan yol infrastrukturunu layihələrindən biri Bərdə-Ağdam avtomobil yoludur. Başlanğıcını Bərdə şəhərindən götürən Bərdə-Ağdam avtomobil yolunun uzunluğu 44,5 kilometrdir. azad edilmiş ərazilərdə icra olunan yol infrastrukturunu layihələrindən biri Xudafərin-Qubadlı-Laçın və Xanlıq-Qubadlı avtomobil yollarıdır. Xudafərin-Qubadlı-Laçın avtomobil yolunun uzunluğu 66 kilometr təşkil edəcək. Sözügedən yolun Xanlıq yaşayış məntəqəsindən ayrılaraq Qubadlı şəhərinə qədər 17 kilometr uzunluğunda yeni avtomobil yolunun da inşası nəzərdə tutulub. Layihələndirilən yolların ümumi uzunluğu 83 kilometrdir. Hazırda işğaldan azad edilmiş ərazilərdə dəmiryolu şəbəkəsinin bərpa istiqamətində işlər aparılır. Uzunluğu 110 km olan Horadiz-Ağbənd dəmir yolu istifadəyə verildəndən sonra işğaldan azad olunmuş torpaqlara gediş-gəlişində mühüm rol oynayacaq.

2021-ci ilin fevral ayında ölkə Prezidenti tərəfindən təməli qoyulan Horadiz-Ağbənd dəmir yolu xəttinin ox üzrə uzunluğu 110,4 km təşkil edir. Tikinti işləri 3 mərhələdə həyata keçirilir. Birinci mərhələ Horadiz, Mərcanlı, Mahmudlu stansiyalarını əhatə etməklə 30 km, ikinci mərhələ Soltanlı, Qumlaq, Həkəri və Mincivan stansiyalarını əhatə etməklə 55 km, üçüncü mərhələ isə Mincivandan başlayaraq Bartaz və Ağbənd stansiyalarını əhatə etməklə 25,4 km təşkil edir ([Azərbaycan Dəmir Yolları, 2022](#)).

Layihə çərçivəsində 9 stansiyanın (Horadiz, Mərcanlı, Mahmudlu, Soltanlı, Qumlaq, Həkəri, Mincivan, Bartaz, Ağbənd), 3 ədəd tunel, 41 ədəd körpü, 3 ədəd qalereya, 7 ədəd yolötürücü və ümumilikdə isə 300-ə yaxın süni mühəndisi qurğunun tikintisi planlaşdırılır.

Zəngəzur dəhlizi vasitəsi ilə Azərbaycanın əsas hissəsi ilə Naxçıvan MR arasında birbaşa dəmir yolu əlaqəsinin yaranmasına imkan verəcək və eyni zamanda dəmir yolu bölgəmizin uzunmüddətli inkişafını, sabitliyini təmin edəcək. Bundan əlavə, ümumi uzunluğu 45 kilometr olan Bərdə–Ağdam dəmir yolu xətti də yenidən qurulur. 44 günlük Vətən müharibəsindəki Zəfərdən sonra reallaşan Zəngəzur dəhlizinin isə Azərbaycanın tranzit imkanlarını daha da çoxaldacağı şübhəsizdir. Azərbaycanın coğrafi mövqeyi və burada qurduğu nəqliyyat infrastrukturunu bu gün həm Qərbdə, həm də Asiyada xüsusi diqqətlə izlənilir. Belə görünür ki, bu prosesdə indi dünyanın iqtisadi güc mərkəzləri ölkəmizlə işbirliyini genişləndirməyi düşünürlər.

Ümumiyyətlə, “Şimal-Cənub”, “Şərq-Qərb”, Bakı-Tiflis-Qars, “Cənub-Qərb” və “Lapis Lazuli” beynəlxalq nəqliyyat dəhlizlərinin qovuşduğu məkanda yerləşən Azərbaycan Avropa ilə Asiyanı birləşdirən logistik zəncirin əsas halqasına çevrilmək üçün hər cür şəraitə malikdir (Humbatov M.A. and Kazım S., səh.51, 2017). Azərbaycan regionunda nəqliyyat qovşağı olmaq istiqamətində mühüm addımlar atır: Bunun mənası odur ki, bütün nəqliyyat xətləri Azərbaycanda kəşifdir. Şimal, Cənub, Şərq və Qərbi Avropa İttifaqı olaraq biz təkcə Şərq və Qərb nəqliyyat yollarının deyil, eyni zamanda Şimal və Cənub yollarının da Azərbaycanda kəşifində maraqlıyıq. Bu həmin nəqliyyat qovşağının necə əlaqəli işləməsini göstərir. Çin ilə Avropa arasında yüklərin daşınmasında Azərbaycanın nəqliyyat-logistika imkanlarından istifadə olunması gündəngünə artır. Prezident İlham Əliyevin Azərbaycanın yerləşdiyi coğrafi mövqeyindən və iqtisadi imkanlarından səmərəli istifadə olunmaqla, beynəlxalq nəqliyyat-logistika dəhlizlərinin yaradılması istiqamətində atdığı uzaqgörən addımların bəhrəsi getdikcə daha çox müşahidə olunur.

COVID-19 pandemiyasının beynəlxalq iqtisadi-ticari əlaqələrə, istehsal üçün tədarük zəncirinə mənfi təsirləri aradan qaldırmamış, Avropada yeni müharibənin alovlanması Avrasiya regionunda iqtisadi əlaqələri, xüsusən də beynəlxalq ticarəti bir az da çətinə salıb. Avropada hazırda davam edən müharibənin və onun müxtəlif ölkələr arasında siyasi və iqtisadi münasibətlərə neqativ təsirinin beynəlxalq iqtisadi əlaqələrə də əhəmiyyətli dərəcədə zərər vurması getdikcə daha qabarıq formada müşahidə olunur. Müxtəlif dövlətlərə, şirkətlərə qarşı tətbiq olunan sanksiyalar pandemiya xeyli zərər görmüş beynəlxalq iqtisadi-ticari əlaqələrdə, o cümlədən beynəlxalq yükdaşımalarda bir az da çətin vəziyyət yaradıb. Bu məqam dünyanın ikinci ən böyük iqtisadiyyatı və ən böyük ixracatçısı olan Çindən Avropaya yüklərin daşınmasında da artıq özünü göstərməyə başlayıb. Belə ki, Çin ilə Avropa arasında ənənəvi dəmir yolu rabitəsi olan şimal xəttində qeyri-müəyyənlik müşahidə olunur. Regionun mürəkkəb geosiyasi vəziyyəti alternativ dəhlizlərdən istifadə və həmin dəhlizlərin inkişafı ilə bağlı mövzunun vacibliyini bir daha ön plana çəkir.

Azərbaycan özünün əzəli torpağı olan və 30 il erməni işğalı altında olan Qarabağ regionunu 2020-ci ilin sentyabr-noyabr aylarında 44 günlük Vətən müharibəsində işğalçılardan azad edərək beynəlxalq nəqliyyat dəhlizləri üçün xarakterik olan, Şərq və Qərbə çıxışı təmin edən təbii marşrutların mühüm ilkin şərtlərini qarşıya qoyub. Hazırda Azərbaycan, Gürcüstan, Türkiyə, Rusiya və İran ticarət, enerji, nəqliyyat-logistika və bank xidmətləri sahəsində birgə layihələr hazırlayır. Bu istiqamətdə Bakı Beynəlxalq Dəniz Ticarət Limanının

Azərbaycanın, Gürcüstanın, Türkiyənin, Rusiya və İranın “Şərqi-Qərbi” beynəlxalq nəqliyyat dəhlizində önəmli bir qapı rolunu oynaması, Cənubi Qafqazın Türkiyə və İranla birlikdə beynəlxalq iqtisadi inkişafa böyük töhfə verəcəyi həqiqətə çevrilməkdədir (Azərbaycan Təhsil Portalı, 2021).

Hələ tarixi İpək yolu dövründən müxtəlif ölkələri birləşdirən ticarət yollarının üzərində yerləşən Azərbaycanın özünün iqtisadi, nəqliyyat-logistika potensialı sayəsində 500 milyard dollar həcmində ticarət dövriyyəsi olan Çin ilə Avropa arasında iqtisadi qovşaq rolu getdikcə daha da yüksəlir. Prezident İlham Əliyevin illər əvvəl qəbul etdiyi düşünülmüş qərarları ilə Azərbaycan özünün nəqliyyat-logistika potensialını inkişaf etdirərək, Avrasiyada yeni, alternativ dəhlizlərin yaranmasını təmin edib. Şimal-Cənub, Şərqi-Qərbi beynəlxalq nəqliyyat dəhlizlərinin fəaliyyəti istiqamətində görülmüş işlər Azərbaycanın tranzit ölkə kimi beynəlxalq yükdaşımalardakı mövqeyini möhkəmləndirir (Şahin Cəfərov, 2022).

Zəngəzur dəhlizinin bir parçası olacaq həm dəmir yolunun həm də avtomobil yolunun inşasına dair işlər sürətlə reallaşdırılmaqdadır. Tarixi torpaqlarımızdan keçəcək olan dəhlizə Qarabağ regionu daxilində magistral avtomobil yollarının birləşdirilməsi aparılan işlərin kompleks təbiət ilə implementasiya edildiyindən xəbər verir (Coşqun Cəfərov, 2022).

Azərbaycanı regionun ticarət mərkəzinə çevirmək məqsədi ilə ölkənin strateji coğrafi mövqeyindən səmərəli istifadə etməklə tranzit və nəqliyyat xidmətlərinin inkişafı, ölkənin bölgələrində logistika mərkəzlərinin yaradılması nəzərdə tutulur. Bütün bunlar eyni zamanda istehsal və investisiya mərkəzi kimi də ölkənin cəlbediciliyinin artmasına, yeni biznes və məşğulluq imkanlarının yaranmasına yol açacaqdır.

Nəticə

Regional inkişaf mərkəzləri bölgələrdə tarazlı sosial-iqtisadi inkişafın təmin edilməsini stimullaşdıracaq, bu isə regional bərabərsizliyin azaldılmasına, əmtəə dövriyyəsinin iqtisadi rayonlar üzrə strukturunda kəskin fərqlərin aradan qalxmasına, iqtisadi resursların, əsasən, mərkəzi şəhərlərdə təmərküzləşməsinin səngiməsinə gətirib çıxaracaqdır.

Ədəbiyyat

1. “Azərbaycan 2020: gələcəyə baxış” İnkişaf Konsepsiyasının təsdiq edilməsi haqqında Azərbaycan Respublikası Prezidentinin 2012-ci il 29 dekabr tarixli Fərmanı
2. “Azərbaycan Respublikasında logistika və ticarətin inkişafına dair Strateji Yol Xəritəsi”nin təsdiq edilməsi haqqında Azərbaycan Respublikası Prezidentinin 2016-cı il 6 dekabr tarixli Fərmanı
3. “Şimal-Cənub” Beynəlxalq Nəqliyyat Dəhlizinin Azərbaycan Respublikasının ərazisindən keçən hissəsində işlərin sürətləndirilməsi haqqında Azərbaycan Respublikası Prezidentinin 2015-ci il 7 dekabr tarixli Sərəncamı
4. Humbatov M.A. and Kazım S. (2017). Turkic Council Countries: Infrastructure, Trade, Logistics and Transportation,
5. Aqil Əsədov, “Azərbaycan Respublikasının nəqliyyat sistemi”, Xalq qazeti 07.08.2009.
6. Vüqar Bayramov “Zəngəzur dəhlizi region üçün böyük strateji əhəmiyyət kəsb edir” Xalq qazeti, 03.04.2021.
7. <https://azerbaijan.az/related-information/165>
8. Azərbaycan Təhsil Portalı, 2021 <https://azedu.az/az/news/43774-unec-in-professoru-beynelxalq-neqliyyat-kommunikasiya-elaqelerine-zengezur-dehlizinin-qosulmasi-imkanlarindan-danisib>

9. Şahin Cəfərov, Azərbaycan Avrasiyada alternativ nəqliyyat dəhlizləri təqdim edir, 2022 https://azertag.az/xeber/Azərbaycan_Avrasiyada_alternativ_neqliyyat_dehlizleri_teqdim_edir-2112974
10. Tahir Tağıyev, Nəqliyyat dəhlizləri Azərbaycanın beynəlxalq mövqeyinin güclənməsinə yeni imkanlar açdı, 2019 <https://aqrqator.az/az/iqtisadiyyat/314905>
11. Azərbaycan Respublikasının Rəqəmsal İnkişaf və Nəqliyyat Nazirliyi <https://mincom.gov.az/az/view/pages/104/>
12. Coşqun Cəfərov, Zəngəzur dəhlizində region ölkələrinin də marağı yüksəkdir, 2022 <https://ereforms.gov.az/az/ekspert-yazilari/zengezur-dehlizinde-region-olkelerinin-de-maragi-yuksekdir-59>
13. Mübariz Abdullayev, Azərbaycanda yaradılan yeni nəqliyyat dəhlizləri yük daşımalarının həcmünün artmasına səbəb olub, 2017 https://www.yeniazərbaycan.com/Siyaset_e36310_az.html
14. <https://report.az/infrastruktur/qafqazda-yaradılan-yeni-neqliyyat-dehlizleri-regiona-ne-ved-edir/>
15. Sputnik Azərbaycan xəbər portalı. <https://sputnik.az/20190924/beynelxalq-neqliyyat-dehlizleri-ve-azerbaycanin-geoiqtisadi-maraqlari-421827960.html>
16. Azərbaycan Dəmir Yolları, 2022 <https://corp.ady.az/media/xeberler/horadiz-agbend-demir-yolu-xetti-layihesinin-ikinci-merhelesi-uzre-isler-suretle-davam-edir>

ANALYSIS OF THE IMPULSIVE BUYER BEHAVIOR: EMPIRICAL EVIDENCES FROM AZERBAIJAN

Ayan Nabiyeva

Azerbaijan State University of Economics

ayan.nabiyeva@unec.edu.az

Emiliya Ahmadova

Azerbaijan State University of Economics

emiliya_ahmadova@unec.edu.az

Abstract

The underlying objective of the current exploratory research is to provide a more comprehensive understanding of the essence of impulse buying and postulate the drivers behind it for Azerbaijani consumers. There are countless studies focused on defining and measuring impulsive buyer behavior, but due to the lack of attention, the factors that underlie the tendency to buy impulsively remain inconclusive. Studies examining the state of impulsive buyer behavior in Azerbaijan and, most importantly, measuring the impact of numerous factors behind it are lacking. The majority of the available empirical research in Azerbaijan analyzes consumer behavior from a different perspective. However, none of them approach from the perspective of analyzing and measuring impulsive buying. The current study analyzes the impact of consumers' hedonic motivations, materialist values, ability to retain self-control, and psychological state on their impulse buying tendency. Additionally, the effect of socio-demographic attributes and external factors, including the shopping environments and sales campaigns, was also studied. The primary implication for businesses is that they will be equipped with empirical evidence on which factor and to what extent influence consumer buying behavior. Subsequently, they can use it while developing marketing and customer relationship strategies.

Key words: Impulsive buyer behavior, consumer behavior, hedonic consumption

Introduction

Impulse consumer buying behavior is a widely recognized phenomenon with economic importance that is difficult to overlook. As a result of a 2008 survey, it was estimated that about 90% of all customers make impulse purchases (Credit Action, 2008). Even though most retailers rely on the hurried decisions of buyers to make a profit, unplanned purchases present negative consequences for the customers, often resulting in post-purchase regret (L. S. Cornish, 2018). Nevertheless, this does not stop most people from making impromptu purchases while shopping. According to a 1997 study, impulse sales of items like candy and magazines generated an estimated \$4.2 billion annual store value (Mogelonsky, 1998). Additionally, another study from 2013 found that 62% of market sales in supermarkets are attributed to purchases that were made impulsively (Ruvio & Belk, 2013). This figure was as high as 80% of all market sales in some product categories (Abrahams, 1997; Smith, 1996).

The majority of the e-commerce platforms have facilitated the ease of making purchases by expediting the transactions and offering broader flexibility (Srinivasan et al., 2002). This, in turn, has created new possibilities for people to make purchases before thinking them through. Furthermore, social media platforms, which strongly impact consumer behavior, have created an environment where individuals can easily share and evaluate the products and services others consume (IAB Spain, 2016; Anderson et al., 2011). This leads to consumers getting influenced by others and making decisions without thorough evaluation. This type of

behavior is only accelerated by the persistent personalized advertisements pushed by said platforms (Dodoo, N. A., & Wu, L., 2019).

In order to understand impulse consumer buying behavior, a better understanding of the inherent tendencies that shape such behavior must be developed (Badgaiyan, A. J., Verma, A., & Dixit, S., 2016). Hence, when trying to establish the drivers behind this phenomenon, impulse buying tendency, defined as the degree to which an individual is likely to make unintended, immediate, and unreflective purchases, can be used as a precursor (Jones et al., 2003). Though impulse buying tendency and impulse consumer buying behavior are used interchangeably, the terms have different implications; the former embodies enduring customer traits that motivate the latter (Sun & Wu, 2011).

The underlying objective of the current exploratory research is to provide a more comprehensive understanding of the essence of impulse buying and postulate the drivers behind it for Azerbaijani consumers. There are countless studies focused on defining and measuring impulsive buyer behavior, but the factors that underlie the tendency to buy impulsively remain inconclusive due to the lack of attention. Studies are lacking in examining the state of impulsive buyer behavior in Azerbaijan and, most importantly, measuring the impact of numerous factors. The majority of the available empirical research in Azerbaijan analyzes consumer behavior differently. However, none of them approach from the perspective of analyzing and measuring impulsive buying. Departing from this rationality, the current study analyzes the impact of consumers' hedonic motivations, materialist values, ability to retain self-control, and psychological state on their impulse buying tendency. Additionally, the effect of socio-demographic attributes and external factors, including the shopping environments and sales campaigns, was also studied. As a research method, a survey was considered the most appropriate method. Current research is exploratory and explores the quantitative research method. Developed hypotheses were tested using hierarchical multiple regression analysis. The outcome of the research reveals that when impulsive buying consumers are affected by their hedonic motivations. This finding confirms that individuals who shop for pleasure are more likely to make unplanned purchases. Consistent with expectations, results show that buyers who uphold materialist values cannot resist the temptation to purchase products that they initially did not intend to buy. Since materialists often intertwine their self-esteem and material possessions. In turn a lack of self-control does not particularly push consumers to make impulsive purchasing decisions. Findings suggest that negative psychological constructs, namely self-esteem and subjective well-being, do not reflect themselves as much on the impulse buying decisions of Azerbaijani buyers. The primary implication for businesses is that they will be equipped with empirical evidence on which factor and to what extent influence consumer buying behavior. Subsequently, they can use it while developing marketing and customer relationship strategies. It also worth to note that, there is a need to increase the number of respondents as well as study consumers' impulsive buyer behavior towards different product categories.

Theoretical framework

While analyzing consumer behavior, impulsive buyer behavior is among the topics that capture scholars' particular interest. An extensive literature review reveals the existence of numerous definitions of impulsive buyer behavior. Impulse buying is described as an unplanned purchase that occurs as a sudden and persistent urge to buy something immediately, without a great deal of forethought (Rook, 1987). Bayley and Nancarrow (1998) define impulsive behavior as "sudden, compelling, hedonically complex buying behavior." Buyers who exhibit this behavior tend to be emotionally attracted to the item and desire immediate fulfillment (Hoch & Loewenstein, 1991; Thompson et al., 1990). Even though, in moderation, impulsive buying can be described as "self-indulgent," frequent spontaneous purchases might strain the financial well-being of an individual. The

intense emotions toward certain products are formed due to several sociological, psychological, and economic factors. Though different from impulse buying, retail therapy, which occurs when people use shopping to alleviate negative emotions, can often drive people to go into impulsive shopping sprees (Kacen, 1998).

Moreover, impulsivity is tightly related to the emotions and internal motives (Youn and Faber, 2000; Punj, 2011). For persons with stronger internal desires and motives, it is harder to resist temptation and more likely to make impulsive buying. Impulsive buyer behavior is also associated with irrational purchase behavior (Wood, 1998). In addition, Blackwell et al. (2006) considers impulsive buying as a limited problem-solving decision since, in this case, consumers mostly ignore information search and evaluation of alternative stages of the decision-making process.

Literature defines numerous factors affecting impulsive buyer behavior. External stimuli are considered the essential determinants of impulsive buyer behavior. External factors can be specified as store-related factors like design and size (Spies et al., 1997; Hoyer & Macininer, 1999; Youn & Faber, 2000), in-store display and atmosphere (Ghani & Kamal, 2010; Parsad, 2018), music played (Beverland et al. 2006, Verplanken and Herabadi, 2001) along with the lightning and sent (Chebat & Michon, 2003). In addition, promotional (Dholakia, 2000; Foroughi et al., 2013) and temporal factors like time available (Beatty, & Ferrell, 1998) can be considered another predictor of impulsive buyer behavior. Less time available is positively associated with impulsive buying. It is worth noting that, along with available time, the available budget is also essential (Beatty & Ferrell, 1998). In terms of the promotional elements, price is proved to be a significant factor in impulsive behavior (Bayley & Nancarrow, 1998). More funds available for purchasing positively correlates with impulsing purchasing. People tend to execute more impulsively young during sales or discounts.

Another group of factors influencing impulsive buyer behavior are internal factors related to internal motivation (Punj, 2011). Hence, mood and emotions (Foroughi et al., 2013), self-control and personality traits (Badgaiyan, 2016), Shopping enjoyment (Bong, 2010), as well as impulsive buying tendency (Chavosh et al., 2011). Hedonic shopping is also among the factors that stimulate impulsive buying behavior. According to the research conducted by Dipanjan and Ankur (2017), factors like fun, social interactions, novelty, escapism, and outside appreciation are positively associated with impulsive buying intentions.

Conceptual framework

The impact of consumers' personality traits on their purchasing behavior is heavily researched, with most evidence pointing out a significant connection (Sharma et al., 2010; Verplanken and Herabadi, 2001). Notably, neuroticism, one of the traits included in the Big Five theory (McCrae & Costa, 1997), was found to have a positive relationship with impulsive buying tendency (Olsen et al., 2016). Impulsiveness is a facet of neuroticism, and impulse control is a facet of emotional stability (McCrae & Costa, 1997). Neuroticism involves lack of control, lack of the ability to control urges, and inability to delay gratification (Olsen et al., 2016). Individuals with low self-control are less likely to plan their purchases ahead and are more prone to making impulsive purchases (Youn and Faber, 2000). Those with high self-control are reflective, cautious, careful, and rational, making them more likely to plan their purchases (Tellegen 1982).

H1: There is a positive and statistically significant relationship between self-control and impulse buying tendency

There are two main aspects of shopping motivations: utilitarian and hedonic (Cinjarevic, Tatic, Petric, 2011). While utilitarian shopping motivations are more task-oriented, rational, and cognitive with the intention to purchase the product, hedonic motivations are more concerned with the enjoyment, fun, and novelty of the shopping experience (Cinjarevic, Tatic, Petric, 2011). For instance, most consumers report feeling energized and uplifted after a shopping experience (Hausman, A. 2000). This results in consumers "buying so they can shop and not shopping so they can buy." (Langrehr, 1991) The five dimensions of hedonic goals- novelty, fun, escapism, praise from others, and social interaction- were found to have a positive relationship with impulse buying tendency (Dey and Srivastava, 2017).

H2: There is a positive and statistically significant relationship between hedonic goals and impulse buying tendency

Materialism is a value system that involves placing possessions and their acquisition at the center of life and believing that acquiring more possessions leads to happiness (Podoshen, J. S., & Andrzejewski, S. A., 2012). The fixation on the acquisition of items may lead individuals to engage in short-term self-indulgent behavior that is associated with impulse buying (Ahuvia 1992). Additionally, research suggests that those with high materialistic values tend to attach their identity and self-esteem to the amount and nature of accumulated material wealth (Seinauskiene, Mascinskiene, Petrike, Rutelione, 2016). This indicates that when faced with a product that might give them status or admiration of others, materialists are unlikely to resist the temptation to buy (Badgaiyan & Verma, 2014).

H3: There is a positive and statistically significant relationship between materialism and impulse buying tendency.

Several studies have found a significant connection between psychological constructs, such as subjective well-being and self-esteem, and impulse buying tendencies. Subjective well-being is a broad construct that includes individuals' emotional responses, their satisfaction with specific aspects of their lives, and global judgment of life satisfaction (Diener et al., 1999). Previous empirical findings indicate that subjective well-being and impulse buying tendency are negatively related (Silvera et al., 2008). Additionally, there is said to be a direct relationship between self-esteem, defined as a personal judgment of one's worth, and several psychological conducts, such as depression (Rosenberg, 1965, Hammond & Romney, 1995). Research shows that individuals often try to relieve the feelings of depression by engaging in impulse buying for emotional uplift (O'Guinn and Faber, 1989).

H4: There is a positive and statistically significant relationship between self-esteem and impulse buying tendency.

H5: There is a positive and statistically significant relationship between subjective well-being and impulse buying tendency.

Studies have found that consumers that encounter friendly employees and try something on are twice more likely to buy on impulse than those who don't have such an encounter. (Uphill, 1999) Additionally, previous research suggests that high levels of service quality increase consumers' likelihood to make an impulse purchase and their intentions to revisit (Pornpitakpan, C., Yuan, Y., & Han, J. H., 2017). Thus, when consumers have little motivation for mindful decision-making, good retail service quality can push them to engage in impulsive buying (Pornpitakpan, C., Yuan, Y., & Han, J. H., 2017).

H6: There is a positive and statistically significant relationship between a salesperson's quality of service and a consumer's impulse buying tendency.

Methodology

Instrument

Given the goal of the current empirical research, the surveying method was deemed the most appropriate. The prepared questionnaire consists of two parts: the first part determining the socio-demographic characteristics of the respondents and the second part measuring their impulse buying tendencies. The socio-demographic factors were measured through nominal, ordinal, and scale type of questions. The second part, intended to measure the impulse buying tendency and its determinants, was measured with the Likert scale, where 1 denotes "strongly disagree" and 5 denotes "strongly agree". The scales used were adapted from previous studies conducted on similar subjects (Rook and Fisher, 1995; Tangney et al., 2004; Diener et al., 1985; Rosenberg, 1965). During data collection, non-probability sampling was used. The current research is exploratory and utilizes the quantitative research method.

Sample and Sampling Method

According to 2020 statistics, Azerbaijan's population is 10.11 million. With a 95% confidence level and a 5% margin of error, a sample size of 385 was deemed sufficient. Nevertheless, a total number of 442 responses were collected from the surveys between April 6th and May 6th, 2022. All responses were considered appropriate for further processing. The convenience non-probability sampling technique was used during the data collection stage of the current research. The surveys gathered responses from residents of numerous Azerbaijani cities. The primary target of the current research were the local residents over the age of 18.

Data analysis method

The collected data was analyzed with the SPSS Statistics software. Cronbach's alpha was calculated to measure the reliability of the scales used during the research. The construct validity of the questionnaire was measured with the confirmatory factor analysis (CFA). The correlation among variables was measured by calculating the Pearson correlation coefficient. The Structural Equation Model (SEM) was run to test the proposed hypotheses.

Factor analysis

After scoring 0.835 on the Kaiser-Meyer-Olkin (KMO) test, which measures the adequacy of the sample, our data is deemed appropriate for factor analysis. Additionally, a 0.00 significance level on Bartlett's Test of Sphericity indicates that the variables used in the sample are correlated and relevant.

Table 1 KMO and Bartlett's Test

Kaiser-Meyer-Olkin Measure of Sampling Adequacy.	.835	
Bartlett's Test of Sphericity	Approx. Chi-Square	5643.873
	df	666
	Sig.	.000

The conducted confirmatory factor analysis revealed 7 components, one more than intended during the questionnaire development stage. Due to loadings under multiple components, questions measuring the attitudes toward price reductions (promotion) were taken out of the questionnaire. Some questions intended to measure the impulse buying tendency were eliminated for the previous reason.

Table 2: Factor analysis

Rotated Component Matrix ^a							
	Component						
	1	2	3	4	5	6	7
İBT1	.729						
İBT3	.677						
İBT4	.689						
İBT5	.707						
HM2		.826					
HM3		.864					
HM4		.595					
HM5		.781					
M1			.794				
M2			.700				
M3			.794				
M4			.557				
SQ1				.798			
SQ2				.733			
SC1					.622		
SC2					.720		
SC3					.671		
SE3						.645	
SE5						.747	
SE6						.711	
SWB1							.790
SWB2							.762
SWB3							.743
Extraction Method: Principal Component Analysis. Rotation Method: Varimax with Kaiser Normalization.							
a. Rotation converged in 8 iterations.							

Reliability analysis

The table below details the results of the reliability analyses conducted for each of the components used in this research. Six of the seven components have Cronbach's Alphas higher than 0.6, which is considered sufficient in the earlier stages of the research. (Nunnally, 1978) One of the components, which measures the importance of service quality while shopping, has Cronbach's Alpha value slightly lower than 0.6 which might be caused by a small number of items. Therefore, it can be concluded that the instrument has a sufficient level of reliability.

Table 3: Reliability.

Dimensions	Cronbach's Alpha	N of Items
Impulse buying tendency	.732	4
Hedonic Motivations	.819	4
Materialism	.737	4
Service Quality	.597	2
Self-Control	.658	3
Self-esteem	.750	3
Relative well-being	.751	3

Data analysis

Descriptive Statistics

As provided in Table 4, the gender composition of the respondents is 64% females and 35% males. The most significant proportion of the respondents has a bachelor's degree, 48%, followed by those with a high school diploma. While nearly 9% graduated VET, five people possess a Ph.D. diploma. In terms of employability, 290 respondents (65%) are employed, while 34% are unemployed. In addition, 293 (54%) respondents are single, followed by 44% singles, and only 10 respondents engaged.

Table 4. Descriptive statistics: gender, employability, education and marital status

Gender					
	Frequency	Percent	Valid Percent	Cumulative Percent	
Valid	female	285	64.3	64.5	64.5
	male	157	35.4	35.5	100.0
	Total	442	99.8	100.0	
Employability					
	Frequency	Percent	Valid Percent	Cumulative Percent	
Valid	yes	152	34.3	34.4	34.4
	no	290	65.5	65.6	100.0
	Total	442	99.8	100.0	
Education					
	Frequency	Percent	Valid Percent	Cumulative Percent	
Valid	Secondary education	133	30.0	30.1	30.1
	Vocational education	41	9.3	9.3	39.4
	Bachelor	212	47.9	48.0	87.3
	Master	51	11.5	11.5	98.9
	Ph.D.	5	1.1	1.1	100.0
	Total	442	99.8	100.0	
Marital Status					
	Frequency	Percent	Valid Percent	Cumulative Percent	
Valid	Single	239	54.0	54.1	54.1

Engaged	10	2.3	2.3	56.3
Married	193	43.6	43.7	100.0
Total	442	99.8	100.0	

Table 5 illustrates descriptive statistics for the age and income distribution of the respondents. The mean age of the respondents is 27 years, with a standard deviation of 8.821 years. By analyzing skewness (1.233) and kurtosis (1.032), we can say that coefficients are within the norm, and data is normally distributed. The mean income of the respondents is nearly 490 azn, with an SD of 437. Data is normally distributed based on the Skewness (2.125) and Kurtosis (1.36).

Table 5. Descriptive statistics age and income.

Descriptive Statistics									
	N	Minimum	Maximum	Mean	Std. Deviation	Skewness		Kurtosis	
	Statistic	Statistic	Statistic	Statistic	Statistic	Statistic	Std. Error	Statistic	Std. Error
Age	435	18	57	27.23	8.821	1.233	.117	1.032	.233
Income	232	100	2200	486.89	437.040	2.125	.158	4.547	.315

Hypothesis testing

According to the result of the correlation analysis, there is a statistically significant correlation between Impulsive buyer behavior and all independent variables. Pearson correlation coefficients are: for Hedonic motivation $r = 0.233$, $p < .0011$, Materialism $r = .286$, $p < .001$, Service quality $r = .259$, $p < .001$, Self-Control $r = .161$, $p < .001$, Self Esteem $r = .171$, $p < .0011$ and Wellbeing $r = .128$, $p = 0.007$. All correlations were weak to moderate, ranging between $r = .006$, $p = .895$ and $r = .387$, $p < .001$.

As evident from the correlation matrix, there is no high correlation among independent variables, which discards the issue of multicollinearity. In addition, the estimated VIF is less than 1.5, which means that data meets the assumption of collinearity, and multicollinearity is not a concern.

Table 6: Correlations

		Impulsive buyer behavior	Hedonic motivation	Materialism	Service quality	Self control	Self esteem	Wellbeing	Gender	Education	Employability	Age	Income	Marital
Impulsive buyer behavior	Pearson Correlation	1	.233**	.286**	.259**	.161**	.171**	.128**	-.348**	-.002	.053	.017	-.033	.160**
	Sig. (2-tailed)		<.001	<.001	<.001	<.001	<.001	.007	<.001	.968	.266	.725	.609	<.001
	N	442	442	442	442	442	442	442	442	442	442	436	237	442
Hedonic motivation	Pearson Correlation	.233**	1	.046	.086	-.054	.086	.186**	.021	.090	.006	-.156**	.095	-.110*
	Sig. (2-tailed)	<.001		.335	.070	.256	.072	<.001	.663	.060	.895	.001	.146	.020
	N	442	442	442	442	442	442	442	442	442	442	436	237	442
Materialism	Pearson Correlation	.286**	.046	1	.219**	.218**	.132**	-.008	-.039	.017	.015	-.100*	-.044	-.119*
	Sig. (2-tailed)	<.001	.335		<.001	<.001	.005	.874	.413	.716	.755	.036	.497	.012
	N	442	442	442	442	442	442	442	442	442	442	436	237	442

Service quality	Pearson Correlation	.259**	.086	.219**	1	.240**	.130**	.140**	-.065	.044	-.025	-.068	-.107	-.007
	Sig. (2-tailed)	<.001	.070	<.001		<.001	.006	.003	.171	.357	.597	.155	.100	.883
	N	442	442	442	442	442	442	442	442	442	442	436	237	442
Self-confident	Pearson Correlation	.161**	-.054	.218**	.240**	1	.387**	-.093	.039	-.015	-.009	-.044	.061	-.077
	Sig. (2-tailed)	<.001	.256	<.001	<.001		<.001	.050	.419	.760	.846	.358	.348	.106
	N	442	442	442	442	442	442	442	442	442	442	436	237	442
Self esteem	Pearson Correlation	.171**	.086	.132**	.130**	.387**	1	-.286**	-.026	-.044	.098*	.130**	-.063	-.156**
	Sig. (2-tailed)	<.001	.072	.005	.006	<.001		<.001	.585	.362	.040	.007	.331	.001
	N	442	442	442	442	442	442	442	442	442	442	436	237	442
Wellbeing	Pearson Correlation	.128**	.186**	-.008	.140**	-.093	-.286**	1	.040	.077	-.065	-.097*	.118	-.001
	Sig. (2-tailed)	.007	<.001	.874	.003	.050	<.001		.397	.107	.173	.044	.070	.985
	N	442	442	442	442	442	442	442	442	442	442	436	237	442
Gender	Pearson Correlation	-.348**	.021	-.039	-.065	.039	-.026	.040	1	.011	-.090	-.229**	.121	-.364**
	Sig. (2-tailed)	<.001	.663	.413	.171	.419	.585	.397		.826	.060	<.001	.064	<.001
	N	442	442	442	442	442	442	442	442	442	442	436	237	442
Education	Pearson Correlation	-.002	.090	.017	.044	-.015	-.044	.077	.011	1	-.234**	.002	.231**	-.171**
	Sig. (2-tailed)	.968	.060	.716	.357	.760	.362	.107	.826		<.001	.967	<.001	<.001
	N	442	442	442	442	442	442	442	442	442	442	436	237	442
Employability	Pearson Correlation	.053	.006	.015	-.025	-.009	.098*	-.065	-.090	-.234**	1	-.176**	-.026	.059
	Sig. (2-tailed)	.266	.895	.755	.597	.846	.040	.173	.060	<.001		<.001	.691	.216
	N	442	442	442	442	442	442	442	442	442	442	436	237	442
Age	Pearson Correlation	.017	-.156**	-.100*	-.068	-.044	-.130**	-.097*	-.229**	.002	-.176**	1	.100	.556**
	Sig. (2-tailed)	.725	.001	.036	.155	.358	.007	.044	<.001	.967	<.001		.127	<.001
	N	436	436	436	436	436	436	436	436	436	436	436	232	436
Income	Pearson Correlation	-.033	.095	-.044	-.107	.061	-.063	.118	.121	.231**	-.026	.100	1	-.024
	Sig. (2-tailed)	.609	.146	.497	.100	.348	.331	.070	.064	<.001	.691	.127		.713
	N	237	237	237	237	237	237	237	237	237	237	232	237	237
Marital	Pearson Correlation	.160**	-.110*	-.119*	-.007	-.077	-.156**	-.001	-.364**	-.171**	.059	.556**	-.024	1
	Sig. (2-tailed)	<.001	.020	.012	.883	.106	.001	.985	<.001	<.001	.216	<.001	.713	
	N	442	442	442	442	442	442	442	442	442	442	436	237	442

** . Correlation is significant at the 0.01 level (2-tailed).

* . Correlation is significant at the 0.05 level (2-tailed).

As a next step, hierarchical regression analysis was conducted to check the proposed hypotheses. Based on the correlation results, only gender and marital status have a statistically significant correlation with the dependent variable out of all presupposed confounding variables. Therefore, only these two control variables were included in the hierarchical regression model. The first step control variables gender and marital status are included in the model. Developed model was statistically significant $F(2, 439) = 30.650$; $p < .001$ while explaining 12% ($R^2=.123$) of variance in impulsive buying intention. The contribution of the two control variables is statistically significant. As a second step, all six predictor variables are included in Model 2. As a result, the total variance explained by the model increased by nearly 20%. Hence with $R^2=0.316$, $F(8, 433) = 24.957$; $p < .001$ second model explained 31% changes in impulsive buying intention. The inclusion of the independent variables explained an additional 20% variation in impulsive buying intention. In the final model, all independent variables except self-control have a statistically significant impact on impulsive buying intention. Materialism ($B=.242$, $p < .001$) and hedonic motivation ($B=.227$, $p < .001$) have a stronger influence on impulsive buying intention, followed by well-being ($B=.133$, $p=.003$), self-esteem ($B=.122$, $p=0.06$) and service quality ($B=.113$, $p=0.04$).

Table 7 Hierarchical Regression Model

	R	R ²	R change	F	Sig.	B	SE	β	t	Sig.	VIF
Model 1	.350	.123	.123	30.650	<.001						
Gender						-.692	.099	-.334	-6.967	<.001	1.153
Marital status						.038	.048	.038	.793	.428	1.153
Model 2	.562	.316	.193	24.957	<.001						
Gender						-.609	.089	-.294	-6.816	<.001	1.180
Marital status						.129	.044	.128	2.916	.004	1.220
Hedonic motivation						.227	.047	.202	4.870	<.001	1.085
Service quality						.113	.040	.121	2.844	.005	1.146
Self-control						.088	.050	.079	1.757	.080	1.281
Self esteem						.122	.044	.128	2.974	.004	1.352
Materialism						.242	.046	.220	5.272	<.001	1.105
Well-being						.133	.044	.131	3.021	.003	1.184

Hence, we can conclude that all the hypotheses except the first hypothesis are accepted.

Table 8

<i>H1 There is a negative and statistically relationship between self-control and impulse buying tendency</i>	Rejected
<i>H2 There is a positive and statistically relationship between hedonic goals and impulse buying tendency</i>	Accepted
<i>H3 There is a positive and statistically relationship between materialism and impulse buying tendency.</i>	Accepted
<i>H4 There is a positive and statistically relationship between self-esteem and impulse buying tendency.</i>	Accepted

H5 There is a positive and statistically relationship between subjective well-being and impulse buying tendency. Accepted

H6 There is a positive and statistically relationship between a salesperson's quality of service and a consumer's impulse buying tendency. Accepted

Discussion and conclusion

Most research done on impulse buying thus far hasn't fully explored the potential determinants of this multidimensional phenomenon. Besides, since several studies have established the impact of cultural influences on buyers' impulsiveness, it is misleading to assume the findings of previous research are representative of the behaviors of Azerbaijani consumers (Kacen, J. J., & Lee, J. A., 2002). The research aimed to extend the previous studies available on the determinants of impulse buying tendency by using the case of Azerbaijani consumers. Generally, an average Azerbaijani citizen does not have enough disposable income to make unplanned shopping decisions, yet reality does not seem to reflect this theory. In order to understand the logic behind this discrepancy, it is necessary to identify the potential external and internal drivers of impulse buying tendency. Additionally, the determination of factors causing individuals to make impromptu shopping decisions can aid businesses in creating marketing tactics that trigger impulse buying.

The outcome of the research reveals that when impulsive buying consumers are affected by their hedonic motivations. This finding confirms that individuals who shop for pleasure are more likely to make unplanned purchases. Consistent with expectations, our results show that buyers who uphold materialist values cannot resist the temptation to purchase products that they initially did not intend to buy. Since materialists often intertwine their self-esteem and material possessions, it was predicted for such individuals to show a higher predisposition to impulse buying. However, we found that a lack of self-control does not particularly push consumers to make impulsive purchasing decisions. Though previous research has demonstrated a negative relationship between consumers' self-control and their impulse buying tendency, our results reveal that in the case of Azerbaijani consumers, the inability to control oneself does not provoke buyers to make spontaneous purchases.

Additionally, our hypothesis on the positive relationship between the service quality of salespeople and the impulse buying tendency of consumers was verified. As hypothesized, the service quality of salespeople positively affects the impulse buying tendency of consumers. This means that when accommodated by friendly and polite salespeople consumers are more inclined to make impromptu shopping decisions.

Lastly, our findings suggest that negative psychological constructs, namely self-esteem and subjective well-being, do not reflect themselves as much on the impulse buying decisions of Azerbaijani buyers.

Practical Application

Understanding consumer buyer behavior, including impulsive buyer behavior, is among extensively researched subjects. However, studies examining the state of impulsive buyer behavior in Azerbaijan and, most importantly, measuring the impact of numerous factors behind it are lacking. The majority of the available empirical research in Azerbaijan analyzes consumer behavior from a different perspective. However, none of them approach from the perspective of analyzing and measuring impulsive buying.

Hence, understanding the motivations behind impulse buying behavior can benefit both businesses and consumers, though for contrasting reasons. The former can use the data to determine the triggers for impulse buying, while the latter can be more conscious of their purchasing behavior to avoid unfavorable financial consequences. The primary implication for businesses is that they will be equipped with empirical evidence on which factor and to what extent influence consumer buying behavior. Subsequently, they can use it while developing marketing and customer relationship strategies.

Limitations and further research

One of the primary concerns of the current research is the relatively low number of respondents, though authors of the research were very sensitive towards the representativeness of the research. In addition, current study was measuring general impulsive behavior of local population. Analyzing impulsive buyer behavior towards particular products or products categories might lead to different results. Therefore, other researchers can focus on studying impulsive buyer behavior towards different product categories.

References

1. Mogelonsky, Marcia. (1998). Keep candy in the aisles. *American Demographics*
2. A. Ruvio, R. W. Belk (2013), *The Routledge Companion to Identity and Consumption*
3. Abrahams, Ben. (1997). It's all in the mind. *Marketing*
4. Smith, Don. (1996, February). The joy of candy
5. Srinivasan et al., (2002) *Customer Loyalty in E-Commerce: An Exploration of Its Antecedents and Consequences*
6. IAB Spain (2016), "Estudio anual de redes sociales", available at: <http://bit.ly/1qDIgvy>
7. Anderson, M., Sims, J., Price, J. and Brusa, J. (2011), "Turning 'like' to 'buy' social media emerges as a commerce channel"
8. Dodoo, N. A., & Wu, L., (2019), Exploring the antecedent impact of personalised social media advertising on online impulse buying tendency
9. Badgaiyan, A. J., Verma, A., & Dixit, S. (2016). Impulsive buying tendency: Measuring important relationships with a new perspective and an indigenous scale.
10. Jones et al., (2003) *The product-specific nature of impulse buying tendency*
11. Sun & Wu, (2011) *Trait Predictors of Online Impulsive Buying Tendency: A Hierarchical Approach*
12. Sharma, P., Sivakumaran, B., and Marshall, R. (2011). Deliberate self-indulgence vs. involuntary loss of self-control: toward a robust cross-cultural consumer impulsiveness scale.
13. Verplanken, B., and Herabadi, A. (2001). Individual differences in impulse buying tendency: Feeling and no thinking
14. McCrae, R.R., and Costa, P.T. Jr. (1997). Personality trait structure as a human universal
15. Olsen, S.O., Tudoran, A.A., Hokanen, P., and Verplanken, B. (2016). Differences and similarities between impulse buying and variety seeking: A personality-based perspective.
16. Youn, S., and Faber, R.J. (2000). Impulse buying: its relation to personality traits and cues
17. Tellegen, A. (1982) *Brief Manual for the Multidimensional Personality Questionnaire*.
18. Cinjarevic, M., Tatic, K., & Petric, S. (2011). See it, like it, buy it! Hedonic shopping motivations and impulse buying.
19. Hausman, A. (2000) A multi-method investigation of consumer motivations in impulse buying behavior. *Journal of Consumer Marketing* 17(5): 403–419.

20. Frederick W. Langrehr (1991) , "Retail Shopping Mall Semiotics and Hedonic Consumption" *in NA - Advances in Consumer Research Volume 18*
21. Dey, D.K. and Srivastava, A. (2017), "Impulse buying intentions of young consumers from a hedonic shopping perspective", *Journal of Indian Business Research*
22. Podoshen, J.S., and Andrzejewski, S.A. (2012). An examination of the relationships between materialism, conspicuous consumption, impulse buying and brand loyalty. *Journal of Marketing Theory and Practice*,
23. Ahuvia, A. C. (1992) "For the Love of Money: Materialism and Product Love" In: Rudman F. and Richins, M. L. (eds.) *Meaning, Measure, And Morality of Materialism*.
24. Šeinauskienė, B., Maščinskienė, J., Petrike, I., & Rutelionė, A. (2016). Materialism as the mediator of the association between subjective well-being and impulsive buying tendency. *Inžinerinė Ekonomika*
25. Badgaiyan, A.J., and Verma, A. (2014). Does urge to buy impulsively differ from impulsive buying behaviour? Assessing the impact of situational factors. *Journal of Retailing and Consumer Services*, 22(2015): 145-157
26. Diener, E., Suh, E. M., Lucas, R. E., & Smith, H. L. (1999). Subjective well-being: Three decades of progress. *Psychological Bulletin*, 125(2), 276-302.
27. Silvera, D. H., Lavack, A. M., & Kropp, F. (2008). Impulse buying: The role of affect, social influence, and subjective wellbeing. *Journal of Consumer Marketing*
28. Rosenberg, M. (1965). *Society and the adolescent self-image*. NJ: Princeton University Press.
29. Hammond, W. A., & Romney, D. M. (1995). Cognitive factors contributing to adolescent depression. *Journal of Youth and Adolescence*, 24(6), 667–683. <https://doi.org/10.1007/BF01536950>
30. O'Guinn, T.C., and Faber, R.J. (1989). Compulsive buying: A phenomenological exploration. *Journal of Consumer Research*, 16, 147-157.
31. Paco Underhill, (1999), *Why We Buy: The Science of Shopping*
32. Pornpitakpan, C., Yuan, Y., & Han, J. H. (2017). The effect of salespersons' retail service quality and consumers' mood on impulse buying. *Australasian Marketing Journal (AMJ)*, 25(1), 2–11.
33. Rook, D.W., and Fisher, R.J. (1995). Normative influences on impulsive buying. *Journal of Consumer Research*, 3(22), 305-313
34. Tangney, J.P., Baumeister, R.F., and Boone, A.L. (2004). High self-control predicts good adjustment, less pathology, better grades, and interpersonal success. *Journal of Personality*, 72(2), 271-324.
35. Diener, E., Emmoms, R.A., Larsen, R.J., and Griffin, S. (1985). The satisfaction with life scale. *Journal of Personality Assessment*, 49(1), 71-75.
36. Kacen, J. J., & Lee, J. A. (2002). *The Influence of Culture on Consumer Impulsive Buying Behavior*. *Journal of Consumer Psychology*, 12(2), 163–176.
37. Chebat, J. C., & Michon, R. (2003). Impact of ambient odors on mall shoppers' emotions, cognition, and spending: A test of competitive causal theories. *Journal of business research*, 56(7), 529-539.
38. Wood, M. (1998). Socio-economic status, delay of gratification, and impulse buying. *Journal of Economic Psychology*, 19, 295-320.
39. Bong, S. (2016). The influence of impulse buying toward consumer store loyalty at hypermarkets in Jakarta. *Business and Entrepreneurial Review*, 10(1), 25-44.
40. Chavosh, A., Halimi, A. B., Namdar, J., Choshalyc, S. H., & Abbaspour, B. (2011, February). The contribution of product and consumer characteristics to consumer's impulse purchasing behaviour

- in Singapore. In *Proceedings of 2011 international conference on social science and humanity* (Vol. 1, pp. 248-252).
41. Foroughi, A., Buang, N. A., Senik, Z. C., & Hajmisadeghi, R. S. (2013). Impulse buying behavior and moderating role of gender among Iranian shoppers. *Journal of Basic and Applied Scientific Research*, 3(4), 760-769
 42. Punj, G. (2011). Impulse buying and variety seeking: Similarities and differences. *Journal of Business Research*, 64, 745-748.
 43. Blackwell, R. D., Miniard, P. W., & Engel, J. F. (2006). *Consumer behavior*. South-Western Pub.
 44. Badgaiyan, A. J., Verma, A., & Dixit, S. (2016). Impulsive buying tendency: Measuring important relationships with a new perspective and an indigenous scale. *IIMB Management Review*, 28(4), 186-199.
 45. Bayley, G., & Nancarrow, C. (1998). Impulse purchasing: a qualitative exploration of the phenomenon. *Qualitative Market Research: An International Journal*.
 46. Youn, S., & Faber, R. J. (2000). Impulse buying: its relation to personality traits and cues. *ACR North American Advances*.
 47. Spies, K., Hesse, F., & Loesch, K. (1997). Store atmosphere, mood and purchasing behavior. *International Journal of Research in Marketing*, 14(1), 1-17.
 48. Beatty, S. E., & Ferrell, M. E. (1998). Impulse buying: Modeling its precursors. *Journal of retailing*, 74(2), 169-191.
 49. Parsad, C., Prashar, S., Vijay, T. S., & Kumar, M. (2018). In-store stimuli and impulsive buying behaviour: Modeling through regression equation. *International Journal of Strategic Decision Sciences (IJSDS)*, 9(3), 95-112
 50. Bayley, G., & Nancarrow, C. (1998). Impulse purchasing: a qualitative exploration of the phenomenon. *Qualitative Market Research: An International Journal*.

THE EFFECTS OF SUPPLY CHAIN VIABILITY ON SUPPLY CHAIN PERFORMANCE AND MARKETING PERFORMANCE IN CASE OF LARGE MANUFACTURING FIRM IN ETHIOPIA

Endris Al

College of Business & Economics, Dilla University, Ethiopia,

endrisa@du.edu.et

Wasintu Gossaye

College of Business & Economics, Dilla University, Ethiopia

wasintugossaye2020@gmail.com

Abstract

Goal: COVID-19 has put the supply chain (SC) into an exceptional shocks and disruptions that have never been seen before. It put existing SCs capabilities to a severe test. Moreover, due to the pandemic, demand and supply have been imbalanced, which lead to the questions of societal and SC survivability. This study examines the effects of firms' SC viability on SC and marketing performance.

Design/Methodology/Approach: Explanatory research design was employed to examine the relationship between SC viability capabilities, SC, and marketing performance using partial least (PLS) structural equation modelling (SEM). Moreover, 5-point Likert scale questionnaires are also used as a data collection instrument.

Results: The finding shows that both SC resilience, SC agility, and sustainable SC have a positive effect on SC performance. Further, SC viability [SC resilience + SC agility + sustainable SC] has a positive effect on SC performance. SC performance also play partial mediation between SC viability and marketing performance.

Limitations of the investigation: The study focused only on limited large manufacturing companies in Ethiopia, which excluded other medium and small-sized firms due to the ongoing war in the northern part of the country.

Practical implications: This study shows firms that the traditional risk assessment methodologies are insufficient and will no longer be enough to overcome severe disruption. Instead, the study recommends firms to work using anticipatory methods to prepare for 'unknown unknown' events such as anticipatory failure determination (AFD) and red teaming approach.

Originality/ Value: None of the studies so far in SC has not tested the concepts of viability systems in SC by adopting from disciplines such as ecological modelling, biological, and cybernetics using PLS-SEM.

Keywords: Viability; Agility; Resilience; Sustainable supply chain; Structural equation modelling

Introduction

The supply chain has been revolutionized in dealing with nature and societal interest through becoming more sustainable, strengthening resilience during disturbances, recovering and controlling the ripple effects, and leveraging digital technology (Dolgui et al., 2018; Ivanov, 2020a; Pavlov et al., 2019).

The recent coronavirus (COVID-19) pandemic has put the leagility, resilience, sustainability, and digitalization of SCs to test (Ivanov, 2020b), showing that SCs have suffered an exceptional series of shock and disruption never seen before(Choi, 2020; Currie et al., 2020; Ivanov, 2020b; Ivanov and Das, 2020; Ivanov and Dolgui, 2020; Sarkis et al., 2020). This SC's disruption resistance must work at the level of survivability and viability in order to survive and sustain supply chain and marketing operations(Ivanov, 2020b).

The pandemic breakout has left global supply chains and corporations under extreme stress (Araz et al., 2020), causing production to halt due to a lack of raw materials and spares components, and firms to face uncertain recovery time (Cai and Luo, 2020). The epidemic in Ethiopia, in particular, causes production shutdowns and supply chain disruptions, with repercussions across all economic sectors. For example, the textile, garment, and leather industries have all suffered financial difficulties (Geda, 2020; Lemi et al., 2020). The demand for facial masks, hand sanitizer, and disinfectant sprays skyrocketed

during the coronavirus, and the supply side couldn't keep up; as a result, commercial and societal survival concerns arose (Ivanov, 2020b).

On the other hand, as a result of production pauses, demand and supply of other SCs (e.g., automobile sector and tourism service) had decreased dramatically, raising the question of SC survivability (Harbour, 2020; Ivanov, 2020b). Since the existing state of the art and practical application in each of individual frameworks (i.e., agile, lean, sustainable, resilient, and digital SC) (Ivanov, 2020b) has been tested and those individual SC strategies will not lead to viable SCs, and there has been a lack of a comprehensive view within those individual frameworks as a specific research, a new and larger level of supply chain paradigm is required to solve those survivability questions.

Several studies on SC resilience have been undertaken separately (Ambulkar et al., 2015; Bevilacqua et al., 2018; Blackhurst et al., 2011; Carvalho et al., 2012, 2014; Elleuch et al., 2016; Flint et al., 2011; Ivanov and Dolgui, 2019; Liu et al., 2018; Nemuel et al., 2015; Ochieng, 2018; Pettit et al., 2013, 2019; Scholten et al., 2020). Numerous research on supply chain and organizational performance have also been undertaken in relation to SC sustainability (Abubakar, 2014; Baah and Jin, 2019; Flint et al., 2011; Hamdy et al., 2018; Lopes de Sousa Jabbour et al., 2020; Obrenovic et al., 2020; Wu et al., 2018; Sánchez-Flores et al., 2020).

Many studies on SC agility have been undertaken in conjunction with lean, adaptability, and alignment, while also separately on supply chain performance (for example, (Ali, 2021; Attia, 2016; Gilaninia et al., 2011; Hasegan, 2013; Konecka, 2010; Whitten et al., 2012; Wilujeng et al., 2022; Zhang et al., 2012). Despite this, no research has been done on the influence of combining the three-supply chain viable approaches (i.e., SC resilience, SC agility, and SC sustainability) in a single and unified study on SC performance and marketing performance in general around the world, and in Ethiopia in particular.

Furthermore, while the idea of viability is well-known and applied in ecological modeling and biological systems (Béné et al., 2001) as well as cybernetics (Beer, 1981), it is new to supply chain literature and practical study; Furthermore, Queiroz et al., (2020) also show that there are research gaps in understanding pandemic consequences on economic and supply chains. As a result, the primary motivation for conducting this research is the absence of empirical research on the topic, and even if there are two or three studies, they have also methodological gaps. For example, (Ivanov, 2020b) used simulation-based analysis to forecast COVID-19's short and long-term effects on global supply networks.

As a result, this study aimed to: 1) investigate the impacts of SC resilience on SC performance of a large manufacturing firm in Ethiopia, 2) evaluate the impacts of SC agility on SC performance, 3) investigate the impacts of SC sustainability on SC performance, 4) investigate the impacts of SC viability on supply chain performance, 5) determine the impacts of SC viability on marketing performance through SC performance.

Theoretical background and hypothesis development

Relationship between Supply Chain Resilience and supply chain performance

The ability of a company to quickly recover from supply network interruptions by incorporating flexibility and redundancy is known as supply chain resilience (Zsidisin and Wagner, 2010; Blackhurst et al., 2011). Also, supply chain resilience was defined by Ponomarov and Holcomb (2009); Ponomarov (2012) as the supply chain's adaptive ability to prepare for unexpected events, respond to disruptions, and recover from them by maintaining operations at the desired level of connectedness and control over

structure and function. SC resilience play a major role to the failure and success of firms (Ambulkar et al., 2015; Hohenstein et al., 2015; Pereira et al., 2014; Soni et al., 2014; Wieland and Wallenburg, 2013) and useful for immediately assessing the impact of hazards on the SC and the levels of recovery that may be achieved during disruptions (Soni et al., 2014). Liu et al., (2018) also examine SC resilience (agility, integration, SC reengineering) has an effect on firm performance and risk management performance. According to Liu *et al.*, (2018) SC resilience (agility, integration, SC re-engineering) has an effect on company performance and risk management performance. Furthermore, according to Liu *et al.*, (2018), a resilient SC can improve a firm's competitive advantage and performance by allowing it to react to disruptive events faster than its competitors, allowing it to gain market share. Ambulkar et al., (2015) verified that SC disruption orientation is not enough for enterprises to achieve resilience; they must also be able to rearrange resources and risk management infrastructure. As a result, the following hypothesis is put to the test:

H1a: SC resilience has positively related with supply chain performance.

Relationship between Supply Chain Agility and Supply Chain Performance

Supply chain agility, according to Gligor and Holcomb (2012) and Ali (2021), can improve both operational and supply chain performance. In turns, supply chain agility can be improved by acquiring skills that allow the supply chain to respond quickly and differently to environmental and competitive changes (Yusuf et al., 2003). In a similar study, Qrunfleh and Tarafdar (2013) concluded that an agile supply chain strategy is linked to improved supply chain performance. Based on the aforesaid, this study predicts a favourable impact on supply chain performance, including delivery, cost, responsiveness, and flexibility and claims that:

H1b: Supply chain agility has positively influences supply chain performance.

Relationship between Supply Chain Sustainability and Supply Chain Performance

Pullman et al., (2009) shows that environmental and social sustainability initiatives have a positive and indirect impact on business performance. Through green supply chain management, a sustainable supply chain has a significant positive impact on a company's performance (Hamdy et al., 2018). According to Das (2017), sustainable supply chain practices boost firm performance, which in turn improves environmental and social performance. As a result, the following hypothesis is proposed:

H1c: A sustainable supply chain of the manufacturing firm is positively influences to supply chain performance.

H1: Viable supply chains of manufacturing firm are positively influences supply chain performance.

H2: Viable supply chains of manufacturing firms are positively influences marketing performance.

Relationship between Supply Chain performance and Marketing Performance

Whitten et al., (2012) indicates managers are charged and accountable for improving the performance of the organizational entity for which they are directly responsible. Organizational managers must, however, adopt an external emphasis in a supply chain environment and assess the influence of organizational strategies on supply chain partners. Attempts to improve organizational performance directly may have a negative influence on entire supply chain performance, reducing the chain's competitive edge (Chopra & Meindl, 2001). Chopra and Meindl (2001) further suggest that supply chain performance is optimized only when all supply chain participants effectively use an interorganizational

and inter-functional strategic approach. At the supply chain level, optimization maximizes the supply chain surplus that may be shared by all supply chain participants. Strategies that improve the supply chain's competitive position improve supply chain performance, which has a beneficial impact on each supply chain partner's organizational performance over time. Also, according to Green et al., (2008), supply chain strategies are positively associated with firm marketing performance, which, in turn, positively impacts supply chain performance, which in turn positively impacts organizational performance: thus, the following hypothesis is developed to be tested:

H3: Supply chain performance is positively influences marketing performance.

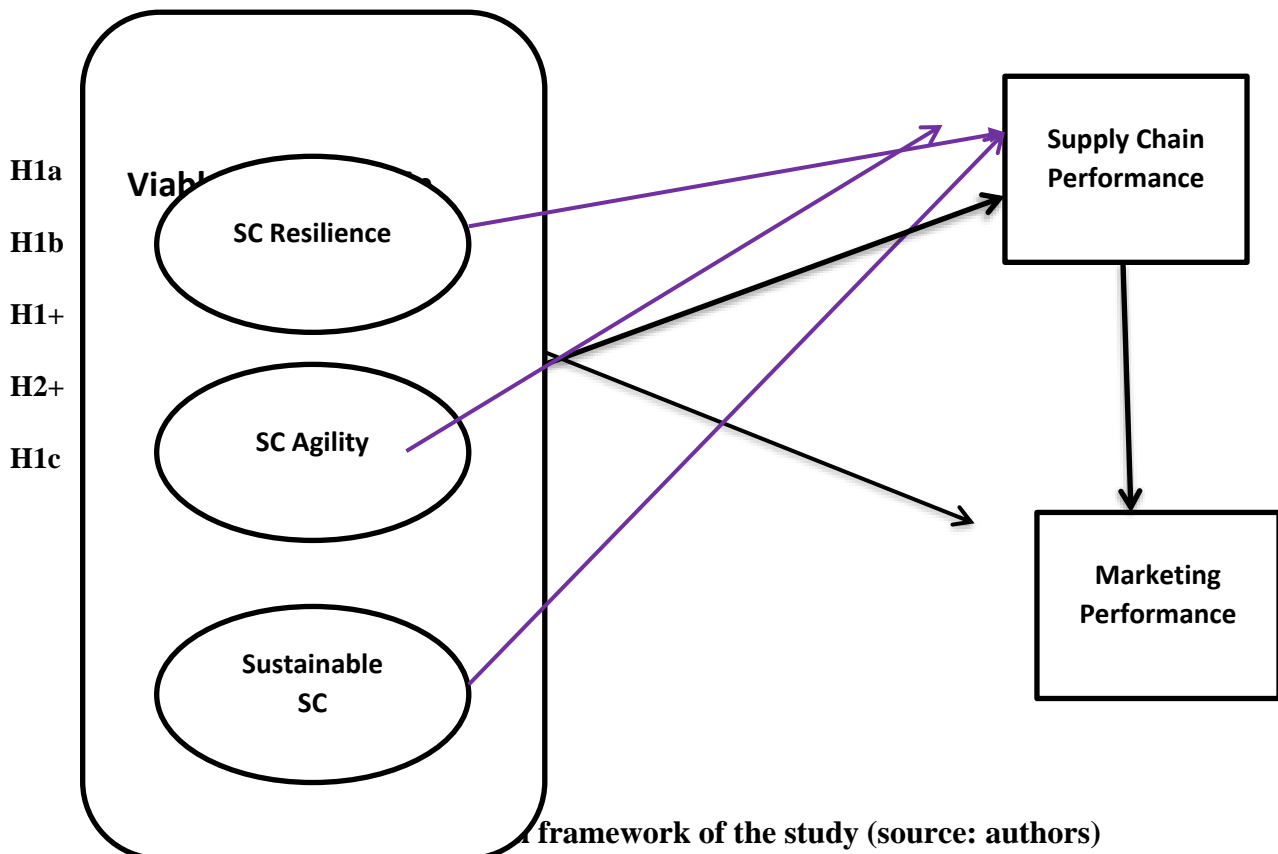

Methodology

Explanatory research design was utilized to investigate the effects of a firm's viable supply chain on supply chain performance and marketing performance in the case of a large manufacturing firm in Ethiopia. We used 5-point Likert scale assessment instruments adapted ranging from (5-strongly agree, 1- strongly disagree) for supply chain viability constructs such as for SC resilience from Ponomarov (2012); SC agility from (Carvalho et al, 2012); Whitten et al, 2012), and instruments for sustainable supply chain from Whitten et al., (2012); Das(2017). We also adapted questionnaires from Tarafdar and Qrunfleh (2017)and Gu et al., (2021) to measure SC performance, as well as Abeysekara et al., (2019) to measure marketing performance.

Study population and sample selection

In this study, simple random sampling was used to select 10 manufacturing firms from 50 licensed manufacturing firms in Hawassa and 28 licensed manufacturing firms in Adama commercially registered

by the Ethiopian Chamber of Commerce, and then stratified sampling was used to reach a homogeneous population due to their different geographical locations. Finally, proportionate allocation was utilized to choose sample representatives from each company, distribute questionnaires, and collect data. As a result, 1168 people were targeted, and 298 people were chosen using Yamane's 1973 sample size determination formula. Fifty (50) out of the total 298 questionnaires were rejected owing to errors, and the study used 248 responses for further data analysis.

$$n = \frac{N}{1 + N(e)^2}$$

$$n = \frac{1168}{1 + 1168(0.05)^2} = 298$$

Table 1: Target Population

Large Manufacturing firms					
No.	Hawassa	N	No.	Adama	N
1.	Moha soft drink Co.	143	1.	Adama Steel Factory	200
2.	Hawassa chip-wood factory	125	2.	Nazareth edible oil	79
3.	BGI St. George Co.	170	3.	East African industry (tea)	32
4.	ETAB soap factory	135	4.	Africa macaroni	82
5.	Tabor Ceramic Factory	105	5.	Nazareth Soap PLC.	97
Total		678	Total		490
Overall total population		1168			

Source: Survey (2022)

Result and Discussion

Explanatory Factor Analysis (EFA)

Prior to doing EFA, the authors investigated Kaiser-Meyer-Olkin indices of sample adequacy (KMO). As a result, the KMO statistic was 0.860, demonstrating that the KMO value is greater than 0.6, indicating that the sample adequacy is appropriate for analysing EFA (Taherdoost et al., 2014). As a result, the current study's KMO value is greater than 0.8, indicating that our data is sufficient for EFA. Then, using principal component analysis (a variable reduction approach), we did factor analysis to find the structural relationship between variables and to remove redundancy among variables. Table 2 reveals that each variable was loaded on its own five factors, with 27 items having a factor loading value of larger than 0.704 and above.

Table 2 also show that variable's composite reliability and Cronbach alpha were tested. Hair et al., (2011) indicate that both Cronbach alpha and composite reliability should be higher than 0.70. Hence our study result show that an acceptable levels of reliability. We also test validity of variables on convergent validity using Average Variance Extracted (AVE) and discriminant validity. Convergent validity indicate that the amount of variance captured by the latent variables and that AVE value of the construct should be greater than 0.50 (Hair et al., 2017). As a result, our study support convergent validity.

Table 2: Results of Explanatory factor analysis, Construct Reliability and Convergent Validity

Constructs	Indicators	Factors loading				
		1	2	3	4	5
Marketing performance (MP)	MP1	0.886				
	MP2	0.874				
	MP3	0.84				
	MP4	0.856				
	MP5	0.877				
Supply Chain Agility (SCA)	SCA1		0.756			
	SCA2		0.797			
	SCA3		0.872			
	SCA4		0.88			
	SCA5		0.85			
Supply Chain performance (SCP)	SCP1			0.78		
	SCP2			0.799		
	SCP3			0.764		
	SCP4			0.875		
	SCP5			0.869		
	SCP6			0.864		
Supply chain Resilience (SCR)	SCR1				0.79	
	SCR2				0.789	
	SCR3				0.704	
	SCR4				0.765	
	SCR5				0.743	
Sustainable supply chain (SSC)	SSC1					0.808
	SSC2					0.842
	SSC3					0.822
	SSC4					0.799
	SSC5					0.748
	SSC6					0.757
Reliability and Convergent Validity	Cronbach α	0.919	0.926	0.964	0.932	0.857
	CR	0.938	0.953	0.977	0.956	0.903
	AVE	0.751	0.871	0.934	0.88	0.702

The current study also examines discriminant validity (DV) to see the constructs are distinct from other constructs. This implies a construct is radically distinctive which are not represented by other (Hair et al., 2017). In doing so, we assessed it using Fornell-Larker criterion by comparing the square roots of the AVE value that should be greater than its highest correlation with any other variables. Thus, the present study established DV sufficiently as table 3 present.

Table 3: Discriminate Validity- using Fornell-Larker Criterion

Constructs	MP	SCA	SCP	SCR	SSC
Marketing Performance	0.867				
Supply Chain Agility	0.618	0.832			
Supply Chain Performance	0.816	0.628	0.826		
Supply Chain Resilience	0.649	0.689	0.595	0.759	
Sustainable Supply Chain	0.584	0.438	0.682	0.423	0.797

Hierarchical Regression

In this study, we employed a hierarchical or fixed order regression analysis using partial least structural equation model. In a hierarchical analysis the exogenous latent variables are entered into the path regression equation in a prespecified order when the exogenous variables are highly correlated that leads to multicollinearity issues (Jong, 1999), and typically used to test specific, theory-based hypotheses (Petrocelli, 2003).

Coefficients of Determination (R^2)

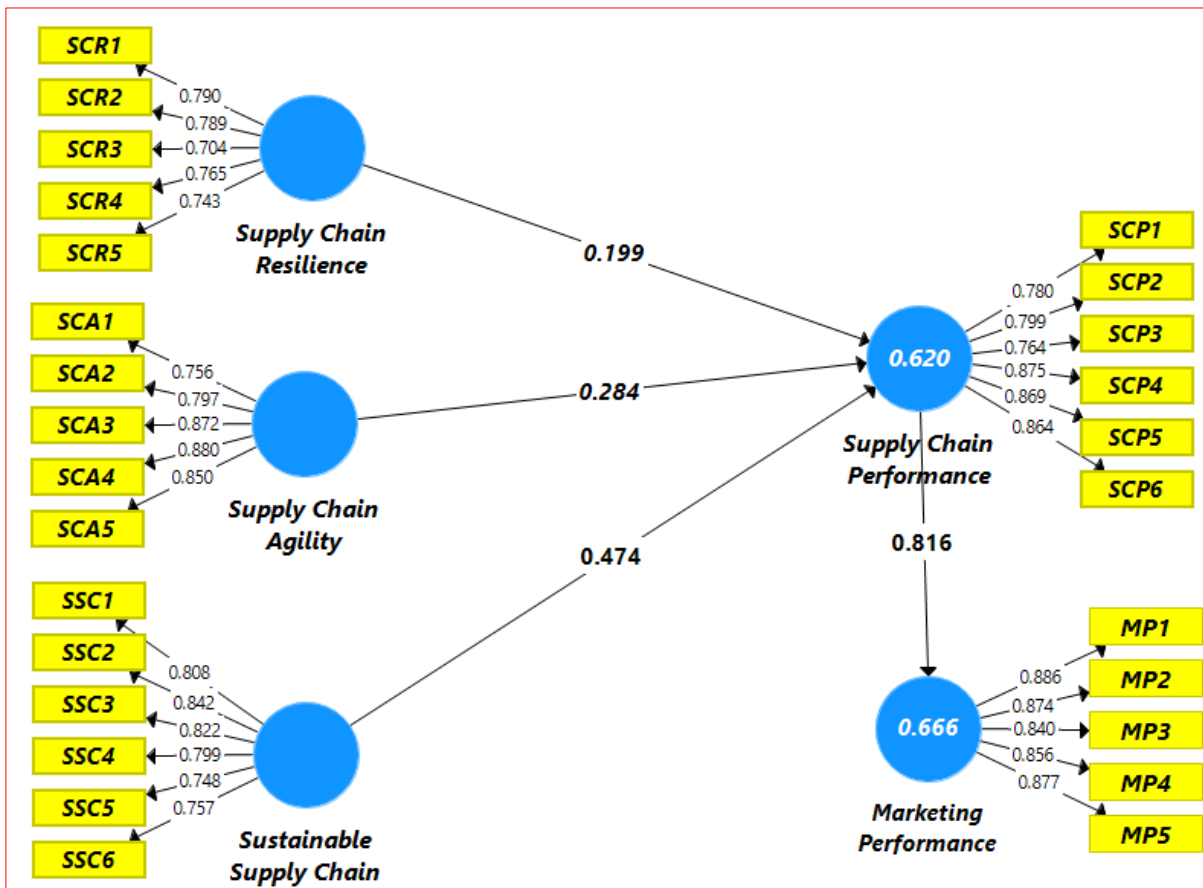

Figure 4. Coefficient of determination (R^2) output of Supply Chain Performance and Marketing performance

Hair et al., (2017) argue that the coefficient of determination or explanatory power R^2 is the key criterion for structural model estimate in partial least-structural equation modelling. Thus, in this study the coefficient used to estimate and measure the model's predictive accuracy and to show the exogenous latent variables combined effects such as supply chain resilience, supply chain agility, and sustainable

supply chain on the exogenous latent variable naming supply chain performance and marketing performance. In doing so, Hair et al., (2011); (2012); (2017) noted that a rule of thumb as R^2 values for the dependant variables 0.75(substantial) 0.50(moderate), and 0.25(weak). Hence, it is evident from figure 2 shows that the endogenous construct supply chain performance and marketing performance has a moderate predictive accuracy of $R^2 = 0.62$ and 0.666 respectively. It means that the combine effect of SC resilience, SC agility, and sustainable supply chain have an improvement impact by 62% on SC performance and 66.6% on marketing performance.

Predictive Relevance (Q^2)

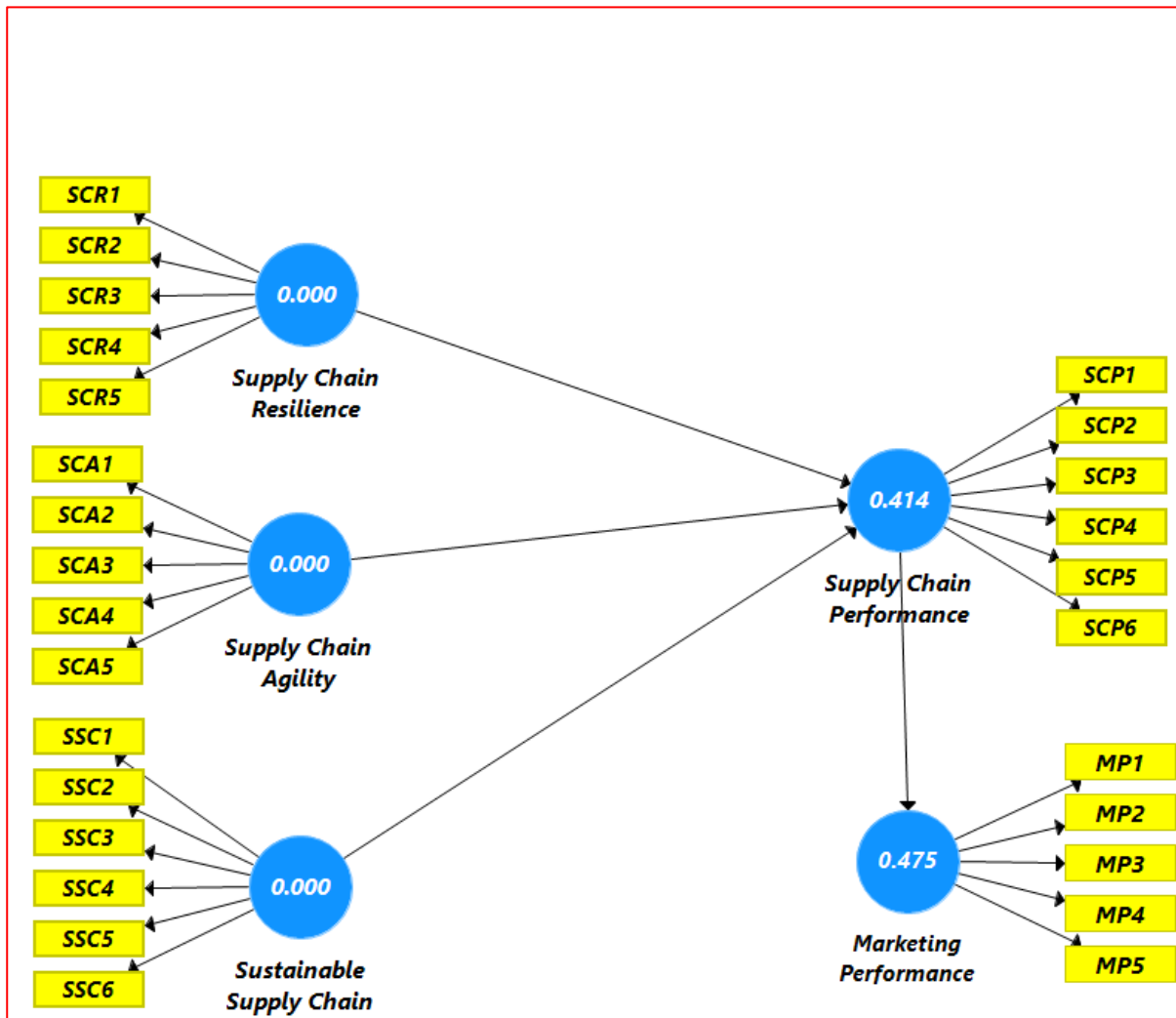

Figure 5. Predictive relevance (Q^2)- output for Supply Chain Performance and Marketing performance

After the assessment of the coefficients of determination, this study examined the predictive relevance (Q^2) using the blindfolding technique as shown in figure 3. To this end, after performing the blindfolding technique at the omission distance case seven, the Q^2 result were stable and different from zero. Finally, it is proved that a medium effect size at 0.414 for supply chain performance and 0.475 for marketing performance is recorded.

Structural Model (Hypothesis Testing)

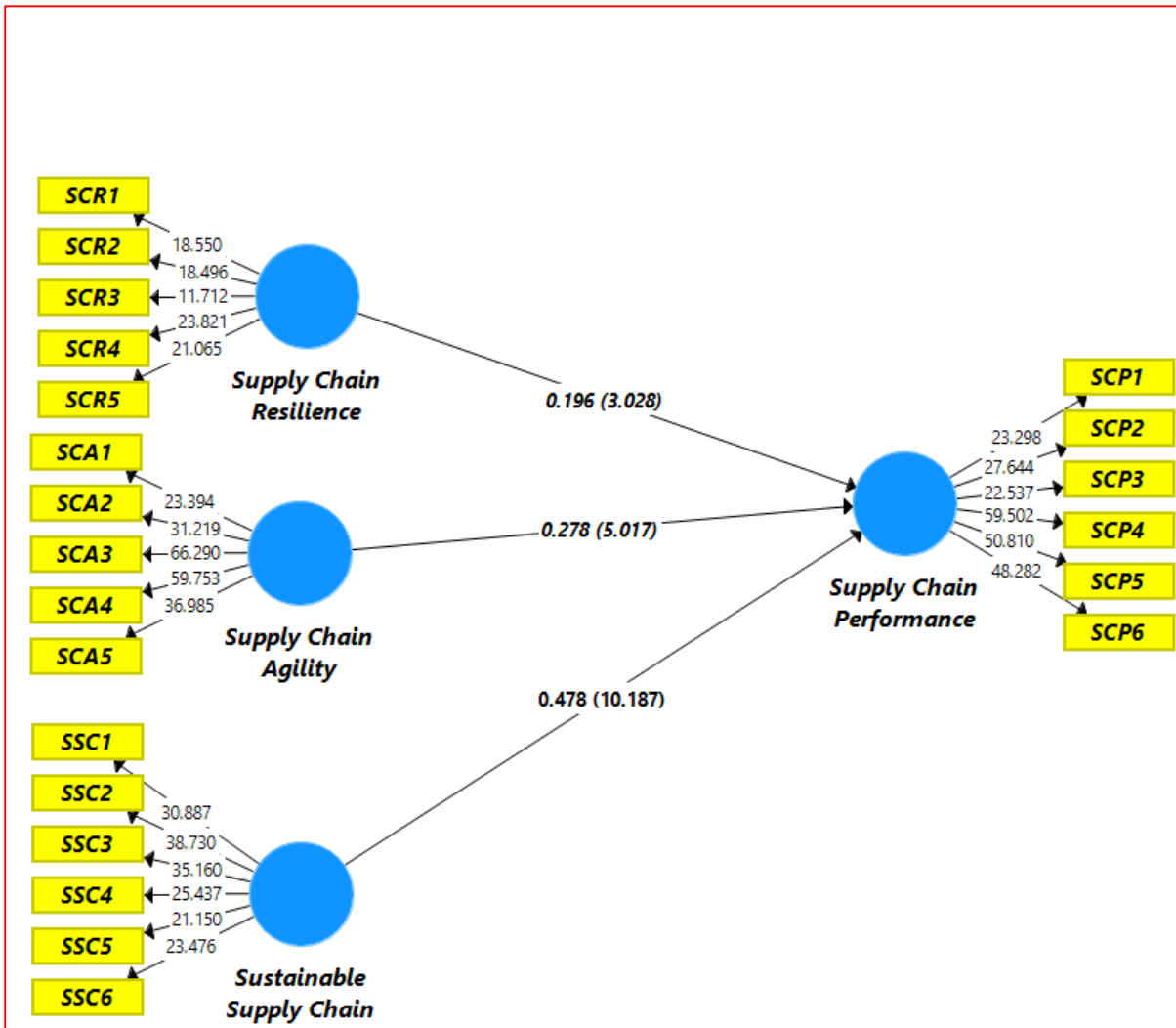

Figure 6. Direct effects of SC Resilience, SC Agility and Sustainable Supply Chain on Supply chain performance

After performing all the preliminary analysis, this study proceeded for testing the relationship between the study variables. We examined the direct effects of SC resilience, SC agility and sustainable SC on supply chain performance. It is found that SC resilience (H1a) has a positive direct effect on supply chain performance as shown in figure 4 and table 3 at path coefficient=0.196 and the critical t-value of 3.028 which is above the threshold value 1.96. Thus, the study result is consistent with the work of Katsaliaki et al., (2021); Macdonald et al., (2018); Abeysekara et al., (2019) that firms which build SC resilience capabilities can detect, adapt and continue to respond to their business operation in unpredictable events. Moreover, as shown in the path diagram SC agility (H2a) has a positive direct effect on SC performance at *path coefficient* = 0.278 and *t-value* of 5.017 and sustainable supply chain (H3a) also has a positive effect on SC performance at path coefficient =0.478 and t-value of 10.187. The study's result is also supported by the work of Das (2017) that firms actively engaged in social and environmental responsibility would improve their market share than their close competitors.

Table 4: Direct effect result

Hypothesis	Constructs	O	M	SD	T-value	P-value	Decision
H2a	SC Agility -> SC Performance	0.278	0.276	0.055	5.017	0	supported
H1a	SC Resilience -> SC Performance	0.196	0.197	0.065	3.028	0.003	supported
H3a	Sustainable SC-> SC Performance	0.478	0.483	0.047	10.187	0	supported

Note: O-original sample, M-sample mean, SD- standard deviation

Mediation analysis

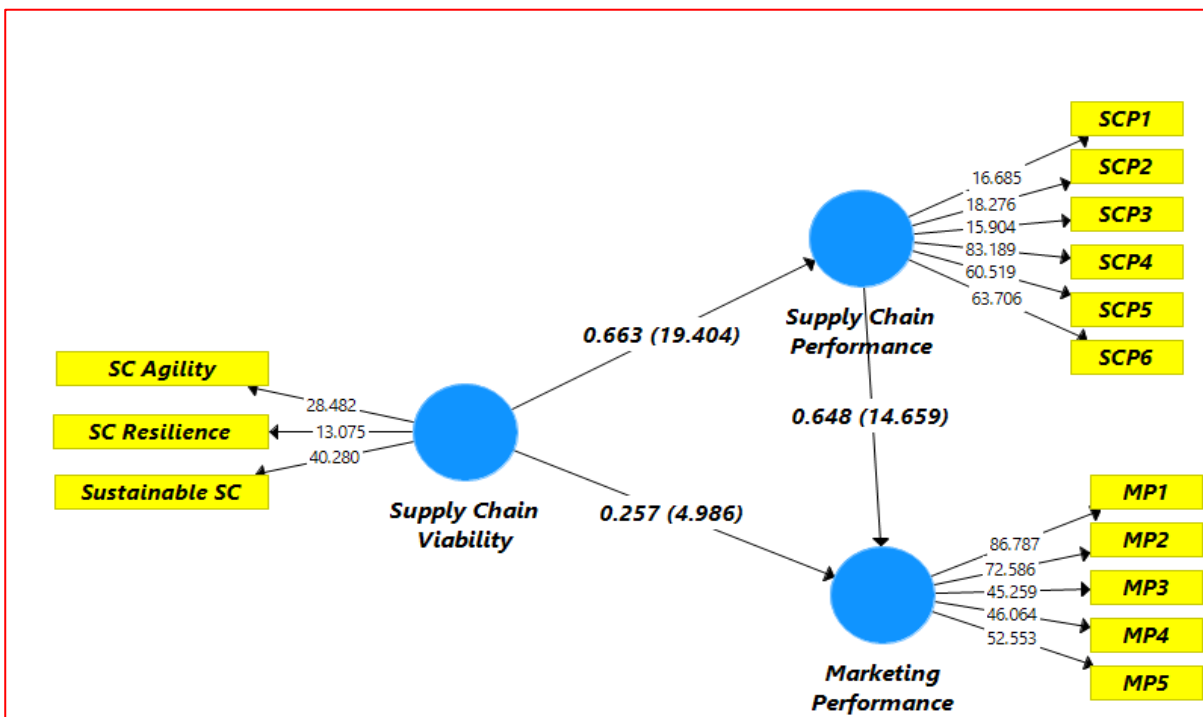

Figure 7. Mediating relationship between supply chain viability, SC performance and marketing performance.

After the examination of the direct effect relationship, this study combined SC resilience, SC agility and sustainable supply chain to form supply chain viability as per the model developed by Ivanov (2020b); Ivanov & Dolgui (2020) as one research hypotheses. Then, the study assessed the mediating roles of supply chain performance in between supply chain viability and marketing performance. The mediation effect is examined as per the procedures of (Hair et al., 2017; Preacher & Hayes, 2008). Based on the instruction, we include the mediator variable in the PLS-model to assess the levels of significance of indirect effect. In doing so, the indirect effect is significant then our next estimation is computed the variance account for (VAF) to see whether it is full mediation ($VAF > 80\%$), partially mediate ($20\% \leq VAF \leq 80\%$), and no mediation if VAF is less than 20% (Hair et al., 2017).

The variance accounted for (VAF) determines the size of the indirect effect in relation to the total effect (i.e., direct effect+ indirect effect) which mean:

$$VAF = \frac{\text{path coefficient value from SC viability to SC performance} * \text{path coefficient value from SC performance to marketing performance}}{(\text{path coefficient value from SC viability to SC performance} * \text{path coefficient value from SC performance to marketing performance}) + (\text{path coefficient from SC viability to marketing performance})}$$

$$= \frac{0.663 * 0.648}{(0.663 * 0.648) + (0.257)} \times 100\% = 63\% \text{ which is partial mediation}$$

Table 5: PLS-SEM Bootstrap output for Mediation Analysis

Direct effect before the inclusion of Mediator construct (SCP) in PLS Model						Confidence interval	
Path	O	M	SD	T- Statistics	P-value	2.50%LI*	97.50%UI*
Supply Chain Viability -> Marketing Performance	0.687	0.689	0.039	17.586	0	0.25	0.58
Total Effect after the Inclusion of Mediator (SCP) in the PLS Model						Confidence interval	
Path	O	M	SD	T- Statistics	P-value	2.50%LI*	97.50%UI*
Supply Chain Performance -> Marketing Performance	0.648	0.646	0.044	14.659	0	0.56	0.725
Supply Chain Viability -> Marketing Performance	0.257	0.26	0.052	4.986	0	0.16	0.359
Supply Chain Viability -> Supply Chain Performance	0.663	0.667	0.034	19.404	0	0.598	0.733
Specific indirect effect						Confidence interval	
Path	O	M	SD	T- Statistics	P -value	2.50%LI*	97.50%UI*
Supply Chain Viability -> Supply Chain Performance -> Marketing Performance	0.429	0.43	0.029	14.911	0	0.2	0.43

**LI-lower confidence interval, UI*-Upper interval*

Based on the methodologies recommended by Hair et al., (2017); Preacher & Hayes, (2008) the direct effect of SC viability on marketing performance was investigated without the addition of mediating variable (i.e., SC performance) . As a result, the direct effect in table 5 shows that SC viability has a positive effect on marketing performance with the path coefficient of 0.687, t-value=17.586, and p=0.000. Previous works also indicates resilience, sustainability, and digitalization as being individually will not lead to viable supply chains instead an integrated dynamic framework (Hofmann & Langner, 2020), will lead to viable SC which in turns improve marketing performance(Ali, 2021; Carvalho et al., 2014; Pavlov et al., 2019; Pettit et al., 2013; Queiroz et al., 2020; Whitten et al., 2012).

The next task for this study was to include SCP as a mediating variable in a PLS model to test whether SC performance will play a mediating role between SC viability (SCV) and marketing performance to estimate the magnitude of the indirect effect and determine the size of the indirect effect in relation to the total effect using the computation of variance accounted for (VAF). In this regard, the findings reveal that SC performance acts as a mediator between SC viability and marketing performance. Specifically, as figure 5 shown that the path coefficient of SCV-SC performance is 0.663 and t=19.404, SC performance-marketing performance is 0.648, t=14.659 and SCV-marketing performance =0.257, t=4.986 was measured and significant. The computation for VAF is 63%. The VAF is larger than 20% but smaller than 80%. This situation can be characterized as *partial mediation*.

Conclusion and Recommendations

This study suggests that companies should works hard to improve end-to-end supply chain visibility and close the gaps between physical and digital information by re-globalizing their supply chains and constructing robust supply chains. Accelerating supply chain digitalization by capturing real-time data is also required in this fragile business environment to mitigate current supply chain disruptions.

Our study also believes that there needs to be a move away from the traditional supply chain risk management assessment method, which focuses on risks and uncertainties based on assumptions, because this strategy focuses on what might happen rather than what will happen. Furthermore, typical risk assessment methodologies are insufficient, particularly for black swan catastrophes, which can have high and severe consequences and weaken the entire supply chain's operations and performance. Thus, firms in the supply chain operation should use anticipatory methods such as anticipatory failure determination (AFD) and red teaming to prepare for 'unknown unknown' events. Anticipatory failure methods give emphasis on how a failure occurs rather than how that failure happened(Jessica & Alejandro, 2021); gives proactive insights into future unexpected events with a description of situations that would enable them to occur. Further, the second approach recommended by our finding for firms is a red teaming approach, which help firms identify and overcome risks by considering alternative interpretations and looking outside the box (Jessica & Alejandro, 2021). Thus, manufacturing firms have been working in an unstable environment due to the ongoing pandemic and deadly conflict in the northern parts of the country as well as economic sanctions imposed by the US and the termination of the African Growth and Opportunity Act (AGOA), which put significant marketing and supply chain pressures on the country's manufacturing sector and jeopardized firms' performance. Furthermore, by focusing on methodical thinking about inconceivable occurrences, this study proposes that manufacturing organizations consider alternative marketing to export products, as well as full scenario planning and analysis using AFD(Heijden, 2005). Moreover, raising

inclusive questions and forcing themselves to think about the future and stimulating solutions through deep and meaningful dialogue to overcome supply disruption in anticipation and tackle unexpected events and reach strategic decision making. The government should offer both reactive and proactive solutions to maintain firm supply chain viability in the face of major disruptions such as the repeating and ongoing COVID-19 epidemic and to mitigate the consequences of Ethiopia's termination from AGOA export duty-free marketing. Just as Ethiopian Airlines converts passenger planes to cargo planes, manufacturing companies must adapt to operational flexibility.

Reference

1. Abeysekara, N., Wang, H., & Kuruppuarachchi, D. (2019). Effect of supply-chain resilience on firm performance and competitive advantage: A study of the Sri Lankan apparel industry. *Business Process Management Journal*, 25(7), 1673–1695. <https://doi.org/10.1108/BPMJ-09-2018-0241>
2. Abubakar, T. (2014). A Study of Sustainability in the Oil and Gas Supply Chain. *Renewable and Sustainable Energy Reviews*, November.
3. Ali, E. (2021). the Impacts of Triple-a Supply Chain on Supply Chain Performance in Ethiopian Textile Share Company. *International Journal of Financial, Accounting, and Management (IJFAM)*, 10(3), 245–258. <https://doi.org/https://doi.org/10.35912/ijfam.v3i3.633>
4. Ambulkar, S., Blackhurst, J., & Grawe, S. (2015). Firm's resilience to supply chain disruptions: Scale development and empirical examination. *Journal of Operations Management*, 33–34, 111–122. <https://doi.org/10.1016/j.jom.2014.11.002>
5. Ambulkar, S. S. (2015). *Managing supply chain disruptions: role of firm resilience and strategic focus on innovation*. 1–95. <https://lib.dr.iastate.edu/etd>
6. Araz, O. M., Choi, T. M., Olson, D. L., & Salman, F. S. (2020). Data Analytics for Operational Risk Management. *Decision Sciences*, 51(6), 1316–1319. <https://doi.org/10.1111/dec.12443>
7. Attia, A. M. (2016). The effect of triple-A supply chain on performance applied to the Egyptian textile industry. *International Journal of Integrated Supply Management*, 10(3–4), 225–245. <https://doi.org/10.1504/IJISM.2016.081264>
8. Baah, C., & Jin, Z. (2019). Sustainable Supply Chain Management and Organizational Performance: The Intermediary Role of Competitive Advantage. *Journal of Management and Sustainability*, 9(1), 119. <https://doi.org/10.5539/jms.v9n1p119>
9. Béné, C., Doyen, L., & Gabay, D. (2001). A viability analysis for a bio-economic model. *Ecological Economics*, 36(3), 385–396. [https://doi.org/10.1016/S0921-8009\(00\)00261-5](https://doi.org/10.1016/S0921-8009(00)00261-5)
10. Bevilacqua, M., Ciarapica, F. E., & Marcucci, G. (2018). A modular analysis for the Supply Chain Resilience Triangle. *IFAC-PapersOnLine*, 51(11), 1528–1535. <https://doi.org/10.1016/j.ifacol.2018.08.280>
11. Blackhurst, J., Dunn, K. S., & Craighead, C. W. (2011). An empirically derived framework of global supply resiliency. *Journal of Business Logistics*, 32(4), 374–391. <https://doi.org/10.1111/j.0000-0000.2011.01032.x>
12. Cai, M., & Luo, J. (2020). Influence of COVID-19 on Manufacturing Industry and Corresponding Countermeasures from Supply Chain Perspective. *Journal of Shanghai Jiaotong University (Science)*, 25(4), 409–416. <https://doi.org/10.1007/s12204-020-2206-z>

13. Carvalho, H., Azevedo, S., & Cruz-Machado, V. (2014). Trade-offs among lean, agile, resilient and green paradigms in supply chain management: A case study approach. *Lecture Notes in Electrical Engineering*, 242 LNEE(VOL. 2), 953–968. https://doi.org/10.1007/978-3-642-40081-0_81
14. Carvalho, H., Azevedo, S. G., & Cruz-Machado, V. (2012). Agile and resilient approaches to supply chain management: Influence on performance and competitiveness. *Logistics Research*, 4(1–2), 49–62. <https://doi.org/10.1007/s12159-012-0064-2>
15. Choi, T. M. (2020). Innovative “Bring-Service-Near-Your-Home” operations under Corona-Virus (COVID-19/SARS-CoV-2) outbreak: Can logistics become the Messiah? *Transportation Research Part E: Logistics and Transportation Review*, 140(March), 101961. <https://doi.org/10.1016/j.tre.2020.101961>
16. Chopra, S., & Meindl, P. (2001). Supply Chain Management Strategy, Planning, and Operations by Chopra S. Meindl P. In *Kemampuan Koneksi Matematis (Tinjauan Terhadap Pendekatan Pembelajaran Savi)* (Vol. 53, Issue 9).
17. Currie, C. S. M., Fowler, J. W., Kotiadis, K., Monks, T., Onggo, B. S., Robertson, D. A., & Tako, A. A. (2020). How simulation modelling can help reduce the impact of COVID-19. *Journal of Simulation*, 14(2), 83–97. <https://doi.org/10.1080/17477778.2020.1751570>
18. Das, D. (2017). Development and validation of a scale for measuring Sustainable Supply Chain Management practices and performance. *Journal of Cleaner Production*, 164(October), 1344–1362. <https://doi.org/10.1016/j.jclepro.2017.07.006>
19. Dolgui, A., Ivanov, D., & Sokolov, B. (2018). Ripple effect in the supply chain: an analysis and recent literature. *International Journal of Production Research*, 56(1–2), 414–430. <https://doi.org/10.1080/00207543.2017.1387680>
20. Elleuch, H., Dafaoui, E., Elmhamedi, A., & Chabchoub, H. (2016). Resilience and Vulnerability in Supply Chain: Literature review. *IFAC-PapersOnLine*, 49(12), 1448–1453. <https://doi.org/10.1016/j.ifacol.2016.07.775>
21. Flint, D. J., Golicic, S. L., & Signori, P. (2011). Sustainability through Resilience : The Very Essence of the Wine Industry. *6th AWBR International Conference, June*, 1–12. <http://academyofwinebusiness.com/wp-content/uploads/2011/09/8-AWBR2011-Flint-Golicic-Signori.pdf>
22. Geda, A. (2020). *The Economic and Social Impact of COVID 19 in Ethiopia Alemayehu Geda Department of Economics. December.*
23. Gilaninia, S., Taleghani, M., Mousavian, S. J., Tajani, T. K., Ghoreishi, S. M., Shahidi, S. F., & Seighalani, Z. (2011). Comparative Study of Lean and Agile Supply Chain Management Along with the Optimal Model Presentation of Agile Supply Chain Management. *Arabian Journal of Business and Management Review*, 1(4), 46–56. https://www.arabianjbmr.com/pdfs/KD_VOL_1_4/4.pdf
24. Gligor, D. M., & Holcomb, M. C. (2012). Antecedents and consequences of supply chain agility: Establishing the link to firm performance. *Journal of Business Logistics*, 33(4), 295–308. <https://doi.org/10.1111/jbl.12003>
25. Green, K. W., Whitten, D., & Inman, R. A. (2008). The impact of logistics performance on organizational performance in a supply chain context. *Supply Chain Management*, 13(4), 317–327. <https://doi.org/10.1108/13598540810882206>
26. Gu, M., Yang, L., & Huo, B. (2021). The impact of information technology usage on supply chain

- resilience and performance: An ambidexterous view. *International Journal of Production Economics*, 232, 107956. <https://doi.org/10.1016/j.ijpe.2020.107956>
27. Hair, J. F., Ringle, C. M., & Sarstedt, M. (2011). PLS-SEM: Indeed a silver bullet. *Journal of Marketing Theory and Practice*, 19(2), 139–152. <https://doi.org/10.2753/MTP1069-6679190202>
 28. Hair, J. F., Ringle, C. M., & Sarstedt, M. (2017). *A Primer on Partial Least Squares Structural Equation Modeling (PLS-SEM)*. Sage Publications.
 29. Hair, J. F., Sarstedt, M., Ringle, C. M., & Mena, J. A. (2012). An assessment of the use of partial least squares structural equation modeling in marketing research. *Journal of the Academy of Marketing Science*, 40(3), 414–433. <https://doi.org/10.1007/s11747-011-0261-6>
 30. Hamdy, O. M. M., Elsayed, K. K., & Elahmady, B. (2018). Impact of Sustainable Supply Chain Management Practices on Egyptian Companies' Performance. *European Journal of Sustainable Development*, 7(4). <https://doi.org/10.14207/ejsd.2018.v7n4p119>
 31. Harbour, L. (2020). The coronavirus impact on the global automotive supply chains. Retrieved from *Forbes*: <https://www.forbes.com/sites/Laurieharbour/2020/03/13/the-Coronavirus-Impact-on-the-Global-Automotive-Supply-Chain>, 2020.
 32. Hasegan, M. F. (2013). *Leanness and Agility in a Distribution Company : A Romanian Case Study A thesis submitted to the University of Manchester for the degree of Master of Philosophy in the Faculty of Humanities 2013 Marcus - Flaviu Hasegan*.
 33. Heijden, K. van der. (2005). Scenarios: The art of strategic conversation. In *Futures* (Vol. 29, Issue 9). John Wiley & Sons Ltd. [https://doi.org/10.1016/s0016-3287\(97\)90139-7](https://doi.org/10.1016/s0016-3287(97)90139-7)
 34. Hofmann, E., & Langner, D. (2020). *The Rise of Supply Chain Viability – Digital Solutions as a Boosting Role*. December, 1–14. <https://doi.org/10.13140/RG.2.2.34859.26405>
 35. Hohenstein, N.-O., Feisel, E., Hartmann, E., & Giunipero, L. (2015). Research on the phenomenon of supply chain resilience A systematic review and paths for further investigation. *International Journal of Physical Distribution & Logistics Management*, 46(2), 153–176.
 36. Ivanov, D. (2020a). Predicting the impacts of epidemic outbreaks on global supply chains: A simulation-based analysis on the coronavirus outbreak (COVID-19/SARS-CoV-2) case. *Transportation Research Part E: Logistics and Transportation Review*, 136(March), 101922. <https://doi.org/10.1016/j.tre.2020.101922>
 37. Ivanov, D. (2020b). Viable supply chain model: integrating agility, resilience and sustainability perspectives—lessons from and thinking beyond the COVID-19 pandemic. *Annals of Operations Research*. <https://doi.org/10.1007/s10479-020-03640-6>
 38. Ivanov, D., & Das, A. (2020). Coronavirus (COVID-19 / SARS-CoV-2) and supply chain resilience : a research note Dmitry Ivanov * Ajay Das. *International Journal of Integrated Supply Management*, 13(1), 90–102.
 39. Ivanov, D., & Dolgui, A. (2019). Low-Certainty-Need (LCN) supply chains: a new perspective in managing disruption risks and resilience. *International Journal of Production Research*, 57(15–16), 5119–5136. <https://doi.org/10.1080/00207543.2018.1521025>
 40. Ivanov, D., & Dolgui, A. (2020). Viability of intertwined supply networks: extending the supply chain resilience angles towards survivability. A position paper motivated by COVID-19 outbreak. *International Journal of Production Research*, 58(10), 2904–2915. <https://doi.org/10.1080/00207543.2020.1750727>

41. Jessica, O.-A., & Alejandro, V.-S. (2021). Supply Chain Resilience Roadmaps for Major Disruptions. *Logistics*, 5(4), 78. <https://doi.org/10.3390/logistics5040078>
42. Jong, P. F. de. (1999). Hierarchical Regression Analysis in Structural Equation Modeling. *Structural Equation Modeling*, 6(2), 198–211.
43. Katsaliaki, K., Galetsi, P., & Kumar, S. (2021). Supply chain disruptions and resilience: a major review and future research agenda. In *Annals of Operations Research* (Issue 0123456789). Springer US. <https://doi.org/10.1007/s10479-020-03912-1>
44. Konecka, S. (2010). LogForum LEAN AND AGILE SUPPLY CHAIN MANAGEMENT CONCEPTS IN. *Electronic Scientific Journal of Logistics*, 6(4), 23–31.
45. Lemi, K., Bogale, M., Kelkay, S., Mengesha, W., Ayenew, Z., Worku, A., Mersha, D., Sera, L., Getachew, B., Berecha, A., & Abafita, J. (2020). *Socioeconomic Effect of COVID-19 in Ethiopia : A Look into Selected Sectors and the Way Forward*.
46. Liu, C. L., Shang, K. C., Lirn, T. C., Lai, K. H., & Lun, Y. H. V. (2018a). Supply chain resilience, firm performance, and management policies in the liner shipping industry. *Transportation Research Part A: Policy and Practice*, 110, 202–219. <https://doi.org/10.1016/j.tra.2017.02.004>
47. Liu, C. L., Shang, K. C., Lirn, T. C., Lai, K. H., & Lun, Y. H. V. (2018b). Supply chain resilience, firm performance, and management policies in the liner shipping industry. *Transportation Research Part A: Policy and Practice*, 110, 202–219. <https://doi.org/10.1016/j.tra.2017.02.004>
48. Lopes de Sousa Jabbour, A. B., Chiappetta Jabbour, C. J., Hingley, M., Vilalta-Perdomo, E. L., Ramsden, G., & Twigg, D. (2020). Sustainability of supply chains in the wake of the coronavirus (COVID-19/SARS-CoV-2) pandemic: lessons and trends. *Modern Supply Chain Research and Applications*, 2(3), 117–122. <https://doi.org/10.1108/mscra-05-2020-0011>
49. Macdonald, J. R., Zobler, C. W., Melnyk, S. A., & Griffis, S. E. (2018). *Supply Chain Risk and Resilience: Theory Building Through Structured Experiments and Simulation* (Issue February). <https://doi.org/10.1080/00207543.2017.1421787>
50. Nemuel, A. W., Mukuru, E., Waiganjo, E., & Musyoka, J. (2015). Enhancers for building supply chain resilience in manufacturing firms in kenya arani wycliffe nemuel. *The Strategic Journal of Business & Change Management*, 2(71), 709–749.
51. Obrenovic, B., Du, J., Godinic, D., Tsoy, D., Khan, M. A. S., & Jakhongirov, I. (2020). Sustaining enterprise operations and productivity during the COVID-19 pandemic: “Enterprise effectiveness and sustainability model.” *Sustainability (Switzerland)*, 12(15), 1–27. <https://doi.org/10.3390/su12155981>
52. Ochieng, A. O. (2018). *Supply Chain Resilience and Organizational Performance of Pharmaceutical Manufacturing companies in Nairobi*. 14–17.
53. Pavlov, A., Ivanov, D., Werner, F., Dolgui, A., & Sokolov, B. (2019). Integrated detection of disruption scenarios, the ripple effect dispersal and recovery paths in supply chains. *Annals of Operations Research*, 0123456789. <https://doi.org/10.1007/s10479-019-03454-1>
54. Pereira, C. R., Christopher, M., & Lago Da Silva, A. (2014). Achieving supply chain resilience: the role of procurement. *Supply Chain Management*, 19(January), 626–642. <https://doi.org/10.1108/SCM-09-2013-0346>
55. Petrocelli, J. V. (2003). Hierarchical multiple regression in counseling research: Common problems and possible remedies. *Measurement and Evaluation in Counseling and Development*, 36(1), 9–22.

- <https://doi.org/10.1080/07481756.2003.12069076>
56. Pettit, T. J., Croxton, K. L., & Fiksel, J. (2013). Ensuring supply chain resilience: Development and implementation of an assessment tool. *Journal of Business Logistics*, 34(1), 46–76. <https://doi.org/10.1111/jbl.12009>
57. Pettit, T. J., Croxton, K. L., & Fiksel, J. (2019). The Evolution of Resilience in Supply Chain Management: A Retrospective on Ensuring Supply Chain Resilience. *Journal of Business Logistics*, 40(1), 56–65. <https://doi.org/10.1111/jbl.12202>
58. Ponomarov, S., & Holcomb, M. C. (2009). Understanding the concept of supply chain resilience. *The International Journal of Logistics Management*, 20(1), 124–143. <https://doi.org/10.1108/09574090910954873>
59. Ponomarov, S. Y. (2012). Antecedents and consequences of supply chain resilience: a dynamic capabilities perspective. *Doctoral Dissertations University*, 1–151.
60. Preacher, K. J., & Hayes, A. F. (2008). Asymptotic and resampling strategies for assessing and comparing indirect effects in multiple mediator models. *Behavior Research Methods*, 40(3), 879–891. <https://doi.org/10.3758/BRM.40.3.879>
61. Pullman, M. E., Maloni, M. J., & Carter, C. R. (2009). Food for thought: Social versus environmental sustainability practices and performance outcomes. *Journal of Supply Chain Management*, 45(4), 38–54. <https://doi.org/10.1111/j.1745-493X.2009.03175.x>
62. Qrunfleh, S., & Tarafdar, M. (2013). Lean and agile supply chain strategies and supply chain responsiveness: The role of strategic supplier partnership and postponement. *Supply Chain Management: An International Journal*, 18(6), 571–582. <https://doi.org/10.1108/SCM-01-2013-0015>
63. Queiroz, M. M., Ivanov, D., Dolgui, A., & Fosso Wamba, S. (2020). Impacts of epidemic outbreaks on supply chains: mapping a research agenda amid the COVID-19 pandemic through a structured literature review. In *Annals of Operations Research* (Issue 0123456789). Springer US. <https://doi.org/10.1007/s10479-020-03685-7>
64. Sánchez-Flores, R. B., Cruz-Sotelo, S. E., Ojeda-Benitez, S., & Ramírez-Barreto, M. E. (2020). Sustainable supply chain management-A literature review on emerging economies. *Sustainability (Switzerland)*, 12(17), 1–27. <https://doi.org/10.3390/SU12176972>
65. Sarkis, J., Cohen, M. J., Dewick, P., & Schröder, P. (2020). A brave new world: Lessons from the COVID-19 pandemic for transitioning to sustainable supply and production. *Resources, Conservation and Recycling*, 159(April), 104894. <https://doi.org/10.1016/j.resconrec.2020.104894>
66. Scholten, K., Stevenson, M., & van Donk, D. P. (2020). Dealing with the unpredictable: supply chain resilience. *International Journal of Operations and Production Management*, 40(1), 1–10. <https://doi.org/10.1108/IJOPM-01-2020-789>
67. Soni, U., Jain, V., & Kumar, S. (2014). Measuring supply chain resilience using a deterministic modeling approach. *Computers and Industrial Engineering*, 74(1), 11–25. <https://doi.org/10.1016/j.cie.2014.04.019>
68. Taherdoost, H., Sahibuddin, S., & Jalaliyoon, N. (2014). Exploratory Factor Analysis ; Concepts and Theory To cite this version : HAL Id : hal-02557344 Exploratory Factor Analysis ; Concepts and Theory. *Mathematics and Computers in Science and Engineering Series*, 27, 375–382.
69. Tarafdar, M., & Qrunfleh, S. (2017). Agile supply chain strategy and supply chain performance:

- complementary roles of supply chain practices and information systems capability for agility. *International Journal of Production Research*, 55(4), 925–938. <https://doi.org/10.1080/00207543.2016.1203079>
70. Whitten, G. D., Kenneth, W. G., & Zelbst, P. J. (2012). Triple-A supply chain performance. *International Journal of Operations and Production Management*, 32(1), 28–48. <https://doi.org/10.1108/01443571211195727>
71. Wieland, A., & Wallenburg, C. M. (2013). The influence of relational competencies on supply chain resilience: A relational view. *International Journal of Physical Distribution and Logistics Management*, 43(4), 300–320. <https://doi.org/10.1108/IJPDLM-08-2012-0243>
72. Wilujeng, S., Sarwoko, E., & Nikmah, F. (2022). Triple-a strategy: For supply chain performance of indonesian smes. *Uncertain Supply Chain Management*, 10(1), 95–100. <https://doi.org/10.5267/j.uscm.2021.10.007>
73. Wu, J., Zhang, X., & Lu, J. (2018). Empirical research on influencing factors of sustainable supply chain management-evidence from Beijing, China. *Sustainability (Switzerland)*, 10(5). <https://doi.org/10.3390/su10051595>
74. Yusuf, Y. Y., Adeleye, E. O., & Sivayoganathan, K. (2003). Volume flexibility: the agile manufacturing conundrum. *Management Decision*, 41(7), 613–624. <https://doi.org/10.1108/00251740310495540>
75. Zhang, Y., Wang, Y., & Wu, L. (2012). Research on Demand-driven Leagile Supply Chain Operation Model: A Simulation Based on AnyLogic in System Engineering. *Systems Engineering Procedia*, 3(2011), 249–258. <https://doi.org/10.1016/j.sepro.2011.11.027>
76. Zsidisin, G. A., & Wagner, S. M. (2010). Do Perception Become Reality? The Moderating Role of SCM on Disruption Occurrence. *Journal of Business Logistics*, 31(2), 1–20.

AZƏRBAYCANDA MÜHASİBAT UÇOTUNUN İNKİŞAFININ MÜASİR ASPEKTLƏRİ HAQQINDA

Ənvər Salahov

UNEC

anver_salahov.58@mail.ru

Xülasə

Məqalədə 4 may 2018-ci ildə “Mühasibat uçotu haqqında” Azərbaycan Respublikası Qanununda edilmiş dəyişikliklər təhlil edilərək, bu əsasda mühasibat uçotunun inkişafında baş verən yeniliklərdən bəhs edilir. Tədqiqat işinin məqsədi Qanunun müddələrinin ölkə iqtisadiyyatının müasir inkişaf mərhələsinə necə uyğunlaşdırılmasını açıqlamaqdan, onun istiqamətlərini göstərməkdən və hər bir istiqamətin xüsusiyyətlərini araşdırmaqdan ibarətdir. Mövzunun aktuallığı mühasibat uçotunun inkişafı məsələlərinin ölkənin iqtisadi inkişafı ilə qarşılıqlı əlaqədə araşdırılmasının və bununla da müasir dövrdə mühasibat uçotunda baş verən keyfiyyət dəyişikliklərinin əsaslandırılmasının zəruriliyi ilə bağlıdır. Burada ölkənin iqtisadi inkişafında mühasibat uçotunun tutduğu yer, onun qanunverici əsaslarla tənzimlənməsi məsələləri, Qanunun, beynəlxalq standartların və onların əsasında hazırlanmış uçot qaydalarının ardıcıl və qarşılıqlı tənzimləmə mexanizmi araşdırılır. Tədqiqatın məhdudiyyətləri ölkədə davamlı iqtisadi islahatlar şəraitində mühasibat uçotunun qanunverici əsaslarla tənzimlənməsi sahəsində çoxsaylı dəyişikliklərin edilməsi və bu sahədə müəyyən bir qarışıqlığın mövcud olması ilə əlaqədardır. Tədqiqat nəticəsində mühasibat uçotunun inkişafının müasir mərhələsinə aydınlıq gətirilmiş və bu sahədə davamlı keyfiyyət dəyişiklikləri əsaslandırılmışdır. Tədqiqatın nəticələri mühasibat uçotunun inkişafı istiqamətlərinin dərinədən öyrənilməsində və subyektlərdə onun bu istiqamətlərə uyğun təşkil edilməsində istifadə edilə bilər.

Açar sözlər: inkişaf, qanunverici əsas, qayda, tənzimləmə.

ON MODERN ASPECTS OF THE DEVELOPMENT OF ACCOUNTING IN AZERBAIJAN

Anvar Salahov

UNEC

anver_salahov.58@mail.ru

Summary

The article analyzes the changes made to the Law of the Republic of Azerbaijan “On Accounting” dated May 4, 2018 and discusses the innovations in the development of accounting on this basis. The purpose of the study is to explain how the provisions of the Law are adapted to the current stage of development of the country's economy, show its directions and study the features of each direction. The relevance of the topic is due to the need to study the development of accounting in relation to the economic development of the country, and thereby justify qualitative changes in accounting in the modern era. The article considers the role of accounting in the economic development of the country, its regulation on a legislative basis, a mechanism for coordinated and mutual regulation of legislation, international standards and rules of accounting developed on their basis. The limitations of the study are due to numerous changes in the regulation of accounting on the legislative basis in the context of sustainable economic reforms in the country, and there is some confusion in this area. As a result of the study, the current stage of accounting development was clarified and constant changes in quality in this area were justified. The results of the study can be used for an in-depth study of the development of accounting and its organization in the subjects of accounting in accordance with these areas.

Keywords: development, legislative basis, rule, regulation.

Giriş

Mövzunun aktuallığı mühasibat uçotunun inkişafı məsələlərinin ölkənin iqtisadi inkişafı ilə qarşılıqlı əlaqədə araşdırılmasının və bununla da müasir dövrdə mühasibat uçotunda baş verən keyfiyyət dəyişikliklərinin əsaslandırılmasının zəruriliyi ilə bağlıdır. Burada ölkənin iqtisadi inkişafında mühasibat uçotunun tutduğu yer, onun qanunverici əsaslarla tənzimlənməsi məsələləri, Qanunun, beynəlxalq standartların və onların əsasında hazırlanmış uçot qaydalarının ardıcıl və qarşılıqlı tənzimləmə mexanizmi araşdırılır.

Tədqiqat işinin məqsədi Qanunun müddələrinin ölkə iqtisadiyyatının müasir inkişaf mərhələsinə necə uyğunlaşdırılmasını açıqlamaqdan, onun istiqamətlərini göstərməkdən və hər bir istiqamətin xüsusiyyətlərini araşdırmaqdan ibarətdir.

Tədqiqatın vəzifəsi “Mühasibat uçotu haqqında” Azərbaycan Respublikası Qanununda 4 may 2018-ci ildə edilmiş dəyişikliklərin təhlil edilməsindən və bu əsasda mühasibat uçotunun müasir inkişafında baş verən yeniliklərin şərh edilməsindən ibarətdir.

Tədqiqatın metodologiyası mühasibat uçotu üzrə mövcud olan normativ-hüquqi bazaya əsaslanaraq müqayisəli təhlil aparmaqla, müasir iqtisadi şəraitdə onun mikroiqtisadi inkişafa təsirinin araşdırılmasına istiqamətləndirilmişdir. Bunun üçün “Mühasibat uçotu haqqında” Azərbaycan Respublikası Qanununun ilk dəfə 1995-ci ildə, ikinci redaksiyada isə 2004-cü ildə qəbul edilmiş və 4 may 2018-ci ildə dəyişiklik edilmiş mətnlərinin müəyyən hissələrinin məzmunları müqayisəli şəkildə araşdırılaraq, bunların əsasında müstəqillik illərində ölkəmizdə mühasibat uçotunun inkişafının mərhələləri müəyyən edilmişdir.

Tədqiqatın məhdudiyyətləri ölkədə davamlı iqtisadi islahatlar şəraitində mühasibat uçotunun qanunverici əsaslarla tənzimlənməsi sahəsində çoxsaylı dəyişikliklərin edilməsi və bu sahədə müəyyən bir qarışıqlığın mövcud olması ilə əlaqədardır. Tədqiqat nəticəsində mühasibat uçotunun inkişafının müasir mərhələsinə aydınlıq gətirilmiş və bu sahədə davamlı keyfiyyət dəyişiklikləri əsaslandırılmışdır.

Tədqiqat ilə bağlı əsas istinad olunan mənbələr: Tədqiqat prosesində mühasibat uçotu sahəsində mövcud olan qanunlara və onların icra edilməsinə dair hökumət orqanlarının qəbul etdikləri qərar və təlimatlara, həmçinin də mühasibat uçotunun tədqiq edilməsi sahəsində tanınmış iqtisadçı alimlərin əsərlərinə istinad edilmişdir.

Tədqiqatın nəticələri mühasibat uçotu üzrə hal-hazırda mövcud olan qanunvericiliyin təkmilləşdirilməsində, mühasibat uçotunun inkişafı istiqamətlərinin dərinədən öyrənilməsində və subyektlərdə onun bu istiqamətlərə uyğun təşkil edilməsində istifadə edilə bilər.

Mühasibat Uçotunun İnkişafı Ölkədə Aparılan İqtisadi İslahatların tərkib hissəsi kimi

Müasir dövrdə ölkəmizdə iqtisadiyyatın bütün sahələrində davamlı şəkildə yüksələn inkişaf tempi müşahidə olunur. Müstəqillik dövründə Azərbaycanın iqtisadi inkişafı üçün ardıcıl iqtisadi islahatların aparılması xətti xarakterikdir. Aparılan iqtisadi islahatlar çoxsahəlilik, mərhələlilik və ardıcılıq xüsusiyyətlərinə malik olmaqla, hal-hazırda da müvəffəqiyyətlə davam etdirilir. Bunun nəticələri göz qabağındadır və burada onları ətraflı şərh etməyə ehtiyac yoxdur. Belə islahatların tərkib hissələrindən biri mühasibat uçotu sahəsində aparılan islahatlardır ki, bunlar da ümumi iqtisadi islahatların əsas ana xəttinə uyğun olaraq, mərhələli və ardıcıl xarakterə malikdir. Əsası 1994-cü ildə “Mühasibat uçotu haqqında” Azərbaycan Respublikası Qanununun qəbul edilməsi ilə qoyulmuş mühasibat uçotu islahatları bu gün də davam etməkdədir. Həmin

islahatların bir çox xarakterik xüsusiyyətləri həm Qanunun 2004-cü ildə qəbul edilmiş yeni redaksiyasında, həm də 4 may 2018-ci ildə ona edilmiş dəyişikliklərin məzmununda aydın şəkildə görünür. Bununla da mühasibat uçotunun inkişafının ölkədə aparılan iqtisadi islahatların mühüm tərkib hissəsi olduğu qeyd edilir.

Qeyd edək ki, ölkə iqtisadiyyatının inkişafı ilə mövcud nühasibat uçotu sisteminin də ona paralel şəkildə inkişaf etməsi və mühasibat uçotunun iqtisadi inkişafa uyğun təkamülü məsələləri bir çox iqtisadçı alimlərin əsərlərində öz əksini tapmışdır. Dünya miqyasında mühasibat uçotunun tədqiqi sahəsində tanınmış iqtisadçı alimlərdən olan Devid Aleksander, David Annand, Henry Dauderis, Michael Jones və digərləri öz əsərlərində mühasibat uçotu sisteminin iqtisadi inkişaf mərhələlərinə uyğunlaşdırılması məsələlərinə toxunmuşdurlar (*Devid Aleksander və b.,2010; David Alexander, Christopher Nobes, 2013; David Annand, Henry Dauderis, (2017); Michael Jones, 2013*). Azərbaycanda mühasibat uçotunun formalaşması və inkişafı məsələlərinin tədqiqi ilə məşğul olan iqtisadçı alimlərdən Abbasov Q.Ə., Sadıqov Ə.A., Səbzəliyev S.M., Quliyev V.M., Fətullayev R. və başqaları öz əsərlərində mühasibat uçotunun inkişafı məsələlərini tədqiq etmişdirlər (*Abbasov Q.Ə.,2017; Sadıqov Ə.A, və b., Səbzəliyev S.M. və Quliyev V.M., 2014; Fətullayev R. və b.,2011*). Bunlara baxmayaraq, ölkəmizdə müstəqillik illərindən sonra mövcud olan mühasibat uçotu sisteminin inkişafının bir sıra müasir məsələləri kifayət qədər tədqiq edilməmişdir. Ona görə də bu tədqiqat işində ölkəmizdə mühasibat uçotunun inkişafının müasir xüsusiyyətləri nəzərdən keçirilir.

Müstəqillik Dövründə Mühasibat Uçotunun İnkişafı Mərhələləri

Müstəqillik dövründə ölkəmizdə mühasibat uçotunun inkişafında aşağıda göstərilən 4 mərhələ diqqəti cəlb edir:

Birinci mərhələ 1992-ci ildən 1995-ci ilədək olan dövrü əhatə edir. Bu dövr müstəqil Azərbaycanda iqtisadiyyatın bazar prinsiplərinə uyğun istiqamətləndirilməsinin ilkin dövrü kimi xarakterizə edilir. Buna müvafiq olaraq, ölkədə mühasibat uçotunun gələcək inkişaf istiqamətləri qəbul edilir. Bu istiqamətlər 1995-ci ildə “Mühasibat uçotu haqqında” Azərbaycan Respublikası Qanununda təsbit edilir.

İkinci mərhələ 1995-ci ildən 2004-cü ilədək olan dövrü əhatə edir. Bu dövr 1995-ci ildə “Mühasibat uçotu haqqında” Azərbaycan Respublikası Qanununun qəbul edilməsi ilə başlanır. Mühasibat uçotunun inkişafının bu mərhələsi üçün sosialist təsərrüfatçılığına xas olan uçot elementlərinin müəssisə və təşkilatlarda hələ də geniş tətbiq edilməsi ilə yanaşı, mühasibat uçotunun beynəlxalq prinsiplərinə istiqamətlənmək kimi xarakterizə edilir.

Üçüncü mərhələ 2004-cü ildən 04 may 2018-ci ilədək olan dövrü əhatə edir. Bu dövr 2004-cü ildə “Mühasibat uçotu haqqında” Azərbaycan Respublikası Qanununun yeni redaksiyada qəbul edilməsi ilə başlanır. Qanunda mühasibat uçotunun beynəlxalq standartlara keçilməsinin konkret istiqamətləri, müddətləri və qaydaları, həmçinin, Milli Mühasibat Uçotu Standartlarının hazırlanması və tətbiqi məsələləri təsbit edilir. Mühasibat uçotunun inkişafının bu mərhələsində ictimai əhəmiyyətli qurumlar kimi qəbul edilmiş iri həcmli təşkilatlarda beynəlxalq standartlar, digərlərində isə milli standartlar tətbiq edilir.

Dördüncü mərhələ 04 may 2018-ci ildən sonrakı dövrü əhatə edir. Bu dövr 04 may 2018 ci ildə “Mühasibat uçotu haqqında” Azərbaycan Respublikası Qanununda əhəmiyyətli dəyişikliklərin qəbul edilməsi ilə başlanır və mühasibat uçotunun inkişafının müasir dövrü adlanır. Mühasibat uçotunun inkişafının bu

mərhələsində milli standartların fəaliyyəti dayandırılır və bütün ölkədə yalnız beynəlxalq standartlar tətbiq edilir.

Göründüyü kimi, ölkəmizdə mühasibat uçotunun beynəlxalq standartlara uyğun təkmilləşdirilməsi istiqamətində aparılan islahatlar müstəqillik dövründə ardıcıl olaraq məhələlərlə həyata keçirilmişdir. Əsası 1995-ci ildə “Mühasibat uçotu haqqında” Azərbaycan Respublikası Qanununun ilk dəfə qəbul edilməsi ilə qoyulmuş mühasibat uçotu islahatları bu gün də davam etməkdədir.

Mühasibat Uçotunun İnkişafının Müasir İstiqamətləri

Ölkəmizdə davam etməkdə olan iqtisadi inkişaf prosesi bir sıra iqtisadi islahatlarla müşayiət olunur. Buna rəğmən, mühasibat uçotu sahəsində də baş vermiş inkişaf, müvafiq iqtisadi islahatların həyata keçirilməsi ilə yanaşı gedir. Bizim fikrimizcə, 4 may 2018-ci ildə “Mühasibat uçotu haqqında” Azərbaycan Respublikası Qanununda edilmiş dəyişikliklər ölkə üzrə mühasibat uçotunun inkişafı istiqamətində aparılan islahatların növbəti mərhələsinin qanunvericilik bazası kimi qəbul edilməlidir. İqtisadi islahatların bu mərhələsinin həyata keçirilməsi ilə ölkəmizdə mühasibat uçotunun beynəlxalq standartlara keçirilməsi prosesinin tam başa çatacağını gözləmək olar. Bu dəyişikliklər ölkə iqtisadiyyatının müasir inkişaf mərhələsinin xarakterik xüsusiyyətləri ilə şərtlənməklə, özünü bir neçə istiqamətdə göstərir. Bunlar aşağıdakılardan ibarətdir:

1) 2006-cı ildən ölkəmizdə fəaliyyət göstərən kommertiya qurumlarında tətbiqinə başlanılmış Kommertiya təşkilatları üçün Milli Mühasibat Uçotu Standartlarının fəaliyyətinin dayandırılması və bunun əvəzində Kiçik və Orta Sahibkarlıq Subyektləri üçün Maliyyə Hesabatlarının Beynəlxalq Standartlarının tətbiq edilməsi;

2) Bütçə təşkilatları üçün Milli Mühasibat Uçotu Standartlarının fəaliyyətinin dayandırılması və bunun əvəzində İctimai Sektor üçün Mühasibat Uçotunun Beynəlxalq Standartlarının tətbiq edilməsi;

3) Publik hüquqi şəxslər üçün mühasibat uçotu və maliyyə hesabatının qanunverici əsaslarının müəyyən edilməsi;

4) Peşəkar mühasib statusunun müəyyən edilməsi və ona dair sertifikatların verilməsi əsaslarının formalaşdırılması;

5) Peşəkar mühasib təşkilatlarının və onların akkreditasiyasının qanuni əsaslarının formalaşdırılması;

6) Mikro və kiçik sahibkarlıq subyektlərində mühasibat uçotu və maliyyə hesabatı qaydalarının iri və orta sahibkarlıq subyektləri üçün müvafiq qaydalardan əvvəlki dövrlərə nisbətən daha ciddi şəkildə fərqləndirilməsi;

7) Mühasibat uçotu üzrə qanunvericiliyin pozulmasına görə məsuliyyətin daha da gücləndirilməsi;

8) Mühasibat uçotu subyektlərinin Qanunda nəzərdə tutulmuş ayrı-ayrı qrupları üzrə beynəlxalq standartların ayrı-ayrı növlərinə əsaslanan müvafiq mühasibat uçotu qaydalarının tətbiq edilməsinin qanunverici əsaslarının formalaşdırılması;

9) Mühasibat uçotu sahəsində dövlət nəzarətinin təşkilinin qanunverici əsaslarının formalaşdırılması;

10) Ali qanunvericilik səviyyəsində müəssisənin baş mühasibi haqqında önəmli müddəaların qəbul edilməsi.

Mühasibat Uçotunun Dövlət Tərəfindən Tənzimlənməsinin Müasir Xüsusiyyətləri

Mühasibat uçotunun inkişafı prosesləri onun dövlət tərəfindən məqsədyönlü şəkildə tənzimlənməsi ilə birbaşa əlaqəyə malikdir. “Mühasibat uçotu haqqında” Azərbaycan Respublikası Qanununda mərhələ-mərhələ dəyişikliklər edildikcə, mühasibat uçotunun dövlət tərəfindən necə tənzimlənməli olduğu da təkmilləşdirilir ki, bu da mühasibat uçotunun mikroiqtsadi idarəetmə aləti olması zərurətindən irəli gəlir. Həmin idarəetmə aləti ölkə iqtisadiyyatının mikro səviyyədə inkişaf etməsində mühüm rol oynamaqla, onun əsas hərəkətverici və istiqamətləndirici rıçağı dövlətin əlindədir. Bu rıçaq ilə üçpilləli mexanizm idarə olunur ki, onun da 1-ci pilləsi Qanun, 2-ci pilləsi Standartlar, 3-cü pilləsi isə Qaydalardan ibarətdir. Burada hər bir üst pillə özündən sonra gələn alt pilləni müəyyən edir. Belə ki, Qanun Standartlara, Standartlar isə Qaydalara istiqamətverici təsir göstərir. Mühasibat uçotu adlanan idarəetmə sistemində Qanun, Standartlar və Qaydalar vahid bir tənzimləmə mexanizmi şəklində fəaliyyət göstərirlər. Həmin mexanizmin hərəkətverici elementləri və onların mühasibat uçotu subyektlərinə təsiri sxemdə əks olunmuşdur (Bax: Sxem):

Sxem: Azərbaycanda mühasibat uçotunun tənzimlənməsi ierarxiyası

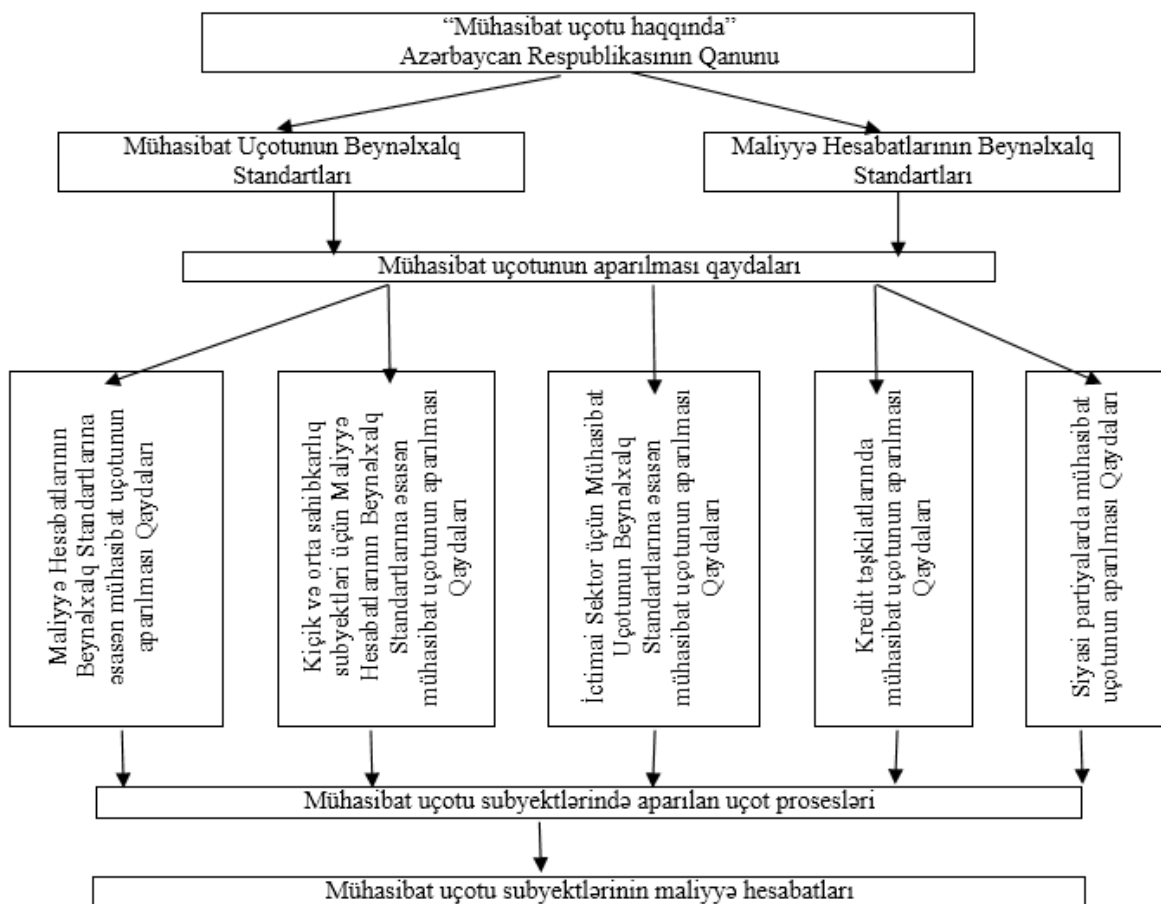

Mənbə: Müəllif tərəfindən tərtib edilmişdir.

Sxemdən göründüyü kimi, mühasibat uçotunun tənzimlənməsi ierarxiyasında ən yuxarı pillədə “Mühasibat uçotu haqqında” Azərbaycan Respublikası Qanunu, ikinci pillədə mühasibat uçotu və maliyyə hesabatlarının beynəlxalq standartları, onlardan sonra isə mühasibat uçotunun aparılması qaydaları dayanır. Nəzərə alsaq ki, burada göstərilən standartlar beynəlxalq səviyyəli sənədlərdir və ona ölkə daxilində hər hansı bir düzəlişin və ya dəyişikliyin edilməsi imkan xaricindədir, onda məlum olur ki, sözügedən mexanizmin real şəkildə işlək fəaliyyətini təmin etmək üçün ilk əvvəl Qanunu Standartların çərçivə prinsiplərinə uyğunlaşdırmaq, daha sonra isə həm Qanuna, həm də Standartlara uyğun olan Qaydalar hazırlamaq tələb olunur. “Mühasibat uçotu haqqında” Azərbaycan Respublikası Qanununda dəyişikliklərin edilməsi belə bir tələbdən irəli gəlmişdir.

Mühasibat Uçotunun Hüquqi Bazasının Təkmilləşdirilməsi

Bütün bu göstərilənlər Qanunda mühasibat uçotunun dövlət tərəfindən tənzimlənməsi mexanizminin necə əks olunmasına diqqət yetirməyi şərtləndirir. Qanunun 1994-cü il redaksiyasında mühasibat uçotunun dövlət tərəfindən tənzimlənməsinə aid ayrıca maddə yox idi. Yalnız “Qanunun təyinatı” adlanan 1-ci maddədə göstərilirdi ki, bu Qanun Azərbaycan Respublikasında mühasibat uçotunun dövlət tərəfindən tənzimlənməsi qaydasını müəyyən edir (*İbadoğlu LTD, 1995, s.3*). Qanunun 2 sentyabr 2004-cü ildə qəbul edilmiş redaksiyasında ona mühasibat uçotunun dövlət tərəfindən tənzimlənməsinə dair ayrıca maddə daxil edildi. O vaxt bu maddənin məzmunu belə idi:

“Mühasibat uçotu haqqında” Azərbaycan Respublikası Qanununun 2 sentyabr 2004-cü ildə qəbul edilmiş redaksiyasında 4.1-ci maddənin məzmunu

“Maddə 4. Mühasibat uçotu sahəsində dövlət tənzimlənməsi

4.1. Azərbaycan Respublikasında mühasibat uçotu sahəsində dövlət tənzimlənməsinin əsas məqsədi kommərsiya təşkilatları üçün Maliyyə hesabatlarının beynəlxalq standartlarını və onlara əsaslanan Milli Mühasibat Uçotu Standartlarını, qeyri-kommərsiya təşkilatları üçün isə İctimai Sektor üçün Mühasibat Uçotunun Beynəlxalq Standartlarına əsaslanan Milli Mühasibat Uçotu Standartlarını hazırlamaqla və tətbiq etməklə ölkədə mühasibat uçotunun beynəlxalq standartlar əsasında inkişaf etdirilməsini və maliyyə hesabatlarında şəffaflığı təmin etməkdən ibarətdir” (Qanun, 2004, s.4).

Son illərdə bu maddədə dəyişiklik prosesi 2 mərhələdə edilmişdir: birinci mərhələdə 1 fevral 2017-ci il tarixli Qanunla “kommərsiya təşkilatları üçün” sözləri çıxarılmış, “qeyri-kommərsiya təşkilatları üçün isə” sözləri “habelə” sözü ilə əvəz edilmişdir; ikinci mərhələdə 4 may 2018-ci il tarixli Qanunla 4.1-ci maddə tamamilə dəyişdirilərək, yeni redaksiyada verilmişdir. Həmin dəyişikliklərdən sonra 4.1-ci bəndin məzmunu belə olmuşdur:

“Mühasibat uçotu haqqında” Azərbaycan Respublikası Qanununda 4 may 2018-ci ildə edilmiş dəyişiklikdən sonra 4.1-ci bəndin məzmunu

“Maddə 4. Mühasibat uçotu sahəsində dövlət tənzimlənməsi

4.1. Azərbaycan Respublikasında mühasibat uçotu sahəsində dövlət tənzimlənməsinin əsas məqsədi Maliyyə Hesabatlarının Beynəlxalq Standartları, Kiçik və Orta Sahibkarlıq Subyektləri üçün Maliyyə Hesabatlarının Beynəlxalq Standartları, İctimai Sektor üçün Mühasibat Uçotunun

Beynəlxalq Standartları və uçot qaydaları əsasında ölkədə maliyyə hesabatlarının tərtib olunmasını və mühasibat uçotunun aparılmasını təmin etməkdən ibarətdir” (Qanun, 2018, s.4).

Qeyd edək ki, 4.1-ci bəndin burada verilmiş məzmununda bir qədər dil qüsuru görünür. Bunu ətraflı şərh etmədən, həmin qüsurun aradan qaldırılması məqsədi ilə təklif edirik ki, Qanunun 4-cü maddəsində yeni dəyişiklik edilərək, orada 1-ci bəndin məzmunu belə verilsin:

“Mühasibat uçotu haqqında” Azərbaycan Respublikası Qanununda 4 may 2018-ci ildə edilmiş dəyişiklikdən sonra 4.1-ci bəndin məzmununda yenidən dəyişiklik edilməsinə dair təklif

Maddə 4. Mühasibat uçotu sahəsində dövlət tənzimləməsi

4.1. Azərbaycan Respublikasında mühasibat uçotu sahəsində dövlət tənzimləməsinin əsas məqsədi ölkədə mühasibat uçotunun aparılmasını və maliyyə hesabatlarının tərtib olunmasını Maliyyə Hesabatlarının Beynəlxalq Standartları, Kiçik və Orta Sahibkarlıq Subyektləri üçün Maliyyə Hesabatlarının Beynəlxalq Standartları, İctimai Sektor üçün Mühasibat Uçotunun Beynəlxalq Standartları və uçot qaydaları əsasında təmin etməkdən ibarətdir.

Bunların əsasında Qanunun 4-cü maddəsinin məzmununda diqqəti cəlb edən bəzi əhəmiyyətli məqamları bir daha nəzərə çatdırmağı vacib hesab edirik. Bunlar aşağıdakılardır:

1) Qanunun 4.1-ci maddəsinin məzmunundan görüldüyü kimi, hal-hazırda ölkəmizdə mühasibat uçotu və maliyyə hesabatı 3 növ beynəlxalq standartlar əsasında tənzimlənir: 1) Maliyyə Hesabatlarının Beynəlxalq Standartları, 2) Kiçik və Orta Sahibkarlıq Subyektləri üçün Maliyyə Hesabatlarının Beynəlxalq Standartları və 3) İctimai Sektor üçün Mühasibat Uçotunun Beynəlxalq Standartları.

2) Mühasibat uçotu və maliyyə hesabatının tənzimlənməsində bu göstərilən üç növ beynəlxalq standartlarla yanaşı, uçot qaydaları da istifadə edilir. Qeyd etməliyik ki, həmin uçot qaydaları burada göstərilən beynəlxalq standartların tələblərinə uyğun hazırlanmışdır.

3) Qanunun 4.3-cü maddəsinin məzmunundan görüldüyü kimi, burada göstərilən üç növ beynəlxalq standartlar onların Azərbaycan dilində hazırlanmış rəsmi mətnlərinin Azərbaycan Respublikasının Maliyyə Nazirliyi tərəfindən dərc olunmasından sonra qüvvəyə minmişdir.

4) Həmin gündən etibarən, Azərbaycan Respublikasının Maliyyə Nazirliyi tərəfindən 2006-2008-ci illərdə təsdiq edilmiş Milli Mühasibat Uçotu Standartları və onların əsasında hazırlanaraq, müvafiq qaydada təsdiq edilmiş uçot qaydaları ləğv edilir.

Burada diqqəti cəlb edən məqamlardan biri 4 may 2018-ci ildə Qanuna edilmiş dəyişikliklərdə “maliyyə hesabatlarında şəffaflığı təmin etmək” ifadəsinin Qanundan çıxardılmasından ibarətdir. İlk baxışda bu belə qiymətləndirilə bilər ki, maliyyə hesabatlarında şəffaflığın təmin edilməsi məsələsi, artıq öz aktuallığını itirmiş və arxa plana keçirilmişdir. Lakin bu, heç də belə deyildir. “Maliyyə hesabatlarında şəffaflığı təmin etmək” ifadəsinin Qanunun mətnindən çıxardılması, heç də o demək deyildir ki, maliyyə hesabatlarında şəffaflığın təmin edilməsi funksiyası dövlətin nəzarəti dairəsindən kənarlaşdırılmışdır. Əksinə, müasir iqtisadi inkişaf dövrünün aktual məsələlərindən biri həm mühasibat uçotunda, həm də maliyyə hesabatlarında şəffaflığın təmin edilməsindən ibarətdir. Bunu Prezident İ.H.Əliyevin iqtisadi məsələlərə həsr olunmuş çoxsaylı çıxışlarında tez-tez görmək olar. Sadəcə olaraq, “Mühasibat uçotu haqqında” Azərbaycan Respublikası Qanununda belə bir dəyişikliyin edilməsi bununla əlaqədar ola bilər ki, ölkəmizdə

bu sahədə dövlət tənzimləməsinin əsas məqsədi mühasibat uçotunda və maliyyə hesabatında birmənalı şəkildə beynəlxalq standartların tətbiq edilməsini təmin etməkdən ibarətdir. Həmin standartlar isə maliyyə hesabatında şəffaflığın olmasını kifayət qədər təmin edir.

4.1-ci bəndin məzmunundan göründüyü kimi, müasir dövrdə ölkəmizdə mühasibat uçotunun dövlət tərəfindən tənzimlənməsinin 2 əsas məqsədi mövcuddur: 1) mühasibat uçotunun mövcud uçot qaydaları əsasında aparılmasını təmin etmək; 2) maliyyə hesabatlarının beynəlxalq standartlar əsasında tərtib olunmasını təmin etmək.

Qeyd etmək lazımdır ki, hər hansı bir mühasibat uçotu subyektində onun iqtisadi fəaliyyətinin (biznes fəaliyyəti və ya təsərrüfat fəaliyyəti də deyilə bilər) mühasibat uçotunun aparılması və maliyyə hesabatının tərtib edilməsi, bir-biri ilə sıx bağlı olan və biri digərini tamamlayan ikimərhələli bütöv bir prosesdir. Bu prosesin 1-ci mərhələsi subyektin iqtisadi fəaliyyətinin mühasibat uçotunun aparılmasını, 2-ci mərhələsi isə hər bir hesabat dövrü başa çatdıqdan sonra həmin dövrə aid olan maliyyə hesabatının tərtib edilməsini özündə ehtiva edir. Hər bir subyektin iqtisadi fəaliyyəti özlüyündə bir proses olub, onun başlanğıc nöqtəsi subyektin ilkin dövlət qeydiyyatından keçərək, biznes fəaliyyətinə başladığı vaxta təsadüf edir. İqtisad elmində bu prosesin sonunun görünmədiyi və onun sonsuzluğu prinsipi qəbul edilmişdir. Mühasibat uçotunda da subyektin iqtisadi fəaliyyətinin fasiləsizliyi və sonsuzluğu prinsipləri mövcuddur. Mühasibat uçotunun fəlsəfəsi bundan ibarətdir ki, subyekt mövcud olduğu dövrdə özünün iqtisadi fəaliyyətinin mühasibat uçotunu aparmalı və bu dövrdə hər bir müəyyən edilmiş zaman kəsiyinə aid, yəni hər bir hesabat dövrünə aid maliyyə hesabatı tərtib etməlidir. Subyektin iqtisadi fəaliyyətinin fasiləsizliyi və sonsuzluğu prinsipləri, mühasibat uçotunun da anoloji prinsiplərini şərtləndirir. Yəni, subyektin iqtisadi fəaliyyətinin mühasibat uçotunun sonsuz, arasıksilməz və fasiləsiz bir proses olması prinsipi qəbul edilmişdir. Mühasibat uçotu, subyektin iqtisadi fəaliyyətini əks etdirən informasiyaların işlənilməsi prosesi olub, həm subyektin özünün iqtisadi fəaliyyətinin, həm də onun daxil olduğu cəmiyyətin (ölkənin, regionun) iqtisadi fəaliyyətinin idarə edilməsinə yönləndirilmişdir. Maliyyə hesabatı isə bu göstərilən idarəetmə prosesinin davamlı şəkildə yönləndirilməsi üçün zəruri olan informasiyaların vaxtaşırı cəmiyyətə təqdim olunması formasından ibarətdir.

Burada mühasibat uçotunun bir iqtisadi idarəetmə aləti kimi mövcud olmasının məqsədini və iqtisadiyyatın idarəedilməsi sistemindəki yerini də xatırlatmaq yerinə düşər. Bunu üçün hər hansı bir istənilən mühasibat uçotu subyektinin, deyək ki, müəssisənin, iqtisadiyyatın müstəqil təsərrüfatçılıq hüququna malik olan bir tərkib hissəsi olduğu qəbul edilir. Bütövlükdə iqtisadiyyatın isə mühasibat uçotu subyektlərinin toplusundan ibarət olduğu qəbul edilir. Yəni bütövlükdə iqtisadiyyat ilə mühasibat uçotu subyektləri arasında belə ifadə edilə bilən birbaşa əlaqə və əks-əlaqə mövcuddur:

- 1) bütövlükdə iqtisadiyyat mühasibat uçotu subyektlərinin toplusundan ibarətdir;
- 2) çoxsaylı mühasibat uçotu subyektlərinin toplusu, bütövlükdə iqtisadiyyatı təşkil edir.

Bu ifadələrin hər ikisi eyni mənaya malik olsa da, onlar ayrı-ayrılıqda iqtisadiyyata yuxarıdan və aşağıdan baxışı ifadə edir. Yuxarıdan aşağıya doğru baxdıqda, bütövlükdə iqtisadiyyatı gördüyümüz halda, aşağıdan yuxarıya baxdıqda, onun tərkib hissələri olan müəssisələri (və fərdi sahibkarları) görürük ki, bu sonuncular da mühasibat uçotunun subyektləridir.

Mühasibat uçotu subyektinin biznes-təsərrüfat fəaliyyəti, bu subyektin daxilində baş verən iqtisadi prosesdir. Məcmu subyektlərin daxilində baş verən biznes-təsərrüfat əməliyyatlarının toplusu ərazidə,

yaşayış məntəqəsində, regionda, ölkədə və dünyada baş verən iqtisadi prosesləri formalaşdırır və nəticədə iqtisadi inkişaf baş verir.

Beləliklə, burada göstərilənlərdən aydın olur ki, mühasibat uçotunun subyektivi bütövlükdə iqtisadiyyatın tərkib hissəsidir, onun biznes-təsərrüfat fəaliyyəti iqtisadi prosesləri formalaşdırır və mühasibat uçotu özlüyündə, bunları əks etdirən informasiyaların işlənməsindən ibarətdir. Bu kontekstdə mühasibat uçotu, subyektin maliyyə hesabatının tərtib edilməsi üçün zəruri olan baza rolunu oynayır. Mühasibat uçotu bazis, maliyyə hesabatı isə üstqurum qismində çıxış edir. Maliyyə hesabatı, mühasibat uçotunun mühasibat qaydasında işlənmiş yekun informasiyaları əsasında tərtib edilir.

“Mühasibat uçotu haqqında” Azərbaycan Respublikası Qanununu əsas ana xətti də bu prinsiplər üzərində qurulmuşdur. Qanunun 24 mart 1995-ci ildə ilk dəfə qəbul edilməsindən keçən 30 illik inkişaf dövrünə nəzər saldıqda, onun ölkə iqtisadiyyatının inkişaf mərhələlərinə uyğun şəkildə yeniləndiyini görə bilərik. Qanun ilk dəfə qəbul edildiyi dövrdə (1995-ci ildə) iqtisadiyyatın bütün sahələrində sosialist təsərrüfatçılığı mövcud idi. İqtisadiyyatın bazar prinsipləri əsasında inkişaf etdiriləcəyi bəyan edilsə də, bu prinsiplər yenidən təşəkkül tapırdı və ölkə iqtisadiyyatında tam mənası ilə tətbiq edilə bilmirdi. İqtisadiyyat, sözün tam mənası ilə sosialist inzibati-amirlik təsərrüfatçılığının dağıntılarından ibarət idi. Belə bir dövrdə “Mühasibat uçotu haqqında” Azərbaycan Respublikası Qanunu qəbul edildi və orada ölkə iqtisadiyyatının bazar prinsipləri istiqamətində inkişafına rəğmən, qanunvericilik səviyyəsində ilk dəfə olaraq göstərildi ki, ölkəmizdə mühasibat uçotu standartları əsasında aparılacaqdır (Bax: “Mühasibat uçotu haqqında” Azərbaycan Respublikası Qanunu, 1995-ci il redaksiyası, maddə 3) (*Qanun, 1995, s.2*).

Qanunun 1995-ci il redaksiyasının “Mühasibat uçotunun əsas anlayışları” adlanan 3-cü maddəsində mühasibat uçotu standartının ümumi anlayışı belə göstərilir: “Mühasibat uçotu standartları: bu Qanunun müddələrinin inkişafı məqsədilə qəbul edilmiş mühasibat uçotunun aparılmasına dair icbari qaydaları və ya göstərişləri müəyyən edən normativ sənəddir” (*Qanun, 1995, s.4*). Bu cümlədən başqa, Qanunun heç bir maddəsində mühasibat uçotu standartı barəsində heç nə göstərilməmişdir. Bununla yanaşı, Qanunun “Mühasibat uçotu və hesabatı qanunvericiliyi” adlanan 2-ci maddəsində birbaşa olaraq mühasibat uçotu standartı haqqında heç nə göstərilməsə də, dolayısı yolla, sətiraltı ifadədə “mühasibat uçotunun beynəlxalq standartları” mənasına işarə edilir. Burada belə göstərilir:

“Mühasibat uçotu haqqında” Azərbaycan Respublikası Qanunundan (1995-ci il redaksiyası) çıxarış

“Maddə 2. Mühasibat uçotu və hesabatı qanunvericiliyi.

Mühasibat uçotu hesabatı ilə bağlı münasibətlər bu qanunla və Azərbaycan Respublikasının digər qanunvericilik aktları ilə tənzimlənir.

Mühasibat uçotu haqqında Azərbaycan Respublikasının qanunvericiliyində müəyyən edilmiş qaydalar Azərbaycan Respublikasının beynəlxalq müqavilələrində müəyyən edilmiş qaydalardan fərqli olduqda Azərbaycan Respublikasının beynəlxalq müqavilələrinin qaydaları tətbiq edilir” (*Qanun, 1995, s.3*).

Göründüyü kimi, burada Qanunla müəyyən edilmiş qaydalar beynəlxalq müqavilələrdə göstərilən qaydalardan fərqləndiyi halda, Qanun yox, beynəlxalq müqavilələrin qaydaları üstün mövqedə dayanır və bu qaydalar keçərlidir sayılır. Azərbaycan Respublikasının beynəlxalq müqavilələrində isə həmin müqavilələrin

təsir dairəsinə düşən müəssisələrdə mühasibat uçotunun beynəlxalq standartlar əsasında aparılmalı olduğu göstərilmişdir. Bununla da, burada göstərilən 2-ci maddənin sətiraltı ifadəsində “*beynəlxalq müqavilələrin qaydaları*” ifadəsi altında “*mühasibat uçotu və maliyyə hesabatının beynəlxalq standartları*” ifadəsinin gizləndiyi məlum olur.

Digər tərəfdən də qeyd etmək lazımdır ki, o vaxtlar “Əsrin müqaviləsi” yenidən bağlanmışdı (20 sentyabr 1994-cü ildə) və 2-ci maddədə göstərilən “*beynəlxalq müqavilələrin qaydaları*” dedikdə, əsasən, neft müqavilələri nəzərdə tutulurdu. Ona görə də həmin müqavilələrin təsir dairəsinə düşən müəssisələrdə mühasibat uçotu və maliyyə hesabatı, elə o vaxtdan beynəlxalq standartlar əsasında aparılır. Məsələn, Azərbaycan Respublikasının Dövlət Neft Şirkətinin müəssisələrində bunlar aydın şəkildə görünür. Odur ki, ölkəmizin müstəqilliyinin 30 illik dövründə Azərbaycan Respublikasının Dövlət Neft Şirkətində mühasibat uçotu və maliyyə hesabatı sahəsində formalaşmış olan təcrübə bütün ölkədə mühasibat uçotu və maliyyə hesabatına dair beynəlxalq standartların tətbiqi istiqamətində əsaslı inkişaf bazası kimi istifadə edilir.

Beləliklə, burada göstərmək istəyirik ki, Qanunun 1995-ci il redaksiyasında mühasibat uçotu və maliyyə hesabatının beynəlxalq standartları haqqında birbaşa mənada ətraflı şəkildə yazılmasa da, ölkədə formalaşan bazar iqtisadiyyatı şəraitində mühasibat uçotunun beynəlxalq standartların tətbiq edilməsi istiqamətində inkişaf edəcəyinin qanunverici əsası qoyulmuşdur. Bizim fikrimizcə, “Mühasibat uçotu haqqında” Qanunun 1995-ci il redaksiyasında burada verilmiş 2-ci maddədə əks etdirilən həmin qanunverici əsas mühasibat uçotunun inkişafında keçid dövrünün başlanğıcı kimi qəbul edilə bilər. Məlumdur ki, hər bir keçid dövrü mürəkkəb xarakterə malik olur və bu, bir çox hallarda ziddiyyətli məqamlarla müşayiət olunur. Lakin bu dövrdə baş verən inkişaf prosesi elmi prinsiplər əsasında idarə edildikdə, keçid dövrü müvəffəqiyyətlə başa çatır və qarşıya qoyulan məqsədlərə nail olunur. Ölkəmizdə mühasibat uçotunun sosialist təsərrüfatçılığına xas olan iqtisadi sistemdən bazar iqtisadiyyatı sisteminə keçirilməsi dövrü tam başa çatmış olsa da, onun bu istiqamətdə inkişafı hələ də davam edir və bu inkişaf, mühasibat uçotu və maliyyə hesabatının beynəlxalq standartları ilə tənzimlənir. Mühasibat uçotunun inkişafının belə tənzimlənməsinin qanunverici əsası 2004-cü ildə “Mühasibat uçotu haqqında” Azərbaycan Respublikası Qanununun yeni redaksiyada qəbul edilməsi ilə formalaşdı. Qanunun 1995-ci il redaksiyasından fərqli olaraq, 2004-cü il redaksiyasında mühasibat uçotunun inkişafında beynəlxalq standartların tətbiq edilməsi əsas istiqamət kimi təsbit edildi. Burada Qanunun 3-cü maddəsində göstərilirdi ki, ölkədə mövcud olan mühasibat uçotu subyektlərində mühasibat uçotu *beynəlxalq* standartlar əsasında aparılmalıdır. Burada verilmiş “*beynəlxalq*” sözü xüsusilə vurğulanmalıdır, çünki o, bundan sonra ölkədə mühasibat uçotunun hansı istiqamətdə inkişaf edəcəyini müəyyənləşdirir. Burada Qanunla müəyyən edilir ki, ölkədə mühasibat uçotunun inkişafı beynəlxalq standartlar istiqamətinə yönəldilməlidir. Bununla yanaşı, Qanunda mühasibat uçotunun milli standartlarının da yaradılması və tətbiq olunması məsələlərinə kifayət qədər önəmli yer verildi. Eyni zamanda qeyd etmək lazımdır ki, milli standartların özü də müvafiq beynəlxalq standartların bazasında hazırlandığından, onları da beynəlxalq standartlar qismində qəbul etmək olardı.

Qanunun 2004-cü il redaksiyasının qəbul edilməsi ilə mühasibat uçotunun dövlət tərəfindən tənzimlənməsinin ağırlıq mərkəzi “Mühasibat uçotu haqqında” Qanundan götürülərək, mühasibat uçotunun beynəlxalq standartlarına keçirildi. Bunu Qanunun “Mühasibat uçotunun məcburiliyi” adlanan 3-cü maddəsində edilmiş dəyişiklikdən daha yaxşı görmək olar. Qanunun əvvəlki redaksiyasında 3-cü maddədə göstərilirdi ki, bütün mühasibat uçotu subyektlərində mühasibat uçotunun bu Qanunda müəyyən edilmiş müvafiq mühasibat uçotu standartlarına və ya sadələşdirilmiş uçotun qaydalarına uyğun aparılması

məcburidir. Yeni redaksiyada göstərilir ki, bütün mühasibat uçotu subyektlərində mühasibat uçotunun bu Qanunla müəyyən edilmiş müvafiq mühasibat uçotu standartlarına və uçot qaydalarına uyğun aparılması məcburidir (*Qanun, 2004, s.3*).

Göründüyü kimi, əvvəlki redaksiyada verilmiş “sadələşdirilmiş uçotun qaydaları” ifadəsi “uçot qaydaları” ifadəsi ilə əvəz edilmişdir. Bu isə göstərir ki, müasir dövrdə müəssisə və təşkilatlarda mühasibat uçotunun aparılması üçün müxtəlif uçot qaydaları tətbiq edilə bilər. “Uçot qaydaları” dedikdə, təsnifatı “Mühasibat uçotu haqqında” Azərbaycan Respublikasının Qanununu ilə müəyyən edilən ayrı-ayrı mühasibat uçotu subyektlərində onların öz maliyyə-təsərrüfat fəaliyyətinin mühasibat uçotunda ardıcıl və fasiləsiz olaraq əks etdirilməsi ilə meydana gəlmiş uçot və analitik informasiyalarının müvafiq uçot registrlərinə işlənməsi və bu əsasda vaxtaşırı olaraq, subyektin maliyyə və idarəetmə hesabatlarının tərtib edilməsi proseslərinin məcmu qaydaları başa düşülür. Yaxşı olar ki, Qanunda tez-tez rast gəlinən “uçot qaydaları” ifadəsi iqtisadi ədəbiyyatda “mühasibat uçotunun aparılması qaydaları” kimi işlənsin. İndi isə belə qəbul edirik ki, “uçot qaydaları” ifadəsi “mühasibat uçotunun aparılması qaydaları” kimi başa düşülür.

Qanunun 2.1.1-ci maddəsində “uçot qaydaları” anlayışının məzmunu belə göstərilmişdir: “2.1.1. Uçot qaydaları – mühasibat uçotu subyektlərində mühasibat uçotunun aparılması, mühasibat uçotu sənədlərinin tərtib edilməsi, habelə ayrı-ayrı maliyyə-təsərrüfat əməliyyatlarının mühasibat uçotunda əks etdirilməsi üzrə normativ hüquqi aktlardır” (*Qanun, 2004, s.1*).

Qanunda edilmiş dəyişikliklərin həyata keçirilməsi məqsədilə 2018-2019-cu illərdə Maliyyə Nazirliyi tərəfindən mühasibat uçotu və maliyyə hesabatının beynəlxalq standartlarının məzmunu və mahiyyətinə uyğun olan yeni uçot qaydaları yaradılmışdır. Azərbaycan Respublikasının Maliyyə Nazirliyinin Kollegiyasının ““Mühasibat uçotu haqqında” Azərbaycan Respublikasının Qanununda dəyişikliklər edilməsi barədə” Azərbaycan Respublikasının 2018-ci il 4 may tarixli 1140-VQD nömrəli Qanununun tətbiqi ilə əlaqədar Azərbaycan Respublikası Maliyyə Nazirliyinin Kollegiyasının bəzi qərarlarında dəyişiklik edilməsi haqqında” 18 oktyabr 2018-ci il tarixli Q-09 sayılı və “İctimai Sektor üçün Mühasibat Uçotunun Beynəlxalq Standartlarına əsasən mühasibat uçotunun aparılması qaydaları”nın təsdiq edilməsi barədə” 25 dekabr 2018-ci il tarixli Q-13 sayılı qərarları ilə adları aşağıda göstərilən 3 uçot qaydaları təsdiq edilmişdir:

- 1) Maliyyə Hesabatlarının Beynəlxalq Standartlarına əsasən mühasibat uçotunun aparılması Qaydaları;
- 2) Mikro və kiçik sahibkarlıq subyektlərində uçotun aparılması Qaydaları;
- 3) İctimai Sektor üçün Mühasibat Uçotunun Beynəlxalq Standartlarına əsasən mühasibat uçotunun aparılması Qaydaları (*MN Kollegiyasının qərarları: 18 oktyabr 2018, 25 dekabr 2018*).

Daha sonra, 09 dekabr 2019-cu ildə Azərbaycan Respublikası Maliyyə Nazirliyinin Kollegiyasının ““Kiçik və Orta Sahibkarlıq Subyektləri üçün Maliyyə Hesabatlarının Beynəlxalq Standartlarına əsasən mühasibat uçotunun aparılması Qaydaları”nın təsdiq edilməsi haqqında” Q-15 sayılı qərarı ilə burada göstərilən “Mikro və kiçik sahibkarlıq subyektlərində uçotun aparılması Qaydaları” əvəzinə “Kiçik və orta sahibkarlıq subyektləri üçün Maliyyə Hesabatlarının Beynəlxalq Standartlarına əsasən mühasibat uçotunun aparılması Qaydaları” təsdiq edilmişdir (*MN Kollegiyasının Qərarı: 09 dekabr 2019*). Beləliklə, Qanunda dəyişiklik edildikdən sonra müasir dövrdə ölkəmizdə aşağıda göstərilən uçot qaydaları tətbiq edilməkdədir:

- 1) Maliyyə Hesabatlarının Beynəlxalq Standartlarına əsasən mühasibat uçotunun aparılması Qaydaları;

2) Kiçik və orta sahibkarlıq subyektləri üçün Maliyyə Hesabatlarının Beynəlxalq Standartlarına əsasən mühasibat uçotunun aparılması Qaydaları;

3) İctimai Sektor üçün Mühasibat Uçotunun Beynəlxalq Standartlarına əsasən mühasibat uçotunun aparılması Qaydaları (*MN Kollegiyasının qərarları: 25 dekabr 2018, 09 dekabr 2019*).

Bu göstərilən uçot qaydaları bundan əvvəl istifadə edilən anoloji qaydaların üzərində müəyyən dəyişikliklər etməklə və köhnə qaydaları ləğv etməklə qəbul edilmişdir. Bununla da yeni qəbul edilmiş mühasibat uçotunun aparılması qaydaları ölkəmizdə mühasibat uçotunun beynəlxalq standartlara uyğun inkişaf etdirilməsinə zəmin yaradır.

Nəticə

Aparılmış tədqiqat işindən aşağıdakı nəticələr alınmışdır:

1. Mühasibat uçotunun inkişafı ölkəmizin iqtisadi inkişafı istiqamətində aparılan iqtisadi islahatların mühüm tərkib hissəsidir. Onun bazar iqtisadiyyatının təməl prinsiplərinə uyğun istiqamətdə inkişafının hərəkətverici qüvvəsi, əsası 1994-cü ildə “Mühasibat uçotu haqqında” Azərbaycan Respublikasının Qanunu ilə qoyulmuş uçot islahatlarıdır. Qanunun 2004-cü il redaksiyasının qəbul edilməsi ilə mühasibat uçotunun inkişaf istiqamətləri daha da dəqiqləşdirilmiş, 4 may 2018-ci il dəyişiklikləri isə onun inkişafında yeni mərhələnin başlanmasına start vermişdir. Hal-hazırda davam edən bu mərhələnin başa çatması nəticəsində ölkəmizdə müasir bazar iqtisadiyyatının bütün tələblərinə cavab verən mühasibat uçotu institutunun formalaşacağı gözlənilir. Tədqiqat işində mühasibat uçotunun inkişafının müasir mərhələsinin 10 xüsusiyyəti deyil edilmişdir.

2. Mühasibat uçotunun inkişafı onun tənzimlənməsi ilə sıx bağlıdır. O, üçpilləli tənzimlənmə ierarxiyasına malikdir: 1) qanun, 2) standart və 3) qaydalar. Mühasibat uçotunu ölkə iqtisadiyyatının müasir inkişaf xüsusiyyətlərinə uyğun tənzimləmək üçün Qanuna müəyyən dəyişikliklərin edilməsi zəruri idi. Əvvəlcə Qanun bazar iqtisadiyyatının çərçivə prinsiplərinə və beynəlxalq standartların tələblərinə uyğunlaşdırılmış, sonra isə onların əsasında mühasibat uçotunun aparılmasının yeni qaydaları yaradılmışdır. Bütün bunlar mühasibat uçotunun inkişafının tənzimlənməsinin üçpilləli mexanizmini təşkil edir.

3. Mühasibat uçotunun inkişafının tənzimlənməsində ayrı-ayrı subyekt tiplərində mühasibat uçotunun aparılması qaydaları mühüm rol oynayır. Onların məzmunu və mahiyyəti Qanunun tələblərinin mühasibat uçotunun subyektləri tərəfindən necə icra edilməsi mexanizmini ifadə etməklə, eyni zamanda beynəlxalq standartların təcrübədə tətbiqi məsələlərini müəyyən edir.

Təklif edilir: Ölkəmizdə mühasibat uçotunun inkişafının 4 may 2018-ci il dəyişiklikləri ilə başlanmış olan müasir mərhələsinin xüsusiyyətlərinin dərinlən öyrənilməsi və onların yeni hazırlanan mütəxəssislərə çatdırılması istiqamətində məqsədyönlü işlər aparılsın. Bunun üçün həmin xüsusiyyətlərin tədqiqat işində göstərilmiş hər birinə aid 1 magistr dissertasiyasının işlənməsi məqsədəuyğun hesab edilsin.

Bizim fikrimizcə, “Mühasibat uçotu haqqında” Azərbaycan Respublikası Qanununun dil-üslub keyfiyyəti baxımından təkmilləşdirilməsinə ehtiyac vardır. Tədqiqat işində Qanunun 4-cü maddəsinin araşdırılması prosesində onun 1-ci bəndinin məzmununda yeni dəyişikliyin edilməsi təklif edilmişdir. Bu səpgili dəyişikliklərin bir sıra digər maddələrdə də edilməsi tərəfimizdən məqsədəuyğun hesab edilir.

Ədəbiyyat

1. “İbadoğlu LTD”. Mühasibat işi (Normativ sənədlər toplusu). “Elm və həyat” nəşriyyatı. Bakı, 1998, 393 səh. (“Mühasibat uçotu haqqında” Azərbaycan Respublikası Qanunu, 1995-ci il redaksiyası, maddə 3);
2. “Mühasibat uçotu haqqında” Azərbaycan Respublikasının Qanunu. 2 sentyabr 2004-cü ildə qəbul edilmiş redaksiyası;
3. “Mühasibat uçotu haqqında” Azərbaycan Respublikasının Qanunu. 4 may 2018-ci ildə dəyişiklik edilmiş redaksiyası;
4. “Mühasibat uçotu haqqında” Azərbaycan Respublikasının Qanununda dəyişikliklər edilməsi barədə” Azərbaycan Respublikasının 2018-ci il 4 may tarixli 1140-VQD nömrəli Qanununun tətbiqi ilə əlaqədar Azərbaycan Respublikası Maliyyə Nazirliyinin Kollegiyasının bəzi qərarlarında dəyişiklik edilməsi haqqında. Azərbaycan Respublikası Maliyyə Nazirliyinin Kollegiyasının 18 oktyabr 2018-ci il tarixli, Q-09 sayılı qərarı;
5. “İctimai Sektor üçün Mühasibat Uçotunun Beynəlxalq Standartlarına əsasən mühasibat uçotunun aparılması qaydaları”nın təsdiq edilməsi barədə. Azərbaycan Respublikası Maliyyə Nazirliyinin Kollegiyasının 25 dekabr 2018-ci il tarixli, Q-13 sayılı qərarı;
6. “Kiçik və Orta Sahibkarlıq Subyektləri üçün Maliyyə Hesabatlarının Beynəlxalq Standartlarına əsasən mühasibat uçotunun aparılması Qaydaları”nın təsdiq edilməsi haqqında. Azərbaycan Respublikası Maliyyə Nazirliyinin Kollegiyasının 09 dekabr 2019-cu il tarixli, Q-15 sayılı qərarı.
7. Abbasov Q.Ə.(2017). Mühasibat uçotu.Dərslik və metodik vəsait. Bakı,“Təknur” nəşriyyatı. -528s.
8. Ə.A.Sadiqov və b. (2012). Mühasibat uçotu. Dərslik. Bakı, “Təhsil İşçiləri Mətbəəsi” MMC. -688s.
9. Səbzəliyev S.M., Quliyev V.M. (2014). İdarəetmə uçotu. Dərslik. Bakı: “Elm və təhsil” nəşriyyatı. - 524s.
10. Quliyev V., Fətullayev R., Kərimov A. (2011). Beynəlxalq uçot və hesabatə giriş (GAAP və İFRS əsasında). Bakı, “Nurlar” nəşriyyat poliqrafiya mərkəzi. -280s.
11. Devid Aleksander, Anne Britton, Ann Yorissen.(2010). Maliyyə hesabatının beynəlxalq standartları: nəzəriyyədən praktikaya. Rus dilindən tərcümə. Bakı: «İqtisad Universiteti» nəşriyyatı. -762 s.
12. David Alexander, Christopher Nobes. (2013). Financial accounting. An international introduction. Fifth edition. Pearson Education Limited. -508p.
13. David Annand, Henry Dauderis. (2017). Introduction to Financial Accounting. -361p.
14. Michael Jones. (2013). Accounting. Third edition. University of Bristol. -740p.

“QARABAĞ VƏ ŞƏRQİ ZƏNGƏZUR İQTISADI RAYONLARININ CARI VƏZİYYƏTİNİN TƏHLİLİ”

Eyyub Rəfiyev

Azərbaycan Dövlət İqtisad Universiteti

e.rafiyev@unec.edu.az

Xülasə

İşğaldan azad edilmiş ərazilərdə genişmiqyaslı işlər aparılır. Yolların və infrastrukturun bərpa, həyati əhəmiyyət kəsb edən obyektlərin tikintisi və ya yenidən qurulması, bir çox tarixi abidələrin, işğal zamanı dağıdılmış milli-mənəvi irsimizin bərpa istiqamətində iri miqyaslı işlər həyata keçirilir.

Qarabağ və Şərqi Zəngəzur iqtisadi rayonlar olub. Bu ərazilər sovet dövründə dövlətə məxsus sənaye obyektləri olmaqla yanaşı, heyvandarlıqda çox gəlirli sahələr idi. Təəssüf ki, 30 ildir ki, biz bu məsələlərdən kənarda qalmışıq. Eyni zamanda bu ərazilər təbii sərvətlər sahəsi idi. Mis, civə, qızıl və bir çox təbii sərvət yataqları var idi. Bu ərazilərdə sözü gedən işləri həyata keçirmək üçün texniki-iqtisadi əsaslandırmanın aparılması lazım idi. Bu ərazilərin təbiəti və topoqrafiyası sözügedən ərazilərdə istirahət mərkəzləri və təbii istirahət mərkəzləri yerləşməsinə gətirib çıxarmışdır. Eyni zamanda, bu bölgələrdə Azərbaycan mədəniyyətinin milli-mənəvi irsimizin çoxlu abidələri var.

Azərbaycanda iki yeni Qarabağ və Şərqi Zəngəzur iqtisadi rayonu yaradılıb. Azərbaycan paytaxtı ayrıca iqtisadi rayon kimi seçilib və ekspertlərin fikrincə, bu, yerli özünüidarətmə mexanizmlərinin təkmilləşdirilməsi istiqamətində gələcək addımlar üçün əlverişli şərait yaradır.

Açar sözləri: Qarabağ, Şərqi Zəngəzur, iqtisadiyyat, investisiya.

Summary

Large-scale work is being carried out in the liberated territories. Some work is being done to restore roads and infrastructure, to build or reconstruct vital facilities, to restore many historical monuments and our national and spiritual heritage destroyed during the occupation.

Upper Karabakh and Kalbajar-Lachin were economic regions. In addition to being state-owned industrial facilities during the Soviet era, these areas were very lucrative areas for livestock. Unfortunately, we have been left out of these issues for 30 years. At the same time, these areas were areas of natural resources. There were deposits of copper, mercury, gold and many natural resources. A feasibility study was required to carry out the work in these areas. The nature and topography of these areas have led to the location of recreation centers and natural recreation centers in these areas. At the same time, there are many monuments of our national and spiritual heritage of Azerbaijani culture in these regions.

Two new economic regions Karabakh and East Zangazur economic regions have been created in Azerbaijan. The Azerbaijani capital has been selected as a separate economic region, which, according to experts, creates favorable conditions for future steps to improve local self-government.

Keywords: Karabakh, East Zangazur, economy, investment.

Giriş

Tədqiqatın aktuallığı: Azərbaycan ermənilər tərəfindən dəfələrlə təcavüzə məruz qalmışdır. Sonuncu dəfə Ermənistan ordusunun 27 Sentyabr 2021-ci il tarixində atəşkəsi pozması müharibəni alovlandırmışdır. 44 gün davam edən Vətən Müharibəsi Azərbaycanın qələbəsi ilə nəticələnib. 28 ildir ermənilərin işğalda olan torpaqlara vurduqları zərər, xarici ölkələrdən mədənçixarma sənayesinə investorların cəlb edilməsi və Qarabağda olan təbii resursların istismar edilməsi günümüzdə aktualdır.

Tədqiqatın elmi yeniliyi Qarabağ və Şərqi Zəngəzur iqtisadi rayonlarının iqtisadi potensialı və işğaldan azad edilmiş ərazilərin coğrafi əhəmiyyəti müəyyən olunmuş və zəngin olduğu resurslar tədqiq edilmişdir.

Tədqiqatın məqsədi Qarabağ və Şərqi Zəngəzur iqtisadi rayonlarında yeni iqtisadi şəraitdə mövcud iqtisadi potensialının qiymətləndirilməsidir.

Tədqiqat metodları olaraq Deduksiya və induksiya metodlarından da istifadə olunmuşdur. Belə ki, induksiya metodu vasitəsilə tədqiqat işi barəsində iqtisadi dəlillər toplanmış, araşdırılmış və sistemləşdirilmişdir. Sintez metodu, daha detallı bir araşdırma məqsədi vasitəsilə fərdi elementləri bütöv hala gətirmək üçün istifadə olunmuşdur, bu metod təhlil metodu vasitəsilə olduqca sıx əlaqəlidir, çünki hər zaman fərdi analiz nəticələrini özündə cəmləyən əsas element kimi mövcuddur. Beləliklə dissertasiya işində sistemli analiz metodu tətbiq edilir, buna müvafiq şəkildə, problem iqtisadi inkişafa müvafiq əlaqəli tarixi inkişaf yönündən təhlil olunur. Tədqiqatın, hər bir mərhələsində həm ümumi sintez metodları və elmi analiz, həmçinin məntiqi analiz metodlarından istifadə olunmuşdur.

Tədqiqatın məhdudiyyəti Dağlıq Qarabağ və ətraf rayonların azad olunmasından sonra, Qarabağ və Şərqi Zəngəzur iqtisadi rayonlarının iqtisadi göstəricilərinin cəmiyyətə açıqlanmamasıdır.

Tədqiqatın informasiya bazasını Azərbaycan Respublikasının Dövlət Statistika Komitəsi, müxtəlif konfrans materialları və internet informasiya resursları təşkil edir.

Tədqiqat zamanı istinad olunan ədəbiyyatlar: Tədqiqat zamanı Azərbaycan Dövlət İqtisad Universitetinin konfrans materiallarından, Sumqayıt Dövlət Universitetinin konfrans materiallarından, internet səhifələrdə yerləşən məlumatlar və müxtəlif tarix ədəbiyyatlarından istifadə edilmişdir.

Tədqiqatın nəticəsində Qarabağ və Şərqi Zəngəzur iqtisadi rayonlarının kənd təsərrüfatına, əkinçiliyə, heyvandarlığa yararlılığı, işğal nəticəsində itirilmiş resurslar haqqında məlumatlar verilmiş, regionun iqtisadi potensialı araşdırılmış və mövcud resurslardan səmərəli istifadə etmək üçün istiqamətlər verilmişdir.

Qarabağın Tarixi

Azərbaycan dünyanın ən qədim yaşayış məskənlərindən biridir. Mövcud araşdırmalar nəticəsində görmək olur ki, dünya ərazisində yaradılmış ilk insan mədəniyyətlərindən biri olan Quruçay vadisi burada formalaşmışdır. İlk insanın burada var olmasının və tapılan ən əhəmiyyətli arxeoloji qazıntılardan biri alt çənə sümüyüdür, insana məxsus olduğu müəyyən edilən alt çənə sümüyü araşdırmaçıların fikirlərinə görə 18-22 yaşında olan bir qadına məxsus olmuşdur və təqribən bu insanın bu torpaqlarda 350-400 min il əvvəl yaşadığı düşünülür. (Nəcəfli və Dədəyev, 2013).

Təsadüfi deyil ki, arxeoloji qazıntılar nəticəsində tapılan dəyərli tarixi sübutun tapıldığı yer Qarabağdır. Qarabağ bölgəsinə Kiçik Qafqaz dağları ilə Kür və Araz çayları arasındakı bölgə daxildir. Azərbaycanın ayrılmaz hissəsi olan Qarabağın adı Azərbaycanca “qara” və “bağ” sözlərindən yaranıb. . “Qara” sözü Azərbaycan dilində “qalın” və ya “böyük” mənasını ifadə edir. Bu baxımdan “Qarabağ” “böyük bağ” və ya “sıx bağ” deməkdir. Qarabağın və hal-hazırda mövcud Ermənistanın ərazisi ermənilərin qədim yaşayış məskənlərindən biri deyildir və onlar bu ərazidə məskunlaşan qədim xalqlardan hesab etmək olmaz, bu məlumatları digər dövlətlərin və tarixi araşdırmaların nəticələri ilə yanaşı erməni mənbələrində də bu məlumatın doğruluğun təsdiqləmək mümkündür. Zəngin mədəniyyətə, dövlətçilik ənənələrinə malik

Azərbaycan xalqı qədim zamanlardan bu torpaqlarda məskunlaşıb. Azərbaycan e.ə III minillikdən III əsrə qədər bu torpaqlarda ən qədim tayfa birliklərinin, ilk dövlət qurumlarının və dövlət ənənələrinin formalaşdığı dövrdür. Bu dövrdə Aratta, Kutı, Lullubi, Turukki, Manna, Atropatena, Albaniya kimi ən qədim tayfa birlikləri Azərbaycan ərazisində olmuşdur. Azərbaycanın cənubunda qüdrətli Manna dövləti e. ə. IX-VI əsrlərdə meydana çıxmışdır. Manna qədim türk xalqlarının tarixində ilk türk dövlətidir. Azərbaycanlıların dövlət ənənəsinin tarixi Mannadan başlayır. Manna Assuriya və Urartuya qarşı mübarizəsində öz müstəqilliyini qoruyub saxlaya bilmiş, Şimali Azərbaycan torpaqları, o cümlədən Qarabağ Urartu işğalından kənarda qalmışdır. 2-ci əsrdə müasir Azərbaycanın ərazisinə qədim türk tayfalarının köçü başlanmışdır, ilk köçən tayfalardan Hunların, Sabirlərin və digər türk tayfalarının adlarını qeyd etmək olar, türk tayfaları bu vaxtdan sonra regionda əsas rol almağa başlamışlardır. IV əsrdə və sonralar Azərbaycanın şimalında Atropatenanın da torpaqları olub və o zaman Qarabağın tərkibində olan torpaqların bir qismi bu dövlətə məxsus olub. Atropatena ilə eyni vaxtda qurulan Alban dövləti, VIII əsrdə mövcud olan o, 1200 ilə yaxın Azərbaycan tarixində böyük rol oynamışdır. Qarabağın bütün ərazisi Alban dövlətinin tərkibində idi və bu dövlət Qarabağın müdafiəsi üçün amansız mübarizə aparırdı. Qədim dövrlərdən bəri yerli türk tayfalarını xristianlaşdırmaq üçün müxtəlif addımlar atılmışdır, 515-ci ildə Alban kilsəsinin yepiskopu regionda xristianlığı yaymağa çalışmışdır. Lakin Ərəb xilafətinin regionu fəth etməsi ilə islamın yayılmasına gətirib çıxarmışdır. (Yunusov, 2005).

Müstəqilliyini bərpa edən Azərbaycan Respublikası daxili problemlərdən əlavə xarici problemlərlə də üz-üzə idi. Bu problemlərdən istifadə edən erməni terrorçuları Azərbaycanın gözəl guşələrindən olan Qarabağda soyqırımlar törətməyə başlamış və minlərlə günahsız insanın soyqırımına səbəb olmuşdur. 1991-ci ildə Ermənistan hakimiyyəti əvvəlcə Sovet Sosialist Respublikaları daha sonra Rusiya hakimiyyətinin əli ilə regionda geniş miqyaslı hərbi əməliyyatlara başladı. 1991-ci ilin sentyabr ayında Azərbaycan hakimiyyətinin razılığı olmadan, ermənilər “Dağlıq Qarabağ” adlı qondarma respublikanın təşkil edildiyini elan etdilər, bunun ardınca Qarabağın müxtəlif regionlarında dinc əhaliyə qarşı soyqırımlar törətdilər və nəticədə Azərbaycanın 20%-ni işğal etdilər. 1992-ci ilin fevral ayının 25-dən 26-na keçən gecə erməni terrorçular, 1918-ci ildə baş vermiş Azərbaycan xalqına qarşı törədilmiş soyqırımdan sonra baş verən dəhşətli hadisələrdən biridir. Xocalı soyqırımı nəticəsində, 613 nəfər öldürüldü, 487 nəfər yaralandı, 1275 nəfər əsir götürüldü (Nəcəfli və Dədəyev, 2013).

Regionun Mövcud İqtisadi və Coğrafi Potensialı

Azərbaycanda iki yeni Qarabağ və Şərqi Zəngəzur iqtisadi rayonu yaradılıb. Azərbaycan paytaxtı ayrıca iqtisadi rayon kimi seçilib və ekspertlərin fikrincə, bu, yerli özünüidarəetmə mexanizmlərinin təkmilləşdirilməsi istiqamətində gələcək addımlar üçün əlverişli şərait yaradır.

İqtisadi rayonlaşdırmanın yeni prinsipi bütün ölkə üzrə iqtisadi fəallığın və dövlət investisiyalarının səmərəliliyinin artırılması, ölkənin regionlarında sahibkarlığın və biznesin inkişafı, sosial-iqtisadi inkişafın sürətləndirilməsi, əhalinin gəlirlərinin şaxələndirilməsi və mənzil-məişət şəraitinin daha da yaxşılaşdırılmasıdır. Xüsusilə, Covid-19 pandemiyası ilə bağlı mövcud qlobal təhdidlər və çağırışlar kontekstində iqtisadi sektorların sürətli bərpası, iqtisadi geriliyin aradan qaldırılması və məhsuldarlığın artırılması üçün daha geniş perspektivlər mövcuddur.

Digər tərəfdən, iqtisadi rayonlaşdırmanın yenilənməsi və yeni iqtisadi zonaların yaradılması Böyük Vətən Müharibəsində Qələbədən sonra meydana çıxan obyektiv reallıqları əks etdirir. Ona görə də azad edilmiş

zonaların ölkənin iqtisadi və iqtisadi dövriyyəsinə daxil edilməsi iqtisadi zonaların bölünməsinin bərpasını, məhsuldar qüvvələrin və resursların daha dəqiq, rəşional bölüşdürülməsini tələb edir.

Hər bir iqtisadi rayonun özünəməxsus ixtisas sahələri və xüsusiyyətləri vardır. Burada müxtəlif amillər, o cümlədən coğrafi, təbii və iqtisadi amillər daha böyük əhəmiyyət kəsb edir. Mühüm şərtlər həm də məşğulluğun xüsusiyyətləri, adət-ənənələr, əhalinin milli tərkibidir.

Dağlıq Qarabağ regionu və ona bitişik 7 rayon, o cümlədən Xankəndi, Xocalı, Şuşa, Laçın, Xocavənd, Kəlbəcər, Ağdam, Füzuli, Cəbrayıl, Qubadlı, Zəngilan rayonları, həmçinin Tərtər rayonunu 13, Qazax rayonunun 7, Naxçıvanın Sədərək rayonunun isə 1 kəndi tam olaraq işğal olunmuşdur. Beləliklə Azərbaycan iqtisadi baxımdan Qarabağ regionu üzrə ərazi potensialının demək olar ki, 18,6 %-ni və inkişafa təsir və transkontinental əlaqələr baxımından geosiyasi mövqə ərazi funksiyası əhəmiyyətini tam olaraq itirmişdir. Nəticədə 1988-1993-cü illər ərzində Qarabağ regionunda 900 yaşayış məntəqəsi, 150 min ev, 7 min içtimai bina, 693 məktəb, 693 tibb müəssisəsi, 927 kitabxana, 44 məbəd, 9 məscid, 473 tarixi abidə, 6 min sənaye və kənd təsərrüfatı müəssisəsi və digər infrastruktur obyektləri, ən əsası isə 540,4 min nəfərdən artıq region əhalisi məcburi köçkün vəziyyətinə düşərək, məhsuldar qüvvəyə malik ərazi təsərrüfat fəaliyyətindən kənar qalmışdır (Həsənov, Babayev, İsmayılova və Bayramov, 2021).

Cədvəl 1: Qarabağ regionun münəqişə nəticəsində 1988-1993-cü illər ərzində itirilmiş iqtisadi ərazi potensialı

İtirilmiş ərazilər	Sahəsi (km²)	Əhalisi (min.nəfər.)
Xankəndi	926	57,0
Ağdam	1154	15,8
Xocavənd	1458	9,01
Xocalı	970	11,6
Şuşa	289	24,9
Cəbrayıl	1050	52,05
Füzuli	1112	95,94
Tərtər	957	97,3
Laçın	1893	69,1
Kəlbəcər	3050	43,7
Qubadlı	802	31,5
Zəngilan	707	32,5
Qarabağ Regionu üzrə	14368	540,4
Azərbaycan Respublikası	86600	7440,0
Qarabağ regionunun Respublikada xüsusi çəkisi %-lə	18,6	7,3

Mənbə: Azərbaycan Respublikası Dövlət Statistika Komitəsinin materialları əsasında tərtib olunmuşdur, www.stat.gov.az

Ərazi potensialı iqtisadi baxımdan ən mühüm inkişaf kateqoriyası hesab edilir. Burada iqtisadi inkişafa təsiri ilə seçilən mineral xammal yataqları, kənd təsərrüfatına yararlı torpaqlar, turizmin inkişafına əhəmiyyətli dərəcədə təsir göstərən təbii-iqlim şəraiti və müalicə suları xüsusi yer tutur. İşğal altında olan Qarabağ Regionunda 163 faydalı qazıntı yataqları, o cümlədən 5 qızıl, 7 civə, 2 mis, 1 qurğuşun və sink, 6 gəc, 1 soda istehsalı üçün xammal, 12 əlvan və bəzək daşları, 10 mişar daşı, 21 üzlük daşı, 9 gil, 20 sement xammalı, 8 müxtəlif növ tikinti daşları, 6 əhəng xammalı, 10 qum-çınqıl, 4 tikinti qumu, 1 perlit, 8 pemza-vulkan külü, 16 yeraltı şirin su və 11 mineral su mənbəyi aşkarlanmışdır (2). Həmçinin regionun 261 min hektar meşə, o cümlədən 13197 hektar qiymətli meşə sahələri, 215 ədəd təbiət abidəsi, 5 ədəd geoloji-paleontoloji obyekt, hündürlüyü 45 metr, diametri 6-8 metrədək, yaşı 120 ildən çox olan pasportlaşdırılmış

145 Şərq çınarı və digər təbiət abidələri, böyük əhəmiyyətə malik xüsusi mühafizə olunan təbiət ərazilərinin 70389 hektarı - Bəsitçay və Qaragöl dövlət təbiət qoruqları, Arazboyu, Laçın, Qubadlı və Daşaltı dövlət təbiət yasaqlıqlarının ərazilərində olan qiymətli ağac və digər nadir biomüxtəliflik nümunələri, 100 min haddən çox otlaq-biçənək sahəsi yerləşir ki, bu sərvətlər ölkənin iqtisadi potensialında mühüm əhəmiyyət kəsb edən ərazi potensialı elementləri olmaqla, son 30 il ərzində ermənilər tərəfindən talan olunmuşdur. Ümumiyyətlə isə, Qarabağın ermənilər tərəfindən işğal olunmuş ərazilərində 561 yataq və perspektiv minerallaşma sahəsi müəyyən edilmişdir (Mükərrəmoğlu, 2019).

Ərazi potensialında aqrar-sənaye kompleksinin aparıcı sahəsi olan kənd təsərrüfatının, və onun inkişafında mühüm rol oynayan torpaq-iqlim ehtiyatları xüsusi yer tutur. Bu baxımdan Qarabağ Regionu istisnaqlı təşkil edir. İşğal dövrü ərzində demək olar ki, ÜDM istehsalında əhəmiyyətli rola malik olan kənd təsərrüfatına yararlı torpaq sahələri dövriyyədən çıxmış və onlardan istifadə etmək mümkün olmamışdır (Vəliyev, 2019).

Cədvəl 2: Qarabağ regionun münafişə nəticəsində 1988-1993-cü illər ərzində itirilmiş və dövriyyədən çıxarılmış kənd təsərrüfatına yararlı torpaq resurs potensialı (ha)

Itirilmiş və işğal olunmuş ərazilər	Kənd təsərrüfatına yararlı ümumi torpaq sahəsi	Əkin sahələri	Meyvə və giləmeyvə sahələri	Üzümlük sahələri	Meşəlik sahələri
DQMV-daxil olan ərazilər üzrə	220004	66748	1701	11211	147913
Laçın	75810	11600	124	-	33258
Kəlbəcər	48200	3800	-	-	32774
Ağdam	91800	33400	268	12483	850
Füzuli	85100	28700	8	6400	78
Cəbrayıl	60300	19300	48	6477	4039
Qubadlı	35000	14300	96	977	13360
Zəngilan	32800	7700	43	2391	13399
Qarabağ Regionu üzrə cəmi	647504	185548	2288	39959	246698
Qarabağ regionunun Respublikada xüsusi çəkisi %-lə	13,8	10,5	3,2	22,0	27,8

Mənbə: ARDSK, www.stat.gov.az.

Aparılmış təhlillər göstərir ki, Qarabağ Regionu üzrə işğal ərazilərində kənd təsərrüfat dövriyyəindən çıxarılmış və kənd təsərrüfatı baxımından itirilmiş iqtisadi potensial kənd təsərrüfatına yararlı torpaq sahələri üzrə 647,5 min ha. və ya respublika kənd təsərrüfatına yararlı torpaq sahələrinin 13,8%-i, əkin sahələri üzrə 185,5 min ha. və ya respublika ümumi əkin sahəsinin 10,5%-i, meyvə-giləmeyvə sahələri üzrə 2,29 min ha və ya respublika meyvə-giləmeyvə sahələrinin 3,2%-i, üzümlük sahələri üzrə 39,96 min ha və respublika üzümlük sahələrinin 22,0%-i, meşəli ərazilər üzrə 246,69 min ha və ya respublika meşə ərazisinin 27,8%-ini təşkil edir (Məmmədova, 2021).

Bunu Qarabağ Regionunun işğal altında qalmış kənd təsərrüfatına yararlı torpaqlarından tək-cə 1988-cı ildə əldə olunmuş bitkiçilik və heyvandarlıq məhsulları üzrə apardığımız təhlillər də sübut edir. Belə ki, tək-cə 1988-ci ildə Azərbaycan Respublikası Qarabağ Regionu üzrə itirilmiş kənd təsərrüfatına yararlı torpaq sahələrinin dövriyyədən çıxarılması nəticəsində respublikada istehsal olunan ümumi taxıl məhsulunun 14,3%-ni və ya 179,4 min ton, üzümün 31,5%-ni və ya 324,3 min ton, kartof istehsalının 6,3%-ni və ya 2,35 min ton, ət istehsalının 14,5%-ni və ya 20,0 min ton, süd istehsalının 17,1%-ni və ya 75,5 min ton itirmiş və ərzaq təhlükəsizlik balansında ciddi çətinliklər yaranmasına səbəb olmuş və xarici dövlətlərdən ərzaq

məhsulları xüsusən ərzaq taxılı idxal etmək məcburiyyətində qalmışdır. Qarabağ regionunun işğal altında qalmış 30 illik dövrü ərzində isə respublika ərzaq balansı 5,4 mln ton taxıl, 9,7 mln ton üzüm məhsulu, 70,5 min ton kartof, 600,0 min ton ət, 2,27 mln ton süd, yüngül sənaye kompleksi isə 615, 0 min ton pambıq və 25,39 min ton barama məhsulu itirmişdir. Hazırkı şəraitdə bir sıra xarici informasiya mənbələrinin verdiyi məlumatlar göstərir ki, 1992-2020-ci illər ərzindəki işqal müddətində Ermənistan Qarabağ Regionunun məhsuldar kənd təsərrüfatına yararlı torpaq sahələrindən istifadə etməklə özlərinin ərzaq balans təminatını xeyli yaxşılaşdırıb, şərab istehsal müəssisələrinin üzümə olan tələbatının 50%-ni təmin etmiş, özlərinin valyuta ehtiyatlarını isə Qarabağ Regionunda yerləşən müalicə su mənbələrini: Yuxarı və Aşağı İstisu, Bağırsağ, İliqsu, Minkənd, Turşsu, Şırlan - istismar etməklə, erməni brendi altında qablaşdıraraq dünya bazarına çıxarmaqla əhəmiyyətli artımına nail ola bilmişlər. Təkcə 2019-cu işqal dövrü ərzində Qarabağ regionunda 247,31 mln ha müxtəlif kənd təsərrüfatı bitkiləri altında olan əkin sahələrindən 2,51 mln sentner ərzaq məhsulları əldə edibmişdir ki, bunun da 1,18 mln sentnerini və ya 47,0%-ni taxıl və paxlalar, 1.21 mln sentnerini və ya 49,0%-ni ərzaq buğdası, 31,18 min. sentnerini və ya 2,0%-ni kartof, 83,91 min. sentnerini və ya 4,0 %-ni isə tərəvəz məhsulu təşkil etmişdir (Həsənov vd., 2021).

Cədvəl 3: Qarabağ Regionunun münaqişə nəticəsində işqal olunmuş kənd təsərrüfatına yararlı torpaq sahələrindən 2019-cu ildə Ermənistan Respublikası tərəfindən istehsal olunmuş kənd təsərrüfatı məhsullarının həcmi (sentnerlə)

Qarabağ regionu	Taxıl və paxlalar	Buğda	Kartof	Tərəvəz
Əskəran	239387,5	150050,0	9272,0	40452,2
Hadrut	273199,0	86503,0	6660,0	10190,0
Ağdərə	149397,9	671014,0	5928,1	3900,1
Xocavənd	228996,3	178789,8	1885,0	3517,5
Kəlbəcər	1797,5	1592,0	608,0	472,5
Şuşa	3513,0	2844,0	1760,0	2924,0
Laçın	285245,0	119180,0	5065,0	22458,0
Qarabağ Regionu	1181536,2	1209972,8	31178,1	83914,3
üzrə cəmi				

Mənbə: “Вестник Кавказа” İnformasiya Agentliyinin 6 fevral 2021 nömrəsində verilmiş məlumatlar əsasında tərtib olunmuşdur.

Verilmiş informasiya məlumatları göstərir ki, Qarabağ Regionu Ermənistan işqalı dövründə potensial iqtisadi, o cümlədən kənd təsərrüfat regionu kimi istismar olunmuş və istisimar onun inkişafında əhəmiyyətli rol oynamışdır. Həmçinin qeyd olunmalıdır ki, bu göstəricilər xarici informasiya agentliklərinin müxtəlif yollarla əldə olunmuş istisimar nəticələrinin üz qabığını təşkil edir. Əslində isə istisimarın faktiki iqtisadi göstəriciləri verilmiş informasiyadan qat-qat yüksək rəqəmlərlə ifadə olunur və bu 30 illik bir işqal-istisimar dövrünü əhatə edir. Vəhşicəsinə istismar, yararsız hala salınmış və minalanmış məhsuldar torpaqlar, qırılıb məhv edilmiş meşə massivləri, infrastruktur, yaşayış məntəqələri, xüsusi qorunan təbiət əraziləri, işğaldan azad olunmuş Qarabağ Regionu ərazilərindən Azərbaycan Respublikasına miras qalmış “iqtisadi potensial”ın bərpası isə, xüsusi reabilitasiya proqramlarının həyata keçirilməsini, xüsusi strateji istiqamətin qəbul olunmasını və milyard manatlarla əlavə kapital qoyuluşu xərcləri tələb edir.

Qarabağ Regionu intensiv inkişaf potensialına malik, perspektivli regional ərazi kimi xarakterizə olunur. Regionun ərazisində salınacaq ən müasir “Ağıllı şəhər”, “Ağıllı kənd” lərin enerji təminatında çayların, günəş və külək enerji potensiallarından istifadə edəcək kiçik elektrik stansiyalarının tikintisi üzrə əsaslı tədbirlər görülür. İqtisadi potensiala malik olan region aqrar-sənaye kompleksinin inkişafı baxımından da yüksək qiymətləndirilir. Bunu, ərazinin aqrar kompleksini xammala təmin edən, kənd təsərrüfatının inkişafına şərait yaradan təbii-resurs potensialı, həmçinin işqaldan əvvəlki dövr ərzində tarixi inkişaf nəticəsində formalaşan emaledici sənaye kompleksinin geniş strateji istiqaməti müəyyən etməyə imkan verir. Belə ki, təkcə 1988-1992-ci illər ərzində region Azərbaycan Respublikasında istehsal olunan şərab materiallarının 35%-ni, heyvandarlıq məhsulü yağların 25,2%-ni, ət istehsalının 5,0%-ni, konserv istehsalının 6,9%-ni, yun istehsalının 19,5%-ni, xam ipəyin 13,5%-ni, mineral suların isə 15,0 %-ni özündə birləşdirən xüsusi çəkiyə malik idi. Bununla yanaşı region ərazisi sənaye məhsulu istehsalının 299,6 və sənaye əsas fondlarının 75,4 mln manat hissəsini özündə birləşdirirdi (Həsənov vd., 2021).

Regionun İnvestisiya Potensialı

Bütün bu tarixi inkişaf bazasını nəzərə alaraq aqrar-sənaye kompleksinin inkişaf strategiyasını və reabilitasiya-dirçəliş proqramının bizim fikrimizcə bu istiqamətdə qurulması və mərhələli həllinin təmin edilməsi zəruri davamlı inkişaf variantı kimi qəbul olunmalıdır. Apardığımız təhlillər və hesablamalar göstərir ki, aqrar-sənaye kompleksinin qeyd olunan istiqamət bazası və müasir texnologiya əsasında inkişaf etdirilməsi, yaxın perspektivdə, xüsusən 2025-2030-cu illər ərzində işqaldan azad olunmuş Qarabağ Regionun ərazisində bütün kənd təsərrüfatı məhsulları istehsalını, 1988-1992-ci baza illərinə nisbətən 1,5-2,0, şərab məhsulları istehsalını 1,0-1,5, konserv istehsalını 2,5-3,0, mineral sular istehsalını 3,0-3,5, xam ipək istehsalını 1,0-1,5 dəfə artırmaq üçün hərtərəfli imkan və şəraiti formalaşdırmaq mümkün olacaqdır. Ona görə tarixi inkişaf ixtisaslaşmasının aqrar-sənaye kompleksinin reabilitasiya və dirçəliş strategiyasında nəzərə alınması ən zəruri problemlərdən biri kimi qəbul olunmalıdır (Həsənov vd., 2021).

Regional investisiya siyasətinin həyata keçirilmə mexanizminin bir xüsusiyyəti, iştirak edən bütün tərəflərin maraqlarının uyğunlaşdırılmasına yönəldilməsidir. Buna görə də nəzərdən keçirilən mexanizmin strukturunda əhəmiyyətli yeri investisiya prosesi iştirakçılarının təkcə bir-biri ilə deyil, həm də xarici mühit ilə qarşılıqlı əlaqəsini təmin edən stimullaşdırma bloku tərəfindən tutulur.

İnvestisiya siyasəti regionda investisiya fəaliyyətinin ən vacib tərəfləri kontekstində investisiya strategiyasının həyata keçirilməsinin bir formasıdır. Regionun sosial-iqtisadi inkişafı məqsədi ilə plan və proqramların həyata keçirilməsi investisiya strategiyasının formalaşdırılmasını tələb edir. İnvestisiya strategiyasından fərqli olaraq regional investisiya siyasətinin formalaşdırılması regionun strateji qərarları və mövcud maliyyə imkanları çərçivəsində həyata keçirilən orta müddətli idarəetmə prosesidir. İnvestisiya strategiyası investorlar üçün bərabər şərait yaratmağa və regiondakı ümumi investisiya mühitini yaxşılaşdırmağa kömək edir. Region üçün investisiya strategiyasının hazırlanması və reallaşdırılması iqtisadi artımın keyfiyyət xüsusiyyətlərinin əhəmiyyətli dərəcədə yaxşılaşdırılması probleminin həllinə yönəlmiş mürəkkəb prosesdir. İnvestisiya strategiyası maliyyə resurslarının cəlb edilməsi üçün mexanizmlərin yaradılmasına, onların səmərəli istifadəsinə və regionun innovasiya potensialının həyata keçirilməsinə yönəlir. İnvestisiya strategiyasının hazırlanmasında məqsəd region iqtisadiyyatının strateji əhəmiyyətli kəmiyyət və keyfiyyət xüsusiyyətlərini, inkişafı üçün mövcud mənbələri qiymətləndirmək və

sosial problemlərin həlli məqsədilə investisiya cəlb etmək üçün əlverişli şərait yaradan tədbirləri müəyyənləşdirməkdir. Belə bir strategiyanın formalaşdırılmasının əsas vəzifələri aşağıdakılar olmalıdır:

- regionun sosial-iqtisadi inkişafının təmin edilməsi və rəqabətqabiliyyətli sahələrin işləməsi üçün şərait yaradılması;
- regionun investisiya ehtiyaclarının maksimum ödənilməsi;
- investisiya cəlbediciliyinin regionun sosial-iqtisadi inkişafına təsirinin müəyyənləşdirilməsi;
- zəruri investisiya mənbələrinin daxil olmasını təmin etmək üçün regionun investisiya cəlbediciliyini tənzimləyən tədbirlərin hazırlanması;
- regionun investisiya cəlbediciliyinə təsir göstərən səbəblərin aydınlaşdırılması;
- investisiya cəlbediciliyinin və investisiya fəaliyyətinin monitorinqi (Самогородская, 2012).

Qeyd edək ki, Azərbaycanda regionlarda müəssisələrin modernləşdirilməsinə və yenilərin inşasına qoyulan investisiyaları artırmaq üçün geniş imkanları var. Regionlarda əsas kapitala qoyulan investisiyalar müəssisə və təşkilatların sabit fəaliyyətinin əsasını qoyur ki, bu da müasir şəraitdə xüsusilə vacibdir. Çünki regionlarda sahibkarlıq fəaliyyətinin genişləndirilməsi, müəssisə və təşkilatların fəaliyyətinin səmərəliliyinin artırılması üçün imkanlar açır. Aşağıdakı cədvəl vasitəsilə regionlar üzrə əsas kapitala yönəldilmiş vəsaitlərin həcmi nəzərdən keçirək.

Cədvəl 4: Regionlar üzrə əsas kapitala yönəldilmiş vəsaitlər, milyon manat

2015	2016	2017	2018	2019	
Cəmi	15957,0	15772,8	17430,3	17244,9	18539,5
Bakı	11457,3	11759,9	11869,0	10723,8	10893,3
Abşeron	391,0	314,0	459,4	1223,9	2534,1
Gəncə-Qazax	654,4	565,4	793,7	765,4	884,5
Şəki-Zaqatala	214,8	177,1	363,7	384,1	404,2
Lənkəran	340,8	440,0	540,8	498,3	283,6
Quba-Xaçmaz	269,8	353,8	401,1	455,2	672,6
Aran	1106,5	808,5	1459,1	1472,3	1319,7
Qarabağ	41,9	144,6	199,4	67,6	130,7
Şərqi Zəngəzur	-	-	-	-	-
Dağlıq Şirvan	152,0	192,5	294,4	316,2	387,4
Naxçıvan	951,2	997,6	1005,8	1017,1	1029,4

Mənbə: ARDSK, www.stat.gov.az.

Cədvəldən görüldüyü kimi, ölkə üzrə 2019-cu ildə əsas kapitala yönəldilmiş vəsaitlərin həcmi 18539,5 milyon manat təşkil etmişdir ki, bunun da 10893,3 milyon manatı və yaxud 58,8%-i Bakı, 2534,1 milyon manatı və yaxud 13,7%-i Abşeron, 1319,7 milyon manatı və yaxud 7,1%-i Aran, 1029,4 milyon manatı və yaxud 5,6%-i Naxçıvan, 2763,3 milyon manatı və yaxud 14,8%-i isə digər iqtisadi rayonların payına düşür. 2019-cu ildə 2018-ci illə müqayisədə regionlar üzrə əsas kapitalın həcmi 1294,6 milyon manat və yaxud 7,5%, 2017-ci illə müqayisədə 1109,2 milyon manat və yaxud 6,4%, 2016-cı illə müqayisədə 2766,7 milyon manat və yaxud 17,5%, 2015-ci illə müqayisədə isə 2582,5 milyon manat və yaxud 16,2% artmışdır. Aşağıdakı şəkildə Azərbaycanda investisiyaların məhsul istehsalı, xidmət sahələri və yaşayış evlərinin tikintisi üzrə bölgüsü əks olunub.

Qrafik 1: Azərbaycanın regionları üzrə məhsul istehsalına, xidmət sahələrinə və yaşayış evlərinin tikintisinə yönəldilmiş investisiyalar, faizlə

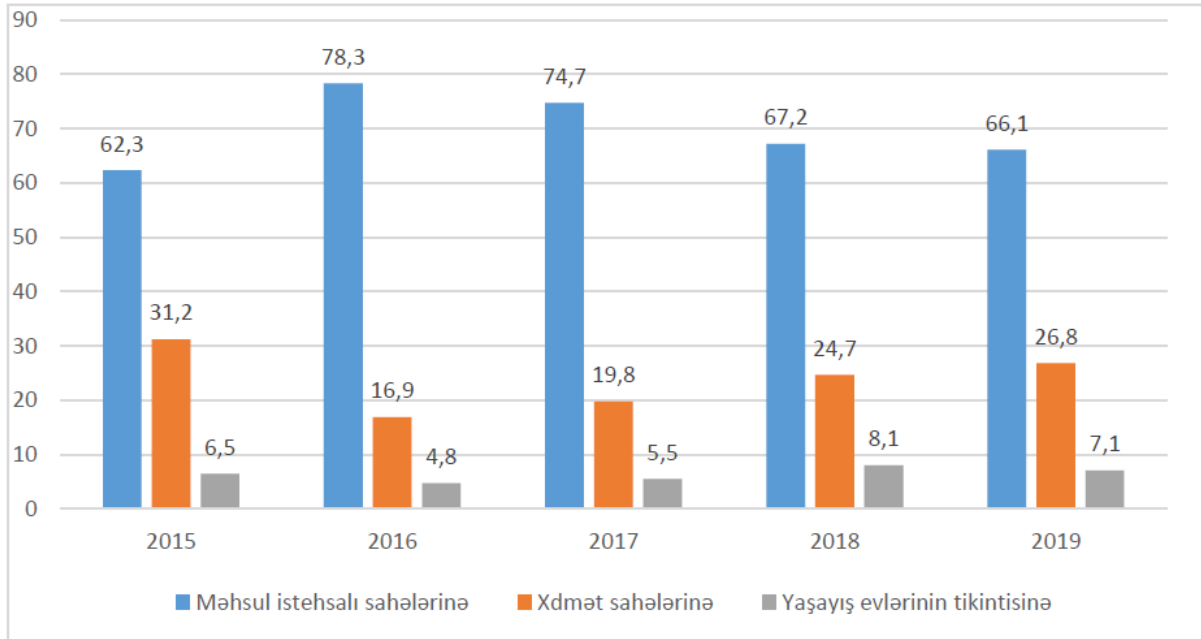

Mənbə: ARDSK, www.stat.gov.az

Qrafik 1-dən görüldüyü kimi, ölkəmizdə investisiyaların əsas hissəsi məhsul istehsalı sahəsinə yönəldilib. Son 5 ilin məlumatları bunu əyani şəkildə göstərir. Təkcə 2019-cu ili nəzərdən keçirsək görürük ki, qeyd edilən dövrdə ölkə üzrə 66,1% investisiyalar məhsul istehsalına, 26,8% xidmət sahələrinə, 7,1%-i isə yaşayış evlərinin tikintisinə yönəldilmişdir. Ən çox məhsul istehsalına investisiyalar 2016-cı ildə - 78,3%, xidmət sahələrinə 2015-ci ildə - 31,2%, yaşayış evlərinin tikintisinə isə 2018-ci ildə - 8,1% yönəldilmişdir.

Beləliklə, son 5 ildə əsas kapitalla qoyulmuş investisiyaların təhlili göstərdi ki, onların həcmnin artmasına baxmayaraq, regionlarda müəssisə və təşkilatların investisiya fəaliyyətini məhdudlaşdıran bir sıra amillər hələ də mövcuddur. Bu amillərə öz maliyyə mənbələrinin kifayət qədər olmamasını, kommersiya kreditlərinin yüksək faiz dərəcələrini, investisiya layihələrinin həyata keçirilməsi üçün kredit mənbələri əldə etmə mexanizminin mürəkkəbliyini, investisiya layihələrinin icrası ilə əlaqəli ümumi investisiya risklərini və s. aid etmək olar.

İnvestisiya cəlb ediliyinin idarə olunması prinsipinə əsaslanan regionun inkişafı üçün investisiya strategiyası ərazinin sosial-iqtisadi inkişafının əsas məqsəd və vəzifələrinin həyata keçirilməsinə imkan verəcəkdir. İnvestisiya fəaliyyətinin strateji hədəflərinin formalaşması, ilk növbədə, iqtisadi inkişafın ümumi strategiyasının məqsədlər sistemindən başlamalıdır. Bu hədəflər fərqli ola bilər. Regionun sahə quruluşu investisiya strategiyasının istiqamətlərini seçmək üçün əsasdır.

İşğaldan azad edilmiş torpaqlarımızın dirçəldilməsi və inkişaf etdirilməsi hazırkı dövrdə Azərbaycan dövləti qarşısında dayanan ən mühüm strateji vəzifədir.

Bu vəzifənin uğurlu həlli, ilk növbədə, Ermənistanın hərbi təcavüzü nəticəsində iqtisadiyyatımıza dəyən zərərin, işğal altında olan bölgələrimiz tərəfindən itirilmiş iqtisadi potensialın dəqiq müəyyən edilməsini, onların mövcud iqtisadi potensialının qiymətləndirilməsini, bu potensialın səmərəli reallaşdırılması üçün resursların və imkanların müəyyən edilməsini və zəruri iqtisadi mexanizmlərin işlənib hazırlanmasını, bu

əsasda həmin torpaqlarda inkişafımızın prioritet sahələrinin və istiqamətlərinin müəyyənləşdirilməsini vacib edir (Manafov, 2020).

Ermənistanın hərbi təcavüzü nəticəsində Azərbaycanın məruz qaldığı itki və tələfatların qiymətləndirilməsi üçün hələ vaxtilə ölkə rəhbərinin göstərişi ilə yaradılmış işçi qrupu 2014-cü ildən başlayaraq, bu işlə ciddi məşğul olmuş, konkret nəticələr əldə etmişdir. Müəyyən edilmişdir ki, işğal olunmuş ərazilərdə 1988-1994-cü illərdə 2,4 min sənaye, aqrar sahə obyektləri və digər müəssisələr tamamilə məhv edilmiş, 5,2 min km avtomobil yolu, 350-ə yaxın körpü, 286 km dəmir yolu xətti, 116 dəmir yolu körpüsü, 224 su anbarı, 7,6 min km su xətti, 2 min km qaz kəməri xətti, 76,9 min km elektrik xətti, 2,5 min ədəd transformator və s. infrastruktur obyektləri dağıdılmış və talan edilmişdir. Bununla yanaşı, kənd təsərrüfatı üçün mühüm əhəmiyyət kəsb edən iqtisadi potensiala ciddi ziyan vurulmuş, təqribən 1 milyon hektar suvarılan torpaq, 34,6 min hektar üzüm və meyvə bağları işğalçılar tərəfindən ələ keçirilmiş, böyük həcmdə əkin sahələri üçün yararlı torpaqlar suvarılmayaraq faktiki olaraq iqtisadi dövriyyədən çıxarılmış, 220 min baş mal-qara işğalçıların əlinə keçmişdir. Bütövlükdə isə işçi qrupu tərəfindən 2017-ci il üçün verilmiş məlumata görə, hərbi təcavüz və işğal nəticəsində ölkəmizə dəymiş itki və ziyanların ümumi dəyəri 820 milyard dollar olaraq qiymətləndirilmişdir. Heç şübhəsiz ki, 2020-ci ilin sentyabrında başlamış Vətən müharibəsi dövründə ölkəmizə vurulmuş ziyanın və tələfatların həcmi, həmçinin Qarabağ bölgəsində vaxtilə işləyən müəssisələrin işğal nəticəsində dağıdılması səbəbindən əldə edilməsi mümkün olmayan, itirilmiş gəlirləri və mənfəətləri nəzərə alsaq, bu rəqəm xeyli yüksək olacaqdır (Manafov, 2020).

Nəticə və Təkliflər

Xarici investisiyalar Qarabağın dirçəlməsinə və Azərbaycan iqtisadiyyatının yenidən inkişafına və potensial resursların üzə çıxmasına gətirib çıxaracaqdır. Dünyada mövcud olan müxtəlif şirkətlərin bu ərazilərə cəlb edilməsi, kiçik və orta sahibkarlıq obyektlərinin burada yaradılması regionun iqtisadiyyat və sərmayə baxımından daha cəlb edici hala gətirəcəkdir. Ölkəyə investorların cəlb edilməsi üçün əsas istiqamətlər seçilməlidir, bunun üçün rayonda mövcud şərait diqqətə alınmalı və əldə olunan məlumatlar cəmiyyətə açıqlanmalıdır.

Nəticə etibarlı ilə, müxtəlif bizneslərin və yeni investisiyaların cəlb edilməsi üçün dövlət tərəfindən bir sıra strategiyalar müəyyənləşdirilməli, bu istiqamətdə xüsusi planlar hazırlanmalı, istər yerli investorlar, istərsə də xarici investorların Qarabağ regionuna yatıracağı investisiyaların dövlət tərəfindən qorunması və qaranlı müəyyənləşdirilməlidir. Buraya aşağıdakıları aid edə bilərik:

- İlk olaraq Qarabağ regionunda baş verə biləcək hərbi təhlükələrin aradan qaldırılması istiqamətində dövlət tədbirləri və qaranlı olmalıdır;
- İstehsal layihələri üçün lazımlı avadanlıqların, xammalların və eləcə də müəyyən inventarların gətirilməsi zamanı gömrük rüsumları ləğv edilməlidir;
- Dövlət büdcəsindən və dövlət fondlarından investorlar üçün xüsusi subsidiyalar ayrılmalıdır;
- Məsələnin əsas nöqtəsi bundan sonra işğaldan azad olunan bölgənin qurulması üçün atılacaq addımlardır. Postmüharibə dövründə Azərbaycan masa üzərində apardığı siyasi mübarizə ilə bərabər, həm də strateji iqtisadi inkişaf planı hazırlamalıdır;
- Regionun ilkin olaraq infrastrukturunu qurulmalı, kommunal xətlər çəkilməli, yollar salınmalı və eyni zamanda əhalinin yaşayışı üçün lazımlı minimum infrastruktur layihələri həyata keçirilməlidir;
- Əhalinin köçürülməsi məsələsi sürətlənməli və yaşayış güvənliyi təmin edilməlidir;

- Xarici kapitalın, xüsusilə valyuta əməliyyatlarının aparılması üçün əlverişli qanunvericilik ortaya qoyulmalıdır.
- Regionun resurslarından istifadə imkanları investorların istifadəsinə açıq olmalıdır.

İstifadə Olunmuş Mənbələr

1. Ermənilər işğal olunmuş ərazilərdə ekoloji terror törədirlər, 14 sentyabr 2014 <http://www.anl.az/down/meqale/olaylar/2018/sentyabr/604971.htm>.
2. Həsənov T., Babayev M., İsmayılova Ü., Bayramov A., (2021), “Qarabağ Regionu: Ərazi Potensialı və Aqrar-Sənaye Kompleksi Sahələrinin Dirçəlişinin İnkişaf Strategiyası”, Sumqayıt Dövlət Universiteti Konfrans Materialları, Sumqayıt Dövlət Universiteti, Sumqayıt, s. 269-275.
3. Manafov Q., “İşğaldan azad edilmiş ərazilərin dirçəldilməsinin iqtisadi aspektləri”, UNEC Ekspert, (2021), Azərbaycan Dövlət İqtisad Universiteti, s. 6-9.
4. Məmmədova Ş., “Azərbaycanın Torpaq Resurslarının Qiymətləndirilməsi Problemləri”, İPƏK YOLU, No.3, 2021, Azərbaycan Universiteti, s. 57-65.
5. Mükərrəmoğlu M., Ermənilər işğal etdikləri ərazilərimizdə ekoloji genosid həyata keçirirlər, 09 avqust 2014, “Xalq Qəzeti”, <https://xalqqazeti.com/mobile/az/news/28268>.
6. Nəcəfli T., Dədəyev B., (2013), Azərbaycan Tarixi, Bakı, ”Qafqaz Universtiteti” nəşriyyatı, 287 səh.
7. Vəliyev A.H. (2019), Torpaqlardan səmərəli istifadənin və torpaq münasibətlərinin hüquqi-iqtisadi aspektləri, Bakı, Vəliyev A.H. nəşriyyatı, 386 səh.
8. Yunusov A. (2005), KARABAKH: PAST AND PRESENT, Baku, 55 pages.
9. Вестник Кавказа, У карабахских сепаратистов не осталось энергетических и продовольственных перспектив, 06 февраля 2021, <https://vestikavkaza.ru/analytics/u-karabahskih-separatistov-ne-ostalos-energeticeskih-i-prodovolstvennyh-perspektiv.html>
10. Самогородская М.И. Разработка региональной инвестиционной стратегии. Региональная экономика: теория и практика, 2002, 2(2), стр.46-52
11. Azərbaycan Respublikası Dövlət Statistika Komitəsi, <https://www.stat.gov.az/>.

İŞĞALDAN AZAD OLUNMUŞ ƏRAZİLƏRDƏ TƏBİİ EHTİYATLARDAN İSTİFADƏNİN SƏMƏRƏLİLİYİNİN ARTIRILMASI YOLLARI VƏ ƏRAZİLƏRİN DİRÇƏLDİLMƏSİNİN İQTİSADİ ASPEKTLƏRİ

Əhmədzadə Fidan

Azərbaycan Dövlət İqtisad Universiteti

fidanahmed7@yahoo.com

Xülasə

Azərbaycan iqtisadiyyatının dayanıqlı və davamlı inkişafı bilavasitə regionların inkişaf etdirilməsindən də asılıdır. Tədqiqat işinin məqsədi işğaldan azad olunmuş ərazilərdə təbii ehtiyatlardan səmərəli istifadə və ekoloji aspektlərin müyyən edilməsi və bu prosesdə dövlətin rolu və dəstəyi üzrə qabaqcıl xarici təcrübə və yeni metodlardan istifadə edərək onların həllinə dair əsaslandırılmış təklif və tövsiyələrin işlənilib hazırlanması təşkil edir.

Tədqiqat işinin nəzəri metodoloji əsasını bu sahədə araşdırmalar aparmış müxtəlif məktəblərin nümayəndələrin nəzəri xarakterli əsərləri, müasir qərb iqtisadçılarının əsərləri, Azərbaycan Respublikası Konstitusiyası, qanunları, regionların sosial iqtisadi inkişafı ilə bağlı normativ hüquqi aktlar, eləcə də ölkə prezidentinin fərman və sərəncamlarını, həmçinin nəzəri müddəalar təşkil edir. Hal-hazırda Azərbaycanda və dünyada olan pandemiya ilə bağlı kitabxanaların işləməməsi ən əsas məhdudiyətlərdən biridir.

Tədqiqat işində elmi yenilik kimi diqqətə cəlb edən əsas bir sıra məsələlər təhlil edilmiş və buna uyğun müxtəlif yanaşmalar araşdırılmış və şərh edilmişdir ki, bunları elmi yeniliklər kimi diqqəti cəlb edir. Tədqiqat işinin praktiki əhəmiyyəti ondan ibarətdir ki, tədqiqat işində əks olunan məsələlər digər xarici ölkələrin eko system üzrə həyata keçirdiyi təcrübələrə əsaslanaraq, işğaldan azad edilmiş ərazilər üzrə eko inkişaf konsepsiyası və strategiyasının işlənilib hazırlanmasından istifadə oluna bilər.

Açar sözlər: istifadə səmərəliliyi, təbii ehtiyatlar, Qarabağ

Abstract

Sustainable and sustainable development of the Azerbaijani economy also depends on the development of the regions. The purpose of the study is to identify the rational use of natural resources and environmental aspects in the liberated territories and to develop substantiated proposals and recommendations for their solution using advanced foreign experience and new methods on the role and support of states in this process.

The theoretical and methodological basis of the research is the theoretical works of representatives of various schools, modern western economists, the Constitution of the Republic of Azerbaijan, laws and etc. One of the main limitations is the lack of libraries in Azerbaijan and around the world due to the current pandemic.

The research analyzes a number of key issues that attract attention as scientific innovation, and accordingly, different approaches are explored and commented on, which attract attention as scientific innovations. The practical significance of the research is that the issues covered in the research can be used to develop a concept and strategy for eco-development in the liberated areas, based on the experience of other foreign countries in the ecosystem.

Keywords: efficiency of use, natural resources, Karabakh

Giriş

Günümüzdə II Qarabağ müharibəsində qələbəzmidən sonra işğal edilmiş ərazilərdə təbii ehtiyatlardan səmərəli istifadə və ekoloji aspektlərin müəyyən edilməsi və burada dövlətin oynadığı rol mühüm əhəmiyyət kəsb edir və aktual məsələdir. İşğaldan azad edilmiş ərazilərin inkişafının diqqət mərkəzinə gətirilməsi milli resurlardan istifadənin səmərəliliyinin yüksəldilməsinə istiqamətlənmişdir. Bu ərazilərin ölkəmizdə inkişafının tədqiqi dünya elmində mövcud olan mütərəqqi təcrübəyə əsaslanmalıdır. İşğaldan azad edilmiş regionların inkişafının təmin edilməsi ilə bütövlükdə milli iqtisadi inkişafı təmin etmək mümkündür. Təbii ki, regionları inkişafı külli miqdarda vəsait tələb etdiyindən iqtisadi inkişafın müəyyən mərhələsində

başlayaraq bu tədbirləri həyata keçirmək mümkündür. Beləki ilk öncə bu tədbirlərin metodologiyası hazırlanmalıdır. Bu metodologiya özündə ölkənin real gerçəkliyini əks etdirməklə yanaşı inkişaf etmiş ölkələrin təcrübəsinə əsaslanmalıdır. Əks təqdirdə iqtisadiyyatın mütərəqqi quruluşunun formalaşdırılması və resurslardan səmərəli istifadə mexanizminin yaradılması mümkün olmayacaq.

Bu zəngin təcrübədən yararlanan ölkəmizdə işğaldan azad edilmiş ərazilər üzrə təbii ehtiyatlardan səmərəli istifadə və ekoloji aspektlərin müəyyən edilməsi üçün kompleks tədbirlər həyata keçirilməlidir. İlk öncə bu ərazilər üzrə ekoloji inkişafa mane ola biləcək səbəblər araşdırılmalı, təhlil edilməli, regional təbii ehtiyatlardan səmərəli istifadə üzrə strategiya hazırlanmalı, müasir dövrün texnika və texnologiyalarından istifadəyə yönəlik tədbirlər görülməlidir. İşğaldan azad edilmiş ərazilərdə təbii ehtiyatlardan səmərəli istifadə üçün və ekoloji aspektlərin müəyyən olunmasına dair ölkəmizin və digər xarici ölkələrin alimlərinin təklif etdikləri əsərlərə nəzər yetirilmişdir.

Tədqiqat işinin məqsədi işğaldan azad olunmuş ərazilərdə təbii ehtiyatlardan səmərəli istifadə və ekoloji aspektlərin müəyyən edilməsi və bu prosesdə dövlərin rolu və dəstəyi üzrə qabaqcıl xarici təcrübə və yeni metodlardan istifadə edərək onların həllinə dair əsaslandırılmış təklif və tövsiyələrin işlənilib hazırlanması təşkil edir.

Ermənilərin Azərbaycan dövlətçiliyinə və xalqına qarşı törətdikləri beynəlxalq cinayətlər 100 ildən artıqdır ki, davam edir. Ermənistanın Azərbaycanın işğal olunmuş ərazilərində törətdiyi ən ağır cinayətlərdən biri də ekoloji cinayətlərdir. Ermənistanın Azərbaycana qarşı işğalçılıq siyasəti nəticəsində 30 ilə yaxındır ki, Azərbaycan torpaqlarının 20 faizi, Qarabağ ərazisi və yeddi ətraf rayon Ermənistan silahlı qüvvələri tərəfindən işğal olunub. 2020-ci il sentyabrın 27-də Azərbaycan ordusu erməni təxribatlarının qarşısını almaq üçün əks hücum keçərək Azərbaycanın Füzuli, Cəbrayıl, Zəngilan, Qubadlı və Şuşa şəhərlərini azad edib. 2020-ci il noyabrın 10-da Azərbaycan, Rusiya prezidentləri və Ermənistanın baş naziri Ermənistan silahlı qüvvələrinin Kəlbəcər, Laçın və Ağdam rayonları ərazilərindən qeyd-şərtsiz çıxarılmasına dair birgə bəyanat imzalayıblar (<https://president.az/az/articles/view/40968>).

Uzun illər Ermənistan tərəfindən işğal olunmuş Azərbaycan ərazilərində təbiətə düşmən münasibət və ekoloji terror nəticəsində regionun ətraf mühiti üçün ciddi təhlükə yaranıb. Azərbaycan Respublikasının Qarabağ və ətraf rayonlarının uzun müddət işğalı nəticəsində biomüxtəlifliyə, o cümlədən flora və faunaya, xüsusi mühafizə olunan təbiət ərazilərinə ciddi ziyan dəymiş, su ehtiyatlarının yandırılması, çirklənməsi, qiymətli ağac növləri ilə zəngin meşələr, eləcə də təbiət. Abidələrin, ümumiyyətlə, yeraltı və yerüstü təbii sərvətlərin qəsdən talan edilməsi nəticəsində ekoloji tarazlıq pozulmuş, Azərbaycanın ekologiyasına ciddi ziyan dəymişdir. Nəzərinizə çatdırırıq ki, Ermənistanın Azərbaycana qarşı təcavüzkar siyasəti Şuşa şəhəri yaxınlığında yerləşən və dövlət qoruğu sayılan Topxana meşəsinin qırılması ilə başlayıb. Ermənistanın işğalı altında olan 260 min 311 hektar meşə (bunun 224 min 792 hektarı sıx meşələrlə örtülmüşdür) və palıd, fıstıq, vələs, göyrüş, şam, ağcaqayın, ayı fındığı, qoz, çinar kimi qiymətli ağac növləri kəsilib (<https://azerforum.com/az/xidmet-reisi-tenqidlerden-qacmiriq-ishine-viddansiz-yanashanlar-uzaqlashdirilir-msahibe>).

Uzun müddət işğal olunmuş ərazilərdə meşələrin kütləvi qırılması səhralaşmaya və torpaq eroziyasına səbəb olmuşdur. Təsadüfi deyil ki, son illərdə Ermənistanda mebel sənayesinin istehsalı və ixracında xeyli artım müşahidə olunur. Şübhəsiz ki, buna Azərbaycanın işğal olunmuş ərazilərində qiymətli minillik ağac növlərinin amansızcasına kəsilməsi ilə nail olunub. Nəzərinizə çatdırırıq ki, Azərbaycanın işğaldan azad edilmiş ərazilərində 43 min hektar torpaq sahəsi (Bəsitçay Dövlət Təbiət Qoruğu - 107 hektar, Qaragöl Dövlət Təbiət Qoruğu - 240 hektar, Qubadlı Dövlət Təbiət Qoruğu - 20 min hektar, Dövlət Təbiət Qoruğu

- 20.000 hektar, Daşxəştə 40 hektar) Arazboyu Dövlət Təbiət Qoruğu - 2200 ha və Laçın Dövlət Təbiət Qoruğu - 20000 ha) “Azərbaycan Respublikasının Qırmızı Kitabı”na daxil edilmiş 24 fauna və 70-dən çox flora növü xüsusi mühafizə olunan təbiət ərazilərində qorunur, onların əksəriyyəti artıq məhv edilib. Bu ərazilərdə 460-dan çox yabani ağac və kol bitkisi bitir. Onlardan 70-i dünyanın heç bir yerində təbii şəkildə bitməyən endemik bitkilərdir. İşğal zamanı yüzlərlə ağac və kol növü (Ayı Fındıq, Araz palıdı, Yalangöz, Şərq çınarı, Hirkan Şümşədi, Eldar şamı, Söyüdyarpaq armudu, Qafqaz Xədicəquli, Qarabağ dağ laləsi, Şmidt dağ laləsi və s.) məhv edilərək məhv edilib (<http://anl.az/down/meqale/respublika/2021/may/745464.htm>).

Təbiət abidəsi statusunda olan 152 ağac (şərq çınarı, palıd, azat, armud), 8 xüsusi qiymətli meşə sahəsi (Şərq çınarı, püstə, fındıq, ardıc, Azat, Araz palıdı, Çaytikanı, Pirkal), 6 geoloji-paleontoloji obyekt (“Azıx”, “Tağlar”, “Xan”, “Qaxal” və “Nəhənglər sarayı” mağaraları, “Bazaltın sütunlu ayrılması”) 120 ildən 2000 ilə qədər olan 145 sertifikatlı Şərq çınarları və digər təbii sərvətlər üz-üzə qalmışdır. Kəlbəcər rayonunda 968 hektar sahədə “Qırmızı kitab”a düşən ayı fındıq ağacları da kütləvi şəkildə kəsilib (<https://botany.az/az/news/1974>).

Azərbaycanın işğaldan azad edilmiş ərazilərində 7 ekoloji əhəmiyyətə malik reliktdən biri (Kəlbəcər və Laçın rayonlarının otaqlarında Böyük Alagöl, Kiçik Alagöl, Zalzaxgöl, Qaragöl, Canlıgöl, Işıqlı Qaragöl və Ağdərə (Tərəqaçayda, Tərtər qoruğunun 000 qolu) və 1-ci göllər Ermənistan antropogen təsirdən ciddi şəkildə zərər çəkib. Azərbaycan ərazisindən axan çayların əksəriyyəti Ermənistan və Qarabağ ərazisindən qaynaqlanır. İşğal olunmuş ərazilərdən axan və yerləşən su mənbələrinin uzun müddət çirklənməsi qiymətli balıq növlərinin nəslini kəsilməsinə və balıq ehtiyatlarının tükənməsinə səbəb olub (http://www.anl.az/down/meqale/baki_xeber/2018/avqust/603696.htm).

Tədqiqat Metodu

Tədqiqat işinin nəzəri metodoloji əsasını bu sahədə araşdırmalar aparmış müxtəlif məktəblərin nümayəndələrinin nəzəri xarakterli əsərləri, müasir qərb iqtisadçılarının əsərləri, Azərbaycan Respublikası Konstitusiyası, qanunları, regionların sosial iqtisadi inkişafı ilə bağlı normativ hüquqi aktlar, eləcə də ölkə prezidentinin fərman və sərəncamlarını, həmçinin Azərbaycan və xarici ölkə alimlərinin regionlarda ekoloji inkişafın iqtisadiyyatı və təbii ehtiyatlardan səmərəli istifadə ilə bağlı tədqiqatlarını əks etdirən nəzəri müddəalar təşkil edir. Məqalənin tədqiq edilməsi zamanı ümumiləşdirmə, statistik təhlil, müqayisə, analiz və bir sıra metodlardan istifadə edilmişdir.

Azərbaycan Statistik Məcmuəsi, regionlarda ekoloji inkişaf mövzusunda uyğun olaraq müxtəlif ədəbiyyatlardan (rus, türk), statistik göstəricilərdən, internet saytlarından və digər vəsaitlərdən istifadə edilmişdir.

Təhlil

Vətən müharibəsinin başa çatdırılması və Qarabağın işğaldan azad edilməsindən sonra Azərbaycan kifayət qədər iqtisadi potensial topladı. Ölkədə təbii ehtiyatlardan səmərəli istifadə ilə bağlı iqtisadi islahatların sayı artırılmaqdadır. İqtisadiyyatın və sosial məkanın bazar tələblərinə uyğun yenidən qurulması üçün mühüm addımlar atılmağa başlanılmışdır (<https://president.az/az/articles/view/50798>).

İşğaldan azad olunmuş ərazilərdə təbii ehtiyatların səmərəli istifadəsi üzrə planlamanın aparılması, bərpa tədbirlərinin görülməsi və islahatının aparılması

Vətən müharibəsi başa çatdıqdan və Qarabağ işğaldan azad edildikdən sonra Azərbaycanda xeyli iqtisadi potensial toplanıb. Ölkədə təbii ehtiyatlardan səmərəli istifadə ilə bağlı iqtisadi islahatların sayı artır. İqtisadiyyatın və sosial məkanın bazar tələblərinə uyğun yenidən qurulması istiqamətində mühüm addımlar atılıb.

Ərazilərin işğalı Ermənistanı ciddi iqtisadi fayda gətirməyib. Baxmayaraq ki, bu ərazilər yeraltı və yerüstü təbii sərvətlərlə, əlvan metal filizləri, qızıl, civə, xromit, perlit, əhəng, mərmər, əqiq, mineral sular və digər geniş yayılmış faydalı qazıntılarla, eləcə də çoxlu sayda kurortlarla zəngindir. Ermənistan heç vaxt bu potensialdan tam istifadə edə bilməyib. Prezident İlham Əliyevin İranla Araz çayı üzərində Xudafərin və Qız qalası bəndlərinin və elektrik stansiyalarının tikintisi və istismarı ilə bağlı uzaqgörənliklə əldə etdiyi razılaşma bu gün özünü göstərir. Xudafərin su qovşağı Azərbaycana ildə 368 milyon kilovat-saat elektrik enerjisi istehsal etməyə imkan verəcək (<https://www.azerbaijan-news.az/view-202021/ilham-eliyev-qarabagi-azerbaycanin-en-inkisaf-etmis-mekanina-cevirecek>).

“AzerGold” QSC və Azərbaycan Sənaye Korporasiyası bu resursların istehsalı və emalı üçün təcrübəyə, ixtisaslı kadrlara, ixrac və investisiya imkanlarına malikdir (<https://azergold.az/diger-fealiyyetler>).

Beləliklə, Azərbaycan yeni təbii ehtiyatları cəlb etməklə qərb regionunun inkişafını, mədənçixarma sənayesinin, eləcə də metallurgiya kompleksinin yüksəlişini təmin etmək potensialına malikdir. Metallurgiyanın inkişafı Azərbaycanda bir sıra sənaye sahələrinin, eləcə də hərbi sənayenin inkişafını sürətləndirəcək (Mahmudov,2012). Azərbaycan Ordusunun 5G texnologiyaları ilə təmin olunmasında hərbi sənayemiz öz sözünü deməlidir. Azad edilən ərazilərdə “tikinti bumu” gözlənilir. Ərazilərimizin işğaldan azad edilməsi nəticəsində illər ərzində qeyri-neft sektorunun inkişafı ilə bağlı proqnozlara yenidən baxılmalı olacaq. Çünki Ordumuzun bu qələbəsi həm də qeyri-neft sektorunun sürətlə artmasına təkan verəcək. Ərazilərin işğaldan tam azad olunması iqtisadi inkişafa böyük təsir göstərəcək. İlk hesablamalar göstərir ki, növbəti illərdə Yuxarı Qarabağ və Kəlbəcər-Laçın iqtisadi rayonlarının əsas sahələrində ümumi məhsul istehsalı 2 milyard manatdan çox arta bilər (<https://www.azerbaijan-news.az/view-202021/ilham-eliyev-qarabagi-azerbaycanin-en-inkisaf-etmis-mekanina-cevirecek>).

İşğaldan azad edilmiş ərazilərdə kənd təsərrüfatı Azərbaycanın işğaldan əvvəl istehsal etdiyi kənd təsərrüfatı məhsullarının təxminən 35-40 faizini işğal olunmuş ərazilər təmin edirdi. Ermənistan işğal altında olanda bu zona Ermənistan üçün səmərəsiz idi. Təkcə Qarabağ ərazisində 250 min hektardan çox münbit torpaq sahəsi olmasına baxmayaraq, bu ərazilərin cəmi 7 faizindən istifadə olunub. Hazırda Azərbaycanın işğaldan azad edilmiş torpaqlarda üzümçülüyn, tütünçülüyn, pambıqçılığın, baramaçılığın, meyvə-tərəvəzçiliyin, bostançılığın və heyvandarlığın inkişafı üçün böyük potensial var. Eyni zamanda, emal və yeyinti sənayesinin inkişafı üçün potensial var. Azərbaycan ərazilərinin işğaldan azad edilməsi ölkəmizin ərzaq təhlükəsizliyinin təmin olunmasına da mühüm töhfə verəcək. Xüsusilə, heyvandarlıq məhsulları ilə özünütəminatmə səviyyəsi yaxşılaşacaq. Hazırda ölkəmizdə özünütəminatmə səviyyəsi ət və ət məhsulları üzrə 82,5 faiz, süd və süd məhsulları üzrə 86,2 faiz təşkil edir. Proqnozumuza görə, işğaldan azad edilmiş ərazilərdə təsərrüfat fəaliyyəti bərpa olunduqdan sonra daxili tələbatı bu məhsullarla ödəyə biləcək. Həmçinin Azərbaycanda dənli bitkilərlə (çəltik istisna olmaqla) özünütəminatmə səviyyəsi 70 faizə çatacaq (https://musavat.com/news/qarabag-aqrar-sahenin-inkisafi-ucun-genis-imkanlar-acir_753406.html).

İşğaldan azad edilmiş ərazilərimiz su ehtiyatları ilə zəngindir. Su ehtiyatlarının 72,7%-nin xaricdə formalaşdığı Azərbaycanın işğal olunmuş su ehtiyatlarına çıxış mühümdür. Bu resurslardan içməli su,

meliorasiya və elektrik enerjisi istehsalı üçün istifadə olunacaq. Azərbaycanın su ehtiyatlarını səmərəli şəkildə idarə etməklə həm Ermənistanın Azərbaycana qarşı apardığı hidromüharibəni dayandıracaq, həm də Ermənistanın özünə nəzarəti ələ keçirəcək. Xüsusilə, Kəlbəcər və Laçın rayonları şirin su ehtiyatları ilə zəngindir və hətta Ermənistanın şirin su mənbəyi olan Göyçə gölünü qidalandıran Arpa və Bərgüşad çayları da bu rayonlardadır. Bundan başqa, Azərbaycanın ən hündür bəndi (125 metr) olan, ümumi tutumu 560 milyon kubmetr olan Sərsəng su anbarı Tərtər, Ağdərə, Bərdə, Goranboy, Yevlax və Ağcabədi rayonlarını suvarma suyu ilə təmin edəcək. Ermənistan tərəfi süni sel yaratmaqla Azərbaycan torpaqlarına ziyan vurmaq üçün yaz və payız aylarında bu su anbarını açıb (<https://turaz.az/ext/news/2020/11/free/energy%20news/az/129444.htm>).

Azərbaycanın mineral su ehtiyatlarının 40 faizə qədəri işğal olunmuş ərazilərdə olub. Bu suları həm bağlamada satmaq, həm də bulaqlarda kurort-rekreasiya zonaları yaratmaq mümkündür. İşğaldan azad edilmiş 2 qoruq, 4 ziyarətəgah və tarixi abidə əsasında dünyanın ən qədim yaşayış məskənlərindən biri olan Azıx mağarasının turizm imkanları yaradılacaq ki, bu da turizmin inkişafı üçün böyük potensial hesab olunur. Ermənistan 2020-ci ilə qədər işğaldan azad edilmiş ərazilərdə 30 kiçik su elektrik stansiyası (SES) tikməyi planlaşdırsa da, onlardan yalnız 16-sı istifadəyə verilib. İstifadəyə verilmiş bu SES-lərin ümumi gücü 1976-cı ildə istismara verilmiş Sərsəng SES səviyyəsindədir və gücü 50 meqavatdır (<https://www.azerbaijan-news.az/view-202021/ilham-eliyev-qarabagi-azerbaycanin-en-inkisaf-etmis-mekanina-cevirecek>).

Torpaq balansına əsasən, işğaldan azad edilmiş ərazilərdə kənd təsərrüfatı bərpa edildikdən sonra 200 min hektardan çox torpaq, o cümlədən 9 min hektara yaxın həyətyanı sahələr əkinçilik üçün istifadə olunacaq. Lakin bu ərazilərdə kənd təsərrüfatı təyinətli torpaqların inventarlaşdırılması, xəritələşdirilməsi və elektron məlumat bazası yoxdur, dövlət, bələdiyyə və xüsusi mülkiyyətin torpaq sahəsinə görə bölgüsü yoxdur. Ona görə də işğaldan azad edilmiş ərazilərdə (o cümlədən yaşayış məntəqələrində) daşınmaz əmlakın vahid kadastr uçotu, dəqiq torpaq uçotu (kəmiyyət və keyfiyyət, kateqoriya və kateqoriyalar üzrə) və torpaq kadastrı yaradılmalı, rayonun rəqəmsal topoqrafik xəritəsi hazırlanmalıdır. Bu, potensial əkin sahələrinin, otlaqların və biçənəklərin ölçüləri haqqında dəqiq məlumat verəcək, bu da rayonda kənd təsərrüfatı istehsalının səmərəli planlaşdırılması və dəqiq proqnozlaşdırılması, habelə torpaq islahatının aparılması üçün zəruri informasiya bazası rolunu oynayacaqdır. Torpaqların aqrokimyəvi tədqiqatları, eləcə də kəmiyyət ölçüləri əsasında keyfiyyət göstəriciləri haqqında məlumatların əldə edilməsi işğaldan azad edilmiş ərazilərdə kənd təsərrüfatının inkişafı üçün prioritet sahələrin müəyyən edilməsi baxımından mühüm məsələdir (Mahmudov,2012).

Həmçinin bu ərazilərdə suvarma sistemlərinin yaradılması potensialını, ümumilikdə suvarma imkanlarını düzgün qiymətləndirmək lazımdır. Bu ərazilərdə su ehtiyatlarının kifayət qədər olmasına baxmayaraq, 1988-ci ildə Nazirlər Soveti yanında Xalq Təsərrüfatını İdarəetmə İnstitutunda “Dağlıq Qarabağın iqtisadiyyatı: problemlər və perspektivlər” mövzusunda keçirilən müşavirədə Azərbaycan Elmi-Tədqiqat İnstitutunun əməkdaşı Kənd Təsərrüfatı İqtisadiyyatı və Təşkilatı demişdir: “... kənd təsərrüfatı əsasən təsərrüfat təsərrüfatçılığına əsaslanır, kənd təsərrüfatına yararlı ümumi ərazinin 1/10-dan bir qədər çoxu suvarılır” (<https://agroecconomics.az/az/article/34/isgaldan-azad-olunan-erazilerimizde-kend-teserrufa/>).

Başqa sözlə, indiki ictimai müzakirələrdə işğaldan azad edilmiş ərazilərin digər rayonlara nisbətən daha çox su ehtiyatına malik olduğu qeyd edilsə də, tarixi faktlar göstərir ki, bu ərazilərdə şəkər qamışı üstünlük təşkil edir. Torpaq və su ehtiyatları qiymətləndirildikdən və uçot sistemi qurulduqdan sonra, şübhəsiz ki, işğaldan azad edilmiş ərazilərdə torpaq islahatının aparılması əsas vəzifədir. Bu baxımdan işğaldan azad edilmiş

ərazilərdə torpaq islahatının aparılması baxımından bir sıra müsbət məqamlar var. Beləliklə, 1996-cı ildə MDB məkanında ilk dəfə olaraq Azərbaycanda uğurlu torpaq islahatı aparıldı. Bu təcrübə həm də azad edilmiş ərazilərdə torpaq islahatı üçün konseptual çərçivə rolunu oynayacaqdır. 1996-cı ildə aparılan islahat zamanı torpaqların dəqiq inventarlaşdırılması aparılmadığından bəzi hallarda torpaqların dəqiq inventarlaşdırılmasında problem yarandığı halda, işğaldan azad edilmiş torpaqlarda müasir informasiya texnologiyalarına əsaslanan elektron uçot sisteminin yaradılması imkanı yaranıb. 1996-cı ildə ölkənin digər regionlarında aparılan torpaq islahatı da sosial ədalət prinsipinə uyğun idi, lakin islahatdan sonra torpaqların daha kiçik bloklara bölünməsi iqtisadi səmərəliliyi aşağı saldı. Torpaqların xüsusi mülkiyyətə verilməsi zamanı minimum effektiv tədbirlərin görülməsini təmin etmək üçün indi keçmiş təcrübəyə əsaslanaraq azad edilmiş ərazilərdə mexanizmlər tətbiq oluna bilər (<https://agroecomics.az/az/article/34/isgaldan-azad-olunan-erazilerimizde-kend-teserrufa/>).

Yuxarıda deyilənləri nəzərə alaraq, işğaldan azad edilmiş ərazilərdə həm sosial ədaləti, həm də iqtisadi səmərəliliyi təmin edən torpaq islahatı üçün müxtəlif variantlar nəzərdən keçirilə bilər. Bu baxımdan biz aşağıdakı islahat modellərini təklif edirik:

Şəkil 1: İşğaldan azad olunmuş ərazilərdə torpaq islahatının aparılması üçün mümkün variantlar

Azad olunmuş ərazilərdə torpaq islahatının aparılması üçün mümkün variantlar	
Variant 1. Mövcud torpaq islahatı təcrübəsinin tətbiqi	
Təsviri	Torpağın keyfiyyəti nəzərə alınmaqla əkin yerləri pay torpaqları kimi pay almaq hüquqi olanlar (kənddə yaşayan bütün ev təsərrüfatları) arasında bölünür.
Üstünlüyü	Bu sahədə təcrübə olduğundan islahatı asanlıqla həyata keçirmək mümkündür.
Çatışmazlığı	Əkin sahələri kiçik hissələrə parçalanır.
Variant 2. İcma əsaslı ailə-kəndli təsərrüfatlarının yaradılması	
Təsviri	Torpağın keyfiyyəti nəzərə alınmaqla kənd yerlərində yaşayan əhali üzrə adambaşına torpaq payları müəyyən edilir. Sonra torpaq sahələri torpağın minimal səmərəli ölçüsü nəzərə alınmaqla iri bloklar üzrə olmaqla icmalar kimi yaradılan ailə-kəndli təsərrüfatları qrupuna verilir.
Üstünlüyü	Torpaqlar parçalanmır, iri təsərrüfat subyektləri formalaşır.
Çatışmazlığı	Ailə-kəndli təsərrüfatlarının müştərək fəaliyyət ənənəsi ilə bağlı lazımı təcrübə yoxdur, fəaliyyətin uğurlu olacağı riski mövcuddur.
Variant 3. Kooperativlərin yaradılması	
Təsviri	Torpağın keyfiyyəti nəzərə alınmaqla kənd yerlərində yaşayan əhali üzrə adambaşına torpaq payları müəyyən edilir. Sonra həmin paylar əsasında kooperativ(lər) yaradılır.
Üstünlüyü	Torpaqlar parçalanmır, iri təsərrüfat subyektləri formalaşır.
Çatışmazlığı	Bu sahədə uğurlu təcrübə demək olar ki, yoxdur. Həmçinin kooperativlərin idarə edilməsi mürəkkəb prosedurlar tələb edir.
Variant 4. Bələdiyyələrin iştirakı ilə təsərrüfatların yaradılması	
Təsviri	Əkin yerləri bələdiyyələrin mülkiyyətinə verilir və torpağın keyfiyyəti nəzərə alınmaqla hər bir bələdiyyənin ərazisində yaşayan ev təsərrüfatlarına icarəyə verilir. Torpaqların icarəyə verilməsi zamanı icmaların yaradılması şərti də müəyyən edilə bilər. Həmin torpaq sahələri beş ildən sonra bələdiyyənin ərazisində daimi yaşayan həmin təsərrüfatların (icmaların) mülkiyyətinə verilir.
Üstünlüyü	Bu prosesi inzibati olaraq asanlıqla həyata keçirmək mümkündür. Əhalinin məskunlaşması prosesi sabitləşdikcə torpaq xüsusi mülkiyyətə verilir, həmçinin torpaqlar parçalanmır.

Çatışmazlığı	Torpaqlardan istifadə hüququnun verilməsi ilə bağlı şəffaflıq riski mövcuddur, torpaqdan istifadə etmək istəyənlərin hamısı ədalətli şəkildə torpaqla təmin olunmaya bilər.
---------------------	---

Mənbə: <https://agroeeconomics.az/az/article/34/isgaldan-azad-olunan-erazilerimizde-kend-teserrufa/>
(Oktyabr, 2020)

Nəzərə almaq olar ki, 2-ci və 3-cü variantda icma və ya kooperativin üzvü öz payını sata bilər, bu halda mövcud üzvlərin həmin payı almaqda üstünlük hüququ vardır. Üzvlərdən biri pay almıdıqda, kənar şəxs kooperativin və ya ailə təsərrüfatının (icma) üzvü olur. Yəni heç bir halda torpağın bölünməsinə icazə verilmir (Mahmudov,2012).

Təbii ehtiyatlardan istifadənin səmərəliliyinin artırılması yolları və ərazilərin dirçəldilməsinin iqtisadi aspektləri

Prezident, Silahlı Qüvvələrin Ali Baş Komandanı İlham Əliyevin rəhbərliyi ilə şanlı ordumuz doğma Qarabağı erməni qəsbkarlarından azad edərək, qələbə tarixini yazdı. Prezident çoxsaylı çıxışlarında bu müharibənin əsl məqsədini bir neçə cümlə ilə açıq şəkildə ifadə etdi: “Bu, ədalət məsələsidir, bu, milli qürur məsələsidir və bu, beynəlxalq hüquq məsələsidir. Beynəlxalq hüquq və Bütün beynəlxalq ictimaiyyət Dağlıq Qarabağı Azərbaycanın ayrılmaz hissəsi kimi tanıyır, biz ədaləti bərpa edirik və BMT Təhlükəsizlik Şurasının 27 ildir kağız üzərində qalan qətnamələrini icra edirik: “Bundan əlavə, biz regionun qiymətli biomüxtəlifliyini xilas edirik. Təbii biomüxtəlifliklə yanaşı, torpaq və su ehtiyatlarını, aqrobiomüxtəlifliyi öyrənmək imkanından da məhrumdurlar. İşğal nəticəsində rayonda ümumilikdə kənd təsərrüfatı sisteminə və aqrar tədqiqatlara ciddi ziyan dəymişdir (<https://xalqgazeti.com/mobile/az/news/61892>).

Qarabağ bölgəsi təbii şəraitinin mürəkkəbliyinə görə respublikanın digər bölgələrindən fərqlənir. Bura Qarabağ silsiləsinin cənub-şərq ətəklərində yerləşən və cənubdan Araz çayına söykənən Cəbrayıl, Füzuli rayonları, habelə onlara şimal və şimal-qərbdən birləşən Yuxarı Qarabağın Xocavənd, Şuşa, Xocalı, Ağdərə, eləcə də dağətəyi hissədə yerləşən Ağdam və Tərtər rayonları daxildir (Mahmudov,2012).

Bölgədə təbii komplekslərin qarşılıqlı əlaqəsi nəticəsində özünəməxsus torpaq örtüyünün tərkibi formalaşmışdır. Belə ki, torpaq örtüyü əsasən çimli dağ-çəmən, bozqır dağ-çəmən, qonur dağ-meşə, qəhvəyi dağ-meşə, dağ-qara, boz-qəhvəyi, dağ-şabalıdı, boz, çəmən-meşə və subasar allüvial-çəmən tip torpaqlarının yarım tip, tip və növmüxtəliflikləri ilə təmsil olunur.

Belə ki, rayonun müxtəliflik kompleksi ilə vəhdətdə formalaşan və inkişaf etdirilən ümumi torpaq fondunun 834,2 min hektarının 60,1 faizi (501,2 min ha) kənd təsərrüfatı istehsalına yararlı olduğuna görə dövriyyəyə buraxılmışdır. Rayonun münbit torpaqlarının işğaldan əvvəlki vəziyyəti onların keyfiyyət qrupları üzrə rəqəmlərdə öz əksini tapmışdır. Belə ki, 55,0 min hektar kənd təsərrüfatı torpaqları yüksək münbitliyinə görə birinci keyfiyyət qrupuna daxildir. Keyfiyyət parametrlərinə görə münbit torpaqların əsas hissəsi, yəni 266,0 min ha və ya 53,0%-i keyfiyyətli, münbitliyi bir qədər az olan qrupda cəmləşib, keyfiyyət balı 80-61 arasında dəyişir. Torpaqların uzun müddət istifadəsi nəticəsində münbitlik xassələri pisləşdiyindən 157,5 min hektar və ya 31,4 faiz faydalı torpaqlar orta keyfiyyətli torpaqlara keçmişdir (Mahmudov,2012). Hətta 21,5 min hektar və ya ərazidə istifadə olunan torpaqların 4,3 faizi münbitlik göstəriciləri ciddi şəkildə pozulduğundan keyfiyyətsiz torpaqlarda yerləşir. Vaxtilə dövriyyədə olan torpaqların 1,3 min ha (0,3%) şərti istifadəyə yararsız (V keyfiyyət) torpaqları olduğundan istifadəsiz qalmışdır. Qarabağda minatəmizləmə və dinc quruculuq işləri başa çatdıqdan sonra ilk növbədə bu torpaqların yeni inventarlaşdırılması aparılmalı, əkin, örüş, biçənək və otlaq sahələrinin konturları müəyyən edilməli, torpaqlarla bağlı elmi əsaslarla tədbirlər planı hazırlanmalıdır. Əkin sahələri və su mənbələrində müvafiq

tədqiqatlar aparılmalı, torpağın və suyun keyfiyyətinin yaxşılaşdırılması üçün zəruri aqrokimyəvi analizlər aparılmalıdır (<http://www.e-qanun.az/framework/877>).

Artıq məlumdur ki, 30 ilə yaxındır ki, biz gözəl Qarabağımızı, doğma Azərbaycanımızın əbədi torpağı olan Ermənistanı vəhşicəsinə işğal etmiş Ermənistan üzərində qələbə qazanmışıq. İllərdir arzuladığımız, bir an belə unutmadığımız, həmişə dua etdiyimiz, səbirsizliklə gözlədiyimiz Zəfər Günü 03 dekabr 2020-ci il tarixdə Prezident İlham Əliyevin müvafiq sərəncamı ilə elan edilmişdir (<https://president.az/az/articles/view/48455>).

Aşkar məsələlərdən biri də budur ki, işğalçı dövlət olan Ermənistan işğal etdiyi ərazilərə külli miqdarda maddi ziyan vurmaqla, evləri dağıdıb, mədən ərazilərini dağıdaraq, bütün təbii sərvətlərimizi məhv edərək, meşələrimizi yandıraraq vəhşiliklər törədib. Dünya təcrübəsi göstərir ki, müharibədən sonrakı yenidənqurma, tikinti və yenidənqurma işləri müəyyən vəsait və vaxt tələb edir. Və bu qaçılmaz, vacib və zəruridir.

Bu bir həqiqətdir ki, gözəl Qarabağımızın ərazisi çox mühüm ərazidir. Bu, həqiqətən, Uca Yaradanın bir nemətidir. Zəngin təbiəti, maddi və faydalı sərvətləri, tükənməz təbii sərvətləri, iqlim şəraiti, münbit torpaqları bizə vəd edir ki, Qarabağ torpaqları kənd təsərrüfatı, turizm, (yeri gəlmişkən, Qarabağ dünya vətəndaşları üçün) mühüm əhəmiyyət kəsb edir) mədən sənayesi, mineral ehtiyatlar, qeyri-neft sektoru üçün əhəmiyyət kəsb edən sahələr, iqtisadiyyatın bərpası üçün istehsal sahələrinin inkişafı, ən əsası isə uzun illərdir ki, məcburi köçkün və məcburi köçkünlərin “Böyük qayıdış”ını səbirsizliklə gözləyirdilər (inşallah “məcburi köçkünlər və məcburi köçkünlər”) ifadəsi lüğətimizdən silinəcək) və onların öz ata-baba yurdlarına qayıtmasını çox gözləməli olmayacağıq (Mahmudov,2012). Həqiqətən də, ölkəmizdə aparılan iqtisadi islahatlar, görülən işlər, xüsusən də sahibkarlığın və biznesin inkişafı daim möhtərəm Prezidentimizin diqqət mərkəzində olub, diqqətdən kənar qalmayıb və nailiyyətlər əldə olunub. Bu baxımdan Qarabağın ərazisi, onun zəngin torpaqları həm yerli sahibkarlar, həm investorlar, həm iş adamları, həm də xarici investorlar üçün əlverişli və sərfəli ola bilər. İşğaldan azad edilmiş ərazilərdə bərpa, yenidənqurma və yeni infrastrukturun yaradılması istiqamətində görüləcək işlərdən birincisi, təbii ki, həyat üçün vacib olan minaların təmizlənməsi, yeni infrastrukturun qurulmasıdır. Bundan əlavə, kənd təsərrüfatı, xidmət, ticarət, tikinti, nəqliyyat və s. ilə bağlı yeni fəaliyyət sahələri. Sahələrin yaradılması və inkişafı vacibdir. Eyni zamanda, görüləcək işlər dəqiqləşdirilməli, dəymiş ziyan və bu itkilərin aradan qaldırılması üçün dövlət tərəfindən atılan addımlar, cəlb olunan investisiyalar dəqiq müəyyən edilməlidir. Yeri gəlmişkən, 2020-ci il noyabrın 6-da, ötən il sentyabrın 27-dən başlayaraq Ermənistan Respublikası silahlı qüvvələrinin Azərbaycan Respublikası ərazisinə təcavüzü nəticəsində ölkə prezidenti mülki mülki şəxslərin əmlakını müsadirə edib, dövlət əmlakı və s. Dəymiş ziyanın aradan qaldırılması və qiymətləndirilməsi məqsədilə Dövlət Komissiyası yaradılıb və ona dəyən ziyanın qiymətləndirilməsi və zədələnmiş obyektlərin tam bərpası üçün tələb olunan vəsaitin Prezidentə təqdim edilməsi tapşırılıb (<https://president.az/az/articles/view/48975>).

Milli Məclisin deputatı, iqtisadçı ekspert Vüqar Bayramovun sözlərinə görə, işğaldan azad edilmiş rayonların, xüsusilə Laçın və Kəlbəcərin iqtisadi potensialının, ümumi daxili məhsulda payının qiymətləndirilməsi göstərir ki, bu rayonlarda iqtisadiyyat dəfələrlə inkişaf edə bilər. İşğaldan azad edilmiş torpaqların iqtisadi potensialı çoxşaxəlidir, kənd təsərrüfatının, sənayenin və turizmin müxtəlif sahələrini əhatə edir (Mahmudov,2012). Azad edilmiş torpaqlarda üzümçülük, tütünçülük, pambıqçılıq, baramaçılıq, meyvə-tərəvəzçilik, bostançılıq və heyvandarlığın inkişafı üçün böyük potensial var. Qarğıdalı, noxud və üzüm rayonun səciyyəvi məhsullarıdır. Qeyd edək ki, Füzuli və Ağdam rayonları işğaldan əvvəlki dövrdə

pambıq, taxıl və üzüm istehsalına görə respublikada qabaqcıl rayonlar sırasında idi. Üzümçülükdə də Cəbrayıl, Qubadlı və Zəngilan rayonları fərqlənirdi. Laçında, Kəlbəcərdə, Qubadlıda, Zəngilanda heyvandarlıq yüksək inkişaf etmişdir. Aydınır ki, işğaldan azad edilmiş ərazilərimizin təbii sərvətləri və kənd təsərrüfatı potensialı regionda iqtisadiyyatın daha sürətli bərpasına şərait yarada bilər (Abdullayev,2006). Qeyd edək ki, işğaldan əvvəl Qarabağ bölgəsində beynəlxalq ekspertlərin və tanınmış alimlərin iştirakı ilə çoxsaylı ekspedisiyalar aparılıb. Alimlərin araşdırmalarına görə, bu torpaqlar ümumilikdə Qafqaz regionunda biomüxtəlifliyin genetik ehtiyatlarının zənginliyinə görə xüsusilə seçilir. Qarabağ bölgəsi həm də bir sıra efir yağlarının, aromatik, dərman, dekorativ və digər qeyri-ənənəvi bitkilərin vətənidir. Şuşada bitən bülbül Qarabağın simvolu sayılır. Bu nadir bitki artıq Böyük Vətən Müharibəsi şəhidlərimizin ruhuna ehtiram əlaməti olaraq anım gününün simvoludur. Dağlıq Qarabağ və onun ətrafı Laçın, Kəlbəcər, Qubadlı, Zəngilan, Cəbrayıl, Ağdam, Füzuli inzibati rayonları böyük xammal bazasına malikdir. Bu rayonlarda qızıl, mis, civə, dəmir, mərmər, xromit, perlit, əhəng, əqiq, habelə tikinti materialları üçün xammal bazası var. Məsələn, işğaldan azad edilmiş Cəbrayılın yenidən qurulması üçün tikinti materiallarının çoxu bu rayondadır: Tulus tüfö, Çakmaqçay, tikinti qumu, kərpic istehsalına yararlı Qaracallı gili, sement istehsalına yararlı vulkan külü, gil, əhəngdaşı, qum-çınqıl, jasper, xalsedon və meşə ehtiyatları. Zəngilan rayonundakı Vecnəli yatağı, Ağdərə rayonundakı Qızılbulaq və Kəlbəcər rayonundakı Zod yatağı sənaye ehtiyatlarına malik zəngin qızıl yataqlarıdır (Abdullayev,2006). Azərbaycanda bir sıra sənaye sahələri ilə yanaşı metallurgiyanın inkişafı hərbi sənayenin inkişafını sürətləndirə bilər. İqtisadi İslahatların Təhlili və Kommunikasiya Mərkəzindən verilən məlumata görə, ilk baxışdan faydalı qazıntıların gələcək istismarı üç istiqamətdə həyata keçirilə bilər: əlvan metallar və onların metallurgiyası, tikinti materialları və nadir metallar. Əlvan metallar və tikinti materialları ənənəvi iqtisadiyyata xas olan sahələrdir və mövcud ehtiyatlar bu sahələrdə yeni qüvvələrin yaranmasına imkan verəcək. Bundan əlavə, yüksək texnologiyada geniş istifadə olunan nadir metalların rayonda olması ilə bağlı tədqiqat və geoloji işlər aparıla bilər. Biz rayonun sənaye potensialını 4 istiqamət üzrə qiymətləndirə bilərik: zəngin su təchizatı, elektrik enerjisi, sənaye rekreasiya imkanları və zəngin faydalı qazıntıların emalı. Rayon emal və yeyinti sənayesinin inkişafı üçün də əlverişlidir (Abdullayev,2006).

İşğaldan azad edilmiş torpaqlarımız mineral və termal su mənbələri ilə də zəngindir. Bu resurslardan içməli su, meliorasiya və elektrik enerjisi istehsalı üçün istifadə olunacaq. Azərbaycan su ehtiyatlarını səmərəli idarə etməklə həm düşmənin ölkəmizə qarşı apardığı hidromüharibəni dayandıracaq, həm də Ermənistanın özünə nəzarəti ələ keçirəcək. Mən Kəlbəcər və Laçın rayonlarının şirin su ehtiyatlarını xüsusi qeyd etmək istədim. Azərbaycanın ən hündür su anbarı (125 metr) ümumi tutumu 560 milyon kubmetr olan Sərsəng su anbarının azad edilməsi ilə Tərtər, Ağdərə, Bərdə, Goranboy, Yevlax və Ağcabədi rayonları suvarma suyu ilə təmin ediləcək. Bundan başqa, Cəbrayıl və Zəngilanda Xudafərin su anbarının buraxılması 75 min hektar yeni torpağın suvarılması deməkdir. Bölgədə 11 yeraltı su mənbəyinin olduğu da ehtimal edilir. Azərbaycanın mineral su ehtiyatlarının 40 faizə qədəri işğal olunmuş ərazilərdə olub. Bunlardan Kəlbəcər rayonunda Yuxarı və Aşağı İstisu, Laçın rayonunda Bağırsağ, Keşdək, İliqsu, Minkənd, Şuşa rayonunda Turşsu, Şirlan və digər mineral sular xüsusi diqqəti cəlb edir. Bu suları həm bağlamada satmaq, həm də bulaqlarda kurort-rekreasiya zonaları yaratmaq mümkündür (<https://aqreqator.az/az/siyaset/1139787>).

Rayonun sənaye rekreasiya imkanlarından danışarkən qeyd etmək lazımdır ki, əsas elektrik enerjisi istehsalı suyun saxlanması və təchizatı sahələrində baş verir. Təbii ki, söhbət Sərsəng və Xudafərin SES-lərindən gedir. Prezident İlham Əliyevin Araz çayı üzərində Xudafərin və Qız qalası bəndlərinin və elektrik stansiyalarının tikintisi və istismarı ilə bağlı İranla əldə etdiyi razılaşmanın aktuallığı bu gün artır. Xudafərin

su qovşağı Azərbaycana ildə 368 milyon kilovat-saat elektrik enerjisi istehsal etməyə imkan verəcək. Suvarma qurğuları da var (https://azertag.az/xeber/Xudaferin_hidroqovsagi_uzre_tikinti_xerclerinin_ve_deymis_ziyanin_hesablanmasi_meselelerine_baxilir-1619175).

Araşdırmalarımıza və ekspert rəylərimizə görə, Dağlıq Qarabağın və ətrafdakı Laçın, Kəlbəcər, Qubadlı, Zəngilan, Cəbrayıl, Ağdam və Füzuli inzibati rayonlarının sənaye və kənd təsərrüfatı potensialı genişdir. Xammal bazası və təbii ehtiyatları çox böyükdür. Bütün bunlar onu deməyə əsas verir ki, bərpa prosesindən sonra region iqtisadiyyatı qısa müddətdə sürətlə inkişaf edəcək. Kiçik Qafqazın dağlıq bölgəsi olan Qarabağ bölgəsi müxtəlif təbiət abidələri, meşələri, nadir bitki və heyvan növləri ilə məşhurdur. Rayonun ümumi meşə sahəsi 246,7 min hektara yaxındır, o cümlədən 13197 hektar qiymətli meşə sahələridir. Kiçik Qafqazın işğaldan azad edilmiş ərazilərində təbii landşaftın, nadir flora və faunanın mühafizəsi məqsədilə vaxtilə bir sıra qoruq və yasaqlıqlar olub. Bunlar Bəsitçay qoruğu, Qaragöl qoruğu, Laçın qoruğu, Qubadlı qoruğu, Daşaltı qoruğu və Arazboyu Dövlət Təbiət Qoruğudur. Zəngilan ərazisində Bəsitçay dərəsində yerləşən qoruqda çay boyu 12 kilometr çinar meşəsi uzanırdı. Burada bitən ağacların 500 yaşı var idi (Abdullayev,2006). Qədimliyi ilə tanınan şərq çınarı bir vaxtlar “Qırmızı kitab”a daxil edilib. Bütün bunlar onu göstərir ki, Qarabağ bölgəsinin zəngin təbiəti, flora və faunası, qədim tarixi abidələri əsasında turizmin inkişafı üçün böyük potensial var. Dünyanın ən qədim yaşayış məskənlərindən olan Azıx mağarası, Qarabağın dağlıq və düzənlik hissəsində tapılan qədim daş abidələr - Xocalıdakı dolmenlər, Xankəndindəki komplekslər, Gəncəsər (Qanzasar), Alban-Amaras, Yelisey kimi tarixi məbədlər, Xudavəng, Ağoğlan - böyük turizm potensialına malikdir (<http://eco.gov.az/az/fealiyyet-istiqaametleri/mesheler>).

Bu gün Qarabağda 50-yə yaxın otel var. İşğal zamanı bir neçə xarici şirkətin rayona sərmayə qoyması ilə bağlı faktlar da var. İnanırıq ki, belə şirkətlərin Azərbaycan ərazilərində qanunsuz, cinayətəkar fəaliyyətinə birmənalı son qoyulacaq. İnvestisiya qoyan sahibkarlar da qanunsuz fəaliyyətlərinə görə məsuliyyətə cəlb olunacaqlar. Qarabağda təhlükəsizlik təmin edildikdən, infrastruktur yeniləndikdən və demoqrafik məsələlər həll olunandan sonra turizmin təşkili ilə bağlı kompleks layihələrin həyata keçirilməsi real görünür. Dövlətin, özəl sektorun və alimlərin birgə səyləri nəticəsində Dağlıq Qarabağın turizm potensialı sıfırdan inkişaf etdirilməli, təbii və antropogen turizm ehtiyatlarına diqqət yetirilməlidir. Qarabağ əsasən dağlıq ərazi olduğu üçün alpinizm və alpinizm turizmini xüsusi qeyd etmək istərdim (Abdullayev,2006). Düşünürəm ki, Qarabağ təbiətinin zənginliyinə, qədimliyinə, tarix-mədəniyyət abidələrinə görə ekoturizm və ekoturizm zonası kimi inkişaf edəcək. Dünyanın ən gözəl turistik yerlərindən biri olacaq. Qarabağda turizmin inkişafı ilə yanaşı, ermənilər tərəfindən saxtalaşdırılan abidələrin öz tarixinə salınması həllini gözləyən mühüm məsələlərdəndir. Ermənistanın işğalı nəticəsində talan edilmiş muzeylərin bərpası, yeni muzeylərin yaradılması, eləcə də Şuşada Azərbaycan Ordusunun şanlı qələbəsini əks etdirən muzey kompleksinin təşkili mühüm əhəmiyyət kəsb edərdi. Fikrimcə, erməni faşizminin və vandalizminin bəşər tarixində izlərini reallaşdırmaq üçün işğaldan azad edilmiş hər bir rayonumuzda dağıdılmış və dağılmış tikililərdən nümunələr tarixi eksponat kimi saxlanılmalıdır. Ermənilərin işğalçılıq siyasətinin saysız-hesabsız cinayətlərinin tarixi sübutu olan bu eksponatlar erməni faşizminin mahiyyətini gələcək nəsillərə, dünyada yaşayan soydaşlarımıza və ümumən dünya ictimaiyyətinə aydın şəkildə açacaqdır (Abdullayev,2006). İşğaldan azad edilmiş ərazilərdə yaradılacaq yeni iqtisadi dəyər Azərbaycan dövlətinin maliyyə xərclərini dəfələrlə üstələyir. Bu ərazilərin bərpası çoxlu yeni iş yerlərinin açılmasına imkan verəcək. Beləliklə, yeni infrastruktur layihələrinin həyata keçirilməsi vətəndaşlarımızın məşğulluğuna

müsbət təsir göstərəcək. İqtisadi inkişaf yeni iş yerləri yaradacaq. Qalib ordumuzun qələbəsi qeyri-neft sektorunun yüksəlişinə, Azərbaycan iqtisadiyyatının daha da çiçəklənməsinə təkan verəcək.

Nəticə və Təkliflər

İşğaldan azad edilmiş ərazilərdə kiçik istisnalar olmaqla bütün infrastruktur, tarixi mədəniyyət abidələri, məscidlər tamamı ilə dağıdılıb, təbii sərvətlər istismar edilib və ekoloji terror həyata keçirilib. İndi həmin əraziləri erməni vandalizminin əsl mahiyyətini göstərən açıq muzey adlandıra bilərik. Belə bir şəraitdə Qarabağın dirçəldilməsi, orada bərpa-quruculuq işlərinin aparılması, gələcəkdə əhalinin həmin bölgədə dayanıqlı məskunlaşmasını təmin etmək olduqca böyük aktuallıq kəsb edir.

Vətən müharibəsinin başa çatdırılması və Qarabağın işğaldan azad edilməsindən sonra Azərbaycan kifayət qədər iqtisadi potensial topladı. Ölkədə təbii ehtiyatlardan səmərəli istifadə ilə bağlı iqtisadi islahatların sayı artırılmaqdadır. İqtisadiyyatın və sosial məkanın bazar tələblərinə uyğun yenidən qurulması üçün mühüm addımlar atılmağa başlanılmışdır.

Aşkar məsələlərdən biri də budur ki, işğalçı dövlət olan Ermənistan işğal etdiyi ərazilərə külli miqdarda maddi ziyan vurmaqla, evləri dağıdıb, mədən ərazilərini dağıdaraq, bütün təbii sərvətlərimizi məhv edərək, meşələrimizi yandıraraq vəhşiliklər törədib. Dünya təcrübəsi göstərir ki, müharibədən sonrakı yenidənqurma, tikinti və yenidənqurma işləri müəyyən vəsait və vaxt tələb edir. Və bu qaçılmaz, vacib və zəruridir.

Aydındır ki, işğaldan azad edilmiş ərazilərimizin təbii sərvətləri və kənd təsərrüfatı potensialı regionda iqtisadiyyatın daha sürətli bərpasına şərait yarada bilər. Qeyd edək ki, işğaldan əvvəl Qarabağ bölgəsində beynəlxalq ekspertlərin və tanınmış alimlərin iştirakı ilə çoxsaylı ekspedisiyalar aparılıb. Alimlərin araşdırmalarına görə, bu torpaqlar ümumilikdə Qafqaz regionunda biomüxtəlifliyin genetik ehtiyatlarının zənginliyinə görə xüsusilə seçilir.

İşğaldan azad edilmiş ərazilərdə yaradılacaq yeni iqtisadi dəyər Azərbaycan dövlətinin maliyyə xərclərini dəfələrlə üstələyir. Bu ərazilərin bərpası çoxlu yeni iş yerlərinin açılmasına imkan verəcək. Beləliklə, yeni infrastruktur layihələrinin həyata keçirilməsi vətəndaşlarımızın məşğulluğuna müsbət təsir göstərəcək. İqtisadi inkişaf yeni iş yerləri yaradacaq. Qalib ordumuzun qələbəsi qeyri-neft sektorunun yüksəlişinə, Azərbaycan iqtisadiyyatının daha da çiçəklənməsinə təkan verəcək.

İşğaldan azad edilmiş ərazilərdə təbii sərvətlərin təhlükəsizliyinin təmin edilməsi istiqamətində xeyli işlər görülüb. Bu baxımdan son illər ölkəmizdə ekoloji tarazlığın təmin edilməsi, təbii sərvətlərin, faydalı qazıntıların, suyun, torpağın, havanın, meşələrin və biomüxtəlifliyin mühafizəsi, bərk sənaye və məişət tullantılarının, o cümlədən təhlükəli tullantıların idarə edilməsi sahəsində böyük irəliləyiş əldə olunub. Ətraf mühitin mühafizəsi sahəsində bir sıra mühüm tədbirlər həyata keçirilmiş, mühüm irəliləyişlər əldə edilmişdir.

Azərbaycan dövləti təbii sərvətlərin istifadəsi, bərpası və mühafizəsini tənzimləyir. Bu işlərin həyata keçirilməsi üçün dövlət proqramları hazırlanır, təbii ehtiyatların kadastrı, monitorinqi və uçotu aparılır.

Tədqiqat işi ilə bağlı müvafiq təkliflər aşağıdakılardır:

1. Ölkədə təbii ehtiyatlardan səmərəli istifadə ilə bağlı iqtisadi islahatların sayı artırılmalıdır;
2. Ermənistanın hərbi təcavüzü nəticəsində iqtisadiyyatımıza dəyən zərərin, işğal altında olan bölgələrimiz tərəfindən itirilmiş iqtisadi potensialın dəqiq müəyyən edilməsini, onların mövcud iqtisadi potensialının qiymətləndirilməsini, bu potensialın səmərəli reallaşdırılması üçün resursların və imkanların

müəyyən edilməsini və zəruri iqtisadi mexanizmlərin işlənilib hazırlanmasını, bu əsasda həmin torpaqlarda inkişafımızın prioritet sahələrinin və istiqamətlərinin müəyyənləşdirilməsini vacibdir;

3. İşğaldan azad edilmiş ərazilərdə (o cümlədən yaşayış məntəqələrində) daşınmaz əmlakın vahid kadastr uçotu, dəqiq torpaq uçotu (kəmiyyət və keyfiyyət, kateqoriya və kateqoriyalar üzrə) və torpaq kadastrı yaradılmalı, rayonun rəqəmsal topoqrafik xəritəsi hazırlanmalıdır;

4. Torpaqların aqrokimyəvi tədqiqatları, eləcə də kəmiyyət ölçüləri əsasında keyfiyyət göstəriciləri haqqında məlumatların əldə edilməsi işğaldan azad edilmiş ərazilərdə kənd təsərrüfatının inkişafı üçün prioritet sahələrindən olmalıdır;

5. Ətraf mühiti çirkəndirən tullantı laylarının mühafizəsi və ya yaşıllaşdırılması, abadlıq və sağlamlıq-gigiyena, park yaşıllıqlarının salınması üçün istirahət zonalarının yaradılması;

6. Müxtəlif təyinatlı su hövzələri yaratmaq (su anbarları, gölməçələr, su anbarları və s.);

7. Təhlükəli ərazilərdə yaşayış və digər binaların layihələndirilməsi.

Ədəbiyyat Siyahısı

1. Abdullayev A., Abdullayev V. (2006), İnzibati hüquq (III hissə), Dövlət orqanlarında idarəetmə, Dərs vəsaiti. Bakı, Qanun, 592 səh.
2. Dolxanov A.B. (2008), “Təbiətdən istifadənin hüquqi əsasları”, Bakı, Qanun, 147 səh.
3. İ. Əliyevin uğurlu ekoloji siyasəti (elmi redaktor prof. H. Bağirov), Bakı, BKF, 2015, 383 səh.
4. Mahmudov M.M., Mahmudova İ.M. (2012), Regionların sosial-iqtisadi inkişafının tənzimlənməsi, Bakı, Elm, 412 səh.
5. Şimova O.S., Sokolovski N.R. (2013), Təbiətdən istifadənin iqtisadiyyatı, Bakı, Elm, 155 səh.
6. <http://www.e-qanun.az/framework/877> (2022)
7. <https://agroecconomics.az/az/article/34/isgaldan-azad-olunan-erazilerimizde-kend-teserrufa/> (2022)
8. <https://aqreqator.az/az/siyaset/1139787> (2022)
9. <https://azerbaijan.az/information/907> (2022)
10. <https://azerforum.com/az/xidmet-reisi-tenqidlerden-qacmiriq-ishine-vicdansiz-yanashanlar-uzaqlashdirilir-msahibe> (2022)
11. <https://azergold.az/diger-fealiyyetler> (2022)
12. <https://azertag.az/xeber/1642935> (2022)
13. <https://azertag.az/xeber/Xudaferin-hidroqovsagi-uzre-tikinti-xerclerinin-ve-deymis-ziyanin-hesablanmasi-meselelerine-baxilir-1619175> (2022)
14. <https://azertag.az/xeber/Metsamor-Atom-Elektrik-Stansiyasi-Regionun-saatli-bombasi-955676> (2022)

DÜNYADA VƏ AZƏRBAYCANDA PANDEMİYA VƏZİYYƏTİDƏ BANK SEKTORUNUN PROLEMLƏRİNİN HƏLLİ YOLLARI

Həsənova Fidan

Azərbaycan Dövlət İqtisad Universiteti

Fdnsuleymanzade@gmail.com

Xülasə

COVID-19 pandemiyası qlobal iqtisadiyyat üçün böyük şok oldu. Banklar pandemiyadan birbaşa təsirlənməsələr də, korporasiyalara və fiziki şəxslərə maliyyə təmin etdikləri üçün ictimaiyyətin diqqətindədirlər. Onların sabitliyi tək-cə ayrı-ayrı ölkənin deyil, bütün dünyanın iqtisadi sisteminin səmərəliliyini qorumaq üçün çox vacibdir. Məqalədə koronavirus infeksiyasının bank sektoruna təsiri, tənzimləyici standartların tətbiq edilməsinin mahiyyəti və onların mərkəzi bankların təklif etdiyi təsirlərin azaldılması proqramları ilə əlaqəsi araşdırılır.

Tədqiqatın məqsədi pandemiyanın bank sektoruna olan təsirinə ölçməkdir. Həmçinin, Azərbaycanın bank sektorunda mövcud dəyişiklikləri, digər ölkələr ilə müqayisəli şəkildə təhlil etmək əsas məqsədlərdəndir. Sektoral analizi həyata keçirtmək üçün lazım olan statistik göstəricilər Azərbaycan Statistika Komitəsinin, "Kapital bank "ASC-nin maliyyə hesabatları və Dünya Bankının məlumat bazalarından əldə edilmişdir. Bundan əlavə son dövrlərdə istifadə olunan elmi araşdırmalardan, məqalələrdən və jurnallarda mövcud olan informasiyalardan da geniş şəkildə istifadə olunmuşdur.

COVID-19 infeksiyası son 2 il ərzində yayıldığı üçün onun bank sektoruna təsirinə əhatə edəcək elmi mənbələr azlıq təşkil edir. Bir çox bankların maliyyə hesabatlarının hələ dərc olunmaması da tədqiqat işinin aparılmasına məhdudiyət yaradır. Tədqiqatın elmi yeniliyi COVID-19 infeksiyasının təsiri ilə yerli banklarda rəqəmsal bankçılığa keçidin sürətlənməsinin araşdırılması və qeyri-sabit vəziyyətlərdə bank sektorunun dayanıqlığının ölçülməsidir.

Açar sözlər: Bank sektoru, biznes subyekti, qlobal iqtisadiyyat, COVID-19

Abstract

The COVID-19 pandemic came as a big shock to the global economy. Although banks are not directly affected by the pandemic, they are in the public eye because they provide funding to corporations and individuals. Their stability is very important to maintain the efficiency of the economic system not only of individual countries, but of the whole world.

Economic entities are the basis of the economy. Therefore, the suspension of economic entities, albeit temporarily, in a situation of instability was a great shock to the economy.

The aim of the study is to measure the impact of the pandemic on the banking sector. Also, one of the main goals is to analyze the current changes in the banking sector of Azerbaijan in comparison with other countries. Banks on the example of economic entities were taken as the object of research.

Due to the lack of theoretical and practical research in this area, based on the results obtained, ways to improve the banking sector in Azerbaijan were proposed. The research will be a source of information for future research in this area.

Keywords: Banking sector, business entity, global economy, COVID-19

Giriş

COVID-19 pandemiyası qlobal iqtisadiyyat üçün böyük şok oldu. Banklar pandemiyadan birbaşa təsirlənməsələr də, korporasiyalara və fiziki şəxslərə maliyyə təmin etdikləri üçün ictimaiyyətin diqqətindədirlər. Onların sabitliyi tək-cə ayrı-ayrı ölkənin deyil, bütün dünyanın iqtisadi sisteminin səmərəliliyini qorumaq üçün çox vacibdir. Məqalədə koronavirus infeksiyasının bank sektoruna təsiri, tənzimləyici standartların tətbiq edilməsinin mahiyyəti və onların mərkəzi bankların təklif etdiyi təsirlərin azaldılması proqramları ilə əlaqəsi araşdırılır. Müəlliflər qeyd edirlər ki, COVID-19 pandemiyasının qlobal iqtisadi proseslərə əhəmiyyətli təsiri var, çünki həm inkişaf etmiş, həm də inkişaf etməkdə olan

iqtisadiyyatlar olan bir çox ölkələr virusla mübarizənin əsas vasitəsi kimi müxtəlif şiddət dərəcələrində izolyasiyanı seçiblər. Pandemiya bir çox bankların uzun müddətdir yaranmış problemlərini gündəmə gətirib. Bütün maliyyə institutları təcili olaraq uzaqdan müştəri xidmətlərini təşkil etmək və işçilər üçün evdən işləmək yollarını axtarmalı oldular. Analitiklər belə bir proqnoz irəli sürüb: yaxın üç ildə təkcə Avropada 50 minə qədər bank filialı bağlanacaq. Əsas əməliyyatların 70%-i uzaqdan həyata keçiriləcək.

Böhran zamanı qaliblər neobanklar (yalnız onlayn, ənənəvi filiallar şəbəkəsi olmadan işləyən) və fintech startapları olub. Onlar bazara yeni gələnlər olmağı dayandırılar və ənənəvi bankların güclü rəqiblərinə çevrilirlər. Neobanklara tələbat onları klassik bankda təcrübəsi olan müştəri xidmətləri mütəxəssislərinin və top menecerlərin sayını kəskin şəkildə artırmağa məcbur etdi.

Azərbaycanda ötən ilin bank sektorunda yadda qalan əsas hadisə ilin əvvəlində 4 bankın bağlanması oldu. Mərkəzi Bankın İdarə Heyətinin 27 aprel 2020-ci il tarixli qərarları ilə Atabank ASC, AGBank ASC, NBCBank ASC və Amrah Bank ASC-nin idarə olunması üzrə bütün səlahiyyətlər, o cümlədən bank səhmdarlarının ümumi yığıncağının səlahiyyətləri müvəqqəti inzibatçıya keçdi. Əvvəlcə Mərkəzi Bankın 28 aprel 2020-ci il tarixli qərarları ilə Atabank ASC və Amrah Bank ASC-nin, sonra isə 12 may 2020-ci il tarixli qərarları ilə AGBank ASC və NBCBank ASC-nin lisenziyaları ləğv edildi. Azərbaycan hökumətinin 2020-ci ildə iqtisadi məsələlərə dair iclasının yekunları üzrə bir sıra qərarlar, o cümlədən koronavirus infeksiyasının kəskinləşməsi fonunda davamlı iqtisadi inkişafın təmin edilməsi üçün prioritet tədbirlər planının təsdiqi qəbul edilib. Banklar tərəfindən güzəştli kreditləşdirmə proqramları və əvvəllər verilmiş kreditlərin məqbul dərəcələrlə restrukturizasiyası imkanlarının yaradılması təklif edilib.

Bununla belə, mövcud böhranın bank sektoruna, yəni bank ekosistemine daha bir mühüm uzunmüddətli təsiri var. Tətbiq edilən məhdudiyyətlər işçilərin əksəriyyətini uzaqdan, məsələn, evdən işləməyə məcbur edir. Bu baxımdan bankın müştəriləri uzaqdan bank əlaqəsi kanallarından istifadə etmək məcburiyyətində qalırlar. Bu, məsələn, likvidlik çatışmazlığı və kreditlərinin şərtlərini yenidən müzakirə etmək ehtiyacı ilə üzləşən müştərilərə əlavə təzyiq göstərir. Yaxşı inkişaf etmiş özəl bankçılıq (onlayn bankçılıq) infrastrukturunu həlledici rol oynamağa başlayır.

Rəqəmsal bankçılığa artan tələbat bir çox ənənəvi maliyyə institutlarını rəqəmsal innovasiya səylərini sürətləndirməyə məcbur edir. Nəticədə, bir çox köhnə banklar və kredit ittifaqları bazara ən yaxşı rəqəmsal bankçılıq həllərini təqdim etmək üçün fintech şirkətlərinə müraciət edirlər (Hacıyeva, 2017).

Üstəlik, əməliyyatlar təhlükəli ola bilər, çünki çoxsaylı araşdırmalar göstərir ki, “bəzi viruslar, o cümlədən insan qripi, xüsusilə selikdə seyrətildikdə, banknotlarda saatlarla və ya günlərlə qala bilər. Baxmayaraq ki, hazırda, COVID-19-un bu cür ötürülməsinin insandan insana ötürülməsi və ya digər qurğular vasitəsilə ötürülməsi ilə müqayisədə əhəmiyyətli olub-olmaması aydın deyil. Çin Xalq Bankı virusun təsir etdiyi bölgələrdə əskinasları sterilizasiya etməyə başlayıb, ABŞ Federal Ehtiyat Sistemi Asiyadan gələn vekselləri təkrar emaldan əvvəl karantinə aldığını təsdiqləyib. Cənubi Koreya, Macarıstan, Küveyt və digər ölkələrin mərkəzi bankları da mərkəzi bankdan çıxan nağd pulun patogenlərdən azad olmasını təmin etmək üçün əskinasları sterilizasiya etməyə keçib. Gürcüstan, İndoneziya, Hindistan və bəzi digər ölkələrin mərkəzi bankları və ya hökumətləri nağdsız ödənişləri təşviq edirlər (Kılıç,2020).

Bu vəziyyət bəzi ölkələrdə bir müddətdir araşdırılan mərkəzi bank rəqəmsal valyutalarının (CBDC) qəbuluna təkan verə bilər. Qeyd etmək lazımdır ki, onlar heç bir əsas aktiv və ya öhdəliyi təmsil etməyən, emitenti olmayan mərkəzləşdirilməmiş rəqəmsal tokenlər olan və hazırda niş ödəniş vasitəsi olaraq qalan “kriptovalyutalardan” fərqlənirlər. Bankların səyləri indi qısamüddətli perspektivdə cəmlənməli olsa da, bu böhran artıq bank sektorunu yenidən formalaşdırmış bir çox tendensiyaları sürətləndirmək potensialına

malikdir. Ölkədə pandemiyanın bank sektoruna təsirini qəbul etməmək də mümkünsüzdür. Çünki rəsmi statistik məlumatlar və bankların hesabatları devalvasiyanın fəsadlarından yenicə qurtulmuş bank sektorunun yeni çətinliklərlə üzləşdiyini daha dəqiq göstərir (Kılıç,2020).

Tədqiqatın məqsədi pandemiyanın bank sektoruna olan təsirini ölçməkdir. Həmçinin, Azərbaycanın bank sektorunda mövcud dəyişiklikləri, digər ölkələr ilə müqayisəli şəkildə təhlil etmək əsas məqsədlərdəndir.

Sektoral analizi həyata keçirtmək üçün lazım olan statistik göstəricilər Azərbaycan Statistika Komitəsinin, "Kapital bank "ASC-nin maliyyə hesabatları və Dünya Bankının məlumat bazalarından əldə edilmişdir. Bundan əlavə, son dövrlərdə istifadə olunan elmi araşdırmalardan, məqalələrdən və jurnallarda mövcud olan informasiyalardan da geniş şəkildə istifadə olunmuşdur.

COVID-19 infeksiyası son 2 il ərzində yayıldığı üçün onun bank sektoruna təsirini əhatə edəcək elmi mənbələr azlıq təşkil edir. Bir çox bankların maliyyə hesabatlarının hələ dərc olunmaması da tədqiqat işinin aparılmasına məhdudiyət yaradır.

Tədqiqat Metodu

İlk olaraq, tədqiqat predmetinin nəzəri əsasları öyrənilmişdir. Bu mərhələdə innovasiya və investisiya fəaliyyətində vergi tənzimlənməsinin xüsusiyyətlərinə yanaşmalar nəzəri baxımdan təhlil edilmişdir ki, bu da tədqiqatın məqsədlərinin həyata keçirilməsində açar rolunu oynayır. Burada, sistemləşdirmə, qruplaşdırma, müqayisə etmə metodlarından istifadə edilmişdir.

Məqalənin yazılmasında analiz və sintez, eyni zamanda da induksiya və deduksiya, müqayilə təhlil, eksperiment, modelləşdirmə, sistemli yanaşma və qrafik metodlarından istifadə olunmuşdur. Belə ki, analiz metodu kimi mövzu tam şəkildə götürülmüş və daha sonra hissələrə bölünərək ayrı-ayrılıqda təhlil olunmuşdur. Daha sonra isə sintez metodu vasitəsilə bu hissələr iqtisadi sistemdə birləşdirilmişdir. İnduksiya metodu vasitəsilə məqalənin mövzusu haqqında iqtisadi faktlar toplanmış, sistemləşdirilmiş və araşdırılmışdır. Sonra isə deduksiya metodu vasitəsilə isə həmin toplanmış faktlar əsasında nəzəri nəticələr, ümumi prinsiplər, başqa sözlə desək, əməli fəaliyyət üçün lazım olan zəruri tövsiyələr müəyyən edilmişdir.

Təhlil

İqtisadiyyatın pul kapitalına nəzarət edən, həmçinin real sektorun cari tələbatını təmin edən bank sistemi olduğundan bank sisteminin sabit inkişafının təmin edilməsi dövlətin qarşısında duran ən mühüm iqtisadi vəzifədir. COVID-19 pandemiyası maliyyə institutları üçün ən böyük problemlərdən birinə çevrilib. Virusun yayılması ciddi iqtisadi nəticələrə səbəb olub. Bu gün, koronavirus və onun dəhşətli nəticələrinə hökumətlərin reaksiyaları qlobal iqtisadiyyata sirayət etdikcə, ikinci rübdə ÜDM-in azalması ilə bağlı gündəlik proqnozlar günü-gündən pisləşir. Ekspertlər qlobal istehsalın ən azı 25% azalacağını proqnozlaşdırırlar (Kayakuş,2020).

Səhiyyə sahəsində fəvqəladə vəziyyətin real dünya iqtisadiyyatına dərhal təsirlərindən biri korporativ və pərakəndə bank müştərilərinin artan kredit riskidir. Bütün baş verənlər fonunda qlobal reyting agentliyi Moody's Hindistan Dövlət Bankı və HDFC Bankın milli və xarici valyutada uzunmüddətli depozit reytingini "Baa2"dən "Baa3"ə endirib. Bu, pandemiyanın qlobal miqyasda Hindistan iqtisadiyyatına təsir göstərməsi, Moody's-in Hindistanın suveren reytingini mənfi proqnozla "Baa2"dən "Baa3"ə endirməsi ilə əlaqədardır. Reyting agentliyi həmçinin Hindistan İxrac-İdxal Bankının (EXIM India) uzunmüddətli emitent reytingini Baa2-dən Baa3-ə yenidən baxıb. Eyni zamanda, proqnoz mənfi olaraq qalıb. Hindistanın bank sektoru, borcalanların kredit profilini zəiflədən koronavirus epidemiyası nəticəsində Hindistanın iqtisadi

fəaliyyətinin pozulmasından zərər çəkmişdir (Journal of Emerging Economies and Policy,2020). Koronavirusun yayılmasından yaranan fasilələr Hindistanın 2019-cu ildə baş verən iqtisadi tənəzzülünü daha da gücləndirdi. Bu, aktivlərin keyfiyyətinin və bankların gəlirliliyinin pisləşməsinə sürətləndirdi. Moody's Baroda Bank, Bank of India, Bank of Canara və Union Bank of India-nın reytinglərini Baa3 səviyyəsinə endirib. Eyni zamanda, əsas kredit reytinginə də yenidən baxılır. Bu banklar iri dövlət banklarıdır((Journal of Emerging Economies and Policy,2020). COVID-19 qlobal kapital bazarlarında əhəmiyyətli dəyişkənliyə və yüksək volatilliyə səbəb olub. Maliyyə sektoru ən çox təsirlənənlərdən biri oldu: dünyanın bütün ölkələrində bankların reytingləri aşağı düşdü. Bank səhmləri COVID-19 zamanı zərbə vurdu. 1 dekabr 2019-cu il tarixindən 30 aprel 2020-ci il tarixədək olan dövrdə bankların əksəriyyətində öz səhmlərinin bazar qiymətlərində eniş müşahidə olunub (Kılıç,2020).

Pandemiyadan əvvəl, bank sənayesi 2008-09-cu illərin maliyyə böhranı zamanı maliyyə ölümü ilə üzləşdikdən sonra geniş şəkildə bərpa olunurdu. 2008-09-cu il maliyyə böhranı zamanı görünməmiş federal xilasetmə səyləri, eləcə də həm fəlakətlərin, həm də xilasetmə tədbirlərinin gələcəkdə təkrarlanmasının qarşısını almaq üçün nəzərdə tutulmuş 2010-cu il Dodd-Frank Aktının qüvvəyə minməsi banklara maliyyə sağlamlığını bərpa etməyə kömək etdi. Böhrandan sonrakı onillikdə aşağı faiz dərəcələrinə baxmayaraq, sənayenin mənfəəti tədricən böhrandan əvvəlki səviyyəyə yaxınlaşdı, bankların kapital yastıqları isə əhəmiyyətli dərəcədə artdı(Journal of Emerging Economies and Policy,2020).

Pandemiyanın bank sektorunun strukturunu bir neçə yolla əhəmiyyətli dərəcədə dəyişdirməsi ehtimalı var. Birinci, başqalarının qeyd etdiyi kimi, bank sənayesi növbəti bir neçə rüb ərzində pandemiya əsaslanan əhəmiyyətli kredit itkiləri ilə üzləşəcək. Kredit itkilərinin miqyası regional və milli iqtisadi şəraitdən, pandemiyanın müddəti və şiddətindən və iqtisadiyyatı gücləndirmək üçün hökumətin əlavə tədbirlərindən asılı olacaq - bu anda bütün naməlum dəyişənlər. Bununla belə, bank sektorunun ən azı bir səriştəli müşahidəçisi, hüquq professoru və keçmiş investisiya bankiri Frank Partnoy qorxur ki, kollektiv itkilər, xüsusən də girovlaşdırılmış kredit öhdəlikləri ilə bağlı itkilər o qədər böyük ola bilər ki, bütün bank sisteminin sağlamlığına təhlükə yarada bilər.

Eyni zamanda, tarixən aşağı faiz dərəcələri və nisbətən düz gəlir əyrisi fonunda banklar xalis faiz marjalarının daralması ilə üzləşirlər. FDIC-in 2020-ci ilin ikinci rübü hesabatında qeyd olunur ki, orta xalis faiz marjası cəmi 2.81 faizə düşüb, bu FDIC-in bu məlumatları ilk dəfə tərtib etməyə başlamasından bəri ən aşağı səviyyədir. Onların xalis faiz marjası azalsa da, banklar fintech pozucularının təklif etdiyi rəqabətli qiymətli, komissiyasız alternativləri nəzərə alaraq, overdraft haqları kimi komissiya gəlirlərinə daha az etibar edəcəklər (Kılıç,2020).

Qarşıda duran kredit itkilərini həll etmək, azalan xalis faiz marjalarını kompensasiya etmək, daha aşağı komissiya gəlirlərini kompensasiya etmək və balans hesabatlarını gücləndirmək üçün banklar, xüsusən də iri banklar növbəti bir neçə rüb ərzində əməliyyat xərclərini azaltmalı olacaqlar. Bunun aşkar bir yolu var və o, artıq həyata keçirilir: bəlkə də on minlərlə iş yerinin ixtisar edilməsi və bu prosesdə daha az gəlirli bank filiallarının kəsilməsi.

Pandemiya, ehtimal ki, istehlakçıların bank və maliyyə fəaliyyətləri ilə bağlı seçimlərinə də qalıcı təsir göstərəcək (Kayakuş,2020). Pandemiya zamanı ölkədəki banklar virusun yayılmasını azaltmaq və sosial uzaqlaşdırma tədbirlərini asanlaşdırmaq üçün ya müvəqqəti bağlamıb, ya da filialların saatlarını əhəmiyyətli dərəcədə azaldıb. Filialların əlçatanlığının azalmasının şəxsi xidmətlərə uzunmüddətli tələbata tam təsirini müəyyən etmək hələ tezdir. Lakin istehlakçıların bank veb saytları, mobil bankçılıq və ya telefon bankçılığı kimi alternativ çatdırılma kanallarına etibarını bütün bank sektorunda artır. Bu istehlakçı davranışları davam

edərsə, bankların filial izlərini pandemiyaadan əvvəlki səviyyəyə qaytarmaq üçün daha az ciddi səbəbləri olacaq.

Digər bir pandemiya sürprizi, bir çox bankların, xüsusən də kiçik qurumların rəqəmsal texnologiyaların uyğunlaşdırılması üçün maddi-texniki maneələrin əslində əvvəllər güman etdiklərindən daha aşağı olduğunu başa düşmələri oldu. ABŞ Kiçik Biznes Administrasiyasının kommertiya bankları, əmanət təşkilatları və kredit ittifaqları kimi bank təşkilatları¹⁰ vasitəsilə idarə etdiyi Əmək haqqının qorunması proqramı (PPP) iştirakçı bankları bacardıqları qədər və mümkün qədər tez avtomatlaşdırmağa və rəqəmsallaşdırmağa məcbur etdi (Kayakuş,2020).

Buna baxmayaraq, pandemiya qədər sənaye iki əhəmiyyətli şəkildə inkişaf edirdi. Sənaye miqyas iqtisadiyyatı, risklərin şaxələndirilməsi və regional bankların bir-biri ilə birləşməsi və regional bankların daha kiçik bankları satın alması ilə konsolidasiyaya davam etdi. 30 iyun 2020-ci il tarixinə (mövcud olan ən son məlumatlar) bankların sayı on il əvvəlki 7830-dan aşağı 5066 olmuşdur.³ Sənaye konsolidasiyası iri bankların bazar payını,4 1 milyard dollardan çox bankların faizi kimi artırmışdır. 2010-2020-ci illər ərzində aktivlər iki dəfədən çox artaraq 8,4 faizdən 17,8 faizə yüksəlib(Journal of Emerging Economies and Policy,2020).

Bundan əlavə, son onillikdə innovativ maliyyə texnologiyaları ilə bank olmayanların yeni növləri, xüsusən də fintech-lər meydana çıxdı. Nümunələrə borc vermə qərarlarının avtomatlaşdırılması və əlaqəli bek-ofis prosesləri, müştəri məlumatlarının rəqəmsallaşdırılması, mobil proqramlar vasitəsilə maliyyə xidmətlərinin rahat və sürətli çatdırılması daxildir. Fintech-lərin yüksəlişi bankları öz texnologiyalarını uyğunlaşdırmağa və modernləşdirməyə və müəyyən iş təcrübələrini, məsələn, depozit hesabı haqlarını yenidən nəzərdən keçirməyə vadar etdi. Bütün ölçülü banklar daha səmərəli, rahat və daha sürətli xidmətlər təqdim etmək üçün rəqəmsal texnologiyalardan istifadə etməklə cavab verdilər. Lakin pandemiya qədər bu tendensiyalar tədricən idi və banklar daha rəqəmsallaşdıqca belə, onlar fiziki və rəqəmsal olaraq əlaqə saxlamaq üçün hələ də öz kərpic filiallarına bağlı idilər və bəzi hallarda onları genişləndirirdilər (Kılıç,2020).

Bu arada, hətta bank ofisinə ayaq basmadan “bank” etməyi mümkün edən texnologiyalarla belə, ABŞ ev təsərrüfatlarının ya depozit hesablarına çıxışı olmayan və ya nisbətən yüksək qiymətli alternativ maliyyə xidmətlərindən istifadə etməli olan faizi, məsələn, əmanət günü kreditləri, lombard kreditləri və pul köçürmələri təxminən 25 faiz səviyyəsində yüksək olaraq qaldı⁵, eyni zamanda ədalətli kredit qanunvericiliyi və İcmanın Yenidən İntestisiya Aktı (“CRA”) ilə nəzəri cəhətdən aradan qaldırılan kreditləşmədə incə irqi ayrı-seçkilik davam etdi.⁶

Bu dövr ərzində Euro STOXX Bankinq İndeksi 40,18 faiz, STOXX Şimali Amerika 600 İndeksi 31,23 faiz, STOXX Asiya/Sakit Okean 600 İndeksi isə 26,09 faiz düşdüyü üçün Avropa banklarına mənfi təsir göstərmişdir (Şəkil 1.).

Şəkil 1: P/NAV çarpanının dinamikası (qiymət/xalis aktiv dəyəri)

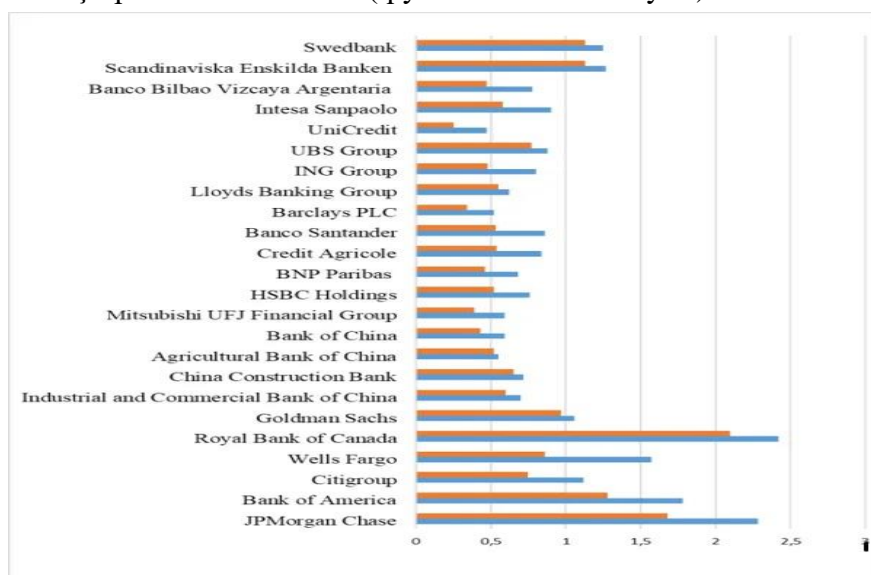

Mənbə: <https://www.cbar.az/page-39/statistics> (2022)

S&P-ə görə, bank reytinglərinin sabitliyinin əsasını təşkil edən ilk amil eniş ssenarisidir (Cədvəl 1).

Cədvəl 1: ÜDM-nin artım göstəriciləri və proqnozlar

	2019	2020	2021	2022	2023
ABŞ	2,2	-4	3,9	2,4	2,6
Avropa Birliyi	1,3	-7,4	6,1	3	2
Çin	6,1	2,1	6,9	4,8	5,2
Yaponiya	0,7	-5,4	3,2	1	0,9
Hindistan	4,2	-9	10	6	6,2
Braziliya	1,1	-5,8	3,5	3	2,9
Dünya üzrə göstəricilər	2,8	-4,1	5,3	3,8	4

Mənbə: <https://www.cbar.az/page-39/statistics> (2022)

Cədvəldə təqdim olunan 2019 və 2020-ci illər üçün rəqəmlər ÜDM-də artım və ya azalmanın faktiki dəyərləridir. COVID-19 təhlükəsi davam etsə də, bir çox əsas iqtisadiyyatlar 2020-ci ilin üçüncü və dördüncü rübündə gözləniləndən daha yaxşı nəticə göstərdi, çünki ev təsərrüfatları ABŞ və Avropada xərcləri artırdı və Çin hökuməti infrastruktura investisiyaları artırdı. Əksər inkişaf etmiş iqtisadiyyatlar artımdan təəccübləndilər, inkişaf etməkdə olan bazarlarda isə inkişaf qarıışıq idi (Journal of Emerging Economies and Policy Bank,2020).Sektorlarının əksəriyyəti maliyyə böhranından tədricən daha çox kapitallaşma, daha çox maliyyələşdirmə və daha çox likvidliklə çıxdı. S&P reyting agentliyinin məlumatına görə, ən böyük bankların kapital bazası son 10 ildə təxminən iki dəfə artıb. Bank likvidliyi ilə bağlı müqayisəli irəliləyiş əldə edilmişdir. COVID-19 onillik kapitalın bahalaşmasını yavaşlatacaq.

Koronavirus epidemiyasının sürətlə və genişlənən yayılması, pisləşən qlobal iqtisadi mənzərə və aktivlərin qiymətlərinin aşağı düşməsi kimi amillər sektorlar, regionlar və bazarlar arasında ciddi və geniş yayılmış kredit şoku yaradır. Lakin iqtisadi tənəzzül nə qədər uzun və geniş olarsa, bu banklar bir o qədər çox aktivlərin keyfiyyəti və gəlirlilik problemləri ilə üzləşəcəklər. Məsələn, Qərbi Avropada bir çoxları kimi bu

böhrana struktur cəhətdən zəif gəlirliliklə girmiş banklar zərərlə üzləşə bilər. Bu, hətta aktivin keyfiyyətinin pisləşməsi nəzarət altına alınsa və ya dəstək tədbirləri çərçivəsində qısa müddətli olsa belə baş verə bilər. Səlahiyyətli COVID-19-a qarşı məhdudlaşdırıcı tədbirləri yumşaldıqdan sonra, marjaları və səmərəliliyi artırmaq üçün daha struktur tədbirləri dünyanın bir çox banklarının kredit profillərini dəstəkləmək üçün əsas ola bilər. Üstəlik, kredit itkiləri üçün ehtiyatların potensial olaraq kəskin artması gəlirliliyi zəif olan bankların kapital mövqelərinə zərbə vura bilər (banco.az,2020). Fitch Ratings-ə görə, koronavirusun yayılmasının yaratdığı iqtisadi təzyiq Rusiya və MDB ölkələrində bankların kredit qabiliyyətinə mənfi təsir göstərir və bir çox bankların fəaliyyətini davam etdirə bilməyəcəyinə səbəb ola bilər. Fitch səkkiz bazardan yeddisi: Rusiya, Ukrayna, Qazaxıstan, Ermənistan, Azərbaycan, Belarus və Gürcüstan üzrə bank sektorunun sabitliyi üzrə proqnozunu mənfiyə çevirib. Bununla yanaşı, Özbəkistanın bank sektorunun perspektivləri stabil olaraq qalır. Bu təzyiqin reyting agentliklərinin proqnozlarının kütləvi şəkildə “mənfi”yə çevrilib-çevrilməməsi həm də hökumətin və ya səhmdarların dəstəyinin mövcudluğundan, ayrı-ayrı bankların cari səviyyələrində reytinglərinin davamlılığından və xüsusi reyting kateqoriyasından asılı olacaq. Məsələn, “B” reytingli banklar “BB” və “BBB” reytingli banklara nisbətən maliyyə dəyərsizləşməsinə ümumiyyətlə daha dözümlüdürlər. Fitch səkkiz bazarda 84 bankın dərc olunmuş reytinglərini saxlayır. Bunlardan 21-i hökumət dəstəyi, 29-u isə səhmdar dəstəyi ilə dəstəklənir və ilk növbədə dəstək provayderinin reytinglərindəki dəyişikliklərə həssasdır. Otuz dörd bank öz VR-lərində əks olunduğu kimi profilli reytingə malikdir və maliyyə profillərində və dünyagörüşündə dəyişikliklərə daha birbaşa həssasdır. Onlardan 17-si Rusiyada yerləşir və əsasən “BB” kateqoriyasında qiymətləndirilir. Qalanların əksəriyyəti “B” kateqoriyasına aiddir. Yaxın gələcəkdə Fitch əməliyyat şəraitindəki dəyişikliklərin bu banklara təsirini və onların reytingləri üçün mümkün nəticələri nəzərdən keçirəcək. Devalvasiyadan sonrakı dövrdə problem həll olunmamış qaldı. Bu, 2016-2019-cu illərdə tənzimləyici orqan kimi fəaliyyət göstərən Maliyyə Bazarlarına Nəzarət Palatasının vaxtında müdaxilə etməməsi nəticəsində baş verir.

2020-ci ildə bank sektorunda ən yadda qalan hadisə ilin əvvəlində 4 bankın bağlanması oldu. Mərkəzi Bankın İdarə Heyətinin 27 aprel 2020-ci il tarixli qərarı ilə “Atabank” ASC, “AGBank” ASC, “BOB” ASC və “Amra Bank” ASC-nin idarə edilməsi ilə bağlı bütün səlahiyyətlər, o cümlədən bankın səhmdarlarının ümumi yığıncağının səlahiyyətləri Banka verilib. müvəqqəti idarəçi. Əvvəlcə Mərkəzi Bankın 28 aprel 2020-ci il tarixli qərarları ilə “Atabank” ASC və “Amra Bank” ASC-nin, daha sonra 12 may 2020-ci il tarixli qərarları ilə “AGBank” ASC və “NBCBank” ASC-nin lisenziyaları ləğv edilib(centralbank.az).

Qrafik 1: 2016-2020-ci illərdə bankların xalis kredit qoyuluşu və qiymətli kağızlara yatırımı

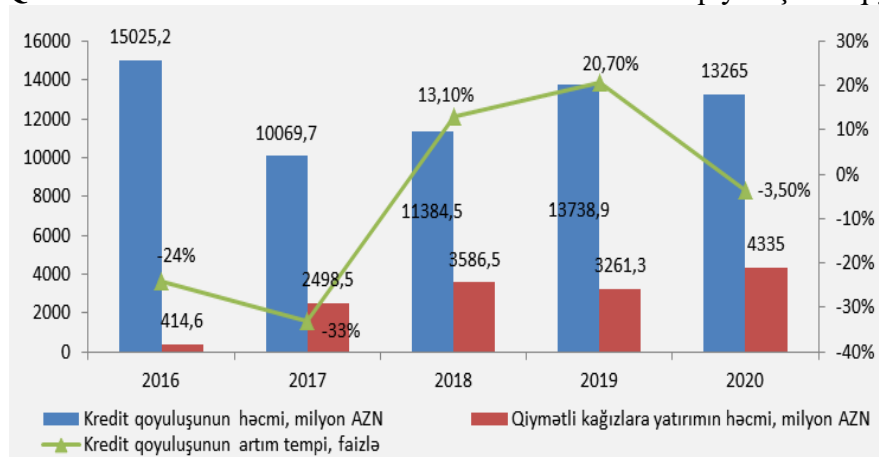

Mənbə: <https://www.cbar.az/page-39/statistics> (2022)

Ləğv nəticəsində ölkədə fəaliyyət göstərən bankların sayı 26-ya endirilib. Dörd bankın bağlanması pandemiya ilə təsadüf etsə də, əslində problemin kökündə ölkədə baş vermiş kəskin devalvasiya dayanır. 2015-ci ildə ölkə. Bu devalvasiya nəticəsində banklar zərər çəkmiş və onların təxminən üçdə biri bazarı tərk etmək məcburiyyətində qalmışdır. Bəzi bankların devalvasiyadan sonrakı 5 il ərzində ayaqda qalmaq cəhdləri nəticəsiz qalıb. Mərkəzi Bankın hesabatı göstərdi ki, hər dörd bankın məcmu kapitalı nəinki Mərkəzi Bankın müəyyən etdiyi minimum məzənnədən - 50 milyon manatdan, hətta mənfi zonada da aşağı düşüb. Yəni bu bankların qanunvericiliyə uyğun fəaliyyət göstərməsi üçün ən azı 677 milyon manat vəsait tələb olunur.

Qrafik 2: 2016-2020-ci illərdə bank sektorunun depozit portfelinin dəyişməsi

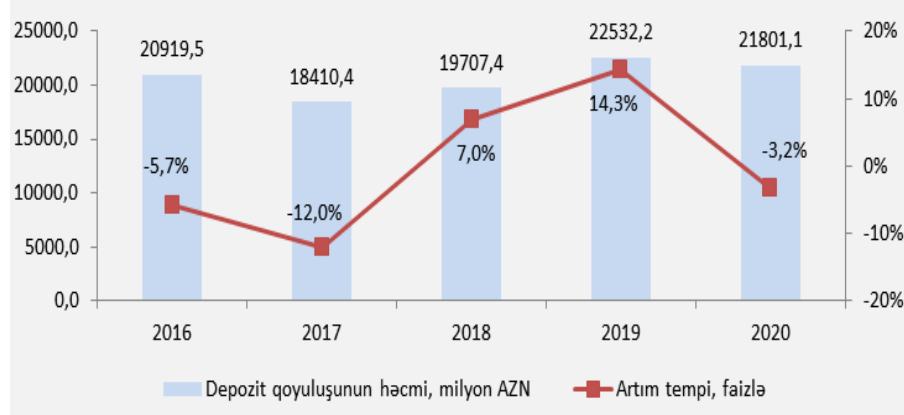

Mənbə: <https://www.cbar.az/page-39/statistics> (2022)

Bununla belə, pandemiyanın bank sektoruna təsirini qəbul etməmək olmaz. Çünki rəsmi statistika və bank hesabatları devalvasiyanın nəticələrindən yenidən çıxmış bank sektorunun yeni çağırışlarla üz-üzə qaldığını getdikcə daha aydın göstərir. Xüsusən, 2018-2019-cu illərdə bank sektorunda müsbət tendensiyanın 2020-ci ildə tərsinə çevrilməsi bu fərziyyəni gücləndirir (<https://data.worldbank.org/>).

Dünyada və Azərbaycanda pandemiya dövründə yüksək qazanc əldə edən banklar və onların fəaliyyət xüsusiyyətləri

Böyük ABŞ və Çin bankları pandemiya zamanı böyüdülər və onlar dünyanın ən böyük ictimai şirkətləri siyahısında birinci yeri tuturlar. Forbes Global 2000 siyahısında yer alan 10 ən böyük şirkətin yarısı və ilk 20 şirkətin 8-i ABŞ və ya Çində yerləşən banklardır.

Son aylarda dünyanın iki ən böyük iqtisadiyyatında bank fəaliyyəti ABŞ və Çinin pandemiya zamanı sağ çıxması ilə güclü olub. Çin iqtisadiyyatı 2021-ci ilin birinci rübündə 18,3% böyüyərək, ABŞ peyvənd nisbətlərinin yüksəldiyini və federal hökumətin böyük miqdarda maliyyə stimulları buraxdığını görür (<https://data.worldbank.org/>).

4,9 trilyon dollarlıq aktivi ilə Çin Sənaye və Kommersiya Bankı Yer kürəsinin ən böyük ictimai şirkəti olaraq qalır. JPMorgan Chase JPM +2,6%, ən böyük Amerika bankı, hazırda dünyanın ikinci ən böyük ictimai şirkətidir. China Construction Bank, Bank of America BAC +4% və Agricultural Bank of China da dünyanın 10 ən böyük açıq ticarət şirkəti arasındadır.

Keçən il pandemiya başlayanda bu böyük global bankların böhrandan keçəcəyi bəlli deyildi. Qlobal iqtisadiyyatın böyük sahələrini bağlayan ictimai səhiyyə tədbirləri ilə banklar və maliyyə sistemi 2008-ci il maliyyə böhranından bəri ən ciddi sınaqlarla üzləşdi.

Morningstar-ın baş kapital analitiki Erik Kompton deyir: “Sonuncu dəfə banklar maliyyə böhranı zamanı böyük təzyiq altında idi və maliyyə sistemi bir növ dağıldı. “İndi biz nəhayət pandemiyadan çıxırıq, banklar üçün hekayə həqiqətən kredit itkilərinin o qədər də pis olmadığı və dövlət dəstəyinin kifayət qədər olmasıdır. Maliyyə sistemi başqa cür kifayət qədər çətin bir mühit ola bilərdi (Karataş,2020).

Banklar təkcə fırtınanın qarşısını almaqla kifayətlənmədilər, həm də iqtisadiyyatın bərpasında mühüm rol oynadılar. Məsələn, ABŞ-da banklar federal hökumətin kiçik bizneslər üçün verdiyi PPP kreditlərini payladılar. Onların ticarət biznesləri və sövdələşmə üzrə məsləhət qrupları qazanclarını artırdı, ehtiyatları isə balonlaşdı (<https://data.worldbank.org/>).

ABŞ və Çindən kənarında Fransanın BNP Paribas ən yaxşı Avropa bankı idi və Qlobal 2000 siyahısında 2020-ci ilə nisbətən 12 sıra artaraq 30-cu yerdə qərarlaşıb. Bankları ilk 100-lükdə olan digər ölkələrə Kanadanın RBC və Böyük Britaniyanın bankları daxildir. HSBC. Rusiyanın ən böyük bankı Sberbank Russia, keçən il 402-ci yerdən 2021-ci ildə 51-ci yerə yüksəldi. Mitsubishi Financial Group SBFG +1,4% 52-ci yerdə olan ən böyük Yapon bankı oldu. Ümumilikdə, siyahıda 289 bank var. 2021 Qlobal 2000 siyahısı. Forbes, FactSet Research-in məlumatlarından istifadə edərək Qlobal 2000-ci il siyahımızı tərtib edir: satışlar, mənfəətlər, aktivlər və bazar dəyəri. Bazar dəyəri hesablamamız 16 aprel 2021-ci il tarixinə bağlı qiymətləridir və dövriyyədə olan bütün adi səhmləri əhatə edir (<https://data.worldbank.org/>).

Edward Jones-da baş kapital araşdırma analitiki James Shanahan qeyd etdi ki, sərvətlərin idarə edilməsi və kapital bazarları böyük banklar üçün ən güclü biznes istiqamətləridir. O xatırladı ki, 2020-ci ilin ikinci rübündə banklar çoxlu komissiyon gəlirləri yaradan əhəmiyyətli korporativ borc və səhm emissiyasından faydalanıblar. Yüksək performanslı ödəniş yönümlü biznesə malik böyük banklar kredit artımının yavaşlamasını, kredit qalıqlarının azalmasını və xalis faiz marjalarına ümumi təzyiqli idarə edə bildilər.

“Pandemiya zamanı xüsusilə yaxşı nəticə göstərən banklar JPMorgan, Morgan Stanley MS +1.8% və Bank of America idi. Belə banklar əhəmiyyətli kapital bazarlarında françayzinqlərə sahib idilər və güclü institusional qiymətli kağızlar ticarətindən və investisiya bankçılığı fəaliyyətlərindən, o cümlədən borcların, səhmlərin və qiymətli kağızların anderraytinədən faydalanırdılar,” Şanahan deyir. JPMorgan-ın rəhbəri Ceymi Dimon, bir il əvvəl Covid-19 satışının ən aşağı nöqtəsində 83,50 dollara düşdüyündən bankın səhmlərinin qiyməti təxminən iki dəfə artaraq 160 dollara çatdıqdan sonra bu yaxınlarda qələbə qazandı .

"Covid-19-un dünya iqtisadiyyatlarının böyük hissələrini faktiki olaraq bağlayacaq qlobal pandemiya olduğunu başa düşən günlər ərzində ABŞ hökuməti görünməmiş sürətlə hərəkət etdi" deyər Dimon səhmdarlara illik məktubunda yazdı. “Xoşbəxtlikdən, Böyük Tənəzzüldən fərqli olaraq, banklar həllin bir hissəsi idi. Böyük tənəzzüldən fərqli olaraq, ABŞ iqtisadiyyatı əslində Covid-19 tənəzzülünə gedərkən yaxşı vəziyyətdə idi (Karataş,2020).

Azərbaycanda pandemiyadan sonrakı dövrdə bankların vəziyyətinə nəzər salsaq görərik ki, 2020-ci ildə aktivlərin həcmi baxımından sektordakı 26 bankdan 14-ü kiçilib, 12-i böyüyüb:

Ən çox kiçilmə AFB bankda olub. Bu bankın aktivlərinin həcmi 2 dəfəyə yaxın azalıb. Sonrakı sıralarda Bank Respublika (-26,8%), Yelo Bank (-21,4%), Yapı Kredi (-18,8%), Muğan Bank (-10,6%) və s.

Qeyd edək ki, 2021-ci ildə Azərbaycanda 23 bank xalis mənfəət əldə edib. Burada vacib məqam rəqəmlərin bir-birinə qarışmamasıdır. Çünki illərlə balansında zərər toplanan banklar gəlir vergisi ödəmir. Qanunvericiliyə əsasən, bankın təsisçilərinin və ya səhmdarlarının yığıncağının qərarı ilə hesabat ilinin xalis mənfəəti əvvəlki illərin zərərlərinə aid edilə bilər. Ölkədəki 11 bankın balansında bu illər ərzində itkilər yığılıb.

2021-ci ildə Azərbaycanda bankların Bakıda müştərilərə verilmiş kreditlər üzrə portfeli 14,9% artaraq 13 milyard 21,431 milyon manat təşkil edib.

AMB-nin məlumatına görə, 2022-ci il yanvarın 1-nə Bakı şəhərində banklar tərəfindən borcalanlara verilən kreditlərin həcmi ölkədəki bütün bank kreditlərinin 78,2%-ni təşkil edir. Ümumiyyətlə, Bakıda kreditlər banklar tərəfindən orta hesabla illik 10,24% faizlə verilir. Respublikada kreditlər orta hesabla illik 11,83 faizlə verilir.

2022-ci il yanvarın 1-nə Bakıda banklar tərəfindən milli valyutada verilən kreditlərin həcmi 8 milyard 800,115 milyon manat, xarici valyutada isə 4 milyard 221,316 milyon manat təşkil edib. Eyni zamanda, milli valyutada olan kreditlər üzrə orta hesabla 12,89%, xarici valyutada isə 4,71% təşkil edir. Azərbaycanın regionlarında bankların müştərilər üçün kredit portfeli 2022-ci il yanvarın 1-nə 3 milyard 637,674 milyon manat təşkil edib (2020-ci ilin sonu ilə müqayisədə 28,7% artım).

Nəticə və Təkliflər

Ümumdünya Səhiyyə Təşkilatı tərəfindən COVID-19 epidemiyasının qlobal miqyasda ciddi qəbul edilməli bir xəstəlik olduğu və görülən tədbirlərin maksimuma çatdırılmalı olduğu vurğulanıb. Epidemiyaya qarşı mübarizədə müxtəlif iqtisadi, sosial və maliyyə tədbirləri, yerində tədbirlər görüldü, nizamnamələr tərtib edilib. COVID-19 epidemiyası ölkəmizdə və dünya iqtisadiyyatının bütün sektorlarında olduğu kimi bank sektoruna da ciddi təsir göstərmiş. Bu kontekstdə bu araşdırmada Türkiyənin bank sisteminin koronavirus prosesi zamanı üzləşdiyi çətin vəziyyətlər araşdırılıb. Banklar tərəfindən həyata keçirilən tədbirlər, dəstək paketləri və bank fəaliyyətində mövcud vəziyyətə uyğun dəyişən xidmətlər ətraflı izah edilir.

Banklar yeni növ koronavirusun yaratdığı iqtisadi problemi həll etmək üçün bir-birinin ardınca tədbirlər görməyə çalışıblar. Bank işində bank işçilərinin iş sistemləri və saatları ilə bağlı tənzimləmə praktikaları, mövcud və yeni müştərilər üçün görülən yeni tədbirlər, arxitektura sosial məsafə nəzərə alınmaqla filial yerlərinin yenidən təşkili, bankların informasiya və texnologiya sistemləri üçün infrastruktur sistemlərinin yenilənməsi, səhiyyə və gigiyena təcrübələri və müxtəlif maliyyə Məhsulla innovasiyalar yaratmaq üçün bir çox addımlar atıldı.

Edilən tənzimləmələrin bankları çox yükləmədiyini və bankların hərəkətliliyini azaltmadığını və tənzimləmələrin balanslaşdırılmış şəkildə edildiyini söyləmək olar. Belə ki, banklar bu epidemiyaya zamanı onlardan gözlənilən funksiyaları tam şəkildə yerinə yetirə bilmiş, investisiyaların və iqtisadi fəaliyyətlərin sürətlə maliyyələşdirilməsini davam etdirərək iqtisadi artımı dəstəkləməyə davam etmişlər. Azərbaycanda ilk koronavirus (COVID-19) hadisəsinin laboratoriya şəraitində təsdiqlənməsi ilə bank sektoru yeni növ koronavirusla mübarizədə dəyişən şərtlərə tez uyğunlaşdı. Nəticə etibarilə demək olar ki, dünyanın yaşadığı epidemiyaya böhranına ən çox hazır olan sektorlardan biri də ölkəmizdə bank sektorudur.

Müasir dövrdə qlobal iqtisadi mühitin transformasiyası ölkənin Mərkəzi Bankı qarşısında yeni çağırışların formalaşmasına öz töhfəsini verib. Neftin dünya əmtəə bazarlarında qiymətinin aşağı düşməsinin Azərbaycanın xarici və daxili iqtisadi tarazlığına mənfi təsirinin minimuma endirilməsi, ölkə iqtisadiyyatının beynəlxalq rəqabət qabiliyyətinin artırılması, o cümlədən ölkənin valyuta ehtiyatlarının təhlükəsizliyinin təmin edilməsi məqsədilə qərara alınıb. Azərbaycan Respublikası Mərkəzi Bankı İdarə Heyətinin 21 dekabr 2015-ci il tarixli qərarı ilə sabit məzənnə rejimi ləğv edilmiş və üzən məzənnə rejiminin tətbiqinə başlanılmışdır.

Azərbaycan Respublikasının Mərkəzi Bankı respublikada nağdsız ödənişlərin artımı sahəsində kompleks fəaliyyət göstərir. Əsas prioritetlər xidmətlərin institusional və hüquqi məlumat bazasının gücləndirilməsi,

infrastruktur imkanlarının artırılması və bank sektorunda kütləvi istifadəsinin təmin edilməsi yolu ilə rəqəmsal ödəniş xidmətlərinin çeşidinin, keyfiyyətinin və əhatə dairəsinin genişləndirilməsidir. Rəqəmsal ödənişlərdən istifadənin artırılması iqtisadi şəffaflığın təmin edilməsinə, bankların əməliyyat xərclərinin azalmasına, vergitutma bazasının genişləndirilməsinə, müəssisələrin və əhəlinin maliyyə xidmətlərinə çıxışına, bank sektorunun kreditləşmə və investisiya imkanlarına gətirib çıxaracaq.

Ədəbiyyat Siyahısı

1. Cavadov A.M. (2012), Kommersiya bankları məhsul və xidmətlərinə qiymət-qoyma. Bakı, Elm nəşriyyatı, s.235
2. Əliyev M.F. (2014), Bankların inkişaf istiqamətləri. Monoqrafiya. Bakı, “Şərq-Qərb” Nəşriyyat evi, 2014, 120 səh.
3. Əliyev M.F. (2016), Bank məhsullarının inkişaf strategiyası. Dərs vəsaiti, s.245
4. Əliyev M.F. (2013), Bank məhsullarının inkişaf strategiyası. İqtisadiyyat və audit jurnalı, №3, s.8
5. Əliyev M.F. (2016), Bank islahatları ilə vahid reyting sistemi ilə qiymətləndirmə. Ekspert jurnalı, №3-4, s.14
6. Hacıyeva L.A. (2017), “Xidmət sahələrinin marketinqi” Dərs vəsaiti - Bakı, s.276 səh
7. Məmmədov Z.F. (2017), Bank fəaliyyətinin əsasları. (Elmi-nəzəri və praktki məlumat kitabı). Bakı, Azər nəşr. səh.480.
8. Karataş, Z. (2020). COVID-19 Pandemisinin Toplumsal Etkileri.Türkiye Sosyal Hizmet Araştırmaları Dergisi, 4 (1), 3-15.
9. Kayakuş, M., Çevik, K. K. (2020). Estimation the number of visitor of e-commerce website by artificial neural networks during Covid19 in Turkey. Turkish Studies, 15(4),615-631. (07.0.2021).
10. Kayakuş M.(2020). Bankacılık ve Finans Alanında Faaliyet Gösteren Kuruluşların İnternet Bankacılığı Altyapısının Araştırılması, İş Dünyası Metaforları: Akademik Değerlendirmeler, SRA Academic Publishing, Klaipeda, pp.153-172.
11. Kılıç, Y. (2020). Borsa İstanbul’da COVID-19 (Koronavirüs) Etkisi. Journal of Emerging Economies and Policy, 5(1), 66-77. KPMG(2020).COVID-19 Krizinde İki Temel

THE ROLE OF PERCEIVED QUALITY AND BRAND ATTITUDE ON THE RELATIONSHIP BETWEEN PERCEIVED EASE OF USE AND CUSTOMER PREFERENCE: A RESEARCH ON MOBILE TAXI BOOKING SECTOR

Sabina Musavi

Azerbaijan State University of Economics (UNEC)

Sabina-Musavi@unec.edu.az

Galandar Mammadli

Azerbaijan State University of Economics (UNEC)

galandar.mammadli@unec.edu.az

Abstract

This study examines the effect of perceived ease of use on brand attitude and perceived quality in MTB app selection. A total of 206 survey data were collected from people living in Baku and analyzed using structural equation modeling. As an example of MTB applications in the research, applications such as Uber, Bolt, Ekonom Taxi and 189 most used for taxi transportation in Baku were included. According to the analysis findings, the effect of perceived ease of use by customers ordering from taxi applications is significant and positively related to perceived quality. Moreover, the effect of ease of use on attitude towards the brand is also significant and positive. Respectively, the effect of perceived quality, ease of use and brand attitude on consumer preference has a significant and positive relationship.

Keywords: perceived ease of use, customer preference, perceived quality, brand attitude, mobile taxi booking

Introduction

Today, reaching billions of users around the world, mobile-app-based services for booking taxis have reshaped transportation industry. Such applications, in addition to providing personalized transportation services to individuals, provide convenience and savings to taxi drivers in different aspects of passenger searches. (Weng et al., 2017). Transforming these conveniences into opportunities, transportation companies can reach their goals of making more profit by taking advantage of taxi booking applications.

Taxi order applications allow companies to communicate directly with consumers, to offer their services cheaply and quickly, and to receive positive and negative feedback easily. Companies can take steps towards the wishes of consumers through the feedback they receive, thus ensuring customer satisfaction and reaching the perception of absolute customer quality through customer satisfaction. Thanks to customer quality perception, companies can rapidly increase their profitability, awareness and institutionalism.

Consumer thinking is represented by variables and features. Consumer thought variables are cognitive factors that affect decision making. Three types of thought variables play an important role in decision making: perception of a brand's features, attitudes towards the brand, and the benefits of consumer desire (Assael, 2003).

Brands occupy a place in the minds of consumers. Consumers' perceptions and feelings about a product and its performance, everything that the product or service means to consumers, represent the brand. (Kotler and Armstrong, 2018).

Anderson (2009) argues that an important feature of human intelligence is how information is defined and used in making a decision. It defines the types of various information structures that contain detailed

information or associations in the brain (Anderson, 2009). This guiding force behind human behavior is expressed as attitude (İnceoğlu, 2010).

Attitude is the tendency to react positively or negatively to an object, person, institution or event (Ajzen, 2005). It occurs in different ways according to the factors that make up the attitude, and it is important to know these factors in order to distinguish the differences in behavior patterns. A consumer can become a loyal customer if they have a lasting, deeply positive attitude towards the product or service. It is very difficult to weaken the relationship of such customers with the brand. Besides, another consumer may be more indecisive even with a positive attitude and may be quite willing to leave the brand when a better offer comes in (Solomon, 2017).

In general, a Mobile App is perceived as more useful by consumers when it is easy to use. Previous studies have revealed strong empirical support for a positive relationship between perceived usefulness and perceived ease of use (Yang, 2005; Pai & Huang, 2011; Son et al., 2012; Shiau & Chau, 2016).

Perceived ease of use can be understood as the judgment of consumers or the public regarding the amount of effort or time required to learn and use a new technology, and these judgments can be either a positive or a negative judgment (Gefen et al., 2003; Singh et al., 2020). If people think that it will be easy to learn and understand a new technology or system, positive judgment can occur. Pipitwanichakarn and Wongtada (2020) also expressed perceived ease of use as people's cognitive feelings, judgments, and ideas about their efforts to learn a new technology or system.

Methodology

The study used the survey technique, one of the quantitative methods, and the research hypotheses were tested on the basis of the collected data. In order to measure the effect of mobile application interfaces on consumer preference, a research model was developed by using quality perception and brand attitude. The research contributes to the existing literature by proposing a framework that predicts consumer quality perception and brand wholeness caused by ease of use in choosing MTB services (Figure 1.).

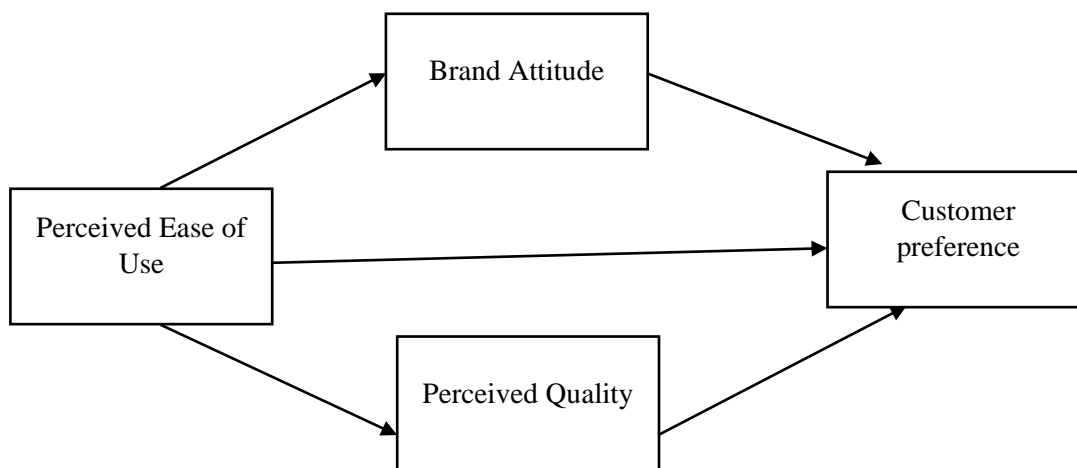

Figure 1. Research Model

- H1:** Perceived ease of use has an impact on brand attitude.
- H2:** Perceived ease of use has an impact on perceived quality.
- H3:** Perceived ease of use has an impact on customer preference.
- H4:** Brand attitude has an impact on customer preference.
- H5:** Perceived quality has an impact on customer preference.
- H6:** Brand attitude mediates the relationship between perceived ease of use and customer preference.
- H7:** Perceived quality mediates the relationship between perceived ease of use and customer preference.

The questionnaire consisted of 3 parts: 3 control questions, 5 demographic questions and scales consisting of statements about variables. The Perceived Ease of Use scale consists of 6 items and Adams et al. (1992) from the article. Brand attitude scale is a 3-item scale and was taken from Sengupta & Johar (2002). The concept of brand preference is a 4-item scale, according to Liu et al. (2014) article. Perceived quality is a 5-item scale, according to Dodds et al. (1991) article. Structural equation modeling was applied in the study and the results were evaluated using the IBM SPSS AMOS 21.0 program package. The research population is the consumers living in Baku who have ordered a taxi from the taxi companies' applications at least once. As a result, the questionnaire was collected by 206 respondents and no errors were detected in any of the questionnaires.

Findings

Demographic data within the framework of research findings are shown in Table 1 below. The findings obtained as a result of descriptive analyzes are important in terms of general tendencies and definitions of the participants.

Table 1. Demographic Frequency Distribution

		Frequency	Percent	Valid Percent	Cumulative Percent
<i>Gender</i>	Male	105	51,0	51,0	51,0
	Female	101	49,0	49,0	100,0
	Total	206	100,0	100,0	
<i>Age</i>	16-25	124	60,2	60,2	60,2
	26-50	64	31,1	31,1	91,3
	51 and over	18	8,7	8,7	100,0
	Total	206	100,0	100,0	
	Single	161	78,2	78,2	78,2

<i>Marital Status</i>	Married	45	21,8	21,8	100,0
	Total	206	100,0	100,0	
<i>Education</i>	Secondary	9	4,4	4,4	4,4
	Bachelour	106	51,5	51,5	55,8
	Master & PhD	91	44,2	44,2	100,0
	Total	206	100,0	100,0	
<i>Income</i>	300 and less	75	36,4	36,4	36,4
	301-1000	66	32,0	32,0	68,4
	1001-2000	47	22,8	22,8	91,3
	2001 and over	18	8,7	8,7	100,0
	Total	206	100,0	100,0	

According to Table 6, 51% of the 206 people participating in the research, 105 people are men and 49% are women, a total of 101 people. The age distribution of the participants is 60.2%, that is, 124 people between the ages of 16-25, 31.1% between the ages of 26-50, 64 people, 51 and above are only 8.7%, that is 18 people. According to marital status, 78.2% (161 people) were single, 21.8% (45 people) were married. The educational status of the participants was asked in the questionnaire form. According to the results, 4.4% (9 people) of the participants had secondary school, 51.5% (106 people) had undergraduate and 44.2% (91 people) had master's and doctoral education. According to financial income, 36.4%, that is, 75 people with an income of less than 300azn, 32% with an income of 301-1000azn, that is, 66 people with an income of 1001-2000azn, 22.8%, 47 people and 8.7% with 2001azn and above income, 18 persons taking.

It is clear from Table 2, the condition meets that all factor loadings should be above 0.5 (Hair et al., 2013). The composite reliability values of the Perceived Quality (0,889), Ease of Use (0,961), Brand attitude (0,888), and consumer preference (0,870) are also shown in the Table 2. Thus, it is possible to say that the scale has a good reliability which are above 0.7.

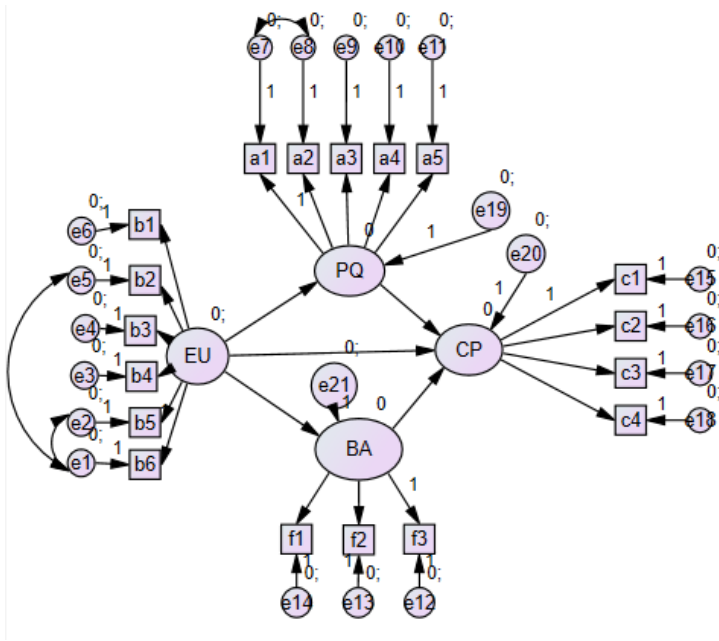

Figure 2. SEM Analysis

In Figure 2, the relationships between the variables used in the research are shown as path analysis. Some items were matched to improve the fit indices.

Table 2: Items loadings, average variance extracted, composite reliability, and Cronbach’s alpha

Construct	Items	Factor Loadings	Cronbach	CR	AVE
Perceived Quality	Perceivedquality1	0,759	0.893	0,889	0,615
	Perceivedquality2	0,828			
	Perceivedquality3	0,727			
	Perceivedquality4	0,795			
	Perceivedquality5	0,808			
Ease of Use	Easeofuse1	0,844	0.96	0,961	0,805
	Easeofuse2	0,826			
	Easeofuse3	0,934			
	Easeofuse4	0,961			
	Easeofuse5	0,934			
	Easeofuse6	0,875			
Brand Attitude	Attitude1	0,929	0.878	0,888	0,726
	Attitude2	0,776			
	Attitude3	0,845			
Customer preference	Customerpreference1	0,847	0.874	0,870	0,627
	Customerpreference2	0,828			
	Customerpreference3	0,685			
	Customerpreference4	0,797			

Reliability analysis of each variable and the resulting dimensions were examined. The reliability of the scale is the measure of its consistency, and its alpha coefficient ranges from 0 to 1. The value of the alpha coefficient should be above 0.7 (Chan & Idris, 2017; Pallant, 2000). As can be seen in Table 2, the reliability coefficients of the variables are above 0.7.

This situation shows that the reliability and consistency of the scales are high. It is observed that Average Variance Explained (AVE) values are above 0.5 (Fornell & Larcker, 1981). In order to evaluate the validity of this study, correlation coefficients were compared with the square roots of the AVE values. As can be seen from the results in Table 3, the square roots of the AVE values are greater than the correlations.

Table 3. Correlation Table

Correlation	Ease of Use	Attitude	Perceived Quality	Customer preference
Ease of Use	0,784			
Brand Attitude	,335	0,897		
Perceived Quality	,371	,124	0,852	
Customer preference	,457	,662	,333	0,792
Mean	4,2937	3,6294	3,3883	3,7840
SD	,66047	,74660	,79502	,68969

Table 3 shows the descriptive data for the variables, especially the mean values and standard deviations. As can be seen, mean values of all variables are above the mean.

Table 4. Fit indices

Index	CNIM/DF	P	CFI	RFI	NFI	RMSEA	TLI
Value	2.231	0.000	0.950	0.90	0.914	0.077	0.940

The Table 4 deals with the fit indices of the measures for the Structure Equation Model. The values of NFI, TLI, and CFI are above the standard of minimum acceptable value, which is 0.90. Thus, it is predicted that the model provides a general fit. Besides this, in order to measure the errors in the conceptual framework, the RMSEA is substantially used by research studies, and the standard maximum acceptable value of the RMSEA is 0.08. Meanwhile, the above table portrays that the value of the RMSEA is 0.077, which is less than the standard maximum acceptable value.

Table 5. SEM Analysis

	Path Coef.	R ²	S.E.	C.R.	P	
Percqual <--- easeofuse	,419	0,137	,086	4,864	***	Accepted
Attitude <--- easeofuse	,384	0,112	,083	4,630	***	Accepted
Custpre <--- Percqual	,189	0,531	,066	2,862	,004	Accepted
Custpre <--- easeofuse	,218		,075	2,919	,004	Accepted
Custpre <--- Attitude	,559		,068	8,261	***	Accepted

SEM results for the research model, standardized regression coefficients (P), critical ratio (C.R.), multiple specificity coefficient (R2) and significance (p) values for structural relationships are shown in Table 4. When the results are considered, it is observed that there is a same-way relationship between perceived quality and ease of use (.419) and the regression coefficient is 0.137. It is seen at $p < 0.05$ significance level that the independent latent variable, ease of use, explains 13.7% of the dependent variable perceived quality. In other words, the rate (1- R2) that the independent latent variables cannot explain is 86.3%.

In the second structural equation, It is determined that brand attitude and ease of use (.384) are in the same direction and the regression coefficient is 0.112. It is confirmed at $p < 0.05$ significance level that ease of use, which is the independent latent variable, explains 11.2% of the brand attitude, which is the dependent latent variable. The rate that independent latent variables could not explain is 88.8%.

In the third structural equation, it is seen that customer preference and perceived quality (.189), ease of use (.218) and brand attitude (0.559) are in the same direction and the regression coefficient is 0.531. It is confirmed at $p < 0.05$ significance level that the independent latent variables perceived quality, brand attitude and brand preference explain 53.1% of the dependent latent variable brand preference. The rate that independent variables could not explain was 46.9%.

When Table 4 is examined, the effect of perceived ease of use by users ordering a taxi from the mobile application on perceived quality is significant and positive ($\beta = 0.419$; $p < 0.05$). In addition, the effect of ease of use on attitude towards the brand is also significant and positive ($\beta = 0.384$; $p < 0.05$). Respectively, the effects of perceived quality ($\beta = 0.189$; $p < 0.05$), ease of use ($\beta = 0.218$; $p < 0.05$), brand attitude ($\beta = 0.559$; $p < 0.05$) on consumer preference are also significant and positive. is directional. In this context, as seen in Table 4, all hypotheses were accepted.

Table 5. Mediation Analysis

Mediation Effects	Standartized indirect effects	Bootstrap LC/UC	Results
Easeofuse-->Percqual-->Customerpreference	0.262	0,156/0.378	Accepted
Easeofuse-->Attitude-->Customerpreference			Accepted

When Table 5, in which research hypotheses are tested, is evaluated, according to Bootstrap results, the indirect effect of ease of use on customer preference ($\beta = .262$, 95% LC/UC ([0.156/0.378]) through perceived quality and brand attitude) is significant. In this context, H6 and H7 hypotheses are supported.

Discussion

In this research, taxi order applications, which are an important source of transportation and income in today's urbanization areas, were investigated. In the research, the ease of use, brand attitude and quality perception of the application, which influences customer preference, were examined. In the results of the study, all the research hypotheses were accepted.

The results of studies conducted by Hossain and Quaddus (2013), Bhattacharjee (2001), Li and Liu (2014) in the literature reveal the significant effects of perceived ease of use on customer satisfaction. As a result, meeting the MTB App's users' expectations and ensuring that the MTB App is useful are critical

considerations for MTB App service providers. As a result, the MTB App's service providers should cultivate a close relationship with the App's users in order to understand their expectations and expand the MTB App's usefulness in order to satisfy their users. Software developers should pay attention to practical functions and extend essential features that are often used when creating and developing MTB Apps. MTB companies should emphasize the full functionality of their Apps in their marketing to effectively respond to the various wants and expectations of their consumers.

Users' intention to continue using online travel services was explored by Li and Liu (2014), and perceived utility and confirmation were found to explain 23.7 percent of user satisfaction. This study looked into customers' intentions to use online travel services again and discovered that perceived utility and confirmation explained 55.9% of user satisfaction. Online travel services can be used to gather information for the goal of making travel decisions as well as for hedonic and socio-psychological purposes, such as taking images for amusement, exchanging travel information, and gaining knowledge for social presence. The MTB App, on the other hand, has a single purpose and is used to book a taxi. Other dimensions, such as perceived ease of use and perceived enjoyment, may thus influence online travel service consumers' happiness and usage preferences. This may explain why, in the context of the MTB App, perceived utility and confirmation accounted a higher variance of the satisfaction construct.

As a result, users of the MTB App will get more familiar with its capabilities, and simplicity of use will become less important in their attitudes about utilizing the App. Furthermore, as MTB Apps get more user-friendly, the difficulty of utilizing them is becoming less of a worry. As a result, the minimal influence of perceived ease of use on MTB App users' attitudes is predicted. Furthermore, if MTB App users are happy with the app and their families and friends think it's a good idea to use it to book cabs, they'll see the MTB App as a safe way to do so, and perceived risk won't be an issue (Weng et al., 2017).

Result

In this study, mobile applications developed for taxi travel were examined. In the research survey, the participants were asked why they chose the application-based taxi companies such as Uber, Bolt, Ekonom taxi and 189 taxi, which are the most used for MTB apps in Baku city. The research analyzes the effect of ease of use of mobile taxi booking applications on brand image, quality perception and customer preference. According to the results of the analysis, the effect of perceived ease of use by users ordering from mobile taxi reservation applications on perceived quality is significant and positive ($\beta = 0.419$; $p < 0.05$). In addition, the effect of ease of use on attitude towards the brand is also significant and positive ($\beta = 0.384$; $p < 0.05$). Respectively, the effects of perceived quality ($\beta = 0.189$; $p < 0.05$), ease of use ($\beta = 0.218$; $p < 0.05$), brand attitude ($\beta = 0.559$; $p < 0.05$) on consumer preference are also significant and positive. is directional. According to these results, all hypotheses of the research were accepted.

References

1. Adams, D. A., Nelson, R. R., & Todd, P. A. (1992). Perceived usefulness, ease of use, and usage of information technology: A replication. *MIS quarterly*, 227-247.
2. Ajzen, I. (2005). *Attitudes, Personality and Behavior*. 2nd edition, Open University press
3. Anderson, J. R. (2009). *The Architecture of Cognition*. New York: Psychology Press
4. Assael, H., (2003). *Consumer Behavior: A Strategic Approach*, 1st edition, Cengage Learning

5. Bhattacharjee, A., 2001. Understanding information systems continuance: an expectation-confirmation model. *MIS Quart.* 25 (3), 351–370.
6. Chan, L. L., & Idris, N. (2017). Validity and reliability of the instrument using exploratory factor analysis and Cronbach's alpha. *International Journal of Academic Research in Business and Social Sciences*, 7(10), 400-410.
7. Dodds, W. B., Monroe, K. B., & Grewal, D. (1991). Effects of price, brand, and store information on buyers' product evaluations. *Journal of marketing research*, 28(3), 307-319.
8. Fornell, C., & Larcker, D. F. (1981). Structural equation models with unobservable variables and measurement error: Algebra and statistics
9. Gefen, D., Karahanna, E. & Straub, D.W. (2003). Trust and TAM in online shopping: an
10. Henriksen, H.Z., Wastell, D., De, R. (Eds.), *Grand Successes and Failures in IT: Private and Public Sectors*. Springer, Boston, pp. 184–202.
11. Hossain, M.A., Quaddus, M., 2013. Does mandatory pressure increases RFID adoption?: A case study of Western Australian livestock industry. In: Dwivedi, Y.,
12. İnceoğlu, M. (2010). *Tutum Algi İletişim*. 5. Baskı, İstanbul: Beykent Üniversitesi Yayın evi
13. integrated model, *MIS Quarterly*, 27(1), 51-90
14. Kotler, P., ve Armstrong, G. (2018). *Principles of Marketing.17th global edition*, Pearson Education Limited.
15. Li, H., Liu, Y., 2014. Understanding post-adoption behaviors of e-service users in the context of online travel services. *Inform. Manage.* 51 (8), 1043–1052.
16. Liu, M. T., Wong, I. A., Rongwei, C., & Tseng, T. H. (2014). Do perceived CSR initiatives enhance customer preference and loyalty in casinos?. *International Journal of Contemporary Hospitality Management*.
17. Pai, F.Y., Huang, K.I., 2011. Applying the Technology Acceptance Model to the introduction of healthcare information systems. *Technol. Forecast. Soc. Chang.* 78 (4), 650–660.
18. Pallant, J. F. (2000). Development and validation of a scale to measure perceived control of internal states. *Journal of personality assessment*, 75(2), 308-337.
19. Pipitwanichakarn, T. and Wongtada, N. (2020). The role online review on mobile commerce adoption: an inclusive growth context, *Journal of Asia Business Studies*, 14(5), 759-778.
20. Sengupta, Jaideep and Gita Venkataramani Johar (2002), "Effects of Inconsistent Attribute Information on the Predictive Value of Product Attitudes: Toward a Resolution of Opposing Perspectives," *JCR*, 29 (June), 39-56.
21. Shiau, W.L., Chau, P.Y., 2016. Understanding behavioral intention to use a cloud computing classroom: a multiple model comparison approach. *Inform. Manage.* 53 (3), 355–365.
22. Solomon, R., Michael (2017). *Consumer Behavior.Buying, Having and Being*. 12th edition, Pearson
23. Son, H., Park, Y., Kim, C., Chou, J.S., 2012. Toward an understanding of construction professionals' acceptance of mobile computing devices in South Korea: an extension of the technology acceptance model. *Autom. Constr.* 28, 82–90.
24. Weng, G. S., Zailani, S., Iranmanesh, M., & Hyun, S. S. (2017). Mobile taxi booking application service's continuance usage intention by users. *Transportation Research Part D: Transport and Environment*, 57, 207–216.

25. Yang, K.C., 2005. Exploring factors affecting the adoption of mobile commerce in Singapore. *Telematics Inform.* 22 (3), 257–277.

ON IMPROVEMENT OF STATE REGULATION SYSTEM OF AGRARIAN INDUSTRY PRODUCTS EXPORT

Galib Hajiyeu

Azerbaijan State University of Economics (UNEC)

galib.haciyev@gmail.com

Aygul Salimova

Agricultural Economics Research Center

vipaygul76089@gmail.com

Abstract

The main purpose of the article is to develop proposals for improving the system of state regulation of the export of agricultural products, taking into account the peculiarities of the national economy in the modern economic environment. The scientific and theoretical and methodological sources, normative and legal base were used in connection with the problem investigated. The state of the system of state regulation of export of agricultural products in the country in the current economic conditions has been studied. In the context of globalization in recent years, it has been suggested that the key principles of a policy of effective integration of the country's economy into the world economy system are, as the essence of the article shows. At the same time, the advantages and prerequisites are also given to it.

In the current economic climate, without regard to the real situation in the agrarian industry of Azerbaijan and the non-commercialization of agro-business, the author considers that joining the WTO in agriculture is a hasty step, which, in his opinion, cannot meet national interests. As a result of the article, proposals were developed to identify ways to improve the system of state regulation of export of agricultural products. The article discusses the realities of the state regulation system of export of agricultural products in the context of improved foreign relations as a result of successful reforms in our country and ways to improve them.

Key words: agrarian area, industry, state regulation, product, export, system, improvement.

Introduction

In the current economic environment in which the market principles are used in the Republic of Azerbaijan, the increase in exports of agricultural products is possible due to its adaptation to existing requirements. The activities of business entities of different property categories in the agrarian sector are based on the creation of private organizations. In such an economic environment, the essence of socio-economic relations in the agrarian sector changes when the development of export-oriented entrepreneurship is at the forefront. Given the favorable business environment in the agrarian sector, it is possible to predict the development, processing, storage, transportation, delivery and export of agricultural products. Effective organization of production and export is considered as an important factor in the formation of the agrarian sector, and high competitiveness is ensured in the business environment. Improvement of the system of state regulation of export of agricultural products determines the provision of food security of the country and social status of the population.

Thanks to the reforms implemented in the country in the context of new economic relations, there was a need to improve the foreign relations in the entrepreneurial environment in the agrarian industry. The Strategic Roadmap for the National Economic Perspectives of the Republic of Azerbaijan, approved by the Decree of the President dated December 6, 2016, as well as the Strategic Roadmap for the Production and Processing of Agricultural Products in the Republic of Azerbaijan, have been identified (Strategic Road

Map, 2016a; Strategic Road Map, 2016b). In order to improve the system of state regulation of export of agricultural products in our country, it is necessary to create opportunities for such processes as development of business structures in the agrarian sector, improvement of food policy and high competitiveness of national business in the world market. From this point of view the choice of the topic of the article and its main directions are determined on the basis of the above-mentioned issues.

Situation of the system of state regulation of export of agricultural products in modern economic conditions

Implementation of the economic policy pursuant to the regulation of foreign activity of the state in the agrarian area is possible, first of all, through the improvement of the real situation in import-export operations. Thus, during the former Soviet Union, all the needs of the population and businesses in the agricultural sector were met in a centralized manner, while the export of agricultural products generally had a raw advantage. As it is clear, the advantage of raw materials in the export of agricultural products, rather than the finished product, does not contribute to a positive result. In the best case, the country manifests itself as a raw material exporter of agricultural products, and the global marketplace is changing, and eventually becomes a commodity exporter's markets. In this regard, the necessary changes and changes in the structure of commodity export should be implemented to ensure the efficiency of foreign trade, to increase the volume of state budget revenues from export revenues. Considerable increase in the specific weight of agricultural and food products in the structure of exports is a key factor in achieving a positive balance in the import-export balance (Guerson et al., 2007; Humbatova and Hajiyev, 2016; Growing Forward, 2016; China's New Agricultural Policy, 2016; Faltsman, 2017; Passport of the Federal project, 2017).

The customs system plays a special role in the protection of economic security in the country and the diversification of its foreign trade. The customs system of our country was created in accordance with the policy defined by the national leader of our nation H.A Aliyev and has developed and has become one of the main attributes of our independence. Due to the consistent economic policy of the state in recent years, significant steps have been taken towards the reorganization of the customs system, its material and technical basis has been strengthened, legislative acts regulating customs and differentiated customs and tariff systems have been established, anti-smuggling and anti-smuggling (Aliyev et al., 2018; Aliyeva et al., 2019; Mammadova, 2010; Ibrahimov, 2011; Ibrahimov, 2016; Hajiyev, 2014).

In accordance with the Decree of the President of the Republic of Azerbaijan "On Measures for Accelerating Socio-Economic Development in the Republic of Azerbaijan" in 2003, progress has been made in our country according to the 4 times adopted State programs on socio-economic development of the regions (Decree, 2003; Program, 2009; Program, 2014; Program, 2019; Program, 2004). Dynamic socio-economic progress in our country in the current economic environment and integration into the world economic system will improve the state customs system, bring its logistical and technical base in line with modern requirements, and fully integrate customs system of the Republic of Azerbaijan in all directions. further strengthening its importance in socio-economic development.

The Customs Code of the Republic of Azerbaijan dated June 24, 2011, approved by the Law of the Republic of Azerbaijan No 164-IVQD and other normative legal acts, adopted in order to improve the state regulation of exports in our country, were of special importance (Customs Code, 2011). Since that time, our country has entered a phase of rapid socio-economic development, its economic potential has improved, and the living conditions of the population have improved significantly. In the past, our country's international relations have become much more diversified, joining some international conventions and joining international organizations.

Expansion of the country's foreign trade geography, increase in the volume of import-export operations and integration of the Republic of Azerbaijan into the international economic system make it necessary to improve the legislation and regulations in the area of customs affairs. In this regard, the legal framework for customs clearance should be improved, as well as the adoption of a new Customs Code, based on the practice of the world countries in the sphere of customs affairs and the provisions of the international conventions adopted in this area. In the context of the improvement of the legislative acts, the provision of their direct impact should be taken as a basis.

In the context of market principles, special emphasis should be placed on enhancing production cooperation of national entrepreneurs with foreign entities in order to adapt the export of agricultural products to the strategic interests of the state and to increase its efficiency (Putsenteilo et al., 2020; Tolysbayeva et al., 2019; Bachev, 2018). These include Greenaway and Milner (1993); Guerson et al., (2007), Hummelsin and Cllown (2005), Aleksandratos and Bruinsman (2012), Cooperatively, as shown in the works of Makarova et al., (2017), first of all, it is necessary to create conditions for the production of agrarian industrial products that are competitive on the world market and its successful sales channels. No. 231 dated January 23, 2007 "On State Support to Agricultural Producers", dated January 23, 2007, for the development of agricultural production, which acts as the main supplier of raw materials for the production of agro-industrial products. The Decree of the President of the Republic of Azerbaijan "On Additional Measures for Improvement of Agricultural and Food Market Activities" has been of great economic importance (Ibrahimov, 2013; Order, 2007; Order, 2014).

In line with the economic realities of today's global world, foreign trade involves the creation of mutually beneficial trade, import and export regimes, eliminating discriminatory trade restrictions and relations with all foreign entities, irrespective of their development status and economic regime. new restrictions should not be formed.

In addition to improving the structure of the successful foreign trade of the state in the agrarian sector, it is facilitating access to modern key assets on the world market by business entities performing national production. For this purpose, economic, financial and marketing support should be provided to national entrepreneurs in the agrarian sector, and access to agrarian products should be provided to areas and markets where monopoly is felt.

Either national entrepreneurs (Garayev,2015; Abbasov,2012; Garayev and Hajjiyev, 2014; Mamedova, 2009) or Mohallen (2015), Kusnecov et al., (2011), Kusnachev et al., (2011), Mendez et al., (2018) As in the works of Revenko (2015), the practice of developed countries shows that business entities experiencing the economic crisis in the agrarian sector face severe financial difficulties and their access to the world market. In this regard, it is advisable to use foreign exchange and financial regulators of the state, to regulate relations with foreign countries and international credit institutions in order to overcome the financial difficulties of exporting agribusiness entities. Therefore, all the resources will contribute to the formation of an effective system for protecting the country's foreign trade interests.

Execution of foreign orders by national business entities is limited by their participation in the same level of cooperation in the world market. In some cases, national business entities, with their involvement in foreign trade, enter into contacts with their employees for financial mismanagement, and avoid large-scale capital gains, as well as tax evasion. The state control over foreign economic activity and foreign exchange transactions, as well as audits of the financial and economic activities of business entities is of particular importance for eliminating such cases. State control over foreign economic relations should not be limited to measures to ensure transparency of financial and currency operations, but also to protect the economic interests of national producers in foreign markets.

Successful exports in the agrarian sector provide a viable opportunity for the country's economy to be stabilized. The effectiveness of this process, as well as its many difficulties, is due to the fact that the country is specialized as a raw material exporter. Therefore, the successful implementation of exports in the agrarian sector will improve the country's interests in foreign activities. For this purpose, it is important to revise export incentives, first and foremost, to identify the exacerbated regime of exemptions, and to improve the international marketing capabilities of exporting agribusiness entities to keep up with new and emerging markets.

It is important to agree on the establishment of a favorable trade regime for all employees in order to abolish discriminatory attitudes towards export agencies in line with WTO requirements (OECD, 2011; Geneva, 2016; ITC, 2020; Sabelnikov, 2015; Shuvalov, 2014; FAO, 2009). Given the importance of the state exercising the functions of a monopoly importer under market-based principles, the most important export priority in the agrarian sector is the priority. Despite the fact that the regions of our country specialize in agrarian products, one of the most important problems is the import of grain to the country.

From our research, we can conclude that the self-sufficiency of local agricultural products is not more than 75% in the best way to meet the needs of the country's population (Garayev, 2015; Hajiyev, 2015; Huseynov, 2008; Guliyev, 2013; İbrahimov, 2010; Ibrahimov, 2014). It is worth noting that in the recent past, one of the reasons for sufficient self-sufficiency of national production was the existence of cooperative supply enterprises. These suppliers supplied the products from manufacturers in the regions at affordable prices and sold it to the government and processing agencies at the time that they were affordable. In modern conditions, thanks to the suspension of these cooperative supply organizations, the agricultural producer is forced to turn to the city for failing to sell its produce locally. This often results in damage due to high transportation and other costs. Adding to this process is the sale of agrarian products imported from the national product at a lower price than the national market, and the national entrepreneur does not intend to continue with it. Thus, agribusiness entities are unable to pay their debts. All of these bad effects are reflected in the state budget, as purchases from foreign countries become a reality as they do not meet national production needs.

Gradual restriction on import of grain and other agrarian products to compensate for the demand of national entrepreneurs, subsidize existing import subsidies, to stabilize the complex situation in the agrarian sector and create a more favorable environment in the foreign economic relations of the Republic of Azerbaijan. need to be motivated.

Improving the tariff system while regulating the export of agro-industrial products, defining the optimal level of foreign competition in the local market, neutralizing the dominance of foreign entrepreneurs in the local market, based on the advantages of taxation and pricing, and the regional characteristics of the country. To this end, the application of temporary tariffs on the amount of deviation between the local and world prices of the main raw materials of the agricultural products can lead to the relative compensation of the natural failure of the Republic of Azerbaijan in the import of agricultural products. Increasing control over the export of strategically important agricultural products, the use of quotas and licenses, the imposition of dumping prices in export operations, the elimination of restrictions on the movement of institutions from export transactions, the effective foreign trade relations of the state to liberal, as well as export oriented. service. All this will also allow the state to form a limited association of private exporters and prevent monopolistic export operations.

The formation of a reliable and active financial and credit mechanism in the national economy and the use of foreign exchange controls will not allow foreign capital inflows, which will be useful for the implementation of structural reforms in the agrarian sector. One of the factors of the effectiveness of our foreign activity as one of the countries of the former Soviet Union is the normalization of economic relations

with the former socialist countries on the same grounds and mutually beneficial terms. The collapse of the long-term mutual economic relations caused by the collapse of the Soviet Union resulted in a decline in production in all post-Soviet countries and the loss of mutually beneficial markets. The only issue that should be taken into account is that the most profitable market for grape-wine products, which is a major part of the country's agrarian exports, was considered the Russian market. The collapse of economic relations has deprived not only wine, but also their access to traditional markets, and has created conditions for the destruction of vineyards in general. Recovery of economic relations between the former socialist republics creates conditions for free movement of goods, capital and labor in that area, as well as the majority of producers in the regions of the country are able to recover more favorable and efficient markets during the season.

Basic Principles of Effective Integration of the Economy of the Country into the World Economy System in the Globalization

Effective integration of the national economy into the world economic system for possible expansion and development of exports is an essential prerequisite for socio-economic development in any country under current economic conditions. The importance of integrating the country's economy into the world economy is even more important for our country. Thus, after the acquisition of sovereignty, we faced the need to jointly solve two major problems in the economy of our country: 1) creation of a national economic system, preserving sovereignty of the most important country; 2) substantially reshaping economic relations in an environment where market principles are used. First of all, the problem is limited by the fact that it has strong natural economic resources and maximizes the utilization of real resources in our country due to the fact that the former Soviet Union has attracted the maximum amount of resources from the former Soviet Union to the WPC. The economy, which was created as an inefficient, inefficient, "system", is inherited. Such shortcomings and disparities in the economy have adversely affected, and are still, affecting economic progress, optimal employment, improved living conditions, environmental protection, and so on.

It is clear from this that in such an economic environment, strengthening the economic foundations of sovereignty and ensuring socio-economic development in our country requires, first of all, the establishment of a whole economic system. The solution of this problem aims at the creation of the economic system in accordance with the new principles, the involvement of economic resources of the country in the social development of the population. improvement of existing advantages, formation of an advanced economic security system, and so on. Creation of market infrastructure, formation of multi-type property, provision of independence of sellers and buyers, creation of conditions for free competition, etc. implies that. Also, some other factors have made it difficult to solve these problems: the forced war conditions and the consequences created by it (the occupation of 1/5 of our lands in violation of the territorial integrity of the Republic of Azerbaijan, the socio-economic problems of over 1 million refugees and refugees), sudden development of decades of economic relations, as well as production and cooperative relations, difficulties in access to world markets, as well as traditional markets, etc.

In the current economic environment, it is impossible to solve the numerous socio-economic difficulties (especially in a lack of investment) that are interconnected with the current state of our economy. It is clear from this that efficient integration of national economy into the world economy through the development and promotion of export through favorable means is an important factor in ensuring socio-economic progress in our country in current economic conditions. But it is also a reality that profitable access to the world economic system is not automatically possible. To this end, it is necessary, first of all, to develop and implement a policy of integrating the national economy into the global economic system.

One can conclude by examining the processes taking place in the global economic system in the context of globalization in recent years and the practice of countries that have been among the exporters of the world, leading to economic growth in the post-World War II period. should consist of the following: (Abbasov, 2012; Hajiyev, 2015; Gurbanov, 2019):

- the mechanism of regulation of foreign economic relations in the country should be brought in line with international law and world practice;
- the structure of the economy and foreign economic activity should be created in accordance with the economic potential of the country, its local needs and its advantages in international division of labor;
- a useful opportunity should be created to study the best international practices;
- should be involved in international and regional economic organizations that are in line with the national interests of the country;
- foreign activity should always take into account the strategic goals and achievements of innovation, and the initiative to use resources efficiently;
- economic security of the country should be provided and etc.

Advantages and prerequisites for the effective integration of our country into the world economic system

Studies show that our country has real conditions to effectively integrate the economy into the world economy, and its skillful use of these conditions can play an important role in addressing a number of important socio-economic challenges facing the national economy and help our country develop its future [8, 26, 28, 40]. With the aim of creating a favorable business environment, we can show the following as the advantages and prerequisites for the effective integration of our country into the world economic system:

1. In addition to the favorable geographical and transport potential of our country, there is a developed international network of transport network that facilitates the establishment of intensive relations with foreign countries;
2. Our country has strong natural and economic resources;
3. Our country has industrial businesses, production areas and infrastructure facilities with some modern feasibility studies;
4. The country has strong scientific potential and qualified specialists in some areas;
5. Realization of economic policy in the country, in which market principles are used;
6. Taking organizational and management measures to attract and protect foreign investments in the country, to liberalize and develop foreign trade, and to adopt and implement some other such legal and regulatory acts;
7. Formation of business entities engaged in economic activities in the country with foreign business structures;
8. Signing of agreements on economic activity of our country with a number of countries, joining a number of international treaties and agreements, joining several international and regional economic structures, etc.

Conclusion

In the article, theoretical and practical study of its development in accordance with the national peculiarities of improving the system of state regulation of export of agricultural products of the country contributes to the following conclusions.

1. Foreign economic relations are created when the domestic demand for agricultural production is not met. If the amount of agro-industrial production produced in the country is not able to meet the needs of the population for any reason, then it is necessary to supply those agricultural products at the expense of budget funds in order to meet the demand. As it is known, the domestic grain production in our country contributes to the need of the population in small quantities, and under these conditions the grain must be imported from foreign countries.
2. The following measures should be taken to improve the system of state regulation of the export of agricultural products of Azerbaijan:
 - development and regulation of norms defining the legal basis for export;
 - Definition of the status of export regulating structures;
 - Definition of export regime, export licensing, determination of import-export procedures in the agricultural sector;
 - Determining the state regulation of exports and drafting regulations to establish joint business structures in Azerbaijan;
 - implementation of measures to protect the interests of the countries involved in the export process;
 - implementation of currency, customs regulation, etc.
3. In order to liberalize foreign trade in the agrarian industry of Azerbaijan, it must implement a state protectionist policy to protect the national economy from competition and to limit the interference of imported products through various measures. In order to protect the domestic market of Azerbaijan's agrarian industry from external influences and stimulate national entrepreneurship, high customs tariffs on imported agricultural products should be applied. With the intensification of agrarian industrial production, the intensification of these conditions creates an environment for their dependence on imports, which results in significant losses. In short, the fall in dependence on imported products increases the economic security of the country. In this regard, the intensification and stimulation of the agricultural production will allow Azerbaijan to join the ranks of the economically developed countries.
4. The importance of stimulating the export of non-agricultural products in Azerbaijan is to impose preferential taxes on export-processing enterprises in the agrarian industry, as well as the government taking over export credit guarantees; the closure of multilateral agreements; implementation of measures to regulate interstate trade interests, development and implementation of targeted programs; We consider it appropriate to use such measures as formation of an environment for increasing the export potential of Azerbaijan. We consider currency regulation to be the most powerful means of stimulating exports in the agricultural sector. In order to strengthen the economic security of the country, the level of 'industrialization' of foreign trade turnover, mainly exports, should be increased. In this regard, the export base development program should be developed, first of all, as one of the key structures of the foreign economic strategy, exports should also be supported through tax and credit mechanisms and economic diplomacy.
5. In the current economic environment, we consider the country to be in a hurry to join the WTO in agriculture without taking into account the real situation in the agrarian industry of Azerbaijan and the emphasis on non-commercial purposes of agro-business, and this step cannot meet

national interests. Proper identification of priorities for the development of the agrarian industry in Azerbaijan for the formation of such an environment is an important factor. From this point of view, it is necessary to adopt the Law “On State Regulation of Export of Agrarian Industry”, taking into account development of agro-business, apply tax privileges to entrepreneurs engaged in alternative activities in rural areas, and make important decisions to improve the mechanism of environmental safety in the agricultural sector.

References

1. Abbasov V.H. (2012). Actual problems of economic regulation in agrarian sector. Baku: MBM, 424 p.
2. Agricultural Policy Monitoring and Evaluation 2011: OECD Countries and Emerging Economies. Paris, OECD, 352 p.
3. Alexandratos, N., & Bruinsma, J. (2012). *World agriculture towards 2030/2050: the 2012 revision*. ESA Working paper №. 12-03. Rome, FAO. URL: <http://www.fao.org/docrep/016/ap106e/ap106e.pdf>
4. Aliyev, E., Karimova, T., & Hajiyev, G. (2018). *Evaluation of Food Security in the Region Within the Framework of the FAO UN Cooperation Program Using the Fuzzy Inference*. In International Conference on Theory and Applications of Fuzzy Systems and Soft Computing (pp. 609-618). (August). Springer, Cham.
5. Aliyeva, L. Z., Huseynova, S. A., Babayeva, S. J., Huseynova, V. A., Nasirova, O. A. & Hasanzade, F. (2019). *Food security and optimal government intervention level in agriculture (comparative analysis)*. Bulgarian Journal of Agricultural Science, 25 (Suppl. 2), 12–20
6. Bachev., H. (2018). *Institutional environment and climate change impacts on sustainability of Bulgarian agriculture*. Bulgarian Journal of Agricultural Science, 24(4), 523–536
7. Customs Code of the Republic of Azerbaijan. Baku: Law, 2011
8. Decree of the President of the Republic of Azerbaijan “On measures to accelerate socio-economic development in the Republic of Azerbaijan”. Azerbaijan newspaper. Baku, November 25, 2003
9. Faltsman V. K. (2017). Concepts of economic growth in Russia: import substitution, export substitution, moderate globalization. *Economist*, 11, 3-8
10. Garayev I.Sh. (2015). *Agribusiness and Food Security* // edited by. Baku: Economic University, 366 p.
11. Garayev I.Sh., & Hajiyev G.B. (2014). *Regulation of production-sale system in improving of food supply*. // scientific works of ASRIE and AO: 4 part I h., Baku: East-West, p. 5-12
12. Greenaway D. & Milner C. (1993). *Trade and Industrial Policy in Developing Countries: A Manual of Policy Analysis*. Macmillan, London. Part IV. Evaluating Comparative Advantage, 181-208
13. Growing Forward (2016). BC Agrifood and Seafood export Program. *B.C. Investment Agricultural Foundation*. Canada. <http://iafbc.ca/funding-opportunities/export>
14. Guerson, A., Parks, J., & Parra Torrado, M. (2007). Export structure and growth: a detailed analysis for Argentina. *World Bank Policy Research Working Paper Series. № 4237*. <http://documents1.worldbank.org/curated/ru/317401468220767195/pdf/WPS04237.pdf>

15. Guliyev E.A. (2013). Reliable food supply system: cooperation and integrarion problems. Baku: Science, 308 p.
16. Gurbanov P.A. (2019). Directions of formation of agrolysis in the Republic of Azerbaijan. Baku: Ulu, 422 p.
17. Hajiyev G. B. (2014). *Current state of export in the system of agribusiness and directions of regulation of foreign economic activity*. Science and business: ways of development, 8 (38), 146-148.
18. Hajiyev G.B. (2015). Regulation of grain growing business and directions of its development // Global scientific potential, 8(48), Saint Petersburg. 110-113.
19. Humbatova, S. İ. & Hajiyev, N. G.-O. (2016). *External fi nancing of Azerbaijan's agriculture*. Bulgarian Journal of Agricultural Science, 22: 875–892 41.
20. Hummels, D., & Klenow, P. J. (2005). The variety and quality of a nation's exports. *American Economic Review*, 95(3), 704-723.
21. Huseynov M.C. (2008). Problems of Sustainable Development of the Agrarian Sector in Transition to a Market Economy: Dissertation Doctor of Sciences' Economics. Baku, 337 p.
22. Ibrahimov I.H. (2010). *Regulating issues of entrepreneurship activity*. B: Sada, 248 p.
23. Ibrahimov I.H. (2016). *Economy of agrarian sector*. Baku: Printing Company, 656 p.
24. Ibrahimov E.R. (2011). *Economic problems of agricultural entrepreneurship development*. Dissertation Doctor of Sciences' Economics. Ministry of Agriculture of the Republic of Azerbaijan, Azerbaijan state Agrarian University. Ganja, 332 p.
25. Ibrahimov E.R. (2013). *Ilham Aliyev and modern agrarian policy*. Baku: Azerbaijan State Publishing House, 936 p.
26. Ibrahimov M. A. (2014). *Main directions of improving the socio-economic efficiency of structural reforms in the agricultural sector of the Republic of Azerbaijan*: Dissertation Doctor of Sciences' Economics. Ganja, 325 p.
27. India's Farm Policies: Supporting Small Farmers while Providing Cheap Food for Consumers / International Centre for Trade and Sustainable Development. Geneva, 2016. www.ictsd.org/sites/default/files/India%20Farm%20Policies%20-%20Supporting%20Small%20Farmers%20while%20Providing%20Cheap%20Food%20for%20Consumers.pdf
28. Irina, S., Viktor, O., Michail, C., & Nicolay, K. (2011). *The Management of the Agriculture of Russia While Maintaining Food Security in the Globalization*. China-USA Business Review, 10(9).785-793.
29. Strategic Road Map for the Production and Processing of Agricultural Products in the Republic of Azerbaijan (approved by the Decree of the President of the Republic of Azerbaijan dated December 6, 2016)
30. Strategic Roadmap for the National Economy Perspectives of the Republic of Azerbaijan (approved by the Decree of the President of the Republic of Azerbaijan dated December 6, 2016)
31. China's New Agricultural Policy: Securing Domestic Supply while Increasing Farm Income. *International Centre for Trade and Sustainable Development*. Geneva. 2016. <http://www.ictsd.org/sites/default/files/China%20%20New%20Agricultural%20Policy%20%20Securing%20Domestic%20Supply%20while%20Increasing%20Farm%20Income.pdf>

32. Makarova, T. V., Palkina, M. V., Mironov, A. A., Agalakova, O. S., Sysolyatin, A. V., & Kataeva, N. N. (2017). *The choice of strategic economic areas of a meat processing enterprise*. Revista Espacios, 38(54). <http://www.revistaespacios.com/a17v38n54/17385433.html>.
33. Mammadova M. A. (2009). *Foreign Economic relations and issues of food market protection in the Republic of Azerbaijan* // Agrarian and economic science and technology, 1 (2), 76-81
34. Mammadova M.A. (2010). *State regulation of foreign economic relations in agrarian sector*: Dissertation Doctor of Philosophy in Economics. 161 p.
35. Mendez Villamizar, R., Villamizar Escobar, J. D., & Barbosa Chacón, J. W. (2018). Acciones colectivas y agroecología lineamientos de la literatura de economía familiar campesina. Collective actions and agroecology: Guidelines of the literature on peasant family economics Revista Espacios, vol. 39 (48). <http://www.revistaespacios.com/a18v39n48/a18v39n48p32.pdf>
36. Mohale B. (2015). Why South Africa must get real. McKinsey Global Institute. June <https://www.mckinsey.com/featured-insights/middle-east-and-africa/why-south-africa-must-get-real#>
37. Order of the President of the Republic of Azerbaijan “*On State Support to Agricultural Producers*” // Law Collection of the Republic of Azerbaijan, 2007, No. 1, p. 39
38. Order of the President of the Republic of Azerbaijan “*On Additional Measures to Improve Activity in Agricultural and Food Products Market*”. "People's" newspaper, Baku, January 16, 2014
39. Passport of the Federal project "Export of agricultural products"(2017). <http://mcx.ru/ministry/departments/departament-informatsionnoy-politiki-i-spetsialnykh-proektov/industry-information/info-federalnyi-proekt-eksport/>
40. Putsenteilo, P., Klapkiv, Y., Karpenko, V. & Gvozdecka, I. (2020). *The role of institutions in the development of agriculture*. Bulgarian Journal of Agricultural Science, 26 (1) 23–33
41. Revenko L. S. (2015). *World commodity markets: trends of the XXI century*. Bulletin of Saint Petersburg University. Economics, 3. 27-45
42. Sabelnikov L. V. (2015). Risks of application of industrial subsidy measures and experience of consideration of relevant disputes within the WTO // Bulletin of foreign commercial information, 2, p. 4-12
43. Shuvalov A. S. (2014). Influence of the WTO on the leasing market in the Russian Federation // Machinery and equipment for rural areas, 2, 30-33.
44. State Program of Socio-Economic Development of the Regions of the Republic of Azerbaijan in 2019-2023". Respublika, Baku: January 29, 2019
45. State Program of Socio-Economic Development of the Regions of the Republic of Azerbaijan in 2004-2008. Property, Baku: February 14, 2004
46. The new strategic framework for FAO. (2009). Strategic Framework 2010-2019 <http://www.fao.org/3/k5864e01/k5864e01.pdf>
47. Tolysbayeva, M. B., Kirdasinova, K. A., Kabdullina, G. K., Sabirova, R. K., Utepkaliyeva, K. M. & Uandykova, M. K. (2019). *Modern tendencies of the development of a food belt in Kazakhstan*. Bulgarian Journal of Agricultural Science, 25 (Suppl. 2), 217–223/
48. Trade Map International Trade Centre UNCTAD/WTO (ITC). 2020 www.trademap.org

MALİYYƏ BAZARININ ÖLKƏ İQTİSADİYYATINDA ROLU VƏ MÜASİR İNKİŞAF XÜSUSİYYƏTLƏRİ

Gültəkin Məmmədova

Azərbaycan Dövlət İqtisad Universiteti

gultakin.memmedova@mail.ru

Xülasə

Məqalə maliyyə bazarının Azərbaycan Respublikası iqtisadiyyatında rolunun əsaslandırılmasına və müasir inkişaf xüsusiyyətlərinin tədqiqinə həsr edilmişdir. Məqalədə müasir inkişaf şəraitində maliyyə bazarları konsepsiyasına, onun strukturuna baxılmış və inkişaf xüsusiyyətləri nəzərdən keçirilmişdir. Azərbaycanın maliyyə bazarının inkişaf siyasətinin məqsədləri, prinsipləri və alətləri dəqiqləşdirilmişdir. Müəllif tərəfindən həmçinin ölkə iqtisadiyyatının maliyyələşdirilməsində investisiya və kredit bazarlarının rolu müəyyən edilərək əsaslandırılmış, Azərbaycanda qiymətli kağızlar və valyuta bazarlarının formalaşması və inkişafı xüsusiyyətləri üzə çıxarılaraq qiymətləndirilmişdir.

Tədqiqatın sonunda maliyyə bazarını təşkil edən investisiya, kredit, qiymətli kağızlar və valyuta bazarlarının təhlil edilərək qiymətləndirilməsi əsasında müvafiq təkliflər verilmişdir. Nəticələrin elmi yeniliyi Azərbaycanda müasir standartlara cavab verən maliyyə bazarlarını formalaşdırmaq məqsədilə bütövlükdə ölkənin maliyyə potensialından istifadə imkanlarının araşdırılması əsasında maliyyə bazarlarının inkişaf istiqamətləri ilə bağlı tövsiyələrin verilməsi, qlobal maliyyə böhranının Azərbaycan iqtisadiyyatında yaratdığı fəsadları aşkara çıxarmaq kontekstində onların aradan qaldırılması yolları ilə bağlı təkliflərin işlənilməsi hazırlanmışdır.

Nəticələrin tətbiqi sahələri ölkəmizin maliyyə bazarını təşkil edən investisiya, kredit, qiymətli kağızlar və valyuta bazarlarıdır. Tədqiqatın praktiki əhəmiyyəti ondadır ki, əldə edilmiş nəticələrdən ölkəmizin maliyyə bazarlarının tənzimlənməsində və inkişaf strategiyasının müəyyənləşdirilməsində nəzərə alınə bilər.

Açar sözlər: maliyyə bazarı, investisiya, kredit bazarı, qiymətli kağızlar bazarı, valyuta bazarı.

THE ROLE OF THE FINANCIAL MARKET IN THE COUNTRY'S ECONOMY AND THE CHARACTERISTICS OF MODERN DEVELOPMENT

Gultekin Mammadova

Azerbaijan State University of Economics

gultakin.memmedova@mail.ru

Summary

The article is devoted to the substantiation of the role of the financial market in the economy of the Republic of Azerbaijan and the study of the features of modern development. The article examines the concept of financial markets in modern development, its structure and development features. The goals, principles and tools of the financial market development policy of Azerbaijan have been clarified. The author also substantiated the role of investment and credit markets in financing the country's economy, identified and evaluated the features of the formation and development of securities and foreign exchange markets in Azerbaijan. At the end of the study, relevant proposals were made based on the analysis and evaluation of investment, credit, securities and foreign exchange markets that make up the financial market. The scientific novelty of the results is to make recommendations on the development of financial markets based on the study of the country's financial potential as a whole in order to form financial markets in Azerbaijan that meet modern standards, to develop proposals on how to overcome them in the context of the global financial crisis.

Areas of application of the results are investment, credit, securities and foreign exchange markets, which make up the financial market of our country. The practical significance of the research is that the results obtained can be taken into account in the regulation of financial markets and the development strategy of the country.

Keywords: financial market, investment, credit market, securities market, foreign exchange market.

Giriş

Mövzunun aktuallığı. Bazar iqtisadiyyatının mühüm xüsusiyyətlərindən biri ixtisaslaşmış genişləndirilmiş infrastrukturların “bazarlarının” olmasıdır. Bu bazarlara əmtəə bazarları, əmək bazarları, maliyyə bazarları daxildir. Onların arasında əsas yeri maliyyə bazarları tutur. Hər bir ölkənin tədiyyə balansında əks olunan maliyyə axınları beynəlxalq maliyyə bazarlarında aparılan hesablamalarda görünür (Киреев, 2014). Müasir şəraitdə maliyyə bazarları mülkiyyət formasından asılı olmayaraq həm makroiqtisadi sferada, həm də dövlət səviyyəsində maliyyə ehtiyatlarının təmin edilməsində mühüm rol oynayır.

Sosial-iqtisadi inkişafın Azərbaycan modelinin ən mühüm elementi kimi maliyyə bazarı dövlət maliyyəsini və özəl (o cümlədən xarici) şəxslərin maliyyəsini əhatə edir (Ataşov, 2016). Ona görə də maliyyə bazarının ölkə iqtisadiyyatında rolunun əsaslandırılması, habelə müasir inkişaf xüsusiyyətlərinin araşdırılaraq üzə çıxarılması gələcək inkişaf prioritetlərinin müəyyən edilməsi baxımından zəruri və aktualdır.

Tədqiqatın məqsədi və vəzifələri. Tədqiqatın əsas məqsədi Azərbaycan maliyyə bazarının ölkə iqtisadiyyatındakı rolunu əsaslandırmaq və müasir inkişaf xüsusiyyətlərini müəyyənləşdirməklə maliyyə bazarının inkişaf istiqamətləri ilə bağlı müvafiq təkliflər hazırlamaqdan ibarətdir.

Qarşıya qoyulmuş bu məqsədə nail olunması məqsədlə aşağıdakı vəzifələr müəyyən edilmişdir:

- müasir şəraitdə maliyyə bazarları konsepsiyasını, onun strukturunu və inkişaf xüsusiyyətlərini müəyyənləşdirmək;
- Azərbaycanın maliyyə bazarının inkişaf siyasətinin məqsədlərini, prinsiplərini və alətlərini dəqiqləşdirmək;
- ölkə iqtisadiyyatının maliyyələşdirilməsində investisiya və kredit bazarlarının rolunu müəyyən edərək əsaslandırmaq;
- Azərbaycanda qiymətli kağızlar və valyuta bazarlarının formalaşması və inkişafı xüsusiyyətlərini üzə çıxararaq qiymətləndirmək;

İstifadə olunan metodlar – müqayisəli təhlil, statistik qruplaşdırma, məntiqi ümumiləşdirmə və struktur təhlil metodlarıdır.

Tədqiqatın məhdudiyyətləri – daha geniş praktik informasiya tələb etməsidir.

Əsas istinad mənbələri. Maliyyə bazarlarının inkişafının nəzəri-metodoloji bazası, həmçinin formalaşması və inkişafı problemləri daim yerli və xarici iqtisadçıların diqqətini cəlb edib. Müasir Azərbaycanda maliyyə-kredit və bank sistemi, milli iqtisadiyyatın maliyyələşdirilməsi məsələlərinin bəzi aspektləri yerli iqtisadçılardan Ə.Ə.Ələkbərovun, Z.F.Məmmədovun, V.İ. Bayramovun, B.X. Ataşovun, R.A.Quliyevin, A.H.Abbasovun, Z.Q.İbrahimovun və digərlərinin əsərlərində tədqiq edilmişdir.

Tədqiqatın informasiya bazasını Azərbaycanın maliyyə bazarının fəaliyyəti ilə bağlı normativ-hüquqi aktlar, Azərbaycan Dövlət Statistika Komitəsinin, Azərbaycan Respublikası Maliyyə Nazirliyinin, Azərbaycan Mərkəzi Bankının, Sahibkarlığın İnkişafı Fondunun və digər dövlət qurumlarının hesabat materialları təşkil edir.

Müasir şəraitdə maliyyə bazarlarının xüsusiyyətləri

Rəqabət yönümlü bazarda maliyyə bazarları kapitalın sahələrarası hərəkətini təmin edən ən səmərəli investisiya qərarlarının qəbulu mərkəzidir, bununla yanaşı, milli yığıcı səfərbər etməklə, ölkə iqtisadiyyatının maliyyələşdirilməsinin mühüm vasitəsi kimi çıxış edir. Bu baxımdan maliyyə bazarları ölkənin iqtisadi inkişafının təmin edilməsində mühüm rol oynayır. Maliyyə bazarının inkişafı iqtisadi artım və iqtisadiyyatın səmərəli strukturunun formalaşması üçün münbit zəmin yaradır (Ataşov, 2016).

Maliyyə bazarı sərbəst pul vəsaitinə malik olanlar ilə pula ehtiyacı olanlar arasındakı maliyyə alətləri vasitəsilə, habelə maliyyə qurumlarının iştirakı ilə münasibətlər quran mexanizmdir (Bayramov, 2018). Son illər respublikada maliyyə bazarının formalaşdırılması istiqamətində bir sıra tədbirlər həyata keçirilmişdir. Bu tədbirlər borc və ya kredit bazarını, valyuta bazarını və qiymətli kağızlar bazarını əhatə edib (Ашурбейли–Гусейнова, 2017).

Maliyyə bazarına gəldikdə isə, pul vəsaitlərinin hərəkətinin təşkilinin xüsusi formasını və əhatə dairəsini nəzərdə tutur. Onun yaranmasına ehtiyac yaradan amillərdən biri də maliyyə resurslarının qeyri-bərabər paylanmasıdır. Fakt budur ki, bu bölgü ilə bəzi müəssisələr artıq maliyyə resurslarına sahib olmağa başlayır, bəziləri isə çatışmazlıq yaşayır (Ашурбейли–Гусейнова, 2017).

Eyni zamanda maliyyə bazarı maliyyə ehtiyatlarının müəssisələrin bir hissəsindən digərinə hərəkətinin mühüm forması kimi çıxış edərək, onun mövcudluğunun zəruriliyini və fəaliyyət göstərməsinin vacibliyini sübut edir. Bütün bunlar o deməkdir ki, maliyyə bazarı öz sahiblərindən vəsaitləri bu vəsaitlərə ehtiyacı olanlara yönəldən “vasitəçi” rolunu oynayır (Məmmədov, 2009).

Maliyyə bazarının özü iki böyük seqmentdən ibarətdir - kredit kapitalı bazarı və qiymətli kağızlar bazarı. Kredit kapitalı bazarı - kredit kapitalının dövriyyəsinin təmin edilməsi prosesində yaranan münasibətləri və ya dövriyyənin təşkili formasını ifadə edir.

Bazar iqtisadiyyatı şəraitində maliyyə-kredit təşkilatları istehsal müəssisələri arasında vasitəçi olmaqla yanaşı, maliyyə-kredit təşkilatlarının dövriyyəsində aparıcı rol oynamaqla yanaşı, həm də bütün kommersiya fəaliyyətinin katalizatoru kimi çıxış edirlər (Ашурбейли–Гусейнова, 2017).

Sığorta şirkətləri, investisiya fondları, kommersiya bankları maliyyə-kredit resurslarının təmərküzləşməsinə və iqtisadiyyatın daha çox gəlir verən və kredit ödəmə qabiliyyətinə malik olan sektorlarına istiqamətlənməsinə imkanlar yaradır (Лютый, 2019).

Azərbaycanın maliyyə bazarının inkişaf siyasəti: məqsədlər, prinsiplər, alətlər

İnkişaf etmiş maliyyə bazarı iqtisadi artıma, vətəndaşların həyat səviyyəsinin və keyfiyyətinin yaxşılaşdırılmasına töhfə verir, ev təsərrüfatlarına və müəssisələrə öz həyat vəzifələrini həll etmək, biznes və şəxsi planlarını həyata keçirmək üçün maliyyə məhsullarından, alətlərdən və xidmətlərdən istifadə etmək imkanı verir.

Maliyyə bazarı maliyyə xidmətlərinin istehlakçılara öz gəlirlərini zamanla yenidən bölüşdürməyə imkan verir, beləliklə, öz əmanətlərini və xərclərini idarə edir. Əmanət, investisiya və borclanma vasitələrinin köməyi ilə və ağıllı istifadə edildikdə vətəndaşlar mənzil və uzunmüddətli istifadə mallarını səmərəli şəkildə ala, gəlirlərin dəyişməsi zamanı və pensiyaya çıxdıqdan sonra müəyyən istehlak səviyyəsini saxlaya, gözlənilməz hallarda böyük xərclər üçün vəsait saxlaya bilərlər. Eyni zamanda, vətəndaşlar üstünlüklərindən və ehtiyaclarından asılı olaraq müxtəlif investisiya üfqlərinə, risk profillərinə, gəlirliliyə və likvidiyə malik alətləri seçə bilərlər.

Ənənəvi əmanət alətləri (ilk növbədə əmanətlərin sığortası ilə qorunan bank əmanətləri) aşağı risk səviyyəsi ilə xarakterizə olunur və bir qayda olaraq, investisiyaların alıcılıq qabiliyyətinin qorunmasını təmin edən orta gəlir gətirir. Onlardan istifadə etmək nisbətən asandır və xüsusi bacarıq tələb etmir. Bu cür alətlər həm də likvidlik və investisiyaların yüksək təhlükəsizliyi üçün gəlirlilikdən daha vacib olan sözdə təhlükəsizlik yastığının, yəni qənaətin formalaşması üçün uyğundur (Аббасов, 2004).

Kapital bazarı alətləri əmanət alətlərindən daha yüksək gəlir gətirə bilər ki, bu da Sizə investisiyaları çoxaltmağa imkan verir, lakin onlar üçün həm də gəlir əldə etməmək və ya qoyulmuş vəsaitlərin bir hissəsini itirmək riski daha yüksəkdir. Bu cür alətlərin istifadəsi, bir qayda olaraq, uzun üfüqdə daha iqtisadi cəhətdən əsaslandırılır. Kapital bazarına pul yatırmaq üçün uzunmüddətli strategiyalar, investisiya nəticələrinin ildən-ildə mümkün dəyişməsi ilə uzun müddət ərzində müsbət real gəlir gətirən öz xüsusiyyətlərinə malikdir.

Kapital bazarı alətlərindən səmərəli istifadə etmək üçün xüsusi bilik və bacarıqlar əldə etmək lazımdır. Buna görə də fond bazarında əməliyyatların xüsusiyyətlərinə və kontekstinə dalmaq istəməyən və ya imkanı olmayan bir səriştəsiz investor üçün passiv investisiya strategiyaları və ya etibarlı idarəetmə üçün vəsaitlərin maliyyə bazarının peşəkar iştirakçılara köçürülməsi üstünlük təşkil edir. Əmanət və investisiya ilə yanaşı, vətəndaşlar gələcək gəlirləri qarşılığında mal və xidmətlərə olan cari ehtiyaclarını ödəmək məqsədilə kreditlər və borc götürmək üçün müraciət edə, həmçinin ev almaq və ya təhsili maliyyələşdirmək kimi əsas şəxsi və ailə planlarına daha erkən başlaya bilərlər. Eyni zamanda, borcalma alətləri yalnız maliyyə intizamına riayət etdikdə və alınan gəlirə nisbətən borcun həddindən artıq artmasının qarşısını aldıqda vətəndaşların rifahına töhfə verir. Xüsusilə, ipoteka ilə birlikdə ev almaq üçün əmanət kimi alətlər vətəndaşlara ev alışlarını maliyyələşdirməyi daha yaxşı planlaşdırmağa kömək edir. İpoteka kreditləri ilə yanaşı, mənzil probleminin həlli üçün icarə və lizinq kimi alternativ strategiyalardan da istifadə oluna bilər (Əhmədov, 2016).

Maliyyə bazarı iqtisadi inkişafa töhfə verməklə yığılmış əmanətlərin borc və kapitalın maliyyələşdirilməsi mənbələrinə çevrilməsinə imkanlar yaradır. Bunun üçün maliyyə bazarı yığılmış əmanətlərin investisiyalara axınını asanlaşdıran geniş çeşidli alətlər təklif edir. Maliyyə bazarı biznesin həm dövriyyə kapitalını doldurmaq üçün qısamüddətli maliyyələşdirmə, həm də investisiya layihələrinin maliyyələşdirilməsi üçün uzunmüddətli resurslara olan ehtiyaclarını ödəyən alətlər təklif edir. Eyni zamanda, maliyyə bazarı müəssisələr üçün həyat dövrünün müxtəlif mərhələlərində - biznesin yarandığı andan ictimai şirkətə qədər maliyyə alətləri hazırlaya bilər. Maliyyə bazarının müstəqil iştirakçısı həm emitent, həm də kreditor, investor kimi çıxış edə bilən dövlətdir.

Bazar şərtləri ilə əmanətlərin investisiyalara çevrilməsi funksiyasını yerinə yetirən maliyyə bazarı, maliyyə institutlarının, institusional və özəl ixtisaslı investorların borc və kapitalın maliyyələşdirilməsi ilə bağlı müxtəlif amillər nəzərə alınmaqla qərarlarının reallaşdırılmasına imkan verir. Belə amillər sırasında ölkənin makroiqtisadi və institusional xüsusiyyətlərini, o cümlədən tənzimləmə balansını, rəqabət mühitini, mülkiyyət hüquqlarının müdafiəsini, həmçinin konkret müəssisələrin ayrı-ayrı göstəricilərini, onların maliyyə sabitliyini, rəqabət qabiliyyətini, biznesin inkişaf strategiyalarını göstərmək olar. Maliyyə bazarının bu funksiyası sayəsində ən səmərəli və perspektivli biznes ilk növbədə maliyyə vəsaiti almalıdır. Eyni zamanda, maliyyə bazarının investisiyalara çevrilmək üçün əmanət toplamaq qabiliyyəti təkcə maliyyə institutlarına inamdan, onların sabitliyindən deyil, həm də əsasən gəlir səviyyəsindən, iqtisadi münasibətlərin iştirakçıları üçün vəsaitlər formasında qənaətin mövcudluğundan asılıdır (Теплякова, 2010).

Azərbaycan iqtisadiyyatının açıq xarakterini və kapitalın sərbəst transsərhəd hərəkətini nəzərə alaraq, Azərbaycan maliyyə bazarı global maliyyə bazarının bir hissəsidir. Buna görə də o, təkcə daxili əmanətlər hesabına investisiyaların maliyyələşdirilməsinə deyil, həm də Azərbaycan iqtisadiyyatına xarici kapitalın cəlb edilməsinə, habelə Azərbaycan vətəndaşlarının və müəssisələrinin əmanətlərinin xaricdə yerləşdirilməsinə kömək edir. Beləliklə, Azərbaycan maliyyə bazarı kapitalın ölkələr, sahələr və müəssisələr arasında yenidən bölüşdürülməsində iştirak edir (Abbasov, 2003).

Maliyyə bazarı iqtisadi münasibətlərin iştirakçılarını risklərin idarə edilməsi vasitələri ilə təmin edir. Bu cür alətlər müəssisələrə və sahibkarlara öz fəaliyyətlərində, o cümlədən beynəlxalq fəaliyyətlərdə qeyri-müəyyənliyi azaltmağa, vətəndaşlara isə müxtəlif həyat vəziyyətlərində risk sığortası xidmətlərindən istifadə etməyə imkan verir. Eyni zamanda, peşəkar maliyyə vasitəçilərinin öz fəaliyyətləri zamanı maliyyə risklərinin idarə edilməsi funksiyasını ilk növbədə öz üzərlərinə götürmələri və onları idarə edə bilməyən özəl müştərilərə verməmələri vacibdir (Abbasov, 2003).

Yuxarıda göstərilən funksiyaları yerinə yetirməklə və iqtisadi münasibətlər iştirakçılarını əmanətlərə qənaət etmək və artırmaq, vəsaitləri borc götürmək və riskləri sığortalamaq alətləri ilə təmin etməklə maliyyə bazarı iqtisadiyyatın mühüm sektoruna çevrilir, iqtisadi artıma, yeni iş yerlərinin yaradılmasına, vergi daxilolmalarının artmasına töhfə verir, innovasiyalara tələbat yaratmaq, iqtisadiyyatın şaxələndirilməsinə töhfə vermək və mövcud maliyyə resurslarından istifadənin səmərəliliyini artırmaq imkanı verir.

İştirakçılar arasında etimad və rəqabətli qarşılıqlı əlaqə maliyyə bazarının səmərəli fəaliyyətində mühüm amillərdir. Bu, maliyyə bazarının səmərəliliyini məhdudlaşdıran, istehlakçıların və təchizatçıların xərclərini azaldan, maliyyə məhsullarının və xidmətlərinin əlçatanlığını və keyfiyyətini yaxşılaşdıran qeyri-bazar qiymətqoyma risklərini azaldır.

İqtisadi sahədə qabaqcıl texnologiyaların tətbiqi və maliyyə bazarının genişmiqyaslı rəqəmsallaşdırılması yeni biznes modellərinin, dəyər zəncirlərinin, məhsul və xidmətlərin yaranmasına, xidmət sürətinin artırılmasına, ərazi və müvəqqəti maneələrin aradan qaldırılmasına, rəqabət, eləcə də maliyyə inklüzivliyinin artırılmasına gətirib çıxarır. Rəqəmsal texnologiyaların və onlayn kanalların istifadəsi maliyyə xidmətləri istehlakçılarına geniş çeşidli provayderlərin məhsul və xidmətlərinə, sonuncuya isə yerləşdiyi yerdən asılı olmayaraq müştərilərə çıxış imkanı verir. İnnovasiyaların tətbiqi çox vaxt investisiyaların həyata keçirilməsi üçün müəyyən fəaliyyət miqyasını tələb etsə də, maliyyə bazarında biznesin kiçik formaları outsorsinqdən istifadə etməklə və müştərilər üçün maraqlı olan məhsul və xidmətləri təklif etməklə fəal şəkildə inkişaf edə bilər.

Maliyyə bazarının inkişaf siyasətinin məqsədləri

Maliyyə sektorunda mövcud tendensiyalar, iqtisadi, texnoloji və digər tendensiyalar kontekstində, habelə milli məqsədlərə nail olmaq və milli layihələrin həyata keçirilməsi çərçivəsində qarşıya qoyulmuş vəzifələri nəzərə alaraq, Azərbaycan Mərkəzi Bankı (AMB) orta müddətli siyasətində maliyyə bazarının inkişafının aşağıdakı məqsədlərini müəyyən edir [10] (Azərbaycan Mərkəzi Bankı, 2022):

1) Maliyyə bazarının təhlükəsizliyinin gücləndirilməsi, maliyyə savadlılığının yüksəldilməsi və maliyyə xidmətlərinin əlçatanlığının genişləndirilməsi yolu ilə pərakəndə istehlakçıların və investorların maliyyə bazarına inamının gücləndirilməsi. Bu məqsəd maliyyə-iqtisadi münasibətlərin rəqəmsallaşması kontekstində özünəməxsus xüsusiyyətləri əldə edir ki, bu da maliyyə məhsulları və xidmətlərinin təchizatçıları və istehlakçıları arasında qarşılıqlı əlaqənin xarakterinin dəyişməsinə, müştəri səyahətinin azalmasına və sərmayə qoyuluşunun xüsusi ixtisas, həmçinin diqqət və vaxt tələb etdiyi yüksək risk səviyyəsinə malik maliyyə bazarı segmentlərində istehlakçı kütlənin gəlməsinə səbəb olur. Eyni zamanda, yeni texnologiyaların tətbiqi ilə maliyyə xidmətləri istehlakçısının müasir cihazlardan və uzaq kanallardan istifadə bacarıqlarının səviyyəsinə olan tələblər, rəqəmsal bərabərsizlik riskləri artır.

2) Azərbaycan iqtisadiyyatının investisiyalara və səmərəli ödəniş xidmətlərinə olan ehtiyaclarını

ödemək üçün müasir maliyyə bazarının inkişafı. Bu ehtiyaclar ilk növbədə real və maliyyə sektorlarında innovasiyaların sürətləndirilmiş tətbiqi, iqtisadi əlaqələrin rəqəmsallaşdırılması, o cümlədən milli valyutanın rəqəmsal formasının (rəqəmsal manat) tətbiqi tələbi ilə bağlıdır.

3) Maliyyə sabitliyinin təmin edilməsi - maliyyə bazarının, o cümlədən stress altında rəvan işləməsi. Müasir reallıqlarda qlobal, o cümlədən geosiyasi xarakterli risklərin artması ilə maliyyə sabitliyini təmin etmək lazımdır. Pandemiyanın nəticələrinin aradan qaldırılması üçün antiböhran tədbirlərinin mərhələli şəkildə dayandırılması, habelə daşınmaz əmlakın qiymətinin artması və borcalanların ödəmə qabiliyyətinin məhdud olması fonunda ipoteka bazarının aktiv artımı şəraitində maliyyə sektorunun sabitliyinin qorunması vacibdir.

Maliyyə bazarının inkişaf siyasətinin prinsipləri

Maliyyə bazarının inkişafı üçün fəaliyyətləri planlaşdırarkən və tədbirlər həyata keçirərkən, Azərbaycan Mərkəzi Bankı həyata keçirilən siyasətin ardıcılığını və proqnozlaşdırıla bilməsini təmin etmək və bazar iştirakçıları tərəfindən qəbul edilmiş qərarların məntiqini başa düşmək üçün vacib olan bir sıra prinsiplərə əsaslanır (AMB, 2022).

1) Maliyyə bazarının inkişafının məqsəd və vəzifələrinin müəyyən edilməsində onun inkişafının son bənefisiarları kimi maliyyə xidmətlərinin istehlakçıların (vətəndaşların və biznes subyektlərinin) maraqlarının prioritetliyi.

2) Maliyyə bazarının azad bazar mühiti, rəqabət və inam əsasında inkişafı.

3) Əsas daxili və xarici meyilləri və amilləri nəzərə alaraq maliyyə bazarının inkişafına proaktiv yanaşma. Strateji inkişaf vektorunun taktiki qərarlardan üstünlüyü.

4) Maliyyə bazarının inkişafı siyasətinin şəffaflığı. Maliyyə və real sektorlardan olan maliyyə bazarı iştirakçılarının bazarın inkişafı planlarının hazırlanması və həyata keçirilməsinə cəlb edilməsi.

5) Maliyyə bazarının müxtəlif səviyyələrdə inkişafı üzrə məqsəd, yanaşma, tapşırıq, tədbirlərin tematik və sektoral istiqamətlərdə ardıcılığı və davamlılığı.

6) Bazar iştirakçılarının məcmu xərcləri nəzərə alınmaqla tənzimləyici qərarların hazırlanması, proporsional və riskə əsaslanan yanaşmalardan istifadə edilməsi.

7) Beynəlxalq standartların və inteqrasiya proseslərinin inkişafı. Geosiyasi riskləri nəzərə alaraq Azərbaycan iqtisadiyyatının maliyyə suverenliyinin təmin edilməsi.

Maliyyə bazarının inkişaf siyasəti alətləri

Maliyyə bazarına təsir göstərmək, onun inkişafına şərait və stimulyat yaratmaq üçün əsas vasitələrə aşağıdakılar daxildir (Abbasov, 2003):

- hüquqi tənzimləmə və nəzarət;
- kodlar, özünü tənzimləmə təşkilatlarının standartları, tövsiyə məktubları şəklində yumşaq tənzimləmə;
- maliyyə bazarının rəqəmsal infrastrukturunun elementlərinin yaradılması və inkişafı, ona bərabər çıxışın təmin edilməsi;
- həm bank sektorunda, həm sığorta bazarında, həm də qeyri-dövlət pensiya fondlarında vətəndaşların kollektiv sığortası (zəmanət) mexanizmlərinin yaradılması və dövlət tərəfindən dəstəklənməsi;
- vergi güzəştləri və subsidiyalar;

- maliyyə savadlılığının və maarifləndirici fəaliyyətin təkmilləşdirilməsi;
- maliyyə sektoru üçün təlim;
- məlumat açıqlığı və bazar iştirakçıları ilə qarşılıqlı əlaqə.

Bu alətlər ümumiyyətlə dəyişməz qalsa da, maliyyə bazarının inkişaf tendensiyaları və şərtləri nəzərə alınmaqla alətlərin öz xüsusiyyətləri, onlardan istifadəyə yanaşmalar zamanla dəyişə bilər.

Ölkə iqtisadiyyatının maliyyələşdirilməsində investisiya və kredit bazarlarının rolu

Neft strategiyasının uğurla reallaşdırılması milli iqtisadiyyatın bir çox sahələrində tərəqqi və yenidənqurma tədbirlərinin görülməsinə imkan vermiş, beləliklə də investisiya fəallığının artmasına gətirib çıxarmışdır. Nəticədə, 2005- ci ilə nisbətən müqayisəli qiymətlərlə əsas kapitalla investisiya 2010-cu ildə 1,7 dəfə, 2020-ci ildə isə 3,0 dəfə artmışdır (Azərbaycan Respublikası Dövlət Statistika Komitəsi, 2021). Əgər əvvəllər AR-da investisiya fəallığı xarici investisiyanın cəlb olunması ilə bağlı idisə, son dövrlərdə investisiya qoyuluşlarında yerli mənbələr payı xeyli artmışdır. (Cədvəl 1)

Cədvəl 1. Ölkə iqtisadiyyatına yönəldilən investisiyanın həcmi (mln.manat)

	2005-2009-cu illər cəmi	2010-2014-cü illər cəmi	2015-2020-ci illər cəmi	2010-2014-cü illər 1995-1999-cü illərə nisb. %	2015-2019-cu illər 2010-2014-cü illərə nisb. %	1995-2020-ci illər cəmi
Cəmi	37144,7	73581,5	140573,9	19,3 dəfə	160,5	268068,4
Xarici investisiyalar	13729,6	17841,0	79447,1	7,6 dəfə	370,1	122602,8
Daxili investisiyalar	23415,1	55740,5	61126,8	37,7 dəfə	88,0	145465,6

Mənbə: Azərbaycan Respublikasının Dövlət Statistika Komitəsi, www.stat.gov.az (25.04.2022)

Cədvəl 1-in məlumatlarından görüldüyü kimi, 2005-2009-cu illərdə ölkə iqtisadiyyatına cəlb edilən investisiyanın 63,0 faizi, 2010-2014-cü illərdə 75,8 faizi, 2015-2019-cu illərdə 43,5 faizi, 2020-ci ildə isə 53,7 faizi daxili mənbələr hesabına aparılmışdır.

2005-2020-ci illər ərzində ölkə iqtisadiyyatına 120 milyard dollara yaxın investisiya qoyulmuşdur (ARDSK, 2021). Qeyd edək ki, investisiyaların əhəmiyyətli hissəsi milli iqtisadiyyatın neft sektoruna yönəldilib.

2005-2020-ci illər üzrə milli iqtisadiyyata qoyulan investisiyaları təhlil edərkən biz onların dünya iqtisadiyyatında maliyyə böhranının baş verdiyi 2009-cu il istisna olmaqla, Azərbaycandan da yan keçmədiyi illər istisna olmaqla, onların davamlı artımını görürük. 2020-ci ildə ölkə iqtisadiyyatına qoyulan investisiyaların həcmi 22,5 milyard manat təşkil edib. Eyni zamanda, 54 faizi daxili, 46 faizi isə xarici investisiyalardır (ARDSK, 2021). Hazırda ölkənin müəssisə və təşkilatları Gürcüstan, Türkiyə, Ukrayna, Rumıniya, İsveçrə, Azərbaycan və digər ölkələrin iqtisadiyyatlarına müxtəlif layihələrə uğurla sərmayə qoyurlar. Beləliklə, Azərbaycan qloballaşma proseslərində fəal iştirak edir, yəni milli iqtisadiyyat daha çox dünya iqtisadiyyatı ilə bağlıdır.

Son dövrlərdə ölkə iqtisadiyyatına xarici investisiyaların miqdarı əhəmiyyətli olaraq artmışdır. Nəticədə, ölkə iqtisadiyyatına cəlb olunmuş xarici investisiyanın miqdarı 2020-ci ildə 6125,4 mln. manat təşkil

etmişdir. Bu isə 2000-ci ilin müvafiq səviyyəsindən 6,6 dəfə çoxdur. Cəlb olunmuş xarici investisiya daxilində neft sənayesinin xüsusi çəkisi 2000-ci ildə 58,8%-dən 2011-ci ildə 39,4 %-ə qədər enmiş, 2012-ci ildən başlayaraq isə artmaqla 2015-ci ildəki 61,8 %-ə qədər yüksəlsə də 2017-ci ildə 53,7%, 2018-ci ildə 38,2%-ə qədər azalmış, 2019-cu ildə yenidən 46,9%-ə və 2020-ci ildə isə 64,0%-ə qalxmışdır. Vurğulamaq vacibdir ki, xarici investisiya üzrə əsas kapitalla yönəldilən hissə 2000-ci ildəki 54,8 %-dən 2011-ci ildə 30 %-ə enmiş, 2015-ci il ərzində isə artaraq 43,2%, 2016-cı ildə 58,9% təşkil etmiş, yenidən azalaraq 2017-ci ildə 49,7%, 2018-ci ildə 31,1%, 2019-cu ildə 30,6%, 2020-ci ildə isə 29,9% olmuşdur. Beləliklə, ölkədə investisiya qoyuluşlarının maliyyələşdirilməsi nöqtəyi-nəzərindən xarici investisiyanın cəlb olunması imkanları çoxdur. (Cədvəl 2).

Cədvəl 2. Azərbaycan iqtisadiyyatına xarici investisiyalar (milyon ABŞ dolları)

Göstəricilər	2005	2010	2015	2016	2017	2018	2019	2020	2020-cu ilin 2005-ci ilə nisbəti
Cəmi xarici investisiya, o cümlədən:	4893,2	8247,8	10719,1	10161,1	9120,5	8236,5	7129,1	6125,4	125,2
Maliyyə kreditləri	698,4	3405,8	2210,2	2197,8	1783,3	2880,0	1736,1	1004,4	143,8
Neft sənayesinə	3799,9	2955,3	6622,7	5617,4	4900,8	3142,0	3345,2	3922,1	103,2
Birbaşa investisiyalar-qeyri-neft sektoruna	230,5	659,6	860,4	1706,2	813,0	967,1	930,1	605,6	2,7 d.
Neft bonusu	1,0	2,0	2,0	0,1	1,4	450,1	450,8	451,6	-
Digər investisiyalar	163,4	1225,0	1023,8	639,6	1622,0	797,3	666,9	141,7	-

Mənbə: Azərbaycan Respublikasının Dövlət Statistika Komitəsi, www.stat.gov.az (24.04.2022)

Cədvəl 2-dən məlum olur ki, ölkə iqtisadiyyatına cəlb olunan xarici maliyyə kreditlərinin məbləği əhəmiyyətli şəkildə artmışdır. Bu cür artım daha çox respublikanın maliyyə bazarlarında faiz dərəcələrinin əlverişli olması, habelə milli valyutanın möhkəmlənməsi ilə bağlıdır. Bu amillərdən başqa İEO-ə nisbətən respublikada yüksək inflyasiya gözləntilərinin də mövcudluğu ölkəyə xaricdən maliyyə vəsaitlərinin cəlb olunmasını xeyli asanlaşdırır. Nəticədə, xarici valyutada alınmış vəsaitlərin manata çevrilərək kredit formasında təqdim edilməsi milli valyuta üzrə nominal məzənnə artımı və inflyasiya şəraitində bu vəsaitlərdən qazanılan gəlirliyin artımına gətirib çıxarır.

Ölkədə investisiya qoyuluşlarının maliyyələşdirilməsində müxtəlif instutsional qurumların rolunun təhlili göstərir ki, bu onların investisiya imkanlarına uyğun olmuşdur. (Cədvəl 3)

Cədvəl 3. Əsas kapitalla yönlənmiş investisiyalardan maliyyə mənbələrinə görə istifadə olunması, milyon manat

	2005	2010	2015	2017	2018	2019	2020	2020 / 2005
Cəmi	5769,9	9905,7	15956,9	17430,3	17238,2	18539,5	17226,1	3 d.
Ondan								
Müəssisə və təşkilatların vəsaitləri	4767,0	5041,9	10615,5	10866,0	9076,9	9093,8	9710,6	2,4 d.

Əhalinin şəxsi vəsaitləri	331,8	373,2	573,0	1376,2	1407,8	1237,1	995,6	3 d.
Bankdan kreditlər	372,1	643,8	1299,0	2466,0	1902,5	2293,6	1064,3	2,9 d.
Büdcədən vəsaitlər	193,6	3255,3	3004,9	2385,8	4449,2	5339,4	4729,6	24,4 d.
Büdcədən kənar fondlardan vəsaitlər	72,7	570,5	272,3	202,5	278,7	218,6	258,4	3,5 d.
Digər vəsaitlər	32,8	20,9	192,2	133,8	123,1	357,0	467,6	14,2 d.

Mənbə: Azərbaycan Respublikasının Dövlət Statistika Komitəsi, www.stat.gov.az (20.04.2022)

Ölkənin maliyyə sisteminin ən mühüm elementi bank sektorudur. Azərbaycanın bank sistemi son illər çox dinamik inkişaf edib: bank sektorunun aktivlərinin ümumi həcmi 2010-cu ildəki 14,5 milyard dollardan 2012-ci ilin sonunda 22,4 milyard dollara yüksəlib; Eyni dövrdə iqtisadiyyata kredit qoyuluşları 10,25 milyard dollardan 15,8 milyard dollara, depozitlər 2,875 milyard dollardan 6,5 milyard dollara yüksəldi (AMB, 2022). Ölkənin ən böyük bankı Azərbaycan Beynəlxalq Bankıdır - onun sektordakı payı 42% təşkil edir. Bu, dövlətin iştirak etdiyi yeganə bankdır (51%) (AMB, 2022).

Ölkədə bankların öz resursları hesabına ipoteka kreditləşməsi 2000-ci illərin əvvəllərindən həyata keçirilsə də, onun fəal inkişafı Azərbaycan İpoteka Fondunun yarandığı andan, 2006-cı ildən başlayıb. İpoteka krediti üzrə orta faiz dərəcəsi manatla illik 4-8%, müddəti isə 25-30 ildir. 2020-ci ilin sonunda ümumi ipoteka portfeli 585,5 milyon dollara çatıb (AMB, 2022). Əgər ipoteka kreditləri portfelinin keyfiyyətindən danışırıqsa, demək olar ki, heç bir ümitsiz borc yoxdur ki, bu da kreditləşdirməyə seçilmiş yanaşmanın düzgünlüyünü göstərir.

Onu da qeyd edək ki, Azərbaycan Mərkəzi Bankı ölkənin bank sektorunun maliyyə dayanıqlığının daha da möhkəmləndirilməsinə yönəlmiş səmərəli pul-kredit siyasəti həyata keçirir. Mərkəzi Bank koordinasiya funksiyasını yerinə yetirir, bankların likvidliyini, adekvat kapital parametrlərini ardıcıl olaraq təhlil edir.

Onu da qeyd edək ki, 2021-ci ilin sonunda Azərbaycan Mərkəzi Bankının sərəncamında olan valyuta ehtiyatlarının həcmi təxminən 7,1 milyard ABŞ dolları təşkil edib (AMB, 2022).

Ölkənin maliyyə sisteminin mühüm elementi Azərbaycan İnvestisiya Şirkətidir (AİŞ). AİŞ ölkə Prezidentinin Fərmanı ilə qeyri-neft sektorunda investisiya fəaliyyətini aktivləşdirmək məqsədilə yaradılmışdır. AİŞ-in nizamnamə kapitalı ölkənin Dövlət Neft Fondunun vəsaiti hesabına yaradılmışdır. AİŞ qeyri-neft sektorunda fəaliyyət göstərən səhmdar cəmiyyətlərinin və kommersiya təşkilatlarının nizamnamə kapitalındakı payların, o cümlədən səhmlərin alınması yolu ilə uzunmüddətli investisiyalar həyata keçirir. Şirkət 25,1%-ə qədər kapital əldə etməklə layihələrə sərmayə qoyur. Onun səhmlərinin idarə edilməsi İqtisadiyyat və Sənaye Nazirliyinə, AİŞ-in Müşahidə Şurasına isə iqtisadiyyat və sənaye naziri rəhbərlik edir.

Fəaliyyətini genişləndirmək və investisiyaları cəlb etmək üçün şirkət əlavə səhmlər buraxmaq, kreditlər vermək və kreditlər cəlb etmək hüququna malikdir. AİŞ nizamnamə kapitalına investisiya tələb edən müəssisələri seçərkən müəssisənin gəlirliliyini nəzərə almaqla riskləri və inkişaf perspektivlərini nəzərə almalıdır. Mövcud səlahiyyətlərə baxmayaraq, şirkət qadağalara da məruz qalır, yəni: o, investisiya etdiyi kommersiya təşkilatının nizamnamə kapitalında üstünlük təşkil etməməlidir.

Ölkənin maliyyə sisteminin elementlərindən biri Sahibkarlığın İnkişafı Fondudur (SİF) (köhnə Sahibkarlığa Kömək Milli Fondu). Fond 1992-ci ildə Azərbaycan Prezidentinin Fərmanı ilə yaradılıb.

Son illərdə Sahibkarlığı İnkişafı Fondunun maliyyələşdirdiyi layihələrin sayı artmışdır. 2013-cü ildə Fond tərəfindən həyata keçirilmiş layihələrin sayı 2002-ci ilə nisbətən artımı 91,2 dəfəyə bərabər olmuşdur. 2019 və 2020-ci ildə bu göstərici 32,1 və 18,5 dəfə təşkil etmişdir (Sahibkarlığın İnkişafı Fondu, 2021).

Bununla yanaşı, orta hesabla bir layihəyə düşən vəsaitlərin məbləği 2005-ci ildəki 30,1 min manatdan 2020-ci ildə 43,7 min manata qədər artmışdır. Bu layihələrin çoxu kənd təsərrüfatı sahəsində tətbiq edilmişdir. Belə ki, 2010-cu ildə bu sahənin layihələrin cəmi sayında payı 91,1 faizə, 2013-cü ildə 95,9 faizə, 2017-ci ildə 95,7 faizə, 2020-ci ildə isə 91,7 faizə bərabər olmuşdur. 2020-ci ildə layihələrin sayı 908 ədəd təşkil etmişdir və bu əvvəlki illərlə nisbətə azalma kimi qeydə alınmışdır. Layihə sayının azalması özünü verilmiş güzəştli kreditlərin həcmində də birüzə verilmişdir (SİF, 2021).

Son dövrlərdə Fond tərəfindən ölkədə investisiya layihələrinin maliyyələşdirilməsinə ayrılan vəsaitlər xeyli artmışdır. 2017-ci ildə ölkədə Fond tərəfindən investisiya qoyuluşlarının maliyyələşdirilməsi üçün verilmiş kreditlərin həcmi 2005-ci ilə nisbətən 100 dəfəyə yaxın çoxalmışdır (SİF, 2021). Kənd təsərrüfatının inkişafı Fondun fəaliyyətinin prioritet sahələrindən hesab edilir. Belə ki, 2017-ci il ərzində Sahibkarlığın İnkişafı Fondu tərəfindən verilmiş cəmi kreditlərin 66,4 faizi kənd təsərrüfatı məhsullarının istehsalı üçün təklif edilmiş layihələrin maliyyələşdirilməsinə, 7,2 faizi isə əsasən bu sahənin inkişafı ilə əlaqəli olan xidmət sahələrinin inkişafına yönəldilmişdir (SİF, 2021). Həmçinin Fondun vəsaitləri kənd təsərrüfatında investisiya qoyuluşlarının maliyyələşdirilməsində əhəmiyyətli rol oynayır. 2020-ci ildə verilmiş güzəştli kreditlərin həcmi bir qədər aşağı düşmüşdür və həmin il 126,9 mln. manat səviyyəsində qeydə alınmışdır, bu da 2017-ci ildə müqayisədə 15,1 % azdır (SİF, 2021).

Güzəştli kreditlərin verilmiş layihələrin icrası çərçivəsində 9,1 min yeni iş yeri açılmışdır; Kreditlərin 83 faizi Azərbaycanın regionlarının payına düşür. Əgər ötən əsrin 90-cı illərinin ortalarında bu strukturun özündən vəsait çatışmazlığı və ona təqdim edilən müvafiq biznes layihələrinin məhdudiyətləri səbəbindən sahibkarlara bir milyon dollar məbləğində kredit demək olar ki, ağılsız idisə, sonrakı illərdə Biznes iqtisadiyyatını ayıran maksimum kredit məbləği, beş milyona yüksəldi. Bu gün sahibkarların maliyyələşdirilməsinin həcmnin daha da artırılması məsələsi var.

Hesab edirik ki, SİF-in verdiyi güzəştli kreditlərin həcmnin və bu kreditin minimal həcmnin artırılması mütləqdir. Tədqiqatlardan məlum olur ki, özəl sektorun maliyyə potensialının məhdudluğu respublikada investisiya fəallığına əngəl olan əsas amillərdən biri hesab edilir. Bununla yanaşı, 2004-2019-cu illər ərzində SİF tərəfindən 2,4 mlrd. manatdan çox güzəştli kredit verilmiş, 2019-cu ildə Azərbaycan Investisiya Şirkətinin nizamnamə kapitalı isə 90 mln. manatdan artıq səviyyədə qeydə alınmışdır. Lakin qeyd edilən vəsaitlərin cəmi müvafiq dövrdə ölkədə əsas kapitala yönəldilmiş investisiyanın 2,1%-ni, dövlətin əsaslı vəsait qoyuluşlarının cəmi 5 %-ni təşkil etmişdir (SİF, 2021). Son dövrlərdə SİF-in fəaliyyətinin inkişaf etdirilməsi bu təşkilat vasitəsilə daha iri miqyaslı investisiya layihələrinin, habelə dövlətin tərəqqi proqramlarında qeyd edilən tədbirlərin maliyyələşdirilməsinə imkan verir. Ölkə daxilində maliyyə bazarında əmələ gələn faiz dərəcəsi və real sektorda əmələ gələn mənfəət norması arasındakı kənarlaşma iqtisadi aktivliyi məhdudlaşdırır.

Azərbaycan Respublikasında qiymətli kağızlar bazarının (QKB) formalaşması və inkişafı xüsusiyyətləri

Ölkə iqtisadiyyatının müəyyən sferalarında sərbəst pul vəsaitlərinin mövcudluğu şəraitində digər sferalarda pul çatışmazlığının aradan qaldırılmasında qiymətli kağızlar bazarının (QKB) əhəmiyyəti böyükdür. Başqa sözlə desək, QKB dövlət büdcəsi və banklarla birgə özünü maliyyələşmə mənbəyi olaraq göstərir.

Müasir iqtisadiyyatda qiymətli kağızlar bazarı investisiya kapitalının təmərküzləşməsi və yenidən bölüşdürülməsinin əsas mexanizmlərindən biri kimi çıxış edir. Başqa sözlə desək, qiymətli kağızlar bazarı iqtisadi artımı “qənaət-investisiya” əlaqəsini və iqtisadiyyatın sektorları arasında maliyyə resurslarının çevik hərəkətini təmin edən mexanizm olmalıdır (Ələkbərov, 2007).

QKB-nin iqtisadiyyatda tutduğu yerlə bağlı qeyd olunanlar 1991-ci ildə müstəqillik əldə etmiş Azərbaycan Respublikası üçün də səciyyəvidir. Yəni, ərazisində bazar iqtisadi sisteminin bərqərar olmasını hədəf seçmiş respubli- kamızda QKB-nin formalaşmasını və inkişafını zərurətə çevirən vəsaitlərin səmərəli bölüşdürülməsi və yenidən bölgüsü, maliyyə risklərini sığortalamaq, qiymətli kağızlara yaranan tələb və təklif arasında tarazlıq yaratmaq və s. kimi funksiyalar reallığa söykənir.

Təhlildən aydın olur ki, ölkənin QKB-nda nəzərəcarpacaq dərəcədə canlanma müşahidə edilməkdədir. Belə ki, ölkə iqtisadiyyatında qiymətli kağızlarla reallaşdırılan əməliyyatların həcmində müəyyən artım müşahidə edilmiş, 2020-ci ildə 2010-cu illə müqayisədə 3,5 dəfə artaraq 7,2 mlrd. manata çatmışdır. Bu dövr ərzində ÜDM-də bazarın kapitallaşma səviyyəsi xüsusi çəki etibarilə 9,5%-ə, qeyri-neft ÜDM-də isə 17,2%-ə qalxmışdır. Təhlil edilən dövr ərzində əsas kapitallaşma yönəldilmiş investisiyalarda, ölkəyə cəlb olunan xarici investisiyalarda, bankların əhalidən cəlb etdiyi əmanətlərdə, dövlət büdcəsinin gəlirlərində və büdcənin xərclərində fond bazarının kapitallaşma səviyyəsi üzrə xüsusi çəki uyğun olaraq 40%-ə, 35%-ə, 78%-ə, 32,8%-ə və 32,5%-ə yüksəlmişdir (AMB, 2022).

2020-cı il ərzində QKB-nda artım qeydə alınmış və müəyyən dəyişikliklər olmuşdur. Belə ki, 2020-ci ildə QKB 2015-ci il illə müqayisədə 31,3 faiz artaraq 18,7 mlrd. manat olmuş və bu göstərici ÜDM-in 25 faizini təşkil etmişdir (AMB, 2022).

Bundan əlavə, qeyd edək ki, 2020-ci ildə bütövlükdə QKB-nın həcmi 2019-cu il ilə nisbətən 10,5 faiz artaraq 20 mlrd. manata yaxın olub. 2020-ci ildə QKB-nın təkrar bazarında artım 4,8 dəfə olmaqla 7,8 mlrd. manat təşkil edib. Ümumən, 2020-ci ildə dövlət QKB-nda 7,4 dəfə, korporativ QKB-nda isə 2,5 dəfə artım qeydə alınıb (AMB, 2022).

Nəticədə investisiya QKB-nın strukturunda korporativ QKB-nın payı 2018-ci ildəki 39,7 faizdən 2019-cu ildə 62,4 faizə yüksəlmiş və 2020-ci ildə azalaraq 23,3 faiz təşkil etmişdir. Dövlət qiymətli kağızların və törəmə maliyyə alətlərin xüsusi çəkisi isə müvafiq şəkildə 2018-ci ildə 1,4 və 58,8 faizə, 2019-cu ildə 6,0 və 31,7 faizə, 2020-ci ildə 38,5 və 37,8 faizə bərabər olmuşdur. (Cədvəl 4)

Cədvəl 4. Azərbaycanda qiymətli kağızlar bazarının strukturu (mlrd. manatla)

Qiymətli kağız növləri	2018-ci il		2019-cu il		2020-ci il	
	mlrd. man	Xüs. çəkisi, faiz	mlrd. man	Xüs.çəkisi, faiz	mlrd. man	Xüs. çəkisi, faiz
Korporativ qiymətli kağızlar	4,23	39,9	8,81	62,4	3,71	23,4
Dövlət qiymətli kağızlar	0,11	1,4	0,82	6,0	6,12	38,5
Törəmə maliyyə alətləri	6,21	58,7	4,41	31,7	5,91	37,8
Repo/əks-repo	-	-	0,0	0,0	0,0	0,3
Cəmi	10,55	100,0	14,04	100,0	15,74	100,0

Mənbə: Azərbaycan Respublikası Mərkəzi Bankı, www.nba.az (20.04.2022).

Araşdırmalara əsasən müəyyən edilmişdir ki, korporativ qiymətli kağızlar bazarında xeyli struktur dəyişmələri olmuşdur. Belə ki, səhm və korporativ istiqrazlar seqmentində seqmentində əməliyyatlar 2010-cu ilə nisbətən 2020-ci ildə müvafiq olaraq 4,0 və 5,3 dəfə artmaqla 2,0 və 1,7 mlrd. manata yüksəlmişdir. Qeyd edək ki, ölkədə qiymətli kağızlar bazarı hələ də inkişaf etməyib. 2020-ci ildə Bakı Fond Birjasında bütün alətlər üzrə birja əməliyyatlarının ümumi dövriyyəsi əvvəlki illə müqayisədə 6% artaraq 12 milyard ABŞ dolları təşkil edib. Eyni zamanda, dövlət qiymətli kağızlar bazarı 10,3 milyard dollar, korporativ qiymətli kağızlar bazarı isə 1,7 milyard dollar təşkil edib.

Aparığımız araşdırmalar və dünya təcrübəsinin məqsədyönlü öyrənilməsinə istinadla ölkənin qiymətli kağızlar bazarının əsas inkişaf istiqamətləri kimi aşağıdakıların həyata keçirilməsini zəruri hesab edirik:

1. Milli iqtisadi subyektlərin bazar kapitallaşması səviyyəsinin yüksəldilməsi məqsədilə stimullaşdırıcı alətlərdən geniş surətdə istifadə edilməsi;

2. Dəyişən qlobal situasiyaya adekvat şəkildə qiymətli kağızlar bazarının inkişaf konsepsiyasının işlənilib hazırlanması; hal-hazırda mövcud olan inkişaf proqramı funksional məzmun daşımaqla əsasən bazar mexanizminin effektiv tənzimlənməsi və effektiv fəaliyyətinə hesablanıb. Yeni konsepsiya isə xarici şoklardan, “köpüklərdən” qorunmanı təmin etməklə ölkənin milli mənafeələrini ön plana çəkməlidir.

3. Korporativ qiymətli kağızlar bazarının sürətli inkişafına nail olunması, spekulativ əməliyyatların birmənalı şəkildə aradan qaldırılması;

4. Qiymətli kağızlar bazarının virtual məkana keçirilməsi;

5. Ayrı-ayrı şirkət və səhmdar cəmiyyətlərin səhm nəzarət paketlərinin effektiv şəkildə idarəedilməsi modelinin qurulması;

6. Hüquqi-normativ bazada mövcud olan boşluqların aradan qaldırılması yönündə təkmilləşdirilməsi.

Beləliklə, hələ də funksional təyinatı baxımında yetərli səviyyəyə çatmamış qiymətli kağızlar bazarının perspektiv planda inkişafı bütün digər məsələlərlə yanaşı, ölkənin dünya iqtisadiyyatına səmərəli inteqrasiyası baxımından qaçılmaz zərurətdir.

28 şirkətin təmsil olunduğu ölkənin sığorta bazarı 2020-ci ildə 436 milyon dollar məbləğində sığorta ödənişləri səviyyəsinə çatıb (AMB, 2022).

Azərbaycanın valyuta bazarının fəaliyyət xüsusiyyətlərinin tədqiqi

MDB ölkələrində baş verən milli valyutanın devalvasiyası prosesləri fonunda ölkəmizdə manatın sabitliyi təmin edilir. 2009-cu ilin əvvəlində AMB manatın ABŞ dollarına nisbətdə məzənnəsini sabit saxlamaq üçün uğurla intervensiya həyata keçirdi ki, bu da inflyasiyanın azaldılmasına, əhalinin və bankların balanslarına mənfi təsirlərin qarşısının alınmasına imkan verdi, həmçinin milli iqtisadiyyatın daha da dollarlaşmasının qarşısını aldı. Hazırda Azərbaycanın milli valyutanın sabitliyini təmin etmək üçün kifayət qədər valyuta ehtiyatı var.

Sabit manat həm istehlak, həm də sənaye idxalında kəskin bahalaşmanın qarşısını aldı. Həmçinin əhalinin əmanətlərinin kəskin azalması, xarici borcun xarici valyutada yükünün artması, əhalinin manata inamının azalması kimi təhlükələri də neytrallaşdırdı.

Qlobal maliyyə böhranının davam etdiyi şəraitdə dünyada ayrı-ayrı iqtisadi və sosial maraqlar fonunda baş verən dəyişikliklər Azərbaycana da təsirsiz ötürməmişdir. Belə ki, 2015-ci ildə dünya neft bazarında iqtisadi maraqlarının kəskin toqquşması nəticəsində qiymətin kəskin surətdə aşağı düşməsi respublikamızda da

gəlirlərin azalmasına səbəb oldu. Manat sabitliyini itirdiyi üçün 2015-ci ildə hökumətin fevral və dekabr devalvasiyalarına getməsi qaçılmaz oldu. Manat dollar qarşısında kəskin şəkildə ucuzlaşdı. Yalnız bundan sonrakı dövrdə manatın sabit saxlanılmasının fəsadları özünün neqativ tərəflərini daha artıq dərəcədə göstərməyə başladı. Yeni şəraitin tələblərinə uyğun gələn tədbirlərin formalaşması və reallaşması zərurəti yarandı. Məhz bununla əlaqədar olaraq Prezident İlham Əliyev dəyişən məzənnəyə keçmək ərəfəsində, eləcə də biznes mühitinin yaxşılaşdırılması ilə əlaqədar olaraq mühüm əhəmiyyət kəsb edən fərman və sərəncamlara imza atdı (Muradov vd., 2019).

Dövlət başçısı tərəfindən qarşıya qoyulan vəzifələrin reallaşması məqsədilə ilk növbədə, manatı möhkəmləndirmək istiqamətində qabaqlayıcı və real sektorda qənaətcillik mexanizmini təkmilləşdirmək yönündə təxirəsalınmaz işlər aparılmaqdadır. Bu mənada regionların sosial-iqtisadi inkişafına yönəldilmiş proqramlarda hədəflər müəyyənləşdirilmiş və perspektivdə bölgələr üzrə real sektorun inkişafı məqsədilə zəruri maliyyə resurslarını cəlb etmək istiqamətində tədbirlərə baxılmışdır. Respublika üzrə ayrı-ayrı strateji məhsulların idxaldan asılılığını minimuma endirmək və ölkədə rəqabətqabiliyyətli məhsulların istehsalını artırmaqla onları xarici bazarlara çıxarmaq yönündə respublika və onun regionlarının inkişafı potensialından maksimum dərəcədə istifadə olunması məqsəduyğun hesab edilmişdir.

Nəticə

İqtisadi artımı və inkişafı təşviq edən maliyyə bazarının özü, onun vəziyyəti, strukturu, miqyası və yerinə yetirdiyi funksiyaların müxtəlifliyi öz növbəsində ölkə iqtisadiyyatının inkişafının, onun institutlarının keyfiyyətinin və biznes mühitinin əksidir. Bütövlükdə maliyyə bazarının və onun seqmentlərinin göstəriciləri, müəyyən maliyyə məhsulları və xidmətlərinə tələbat həm də iş adamlarının rifah səviyyəsindən və gəlir dinamikasından, dövlət və özəl qurumlara inamından, mülkiyyət hüquqlarının müdafiəsindən və s. struktur amillərindən asılıdır.

Maliyyə bazarı uzunmüddətli əmanətlər və onların investisiyaya çevrilməsi üçün imkanlar yaradır, iqtisadi artımın sürətləndirilməsi və vətəndaşların rifahının yaxşılaşdırılması üçün ilkin şərtləri formalaşdırır, lakin bu proseslərin əsas və ya tək hərəkətverici qüvvəsi ola bilməz. Maliyyə bazarının iqtisadiyyatın inkişafına müsbət töhfəsi ilk növbədə iqtisadi artımın qarşısında duran struktur maneələrin aradan qaldırılması, o cümlədən əmək və kapital məhsuldarlığının yüksəldilməsi, iqtisadiyyatın səmərəliliyinin və bütövlükdə onun inkişaf potensialının yüksəldilməsi, hüquqi və digər institutların tənzimlənməsi ilə birlikdə özünü göstərir.

Ev təsərrüfatlarının biznesin inkişafı və həyat problemlərinin həlli üçün maliyyə bazarı alətlərindən istifadəsi yalnız o halda davamlı ola bilər ki, borc götürülmüş vəsait onların öz resurslarının investisiyası hesabına təmin olunsun və bu gün yaranan borc gələcək gəlir hesabına ödənilsin. İnvestisiya yönümlü iqtisadi artım üçün təkcə uzunmüddətli resurslar tələb olunmur, həm də investorlar, şəffaf uzunmüddətli strategiyaya malik şirkətlər və layiqli gəlir gətirə biləcək effektiv fəaliyyətlər üçün cəlbedici investisiya sahələrinin olması tələb olunur.

İqtisadi artımın müstəsna olaraq maliyyə bazarı alətlərinin köməyi ilə stimullaşdırılması və struktur problemləri həll edilmədən borcun maliyyələşdirilməsinə arxalanması, əksinə, vətəndaşlar, biznes və bütövlükdə iqtisadiyyat üçün mənfi nəticələrə gətirib çıxara bilər. Xüsusilə, gəlir dinamikasına nisbətən kreditləşmənin həddindən artıq artımının stimullaşdırılması iqtisadi dinamikaya yalnız qısamüddətli müsbət təsir göstərə bilər, lakin sonradan borc problemlərinə çevrilir ki, bu da real və maliyyə sektorunun sabitliyini təhdid edə bilər və hətta iqtisadi böhrana, sosial gərginliyə səbəb ola bilər. Ölkənin istehsal

potensialının genişlənməsi ilə dəstəklənməyən kreditləşmənin sürətli artımı malların və aktivlərin maya dəyərinin fundamental amillərdən qopmasına, bazarlarda “köpüklərin” yaranmasına, inflyasiyanın sürətlənməsinə və son nəticədə iqtisadi artımın və vətəndaşların real gəlirlərinin azalmasına səbəb olur.. Ona görə də inkişaf amillərindən biri kimi maliyyə bazarının potensialından bütövlükdə iqtisadi sistemin inkişafının sürəti və xarakteri nəzərə alınmaqla balanslaşdırılmış şəkildə istifadə edilməlidir.

Ədəbiyyat Siyahısı

1. Киреев А. (2014) Международная макроэкономика. - Москва, Междунар. отношения, 592 с. с. 65
2. Атаşов, В.Х. (2016) Maliyyə bazarları. / В.Х. Атаşов – Bakı, “Кооперасија nəşriyyatı”, – 456 s.
3. Ашурбейли–Гусейнова Н.П.(2017) Роль финансовых рынков в развитии национальной экономики Азербайджана // Российское предпринимательство. – Том 18. – № 12. – С. 1853-1860.
4. Мəммədov, Z. (2009) Pul. Kredit. Banklar. Z.Мəммədov, Z.İbrahimov. – Bakı: Qanun, 220 s.
5. Лютый, И.А. (2019) Инвестиционная деятельность/ И.А.Лютый, Р.А. Кулиев. – Баку. – 400 с.
6. Аббасов А.Г. (2004) Финансовая система и долговой рынок Азербайджана. Баку: Элм, 348 с.
7. Əhmədov M.M. (2016) “Azərbaycanda mənzil bazarının inkişafı: reallıqlar və perspektivlər” Monoqrafiya. Bakı, “İqtisad Universiteti” , – 290 s.
8. Теплякова Н. А. (2010) Финансы и финансовый рынок. Минск: Тетра Системс, 2010. 208 с. С. 160.
9. Abbasov A.H. (2003) Azərbaycanca maliyyə bazarının formalaşması və bazar iqtisadiyyatında maliyyə-kredit sisteminin problemləri. Bakı, Poliqraf LTD, 332 s.
10. www.nba.az –AR Mərkəzi Bankının rəsmi web ünvanı.
11. www.azstat.org – Azərbaycan Respublikası Dövlət Statistika Komitəsinin rəsmi web ünvanı
12. <http://edf.gov.az>– Sahibkarlığın İnkişafı Fondunun saytı.
13. Muradov vd., (2019) Azərbaycanın iqtisadi inkişafının Heydər Əliyev strategiyası: Monoqrafiya – Bakı: “Şərq-Qərb”, -328 s. s. 236-238.
14. Bayramov V.İ. (2018) Azərbaycanca iqtisadiyyatın diversifikasiyasının maliyyə təminatının gücləndirilməsi məsələləri/ V.İ.Bayramov. – Bakı: Qanun, 352 s.
15. Ələkbərov A.A. Sosial-iqtisadi inkişafın maliyyə və büdcə parametrlərinin tənzimlənməsi. , 2007. – 449 s. s. 49.

PANDEMIC CHALLENGES AND POST-PANDEMIC OPPORTUNITIES FOR THE BANKING SYSTEM OF AZERBAIJAN

Assoc. Prof. PhD Gunay Guliyeva

Azerbaijan State University of Economics (UNEC)

gunayguliyeva@unec.edu.az

Ayaz Museyibov

Azerbaijan State University of Economics (UNEC),

Azerbaijan Technical University

ayaz.museyibov@unec.edu.az

Ayhan Satiji

Azerbaijan State University of Economics (UNEC)

asatiji2019@gmail.com

Xülasə

2015-ci ildə baş vermiş ardıcıl iki devalvasiya ölkənin bank sektorunda ciddi çağırışlar formalaşdırdı. Qeyri-ışlək kreditlərin likvidliyinin azalması və maliyyə risklərin əhəmiyyətli dərəcədə artması iqtisadi artıma da öz mənfi təsirini göstərmişdi. Devalvasiyaların mənfi təsirini azaltmaq üçün Azərbaycan hökuməti ölkənin bank sektoru üçün strateji inkişaf proqramlarını hazırlamış və bu proqramları uğurla həyata keçirmişdir. Həyata keçirilən strateji inkişaf proqramları nəticəsində bank sektorunda ümumi kredit və depozit ekosistemi müsbət inkişaf etmişdir. Bu məqalənin əsas məqsədi maliyyə sektorunun inkişaf trendləri ilə yanaşı, kreditlər və depozitlərin təmsalında bank sektorunun mövcud vəziyyətin təhlili, gözlənilən risklərin və potensial inkişaf imkanlarının öyrənilməsidir. Eyni zamanda, 2019-cu ilin yanvar ayından 2021-ci ilin iyun ayına qədər araşdırılan bu məqalədə Azərbaycanın bank sektorunda depozit və kredit ekosistemi ilə bağlı mövcud vəziyyət təhlil edilir, gələcək inkişaf perspektivləri nəzərdən keçirilir, bank sektorunda sabitliyin möhkəmləndirilməsi üçün müvafiq təkliflər verilir.

Açar sözlər: Bank sektoru, kreditlər, iqtisadi inkişaf, global trendlər, sistemik risklər

Abstract

After the devastated nature of two consecutive devaluations revealed the serious challenges for the banking sector of Azerbaijan in 2015. The substantial rise of non-performing loans evaporation of liquidity, and increased risks have undermined the economic growth. In order to balance the negative impact of the devaluations, the government of Azerbaijan successfully drafted and implemented the strategic development programs in the banking sector of the country. As a result of the conducted strategic development programs, the share of general credit and deposit ecosystem in the banking sector have been positively developed. The main purpose of this study is to analyze the risks in terms of the general deposit and credit ecosystem faced by the banking sector, along with development trends, and to study potential development opportunities. Meanwhile, this article is administrated during the period of January 2019 and June 2021, analyzes the current situation in the banking sector of Azerbaijan in regards with the deposit and credit ecosystem, examines the prospects for future development and makes relevant proposals to strengthen stability in the banking sector.

Keywords: Banking sector, credits, economic development, global trends, systematic risks

Introduction

Following the sovereignty and independence achieved during 1990s, Azerbaijan has managed to secure oil and non-oil sector development via sustainable economic reforms and policies aimed to at diversifying the national economy. On the other hand, Azerbaijan has faced new challenges stemming from the high volatility of crude oil prices all over the world in 2015. As a response to these challenges, the government

of Azerbaijan adopted new strategies developing 12 key sectors and improving the business environment of the country. On December 6, 2016, Azerbaijan approved Strategic Road Maps - documents that set development objectives and systematic actions covering areas such as finance, agriculture, tourism, transport, logistics, and communications.

Over the past 10 years, the country's strategic foreign exchange reserves have nearly doubled reaching up to 49.1 billion US dollars, while the Central Bank's official foreign exchange reserves have reached 6.4 billion US dollars in 2020. The country's strategic foreign exchange reserves exceeded the world-accepted adequacy ratio and were adequate to 40 months of imports of goods and services (excluding imports of goods and services for 9 months of 2020) (CBAR, 2020).

However, COVID-19 pandemic created new challenges for the Azerbaijani economy, including banking sector. In this regard, analyzing setbacks and challenges and finding new development opportunities for post-pandemic period is vitally significant for the financial stability of the country.

Thus, this research analyzes the impact of COVID-19 pandemic on economy just in case of Azerbaijani banking sector, and its changing dynamics. Furthermore, the current situation in banking sector in terms of rate of growth, regulatory environment, credit and deposit portfolio, corporate governance, and anti-pandemic support measures by Azerbaijani government is covered.

Methodology and Database

Through the indepth analysis of the impact of COVID-19 pandemic on economy in the case of Azerbaijani banking sector, systematic reviews and comparative analysis methods have been utilised in this article. This study was administrated during the period of January 2019 and June 2021. Thus, reckoning on the aim of the analysis, the statistical data within the study covered the period of 2000-2021 years. During this study, Azerbaijan's banking sector trends have been paid close attention and compared to pre-COVID periods. Furthermore, the reports and data of World Bank, International Monetary Fund (IMF), European Bank for Reconstruction and Development (EBRD), Asian Development Bank (ADB), published reports of state programs, strategic roadmaps, financial organisation of Azerbaijan, ministries of finance and economy and other respective sources regarding support measures on banking sector implemented in Azerbaijan have been referred in this report.

Generally, the conducted research encompasses the desktop research. The descriptive statistical analysis is included in the research study. Thus, data and information are collected from the official sources and statistical reviews of the state organizations of Azerbaijan including the State Statistical Committee, Center for Analysis of Economic Reforms and Communication, and etc. within the framework of research , the relevant data and information have been collected from direct bankers, real sector participants and the well-known finance experts in the country.

The main function of this method is to explore the priorities for banking sector and potential of the country in post-COVID period. The research questions that this study aims to answer are as follows:

1. What are the key elements of state support measures on banking sector?
2. What are the foremost obstacles to boost banking sector potential?
3. Which factors will affect to banking sector in post-pandemic period?

Overall, we tried to estimate new opportunities for the event of banking sector in Azerbaijan in post-pandemic period.

Azerbaijani banking system in pre-pandemic period.

Initially, the resource paradox theories claim that the financial and banking systems of countries with hydrocarbon resources have historically faced more challenges and crises than the other countries. For various economic and political reasons, oil prices have fluctuated sharply over the past 50 years (from the Yom Kippur War to the Gulf crisis). According to the general observations, even in the case of rising incomes, such sharp fluctuations waver the development chain of financial systems, accompanied by an increase in non-performing loans, evaporation of liquidity, and increased risks.

As a result, of the measures taken over the past period, macroeconomic stability has been restored in Azerbaijan, significant progress has been reached in increasing the stability of the financial and banking system. Meanwhile, the long-standing stagnation in the banking sector has been replaced by activity against the background of strengthening overall economic growth. The measures taken and the normative-legal documents adopted, along with increasing the stability of the financial sector, have also created conditions for strengthening local financial institutions and increasing market confidence. In fact, the country's banks have not been able to restore pre-covid levels of development due to continuing global macroeconomic uncertainties. Furthermore, despite the achievements of the current period, there are still risks, challenges, and the development potential in the banking sector.

According to The Global Competitiveness Report 2019, in comparison with its potential, the Azerbaijani banking system lags behind the ranking on certain economic indicators. Nevertheless, taking into account recent stable banking reforms, improvements in the position of country banking system is highly expected.

Table 1. *Extraction from World Economic Forum, The Global Competitiveness Report 2019*

Index Component	Value	Score *	Rank/141
 9th pillar: Financial system 0–100	-	55.4 ↑	96
Depth 0–100	-	32.0 ↑	92
9.01 Domestic credit to private sector % GDP	31.2	32.8 ↓	97
9.02 Financing of SMEs 1–7 (best)	4.7	61.0 ↑	24
9.03 Venture capital availability 1–7 (best)	4.1	52.0 ↑	24
9.04 Market capitalization % GDP	4.5	4.5 ↑	110
9.05 Insurance premium volume to GDP	0.6	9.5 ↑	118
Stability 0–100	-	84.7 ↑	91
9.06 Soundness of banks 1–7 (best)	4.9	65.6 ↑	77
9.07 Non-performing loans % of gross total loans	13.8	73.1 =	123
9.08 Credit gap %	-9.2	100.0 =	1
9.09 Banks' regulatory capital ratio % of total risk-weighted assets	18.6	100.0 =	47

Source: *World Economic Forum (2019). The Global Competitiveness Report*

Azerbaijan has a two-tier banking system consist of Central Bank and 26 banking organizations. According to the results of statistics by State Statistics Committee (Stat) and the Central Bank of Azerbaijan (CBAR) 2020, the total assets-to-non-oil GDP ratio accounted for 63%. The total loan portfolio-to-total GDP ratio decreased by 2 times compared to 2015 and fell to 20%. It has suffered a decline due to 33.1% decrease in total loan portfolios despite a 33.3% increase in total GDP in 2020 compared to 2015. It should also be noted that, financial depth rate is lower in the real sector. For example, the financial depth ratio in the agricultural sector, which plays an important role in the country's economic development, makes up only 7 percent.

Table 2. Comparison of GDP and loan portfolio indicators (total and in agriculture), 2015- 2020.

Year	Total GDP	Total loan portfolio	Agricultural GDP	Agricultural loan portfolios
(million manat)				
2015	54352,1	21730,4	5635,3	508,1
2016	59987,7	16444,6	5632,1	441,3
2017	70135,1	11757,8	6580	429,2
2018	79797,3	13020,3	7010	470
2019	81681	15298,2	7836,7	543,4
2020	72432,2	14530,4	8428,9	566,2

Source: Prepared in accordance with data of the State Statistics Committee and Central Bank of Azerbaijan (2021).

In general, over the past 5 years, the largest drop in lending to the real sector was in the construction and real estate sectors. Compared to 2015, the loans in these sectors decreased by 83.9 percent, leading to a sharp decline in the volume of loans in the sector from 3 billion 63 million manat to 493 million manat. At the same time, the observed period has seen an increase of 43.2 percent in the volume of loans in the industrial and manufacturing sector. Over the past years, there has been an increase in lending to all real sectors, except for energy, chemicals, and natural resources, and transport and communications (29.54% decrease).

Overall, the analysis of the 3 years before the devaluation and the last 3 years demonstrates that the NPL ratio for loans in foreign currency is not so high as the spread for loans in national currency, however, the pre-devaluation figures show almost 2-times difference (in favor of NPL in foreign currency). On the other hand, the outcomes of the measures taken in the country over the past period, macroeconomic stability has been restored, significant progress has been made in increasing the stability of the financial and banking system, and against the background of strengthening overall economic growth, long-standing stagnation in the banking sector has changed to the active phase. In the biannual period of 2021, the assets of the banking sector increased by 2.5 billion manat to 33 billion manat, demonstrating 8.2 percent increase when compared with the first six months of 2020. Thus, while the net loss of the banking sector in 2016 amounted to 1.6 billion manat, the net profit accounted for 567 million manat in 2020. Moreover, compared to 2018, the total assets-to-non-oil GDP ratio in 2020 grew by 0.51% reaching 71.45%.

Revival in the banking sector is reflected in the number of employees. Thus, according to the official statistics of the Central Bank of Azerbaijan for July 2021, compared to the end of 2018, the number of employees in the banking sector increased by 11.80% (19,169-17,415), which indicates a significant recovery in the sector. According to the analysis of relevant data of the Azerbaijan Banks Association (2021), while in 2016 the loss-making banks accounted for 50% of the sector (16 banks), in the 1st quarter of 2021, they made only 8% (2 banks).

The share of foreign investment in the banking sector decreased and the number of banks with foreign capital has reduced from 21 to 12. The percentage of banks with foreign capital in lending to the economy declined by 7% compared to the end of 2015 and fell to 23%. Since 2016, to rehabilitate and regulate the activities of individual financial institutions in the country, 17 banks and 74 non-bank credit organizations (including credit unions) have been liquidated or declared bankrupt, and 2 banks have been consolidated within the framework of microprudential policy. Furthermore, as of July 31, 2021, the volume of bank assets amounted to 33 billion 668 million manat, which is 2 billion manat more than in 2016. If compared in foreign currency, assets of the sector decreased by more than 1.6 times (CBAR, July 2021).

Over the past period, there has been a rise in the market share of banks in the deposit market, and the proportion of the first 5 banks is 75 (ABA, 2021). Furthermore, systematic banks should be able to respond

quickly to the processes taking place in global financial markets and adopt, and apply innovations in global financial technologies, products, services, and models.

Within the framework of the reform measures taken over the past period, the reduction of loan interest and the introduction of three important mechanisms applied in international practice to build a healthy credit ecosystem - credit bureau, register of encumbrances on real estate, as well as mortgages and loan guarantees fund. However, country falls behind from its potential in terms of access of small and medium-sized businesses to credit. There are a number of institutional shortcomings in the effective resolution of non-performing assets. These shortcomings include the lack of sufficient capacity of banks to manage non-performing assets, the legal system for restructuring non-performing assets, the sale of non-performing assets, and etc.

As a result of the work done over the past period, the advancement of technological capabilities has raised the relationship of financial institutions with customers to a new level. Also, the expansion of the use of the internet and mobile communications compared to previous years has increased the opportunities to offer traditional financial services through alternative channels and with lower costs and higher speeds by new market participants. However, globally, over the past 4 years, the financial sector has completely moved away from its traditional functions with the application of technology. There is some number of banks in the country that have the capacity to apply technological innovations emerging in the world, and by adapting to local requirements, these banks are interested in implementing innovations in the sector. Thus, additional regulatory measures can be identified to stimulate the interest of the banks in the use of innovative solutions, new technologies, and new operating systems, which can create additional opportunities for the application of innovations in the financial sector and obtain positive results.

Impact of the pandemic on global economy including Azerbaijan

Undoubtedly, the COVID-19 pandemic, which has brought about a devastating blow to the health systems of countries and global value chains, has led to the greatest supply and demand shocks since the Great Depression. Therefore, it is possible to identify two points which stand out as following: probably, for the first time in recent years, any health event has also become an important economic phenomenon in this level; the pandemic has demolished some theories of risk management, revealing new approaches and realities that cannot be calculated by reputable credit rating agencies specializing in risk assessment and economic forecasting. As it is mentioned in Nassim Taleb's book "The Black Swan"- significant but unpredictable events with colossal social consequences which can be synchronise with the consequences of COVID-19 pandemic.

Today, the pandemic is accompanied by health concerns, restrictions on the movement of people, goods, and commodities, declining business and consumer confidence, and the collapse of global commodity markets and production. It should be particularly noted that the risk of less developed or developing countries is greater than that of developed ones, having highly developed infrastructure and sufficient "financial cushion". Hence, aggregate demand is decreasing due to multifactors such as the decrease of aggregate and expected revenues under the influence of pandemic, "restrictive lending policy", quarantine restrictions in response to the pandemic and so on. While all this significantly narrow the domestic market, foreign capital is rapidly leaving developing countries, and even investors with the highest "risk appetite" apply such investment restrictions. In fact investment in countries with weak financial and economic systems depends not only on economic patterns (GDP growth, exchange rates, real interest rates, inflation

volatility, etc.), but also on the level of development of the securities market, local lending opportunities, the share of the state in investment, and volatility of the political system. In any case, the post-pandemic period requires countries to pursue liberal economic policies in conjunction with a "combination of soft monetary and fiscal policies" to regain lost economic opportunities and restore economic growth. It is no coincidence that the IMF periodically is calling countries to pursue a policy of monetary and fiscal easing along with strengthening health care systems and protecting affected businesses.

Regulatory response to COVID-19 in Azerbaijan

Azerbaijan has been adversely affected not just by the COVID-19 pandemic in 2020, a collapse of oil prices and war with Armenia expose the economy and banking sector to triple macroeconomic shocks and vulnerabilities. To contain the spread of the pandemic, the government adopted a special quarantine regime (state of emergency) starting from March 24 of 2020. These measures included mandatory quarantine of citizens returning from abroad, prohibition of mass gatherings, closure of retail outlets, border closures, restriction of domestic movements; airports, and transportation hubs; social distancing, and disinfection of public spaces (IMF, 2021). Within the program, there have been taken large-scale measures in 5 key areas on preventing deterioration of loan quality during loan restructuring, transition to a relatively "soft prudential framework", providing significant support to banks on capital adequacy indicators, and extensive support measures on digitalization. Accordingly, the banking system could adjust its activity to new conditions mainly.

The Central Bank of Azerbaijan has adopted a wide-scale support program that includes measures on providing regulatory holidays for protecting financial market participants from the pandemic, ensuring consumer rights, creating conditions for credit expansion, accelerating the transition to digitalization, and increasing financial inclusion.

Credit policy support

One of the most supportive measures is restructuring, i.e. replacement loans with favorable terms, and etc. Also, in case of full or partial delay in business and individual loans, credit organizations are advised not to levy a fine, penalty, and other payments from the borrowers and not worsen their credit history. Theoretically, these measures will have a positive impact on reducing the debt burden of citizens. The implementation of this measure such as the subsidization of loan interest, for business entities, as well as the restructuring process itself will have a positive impact on access to credit for the real sector. At the same time, by the support program, the quality of loans will not deteriorate during the restructuring of loans. In this regard, we should note two aspects of impact:

- Towards a reduction in the NPL ratio, i.e. non-deterioration of the quality of loans in the current situation will prevent this trend from turning negative and loss of achievements.
- Following the "Rules for the classification of assets and the creation of special reserves to cover possible losses", the non-deterioration of the quality of restructured assets will also affect the allocation of reserves by banks for these loans, and by allocating additional reserves on the restructured asset, will prevent banks from additional costs.

Regulatory holidays

The separation of the regulatory framework in the support program for systemically important banks and other banks is related to the different regulatory frameworks for the relevant banks in accordance with the

latest amendments to the legislation. It is envisaged to reduce the aggregate capital adequacy ratio on systemically important banks from 12 percent to 11 percent and on other banks - from 10 percent to 9 percent. Taking into account factors such as assets and liabilities, securities, payment systems, over-the-counter transactions systemically important banks have critical infrastructure importance for the financial and banking system of the country. In general, in terms of capital adequacy indicators, banks were provided with significant support in 5 main areas:

- According to the latest amendments to the banking legislation, the minimum requirement for the adequacy ratio of systemically important banks was 12 percent, and for other banks - 10 percent.
- Although the reduction of the adequacy ratio has a direct impact power; on the other hand, market and operational risks were not taken into account when calculating the aggregate capital adequacy ratio. According to the relevant legislation, the capital adequacy was calculated as the ratio of aggregate capital to the sum of assets measured by credit, market, and operational risk. Currently, the calculation for prudential reporting purposes cover only credit risks. Of course, in the ongoing situation, operational risks are unlikely to increase; but volatile economic conditions trigger market risks mostly. In this regard, we can say that market risks will also have a positive impact on liquidity indicators.
- The fact that counter-cyclic capital buffer were not required as regulatory responsiveness and provided additional liquidity as well as created additional opportunities for the country's banks to switch to the new condition.
- Reduction of the risk coefficient on mortgage loans issued out of banks' funds as of 1 April 2020 to 50% from 100% also triggered an aggregate adequacy ratio upwards as it ultimately reduces the risk-weighted assets (denominator).
- Postponing additional capital requirements on consumer loans directly affected the capital adequacy ratio. Thus, failure to take into account the additional risk rate on the borrower's monthly additional debt-to-income ratio (DTI ratio) was not allow the increase in risk-weighted assets in the share of the adequacy ratio. Especially, if we take into account that the share of consumer loans in the portfolio of the country's banks is high, then we can say that this effect is substantial.

The new support program also envisages deferring dividend payments and postponing inspections (comprehensive and thematic) in credit institutions except for the cases where immediate response is required. This is aimed at ensuring the sustainability of more business processes for banks. In general, the savings in these areas will not only cover the losses of banks but also create additional opportunities for credit expansion. However, along with that, banks should use these opportunities to improve their prudential and regulatory accountability for the post-pandemic period.

Support for financial access or credit reporting systems

The measures also include submission of negative information on borrowers (both individuals and business entities), who have delayed debt payments on satisfactory loans due to the pandemic, to the credit bureau with a special note. This step prevented the deterioration of the credit history of the borrowers. It should be noted that by the rules for submitting information to the Credit Bureau of Azerbaijan, borrowers had an opportunity also to write their objections in their credit histories before. However, in the present case, the implementation of this procedure by banks through automated systems has a more reliable character for credit providers. In addition, protecting the history of borrowers will positively affect the sustainability of financial discipline.

Support in digitalization

In recent years, special measures have been taken to build a digital economy in the country, and a special state program on digital payments has been adopted. To stimulate non-cash payment services and reduce the cost of these services, a new support program covers the reduction of service fees charged from banks in interbank payment systems to about 50%; decreasing bank tariffs for payment services to customers likewise; as well as reduction of acquiring tariffs to 50% to reduce costs on acquiring of payments with cards of business entities.

It is noticeable that, in January of 2021, the the Central Bank of Azerbaijan (CBA) has lifted some measures: inspections at credit institutions that were suspended in 2020 resumed, and additional capital requirements for consumer loans were reinstated. Blanket deposit guarantee was replaced with a limited guarantee program (IMF, 2021). At the same time, it was decided to extend the regulatory relief in connection with the counter-cyclical capital buffer until 1 January 2022. The period of recommendations issued to credit institutions with respect to non-calculation of penalty interests, fines and other penalties, non-deterioration of credit histories of borrowers due to delinquency on their credit liabilities was extended until 1 January 2022 (CBAR, September, 2021).

Azerbaijan's banking sector dynamics amid the Covid-19 pandemic

The global banking system has continued to recover from the initial pandemic shock, with more than half of bank assets in systemically important economies now in low-risk categories. Leverage and capital measures have continued to improve across advanced economies, while better liquidity measures driven by ample deposit inflows have reduced vulnerabilities in some emerging markets (IMF, October 2021). On April 27 of 2020, CBA appointed temporary administrators in four banks. 2 of the banks were closed on April 28, the other 2 closed on May 12 on 2020. With the decision of CBA firstly licenses of Atabank OJSC, AGBank OJSC, secondly NBCBank OJSC və Amrah Bank OJSC were canceled. Our analysis show that the cancellation of licence of 4 banks was not related just the results of pandemic. Thus, according to the official information of the Central Bank, the total amount of 4 banks, based on the capital requirements of the Central Bank, is less than the minimal norms – less than 50 million manat.

According to the statistics of Azerbaijani Banking Association for the 2nd quarter of 2021, 4 banks in the country made net loss, which there were 6 banks in pre-pandemic period (March, 2020). Net profits of the banks have increased in generally. However, the share of this rise is related to few banks, while net loss of 10 banks increased in comparison with the pre-pandemic statistics. The reason for the increase in net profit is due to the decrease in the volume of specific reserves against possible losses on loans. Of course, as a result of the support plan of the government and softening of the demand for the restoration of loans and classification of activities the volume of special loan loss provisions has decreased (See Appendix A) (Aliyev, 2021). At the same time, it should be noted that statistics on quarterly basis show that in compare to pre-pandemic period the average growth rate in credit portfolio of banking sector declined by 3,8 in pandemic regiment periods. Thus, it can be clearly seen that the total credit portfolio increased by 21,4 percent during 2019, January-2020, March. However, the real sector underwent a sharp decline in terms of financing in next period (2020, March- 2021, June) (see Appendix B).

In general, it can be clearly seen from the structure of deposits by currencies that total deposit portfolio rose by 9,6 percent during 2019, January-2020, March (See Appendix C). However, there was a decline in the

next period (2020, March- 2021, June). Thus, total growth in deposit portfolio in latter period was just 3,3 percent. One of the remarkable points is that deposits in foreign currencies experienced a sharp fall in the pandemic period by 13,5 percent. At the same time, it should be noted that on quarterly basis average growth rate in deposit portfolios is less by 0,5 percent in pandemic regiment period than the pre-pandemic period (See Appendix D) It can be clearly seen from Graph 1 on below that number of bank employees and branches were not changed substantially by the impact of pandemic, vice versa, indicators showed gradual increase from May 2020, which was the peak time of spreading pandemic in the country. The number of banking branches and employees observed a radical drop after the launching pandemic regiment in March, 2020, but then these indicators stabled. However, it should be noted that reductions in mentioned indicators were not related to the pandemic substantially. So, two banks were closed on April 28 of 2020, with the other 2 closed on May 12 of 2020 with the decision of the CBA. Surely, these decisions impacted the number of branches and employees to the banking sector more than the side effects of pandemic. On the other hand, those banks had problems before, but pandemic put pressure on regulatory authority to make drastic measures in terms of preventing future bigger catastrophies and crisis in the banking sector.

Graph 1. *Number of employees and branches in banking sector*

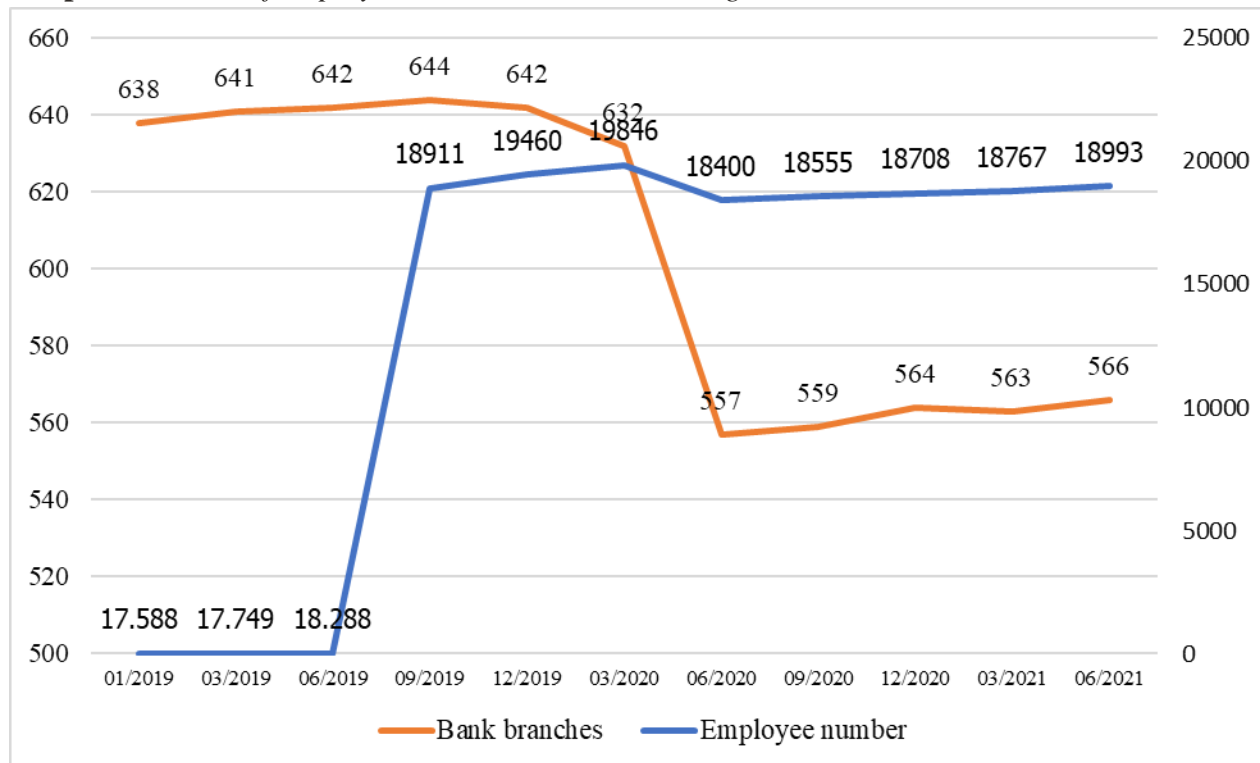

Source: Central Bank of the Republic of Azerbaijan. (2021).

Results of financial reports of banking sector show that banks have managed to maintain their profit trends in pandemic period. At the same time, there was more net profit in December of 2020 (567,8 million manat) in compare to the previous year’s analogical indicator (536,9 million manat) (Graph 2). These results, may be related to the government support programs and operational profits regards to the pandemic. (i.e. transition to digital services reduces operational costs for banks.)

Graph 2. Net profit (loss), million manat in banking sector.

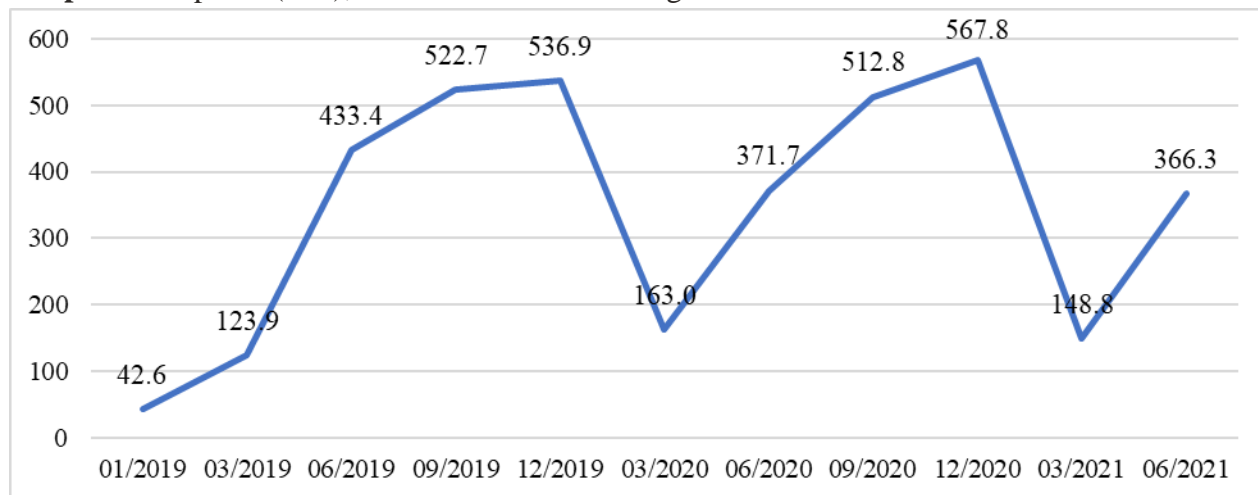

Source: Central Bank of the Republic of Azerbaijan. (2021).

However, total assets of banking sector saw fluctuation in pandemic period and it reached to 33 billion manat in June of 2021, which is higher than the statistics of pre-pandemic period (32 billion AZN). At the same time, total capital of banking sector increased to 4,8 billion manat in June of 2021, which is nearly 250 million manat more than pre-pandemic results. The same trends occurred with deposit of legal entities, but deposits of individuals reduced about 230 million in compare to December of 2019. In general, deposits of individuals were also increased during pandemic period from 8,1 billion AZN of March 2020 to 8,2 billion AZN of June 2021 (See Appendix E).

Conclusion and Recommendations

Our analysis show that, pandemic have negative impact on Azerbaijani banking sector. However, thanks to the externalities, such as mega infrastructural projects in Karabakh region, support measures of government, banking sector does not fall down to crisis situations. Azerbaijani government gives a high priority to development spending in the territories liberated during the 44-day war. According to the calculations of Fitch Rating Agency, there has been an improvement in recent years in the sector's credit fundamentals, and Fitch revised the outlook on the operating environment of the banking sector from negative to stable in April, 2021. Fitch assumes that Azerbaijan will continue to experience broad social, political, economic, and financial stability and that there will not be a renewed and prolonged conflict with Armenia. According to FitchRatings (May, 2021), Azerbaijan's rating is supported by strong external and public finances, and favorable ease of doing business indicators. It should be noted that in the starting point of pandemic on 17 July 2020 Fitch affirmed Azerbaijan at 'BB+'; Outlook Negative' and on 20 November 2020 Fitch reaffirmed its rating with 'BB+'; Outlook Negative' but on 14 May 2021 Fitch revised Azerbaijan's Outlook to Stable, affirms at 'BB+'. The revision of the Outlook from Negative to Stable reflects the resilience of the sovereign balance sheets to the pandemic, and related also with positive oil price forecasts, and lower risk from Covid-19 or low possibility of renewed military conflict with Armenia (FitchRatings, May 2021). This fact also shows some positive impact of support measures to the banking sector and recovery of banking sector from pandemic's negative trends.

When it comes to the details of analysis, Azerbaijani banking sector has a tremendous improvement opportunity in post-pandemic period. There are opportunities for development rooms at least in below mentioned directions:

1. Transition to consolidated and group-based prudential regulatory framework and accountability, additionally, conducting assessments of the potential impact of the revocation of banking licenses on the country's banking sector (on depositors, on business circles, on individuals, etc.) and the economy as a whole can be favourable for the general economic situation. It should be mentioned that in the practice of some foreign countries, the bank must prepare both solo and consolidated reports in accordance with the law within consolidated supervision framework, and all companies in the group must prepare internal control, risk management, financial and reporting systems in compliance with the consolidated supervision. If necessary, the consolidated control is carried out jointly with other supervisory bodies along with the supervisory authority of banking sector (Bank for International Settlements, 2019).
2. The development of the banking system, reducing dependence on hydrocarbon resources, and, instead, ensuring integration into the global system can create additional conditions for the sustainability of the sector. Thus, different countries have the practice of introducing various legislative acts that promote companies with foreign capital to enter the country's banking sector. At the same time, some studies have shown that the positive impact of liberalization on the banking sector is weaker in developing countries than in developed ones. Some economic literature considers that along with measures to liberalize the country's banking sector, maintaining state participation in the banking sector is also an important measure. Maintaining the role of the state in the banking sector also creates additional conditions for the state intervention in the banking sector in the period of crisis. Thus, in contrast to the sharp reduction of lending products by private banks during the crisis, state-owned banks prevent further deterioration of the credit market by providing financing. The opening of local branches of foreign banks, especially of those functioning in developed countries, would also facilitate the spread of innovative products and technologies in the sector, the adoption of the experience of these banks by local banks, and the accumulation of positive trends in those countries to the national banking sector.
3. The development of Islamic finance in Azerbaijan can be considered as an additional impetus for attracting foreign investment, especially from the Gulf countries to Azerbaijan. It has been a long time in the United States, United Kingdom, Turkey, Australia, Germany and in Luxembourg Islamic banks operate under Islamic financial laws. In addition, HSBC, Citi Bank, Lloyds TSD (U.K.), Deutsche Bank, UBS, Royal Bank of Scotland - the world's largest banks, have established a customer service structure within the framework of Islamic windows. Islamic financial institutions (IMI) are a good platform for expanding access to financial services in the real sector, as well as for small and medium enterprises to access finance, thereby supporting growth and economic development. Azerbaijan can take advantage of this opportunity by following an example of some developed European banks (creating separate structural units within banks) and applying it in local banks, as well as by attracting investors and banking networks from the Gulf countries specializing in this field.

4. A crisis management group can be established in the country for analyzing systemic risks, preparing and analyzing the cyclical situation in the financial sector, developing forecasts for short, medium, and long-term risks in advance, and managing potential risks and crisis.
5. There is a room for improvement to deepen regulatory reforms such as the formation of a high credit culture in the country's banks to solve the problem of non-performing loans, increase of borrowing discipline of borrowers, reduction the cost of credit resources, etc. Here, it would be useful to strengthen measures through incentives, including tax abatements, low-interest loans with state guarantees to the real sector, the formation of a separate fund for loans to the real sector, and other support measures. Furthermore, it can be beneficial to ensure coordinated activities of government agencies, commercial and non-profit organizations to increase financial inclusion and literacy activities. Additionally, there is a development room to increase the level of transparency and corporate governance in the banking sector.
6. The application of real estate and capital amnesty can be considered as one of the main opportunities that will affect the financial and banking system of Azerbaijan in the post-pandemic period. It should be mentioned that real estate and capital amnesty is reflected in the special action plan of government dated March 19, 2020 (Museyibov, 2020).
7. In near future besides pandemic, technological challenges expect banks. Actualization of application digital currencies have more impactful effects on the banking sector than the pandemic and oil dependency. It is an appreciable point that CBA has announced its aims to research digital currencies in “Digital Strategy of 2021-2023”. In near 2 years, threats and opportunities of digital currencies, as well as preparedness level of the internal market will be analyzed (CBAR, 2021). At the same time, it has become necessary to identify regulatory measures to stimulate the interest of the banks in the use of innovative solutions, new technologies, and new operating systems.

References

1. Aliyev, S. (2021). “Bank sektoru bir müddət də pandemiya ilə mübarizə aparacaq”. Kommersant. Available at: <https://www.kommersant.az/news/bank/32144.html>
2. Azerbaijan Bank Association (ABA). (2021). Rankings. Available at: <https://aba.az/en/banklar/renkinql%c9%99r/>
3. Bank for International Settlement. (December, 2019). The Basel Framework. Available at: https://www.bis.org/basel_framework/index.htm?export=pdf&pdfid=0
4. CBAR - Central Bank of the Republic of Azerbaijan. (2020). Monetary Policy Review. Volume 4. Available at: <https://uploads.cbar.az/assets/c14b64062df55c0d18e9ec3de.pdf>
5. CBAR. (2021). Digital Payments Strategy of the Central Bank of the Republic of Azerbaijan for 2021-2023. Available at: https://uploads.cbar.az/assets/Digital_Payment_Strategy_public_final_08.06_v02_ENG_final.pdf
6. CBAR. (2021). The structure of loans to the economy by the type of credit institutions. Available at: <https://www.cbar.az/page-42/monetary-indicators#page-2>
7. CBAR. (December, 2021). Statistical Bulletin, 12/2021. Available at: <https://www.cbar.az/page-40/statistical-bulletin>
8. CBAR. (July, 2021). Overview of the Banking Sector as of July 2021. Credit Institutions. Available at: <https://www.cbar.az/page-188/credit-institutions>

9. CBAR. (September, 2021). Central Bank extends the action in additional support measures package to financial sector due to coronavirus pandemic. Press Releases. Available at: <https://www.cbar.az/press-release-3307/central-bank-extends-the-action-in-additional-support-measures-package-to-financial-sector-due-to-coronavirus-pandemic>
10. FitchRatings. (May, 2021). Fitch Revises Azerbaijan's Outlook to Stable; Affirms at 'BB+'. Rating Action Commentary. Available at: <https://www.fitchratings.com/research/sovereigns/fitch-revises-azerbaijan-outlook-to-stable-affirms-at-bb-14-05-2021>
11. FitchRatings. (May, 2021). Rating Report: Azerbaijan. Available at: <https://www.fitchratings.com/research/sovereigns/azerbaijan-27-05-2021>
12. IMF - International Monetary Fund. (2021). Policy Responses to Covid-19: Azerbaijan. Available at: <https://www.imf.org/en/Topics/imf-and-covid19/Policy-Responses-to-COVID-19>
13. IMF. (October, 2021). Global Financial Stability Report—COVID-19, Crypto, and Climate: Navigating Challenging Transitions. Washington, DC.
14. Museyibov, A. (2020). “Kapital və əmlak amnistiyası hansı formada tətbiq ediləcək?”. Banker.az. available at: <https://banker.az/kapital-v%C9%99-%C9%99mlak-amnistiyasi-hansi-formada-t%C9%99tbiq-edil%C9%99c%C9%99k/>
15. State Statistical Committee of the Republic of Azerbaijan (Stat). (2021). Macro-economic indicators and social development of the country. Available at: <https://www.stat.gov.az/news/macroeconomy.php?page=4&arxiv=1>
16. World Economic Forum. (2019). The Global Competitiveness Report. Geneva. Available at: https://www3.weforum.org/docs/WEF_TheGlobalCompetitivenessReport2019.pdf

Appendix A

Sectoral breakdown of loans (million AZN, end of period), 2019-2021.

Sectoral breakdown of loans (million AZN, end of period)

Year, Month	Loans to real sector									
	Total	of which:		Trade and services	Mining, electricity, gas, steam and water	Agriculture, forestry and fisheries	Building and construction	Industry and manufacturing	Transportation and communication	Households
		overdue loans	share, %	total	total	total	Total	total	total	total
01/2019	12884,7	1569,4	12,2	2272,8	446,9	471,3	358,9	707,4	1368,2	5306,3
02/2019	12974,6	1574,7	12,1	2293,7	443,6	468,4	373,1	726,2	1359,0	5368,2
03/2019	13058,0	1558,0	11,9	2310,7	444,1	477,1	370,2	748,7	1357,9	5432,2
04/2019	13011,4	1503,8	11,6	2274,2	447,9	479,5	357,4	763,7	1271,9	5515,8
05/2019	13198,0	1494,3	11,3	2287,0	444,4	497,4	365,8	772,9	1301,2	5658,5
06/2019	13482,6	1486,5	11,0	2303,3	445,1	501,9	368,7	784,0	1335,6	5801,8
07/2019	13681,4	1487,4	10,9	2289,7	408,3	499,5	353,0	902,1	1274,4	5938,3
08/2019	13865,5	1491,3	10,8	2298,6	374,3	503,7	373,5	862,4	1269,0	6091,6
09/2019	14243,0	1442,9	10,1	2385,0	524,2	517,2	380,3	872,5	1167,9	6292,1
10/2019	14445,8	1384,9	9,6	2416,3	542,3	520,8	399,9	904,9	1164,0	6431,0
11/2019	15116,4	1410,4	9,3	2339,5	611,2	520,1	583,5	930,9	1207,8	6814,6
12/2019	15298,2	1273,1	8,3	2491,3	625,9	543,4	477,1	872,6	1204,3	6978,7
01/2020	15513,6	1306,9	8,4	2426,9	629,4	540,3	466,6	1138,5	1177,5	7005,0
02/2020	15696,4	1297,8	8,3	2521,8	626,2	534,3	464,6	1135,4	1172,5	7099,5
03/2020	15637,4	1386,8	8,9	2507,5	627,1	527,5	468,4	1129,2	1168,6	6960,8
Growth rate (2020 March-2019 January)	21,4%	-11,6%		10,3%	40,3%	11,9%	30,5%	59,6%	-14,6%	31,2%
04/2020	15146,8	1232,4	8,1	2454,8	623,5	583,3	458,0	1137,7	1101,5	6704,2
05/2020	14765,7	1084,8	7,3	2413,6	623,2	582,9	426,5	1159,3	961,9	6575,3
06/2020	14550,7	1065,5	7,3	2395,0	562,2	552,7	420,8	1171,8	915,7	6540,0
07/2020	14585,3	1062,4	7,3	2379,1	563,8	553,3	428,8	1191,1	917,7	6560,5
08/2020	14685,1	1065,4	7,3	2395,2	545,4	557,7	433,1	1195,0	901,8	6659,6

09/2020	14873,7	1069,5	7,2	2495,7	522,7	563,4	433,7	1189,6	892,0	6780,4
10/2020	14785,9	1006,5	6,8	2546,8	512,8	552,2	432,3	1228,4	875,6	6765,0
11/2020	14681,3	922,9	6,3	2594,6	516,7	553,9	477,4	1382,1	857,9	6757,3
12/2020	14530,4	893,1	6,1	2606,8	524,5	566,2	493,0	1250,1	848,5	6709,3
01/2021	14587,2	900,4	6,2	2607,3	771,0	573,0	527,1	981,6	832,2	6781,7
02/2021	14619,5	917,5	6,3	2512,2	768,1	569,8	688,0	908,3	860,5	6771,3
03/2021	14728,0	918,2	6,2	2516,8	769,0	570,9	681,5	920,0	854,2	6869,3
04/2021	14987,5	921,5	6,1	2558,7	778,4	564,1	688,8	914,8	871,0	7044,7
05/2021	15067,1	906,9	6,0	2560,1	770,7	566,3	721,9	924,6	825,9	7152,0
06/2021	15258,1	914,6	6,0	2557,9	748,5	566,0	737,3	922,0	820,9	7323,1
Growth rate (2021 June- 2020 March)	0,7%	-25,8%		4,2%	20,0%	-3,0%	61,0%	-19,0%	-25,5%	9,2%

Note: 1 AZN is equal to 0.58 USD Dollar

Source: Central Bank of the Republic of Azerbaijan. (December, 2021).

Appendix B

Sectoral breakdown of loans (AZN, end of period), 2019-2021.

Loans to real sector (end of period), million AZN			
Month,Year	Total	Growth rate between quarters	Average growth rate
01/2019	12884,7		4,6%
02/2019	12974,6		
03/2019	13058,0		
04/2019	13011,4		
05/2019	13198,0		
06/2019	13482,6	3,3%	
07/2019	13681,4		
08/2019	13865,5		
09/2019	14243,0	5,64%	
10/2019	14445,8		
11/2019	15116,4		
12/2019	15298,2	7,4%	
01/2020	15513,6		1,2%
02/2020	15696,4		
03/2020	15637,4	2,22%	
04/2020	15146,8		
05/2020	14765,7		
06/2020	14550,7		
07/2020	14585,3		
08/2020	14685,1		
09/2020	14873,7	2,2%	
10/2020	14785,9		
11/2020	14681,3		
12/2020	14530,4	-2,3%	
01/2021	14587,2		
02/2021	14619,5		
03/2021	14728,0	1,4%	
04/2021	14987,5		
05/2021	15067,1		
06/2021	15258,1	3,6%	

Source: Central Bank of the Republic of Azerbaijan. (December, 2021).

Note: 1 AZN is equal to 0.58 USD Dollar

Appendix C

Sectoral breakdown of loans (AZN, end of period), 2019-2021.

Structure of deposits by currencies (end of period), million AZN			
Year, month	Total deposits	National currency	Foreign currency
01/2019	21978,1	7368,6	14609,5
02/2019	22401,6	7830,6	14571,0
03/2019	22124,3	7505,1	14619,1
04/2019	22132,0	7918,0	14214,0
05/2019	21982,2	8077,1	13905,1
06/2019	22128,0	8215,6	13912,4
07/2019	22383,9	8432,9	13951,0
08/2019	22447,3	8316,1	14131,2
09/2019	23437,2	8542,5	14894,8
10/2019	23413,5	8576,0	14837,5
11/2019	23579,1	8767,0	14812,1
12/2019	24746,0	9657,6	15088,4
01/2020	24837,1	9633,8	15203,3
02/2020	24934,6	9812,3	15122,3
03/2020	24085,1	9058,0	15027,1
Growth rate (2020 March-2019 January)	9,6%	22,9%	2,9%
04/2020	23380,8	8953,1	14427,8
05/2020	23357,3	9129,2	14228,0
06/2020	22565,5	8930,2	13635,3
07/2020	22532,1	9227,3	13304,8
08/2020	22727,8	9251,7	13476,1
09/2020	22495,1	9544,9	12950,2
10/2020	22442,1	9567,6	12874,5
11/2020	22305,8	9306,1	12999,7
12/2020	23666,9	10327,9	13338,9
01/2021	23189,3	10099,8	13089,5
02/2021	23489,1	10421,1	13068,0
03/2021	23825,9	10732,5	13093,4
04/2021	24213,2	11248,1	12965,2
05/2021	24991,2	11896,5	13094,7
06/2021	24156,6	11680,6	12476,0
Growth rate (2021 June-2020 March)	3,3%	30,5%	-13,5%

Source: Central Bank of the Republic of Azerbaijan. (December, 2021).

Note: 1 AZN is equal to 0.58 USD Dollar

Appendix D

Sectoral breakdown of loans (AZN, end of period), 2019-2021.

Structure of deposits by currencies (end of period), million AZN			
Year, month	Total deposits	Growth rate between quarters	Average growth rate
01/2019	21978,1		2,2%
02/2019	22401,6		
03/2019	22124,3		
04/2019	22132,0		
05/2019	21982,2		
06/2019	22128,0	0,0%	
07/2019	22383,9		
08/2019	22447,3		
09/2019	23437,2	5,92%	
10/2019	23413,5		
11/2019	23579,1		
12/2019	24746,0	5,6%	
01/2020	24837,1		1,7%
02/2020	24934,6		
03/2020	24085,1	-2,67%	
04/2020	23380,8		
05/2020	23357,3		
06/2020	22565,5		
07/2020	22532,1		
08/2020	22727,8		
09/2020	22495,1	-0,3%	
10/2020	22442,1		
11/2020	22305,8		
12/2020	23666,9	5,2%	
01/2021	23189,3		
02/2021	23489,1		
03/2021	23825,9	0,7%	
04/2021	24213,2		
05/2021	24991,2		
06/2021	24156,6	1,4%	

Source: Central Bank of the Republic of Azerbaijan. (December, 2021).

Note: 1 AZN is equal to 0.58 USD Dollar

Appendix E

Statistical indicators in banking sector.

Date	12/2019	03/2020	06/2020	09/2020	12/2020	03/2021	06/2021
Less specific reserves against possible losses on loans	1 449,7	1 473,0	1 301,5	1 328,0	1 136,6	1 162,7	1 199,2
Total Assets	32 722,8	32 218,9	30 541,0	30 619,0	32 055,3	32 521,4	33 069,9
Deposits (individuals)	8 508,0	8 158,7	7 592,3	7 716,0	8 044,7	8 012,8	8 270,7
Deposits (legal entities)	12 818,7	12 427,9	11 789,4	11 661,4	12 678,3	13 037,7	13 854,3
Securities issued by banks	1 747,7	1 747,7	1 749,7	1 725,4	1 729,7	1 726,0	876,0
Total Capital	4 583,0	4 741,0	4 602,6	4 624,4	4 699,2	4 849,4	4 849,8
Total liabilities and capital	32 722,8	32 218,9	30 541,0	30 619,0	32 055,3	32 521,4	33 069,9

Source: Central Bank of the Republic of Azerbaijan. (2021).

Note: 1 Azerbaijani manat is equal to 0.58 USD Dollar

THE GREEN ECONOMY TRANSITION: THE CHALLENGES OF TECHNOLOGICAL CHANGE FOR SUSTAINABILITY

Günel Xosrovlu

Azerbaijan State University of Economics (UNEC)

g.khosrovlu@unec.edu.az

Summary

The actuality of the paper is a green economic plan that prioritize the development and application of sustainable technologies. The purpose of this paper is to highlight a number of issues that politicians and professionals at all classes of society must fully comprehend in order to achieve long-term technological transformation. Qualitative, quantitative, comparative, statistical, and other methods are used in economic analysis. All calculations and construction of tables and graphs were carried out based on statistical methods. We additionally make several recommendations for further research.

The debates have been largely based on five topics: (a) dealing with refract – and globalized – environmental threats; (b) obtaining reactionary, rather than gradual, financially viable technological advancement; (c) green capitalist system and the ambiguous corporation set of circumstances; (d) the government's role and formulating relevant policy mixes; and (e) dealing with redistributive complaints and implications.

Long-term technological advancement, the study contends, would need a reconsideration of private industry and governmental responsibilities, and so that current experiments could perhaps target more on the problems of formulating and delivering innovative strategic instrument configurations in a range of organizational contexts.

Keywords: Radical innovation; Green capitalism; Green economy; Distributional effects

The Green Economy Transition and Sustainable Technological Change

There seems to be a lot of discussion times over the past decades over how existing economic assumptions need to be changed to reduce carbon emissions, species extinction, water scarcity, and other severe socio - economic challenges. The financial meltdown of 2008–2009 ignited this debate (E. Barbier, 2010), and all these issues have since been turned into the concept of a "green economy." Authorities all across the globe have also endorsed the so-called 2030 Agenda for Sustainable Development, which comprises 17 Sustainable Development Goals. These targets emphasize that eradicating poverty around the world requires measures that not only strengthen the economy but also handle a variety of social needs such as educational, healthcare, safety nets, and employment generation, all while combating pollution and climate change. As a result, the sustainable development create a true relationship between the ecological and socio - economic systems. They also emphasize the importance of making the transition to a green economy, which entails a fundamental shift towards more and more environmentally friendly ways of manufacturing and utilization.

In this study, we focus of this kind of changeover that is especially critical, notably creation of self-sustaining technology innovation, i.e., investment and distribution patterns that have far less negative effects on the ecosystem, along with the climate changes. The paper clearly delineates a number of critical problems in promoting – and resisting – long-term technological transformation. These difficulties are posed with the goal of communicating key findings from empirical literature to authorities, experts, and the public in general.

Handling environmental and climatic challenges obviously demands both scientific inquiry knowledge and technical expertise in regards of the many software and services that may be employed to mitigate adverse consequences (e.g., carbon-free energy technologies). Sustaining long-term advanced technology, on either hand, is a culturally, institutional, geopolitical, and economical endeavor fraught with semi challenges.

According to the so-called transitions literature (FW. Geels, 2004), many domains, like as electricity production, supply of water, and so forth, may be classified as social economic systems and/or innovation systems (Markard J, Raven R and Truffer B, 2012). Integrated processes consist of a collection of players (entities, commercial enterprises, academic institutions, government organizations, etc.), and even the information and infrastructure that both these participants possess (legal rules, codes of conduct, etc.). To put it in other words, the creation of new carbon-free innovations, for instance, may require the development of innovative business processes comprising performers who have never dealt before; this presupposes a fairly lengthy journey that can affect civilization in a range of ways, along with legislative changes, transformed consumer preferences, related impacts, infrastructure improvement, and new and innovative business approaches.

To look at it another way, in order to accomplish long-term technical transformation, social and economic adaptations are required in owing to technical advancement. Indeed, there are several episodes throughout experience that demonstrate the necessity to handle the structural and institutional problems that arose with advances in medical technology. In retrospect, the societal consequences of energy in despite significant increases over the 20th century were enormous. Despite the fact that electrical power was found in the 1870s, electric engines provided less than 5% of reciprocating engines in American companies in 1900, and it remained additional 20 years for overall output to skyrocket (P. David, 1990). One of the purposes for the slow adoption of electric energy was that emerging production lines had to change their approach software packages, including the manufacturing phase, design, transportation, and the manner in which laborers were enlisted, skilled, and charged, in order to maximize the value of the modern innovation. When assessing the influence of laptops on total production in the second half of the 20th century, an analogous narrative arises. For a long time, numerous businesses placed money into systems with little or no return. Throughout this situation, too, the modern technology necessitated fundamental adjustments in order for businesses to benefit from the computer. Centralization, offshoring, and simplifying production processes, as well as providing customers with more options, were all part of this strategy. (Brynjolfsson E. and L.M. Hitt , 2000).

This core principle, that modern technological acquisition fostering growth adjustments, is true at either the business or societal levels. Any product innovations should take into account the intricacies of interconnections among various types of players with varying ethnicities, broader market patterns, or the need for knowledge construction and structural arrangements. In essence, fundamental improvements may be extremely significant in the case of renewable initiatives, such as negligible activities in electricity areas.

In light of this, the question of where to foster long-term scientific advancement is receiving more emphasis in regulatory circles and scholastic study. The major aim of this essay is to address several of the most fundamental social problems in seeking such transformation, as well as to present key development observations and vital areas of study for the prospective. We accomplish it by combining different strains of scholarly material. The five primary broad obstacles are the focus of the editorial:

- Managing dispersed – and increasingly transnational – ecologic hazards
- Generating dramatic – not just gradual – technical transformation that is sustainable;
- Verde industrial capitalism emergence: the unpredictable industry premise;
- The government's role: putting together the right regulatory combination;
- Addressing distribution of income problems and ramifications

The initial two challenges concern the many sorts of infrastructural tasks which can only be undertaken but also the impediments that must be conquered in addition to establish lengthy technical growth. The ensuing topics concern the positions and duties of a set of core players in the changeover, particularly corporate firms and federal organizations. Following any of these difficulties is a listing of supplementary specific objectives that are presented and discussed underneath each theme. We provide recommendations for engaging with as well as controlling those difficulties, but specific responses will most possibly differ depending on the provincial or geographical situation. The paper concludes by rapidly providing several emerging research choices, with an emphasis on inquiry that might aid in green democratic and pragmatic change.

Dealing with diffuse – and ever more global – environmental risks

Rigorous standards limits on leaks towards the earth's atmosphere and groundwater were introduced with the onset of contemporary environmentalist protection in the 1960s. The spotlight was, unfortunately, almost entirely on fixed exposure contributors (i.e., machine), which were reasonably straightforward to assess and manage, for example, by greenhouse exposure guidelines. Furthermore, there was a major focus on localized consequences throughout this initial phase, such as leaks into surrounding watersheds having deleterious implications on other companies or other homes in the adjacent town.

However, throughout time, the atmospheric issues are more focused on reducing multiple forms of disperse emitters. These come from a variety of places, including automotive transportation, maritime, aircraft, and horticulture. Contamination from scattered origins spreads over broad distances, and while they may not prove a major generator of toxicity on their own, when combined with other scattered species, they can have significant ultimate consequences. Worldwide enviro concerns such as temperature changes are becoming increasingly important, and this dilemma is being exacerbated by commercialization and increased worldwide commerce in consumables. Resolving these difficulties frequently necessitates multilateral cooperation and strain on resources, which have proven tough or even of themselves. This challenge is shown by the hurdles in obtaining a sufficiently rigorous universal climate deal. (Ciscar J-C, Saveyn B, Soria A, Szabo L, Van Regemorter D and Van Ierland T. A, 2013)

Scattered discharges are notoriously problematic to detect and, as a result, to control. Sanitary regulators, for example, would desire to sanction incorrect solid commodity removal just as it would improve minimize different toxic dangers, yet such conduct is often covert and tough to spot. Polypropylene garbage is an excellent indication; it originates via multitudes of retail items, is transported across the universe by air masses, and accumulates microbeads particles, especially in the marine. Many hazardous compounds, such as lubricants and plasticizer, are found in retail items, the majority of which are manufactured. It's also tough to keep track of how these compounds could disseminate to persons and the surroundings. As a result, digital advancements that allow for improved element traceability and surveillance will be prioritized. (Federal Ministry of Education and Research, German Government, 2015).

To counteract these disperse ecosystem repercussions, mankind will need to discover new – and more roundabout – means to oversee and regulate issues. This might lead to efforts to end substance chains and create a loop economy, wherein the worth of foodstuffs, substances, and commodities is preserved for as prolonged as feasible (European Commission, 2015). In reality, this means a greater emphasis on capacity pooling, substance and power conservation, and downsizing, composting, or re-use of virgin

components (A.A. Heshmati, 2017). (Often with the help of various digital platforms such as Uber and Airbnb). In various terms, rather than restricting releases as closely as feasible to the extent of the harm, policymakers may potentially promote certain undertakings (e.g., substance reclamation) or systems (e.g., minimal manufacturing methods) that are thought to lessen atmospheric burden.

Supporting vendor models that consider reparability and renewability is one significant strategy to encourage device recovery and reuse. A customizable device layout can also help to optimize recyclability. This, nevertheless, offers with its own set of difficulties. Manufacturers frequently create commodities in this a way that increases the expenses of shredding on subsequent processors, yet for administrative grounds, the refuse recuperation unit may be unable to deliver additional encouragement to the producer to modify the item pattern (Calcott P and Walls M. Waste, 2005). Multi-layer polyethylene for foodstuff wrapping, for illustration, are frequently irreconcilable with electromechanical regeneration.

While promoting substance and power efficiency methods can help with disperse planetary problems, it might constitute a dubious boon. These policies indicate that system can deliver the similar number of assets and service providers with less materials and energetic expenditures, but it also causes a boomerang advantage. Reserves are released up as a result of increased effectiveness, can be utilized to boost the creation and usage of other items. To put it another way, performance improvements might be substantially offset by increasing purchase outside in the market. For example, if people purchase propellant automobiles, they will be able to commute frequently or expend the wealth spared on other items. (Greening LA, Greene DL, Difiglio C., 2000)

Furthermore, a greater emphasis on loop cycle remedies will necessitate more interdependence across various economic domains. Arguably, it is because of this interdependence that the desired effectiveness benefits are feasible in the first position. This necessitates new kinds of collaboration among businesses, as well as unique commercial structures. However, in other circumstances, this may be challenging to do. Leftover temperature from diverse manufacturing sectors, for examples, can be used to provide energy for household heating or horticulture. Such intergovernmental power interaction is indeed frequent (for example, in Sweden), but taking it any farther might be difficult and/or expensive. Ventures in this type of interaction are relationship-specific, meaning that their rewards are contingent on the connections continuing. In perspective of aspirations, commercial processes, organizing horizons, and other factors, the organizations engaged may be very diverse, causing long devotion impossible. Furthermore, the extra steam is a consequence in socioeconomic terms, suggesting that its availability will be controlled by the core product's output. Of course, this holds true for a variety of different rubbish items, such as compost degraded to produce methane and tertiary aluminum from wrecked autos.

In conclusion, the rising relevance of managing dispersed releases into the external habitat necessitates the development of passive pollution remediation solutions. Implementing apiece of those techniques (e.g., increasing reprocessing and substance performance) comes with its own set of hurdles; they may encounter significant obstacles (e.g., for commercial design and leftover usage) and may have unintended consequences (e.g., rebound effects). Furthermore, a priority on reprocessing and resources optimization must not overshadow the need to strengthen noxious chemical, item traceability, tracking, as well as providing better impetus for item innovation. There is a need for both mechanical and administrative advances.

Achieving Radical – and not just Incremental – Sustainable Technological Change

For the shift to a green industry, evolutionary advances, such as greater content and resource performance in current industrial process steps, are critical. More substantial – and perhaps drastic – technical initiative, on the other hand, is required. Switching solid hydrocarbons in transportation foundry manufacturing, for example, necessitates profound technical advances rather than continuous effectiveness gains (e.g., (M, Nilsson LJ, and Johansson B. 2017). Nonetheless, there are a multitude of elements that will make drastic reinvention impossible in the first place. Three major roadblocks are highlighted hereunder.

Secondly, venture plutocrats may have limited subsidies to make lengthy technical growth initiatives. The hazards of below of general populace goods such as understanding gained by R&D activities, learning-by-doing have been emphasized in the economists' profession (e.g., (Lehmann P and P. Soderholm, 2018)). While a result, confidential enterprises will be capable to start taking a small portion of the overall rate-of-return on such investments, as considerable advantages will flow to other businesses. Because of such information externalities, long-term industrial transformation efforts will remain unproductive and underfunded.

Thirdly, existing solutions frequently compete unfairly with emerging green technology. The veterans, who may be near replacements for their greener rivals, will have a competitiveness lead due to their ability to proliferate during moments of less rigorous environmentalist legislation, greater or less custom - made administrations and facilities. This leads to sequence, in which the society is tethered to specific technology paths (WB Arthur, 1989). Established establishments, such as regulations and norms of comportment, may also donate to trajectory dependency since they frequently encourage entrenched (fossil-fuel based) technology (GC. Unruh, 2000).

Nevertheless, the electrical grid, which is one of the most important psychological subsystems in the green revolution conversion, is still characterized by dominant solutions like nuclear generation, hydrocarbon generation, and shows various features that will drive to route relying activity. Large initiatives with growing yields are common. The premise that perhaps the results by various power supplies – despite of atmospheric performance – are quite identical replacements exacerbates pathway dependence. Furthermore, power industries are frequently heavily supervised, suggesting that preexisting technical trends are anchored in and reinforced by a sophisticated network of laws and apparatus.

In summarization, more militant technical transition are required for conservation, and certain transitions are distinguished by tall and volatile Pleistocene timeframe during which novel widespread configurations – such as movie star connectivity, intrinsic worth propositions, insight, and institutions – must be established and connected with burgeoning techniques. Therefore, the individual economy cannot be trusted to create these institutions on its own, necessitating some form of official intervention. However, any administrative device or regulatory combination that is effective must be based on a thorough knowledge of the inherent barriers to long-term tech growth. Software aid may be required since various solutions encounter situationally acquisition stages, commercializing possibilities, threat profiles, and so forth.

The Advent of Green Capitalism: The Uncertain Business-As-Usual Scenario

Since the beginning of the current climate dispute in the 1960s, business and natural aims have been regarded as being incompatible. It has been stated that industry choices are based on profitability maximizing; attempting to manage climate problems at the same time will result in fewer earnings and decreased productive. Meanwhile, as worries concerning the globe economic growth planetary imprints

have grown, as has the popularity of clean goods and labeling, substance debris recycling, and climatic compensatory programs, among other things, durability problems have managed to enter the foreground of commercial activity. In reality, many multinational corporations no longer discriminate between sustainability and overall creativity; the biological legacies of company activities are virtually always considered during development procedure (Organization of Economic Cooperation and Development (OECD), 2009).

In the end, it's hard to say exactly how high autonomous, brand efforts will get us on the arduous and twisty path to the green economy. Industrial industries and conservation startups assist in the expansion of novel, streamlined entrepreneurial configurations as well as the infomercial incorporation of advancements, in advisement to a variety of gradual improvements such as elevated vitality and fabric effectiveness of elevated computerization. Vendors will pay more consideration in the term to preventing unforeseen economic consequences, such as the expenses of polluted site treatment or deluge concerns as a result of warming disruption. Massive insurance firms were arguably the quickest to see climate disruption as a threat to their survival, which is not unexpected. Various liquidity products such as "climate swaps", "tragedy notes" were developed as one reaction. (Kirby P. and T. O'Mahony).

As previously stated, there are grounds to believe that enterprises will be ill-equipped to commit in leafy solution creation in the presence of explicit public backing. Greens item breakthroughs are frequently simpler to cultivate since corporations may bill customers a pricing boost. Indeed, many well-known ethical enterprises (for example, Anita Roddick of the Body Shop) have been consumer creators. Verde system creativity, on the other hand, is harder complex to develop. It is difficult to persuade people to devote a surcharge for advancements. In newer ore and coke facilities, for example, significant measures are required to assert a carbon-free burst smelting operation. (e.g., (Åhman M, Nilsson LJ and Johansson B. 2017)).

In summary, the preceding implies that it is impossible to predict what a basal picture of the worldwide sector might seem out in terms of viability. Hence, it is probable that ecofriendly economics and sustainable enterprises will have difficulty executing the greener economic changeover in two ways. Initially, the basal paradigm may include too few dramatic technological developments due to the prevalence of expertise contagion and the necessity for protracted vulnerability. Second, the benchmark environment is quite anticipated to have a high level of digitization and mechanization, which improves the prospect for substance and labor conservation significantly. However, thanks to backlash phenomena, utilization improvements from new technology may not be sufficient to overcome the durability dilemma. As a result, extra budgetary assistance and – perhaps – a reassessment of the province's involvement in fostering healthy digital transformation become possible.

Dealing with Distributional Concerns and Impacts

The shift to a healthy capitalism, comprising technology transformation, has an impact on the entire civilization. Not merely must the functioning of novel capabilities be optimized and effective approaches identified; the main serious redistributive implications of modern transition must also be acknowledged and tackled. All cultural upheavals have champions and casualties, and except this is acknowledged and addressed, the desired clean changeover may fail credibility among many major sections in society. This dilemma is about several aspects of differential consequences. One notable facet is how differing poverty thresholds influence communities. According to monetary studies, climate provisions in industrialized nations, particularly levies on garbage and vitality usage, have egalitarian repercussions, suggesting that the smallest families are often the disproportionately severely afflicted in proportional words. Such

results may occur even in the context of initiatives that rely on immediate backing for predefined technical routes. Incentives for photovoltaic neurons and electrified vehicles are expected to help elevated families the maximum, as these consumers are increasingly likely to possess their possess home and purchase automobiles on a regular basis. Of reality, modern progress, particularly that occurring in renewable innovation, may have far-reaching differential consequences in more oblique manner, not particular via its effects on the job marketplace (e.g., wages. Work conditions) (e.g., (R. Avent, 2016)).

Geographic aspects of unsustainable urbanization are also significant (e.g., D. Gibbs and K. O'Neill, 2017). One problem in this scenario is that folks frequently want greener initiatives in their local neighborhood (for example, in turbine generation) to support metropolitan prosperity, unemployment, and other civic aspirations. Conversely, breakthrough ecological advancements may struggle to have a significant beneficial influence on revenue and productivity at the provincial and statewide levels. For example, scientific advancement has altered the intermittent fuel fund's interaction with the industry. The upfront capacity needs of infrastructure such as turbine grinder estates and biodiesel extraction units have significantly grown due to a confluence of magnitude efficiencies and higher material sensitivity. Data entered to current sustainable generation schemes must progressively meet stringent requirements in aspects of understand exactly, which cannot often be furnished by localized enterprises. Nevertheless, with the introduction of digitized tools, trained personnel dwelling in distant regions of the nation may now oversee, maybe, vast windmill plantations (or even abroad).

In reality, as the world's largest economics become more linked, legislative tendencies lead to a greater emphasis on the sovereign province, and even provincial secession. If any, this will exacerbate the shift to a healthy market. It will want to appreciate the daunting swap among reliability, which customarily does enable overseas alignment (e.g., instead of regulatory prototype and Technology transfer coexistence), and a valid transmission of rewards and ends up costing, which simply put appears to assert a greater positive provincial and rural perception.

In summary, the varied sectoral implications of responsible technology progress require increasing scrutiny in both academic investigation and administrative domains to guarantee that this advancement arises in approaches that assist decrease hunger and promote fairness. Adverse consequences may necessitate a greater range of interventions (for example, reimbursement tools such as sub regional petroleum endowments, remunerations, or targeted wider levies), but they equally necessitate challenging trade-offs amongst productivity and justice.

Conclusions and Avenues for Future Research

The breadth and quality of the social difficulties that occur as a result of climatic and ecosystem dangers are vast and varied, and we have concentrated on five major hurdles to safe scientific progress in this text. These are generalized concerns that should worry multiple societies and areas, even if precise answers vary based on setting. We finish in this piece by hastily outlining a handful of consequences and prospects for prospective scholarly initiatives. These expertise deficiencies may give valuable observations for both researchers and lawmakers and authorities.

Ultimately, science embracing multiple effect appraisals, including quantitative advancement in review surveys, should aid the bio economy migration. This relates to assessments of the effects of major threshold advancements, such as digital revolution and robotization, neoliberalism versus expropriation, and so on, on climate and wealth dissemination findings, as well as the chances for green creativity partnerships and diverse shaped recession enterprise approaches. Such assessments might be especially

useful in identifying potential upcoming paths for the revitalization – and oxide intensity – of major industrial sectors. Apparently, enhanced appraisals of legislative tools and decision pairings are also required. With a greater reliance on the significance of platform policy, such assessments are further from simple. They must include the positions of diverse governments in creativity regimes and handle crucial influences; any appraisal must also recognize policy experience that occurs over tenure.

References

1. Åhman M, Nilsson LJ, Johansson B. Global climate policy and deep de-carbonization of energy-intensive industries. *Clim Pol.* 2017; 17(5):634–49.
2. Arthur WB. Competing technologies, increasing returns, and lock-in by historical small events. *Econ J.* 1989; 99:116–31.
3. Avent R. *The wealth of humans: work, power, and status in the twenty-first century.* London: St. Martin's Press; 2016.
4. Barbier E. How is the global green new deal going? *Nature.* 2010; 464:832–3.
5. Bartelmus P. The future we want: green growth or sustainable development? *Environ Dev.* 2013;7:165–70.
6. Bek D, Nel E, Binns T. Jobs, water or conservation? Deconstructing the green economy in South Africa's working for water programme. *Environ Dev.* 2017; 24:136–45.
7. Benneer LS, Stavins RN. Second-best theory and the use of multiple policy instruments. *Environment Resource Economy* 2007; 37:111–29.
8. Bergquist AK, Söderholm K, Kinneryd H, Lindmark M, Söderholm P. Command-and-control revisited: environmental compliance and technological change in Swedish industry 1970–1990. *Ecological Economy.* 2013;85:6–19.
9. Brynjolfsson E, Hitt LM. Computation: information technology, organizational transformation and business performance. *J Econ Perspect.* 2000; 14:23–48.
10. Budish E, Roin BN, Williams H. Do firms underinvest in long-term research? Evidence from cancer clinical trials. *Am Econ Rev.* 2015;105(7):2044–85.
11. Calcott P, Walls M. Waste, recycling, and 'design for environment': roles for markets and policy instruments. *Resour Energy Econ.* 2005; 27(4):287–305.
12. Ciscar J-C, Saveyn B, Soria A, Szabo L, Van Regemorter D, Van Ierland T. A comparability analysis of global burden sharing GHG reduction scenarios. *Energy Policy.* 2013; 55:73–81.
13. Cohen B. Sustainable valley entrepreneurial ecosystems. *Bus Strategy Environ.* 2006; 15(1):1–14.
14. David P. The computer and the dynamo: an historical perspective. *Am Econ Rev.* 1990; 80:355–61.
15. Dechezleprêtre A, Glachant M, Mohnen M. Knowledge spillovers from clean and dirty technologies: a patent citation analysis. Working paper no. 135. London: Grantham Research Institute on Climate Change and the Environment; 2017.
16. Del Rio P, Bleda M. Comparing the innovation effects of support schemes for renewable electricity technologies: a function of innovation approach. *Energy Policy.* 2012; 50:272–82.
17. Eggert RG, editor. *Mining and the environment: international perspectives on public policy.* Washington, DC: Resources for the Future; 1994.
18. Ejdemo T, Söderholm P. Wind power, regional development and benefit-sharing: the case of northern Sweden. *Renewable Sustainable Energy Revolution.* 2015; 47:476–85.
19. European Commission. *Closing the loop – an EU action plan for the circular economy.* Brussels: COM (2015) 614 final; 2015.
20. European Environment Agency (EEA). *Circular by design.* Copenhagen: Products in the Circular Economy; 2017.

21. Federal Ministry of Education and Research. Green economy research agenda. Bonn: German Government; 2015.
22. Fullerton D. Six distributional effects of environmental policy. CES Ifo working paper 3299. Germany: IFO Institute – Leibniz Institute for Economic Research at the University of Munich; 2010.
23. Future Earth. Strategic research agenda 2014. Priorities for a global sustainability research strategy. Paris: International Council for Science (ICSU); 2014.
24. Geels FW. From sectoral systems of innovation to socio-technical systems: insights about dynamics and change from sociology and institutional theory. *Res Policy*. 2004; 33:897–920.
25. Gibbs D. Sustainability entrepreneurs, Ecopreneurs and the development of a sustainable economy. *Greener Management Int*. 2009; 51:63–78.
26. Gibbs D, O'Neill K. Future green economies and regional development: a research agenda. *Regional Study* 2017; 51(1):161–73.
27. Greening LA, Greene DL, Difiglio C. Energy efficiency and consumption – the rebound effect – a survey. *Energy Policy*. 2000; 28(6–7):389–401.
28. Harford T. Fifty things that made the modern economy. London: Little, Brown; 2017.
29. Hellsmark H, Frishammar J, Söderholm P, Ylinenpää H. The role of pilot and demonstration plants in technology development and innovation policy. *Res Policy*. 2016; 45:1743–61.
30. Heshmati A. A review of the circular economy and its implementation. *J Green Econ*. 2017; 11(3/4):251–88.
31. Heshmati A. An empirical survey of the ramifications of a green economy. *J Green Econ*. 2018; 12(1):53–85.
32. Huenteler J, Schmidt T, Ossenbrink J, Hoffman V. Technology life-cycles in the energy sector – technological characteristics and the role of deployment for innovation. *Techno Forecast Social Change* 2016; 104:102–21.
33. International Energy Agency (IEA). Ensuring green growth in a time of economic crisis: the role of energy technology. Syracuse: IEA; 2009.
34. Jacobson S, Bergek A. Innovation system analyses and sustainability transitions: contributions and suggestions for research. *Environment Innovation Social Transit*. 2011; 1:41–57.
35. Kirby P, O'Mahony T. The political economy of the low-carbon transition. Pathways beyond techno-optimism. London: Palgrave MacMillan; 2018.
36. Kivimaa P, Kern F. Creative destruction or mere niche support? Innovation policy mixes for sustainability transitions. *Res Policy*. 2016; 45(1):205–17.
37. Larson AL. Sustainable innovation through an entrepreneurship lens. *Bus Strategy Environ*. 2000; 9:304–17.
38. Lehmann P, Söderholm P. Can technology-specific deployment policies be cost-effective? The case of renewable energy support schemes. *Environ Resource Econ*. 2018; 71:475–505.
39. Levin RC, Klevoriek AK, Nelson RR, Winter SG. Appropriating the returns from industrial research and development. *Brook Pap Econ Act*. 1987; 3:783–820.
40. Markard J, Raven R, Truffer B. Sustainability transitions: an emerging field of research and its prospects. *Res Policy*. 2012; 41:955–67.
41. Megwai G, Njie NI, Richards T. Exploring green economy strategies and policies in developing countries. *J Green Econ*. 2016; 10(3/4):338–57.
42. Moberg Å, Finnveden G, Johansson J, and Lind P. Life cycle assessment of energy from solid waste – part 2: landfilling compared to other treatment methods. *J Clean Prod*. 2005; 13(3):231–40.
43. Neuhoff K. Large-scale deployment of renewables for electricity generation. *Oxford Revaluation Economic Policy*. 2005; 21(1):88–110.
44. Newell P. Globalization and the environment: capitalism, ecology and power. Cambridge: Cambridge University Press; 2012.
45. Newell P, Paterson M. Climate capitalism: global warming and the transformation of the global economy. Cambridge: Cambridge University Press; 2010.

46. Nicolli F, Johnstone N, Söderholm P. Resolving failures in recycling markets: the role of technological innovation. *Environ Econ Policy Stud.* 2012; 14(3):261–88.
47. Organization of Economic Cooperation and Development (OECD). Sustainable manufacturing and eco-innovation. Framework, practices and measurement. Paris: OECD; 2009.
48. Organization of Economic Cooperation and Development (OECD). Interim report of the green growth strategy: implementing our commitment for a sustainable future. Paris: OECD; 2010.
49. Popp D, Newell R. Where does energy R&D come from? Examining crowding out from energy R&D? *Energy Econ.* 2012; 34(4):980–91.
50. Rodrik D. Green industrial policy. *Oxford Rev Econ Policy.* 2014; 30(3):469–91.
51. Rogge KS, Richardt K. Policy mixes for sustainability transitions: an extended concept and framework for analysis. *Res Policy.* 2016; 45(8):1620–35.
52. Söderholm P, Hellsmark H, Frishammar J, Hansson J, Mossberg J, Sandström A. Technological development for sustainability: the role of network management in the innovation policy mix. *Techno Forecast Social Change* 2019; 138:309–23.
53. Stein JC. Efficient capital markets, inefficient firms: a model of myopic corporate behavior. *Q J Econ.* 1989; 104:655–69.
54. United Nations Environment Programme (UNEP). Towards a green economy: pathways to sustainable development and poverty eradication. Nairobi: United Nations; 2011.
55. United Nations Environment Programme (UNEP). A guidance manual for green economy policy assessment. New York: United Nations; 2014.
56. United Nations Framework Convention on Climate Change (UNFCCC). 2016 biennial assessment and overview of climate finance flows report. Bonn: United Nations; 2016.
57. Unruh GC. Understanding carbon lock-in. *Energy Policy.* 2000; 28(12):817–30.
58. Van Ewijk S, Stegemann JA. Limitations of the waste hierarchy for achieving absolute reductions in material throughput. *J Clean Prod.* 2016; 132:122–8.
59. Walls M, Palmer K. Upstream pollution, downstream waste disposal, and the design of comprehensive environmental policies. *J Environ Economic Management* 2001; 41:94–108.
60. Williamson O. Credible commitments: using hostages to support exchange. *Am Econ Rev.* 1983; 73:519–40?

CHANGED E-COMMERCE BEHAVIORS OF AZERBAIJANI CONSUMERS DURING THE PANDEMIC PERIOD

Hasanali Ildirimov

Azerbaijan State University of Economics

h.ildirimov@unec.edu.az

Prof. Dr. Muslummat Allahverdiyeva

Azerbaijan State University of Economics

allahverdiyeva_muslummat@mail.ru

Elshan Yusifli

ADA University

eyusifli2021@ada.edu.az

Abstract

A newly emerged type of coronavirus observed in Wuhan, China in 2019 changed consumer behaviors and expectedly, most of those behavioral changes will turn into permanent consumer behaviors. The recent pandemic not only affected human health and healthcare systems but also rattled and altered all systems of society. The coronavirus pandemic has transformed the nature of the business and has affected global e-commerce. Many changes are occurring in the e-commerce industry, affecting both the industry and the extent of competition. Individuals are supposed to spend their time at home during COVID-19 and most purchase operations are completed online. Identifying changed e-commerce consumer behaviors in Azerbaijan during the pandemic is one of the main purposes of the research. In the research, analytical methods were applied, and topic-relevant books, scientific works, articles, comments of scientists, and statistical data were collected and analyzed. To examine changed e-commerce consumer behaviors in Azerbaijan, a survey method was utilized, and survey results were analyzed via SPSS.

Keywords: consumer behaviors, consumer behaviors during the pandemic, e-commerce in Azerbaijan

Introduction

The coronavirus outbreak initially surfaced in December 2019 in Wuhan, Hubei Province, China. COVID-19 infection spreads through droplets produced by infected people's airways, generally when coughing or sneezing. Various activities, travel, and curfews have been canceled due to the coronavirus pandemic. As a result of these efforts, there has been an upsurge in internet purchasing during the stay at home. The pandemic has not only threatened human health and health systems, but has also shaken and changed all systems that make up social life. The pandemic did not only threaten humanity with health problems but also collapsed and reshaped main regulations regarding social lifestyle (Jones K., 2020).

The purpose of the research is to identify changing consumer behaviors during the pandemic period in Azerbaijan and determine how Azerbaijani e-commerce companies should set their strategies in response to the changing consumer behaviors. Companies can get informed about changes they might execute in company e-commerce strategies by analyzing changing consumer behaviors during the pandemic in Azerbaijan.

In this study, analytical methods were used, and topic-relevant books, scientific works, articles, comments of scientists, and statistical data were collected and analyzed. To examine changed consumer behaviors, a survey method was utilized and survey results were analyzed via SPSS.

Research has some restrictions. Considering that pandemic is present for only two years, literature finding is a cumbersome process. The freshness of the topic results in an incomprehensive and incomplete analysis. This remains the main limitation of the research.

Theories of P. Kotler, G. Armstrong, I. Szmigin, and M. Piacentini were adapted for the identification of consumer behaviors.

Marketing is the activity, set of institutions, and processes for creating, communicating, delivering, and exchanging offerings that have value for customers, clients, partners, and society at large (AMA, 2005). Purpose of the marketing is to satisfy the needs and wants of customers, to please them, and end eventually, to earn profit. In the field of marketing, the reason for analyzing consumer behavior is to understand their choices, purchases, and behavior regarding satisfying their needs and setting marketing strategies based on those behaviors. (Marshall G., 2014). Indeed, consumers indirectly participate in all the decisions that marketing managers make every day (Szmigin & Piacentini., 2018). Since competition is more intense in a contemporary period compared to the old one, analyzing consumers more closely, understanding their hidden needs, and satisfying those needs are the keys to success in the business.

Specification and understanding of the consumer concept is a worth-noting point that several works in the literature suggested various definitions of the concept:

- “Consumers are a group of individuals that use or possess a capability to use needed goods and services” (Szmigin & Piacentini., 2018: p. 34).
- “Consumer is an individual that possesses a capability to buy products for his/her personal needs and wants and consumes those products” (Hoyer W D et al., 2012).
- “Consumer is an individual that buys or possesses a capability to buy marketing components in order satisfy personal needs and wants” (Gabriel & Lang., 2015).
- “Consumer behavior analysis field investigates how individuals, groups, and organizations select, buy, use, and decide about goods, services, ideas, and experiences to satisfy their needs and wants” (Hoyer W D et al., 2012).

While learning the consumer concept, it is essential to differentiate it from the customer concept because these two concepts are usually confused which results in false conclusions.

A consumer is an individual that purchases a good or service for the end-use. So, it is an end-user. However, a customer is a person that regularly makes his/her purchases from a certain brand. For example, customers of the diapers are parents while babies are consumers of them. It is quite usual that the customer and consumer of a product is the same person. It happens when an individual makes a purchase for personal use. For example, ordering a meal from a restaurant. All in all, it is important to specify the needs and wants of customers and consumers separately.

Consumer Behavior is a scientific research field that investigates processes (and causes of these processes) regarding the selection, purchase, and disposal of goods, services, ideas, and experiences by groups and individuals. (Armstrong et al., 2014).

Consumer Behavior analyzes processes regarding selecting, purchasing, using, and deciding about goods, ideas, and services that individuals and businesses require for satisfying their needs and wants (AMA, 2005).

According to another definition, consumer behavior is the sum of the following components: purchase of goods and services, evaluation of them, decision process, and related physical activities.

E-commerce, which is the sum of buying and selling processes over the internet, has been defined by different organizations as below:

- E-commerce is the process of goods' production, advertisement, sales, and distribution over telecommunication channels (World Trade Organization., 2017).
- E-commerce is the process of buying and selling goods and services with the purpose of receipts and positioning of orders using specifically selected methods (Coppel., 2000).

During the pandemic, certain changes in consumers' behavior had been beyond estimation (Di Crosta *et al.*, 2021). The coronavirus pandemic caused a restructuring of the e-commerce sector by changing buying and selling behaviors of consumers because of the state-level isolation implementations that took place in most countries around the world (Hacialioglu, & Sağlam., 2021). After World Health Organization announced the official spread of coronavirus in March 2020, a sudden increase in the number of active e-commerce users was observed.

Literature review

Coronavirus has transformed the nature of business and has affected global e-commerce. According to studies, 52 percent of shoppers avoid going to physical stores and congested places. Furthermore, 36% said they won't go shopping until they obtain the coronavirus vaccine (Bhatti et al., 2020, p. 2)

Customers and vendors engage differently in the market because of the internet. As a result, many firms have shifted from traditional to internet connections. People can also access Internet marketplaces. (Appel et al, 2020)

Because of the fear of pandemics, online purchasing has become the norm. Gender influences age, married status, graduation, and online shopping, according to impact analysis of demographic variables for online shopping during the COVID-19 outbreak. To reduce freight operations disturbances. Aside from credit cards, a surge in payment methods such as QR codes, digital wallets, and digital money is one of the most significant findings in terms of safe buying (Parlakkılıç., 2020).

As a result of the impact of the COVID-19, it was determined that before the pandemic period, customer spending in online sales was mostly in the travel and accommodation expenses and clothing category. However, as a result of the outbreak of the COVID-19 pandemic crisis, there have been different and justified changes in the demand for products and product groups resulting from the pandemic (Çiçek & Muzaffaer., 2020).

Data Description

Certain precautions that consumers took during the pandemic demonstrated a significant impact on consumer behaviors. The purpose of the current research study is to investigate changing consumer behaviors and detect changes that occurred in Azerbaijan. It is expected that the findings of this study are going to provide useful insights to marketing and digital marketing specialists, brand managers, and general managers.

The survey questionnaire method was implemented as a data collection method. Overall, 23 questions were asked to the respondents, and using responses to those questions, actual changes in consumer behavior were analyzed. In the questionnaire, product usage, product stocking, e-commerce, and digital shopping-related questions were included along with the ones related to demographics.

The questionnaire was prepared on Google Forms and shared via Facebook, Instagram, and LinkedIn. The data collection process lasted between January 16 and January 30, and 293 respondents in total participated in the survey.

Methodology

The research was conducted to test predetermined hypotheses. Hypotheses of the research are as follows:

1. H1: During the pandemic, product selection behavior on e-commerce platforms demonstrated gender-related differences.
2. H2: During the pandemic, product selection behavior on the e-commerce platform demonstrated marital status-related differences.
3. H3: During the pandemic, shopping platform selection behavior demonstrated gender-related differences.
4. H4: During the pandemic, shopping platform selection behavior demonstrated marital status-related differences.
5. H5: During the pandemic, the e-commerce activity of consumers demonstrated gender-related differences.
6. H6: During the pandemic, the e-commerce activity of consumers demonstrated marital status-related differences.

As above-mentioned, 293 respondents participated in the study's data collection process. The demographics of the respondents are below:

Table 1: Demographic distribution of participants

	Number (n)	Percentage (%)
Sex		
Male	144	49.1%
Female	149	50.9%
Total	293	
Age distribution		
18-25	152	51.9%
26-35	77	26.3%
36-45	34	11.6%
45+	30	10.2%
Total	293	
Marital status		
Married	117	40%
Single	174	60%
Total	293	
Education level		
Advanced level education	255	87%
Intermediate level school	23	7.8%
Basic level school	15	5.2%
Total	293	

Source: Calculations of the authors based on the collected data

Males constitute 49.1% of the respondents while females stand for 50.9%. Age distribution of the respondents is as given: 18-25-year-old category (51.9%); 26-35-year-old category (26.3%); 36-45-year-old category (11.6%); 45+ age category (10.2%). Normality of the distribution is provided along with the case that at least 30 people participated from each age category (Krithikadatta, J., 2014). Based on the analysis, it was revealed that 60% of the respondents are single and married ones constitute 40%. A significant majority of the respondents have advanced-level education (87%).

Firstly, questions regarding frequently used online-shopping platforms were asked followed by the ones regarding what specific products were purchased during the same period. 49.8% of the respondents, who are also consumers, reported an increase in their use of online shopping while 42% reported no significant changes in their online shopping behavior. The below-given chart demonstrates the distribution of used e-commerce platforms by the respondents:

Chart 1: E-commerce platforms used by consumers during the pandemic

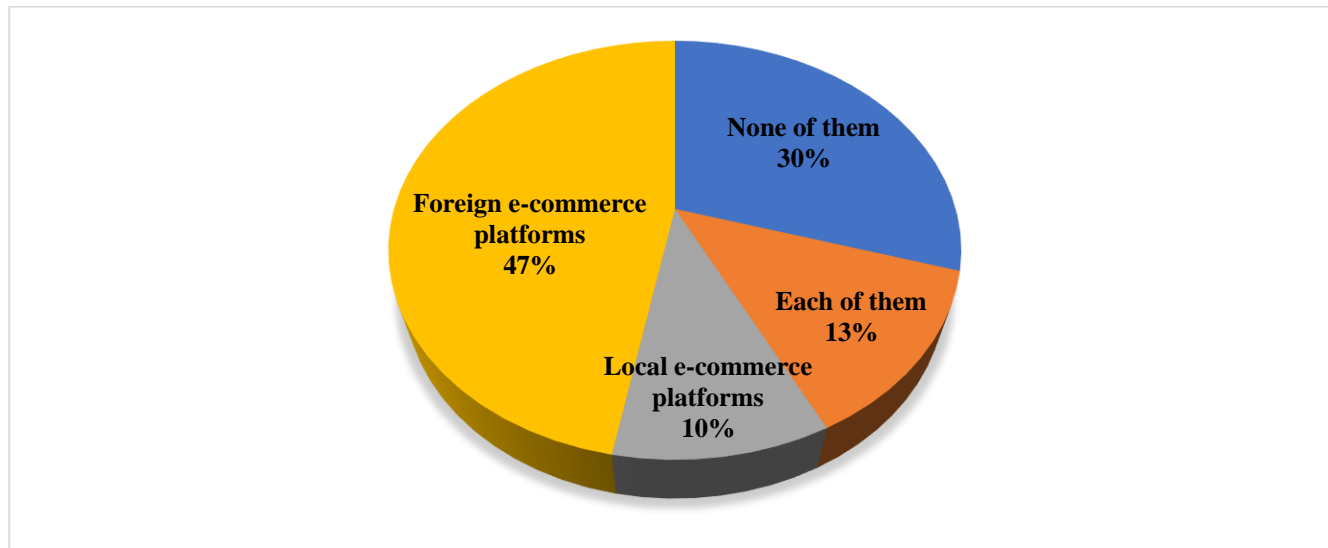

Source: Calculations of the authors based on the collected data

Analyzing changes between local and foreign platform usage, significant differences are observed. 60% of consumers reported that they used foreign e-commerce platforms while 23% indicated the use of local e-commerce platforms. The reason why local platforms are not preferred by the consumers is that local platforms are not fully capable of providing solutions to satisfy the exact needs of local consumers and the lower price advantage of foreign platforms makes them a more attractive and advantageous option.

Chart 2: Distribution of foreign e-commerce platforms used by consumers during the pandemic

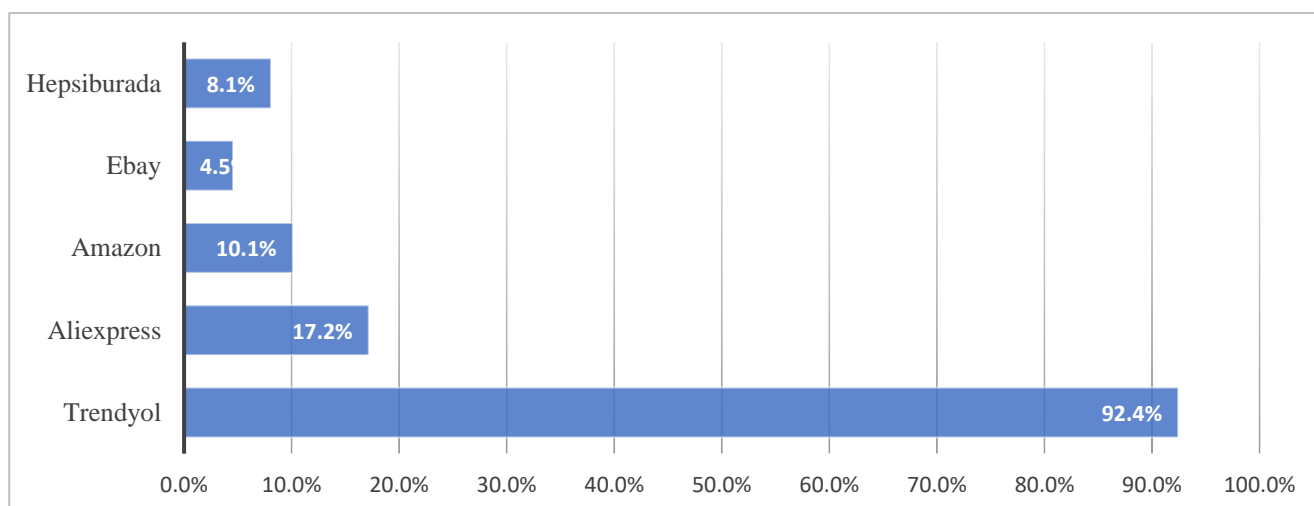

Source: Calculations of the authors based on the collected data

Among foreign e-commerce platforms, Trendyol is the most preferred one having a portion of 92.4%. Trendyol is the single leading foreign e-commerce platform based on the result of the obtained responses. Especially, an increasing number of Azerbaijani companies that import products from Turkey, the

advantage of lower price products, and sufficient quality of the products are the main factors affecting the competitive expansion of Trendyol and making it a preferred selection. On the other hand, Aliexpress and Amazon platforms were preferred by 17.2% and 10.1% of the respondents. A vast minority of the respondents reported that they also used e-commerce platforms such as Mythereasa, Ralph Lauren, and New Balance.

Usage of local e-commerce platforms is below:

Chart 3: Distribution of local e-commerce platforms used by consumers during the pandemic

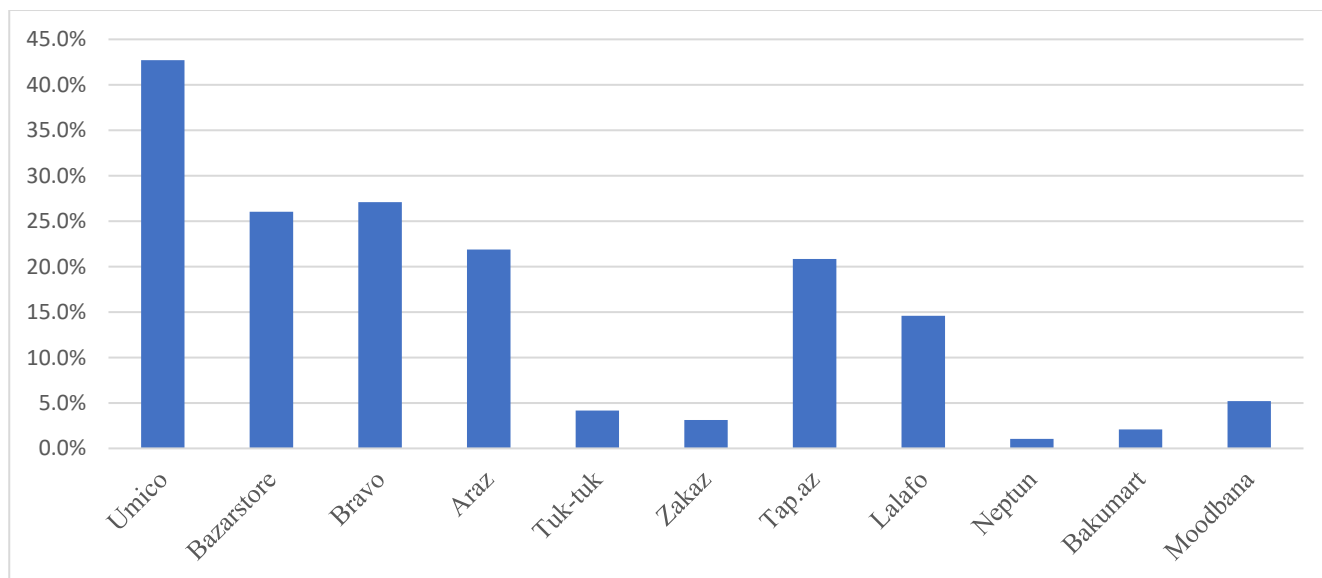

Source: Calculations of the authors based on the collected data

As described in chart 3, consumers do not usually prefer local e-commerce platforms when there is availability to use foreign ones. However, Umico stands out as the main option selected by 42.7% of customers that use local platforms. Its offering all categories' products and performing as a marketplace increases its popularity. Stores can register on Umico platform and add their products to the list. Umico takes responsibility for delivery by itself and promises to deliver the products after the day of order. Moreover, the platform also differentiates itself from the competitors by offering its customers on-credit purchases without leaving home, and by this, stimulates fully online shopping.

Additionally, respondents reported their use of major FMCG retailers such as Bravo (27.1%), Bazarstore (26%), and Araz Supermarket (21%). It should be noted that supermarkets hardly focused on stimulating fully online shopping and hardly incentivized consumers to prefer online shopping. On the other hand, other local startups such as Tuk-tuk, Zakaz, and Moodbana could not fully prove their competitiveness. Only a minor portion of respondents indicated their use of platforms such as Baku Electronics, Karaca, and Irshad Electronics.

Next question, respondents were asked about the products they purchase from e-commerce platforms. Chart 4 exhibits the percentage distribution of products purchased online:

Chart 4: Distribution of products purchased online by consumers during the pandemic

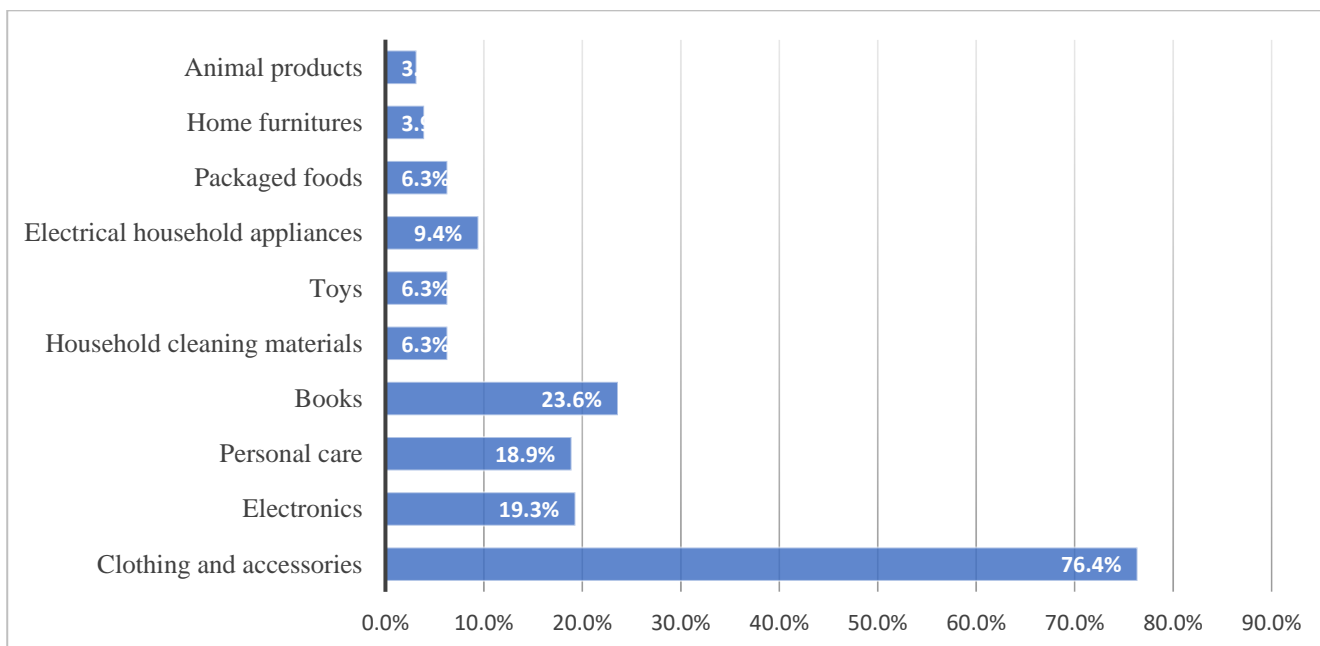

Source: Calculations of the authors based on the collected data

Based on the obtained data, it was revealed that during the pandemic, the most purchased product type is clothes by 76.4%. The category was followed by books (23.6%), electronics (19.3%), and personal care products (18.9%). 96% of the clothes buyers, 90.5% of electronics buyers, and 83% of personal care buyers completed their orders via the Trendyol platform. The local e-commerce platform, Umico, was mostly used for the purchase of electronics (76.9%), animal products (75%), packaged foods (66.7%), and cleaning products (60%).

As a part of the research, various tests were conducted among variables. Considering a fact that survey questions were constituted from multiple choice questions, to satisfy assumptions of reliability and normality, the Chi-square method was selected in the hypotheses testing process. This method is used to test the correlation between two variables. Mostly used variation of the method is the Pearson Chi-Square test. According to the Chi-square test, if P-value is less than 0.05 (alfa), there is an observed correlation between variables. Vice versa stands for the absence of the relationship between variables. In addition, the Chi-square table is assumed to be valid if at least 20% of cells have observations of more than 5 (McHugh., 2013: p. 4)., which is the case satisfied in this study.

Using the Chi-square test, each demographic variable was tested so that feasible relationships between demographics and consumer behaviors are found. The result of the Chi-square analysis is shown in Table 2:

Table 2: Result of Chi-square Analysis

Variables	“Chi-square” value	Degrees of freedom	P-value	Result
By Gender variable:				
Selected foreign e-commerce platforms during the pandemic	8.253	6	0.220	No relationship
Selected product on an e-commerce platform during a pandemic	71.818	11	0.000	Positive Relationship

By Marital Status variable				
Selected foreign e-commerce platforms during the pandemic	4.242	6	0.644	No relationship
Selected products on e-commerce platform during the pandemic	14.670	11	0.198	No relationship

Source: Calculations of the authors based on the collected data

In addition to that, T and ANOVA tests were applied to check the relationships between the two variables. The T-test is used for variables that have two options (for example male and female) while the ANOVA test is used for variables that have more than two options (for example: age range with 5 selections). All in all, both tests are used to check the relationship between two variables. Normal distribution condition must be satisfied for effective implementation of these tests. In order to approve the normal distribution of the data, skewness and kurtosis figures should be in between (-2) and (2) (George & Mallery., 2010). The result of the normality tests is as below:

Table 3: Result of Normal Distribution Analysis

Variables	Skewness		Kurtosis		Result
	Statistic	Standard error	Statistic	Standard error	
Changing e-commerce activity during the pandemic	-0.635	0.142	-0.572	0.284	Normally distributed

Source: Calculations of the authors based on the collected data

It should be specified that responses to the questions with multiple selection options have not been included in the table since they are not useful for effective implementation of normality check, T-test, and ANOVA test. Firstly, the T-test was conducted based on the demographics followed by the ANOVA test for the age variable. Results obtained from the T-test are as given:

Table 4: Result of T-test conducted between variables

	Levene's test for equality		T value	Degrees of freedom	Significance level (2)	Result
	F value	Significance level				
By Gender variable						
Changing e-commerce activity during the pandemic	1.329	0.250	-0.541	291	0.589	No Relationship
By Marital Status variable						
Changing e-commerce activity during the pandemic	0.600	0.439	0.177	289	0.860	No Relationship

Source: Calculations of the authors based on the collected data

Based on the T-test conducted between variables, no significant relationship was detected. To put it simple, there is no effect of consumers' gender or marital status on consumers' behavior regarding

product stocking duration, frequency of e-commerce shopping, specific e-commerce platform preference, and usage of social media.

Results

Following conclusions have been obtained based on the statistical analysis of collected data:

1. H1: During the pandemic, product selection behavior on e-commerce platforms demonstrated gender-related differences. We reject H₀ since P-value is less than 0.05. It is interpreted that during the pandemic product selection on e-commerce platforms showed gender-related differences. While 33% of males purchased electronics from e-commerce platforms, only 7% of females did so. On the other hand, while 30% of females purchased personal care products from e-commerce platforms, 7% of males did so. A significant difference is also observed in purchases regarding the toy category: while 11% of females purchased toys from an e-commerce platform, only 2% of males did so.
2. H2: During the pandemic, product selection behavior on the e-commerce platform demonstrated marital status-related differences. We failed to reject H₀ since P-value is greater than 0.05. It was revealed that during the pandemic product selection behavior on the e-commerce platform did not show marital status-related differences which means that married and single individuals make similar choices in the product selection.
3. H3: During the pandemic, shopping platform selection behavior demonstrated gender-related differences. We failed to reject H₀ since P-value is greater than 0.05. It means that there are no gender-related differences observed in the selection of online shopping platforms.
4. H4: During the pandemic, shopping platform selection behavior demonstrated marital status-related differences. We failed to reject H₀ since P-value is greater than 0.05. It means that marital status had no effect on e-commerce platform selection during the pandemic. Married and single individuals make similar choices in e-commerce platform selection.
5. H5: During the pandemic, the e-commerce activity of respondents demonstrated gender-related differences. We failed to reject H₀ since P-value is greater than 0.05. So, during the pandemic, gender had no effect on the e-commerce activity of respondents.
6. H6: During the pandemic, the e-commerce activity of respondents demonstrated marital status-related differences. We failed to reject H₀ since P-value is greater than 0.05 which is interpreted that married and single individuals did not demonstrate differences in their e-commerce activity.

Conclusion

The coronavirus pandemic changed consumers' online shopping behavior in Azerbaijan as it did in the whole world. Half of the respondents indicated an observable increase in their online shopping behavior. It was revealed that the vast majority of the respondents preferred foreign e-commerce platforms, especially Trendyol. Among the local e-commerce platforms, Umico is the single distinguished one. On the other hand, other local e-commerce platforms had hardly satisfied the needs and wants of consumers. They failed to focus on e-commerce activities and incentivizing the online shopping behavior of consumers. Clothes had been the most purchased product category as per responses of Azerbaijani consumers. As a result of the study, it was found that during the pandemic period in Azerbaijan, e-commerce behaviors did not demonstrate significant variations for consumers genders and marital status.

Focusing on the expansion of local e-commerce activities is assumed to let firms achieve higher market share and increased sales amount. To do that, firms should seek for creating added value by

understanding consumers' needs and wants properly. Firms can utilize artificial intelligence chatbots for responding consumer answers. In addition to answering simple questions, chatbots are no longer just answering tough questions, they are also helping businesses stay in touch with customers 24/7. Another important focus area is the establishment of trust via proper communication channels. E-commerce platforms can build confidence by adding customer feedback at the bottom of the product.

Further research studies should focus on the investigation of success determinants in the e-commerce field, potential e-commerce opportunities in Azerbaijan, and identifying methods of customer value creation in the e-commerce business.

References

- 1 AMA. 2005. Consumer behaviour. <https://www.ama.org/topics/consumer-behavior/>
- 2 Appel, G., Grewal L., Hadi, R. et al. (2020). The future of social media in marketing. *J. of the Acad. Mark. Sci.* 48, 79–95. <https://doi.org/10.1007/s11747-019-00695-1>
- 3 Armstrong, G., Adam, S., Denize, S., & Kotler, P. (2014). *Principles of marketing*. Pearson Australia.
- 4 Bhatti, A., Akram, H., Basit, H. M., Khan, A. U., Raza, S. M., & Naqvi, M. B. (2020). E-commerce trends during COVID-19 Pandemic. *International Journal of Future Generation Communication and Networking*, 13(2), 1449-1452.
- 5 Çiçek, Y. & Muzaffaer, H. (2021). The Impact of Covid-19 Pandemic Crisis on Online Shopping . *AYBU Business Journal* , 1 (1) , 16-25 . <https://dergipark.org.tr/en/pub/abj/issue/69157/1096078>
- 6 Coppel, J. (2000). E-commerce: impacts and policy challenges.
- 7 Di Crosta, A., Ceccato, I., Marchetti, D., La Malva, P., Maiella, R., Cannito, L., ... & Di Domenico, A. (2021). Psychological factors and consumer behavior during the COVID-19 pandemic. *PLoS one*, 16(8), e0256095. <https://doi.org/10.1371/journal.pone.0256095>
- 8 Gabriel, Y., & Lang, T. (2015). *The unmanageable consumer*. Sage.
- 9 George, D., & Mallery, M. (2010). *SPSS for windows step by step: A simple guide and reference*.
- 10 Hacıoğlu, A., & Sağlam, M. (2021). Covid-19 pandemi sürecinde tüketici davranışları ve e-ticaretteki değişimler. *Medya ve Kültürel Çalışmalar Dergisi*, 3(1), 16-29. <https://doi.org/10.29228/mekcad.2>
- 11 Hoyer, W. D., MacInnis, D. J., & Pieters, R. (2012). *Consumer behavior*. Cengage Learning.
- 12 Jones, K. (2020). How COVID-19 consumer spending is impacting industries. *Visual Capitalist*. <https://www.visualcapitalist.com/consumer-spending-impacting-industries/>
- 13 Krithikadatta, J. (2014). Normal distribution. *Journal of conservative dentistry: JCD*, 17(1), 96.
- 14 Parlakkılıç, A. , Üzmez, M. & Mertoğlu, S. (2020). Digital Transformation of E-Commerce: How Did Covid-19 Affect Customers' Online Shopping Behaviors? . *Journal of Business in The Digital Age* , 3 (2) , 117-122 . DOI: 10.46238/jobda.823955
- 15 Szmigin, I., & Piacentini, M. (2018). *Consumer behaviour*. Oxford University Press.
- 16 World Trade Organization. 2017. https://www.wto.org/english/thewto_e/minist_e/mc11_e/briefing_notes_e/bfecom_e.htm

GƏNCƏ-DAŞKƏSƏN İQTISADI RAYONUNDA KLASTER SAHƏLƏRİNİN LOKALLAŞMA ƏMSALI İLƏ TƏYİNİ

İlahə Əlibəyli

Azərbaycan Dövlət İqtisad Universiteti

elibeyli@mail.ru

Xülasə

Ölkədə iqtisadi yüksəlişin təmin edilməsində klasterlərin böyük rolu vardır. Bölgələrarası rəqabətqabiliyyətliliyin təmin edilməsi və yenilikçiliyin formalaşmasında dünya iqtisadiyyatında geniş şəkildə istifadə edilən klasterlər xüsusi əhəmiyyətə malikdir. Müstəqilliyini və ərazi bütövlüyünü yeni təmin etmiş Azərbaycanda heç bir klaster nümunəsinin olmaması, lakin son dövrlərdə dövlətin klasterləşməyə xüsusi diqqəti bu mövzunun araşdırılmasının vacibliyini ortaya çıxarır. Tədqiqatın məqsədi, Azərbaycanın xüsusi əhəmiyyətə malik bölgəsi olan Gəncə-Daşkəsən iqtisadi rayonunda lokallaşma əmsali vasitəsilə klasterlərin təyin edilməsidir. Klasterlərin təyini üçün kəmiyyət tədqiqat metodundan istifadə edilmişdir. Tədqiqatın obyektini – Gəncə-Daşkəsən iqtisadi rayonundakı tikinti sektoru, sənaye sektoru, turizm və kənd-təsərrüfatı sektoru üzrə 2021-ci ildə fəaliyyət göstərən müəssisələrin sayı və əldə edilən gəlirlər təşkil edir. Tədqiqat bir çox inkişaf etmiş ölkələrin iqtisadi ədəbiyyatlarında istifadə etdikləri lokallaşma əmsali əsasında aparılmışdır. Gəncə-Daşkəsən iqtisadi rayonunda indiyədək lokallaşma əmsalından istifadə etməklə, klaster sahələrinin təyin edilməsi üçün tədqiqatlar aparılmayıb və bu, mövzunun aktual və əhəmiyyətli olduğunu göstərir. Çalışma, 2021-ci il iqtisadi göstəricilər əsasında aparılmış və tikinti, turizm, sənaye və kənd təsərrüfatı sektorlarında yaradıla biləcək klasterlər təyin edilmişdir.

Açar Sözlər: Klaster, Gəncə-Daşkəsən iqtisadi rayonu, lokallaşma əmsali

DETERMINATION OF CLUSTER AREAS IN GANJA-DASHKESAN ECONOMIC REGION BY LOCALIZATION COEFFICIENT

Abstract

Clusters have a great role in ensuring economic growth in the country. Clusters, which are widely used in the world economy, are of particular importance in ensuring interregional competitiveness and the formation of innovation. There are no examples of clusters in Azerbaijan, which has just secured its independence and territorial integrity, but the state's recent focus on clustering highlights the importance of researching this issue. The purpose of the study is to determine the clusters by localization coefficient in the Ganja-Dashkesan economic region, which is a region of special importance in Azerbaijan. Quantitative research method was used to determine clusters. The object of the study is the number of enterprises operating in the construction sector, industrial sector, tourism and agriculture sector in the Ganja-Dashkesan economic region in 2021 and revenues. The study is based on the localization factor used in the economic literature of many developed countries. So far, no research has been conducted in the Ganja-Dashkesan economic region to determine cluster areas using the localization coefficient, which shows that the topic is relevant and important. The study was conducted on the basis of economic indicators for 2021 and identified clusters that could be created in the construction, tourism, industry and agriculture sectors.

Keywords: Cluster, Ganja-Dashkesan economic region, localization coefficient

Giriş.

Qloballaşan dünyamızda firmalar yalnızca ölkədaxili deyil, beynəlxalq səviyyəli firmalar ilə də, rəqabət etməli olurlar. Bu rəqabət mühitində bəzi firmalar rəqabət şərtlərinə tab gətirə bilməməsi səbəbindən sektordan ayrılmalı olur. Xüsusi ilə, kiçik və orta sahibkarlıq subyektləri üçün bu hal qaçınılmaz olur. Yerli və beynəlxalq firmalarla mübarizə apara bilmək üçün KOS subyektləri birləşməyə gedərək öz güclərini birləşdirməyə, bilik və təcrübələri paylaşaraq daha da, inkişaf etməyə nail olurlar. Firmaların birləşərək yaratdıqları klasterlər qloballaşan dünyamızda çox böyük önəmə malikdir. Azərbaycan kimi gənc, müstəqilliyini yeni qazanmış ölkə üçün klasterlərin yaradılması bütün sektorların inkişafına gətirib çıxaracaqdır. Ölkəmizdə heç bir sektor üzrə klasterin olmaması, klasterlərin yaradılması və inkişafı məsələlərinə xüsusi dövlət dəstəyinin olması bu mövzunun aktuallığını ortaya çıxarır.

Klaster nəzəriyyəsinin banisi hesab olunan Maykl Porter klasterləri bir-biri ilə bağlantılı olan firmaların eyni coğrafi ərazidə birləşərək müştərək fəaliyyət göstərməsi olaraq adlandırmışdır.

“Klaster” – müştərək fəaliyyət göstərən və eyni zamanda rəqabət aparan, coğrafi əlamətlərinə görə qarşılıqlı əlaqədə olan şirkətlərin, ixtisaslaşdırılmış xidmət sahəsinin, tədarükçülərinin, eləcə də, bir-birinə yaxın sahələrin və onların fəaliyyətləri ilə bağlı olan təşkilatların təmərküzləşməsi olaraq adlandırmışdır (Porter, M., 2003, 37 (6-7): 549-578).

Tədqiqatda, “Avropa Klasterlər Təşkilatı” tərəfindən yaradılmış lokallaşma əmsalından istifadə edilmişdir. Lokallaşma əmsalı bölgədə fəaliyyət göstərən firmaların sayı və əldə etdikləri gəlirlər üzərində riyazi hesablamalar aparılaraq hesablanır. Əldə edilmiş nəticələr- minimal hədd əmsalı ilə müqayisə edilərək perspektiv klaster sahələri haqqda fikirlərin formalaşmasına imkan verir.

Tədqiqatın məhdudluğu daha geniş praktiki informasiyanı tələb etməsi və bəzi statistik göstəriciləri əldə etməklə bağlı mövcud olan çətinliklərlə bağlıdır.

Bu tədqiqat işində, Azərbaycan iqtisadiyyatında xüsusi çəkiyə malik olan Gəncə-Daşkəsən iqtisadi rayonunda müəyyənləşdirilmiş iqtisadi göstəricilər əsasında lokallaşma əmsalı hesablanaraq klaster sahələri aşkarlanmağa çalışılmışdır. Tədqiqatın birinci mərhələsi klaster və onun iqtisadi mahiyyətinin əsaslandırılmasına, ikinci başlıq tədqiqat metodu olan “Lokallaşma Əmsalı” haqqında nəzəri biliklərə; üçüncü başlıq isə lokallaşma əmsalının tətbiq edilməsinə həsr olunmuşdur. Lokallaşma əmsalı tikinti, turizm, sənaye (mədənçıxarma sənayesi və emal sənayesi), kənd təsərrüfatı (bitkiçilik və heyvandarlıq) sektorlarında mövcud olan iş yerləri və əldə edilən gəlirlər əsasında hesablanmışdır.

Klaster və Onun İqtisadi Mahiyyətinin Əsaslandırılması

Kökü İngilis dilindən olan “Klaster” sözü dilimizə yeni söz (neologizm) olaraq daxil olmuşdur. AMEA Nəsimi adına Dilçilik İnstitutu tərəfindən hazırlanmış “yeni sözlər və yeni mənalar lüğəti” adlı elmi nəşrində klaster eyniprofilli müəssisələrin kompleksi olaraq göstərilmişdir. İngilis dilində olan “cluster” kəliməsi isim olaraq “qrup, dəstə, bölük”, feil olaraq “komalaşmaq, bir araya gəlmək” kimi dilimizə tərcümə edilir.

Klaster anlayışı ilk olaraq Harvard universitetinin professoru Maykl Yucin Porter tərəfindən istifadə edilmişdir. 90-ci illərin əvvəlində Porter klaster anlayışının yaradılması və iqtisadiyyatda tətbiq edilməsinə böyük töhfə vermişdir. Bu anlayış institusional və sosial-iqtisadi nəzəriyyələrin bəzi elementləri vasitəsilə inkişaf etdirilmişdir. Porter regional inkişafın təmin edilməsi və rəqabətqabiliyyətliliyin artırılması üçün Almaz modelini təqdim etmişdir.

Porterin yaratmış olduğu klaster anlayışının əsasında regional inkişaf və rəqabətqabiliyyətlilik ideası durur. Bəzi bölgələrin sektordakı rəqabət üstünlüyü əldə etməsi onların beynəlxalq bazardakı rəqabətə davam gətirə biləcəyini göstərir.

Porterə görə klaster “ eyni fəaliyyət sahəsində həm rəqabət, həm də əməkdaşlıq edən şirkətlərin, müəyyən bir sahədə ixtisaslaşmış xidmət göstərənlərin, istehsalçıların, həmin sektordakı firmaların və qurumların coğrafi sıxlaşmasıdır”. (Porter, 1998a, s. 158)

Klaster anlayışının yaranması təxminən otuz illik tarixə malik olmasına baxmayaraq tam iqtisadi izahı ilə bağlı sabit, analitik bir tərif mövcud deyildir. Hər bir iqtisadçının klasterin izahı ilə bağlı verdiyi tərifdə müxtəlif aspektlərə vurğu etməsi oxşar anlayışlar arasında semantik sürüşmənin yaranmasına şərait yaradır.

Beynəlxalq təşkilatlardan olan və Azərbaycanla əməkdaşlıq edən OECD (İqtisadi Əməkdaşlıq və İnkişaf Təşkilatı) klasteri “ İstehsal zəncirində əlavə dəyər yaradan, bir-birlərinə güclü şəkildə bağlı olan firmaların, bilik yaradan agentliklərin və müştərilərin istehsal şəbəkəsi” olaraq adlandırmışdır. Bir digər beynəlxalq təşkilat olan və Azərbaycanın 1993-cü ildən üzvü olduğu UNİDO (BMT-nin Sənaye İnkişafı Təşkilatı) klasteri “ bir-biri ilə əlaqəli və ya bir-birini tamamlayan məhsulların istehsalı və coğrafi və sektorlar üzrə satış müəssisələrinin birləşməsi” olaraq göstərilmişdir. Avropa Komissiyası klasterləri “ ixtisaslaşmış təcrübə, resurs, xidmət, satınalma və yenilik yarada biləcək bilik və bacarıqlara sahib olan şirkətlər, iqtisadi subyekt və institutlar qrupu” olaraq adlandırmışdır. Sənaye baxımından klaster “ ortaq fürsət və təhdidlərə sahib olan firmaların sektor və coğrafi baxımdan cəmlənməsi” kimi göstərilmişdir (Kəskin, 2009, s.101).

Yuxarıdakı klasterlə bağlı təriflərə nəzər yetirdikdə bəzi təriflərdə bilik mübadiləsi məsələlərinə daha çox diqqət edilərkən, bəzi təriflərdə isə şirkət və sektor birliyi məsələlərinə daha çox yer verilir. Beynəlxalq təşkilatlar tərəfindən verilən bu təriflərə əlavə olaraq ədəbiyyat icmalına nəzər yetirsək məkan yaxınlığına əsaslanan və ya digər aspektləri daha ön plana çıxaran təriflərin olduğu görmək mümkündür.

Aşağıda adları sadalanan iqtisadçıların klasterlərə münasibətinin coğrafi yaxınlıq təməlli olduğu görülür:

- Swan və Prevəzer : Klasterlər- bir coğrafi ərazidə yerləşmiş eyni sektorda fəaliyyət göstərən firmalar qrupudur (Swan və Prevəzer, 1996).
- Breshan və digərləri : Klaster- firmaların məkan və sektor baxımından cəmlənməsidir (Breshan və digərləri, 2001).
- Oakey və digərləri: Klaster- firmaların yerli rəqabət üstünlüyü əldə edə bilməsi üçün eyni coğrafi məkanda cəmlənməsidir (Oakey vd 2001).
- Klik və Delangen: Klaster- bir-biri ilə əlaqəli fəaliyyətlərin müəyyən bir ərazidə cəmlənməsidir (Klik və Delangen, 2001)

Aşağıda adları sadalanan iqtisadçıların klasterlərə münasibəti isə başqa aspektlərə əsaslanır:

- Anderson və digərləri: Klasterlər- Birlikdə rəqabəti artırmaq üçün dərin iqtisadi münasibətlər və işbirliyi içərisində olan firmaların eyni coğrafi bölgədə cəmlənməsidir (Anderson və digərləri,2004).
- Fesər: Klasterlər- sadəcə iqtisadi münasibətə əsaslanan və bir-birinə dəstək olan sənaye quruluşları və firmalar deyil, bir-birlərinə rəqabət üstünlüyü yaradan firma və quruluşlardır (Fesər, 1998)
- Raeland və Den Hertog: Klasterlər- bir-birlərinə əlavə dəyər yaradan istehsal zəncirində güclü əlaqələrə malik olan firma və istehsalçıların birliyidir (Raeland və Den Hertog, 1999).
- Stainle və Şiele: Klasterlər- qarşılıqlı fəaliyyətləri ilə öz performansını artıran və sektoral cəmlənmə yaradan quruluşlardır (Stainle və Şiele, 2002).
- Perri: Klasterlər- firmaların biologiyadakı orqanizmlər kimi müxtəlif şəkildə qarşılıqlı əlaqədə olduqları mühitdir (Perri, 2005).
- Porter: Klasterlər- alıcı və tədarükçü vasitəsilə və ya ortaq texnologiya , ortaq istehsal və ortaq qurumlar ilə dərin münasibət və işbirliyi içərisində olan komponentlərdən ibarətdir. (Porter, 1990).

Klaster anlayışı və yaranma səbəbləri ilə bağlı iqtisadi ədəbiyyatda daha çox təriflər verilmiş və müxtəlif nəzəriyyələr irəli sürülmüşdür. Lakin, klasterlə bağlı əsas açıqlama daha əvvəl də, qeyd etdiyimiz kimi Porterə aiddir. Porter klasterləri bu şəkildə adlandırmışdır : “Klasterlər- müəyyən bir sektorda coğrafi

yaxınlıq ilə bir-birinə bağlanmış şirkətlərin, firmaların, ixtisaslaşmış tədarükçülərin, xidmət sahəsinin və rəqabət edən, lakin işbirliyi içərisində olan orta quruluşların (universitet, standart agentlikləri və kommərsiya təşkilatları) eyni bir coğrafi ərazidə cəmlənməsidir. (Porter,1998b).

Porter, bir-birinə əlavə dəyər yaradan eyni istehsal zəncirinə daxil olan, bir məhsul və yaxud olan, bir-biri ilə qarşılıqlı əlaqə və asılılıqda olan quruluşların (istehsalçı, tədarükçülər, müştərilər, universitet və digər elmi araşdırma mərkəzləri, qeyir-hökumət təşkilatları, konsaltinq şirkətləri, dövlət idrələri, yerli idarəetmə mərkəzləri, mediya, maliyyə quruluşları) orta q bir coğrafi ərazidə cəmlənməsidir (Porter,1998a:78).

Porterin klasterlərlə bağlı vermiş olduğı tərifləri nəzərdən keçirsək, klasterləri eyni sektorda fəaliyyət göstərən və müəyyən coğrafi yaxınlığa malik olan, eyni zamanda da, bir-birilə qarşılıqlı əlaqə və işbirliyi içərisində olan iqtisadi quruluşlar olaraq təsəvvür etdiyini görürük. Porter tərifdə coğrafi yaxınlığı xüsusilə vurğulayır. Burada coğrafi yaxınlıq dedikdə yalnızca bir şəhər deyil, eləcə də, bir bölgə, bütünlüklə bir ölkə, hətta qonşu ölkə sənayeləri belə nəzərdə tutula bilər.

Klasterlərlə bağlı olduqca çox və fərqli açıqlamaların olması klasterlərlə bağlı qarışıqlığı yaradır. Klasterin tərifi ilə bağlı ədəbiyyat icmalında olan bəzi tərifləri qısa şəkildə aşağıdakı kimi göstərmək mümkündür:

Porter; “ Klaster, coğrafi olaraq bir-biriylə əlaqəli firma və quruluşların müəyyən bir ərazidə qrup yaratması , ortaqlar və tamamlayıcı şirkətlərin birliyidir.” (Porter, 1990).

Rosenfeld; “ Klaster, sinerjiya yarada bilən firmaları birləşməsidir. Firmaların coğrafi yaxınlığı, firmalararası həmrəylikdən başqa heç bir əhəmiyyəti yoxdur”. (Rosenfeld, 2003:359).

Prevezer; “Klaster, bir sənaye sektoruna aid olan firmaların müəyyən bir bölgədə birləşməsidir. Klaster fərqli sektorların bir arada cəmlənməsi olaraq başa düşülməməlidir” (Prevezer, 1997:255).

Cames; “Klaster bir-biri ilə əlaqəli olan firmaların ortaqlı yoluyla istehsal zənciri yaradaraq,eyni bazar şərtləri altında bir araya gəlməsidir” (Cames, 2002:50).

Enright; “Klaster üzv olan ölkələrin sıx əlaqələr şəklində birləşməsidir”. (Enright, 2003:85).

Poter və Mirenda; “Klaster, istehsal zəncirində iştirak edən firmalar, müştərilər, elmi araşdırma mərkəzləri, vasitəsi quruluşlardan bəhrənlənən istehsal şəbəkəsidir. (Poter və Mirenda, 2009:25).

Roeland və Denhertaq; “Klaster, güclü şəkildə bir-birinə bağlı olan istehsalçı şəbəkəsidir” (Roeland və Denhertaq, 1999).

Yuxarıdakı tərifləri yekunlaşdıraraq klasterləri firmaların rəqabət gücünə artırıcı təsir edən iqtisadi inkişaf modeli kimi adlandıra bilərik. Klasteri eyni sektorda fəaliyyət göstərən sahibkarlıq subyektləri , elmi araşdırma mərkəzləri (universitet, elmi tədqiqat institutları), dəstəkləyici quruluşlar (banklar, sığorta şirkətləri, konsaltinq xidməti göstərən şirkətlər), mediya, müştərilər, yerli özünü idarəetmə orqanları, dövlət orqanlarının eyni bir coğrafi məkanda cəmlənməsi şəklində dəyərləndirmək mümkündür. Klasterə daxil olan firmalar həm bir-biri ilə sıx əlaqədə, həm də bir-birindən asılı olmayan şirkətlərin rəqabətqabiliyyətliliyinin artırılması məqsədi ilə yaratdıqları işbirliyidir.

Lokallaşma Əmsalı

Tədqiqatda Gəncə-Daşkəsən iqtisadi rayonunda klaster sahələrinin təyini məqsədilə “Lokallaşma əmsalı”ndan istifadə edilmişdir. Bu əmsalın tətbiq edilməsi üçün Azərbaycan Dövlət Statistika Komitəsinin müəyyənləşdirdiyi və paylaştığı iqtisadi məlumatlar toplanılmışdır. 2021-ci il Respublika

üzrə bütün sektorlara dair iş yeri və əldə edilən gəlirlər və Gəncə-Daşkəsən iqtisadi rayonu üzrə iş yeri sayı və əldə edilən gəlirlər barədə olan iqtisadi göstəricilər stat.gov.az portalından əldə edilmişdir.

Klasterin mümkün ola biləcəyi sektorların müəyyənləşdirilməsi üçün “Üç ulduz analizi” , “Təmərküzləşmə əmsal”, “Herfindal-Hirşman indeksi” və s. kimi metodlardan istifadə edilir. Bu tədqiqatda bir çox ölkələrin iqtisadi araşdırmalarında geniş yer verilən “Lokallaşma əmsalı”ndan istifadə edilmişdir. Lokallaşma əmsalı bir bölgədəki, məkandakı və ya sektordakı milli və ya eyni bölgədəki toplam dəyərlər əsasında müəyyənləşdirilir. Lokallaşma əmsalı aşağıdakı şəkildə hesablanır:

$$LQ(\text{Location Quotient}) = (e_i/e_t) / (E_i/E_t)$$

E_i – ölkə iqtisadiyyatında müvafiq sektordakı iş yeri sayı və gəlirləri;

E_t – ölkədəki bütün sektorlardakı iş yerləri sayı və gəlirləri;

e_i – Gəncə -Daşkəsən iqtisadi rayonundakı müvafiq sektordakı iş yerləri sayı və gəlirləri;

e_n – Gəncə-Daşkəsən iqtisadi rayonunun bütün sektorlarındakı iş yerləri sayı və gəlirləri.

Lokallaşma əmsalı 1-ə bərabər olduqda ($LQ=1$), sektorun müvafiq regiondakı firma sıxlığı ölkə ortalamasına bərabərdir. Lokallaşma əmsalı 1-dən kiçik olduqda ($LQ<1$), sektorun bölgədaxilindəki xüsusi çəkisinin az olduğunu söyləmək mümkündür. Əmsalı 1-dən böyük olduqda isə ($LQ>1$), sektorun ölkəyə nəzərən həmin bölgədə daha intensiv fəaliyyət göstərdiyi və ölkə iqtisadiyyatında aparıcı rola malik olduğu haqqında fikir irəli sürmək mümkündür.

Gəncə-Daşkəsən İqtisadi Rayonunda Klaster Sahələrinin Lokallaşma Əmsalı ilə Təyini

Son dövrlərin Azərbaycan iqtisadiyyatı rəqabətqabiliyyətliliyin yüksəldilməsi və regional iqtisadi yüksəlişin təmin olunması kimi iki əsas problemlə üz-üzədir. Beynəlxalq təcrübələr problemlərin həllində klasterlərin yaradılmasının önəmli rola malik olduğunu göstərir. Bu baxımdan da, hazırkı mərhələdə dövlət bu sahənin yaradılması və inkişafı üçün bir sıra qanun və layihələr hazırlamaqdadır.

“Azərbaycan 2020: gələcəyə baxış” İnkişaf Konsepsiyasında qeyd edilir ki, iqtisadiyyatın klasterlər əsasında inkişafı çərçivəsində neft, qaz emalı və neft-kimya zavodlarından ibarət kompleksin inşası təmin edilməli, ölkənin bölgələrində iqtisadiyyatın prioritet sahələri üzrə əraziistehsal klasterləri yaradılmalıdır. 2016-cı ilin dekabrında təsdiqlənən milli iqtisadiyyatın inkişafına dair Strateji Yol Xəritəsində klasterlərin yaradılmasının davamlı iqtisadi inkişafa müsbət təsirinə görə daha çox diqqət göstərilməsinin lazımlılığı öz əksini tapmış və bu proqramda klaster mexanizminin tətbiqi ilə bağlı yanaşmalar öz əksini tapmışdır.

Gəncə-Daşkəsən iqtisadi rayonu Azərbaycan iqtisadiyyatında xüsusi çəkiyə malik olan bölgədir. Bölgə yeraltı sərvətlərlə zəngin bölgədir. Bölgədən neft, qaz, kobalt, əhəng daşı, mərmər, qranit, mərmər, sement, gips, seolit, bentonit və s. bu kimi yeraltı sərvətlər çıxarılır. Daşkəsən geniş dəmir filizi yataqlarına, Xaşbulaq əhəngdaşı, Zəylik isə alunit, mis və qızıl yataqlarına malikdir.

Bölgə hidroelektrik potensialına malikdir. Gəncə və Yenikənd SES-ləri elektrik enerjisi sektorunda xüsusi əhəmiyyətə malikdir.

Ağır sənaye iqtisadiyyatı Gəncə-Daşkəsən iqtisadi rayonunun iqtisadiyyatında əhəmiyyətlidir. Bu bölgədə avtomobil, rabitə qurğularının, kənd təsərrüfatı avadanlıqlarının təmiri ilə bağlı ağır sənaye inkişaf etməkdədir. Konservlər, şərab, konyak, süd və süd məhsulları, ət və ət məhsulları istehsalı ilə əlaqədar olan yüngül sənaye də, inkişaf edən sektorlardandır.

Mərmər, kəroic-keramit fabrikləri, ev tikmə, dəmir-beton zavodları tikinti sektorunu təmsil edir. Əlvan və qara metallurgiya xammalın ilk emalı müəssisələri Gəncə və Daşkəsən kimi şəhərlərdə yerləşir. Gəncə şəhərində kalium gübrələri və kükürd turşusu istehsal edən kimya fabrikləri mövcuddur. Eyni zamanda, Gəncə-Daşkəsən iqtisadi rayonunda kənd təsərrüfatı sektoru üzümçülük, bağçılıq, meyvəçilik, tərəvəzçilik və heyvandarlıq istiqamətində inkişaf edir.

Gəncə-Daşkəsən iqtisadi rayonu turizm sektorunun inkişafı baxımından əlverişli iqlim şəraitinə malikdir. Beynəlxalq səviyyədə tanınan, Azərbaycanın diqqət mərkəzində saxladığı Naftalan sanatoriyası məhz bu bölgədə yerləşir. Eyni zamanda Göygöl və Hacıkənd istirahət zonaları da, bu bölgədə yerləşir.

Tədqiqat Gəncə-Daşkəsən iqtisadi rayonunun davamlı və artan iqtisadi inkişafının təmini məqsədilə yaradılacaq klaster sahələrinin lokallaşma əmsalı ilə təyini ilə bağlı fikirlərin formalaşmasına yön verə bilər. Lokallaşma əmsalının tətbiq edilməsi üçün həmin bölgənin tikinti, sənaye və kənd təsərrüfatı sektorları üzrə olan iqtisadi göstəricilər toplanılmış və lokallaşma əmsalını hesablanması üçün istifadə edilən düstur tətbiq edilərək müəyyən nəticələr əldə edilmişdir.

Tikinti sektoru üzrə lokallaşma əmsalının tətbiqi.

Tikinti sektoru üzrə lokallaşma əmsalını tətbiq edilməsi üçün iqtisadi göstəricilər müəllif tərəfindən toplanılmış və aşağıdakı cədvəldə əks etdirilmişdir.

Cədvəl 1. Tikinti sektoru üzrə fəaliyyət göstərən müəssisələrin sayı və əldə edilən gəlirlər.

	Gəncə-Daşkəsən iqtisadi rayonu	Azərbaycan Respublikası
İş yeri Sayı	43	1901
Əldə edilən gəlir (min manatla)	243 330 500	9 778 800 000

Mənbə: Azərbaycan Respublikasının Dövlət Statistika Komitəsi, <https://www.stat.gov.az/> (01.05.2022)

Cədvəldəki iqtisadi göstəricilər əsasında lokallaşma əmsalını aşağıdakı düsturla hesablanmalıdır:

$$LQ(\text{Location Quotient}) = (e_i/e_t) / (E_i/E_t) \text{ olduqda;}$$

$$LQ_{\text{iş yeri sayı}} = 1.7$$

$$LQ_{\text{əldə edilən gəlir}} = 1.1 \text{ olar}$$

Tikinti sektoru üzrə lokallaşma əmsalının hər iki iqtisadi göstərici üzrə 1-dən böyük olması sektorun bu bölgədə inkişafının lazımı həddə olduğunu və həmin bölgədə klasterlərin yaradılmasının mümkünlüyünü ortaya çıxarır.

Bütövlükdə, ölkə iqtisadiyyatındakı xüsusi çəkisinə nəzər yetirdikdə bu bölgədə kifayət qədər tikinti fəaliyyəti göstərən firmaların olması və həmin firmaların kifayət qədər gəlir əldə edə bilməsi kimi amillər klasterlərin yaradılmasında böyük əhəmiyyətə malikdir.

Sənaye sektoru üzrə lokallaşma əmsalının tətbiqi.

Ümumilikdə Respublika iqtisadiyyatımızda olduğu kimi Gəncə-Daşkəsən iqtisadi rayonunda da, sənaye sektoru əhəmiyyətli rola malikdir. Bu alt başlıqda sənaye sektoru üzrə klasterlərin yaradılmasının mümkünlüyü test edilmişdir. Sənaye sektoru üzrə lokallaşma əmsalının tətbiqi üçün lazım olan iqtisadi göstəricilər toplanaraq aşağıdakı cədvəldə əks etdirilmişdir.

Cədvəl 2. Sənaye sektoru üzrə fəaliyyət göstərən müəssisələrin sayı və əldə edilən gəlirlər.

	Gəncə-Daşkəsən iqtisadi rayonu	Azərbaycan Respublikası
İş yeri Sayı	193	3389
Əldə edilən gəlir (min manatla)	37 269 900	46 999 200 000

Mənbə: Azərbaycan Respublikasının Dövlət Statistika Komitəsi, <https://www.stat.gov.az/> (01.05.2022)

Cədvəldəki iqtisadi göstəricilər əsasında lokallaşma əmsalı hesablanmış və aşağıdakı nəticələr əldə edilmişdir:

$$LQ_{\text{iş yeri sayı}} = 1.6$$

$$LQ_{\text{əldə edilən gəlir}} = 1.5$$

Sənaye sektorunu Gəncə-Daşkəsən iqtisadi rayonunda aparıcı sektor olduğunu əldə edilən nəticələrdə görmək mümkündür. Hər iki göstərici üzrə lokallaşma əmsalının 1-dən böyük olması bu sektorda klaster yaradılmasının mümkünlüyünü ortaya çıxarır.

Sənaye sektorunun tərkibində bir neçə istehsal sahələri mövcuddur. Bu sektorun daha yaxşı təhlili baxımından mədənçixarma sənayesi, emal sənayesi üzrə lokallaşma əmsalı tətbiq edilmişdir.

Mədənçixarma sənayesi üzrə lokallaşma əmsalının tətbiqi

Mədənçixarma sənayesi, sənaye sektorunda xüsusi əhəmiyyətə malikdir. Bu sənaye sahəsinə neft və qaz hasilatı, tikinti qumu, çınqıl, qırma daş, xırda çay və çaxmaq daşı, inşaat üçün əhəngdaşı, duz, qızıl, gümüş, mis filizləri və konsentratları, dəmir filizi istehsalı daxildir.

Gəncə-Daşkəsən bölgəsi geniş yeraltı təbii sərvətlərə malik olan bölgələrdəndir. Bu bölgə üzrə mədənçixarma sənayesi üzrə əldə edilən gəlirlər toplanmış və əldə edilən bu iqtisadi göstəricilər üzərində lokallaşma əmsalı hesablanmışdır. Gəncə-Daşkəsən bölgəsində mədənçixarma sənayesi üzrə fəaliyyət göstərən firmaların sayı üzrə ətraflı məlumat olmadığı üçün lokallaşma əmsalı yalnız əldə edilən gəlirlər əsasında hesablanmışdır. Əldə edilən göstəricilər aşağıdakı cədvəldə əks etdirilmişdir.

Cədvəl 3. Mədənçixarma sənayesi üzrə fəaliyyət göstərən müəssisələrin sayı və əldə edilən gəlirlər.

	Gəncə-Daşkəsən iqtisadi rayonu	Azərbaycan Respublikası
Əldə edilən gəlir	19 578 400	22 836 300

Mənbə: Azərbaycan Respublikasının Dövlət Statistika Komitəsi, <https://www.stat.gov.az/> (01.05.2022)

Yuxarıdakı cədvəldə əks etdirilən iqtisadi göstəricilər əsasında lokallaşma əmsalı 4.5-ə bərabər olduğu müəyyənləşdirilmişdir. Əldə edilən bu nəticə mədənçıxarma sənayesində klasterlərin yaradılması üçün münbit şəraitin olduğunu ortaya çıxarmışdır.

Emal sənayesi üzrə lokallaşma əmsalının tətbiqi

Emal sənayesi inkişafının bütövlükdə ölkə iqtisadi inkişafına böyük təsiri vardır. Bu baxımdan da, bu sahənin inkişafı ilə bağlı ölkə başçısı tərəfindən bir sıra tədbirlər görülməsi haqqında göstərişlər verilmişdir.

İqtisadiyyatda davamlı inkişafın təmin edilməsi məsələsində klasterlərin nə dərəcədə əhəmiyyətli olduğunu xarici təcrübədən görmək mümkündür. Emal sənayesi sektorunda da, klasterlərin yaradılmasının böyük önəmə sahib olduğunu söyləmək olar. Gəncə-Daşkəsən bölgəsində klasterlərin yaradılmasının mümkünlüyünü test etmək məqsədilə iqtisadi göstəricilər toplanılmış və aşağıdakı cədvəldə əks etdirilmişdir

Cədvəl 4. Emal sənayesi üzrə fəaliyyət göstərən müəssisələrin sayı və əldə edilən gəlirlər.

	Gəncə-Daşkəsən iqtisadi rayonu	Azərbaycan Respublikası
Əldə edilən gəlir	13094	11 848 300

Mənbə: Azərbaycan Respublikasının Dövlət Statistika Komitəsi, <https://www.stat.gov.az/> (01.05.2022)

Əldə edilən göstəricilər əsasında lokallaşma əmsalının 1-dən kiçik olduğu müəyyənləşdirilmişdir. Bu isə sektorun bölgədaxili çəkisinin az olduğunu göstərir. Gəncə-Daşkəsən bölgəsinin hazırkı iqtisadi vəziyyəti bu sektorda klasterlərin yaradılmasının mümkün olmadığını göstərir.

Kənd təsərrüfatı sektor üzrə lokallaşma əmsalının tətbiqi.

Kənd təsərrüfatı sektoru Azərbaycan iqtisadiyyatında qeyri-neft sektor sahələrinin inkişafı baxımından böyük önəmə malikdir. Kənd təsərrüfatı sektoru bitki mənşəli və heyvan mənşəli istehsal olaraq iki əsas kateqoriyaya ayrıldığı üçün tədqiqatında iki kategoriya şəklində aparılması məqsədəuyğundur.

Bitkiçilik sahəsi.

Cədvəl 5. Bitkiçilik məhsullarının növlər üzrə istehsalı, bütün təsərrüfat kateqoriyaları üzrə

	Gəncə-Daşkəsən iqtisadi rayonu	Azərbaycan Respublikası
Əldə edilən gəlir (min manatla)	446 379	6 825 400

Mənbə: Azərbaycan Respublikasının Dövlət Statistika Komitəsi, <https://www.stat.gov.az/> (01.05.2022)

Bitkiçilik məhsullarının istehsalından əldə edilən gəlirlər əsasında lokallaşma əmsalı 0.7-ə bərabər olduğu aşkarlanmışdır. Əmsalın 1-dən kiçik olması bu sektorda indiki dövr üçün klasterlərin yaradılmasının mümkün olmadığını söyləməyə imkan verir.

Heyvandarlıq sahəsi

Cədvəl 6. Əsas heyvandarlıq məhsullarının istehsalı

	Gəncə-Daşkəsən iqtisadi rayonu	Azərbaycan Respublikası
Əldə edilən gəlir (min manatla)	176 167	4 460 834

Mənbə: Azərbaycan Respublikasının Dövlət Statistika Komitəsi, <https://www.stat.gov.az/> (01.05.2022)

Əsas heyvandarlıq məhsullarının istehsalı sahəsində klasterlərin yaradılmasının mümkünlüyünü aşkara çıxarmaq üçün lokallaşma əmsali hesablanmış və $LQ < 1$ olduğu aşkarlanmışdır. Əldə edilən bu nəticə heyvandarlıq məhsullarının istehsalı sahəsində klasterlərin hazırkı şəraitdə yaradılmasının mümkün olmadığını göstərir.

Turizm sektoru üzrə lokallaşma əmsalinin tətbiqi

Turizm sektoru üzrə lokallaşma əmsali hesablanaraq Gəncə-Daşkəsən bölgəsində klasterlərin yaradılmasının mümkün olub-olmadığı aşkarlanmağa çalışılmışdır. Əmsalin tətbiqi üçün əldə edilən gəlirlər aşağıdakı cədvəldə əks etdirilmişdir.

Cədvəl 6. Turizm sektoru üzrə fəaliyyət göstərən müəssisələrin sayı və əldə edilən gəlirlər.

	Gəncə-Daşkəsən iqtisadi rayonu	Azərbaycan Respublikası
İş yeri Sayı	23	647
Əldə edilən gəlir (min manatla)	9100	450 338 700

Mənbə: Azərbaycan Respublikasının Dövlət Statistika Komitəsi, <https://www.stat.gov.az/> (01.05.2022)

Əldə edilən göstəricilər əsasında lokallaşma əmsali aşağıdakı kimi hesablanmışdır:

$$LQ_{\text{iş yeri sayı}} = 2.5$$

$$LQ_{\text{əldə edilən gəlir}} = 0.6$$

İş yeri sayına görə nəticə 1-dən böyük olsa da, əldə edilən gəlirlər üzrə hesablanmış lokallaşma əmsalinin 1-dən kiçik olması, turizm sektoru üzrə klasterlərin yaradıla bilməməsinin səbəbinin kifayət qədər gəlirin əldə edilə bilməməsi ilə bağlı olduğunu göstərir.

Nəticə

Dünya təcrübəsində beynəlxalq və yerli səviyyədə klasterlərin müəyyənləşdirilməsi üçün kəmiyyət və keyfiyyət araşdırma metodlarının istifadə edildiyi bir çox araşdırmalar aparılmışdır. Bu metodlar içərisində ən çox istifadə olunanı “Lokallaşma əmsali” (LQ - Location Quotient) və “Üç ulduz analizi”dir. Bu tədqiqatda lokallaşma əmsalından istifadə edilərək Gəncə-Daşkəsən bölgəsindəki klasterlərin yaradılması mümkün olunan qabaqcıl sektorlar müəyyənləşdirilmişdir. Lokallaşma əmsali müəyyən sektorun bölgədəki üstünlüyünün, həmin sektorun ölkədəki üstünlüyünə olan nisbəti şəklində hesablanır.

Ümumilikdə, Gəncə-Daşkəsən bölgəsində heç bir klaster təşkilatı mövcud deyildir. Bu baxımdan da, bu bölgədə klasterlərin mövcud ola biləcəyi sektorlar müəyyənləşdirilmişdir. Bu araşdırmada, 2021-ci il

Gəncə-Daşkəsən bölgəsinin iqtisadi göstəricilərinin istifadə edilərək lokallaşma əmsalı hesablanmış və aşağıdakı nəticələr əldə edilmişdir:

- Tikinti sektorunun iş yeri sayı və əldə edilən gəlirlər baxımından Gəncə-Daşkəsən bölgəsində böyük üstünlüyə malik olduğunu görmək mümkündür. Lokallaşma əmsalının 1-dən böyük olduğu bu sektorda klasterlərin yaradılması üçün uyğun şərtlərin olduğunu söyləmək mümkündür;
- Sənaye sektoru əsasında müəyyənləşdirilmiş lokallaşma əmsalının 1-dən böyük olması bu sektorun Gəncə-Daşkəsən bölgəsində önə çıxan sektor olduğunu söyləməyə imkan verir. Sektorun daha ətraflı tədqiqatı üçün sənayenin alt sektoru olan mədənçıxarma və emal sənayeləri də, nəzərdən keçirilmişdir.

Mədənçıxarma sənayesi üzrə əldə edilən lokallaşma əmsalı Gəncə-Daşkəsən bölgəsində bu sahənin intensiv fəaliyyət göstərdiyini və ölkə iqtisadiyyatında xüsusi paya sahib olduğunu göstərir. Dövlətin bu sahəyə dəstəyi, qayğısı və mədənçıxarma fəaliyyəti göstərən firmaların klaster məlumatlılığının olması kimi məsələlər diqqətə alınarsa bu sahə üzrə klasterlərin yaradılması üçün münbit zəmin mövcuddur.

Emal sənayesi üzrə hesablanmış lokallaşma əmsalı isə 1-dən kiçikdir. Əldə edilən bu əmsal emal sənayesinin bölgədaxili çəkisinin az olduğunu və həmin sahədə klasterlərin yaradılmasının indiki və yaxın gələcəkdə mümkün olmadığını ortaya çıxarır;

- Xüsusi qayğı göstərilən, inkişafı üçün bir çox qanun layihələrinin hazırlandığı sektor olan kənd təsərrüfatı sektorunda klasterlərin yaradılmasının mümkünlüyü aşkarlanmağa çalışılmışdır. Kənd təsərrüfatı sektoru üzrə lokallaşma əmsalı bitkiçilik və heyvandarlıq sahələri üzrə ayrı-ayrılıqda hesablanmışdır.

Bitkiçilik məhsullarının növlər üzrə istehsalı, bütün təsərrüfat kateqoriyaları üzrə əldə edilən gəlirlər əsasında hesablanmış lokallaşma əmsalının hədd əmsalından kiçik olması, bu sahə üzrə klasterlərin yaradılması üzrə əlverişli şəraitin olmadığını göstərir.

Əsas heyvandarlıq məhsullarının istehsalından əldə edilən gəlirlər üzərində də, lokallaşma əmsalı hesablanmış və həmin sahədə yaxın gələcək üçün klasterlərin yaradılmasının mümkün olmadığını söyləmək mümkündür;

- Son olaraq isə, turizm sektoru da, araşdırma obyektinə çevrilmişdir. 2021-ci ilə dair turizm sektoru üzrə iş yeri sayı və əldə edilən göstəricilər əsasında lokallaşma əmsalı hesablanmış və bu əmsalın 1-dən kiçik olması həmin sahədə klasterlərin yaradılmasının mümkün olmadığını ortaya çıxarılmışdır.

Bölgələrdəki davamlı iqtisadi inkişafın təmin edilməsi üçün hər bir bölgənin təbii quruluşuna, yeraltı sərvətlərinə, əhalisinin savadlılıq səviyyəsinə, iqtisadi təcrübələrinə və adət-ənənələrinə uyğun şəkildə inkişaf strategiyasının tərtib edilməsi vacibdir. Ölkənin inkişafına yalnız bir ya bir neçə sahənin bütün bölgələr üzrə inkişafının təmin edilməsi ilə deyil, hər bölgəyə xas sahələrin inkişafının təmin edilməsi ilə nail olmaq mümkündür. Aparılan bu tədqiqat Gəncə-Daşkəsən bölgəsində xüsusi çəkiyə malik olan sahələrin müəyyənləşdirilməsi və bu sahələrin daha da, inkişafında xüsusi əhəmiyyətə malik olacaq potensial klaster sahələrinin müəyyənləşdirilməsinə xidmət göstərir. Dövlətin Gəncə-Daşkəsən bölgəsində xüsusilə tikinti sektoru və sənaye sektoruna qayğısı nəticəsində klasterlərin yaradılması və bölgənin daha da, inkişafına nail olmaq olar.

Ədəbiyyatlar

1. Porter, M.(2003).The Economic Performance of Regions, *Regional Studies*, 37 (6-7): 549-578.
2. EPI. (2008). Evaluation and Policy Paper on the Current State of Research-Commerce Interfaces and Clusters in Serbia. Belgrade, Serbia: EPI.
3. European Commission. (2008). The Concept of Clusters and Cluster Policies and Their Role for Competitiveness and Innovation: Main Statistical Results and Lessons Learned.
4. Rosenfeld, S. A. (2002). Creating Smart Systems: A Guide To Cluster Strategies In Less Favoured Regions. Brüksel: The Directorate General for Regional Policy and Cohesion of the European Commission.
5. Türkiye'de Kümelenme Politikasının Geliştirilmesi Projesi. (2009). Küme Haritalama, Analiz ve Kümelenme Yol Haritaları - Sentez Raporu.
6. Vezir Danışmanlık. (2007). Ostim Organize Sanayi Bölgesi'nde Faaliyet Gösteren Sektörlerin
7. Uluslararası Rekabetçilik Düzeylerinin Analizi. Ankara: Ostim.
8. Seki, İ. ve Arslan, M. (2018). TRC2 Diyarbakır-Şanlıurfa Bölgesi Kümelenme Potansiyeli Analizi. *AlFarabi Uluslararası Sosyal Bilimler Dergisi*, 2(1), 32-53.
9. Kargı, N.(2009).Bölgesel Kalkınma Yaklaşımlardaki ve AB Perspektifi Altında Türkiye'nin Bölgesel Kalkınma Analizi. *Uluslararası İktisadi Ve İdari İncelemeler Dergisi*, Cilt: 1,Sayı: 3, 1307-9832.
10. Azərbaycan Respublikasının Dövlət Statistika Komitəsi, <https://www.stat.gov.az/>

DAMAGE AS A RESULT OF ILLEGAL USE OF NATURAL RESOURCES IN THE RELEASED REGIONS AND METHODOLOGY OF ITS CALCULATION

Assoc. Prof. Mahmudova Ilhama Mahammadnabi

Azerbaijan State University of Economics

a_murad97@mail.ru

Agalarova Nargiz Akif

Azerbaijan State University of Economics

a.nergiz@mail.ru

Summary

The main purpose of the article is to create an accurate methodological basis for calculating the material damage to the country as a result of illegal use of natural resources in the liberated territories. The article studies in detail the natural resource potential of the liberated territories, identifies the level of environmental disasters caused by the brutal exploitation of natural resources, and forms methods for calculating the damage to the country as a result of illegal use of natural resources in the liberated territories of Azerbaijan. According to the study, the damage caused by the illegal use of natural resources in the country as a result of the occupation should be studied in depth in a comprehensive study. From this point of view, the development or attempt to develop appropriate damage assessment methods can be considered an innovation in itself. There is always a need for methods to assess the damage caused by conflicts, wars, and natural disasters. Due to the lack of uniform calculation methods at the international level, work has been done in this area, especially in recent years, and new methods are being developed. Various methodological approaches are used in the literature on the assessment of economic damage caused by natural disasters and military operations.

Keywords: natural resources, region, war, economy, loss

Analysis of natural resource assessment methods

The national wealth includes:

1. Market methods.
2. non-market direct methods.
3. non-market indirect methods.
4. Expert evaluation.

Recently, approaches have been intensively developed to take into account the indirect cost of using natural resources, i.e. to determine the impact of biodiversity conservation, "indirect use costs", including the impact of deforestation and vegetation protection. Let's take a closer look at the main approaches to the economic assessment of natural resources. Market methods for economic assessment of natural resources and environmental conditions are based on market data, i.e. sales prices, tariffs and fees, etc. based on the use of. The main methods related to market methods are:

1. Rental approach
2. Valuation through substitute products
3. Cost approach
4. Effective approach

The essence of the lease approach to the economic valuation of natural resources is that the value of the valuation is formed by the number of differential rents brought by this resource. In turn, the differential rent is more favorable natural features of the assessed resource, ie the best quality, ease of placement, etc. reflects the economic efficiency of the national economy. The methodology of formation of national economic effect from the use of natural resources, as well as the theoretical and methodological approach to the rental price of these resources were laid in the scientific works of well-known local economists L.V.Kantorovich, V.S.Nemchinov, N.P.Fedorenko, T.S.Khachaturov, K.G.Hoffman and others. In general, the cost of a natural resource depends on its exploitation, for example, is estimated by determining the amount of income (or rent) earned during the year. This indicator is calculated by the formula:

$$V_t = NV_t * Q_t$$

where W_t is the income from resource exploitation during year t ; Q_t - volume of resource production for year t ; NV_t is the net value of resource units in year t . NV_t is calculated by the following formula:

$$NV_t = P_t - C_t$$

Here P_t , t is the selling price of resources in the period; C_t is the value of the resource unit output in period t .

The cost of rent with the cost of closing environmental resources is determined as follows:

$$R = (Z_n - Z_i) * Q_i \text{ or } R = (P - Z_i) * Q_i$$

Where R is the differential resource lease;

Z_n -the cost of extracting the resource from the source with the lowest resource quality (closing costs);

Z_t -individual actual costs of resource extraction;

Q_i -actual volume of resource extraction;

P - is the price of purchased products.

Market valuation of non-renewable resources is based on determining the value of existing reserves, taking into account the depletion of natural resources. Estimates of available mineral resources are as follows:

$$V_t = NV_t * Q_t$$

Here, W_t is the income from resource exploitation during year t ;

Q_t - t volume of resource production for the year;

NV_t , t is the net value of resource units per year.

$$PV = \frac{V_t}{s}$$

Here, PV is the value of resource resources;

V_t - t net income from resource exploitation during the year;

s - discount rate.

$$PV = \frac{V_t}{(1+s)^2}$$

Here PV is the value of resource resources;

T - estimated life of the resource;

t - is the accounting year in which the variable components of price P and cost C are valid.

User cost method. The method is used to determine the value of an indicator of the depletion of non-renewable natural resources obtained from an exploited field in the structure of the natural capital of any area. The method is based on the assumption that the current rent level will remain unchanged until the resource is completely depleted. The value of the indicator is determined by the following formulas:

$$U = \frac{R}{(1+s)^t}$$

$$(1 + s)^t$$

Here U is the value of the total depletion of non-renewable resources during the year;

R - economic rent for the resource;

s - discount rate;

t - is the accounting year in which the variable components of price P and cost C are valid.

$$R = G - (O + r * K)$$

Here R is the economic rent for the resource;

G - annual income from resource use;

O - current costs of resource extraction;

r - expected rate of return on resource exploitation;

K - total attracted capital;

The way to calculate the damage inflicted on the forest fund of the regions occupied by the enemy, we must first pay attention to the forest fund of these regions. I would like to note that the forest fund of these regions is more than 262,000 hectares.

The market value of forest areas is studied by the following formula:

$$V_f = R_f / e^{(1.1)}$$

In this formula, e - discount rate, V_f - market value of forest areas,

R_f - indicates the rental value of forest areas;

$$R_f = (P - C) \times Q(1,2)$$

In this formula, C - the rate of return on invested capital, P - the selling price of forest trees, Q - the total volume of firewood.

The valuation formulas I have developed should be used to assess arable lands (J.Kerimov, A.Orujov, H.Israfilov., 2007):

$$V = R / e^{(1,3)}$$

In the formula, R is the rental value of the land, net income calculated from the cultivation of grain, e is the discount rate or rate of return on capital,

V is the value of arable land.

$$R_f = (PC) \times Q(1.4)$$

Q - productivity of grain field, P - selling price of grain, C - cost of grain and return on invested capital.

Using the above formulas, the market value of arable land was found to be “3846” manat / hectare. If we multiply the price we get by the lands useful for the occupied crops - we will get 704748732 AZN / year. If we multiply the number we find by the period of occupation, we will find the damage to those lands during the invasion.

In order to reduce losses on arable lands, the first pre-market value (average annual rental price - 300 manat / ha is found using the market value of perennial arable lands) must be determined.

As a result, the amount of land reclamation during the occupation is shown in the following calculation.

Other damaged natural resources are water sources. It is difficult to calculate the economic damage to water resources. When calculating the damage to water sources, rivers, lakes and reservoirs flowing from the occupied territories should take into account the volume of groundwater, the volume of products from these lands to be supplied with water, as well as the hydropower potential of rivers, as well as aquatic life. need to calculate future revenues.

An example of this is the Sarsang Reservoir. A two-pronged approach can be used to calculate the damage caused by our inability to use the Sarsang Reservoir during the occupation: energy production and irrigation.

Approach in terms of energy production - In the years before the occupation, Sarsang HPP produced 125 million kWh per year. Until 2016, in accordance with the decision of the Tariff Council of the Republic of Azerbaijan, the retail price of 1 kWh of electricity was 0.06 manat, and after 2016, this price was 0.07 manat. Damage in this respect;

$$125 \text{ mln kvh.} / \text{il} \times 0.06 \text{ man} = 7.5 \text{ mln manat/il}$$

will form.

Damage during the occupation (until 2016) will be: 7.5 million manat / year x 22 years = 165 million manat. Considering that the price of 1 kWh of electricity is 0.07 manat, the damage is:

$$125 \text{ mln kvh.} / \text{il} \times 0.07 \text{ man} = 8.75 \text{ mln manat/il}$$

$$8.75 \text{ million manat / year} \times 3 \text{ years} = 26.25 \text{ million manat.}$$

As a result, the total amount of damage in terms of energy production in 25 years:

$$165 \text{ million manat} + 26.25 \text{ million manat} = 191.25 \text{ million manat.}$$

An approach in terms of irrigating these lands - the Sarsang Reservoir is designed to irrigate 120,000 hectares of arable land. Therefore, the damage:

$$120 \text{ thousand hectares of sown area} \times 220 \text{ kg / ha}$$

$$\text{product / year} \times 0.25 \text{ manat.kg} = 6.6 \text{ million manat / year}$$

$$6,6 \text{ mln manat/il} \times 25 \text{ il} = 165 \text{ mln manat}$$

they are.

The total damage for 25 years because we could not use the Sarsang reservoir:

$$165 \text{ million manat} + 191.25 \text{ million manat} = 356.25 \text{ million manat}$$

it happened. Next par.

In general, according to the profitability approach, damage to water resources can be indirectly attributed. Therefore, we must use the following formula (1.6):

$$Zd = \Delta Gx / (Rf - \dot{I})(1.5)$$

Water from the rivers of the occupied territories is used to irrigate 350 million m³ / year. According to the decision of the Tariff Council of the Republic of Azerbaijan dated 2007, the price was set at 0.5 manat per thousand m³ of water used for irrigation. By this calculation

ΔGx - net income lost as a result of natural resources - 350 000000 m³ / year x 0.5 manat = 175 000000 manat / year, Rf - risk-free interest rate - 6%, I -long-term average inflation - 3.06%. amount of damage:

$$Zd = \Delta Gx / (Rf - \dot{I}) = 175 \text{ mln manat/il} / (6\% - 3.06\%) = 59.5 \text{ mln manat/il}$$

$$59,5 \text{ mln manat/il} \times 25 \text{ il} = 1487.5 \text{ mln manat}$$

During the occupation and occupation of the territories of the Republic of Azerbaijan, Armenia caused AZN 8,2006.8 million in damage to Azerbaijan's economy in terms of minerals, AZN 651.9 million in terms of forest resources, AZN 19,763.82 million in terms of land resources and AZN 1,843.75 million in terms of water resources.

Demand for compensation for illegal use of natural resources as a result of occupation: world experience

In different states, the specific rights of indigenous peoples to certain lands or territories may be governed by different legal regimes. In addition, international instruments on the rights of indigenous peoples use different languages to refer to lands or territories that are related to indigenous peoples and have different rights and protected status in relation to them.

Armed conflict can make the affected areas more vulnerable to environmental damage or create new types of environmental damage in those areas, thus affecting the survival and well-being of the peoples associated with them. In the event of an armed conflict, states must take appropriate measures to maintain the connection of indigenous peoples to their ancestral lands. In particular, appropriate protective measures may be taken before or during an armed conflict.

American Declaration on the Rights of Indigenous Peoples, para. 3 and 4, item. XXX states: “3. Indigenous peoples have the right to defense and security in situations or periods of internal or international armed conflict in accordance with the rules of international humanitarian law. 4. In accordance with international treaties to which they are parties, in particular international humanitarian law and international human rights law, including the Geneva Convention for the Protection of Civilian Persons in Time of War and Protocol II to its defense, States Parties to Non-International Armed Conflict, take adequate measures to protect the human rights, institutions, lands, territories and resources of indigenous peoples and their communities ”

The terminology used to refer to the misappropriation of property, including natural resources, in situations of armed conflict is inconsistent. The International Court of Justice's decision on armed action refers to "looting, robbery and exploitation", the Charter of the International Criminal Tribunal for the Former Yugoslavia refers to "looting", and the African Charter uses the term "seizure of property". However, research shows that the terms "looting", "robbery", "seizure" and "robbery" have a common legal meaning and are used interchangeably by international courts and tribunals. Thus, in the Nuremberg Trials, the terms "looting" and "robbery" were used as synonyms. Although the term "seizure of property" was preferred in jurisprudence in the post-World War II period, Subsequently, Law No. 10 of the Supervisory Board confirmed that it was synonymous with the term “looting”. The jurisprudence of modern international criminal courts and tribunals also confirms that all three terms - "looting",

"robbery" and "robbery" - refer to the misappropriation of public or private property during an armed conflict.(Alex Tamba Brima et al., 2007: 751)

The terms "looting" / "robbery" are used in the Hague Rules and the Fourth Geneva Convention, Additional Protocol II and the Roman Statute. The term "robbery" is used in the Statute of the Nuremberg Tribunal. The looting was identified in the ICRC's comments on the Geneva Conventions and Additional Protocol II, as well as in the jurisdiction of international criminal tribunals. The use of the term "looting" in the current draft UN Principle 18 was considered expedient.

International law states that any military occupation is temporary and does not provide for the occupying country to gain sovereignty over the occupied territory, respectively, the legal status of this territory does not change due to the fact of occupation.

The occupying state has no freedom of movement to change the legal, social and economic structure of the territory, as any form of annexation is prohibited. The annexation resulting from military aggression cannot be recognized.

The aggressor must not use his power to secure his own interests or the interests of his people. Exploitation of natural resources or other resources of local residents, the territory under its control for their own interests is not allowed.

These issues are reflected in the 17 UN Principles for Sustainable Development.

In particular, Principle 6 deals with the need for efficient use of water resources and access to water supply, sewerage and hygiene, Principle 13 deals with the fight against climate change, Principle 15 deals with the need for protection and restoration, land ecosystems, sustainable forest management, combating desertification and stopping land degradation. describes.

In world practice, it would be expedient to look at the facts of Israel's policy of aggression.

Israel has implemented military decisions and discriminatory laws that affect Palestine's natural resources and economic development. By seizing the wealth of its state, Israel established full control over Palestinian trade and ensured that its economy was almost completely subordinated to Israel. Israel has also withdrawn 14.5 percent of the Palestinian World Trade Organization's (WTO) benefits for low-income countries on transport, transit and transportation fees.

Although the United Nations has adopted resolutions recognizing Israel as an occupying power in the Palestinian territories, it has stated that the state does not believe in these resolutions, as if they are above the law. He said the international boycott of Israeli settlements and companies was a procedure in accordance with those resolutions and that the international community should end its relations with Israeli settlements built in the occupied Palestinian territories.

Speaking on behalf of the Organization of Islamic Cooperation (OIC), the Qatari representative said that recent reports showed a systematic and growing number of violations of human rights and international law due to Israel's illegal, repressive and destructive policies. He said that despite calls from the international community to stop these activities, Israel continues to settle in the occupied Palestinian territories, including East Jerusalem. Israel must be forced to respect international law, and the Palestinian people cannot fail to fulfill their obligation to protect civilians from atrocities.

Speaking on behalf of the League of Arab States, the representative of Yemen said that Israel's occupation of Palestinian territory and the Syrian Golan has limited economic and social development and prevented the Palestinians from freely and directly using their natural resources. The Israelis have imposed permanent military blockades in the Gaza Strip, which has worsened living conditions there.

Drawing attention between the poverty of Palestinians and Israel's aggression, he said that Israel's daily activities are the main reason why many Palestinians live below the poverty line. As for the occupied Syrian Golan, the Syrian envoy said that Israel "clearly violated" Security Council Resolution 497 (1981) and continues to deprive Syrians of their lands. Israeli and foreign companies water,

Mohamed Ali Alhakim, Deputy Secretary General and Executive Secretary of the West Asian Economic and Social Commission (ESCWA), presented a note from the Secretary General on the economic and social impact of the Israeli occupation on the living conditions of the Palestinian people. Occupied Palestinian territory, including East Jerusalem, and the Arab population in the occupied Golan Heights (document IS / 72/90-E / 2017/71) are suffering. He said there were serious concerns about the use of force by Israeli security forces. Between April 1, 2016 and March 31, 2017, 63 Palestinians, including 19 children, were killed by the Israeli army and security forces in the West Bank, including East Jerusalem and the Gaza Strip. According to the document, at least 37 of the dead Palestinians are suspected of carrying out or committing attacks on Israelis.

Palestinians continue to suffer from Israeli violence and persecution, and there have been 39 incidents of civilian violence in the West Bank, including East Jerusalem, resulting in the loss of Palestinians. In addition, the Israeli government has continued to delay the return of the bodies of Palestinians who have carried out or are alleged to have carried out the attacks. According to the report, this practice contradicts the Geneva Convention for the Protection of Civilian Persons in Time of War. According to reports of detention and ill-treatment, 6,500 Palestinians are being held in Israeli jails, while another 536 are in administrative detention. According to the report, more than 1,000 complaints of torture or ill-treatment have not been prosecuted since 2001. Israel has destroyed 726 Palestinian structures in the West Bank, including East Jerusalem. In addition, the population of the West Bank, including East Jerusalem, has more than doubled since the signing of the Oslo Accords to more than 594,000.

As for the exploitation, threat and depletion of Palestinian natural resources, Gaza continues to suffer as a result of the 2014 military conflict. Difficulties in rebuilding infrastructure have resulted in 23 percent of Gaza's residents being disconnected from the sewer system, and damage to power and fuel lines resulting in chronic electricity and fuel shortages. As a result, about 2 million Palestinians are left without electricity for 3 hours a day. Chronic power shortages have exacerbated the water crisis in Gaza, affecting more than 300 water and sewage facilities. As of June 2016, the average water consumption of Palestinians in the West Bank was 73 liters per capita per day. This was less than the World Health Organization's (WHO) recommended 100 liters per day and the 240 liters that Israelis could use. As for the socio-economic situation, he said that the Palestinian economy has improved; However, there are significant differences in living conditions in Gaza compared to the rest of the occupied Palestinian territories. Food security remains high, with more than 70 percent of Gaza's population receiving some form of international assistance, primarily food. Security Council Resolution 497 (1981) calls on Israel to withdraw its decision to enforce its laws, jurisdiction and administration. However, the expansion of settlements by the Israeli government continued in violation of international law. Besides,

Speaking about the activities in the occupied territories, it is necessary to emphasize the systematic damage to the environment, ecosystem, flora and fauna of these areas. Speaking of the Azerbaijani experience, the Armenian invaders and their foreign partners were engaged in the intensive extraction of non-ferrous and ferrous metals in Azerbaijan, including mineral waters and minerals. Environmental requirements were not observed during the production activity, production exceeded the norms established by the legislation of Azerbaijan and international standards. Measures have not been taken to prevent the discharge of toxic waste into local water bodies and rivers. This has led to the destruction of fields and the degradation of soil and freshwater resources.

The negative impact on the river area is another acute problem in the occupied territories. There are reports in open sources that the water level in the rivers has dropped sharply as a result of the construction of numerous small power plants on local rivers by the occupation regime. This, in turn, has led to the mass extinction of species living in these ecosystems.

Regular burning of the occupied territories is also a fact of environmental terrorism. As a result of the fires, large areas became unusable, forests were endangered, and rare species of flora and fauna were destroyed.

Assessment of natural resources and their illegal use in the occupied territories of Azerbaijan

If we look at the economic potential of the liberated territories of Azerbaijan, it is possible to understand how much the natural deposits, underground and surface resources located here will make a significant contribution to the economy.

Azerbaijan's liberated lands are also very rich in terms of water resources, which makes a significant contribution to Azerbaijan's limited water resources. Given that the problem of fresh water supply in the country has recently become critical, these resources will be very useful. The Tartar River is the largest river in the Nagorno-Karabakh region and is used for both agricultural and industrial purposes. The Tartar River is of great importance for the economy of Azerbaijan. The Sarsang reservoir will provide irrigation facilities to agricultural areas with a total area of about 100,000 hectares in six regions of Azerbaijan. During the occupation of Azerbaijani lands, these areas were deprived of access to water from the reservoir. At present, the necessary work is being done to ensure spring irrigation in the Sugovushan reservoir. This will allow irrigating another 15,000 hectares. Immediately after the liberation of Sugovushan village, for the first time in 28 years, water was supplied from the reservoir to Tartar, Goranboy and Yevlakh districts (www.report.az).

The Khudafar dam on the Araz River, which is used jointly with Iran in the Jabrayil and Zangilan districts in the south, has also been released. This reservoir will irrigate about 75,000 hectares. According to some estimates, the volume of this reservoir is about 1.6 billion m³. There are also groundwater sources in the rehabilitated areas that can provide up to two million m³ per day ([Ibrahimov V., 2020](#)).

The importance of these water resources is enhanced by the power generation capacity of hydropower plants. There are about 34 hydropower plants (HPPs) in the occupied territories, including those built later by Armenian invaders. The largest of these are the Sarsang HPP with a production capacity of 50 MW and the Khudafarin HPP (102 MW), which is being built on the Araz River together with Iran. In addition, it is planned to build the Maiden Tower HPP on the Araz River ([Ibrahimov V., 2020](#)). It should be noted that the construction of Khudafarin and Maiden Tower HPPs was accepted as a joint project between the USSR and Iran in 1982. However, in 2016, a new agreement was signed directly between Azerbaijan and Iran. In fact, Iran has completed the construction of Khudafar HPP, but it has not yet been commissioned. Equal value is expected from water and electricity supply. Revenues from the sale of electricity generated by Khudafarin and Maiden Tower HPPs are expected to be shared equally between the two countries. This is a contribution to the economic potential of the liberated areas (www.report.az).

About 39.6% of the total geological reserves of mineral waters of the Republic of Azerbaijan (120 springs of different composition and therapeutic value) are in the liberated lands. The potential reserves of mineral water deposits located in these areas are around 7800 m³ per day (<http://www.ecoreform.az/contact-us>, 2020). Among them, the springs Turshsu (some distance from

Shusha), Istisu (Kalbajar region), and Sirlan (Shusha city) are of special importance. These mineral waters are distinguished by their chemical composition and are a natural remedy for many diseases. Prior to the conflict, a large resort and sanatorium and a mineral water bottling plant in the Istisu spring were completely destroyed during the occupation. The water of acid and Sirlan springs is believed to be a cure for various internal diseases.

The presence of abundant mineral waters in this region, together with the existing tourism potential, allows the development of medical tourism. By activating other local elements such as religion, food, ecotourism and treatment, it will be possible to develop more types of tourism in the region. For the latter, it is necessary to restore and build new hospitals and sanatoriums that will attract not only Azerbaijani citizens but also foreign tourists. If the planned investment flows are successful, in the near future the Nagorno-Karabakh region will be recognized in the world in the field of tourism and will give a big boost to the country's economy as a whole. The fact that tourism is a lucrative and profitable sector allows us to appreciate the economic potential of the Nagorno-Karabakh region.

It is also known that there are certain oil and natural gas reserves in these regions. In short, their estimated reserves in the liberated areas are estimated at 200 million tons and 250 billion m³, respectively (www.interfax.com). Although these areas are difficult and mountainous, their removal can be made possible and economically viable thanks to new technologies, which will create new jobs, provide additional energy resources to the region and increase exports of hydrocarbons. It is expedient to carry out:

The economic potential of the liberated territories is huge. Given how important they are for the Armenian economy, it seems that Azerbaijan will make maximum use of renewable opportunities.

According to some estimates, the exploitation of natural resources in the lands previously occupied by Armenia will allow Azerbaijan to produce more than 30% of GDP. Now, these resources will give a big boost to the Azerbaijani economy, as well as contribute to the early return of local residents (former IDPs).

Table 1: Losses due to deprivation of mineral resources of the occupied territories

Desk №	Natural reserve	Total cost of deposits (manat)	Net value of natural reserves (manat)	Average annual losses (manat)	Total losses (manat)
one.	Ore minerals	10495.9 million	9991.6 million	286.5 million	7162.6 million
2.	Non-metallic minerals	8041.3 Million	5591.2 million	192.7 million	4818.1 million
3.	Colorful and decorative grinding	303.5 Million	246.07 million	7.03 million	175.8 million
4.	construction materials	64128.4 Million	55342.8 million	1581.2 million	39530.6 million
5.	Groundwater fresh and mineral waters	22183.8 Million	110889.2 million	1008.4 million	25208.9 Million
Total	76896 mln manat				

Source: <https://azerbaijan.az/information/907> Compiled by the author on the basis of information.

Annual felling of wood "1 m³", costs 3945 manat / m³ (different costs - 0.93 manat / m³, transport costs - 2.01 manat / m³, firewood production - 1.005 manat / m³) yield rate of twenty percent, the cost of selling firewood "10 If we consider the manat / m³ and the discount rate of 10 percent, the market value of the forest area with an annual production of "1" m³ of wood will be 52.90 manat. Due to the calculations based on the average annual growth rate of the forest fund of the occupied regions, the amount of losses corresponding to the forest resources in the forest resources of these regions will be as in the table below.

The total area of forests in the territory of the Republic of Azerbaijan is 1.2 million. hectares. The forest area per capita is 0.15 ha. 90% of forests are mountainous and 10% are lowland.

According to the registration of the former State Land and Cartography Committee, there are 247.4 thousand hectares of forest in the territories of the Republic of Azerbaijan occupied by Armenia. In fact, the area of forests in the occupied territories is more than 262,000 hectares. This shows that the former State Land and Cartography Committee did not register the forest areas planted during the years of occupation.

The assessment of forest areas is based on the following methodology:

- rent payments for the use of the forest fund;
- economic assessment of forest resources;
- opportunities to use forestry.

Forest areas include plants, buildings, facilities, infrastructure, etc. located in the area. aiddir. During the assessment, mainly the multifunctionality, efficiency, etc. of forest areas were considered. taken into account.

The market value of forest areas is calculated by the following formulas (Quliyeva, 2021):

$$V_f = R_f / e \quad (1.2)$$

Here V_f is the market value of the forest area, R_f is the lease value of the forest area, e is the discount rate [5];

$$R_f = (P - C) \times Q \quad (1.3)$$

Here P is the selling price of the forest tree, C is the cost of cutting the forest tree and the rate of return on invested capital, Q is the total volume of the tree.

Methods for estimating damage to land resources. 20% of the lands of the republic are under occupation, of which 183.2 thousand hectares are arable, 94.3 thousand hectares are irrigated, 46.9 thousand hectares are perennial crops, 17. 7 thousand hectares are hayfields, 240.5 thousand hectares are pastures, 7.1 thousand hectares are rested and so on. were lands.

Lands are divided into groups according to their purpose - arable and fallow lands, perennial crops, conditionally unusable lands, hayfields, pastures, winter and summer pastures.

The market value of land is determined by generally accepted practice through three methodological approaches - profitability, cost and comparison.

The following formula is used to estimate arable land (Quliyeva, 2021):

$$V = R_f / e \quad (1.4)$$

Here V is the value of arable land, R is the rental value of the land, net income is calculated from the cultivation of grain, e is the discount rate.

$$R_f = (P - C) \times Q \quad (1.5)$$

Here P is the selling price of grain, C is the cost of grain and the rate of return on investment, Q is the productivity of the grain field (Quliyeva, 2021)

Methods for estimating damage to water resources. There are about 8,400 large and small rivers and about 700 lakes in the territory of the Republic of Azerbaijan. Of these rivers, 190 are 5 km long, 21 are 100 km long, and 2 are more than 500 km long.

The rivers of the territories occupied by Armenia originate mainly from the glaciers in the mountain ranges of the Lesser Caucasus. In general, large rivers flowing from the occupied territories include Araz, Tartarchay, Oxchuchay, Bazarchay, Basitchay, Hakarichay, Khachinchay, Kondelanchay.

When calculating the profitability approach, the damage to water bodies is found by the following formula:

$$Z_d = \Delta G_x / (R_f - i) \quad (1.6)$$

Here, ΔG_x - net income lost as a result of damage to natural resources, R_f - risk-free interest rate, i - long-term average inflation rate.

The average annual amount of firewood in the forestry of the occupied territories will be 26074410 AZN. Given the duration of the occupation, the average annual amount must be multiplied by the years of occupation to calculate the amount of damage.

Land resources are one of the main natural resources damaged by the Invasion. First of all, it should be noted that the territory occupied by Armenia is twenty percent of the country's territory - 17.2 thousand km². The lands of these areas are classified according to their agricultural purpose as follows:

- arable lands - 183242 hectares (94275 hectares irrigated);
- unusable areas 334966 hectares;
- laid down - 7120 hectares;
- yard areas - 10891 hectares;
- hayfields - 17,736 hectares;
- pastures - 240 519 hectares;
- Shrub areas - 38971 hectares;
- perennial sown areas - 46,993 hectares;

In order to study the damage inflicted on agricultural land, these areas must first be assessed.

Table 2: Volume of average annual losses of forest resources of the occupied territories by regions

Desk №	Districts	Common forest funds	Wood reserve	middle marrow beat	Average annual loss volume Manat
one.	Kalbajar,	37.9 min ha	2,5 mln m3	28.4 min m3	1502360
2.	Khojavend,	22,4 min ha	17.8 mln m3	17.5 min m3	925750
3.	Lachin,	32.1 min ha	2,9 mln m3	38,1 min m3	2015490
4.	Zangilan, Gubadli, Jabrayil,	28 1000 ha	1,5 mln m3	32.2 min m3	10214990
5.	Agdere, Ağdam,	80.1 min ha	10,3 mln m3	91.0 min m3	7109760
6.	Şuşa, Khojalı, Fuzuli,	47.5 min ha	5.4 mln m3	-	3655390
Total	26,074,410 manat x 30 il = 782232300 manat				

Source: <https://azerbaijan.az/information/907> Compiled by the author on the basis of information.

In fact, the development of these regions will create positive opportunities for Armenia. The November 10 statement said that there are projects that will have a positive impact on the development of regional cooperation, create interdependence between countries and therefore reduce the likelihood of possible future conflicts. According to the ninth paragraph of the statement, all economic and transport links in the region will be restored. For the first time since independence, Armenia has the opportunity to be part of a well-established regional economic system. If a constructive approach and vindictive ideas are rejected, Armenia will reap significant benefits for its economy from the new regulations.

In addition, according to the statement, the development of these regions will create positive opportunities for the Nakhchivan Autonomous Republic. Thus, work will be done to restore transport routes through the territories of the Republic of Armenia. In fact, the November 10 statement states that the return of the Nagorno-Karabakh region (NKR) will have a positive impact on the development of regional cooperation, create interdependence between the countries and therefore reduce the likelihood of possible future conflicts.

Restoration of territorial integrity will allow Azerbaijan to fully use the economic potential of the region, which will have a positive impact on the well-being of its citizens, as well as an additional impetus for regional cooperation in the South Caucasus, where Armenia is deliberately isolated during the conflict.

Realization of the demand for compensation for illegal use of natural resources

If any activity in the OECD Member States has caused damage to the environment, the person who caused the damage may be required to: i) restore the environment; and ii) to compensate society for natural resources / services lost during periods of deteriorating environmental conditions (Lipton et al., 2018). This compensation is based on resources or services and is not a monetary compensation in itself. The authorities apply a process called “equivalence analysis” to determine: i) the type and amount of natural resources and services lost over time as a result of the loss; and ii) the type and extent of additional and compensatory restorative measures required to compensate for this loss. This is to ensure that the contaminant does not show little or no compensation for losses. In this way,

The main focus is on additional and / or compensatory rehabilitation; Equivalence analysis is not intended to determine which major recovery should be performed (Lipton et al., 2018). However, the most important information for equivalence analysis is to quantify the benefits of the initial recovery to determine the residual damage that requires additional and / or compensatory recovery. According to the DEO, for example, in the European Union, environmental damage to water or protected species or natural habitats can be assessed in terms of primary, secondary and compensatory recovery.

- Rehabilitation involves taking steps to reduce or eliminate damage to a facility, usually to eliminate or reduce the release of contaminants. Its purpose is to restore damaged natural resources or services to their pre- or post-event condition. However, this is not always possible.
- Additional recovery may be required. It can take the form of improved resources and services at the scene or the creation of alternative resources and services to the victims. When full recovery is not possible at the scene, it may occur elsewhere in the form of improvements to similar or comparable natural resources / services.
- It takes time to restore damaged natural resources and services. Therefore, it is necessary to compensate from the moment of damage until it is restored to its original state ("temporary loss of services provided by a natural resource"). However, compensation recovery is still rare in practice. In Germany, there are procedures for measuring time loss by economic methods, but they have not yet been

put into practice. However, when adequate compensatory measures are prescribed, this is often done indirectly by specialists.

Any significant risk to human health must be eliminated. The competent authority may decide that no additional remedial action is required if the cost of remedial action to reach the initial level (or similar level) is disproportionate to the expected environmental benefit. Optimal adjustment options should reflect the best available techniques.

It is important that compensation for environmental damage is not linked to "state budget funds." Such compensations are not funds to be collected. In the jurisdictions of OECD member states, pollutants do not pay monetary compensation to the state for the loss of natural resources. These compensations are not related to government revenue and should therefore not be reported in accordance with EN7. The person responsible for the damage shall carry out the restoration of the environment by the decision of the administrative body or court in accordance with the terms of a specific project for the elimination and restoration of the consequences of pollution. In the event of a public health or environmental emergency, non-compliance with a recovery order, or uncertainty about the responsible parties, public authorities in most OECD countries can make direct adjustments. They may then recover the costs of recovery from the responsible persons in accordance with the provisions of civil liability. The competent public authority always evaluates the results of rehabilitation projects (OECD, 2012).

At present, the broad understanding of damage to the environment and natural resources is interpreted as a monetary assessment of all the negative consequences of environmental pollution and damage to natural resources.

As a result, the total losses are as follows:

- restoration of the violated right,
- actual damage,
- lost profits (lost income).

The actual damage, loss or value of the damage plus the sum of the recovery costs. The calculation of the actual damage often includes not only the actual costs incurred by the person concerned, but also the costs that the person will have to incur to recover the violated right. The need for such costs and their estimated amount are included in the estimate (calculation) of the costs of elimination of deficiencies, the contract determining the amount of liability for breach of obligations, etc. is confirmed by a reasonable calculation that can be represented by.

The actual damage to the natural environment as a result of the negative impact is estimated as follows:

- direct losses,
- liquidation costs and
- Compensation for pollution consequences.

When calculating direct losses, first of all, as a rule, the amount of damage in kind is calculated, and then estimated in terms of value. The features of Russia's environmental damage assessment system are as follows:

- component-component approach, ie. calculation of compensation for individual damage to each component of the environment, for example, land, air, water, etc.;
- Dominance of normative assessment methods.

Normative methods are methods of formalizing the impact and determining the amount of damage in accordance with the cost parameters approved on this basis. At present, a large number of normative and methodological documents are used to calculate the damage to the environment. All of them provide an equivalent value for the calculation of damage.

Payment for the use of nature includes payment for natural resources, environmental pollution and other types of impact. There is a charge for natural resources:

- for the right to use natural resources within certain limits;
- for excessive and irrational use of natural resources;
- for reproduction and protection of natural resources.

Payment for the use of natural resources does not exempt natural resource users from taking measures to protect the natural environment and compensate for damage caused by environmental violations. These activities are often either paid for in cash or formally. There is a charge for environmental pollution:

- due to the release of pollutants into the atmosphere;
- for discharge of pollutants and microorganisms into water bodies;
- for utilization of production and consumer wastes;
- due to soil and soil pollution;
- due to pollution of the environment by noise, heat, electromagnetic, ionizing and other physical influences.

Payment is determined by existing rules, taking into account the natural nature of the natural object or resource used, ie a component-by-component approach is used to assess the damage to individual environments or elements of the natural environment.

There are three main types of payment rates for each type of pollutant (waste), taking into account the degree of harmful impact and danger to the environment and public health:

- within the limits set for emissions and discharges of pollutants, waste disposal and other types of pollution;
- for the discharge and disposal of identified excessive pollutants, waste disposal and other types of pollution;
- for unauthorized emissions and discharges. They differ in that the charge for excessive emissions and emissions is five times higher than for discharges and emissions within the limit, and twenty-five times higher for unauthorized discharges and emissions.

Conclusions And Suggestions

Since the purpose of my research is to assess the damage to the natural resources of the occupied territories, the methods of assessing the damage to the environment and natural resources have been considered.

Thus, using the above methods and formulas, the damage is calculated by applying the values of the required indicators. In this case, the difference between the values of the required indicators at different

time periods must be taken into account. When calculating the damage to various natural resources, it is necessary to refer to accurate data on the amount of that reserve.

In my opinion, the liberated regions of Azerbaijan have potential in tourism and recreation, food industry, processing industry, medicine, metallurgy, mining, industry, grain, viticulture, cotton, poultry, fruit, vegetables, livestock, beekeeping, construction and many other sectors. Attracting investment for the development of these areas will be important both for increasing non-oil imports and exports, as well as for merging value chains.

Literature List

1. Abdullayeva ET, Valiyeva RA, (2020). "The role of fiscal policy in strengthening macroeconomic stability." In Economic Security: Current Situation and Prospects, pp.160-164.
2. Dashsalahli R., (March 5, 2021). "Karabakh - the field of development, progress", Azerbaijan newspaper, p.2.
3. Khudiyev N., (September 16, 2021). "The financial potential of the Karabakh economic region is the basis of its economic growth and development strategy", Iqtisadiyyat newspaper, p.4.
4. Gojayev I., (December 7, 2021). "Karabakh is becoming the most developed economic region", Sharq newspaper, p.6.
5. Quliyeva A.E, (2021). "Problems of perspective development of regions and strengthening of financial provision in Azerbaijan", Baku: Cooperation, 306 pages.
6. Guliyeva AE, "Directions for strengthening financial security mechanisms at the regional level in Azerbaijan", Cooperation scientific-practical journal, 2020. №59, pp.110-118.
7. Salayev N., (February 10, 2021). "International investment flows to the liberated territories", Baku Khabar newspaper, p.4.
8. Babaeva ZS, Shahbanov RB, Shahbanova SR, Asekova BN and Postnova MV, "Problems and contradictions of the financial system of the agro-business industry of Russia in contemporary conditions and methodological aspects of their overcoming", 2017, vol. 20, 467-482 p.
9. Babayev MR ,, Babayeva LO, "Development Directions of The Karabakh Economy Based On The Concept Of Regulation Of Regional Socio-Economic Development", Scientific Collection «Interconf», 2021, № 53, p.15-20.
10. Mamedov ZF, Gasimov A. (2020). "Challenges and opportunities of the non-cash payment systems development: global experience and Azerbaijan practice" Economic and Social Development (Book of Proceedings), 60th International Scientific Conference on Economic and Social Development - XX International Social Congress (ISC 2020), Moscow, p. 59-66.
11. World Bank Group, (2020). "Economy Profile Azerbaijan, Doing Business 2020 Indicators", 67 p.
12. Zhan J., Li S., & Chen X., "The impact of financing mechanism on supply chain sustainability and efficiency". Journal of Cleaner Productio, 2018, №205, p.407-418.
13. <https://www.aa.com.tr/tr/azerbaycan-cephe-hatti/azerbaycanin-igsaw-altindaki-topraklari-karabag/1989594>
14. http://eco.gov.az/frq-content/plugins/pages_v1/entry/20190823174831_88765600.pdf (date of entry: 21 fevral 2022).
15. <http://eco.gov.az/>.
16. http://www.unodc.org/documents/data-and-analysis/tocta/TOCTA_Report_2010_low_res.pdf.

COVID-19 PANDEMİYASI ZAMANI İSTEHLAKÇI DAVRANIŞINA TƏSİR EDƏN

FAKTORLARIN TƏHLİLİ

Allahverdiyeva İnci

Azərbaycan Dövlət İqtisad Universiteti

allahverdiyevainci03@gmail.com

Xülasə

COVID-19 pandemiyası istehlakçıların münasibətlərini, alıcılıq qabiliyyətlərini və satınalma modellərini kəskin şəkildə dəyişirdi. Bu qlobal böhran sağlamlıq krizi şəklində bazarların və ölkələrin qarşılıqlı təsirləri ilə və dünyanın rəqəmsal media tərəfindən görünməmiş tərəflərinin işıqlandırılması səbəbiylə diqqəti cəlb etdi. Bu araşdırma istehlakçıların davranışına təsir edən faktorları araşdırmaqla COVID-19 böhranının təsirini əks etdirir. Bu tədqiqat istehlakçıların rəylərinə əsasən və bu dövrdə həyata keçirdikləri alış-veriş tendensiyalarını nəzərə alaraq istehlakçı davranışına təsir edən amillərin müəyyən edilməsinə töhfə verə bilən satınalma davranışını qiymətləndirmək məqsədi daşıyır. Tədqiqatın informasiya bazasını son iki il ərzində yazılmış elmi məqalələr və elmi jurnallar təşkil edir. Hazırkı məqalə müxtəlif ölkələrdə yaşayan 20 respondent arasında aparılmış müsahibə metodunun nəticələrinə əsaslanır və təhlil strategiyası bu məlumatların təhlili üçün ədəbiyyat araşdırmasında qeyd olunan bir neçə mövcud nəzəriyyəni əks etdirir. Aparılmış təhlil nəticəsində istehlakçıların satınalma davranışlarına təsir edən amillərin onların böhran haqqında təsəvvürləri ilə əlaqəli olduğu sübut edilmişdir. Bu amillərin təhlil edilməsi ilə müəyyənləşən addımlar firmalar üçün dəyərli bir məlumat bazası təşkil etməklə, bir neçə idarəedici və cəlbədicə gələcək tədqiqat sahələri təmin edir.

Açar sözlər: COVID-19, istehlakçı davranışı, satınalma

Abstract

The COVID-19 pandemic has dramatically changed consumer attitudes, purchasing power and purchasing patterns. This global crisis has attracted attention in the form of a health crisis due to the interactions of markets and countries and the coverage of unprecedented aspects of the world by digital media. This study examines the factors affecting consumer behavior and reflects the impact of the COVID-19 crisis. The purpose of this study is to assess purchasing behavior that can contribute to the identification of factors influencing consumer behavior based on consumer feedback and taking into account their shopping trends during this period. The research database consists of scientific articles and academic journals written over the past two years. This article is based on the results of an interview method conducted among 20 respondents living in different countries, and the analysis strategy reflects several existing theories identified in the literature review for the analysis of this data. The analysis showed that the factors influencing consumers' purchasing behavior are related to their perceptions of the crisis. The steps identified by analyzing these factors provide a number of managerial and attractive areas of future research, creating a valuable database for firms.

Keywords: COVID-19, consumer behavior, purchasing

Giriş

Bir çox amillər, xüsusiyyətlər və təsirlər fərdin qərar vermə prosesində, alış-veriş vərdişlərində, satınalma davranışında, aldığı markalarda və ya getdiyi pərakəndə satıcılarda necə bir müştəri olduğunu ortaya qoyur. Satınalma qərarı bu amillərin hər birinin nəticəsidir. COVID-19 pandemiyası istər sağlamlıq krizi olaraq, istərsə də bazar mühitini dəyişdirən bir fenomen olaraq dünyanı kökündən dəyişirdi. Pandemiya, istehlakçıların münasibətlərini və alış vərdişlərini dəyişməyə və istehlakçıları gələcək satınalma qərarlarını yenidən nəzərdən keçirməyə məcbur etdi. Resurs çatışmazlığı və təlaşlı satınalma davranışı, tədarükətmə (ehtiyat yığıma) davranışı (Schiller, Bey, Grabe, Schmitz, 2021) kimi satınalma davranışlarını formalaşdırmaqla, daha çox təhlükəsizlik/mühafizə narahatlıqları və təmassız ödənişlər kimi sağlamlıq və iqtisadi problemləri gündəmə gətirdi və pərakəndə satış şirkətləri real vaxt rejimində bizneslərini yenidən formalaşdırmaq məcburiyyətində qaldı.

İstehlakçı davranışı hər hansı bir fərdin, qrupun və ya təşkilatın, məhsul və ya xidmətin alınması, istifadəsi və onların xaric edilməsi kimi bütün fəaliyyətləri özündə birləşdirən bir konsepsiyadır. Belə ki, istehlakçıların satınalma davranışı “həm fərdi, həm də ailə təsərrüfatları olmaqla, şəxsi istehlak üçün məhsul və xidmətləri satın alan son istehlakçıların satınalma davranışlarını ifadə edir” (Kumar, 2010). İstehlakçının satınalma davranışı son istehlakçının satınalma davranışına aiddir. İstehlakçı davranışında müxtəlif proseslər bir-birini izləyir. Əvvəlcə istehlakçı hansı əmtələri istehlak etmək istədiyini tapmağa çalışır, sonra yalnız daha çox faydalılıq vəd edən əmtələri seçir. Əmtələri seçdikdən sonra istehlakçı sərf edə biləcəyi mövcud pulun təxmini hesabını aparır. Nəhayət, istehlakçı əmtələrin mövcud qiymətlərini təhlil edir və istehlak etməli olduğu əmtəə haqqında qərar qəbul edir. Bu prosesə yalnız qiymət amili deyil, digər amillər təsir göstərə bilər.

Şirkətlər müştərilərinə təsir edən amilləri müəyyən edərək və anlayaraq hədəf istehlakçılarının ehtiyaclarına və düşüncə tərzinə uyğun strategiya, marketing mesajı və reklam kampaniyaları hazırlamaq və bunu daha səmərəli etmək və daha çox inkişaf etdirmək imkanı əldə edirlər. Burada müzakirə edilən satınalma davranışı şirkətlər üçün müştərilərinin ehtiyaclarını daha yaxşı ödəmək və satışlarını artırmaq üçün görünən real aktivdir.

Tədqiqat Metodu

COVID-19 pandemiyası bir çox insanın həyat tərzinə və motivasiyasına elə təsir etdi ki, onların satınalma davranışlarını da dəyişdi. Hazırkı tədqiqat bu dəyişikliklərə təsir edən amilləri tapmağa çalışır. Bu məqsədə çatmaq üçün tədqiqat istehlakçıların prioritetlərini müəyyən etmək üçün pandemiyanın müxtəlif sənayelər arasında necə dəyişdiyini müəyyənləşdirir. Bu, həmçinin pandemiyanın yayılması kimi mövcud fenomen əsasında istehlakçıların alış-veriş davranışına təsir edən ən mühüm amilləri müəyyən edir. Tədqiqatın strukturuna pandemiya zamanı istehlakçı davranışına olan təsirləri araşdırmaq üçün giriş, təklif olunan yanaşmanı təhlil edən analiz və nəticələri daxildir.

Tədqiqat zamanı keyfiyyət metodlarından istifadə edilmişdir. COVID-19 böhranı vəziyyətində istehlakçının satınalma davranışı və ona təsir edən faktorların müəyyən olunması ədəbiyyat üzrə mövcud nəzəriyyələr araşdırılaraq kontent təhlil, induksiya və deduksiya metodları ilə və müsahibə metodundan istifadə edilərək alınmış cavablar əsasında müqayisə metodu ilə də təhlilləri aparılmışdır. Müsahibə metodundan istifadə, məlumatların real vaxtda toplanması ilə istehlakçıların sadəcə olaraq faktdan sonra xatırlaya biləcəklərini deyil, faktiki davranışlarını qeyd etməyə imkan vermişdir. Pandemiya zamanı müxtəlif ölkələrdə yaşayan, eləcə də, fərqli peşə və yaşa sahib olan 20 respondentə tədqiqat işi ilə bağlı öncədən tərtib edilmiş 16 sual verilmiş və verilən cavablar təhlil edilmişdir.

Analiz

Korona virusunun təsiri bütün dünyada hiss olundu və virusun (Covid-19) gəlişi ilə qaçılmaz olan dünya üzərində yeni bir vəziyyət yarandı. Pandemiya bildiyimiz kimi sistemi pozdu, həyat tərzində, sağlamlıq sferasında və bu da öz növbəsində istehlakçı davranışı üzərində də təsirləri özünü göstərdi.

İqtisadi, sosial proseslərdə və sistemlərdə də pozulma müşahidə olunmuş, eyni zamanda mövcud təchizat zəncirlərində müəyyən fasilələr yaratmışdır. Daha yeni ehtiyaclar, davranışlar və istiqamətlər bizneslər üçün yeni mühitin formalaşmasına kömək etmişdir. Ancaq bu inkişafın müvəqqəti və ya daimi bir fenomen olduğu qəbul edilmir. Pandemiya qorxusu hələ də davam etsə də, müəssisələr üçün istehlakçıların dəyişməsi və ya dəyişən münasibət və davranışlarını qiymətləndirmək çox vacibdir.

Ümumiyyətlə, yüksək səviyyəli və ya lüks əmtələrin istehlakı böhrandan çox təsirlənir, ehtiyacların alınması isə həmişə ön planda qalmaqdadır və az təsirlənir. Üstəlik, böhran halında istehlakçılar daha az materialist olmağa, məşhur markalardan ümumi markalara keçməyə və toplu alış-veriş etməyə, eyni zamanda yeni bir məhsul və ya xidmət almaq əvəzinə özlərinin sağlamlığına qayğı göstərməyə

meyllidirlər. Bunun səbəbi qorxunun qavrayışlara, düşüncələrə və davranışlara böyük təsir göstərmək üçün araşdırılan güclü bir duyğu olmasıdır. Bu hisslərin nəticəsi, bir çox istehlakçı üçün planlaşdırılmış satınalma üçün yüksək prioritetə çevrilməsinə gətirib çıxarır. Buna görə də, mağazanın nə qədər əlçatan və əməliyyatları başa çatdırmağın nə qədər asan olması kimi amillər böhran zamanı istehlakçılara daha çox təsir edəcəkdir.

İstehlakçı davranışı konteksti istehlakçının bu proseslərdən əvvəl və ya sonra gələn emosional, zehni və davranış reaksiyalarının öyrənilməsinə əhatə edir və epidemik xarakterli xəstəliyin baş verməsi və ya təbii fəlakət kimi dramatik kontekstlərdə bəzi amillər digərlərindən daha çox istehlakçı davranışına əhəmiyyətli təsir göstərir. Buna misal olaraq təlaşlı satınalma davranışını göstərmək olar ki, qorxu və təlaş davranışa təsir etdikdə, insanları adi haldan daha çox şey almağa vadar edən bir fenomendir. Xüsusilə, təlaşlı alış, istehlakçıların bir fəlakət ərafəsində və ya sonrasında əhəmiyyətli miqdarda məhsul aldıqda baş verən sürü davranışı kimi müəyyən edilmişdir. Kütlə psixologiyası, insanların öz zehniyyətlərinə zidd olsa belə, ətrafdakı insanların əksəriyyətinin etdiyi kimi davranıb düşündüklərində ortaya çıxan bir davranış növüdür.

Pandemiyanın ilk mərhələlərində istehlakçılar ailələrinin sağlamlığından, əsas ehtiyacları üçün satınalma edib-ətməyəcəkləri və hamımızın təbii qəbul etdiyi azadlıqlarının itirilməsindən narahat idilər. İstehlakçılar yeni davranışlar mənimsədikcə, bu ümumi narahatlıqlar özünü müxtəlif yollarla göstərdi. Belə bir vəziyyətdə istehlakçılar yeni dəyərlər və satınalma meyarları ilə nəticələnə biləcək həyati prioritetlərini yenidən gözdən keçirməli olurlar. Bu atmosferdə böyük ölçüdə yeni məlumatın işlənməsi və təhlili çətin olduğundan insanlar cəmiyyətin fikirlərini qəbul edərək, müstəqil düşünmək qabiliyyətindən çox vaxt imtina edirlər. COVID-19 pandemiyası qlobal miqyasda təlaşlı satınalma davranışının bənzərsiz səviyyəsini, istehlakçıların qıtlıq hissi səbəbindən qeyri-adi dərəcədə böyük miqdarda məhsul aldıkları bir növ kütlə davranışını gördü. Bu cür satınalma davranışı irrasional və ya uyğunsuz görünə bilər, eləcə də “panik alış davranışı” ifadəsi vaxtından əvvəl təlaş hissini bu cür davranışın səbəbi olduğunu ifadə edə bildiyindən, bu davranışa istinad etmək üçün “ehtiyat satınalma davranışı” (“stockpile purchasing behavior”) və ya sadəcə “ehtiyat davranışı” (“stockpiling behavior”) ifadəsini istifadə etmək daha düzgün olar (Schiller vd., 2021).

COVID-19-un səbəb olduğu istehlakçı davranışındakı dəyişiklikləri nəzərə alaraq, bu sahədə marketing araşdırmaları da dəyişikliklərə məruz qalıb. İstehlakçı davranışına dair getdikcə daha çox marketing tədqiqatları aparılır. Baxmayaraq ki, vəziyyət gözlənilməz olsa da və qərar qəbul etmək həmişə asan olmasa da, mövcud dəyişikliklərin özünü prinsiplial olaraq yeni adlandırmaq olmaz. Dəyişən istehlakçı davranışının real vaxt təhlili, onlayn və oflayn kanalların inteqrasiyası, avtomatlaşdırma, çeviklik və icma dəyərlərinə diqqət daha əvvəl də müzakirə olunmuşdur. Pandemiya sadəcə olaraq bu fəaliyyətlərə elmi marağın artması ilə nəticələndi. Tam olaraq nəyin dəyişdiyini anlamadan şirkətlər gələcək fəaliyyətlərini planlaşdırma bilməzlər (Masaeli və Farhadi, 2021).

Histoqram 1: COVID-19 pandemiyasının istehlakçı davranışına təsiri (%-lə)

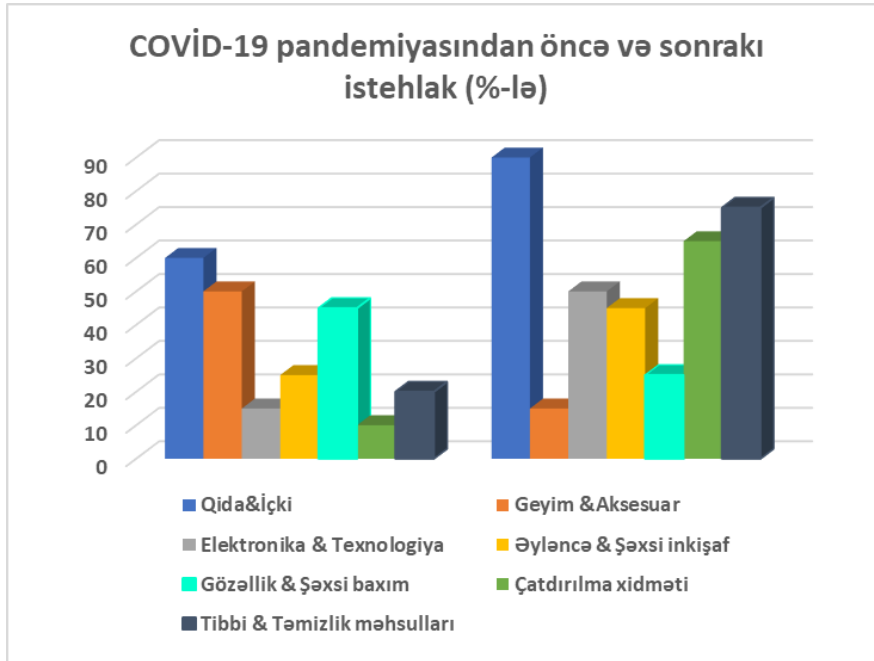

Mənbə: Araşdırmadan əldə olunan məlumatlar əsasında müəllifin hesablamaları

Əksər istehlakçılar kilidləmə dövründə evdə yemək məcburiyyətində qaldıqları üçün qida və içki sənayesi onlayn satışlarda artım gördü. Bir çox onlayn alış-veriş edənlərin gəlirlərinin azaldığını bildirmələri ilə, o zaman sərfəli brendlərə daha çox üstünlük verilməsi təəccüblü deyil (Hobbs, 2020). Əgər əvvəllər istehlak səbətinə geniş çeşiddə mal və xidmətlər daxil idisə, pandemiya zamanı əsas diqqət zəruri ərzaq malları, dərmanlar, dezinfeksiyaedici maddələr və çatdırılma xidmətləri və s. olmuşdur (Hobbs, 2020). Əsas satınalma meyarları qiymət, mövcudluq və rahatlıq olaraq qaldı və yeni meyar - gigiyena ortaya çıxdı (Schiller vd., 2021). Bununla yanaşı ərzaq məhsullarının satışının artması ilə birgə, pandemiya tibbi ləvazimatların, idman əşyalarının və əyləncə məhsullarının satışında da artımı özündə əks etdirdi (Kiraly, 2020). Kortəbii alışların faizi azalıb, planlaşdırılmış alışların faizi isə artmışdır. Belə ki, pandemiya zamanı alış-veriş davranışının rasionallaşdırılması əksər şirkətləri öz biznes strategiyalarını yenidən düşünməyə və mövcud müştərilərini saxlamaq və yeni alıcıları cəlb etmək üçün satınalmanın yeni situasiya fonunda biznes sürücülərini təhlil etməyə təşviq etmişdir (Eger, Komarkova, Egerova, Micik, 2021).

Müsaibə zamanı məlum olub ki, insanların çoxunun başlanğıcda nikbinlik dövrü olub, lakin nikbinlikdən bədbinliyə keçidin zaman nöqtəsi hər kəs üçün fərqlidir, səbəbləri də müxtəlifdir. Bəzi insanlar ölüm və yoluxma nisbətələrinin tədricən artdığını görürdülər. Bu da alıcılıq qabiliyyətlərinə təsir edirdi. Bəziləri tədricən sərt nəzarət tədbirləri, bəziləri isə işsizlik və işin dayandırılması səbəbindəndir. Bununla belə, ümumi xüsusiyyət ondan ibarətdir ki, onlar daimi olaraq ümumi xərclərini azaltsa da, insanların tibbi məhsullarına (xüsusən də fərdi qoruyucu vasitələr) istehlakı azalmayıb, əksinə, artıb. Daha sonra onlayn alış-veriş və digər platformaların inkişafı ilə insanlar tezliklə nikbinlik qazanmağa və evdə təcrid zamanı həyat standartlarını qorumaq üçün müxtəlif əşyaları onlayn almağa başladılar. Yaşı, cinsi, məşğulluğu, COVID-19 zamanı yaşadığı ölkə, alıcılıq qabiliyyəti kimi məlumatların daxil olduğu Cədvəl 1-də bütün respondentlərin əsas təfərrüatları qeyd olunmuşdur.

Cədvəl 1: Müsahibə məlumatları

<i>-Şəxs №</i>	<i>-Yaş</i>	<i>-Cins</i>	<i>-Məşğulluq</i>	<i>-Ölkə</i>	<i>-Alıcılıq qabiliyyəti</i>
1.	40	<i>Kişi</i>	Direktor	<i>Azərbaycan</i>	Yüksək
2.	21	<i>Qadın</i>	Tələbə	<i>Azərbaycan</i>	Yüksək
3.	30	<i>Qadın</i>	İR üzrə mütəxəssis	<i>Azərbaycan</i>	Aşağı
4.	24	<i>Kişi</i>	Tələbə	<i>Türkiyə</i>	Yüksək
5.	44	<i>Qadın</i>	Xadimə	<i>Azərbaycan</i>	Yüksək
6.	24	<i>Kişi</i>	Tələbə	<i>Polşa</i>	Orta
7.	25	<i>Qadın</i>	Tələbə	<i>Macarıstan</i>	Orta
8.	32	<i>Kişi</i>	İT üzrə mütəxəssis	<i>Rusiya</i>	Orta
9.	46	<i>Qadın</i>	Xadimə	<i>Macarıstan</i>	Yüksək
10.	20	<i>Kişi</i>	Tələbə	<i>Azərbaycan</i>	Orta
11.	34	<i>Qadın</i>	Tərcüməçi	<i>Fransa</i>	Aşağı
12.	25	<i>Qadın</i>	Mühasib	<i>Macarıstan</i>	Aşağı
13.	42	<i>Qadın</i>	Aşpaz	<i>Azərbaycan</i>	Yüksək
14.	19	<i>Kişi</i>	Tələbə	<i>Azərbaycan</i>	Orta
15.	25	<i>Qadın</i>	Vergi müfəttişi	<i>Azərbaycan</i>	Aşağı
16.	45	<i>Qadın</i>	Menecer	<i>Azərbaycan</i>	Yüksək
17.	28	<i>Kişi</i>	İR üzrə mütəxəssis	<i>Azərbaycan</i>	Aşağı
18.	24	<i>Kişi</i>	Tələbə	<i>Türkiyə</i>	Orta
19.	26	<i>Qadın</i>	Müəllim	<i>Azərbaycan</i>	Yüksək
20.	25	<i>Qadın</i>	Layihə meneceri	<i>Türkiyə</i>	Aşağı

Mənbə: Araşdırmadan əldə olunan məlumatlar əsasında müəllifin hesablamaları

Müsahibələrdən alınan nəticələrə görə istehlakçılar əsasən qida və içki məhsullarını istehlak etməyə başlamışdır, hətta bu satınalma davranışını normadan artıq edərək özlərini daha güvəndə hiss etdiklərini qeyd edirlər. Eyni zamanda tədarük zəncirində hər hansı bir qırılma olar deyərək zəruri ehtiyaclarını tədarük edərək evdə saxlamağı üstün tuturdular. Belə ki, pandemiyanın təsirlərinin yüksək səviyyədə olması ilə bağlı aşağıdakı cavablar özünü göstərir.

“Qeyri-müəyyən mühitdə insan psixoloji olaraq ehtiyaclarını qarşılamaq üçün nəsə tədarük etməyə, məhsulları ehtiyatda saxlamağa can atır, bu da mənim istehlak etdiyim məhsullardan yalnız ərzaq məhsulları üzərində oldu” – Respondent 1.

“Çox məhsul alırdım, ehtiyacım olandan da çox... Karantin müddətində anidən evdə ehtiyacım olar deyərək demək olar ki, bütün zəruri qida və içki məhsullarını tədarük edirdim” – Respondent 4.

Pandemiya kimi bir şokun mövcudluğunda istehlak gözlənilən gələcək qıtlıqda əsas maddi ehtiyacları ödəməklə əhəmiyyətli bir amil rolunu oynayır. Bu, özünü və ailəni qorumaq üçün “mübarizə” cavabıdır. “Evdə olduğum müddətdə eləcə də bütün ailə üzvləri evdə idi. Gəlirim az olsa belə, digər ehtiyaclarımı təxirə salıb, öncədən aldığım qida markalarından əsasən yerli məhsullardan çox miqdarda ərzaq məhsulları, eləcə də meyvə və tərəvəz alırdım” – Respondent 9.

Zəruri malların yığılması və ya dayanıqlı malların qismən satın alınmasının təxirə salınması şok vəziyyətinin istehlakçı təzahürləri kimi qəbul edilsə də, digər təsirlər açıq şəkildə istehlakçıların mübarizə söylərindən danışır. Belə ki, pandemiya nəinki qida və içki sektorundakı satışları artırdı, həmçinin texnologiyaya yönəlmiş köklü təsirləri oldu.

“Mən və ailəm evdə olduğumuz müddətdə onların sağlamlıqlarını düşündüyümdən BOSCH firmasından 1 ədəd şirəçəkən maşın və qarışdırıcı aldım, evdə qalmasaydıq, bu məhsullara da ehtiyacım olmayacaqdı” – Respondent 16.

Karantin səbəbi ilə evdə övladlarımın onlayn qaydada dərslərə qoşulması üçün 1 ədəd Apple (İphone), 1 ədəd Samsung telefon və 1 ədəd noutbuk (Lenova) aldım” – Respondent 5.

Eyni səbəblə, Respondent 13 də 1 ədəd Samsung telefon və 1 ədəd Redmi, Xiaomi markalı telefon aldığını bildirdi. Bundan başqa İT sahəsində çalışan Respondent 8 rəasional şəkildə satınalma etdiyini, lakin mövcud situasiyanın yaratdığı ehtiyaclara görə 1 ədəd Samsung telefon və 1 ədəd Apple markasından MacBook aldığını qeyd etdi.

“Bütün günümü evdə və onlayn formada işlə keçirirdim, artıq onlayn platformaların inkişaf etdiyini və insanların belə şəbəkələrdən faydalandığını görüb YouTube platforması üzərindən kanal açdım (SetHub), bu, həm də mənim əyləncə üsulum oldu” – Respondent 8.

Karantin qaydalarına uyğun olaraq sosial uzaqlaşma restoran, iaşə obyektlərinə də mənfi təsir edirdi və beləcə insanlar evdə vaxtlarını daha səmərəli keçirmək adına müxtəlif əyləncə fəaliyyətləri tapırdılar. Bunlardan biri də Netflix platforması idi. Koronavirusun müsbət təsir etdiyi bəzi şirkətlərdən biri olan bu platformaya 16 milyon yeni insan abunə oldu. Respondentlərin bəziləri (əsasən Z nəslin nümayəndələri) evdə keçirdiyi müddəti doldurmaq üçün əyləncə üsulları axtardığını və bu vasitələri pandemiyadan öncə istehlak etmədiklərini qeyd edirlər.

“Netflix-ə abonə oldum. Pandemiya zamanı maraqlı kinolar tapıb vaxtımı belə keçirirdim. Eyni zamanda film izlərkən fərqli qida məhsulları (Çin mətbəxindən) sınamaq və “Fast Food” sifarişi etmək xoşuma gəlirdi. Bu üsulla özümü evə adaptasiya etməyə çalışırdım” – Respondent 2.

“Evdə çox vaxtım olduğu üçün Steam oyun platformasından bir neçə oyun aldım. Əslində ehtiyacım olmadığını düşündüyüm bir neçə məhsulu da sifariş etdiyimə görə və mənə maraqlı gəldiyinə görə AliExpress-dən sifariş edirdim” – Respondent 10.

Göründüyü kimi servis xidmətlərinin təkmilləşərək müştərilərə məhsul çatdırması, həm yoluxma riskini minimuma endirməsi ilə, həm də gərgin şəraitdə rahatlıq təmin etməsi ilə bu sahədə fəaliyyət göstərən Wolt, BoltFood kimi şirkətlərin üstünlük əldə etməsinə gətirib çıxarmışdır.

“...Covid-19-dan sonra formalaşdı. Məsələn, həyatımda ilk dəfə ərzaq məhsullarını onlayn formada pandemiya vaxtı almışdım. Amma bunu indi də edirəm.” – Respondent 6.

“Yemək xidməti təmin edən şirkətlər olduğunu düşünürəm, məsələn, Wolt, Boltfood. Hətta bu dövrdən sonra da bu xidmətlərdən istifadə etməyə davam etdim, halbuki əvvəllər heç maraq dairəmdə deyildi. Covid-19 mənim daha çox onlayn yeməyə və onlayn alış-verişə marağımı artırdı” – Respondent 7.

“Paketdə olanları daha çox istehlak edirdim. Hər kəs əllə toxunur düşüncəsilə... Bu dövrdə “Yemek sepeti” reklamları daha çox olurdu və bəzən yemək üçün sifariş onları tətbiqindən istifadə edirdim” – Respondent 18.

İstehlakçı uyğunlaşmasının mümkün istiqamətləri kimi qəbul edilə bilən müəyyən sənaye və bazarlara xas olan daha ani təsirlər də mövcuddur. Əksər tədqiqatçılar bütün növ təmassız əməliyyatların tətbiqinə diqqət yetirirlər.

Sosial media kanalları vasitəsilə əhəmiyyətli kommersiya potensialı olan müəssisələr üçün əvəzolunmaz bir təcrübə olan pandemiya situasiyası mühüm tapıntılardan biri oldu. Bir çox gənc istifadəçi onlayn alış-verişin inkişafa və yeni təcrübələrə açıq olduğunu göstərir. Müəssisələr üçün təqib ediləcək əhəmiyyətli bir nəticə olaraq, istifadəçilərin rahatlığının və çeşidliliyin bir barmaq yaxınlığında olması vacib amillərdən olduğu görülür.

“İşlə əlaqəli olaraq öncədən kosmetik məhsulları sınamaq kimi bir vaxtım olmurdu və pandemiya müddətində özümə və zövqlərimə vaxt ayırmış oldum. Onları sosial media (Instagram), onlayn alış-veriş

(Trendyol) və xarici markaların rəsmi saytlarından (Lancome, Estee Lauder) almağa başladım” – Respondent 3.

“Pandemiyada elektron alış-verişi (Trendyol) kəşf etdim deyə bilərəm. Məhsul çeşidlərini görmək və alacağım məhsula dair başqa insanların yazdığı fikir və təcrübələri oxumaq pandemiya müddətində geyim məsullarına olan marağımı artırmışdı, çünki evdə qalsam belə, nə zamansa bu periodun bitəcəyini düşündüyümdən, bu platformadakı endirimlərdən faydalanırdım” – Respondent 16.

“Sosial mediadan aldığım xəbərlər mənə birinci durğunluq yaratdı və virusdan qorunmaq üçün istehlakımı azaltsa da, psixoloji olaraq onlayn ticarət istehlakımı davam etdirməyə kömək oldu, bu əsasən çatdırılma vasitəsilə (Wolt) və onlayn geyim saytları (ASOS, ZARA, RiverIsland) üzərindən olmuşdu” – Respondent 20.

Sağlamlıq böhranı göstərdi ki, mövcud vəziyyət həddindən artıq alış fenomenini proqnozlaşdırmış və bu, istehlakçıların pandemiya səbəbiylə bəzi zəruri malların (məsələn, qida, su, sanitariya məhsulları, aptek məhsulları və s.) alışlarını artırma dərəcəsi kimi çərçivələndirilmişdir. Belə aydınlaşdırmaq olar ki, stress və istehlakçı davranışı arasındakı əlaqəyə dair ziddiyyətli nəticələr araşdırılan məhsulun növündən asılı olaraq stressin müəyyən alış davranışlarına mənfi, digərlərinə isə müsbət təsir göstərməsi ilə bağlı ola bilər. Bir tərəfdən, istehlakçılar gündəlik həyatda qalma məhsullarını asanlıqla əldə etmək ilə zəruri ehtiyaclara (yəni utilitar alış-verişə) pul xərcləməyə daha çox həvəsli ola, impulsiv qeyri-zəruri ehtiyaclara (yəni, hedonik alış-verişə) isə vəziyyətin ağrısını azaltmaq və ya minimuma endirmək cəhdi kimi yerinə yetirə bilərlər.

Ümumiyyətlə, nəzərdən keçirilən müasir ədəbiyyat mənbələrinə əsasən, istehlakçı davranışı ilə bağlı aşağıdakı tədqiqat sahələrini müəyyən etmək olar:

- Marketing amilləri (məsələn, məhsulun dizaynı, qiymət, təşviqat, qablaşdırma, yerləşdirmə və paylama) (Hudimova, Popovych, Baidyk, Buriak, Kechyk, 2021);
- Şəxsiyyət xüsusiyyətləri (yaş, cins, təhsil və gəlir kimi) (Muangmee, Kot, Meekaewkunchorn, Kassakorn, Khalid, 2021);
- Psixoloji xüsusiyyətlər (satın alma motivləri, məhsulun qavranılması və məhsula münasibət) (Hudimova vd., 2021);
- Situasiya çərçivəsi (alış zamanı fiziki mühit, ətraf mühit və zaman amili) (Hudimova vd., 2021);
- Sosial təyinedicilər (sosial status, istinad qrupları və ailə) (Hudimova vd., 2021);
- Mədəni amillər (din, sosial təbəqə) (Hudimova vd., 2021);
- Nəsillərarası davranış (Dabija, Bejan, Tipi, 2018).

Bu amillər istehlakçıların məhsul və marka seçimlərini inkişaf etdirməsinə səbəb olur. Baxmayaraq ki, bu amillərin bir çoxu marketoloqlar tərəfindən birbaşa idarə oluna bilməsə də, onların təsirini başa düşmək çox vacibdir, çünki hədəf bazarın üstünlüklərini nəzərə almaq üçün marketing qarışığı strategiyaları hazırlana bilər.

Sxem 1: COVID-19 böhranı zamanı istehlakçı davranış modeli

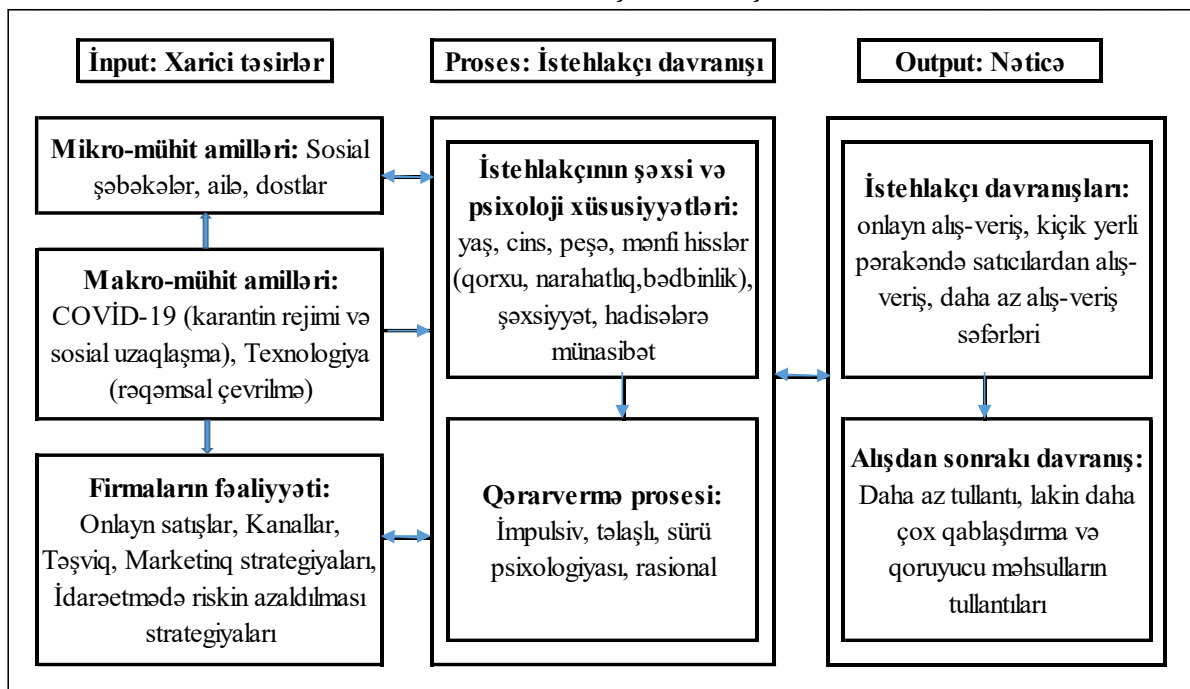

Mənbə: Müəllif tərəfindən edilmiş təhlillər nəticəsində əldə edilmişdir.

Sxem 1-də verilmiş xarici təsirlərdən makro mühit amilləri, mikro mühit amillərinə və firmaların fəaliyyətinə təsir edir, bunlar isə öz növbəsində tədqiqat işində yer alan istehlakçı konsepsiyasını əhatə edir. Burada istehlakçı davranışında əhəmiyyətli faktor kimi şəxsi və psixoloji amillər özünü göstərmişdir. Covid-19 pandemiyasının da kəskin təsirləri ilə istehlakçı qərarvermə prosesində fərqli davranışlar əks etdirir. Satınalma prosesi başa çatdıqdan sonra davam edən nəticədə istehlakçılar alışdan sonra da müəyyən davranışlar göstərməkdədir. Bu, həm marketing, həm də ümumilikdə satışa aiddir. Dünya nə olursa olsun, pandemiya zamanı öyrənilən yeni tədqiqat növləri, metodlar və texnologiyalar müvəqqəti deyil, inamla həyata keçirilir və onlayn istehlakçı davranışını idarə etmək üçün yeni məkan açır.

İstehlakçı tələblərinin, ehtiyaclarının, gözləntilərinin və satınalma qərarlarının necə dəyişəcəyini proqnozlaşdırmaq marketingin ən çətin problemlərindən biridir. Bir çox böyük şirkətlər istehlakçıların nə aldıkları, haradan aldıkları, necə və nə qədər aldıkları, nə vaxt və nə üçün aldıkları ilə bağlı suallara cavab vermək üçün istehlakçıların satınalma qərarlarını çox ətraflı araşdırırlar. Lakin istehlakçıların satınalma qərarlarının arxasında duran səbəbləri anlamaq asan deyil. Marketing stimulları 4P-dən ibarətdir: məhsul, qiymət, yer və təşviq (marketing kommunikasiyası). Digər stimullar istehlakçı mühitində iqtisadi, texnoloji, sosial və mədəni amillər kimi geniş miqyaslı amillərdir. Bütün bunlar istehlakçının qara qutusuna daxil olur və istehlakçının rəftar və üstünlükləri, brendin iştirakı və əlaqələri, istehlakçının nəyi, nə vaxt, harada və nə qədər alması kimi müxtəlif istehlak reaksiyalarına çevrilir.

Böhran kimi çətin dövrlərdə firmalar həmişə müvafiq marketing proqramlarını qəbul etməklə, innovativ məhsul və xidmətlər inkişaf etdirərək, yeni müştərilərin ehtiyac və istəklərini müəyyən edərək, keçmiş güclü tərəflərə güvənməkdənsə, müştərilərə yeni dəyərlər təqdim etməklə irəliləməlidirlər. Onlar müştəri təcrübəsinə daha çox sərmayə qoymalıdırlar. Müəssisələr post-pandemiya dövründə mövcud olmaq və inkişaf etmək üçün dəyişən müştəri davranışlarına və zövqlərinə uyğunlaşmalı və onları təkmilləşdirməlidirlər.

Nəticə

İstehlakçı davranışına COVID-19 pandemiyası səbəbilə virusdan qorunma hallarını maksimum etmək üçün hökumətlərin tətbiq etdikləri məhdudiyətlər olduqca təsir etdi. COVID-19 böhranı zamanı bütün nəsilərin istehlakçıları mal və xidmətləri rəqəmsal olaraq daha çox aldılar (Jilkova və Kralova, 2021). Ümumilikdə, e-ticarət xərclərinə doğru əhəmiyyətli bir dəyişiklik oldu. Belə ki, korona böhranı rəqəmsal ticarətin inkişafını sürətləndirdi (Gu, Slusarczyk, Hajizada, Kovalyova, Sakhbieva, 2021). COVID-19 pandemiyası zamanı istehlakçı davranışını şərtləndirən hallara - İnternet istifadəçilərinin sayında güclü və davamlı artımın olması və onlayn alış-veriş haqqında məlumatlılığın artması, firmalar üzrə onlayn məhsul buraxılışlarının getdikcə artması, toplu alışlar və tədarük etmə ehtiyacının yaranmasını və s. kimi nəticələri daxil etmək olar.

Qlobal kilidləmə, sosial uzaqlaşma və COVID-19 pandemiyasının yayılmasını məhdudlaşdırmaq üçün tətbiq edilən digər tədbirlər istehlakçıları onlayn bazarlarda daha çox alış-veriş etməyə sövq etdi (Alessa, Alotaibie, Elmoez, Alhamad, 2021). Bununla belə, son vaxtlar pandemiya cavab olaraq hökumət genişmiqyaslı sosial məhdudiyətlər tətbiq edib və insanları evdən işləməyə çağırıb. Nəticədə insanlar birbaşa bazardan alış-veriş etməklə öz ərzaq ehtiyaclarını sərbəst şəkildə təmin edə bilmirlər. Bu vəziyyət ehtiyacların ödənilməsində başqa bir alternativ, yəni onlayn alış-verişi gündəmə gətirir. Buna görə də, həm dövlət səviyyəsində, həm də ayrı-ayrı şirkətlər üçün istifadə olunan e-ticarət strategiyasının dizaynında hərtərəfli alətlər dəstinin tərkib hissəsi yer almalıdır.

Brend şüuru geri addım atarkən, alış davranışı daha çox əsas şeylərə, sağlamlıq məhsullarına və yerli məhsullara yönəldilir (Schiller vd., 2021). Hər kəsin mövcud reallıqla yaşamağı öyrənməli olduğu və nəticədə bizneslərdə davamlı struktur dəyişikliklərinə səbəb olan bu yeni normala alışmaq qaçılmazdır. Belə ki, COVID-19 pandemiyasının sosial uzaqlaşma və evdə qalmanın istehlakçıları onlayn alış-verişə sövq etməsilə artıq bununla bağlı onlayn platformaların və çatdırılma xidmətləri təklif edən müəssisələrin bu kimi durumlarda qalib olacağı görünməkdədir.

Hazırda bu COVID-19 mübarizə davranışı intensiv şəkildə araşdırılır. İndiyə qədər qeydə alınmış nümunələrə aşağıdakılar kimi mühüm inkişaf faktorları daxildir: bir alış-veriş zamanı artan alış həcmi ilə müşayiət olunan alış-veriş tezliyinin azalması; təkmilləşdirilmiş onlayn alış-veriş; istehlak səbətlərinin yenidən təşkili; dayanıqlı mallara basdırılmış tələbin olması; markanın cəlbediciliyi yerinə iqtisadi seqmentdə sadəcə "yaxşı məhsul"ların seçimi ilə əvəz olunan istehlakçı davranışı özünü göstərdi.

Şirkətlər öz istehlakçılarının rəqəmsal imkanlarına diqqət yetirməli və onların etibarını harada qazanmalı olduqlarını aydın şəkildə müəyyən etməlidirlər. Yuxarıda göstərilən tendensiyaların hər biri pandemiyanın başlaması ilə əhəmiyyətli dərəcədə sürətlənib. Tədqiqatın göstərdiyi kimi, pandemiyanın istehlakçı davranışına kumulyativ təsiri biznes üçün əhəmiyyətli təsirlərə malikdir.

Ədəbiyyat Siyahısı

1. Alessa A.A., Alotaibie T.M., Elmoez Z., Alhamad H.E., (2021). "Impact of COVID-19 on entrepreneurship and consumer behaviour: A case study in Saudi Arabia". *J. Asian Financ. Econ. Bus.*, 8, pp 201–210.
2. Dabija D.C., Bejan B. və Tipi N., (2018). "Generation X versus Millennials communication behavior on social media when purchasing food versus tourist services". *Ekon. Manag.*, 21, 191–205.
3. Eger L., Komarkova L., Egerova D., Micik M., (2021). "The effect of COVID-19 on consumer shopping behaviour: Generational cohort perspective". *J. Retail. Consum. Serv.*, 61, 102542.
4. Gu S., Slusarczyk B., Hajizada S., Kovalyova I., Sakhbieva A., (2021). "Impact of the COVID-19 Pandemic on Online Consumer Purchasing Behavior". *Journal Theor.Appl.Electron.Commer.Res*., 16, pp 2263–2281.

5. Hobbs J.E., (2020). "Food supply chains during the COVID-19 pandemic". *Can. J. Agric. Econ.*, 68, 171–176.
6. Hudimova A., Popovych I., Baidyk V., Buriak O., Kechyk O., (2021). "The impact of social media on young web users' psychological well-being during the COVID-19 pandemic progression". *Amazon. Investig.*, 10, 50–61.
7. Jilkova P. və Kralova P., (2021). "Digital consumer behaviour and e-Commerce trends during the COVID-19 crisis". *Int. Adv. Econ. Res.*, 27, 83–85.
8. Kiraly O., Potenza, M.N., Hodgins D.C., Saunders J.B., Griffiths M.D., Billieux J. və başqaları, (2020). "Preventing problematic internet use - during the COVID-19 pandemic. Consensus guidance". *Compr.Psychiatry*, 100, 152180.
9. Kumar N.P., (2010), "Marketing in Hospitality and Tourism Services". "Tata McGraw-Hill Education".
10. Masaeli N. və Farhadi H., (2021). "Prevalence of Internet-based addictive behaviors during COVID-19 pandemic: A systematic review". *J. Addict. Dis.*, in press.
11. Muangmee C., Kot S., Meekaewkunchorn N., Kassakorn N., Khalid B., (2021). "Factors determining the behavioral intention of using food delivery apps during COVID-19 pandemics". *J. Theor. Appl. Electron. Commer. Res.*, 16, 1297–1310.
12. Schiller F., Bey K., Grabe L., Schmitz F., 2021. "Stockpile purchasing during emerging COVID-19 pandemic is related to obsessive-compulsiveness". "Journal of Affective Disorders Reports 4".

ARE COVID-19 VACCINES EFFECTIVE IN REDUCING DEATH RATES? A SPATIAL PANEL DATA ANALYSIS BASED ON COVID-19 DATA FROM EUROPE

Javid Suleymanli

Azerbaijan State University of Economics (UNEC)

suleymanli_javid@unec.edu.az

Abstract

The literature on COVID-19's spatial effects is insufficient to disclose the influence of COVID-19 vaccines on the number of deaths caused by the disease as well as the spatial extent of this effect. Vaccine applications, which began practically simultaneously around the world in the first few weeks of 2021, permitted the creation of spatial regression models using vaccination-related variables by the end of 2021. To close this gap in the literature, this study investigates the relationship between the vaccination rate based on COVID-19 disease and the number of deaths, as well as the spatial consequences of this relationship in the context of European countries. We are looking on the spatial effects of factors affecting the number of COVID-19 deaths in 27 countries, 25 of which are European Union members. The overall number of cases and the rate of double-dose vaccine delivered to people over the age of 18 are regarded to be beneficial in preventing coronavirus mortality in this area. Spatial panel data analysis was used with 49-week data to investigate this association. The geographic panel data models used were compared based on certain statistical characteristics, and the most appropriate model was chosen, and the relationship investigated was interpreted using the most consistent spatial regression.

Keywords: COVID-19 death, COVID-19 Vaccinate, Spatial panel data models, Spatial effects

Introduction

The "Sars-Cov-2" sickness, which began as an upper respiratory tract infection in Wuhan, China in December 2019, quickly spread over the world and had catastrophic consequences for human life. The incidence of COVID-19 cases throughout Europe, particularly in Italy, and the rapid escalation in the number of cases constituted a severe threat to European countries' national health systems in January 2020. In particular, the dread that has gripped the world since the beginning of March has been exacerbated by the WHO's classification of the COVID-19 disease as a pandemic in such a short period of time (Bucci et al., 2021). Although authorities quickly implemented measures such as curfews, travel restrictions, COVID-19 test requirements, and the closing of specific workplaces to decrease and control the number of cases, multiple phases of the pandemic continued to be experienced in many countries throughout the world. By 2020, all nations in the European Union made an effort to slow the spread of the disease by implementing specific measures. The limits on free travel between Schengen nations, independent of borders, have not been able to reduce the growth in instances across the country. With the differences of opinion of the people asking that pandemic measures be more common in international public opinion and that the opposite constraints be lifted, the major expectation has formed for the development of the disease vaccine and its speedy implementation. Although there was no unanimous consensus from the medical establishment or the public on the effects of vaccines, the states' major aim was to provide speedy vaccine delivery in order to control the number of cases.

Vaccines developed, in particular, by Pfizer, Astrazeneca, Moderna, and Johnson&Johnson have become a symbol of hope that the pandemic would be averted by mid-2020 (Bown and Bollyky, 2021). Despite the fact that many parties were opposed to the vaccine, the general public and state governments wanted the immunizations to be deployed as soon as possible. According to the vaccination programs

coordinated by the WHO's COVID-19 Vaccines Global Access (COVAX) regime designed in 2020, the vaccines will be used all over the world by fast creating a supply chain after necessary phase studies are finished and the usage permit is obtained by the WHO. Simultaneous vaccination applications have begun in numerous nations throughout the world as of the early weeks of 2021. Vaccines that have been prioritized for certain jobs and risk groups will be available to all age groups in the following months as of the fourth quarter of 2020. (Camkakli and Demiralp, 2021). COVAX's approach is predicted to vaccinate a major portion of the world by 2021, with low-income countries giving inconsistent access to vaccines. Although, following fast immunization, rigorous safeguards were reinstated in response to the rising number of illnesses and deaths when states lifted their COVID-19 restrictions, it appears that vaccines remain the best option for stopping the pandemic's progress.

Strict pandemic preparedness procedures have been in place in the Schengen area since March 2020. On October 13, 2020, the EU council passed a bill prohibiting free movement between EU member states (An official website of the European Union, 2021). So, despite the fact that the European Union had spent decades attempting to eliminate borders between countries as of this date, the coronavirus had brought those borders back. The COVID-19 test findings and self-isolation practices began 48 or 72 hours ago, depending on the demands of the countries while traveling between countries, as of this date. The goal is to keep the disease from spreading to other countries from countries with a high number of cases, known as "red zones" (Politico, 2021). Unfortunately, the travel restrictions put in place were ineffective in preventing the disease from spreading between countries. Following the start of vaccine applications in Europe in the first weeks of 2021, previous restrictions began to be loosened. That is, the proposal, which includes tight requirements on 13 October 2020, has been revised by the EU council on February 1, 2021 and June 14, 2021 to lengthen the limits in favor of persons who have received two doses of vaccination (An official website of the European Union, 2021). As a result, many travel restrictions for vaccinated citizens in the Schengen area have been eliminated. As of December 14, 2021, Table A.1 shows the vaccination rates of the people over the age of 18 in numerous EU countries. At this time, the average double dose vaccination rate of the population over the age of 18 in the European Union and European Economic Area (EU/EEA) group nations included in the table is 78.3 percent (European Center for Disease Prevention and Control, 2021). Unfortunately, despite the region's high vaccination coverage, large increases in the number of COVID-19 cases and deaths have been documented across Europe, particularly after October. In response to the downward trend in the number of cases and deaths, the EU Commission proposed new guidelines for the coordination of safe and free movement throughout the EU. According to the new update, new travel requirements between states were implemented based on density maps created in accordance with the number of instances. In other words, precautions have been taken to inhibit the virus's spatial spread (An official website of the European Union, 2021).

There have been significant empirical research that have generated evidence regarding the spatial effect of COVID-19 spread and the factors influencing the disease's course. Guliyev (2020) used epidemiological spatial effects; Ehlert (2020); Adekunle et al. (2020); Bartolucci and Farcomeni (2021) and Mollalo et al. The number of cases, death rates, and the factors influencing them were found to be geographically effective in major studies such as (2020). Cordes and Castro (2020) corroborate that the disease has a spatial influence between cities and city districts, as well as studies conducted on the mainland and countries; Harris (2020), Plumper and Neumayer (2020), Boterman (2020), Andersen et al. (2021), Baena-Diez et al. (2020), Almagro and Orane-Hutchinson (2020), Hamidi and Hamidi (2021), Maza and Hierro (2021), and Andersen et al. (2021) have all demonstrated a spatial relationship in the

case of smaller geographical locations. The literature on COVID-19 spatial analysis is substantial, and it has been applied to numerous countries and provinces.

With a decrease in death rates and a rise in vaccination rates, which are widely regarded as the only option to control the disease, studies on the spatial modeling of the effect of vaccination on the disease are urgently needed in the epidemiological spatial literature. In this light, the purpose of our research is to see if the influence of vaccination rate on the number of deaths in the EU/EUA area sample using 49-week data has a spatial effect. The fundamental justification for selecting the EU/EEA region as the sample region is that there is free mobility between nations, with no border-visa regimes in the absence of extraordinary circumstances such as pandemics. The investigation used spatial panel data methodologies for 27 nations in the EU/EUA region.

Methodology

The geographic relationship between variables is investigated in the article using spatial panel data methodologies. Spatial dependency in spatial panel data models is investigated using two basic processes: spatial delay and spatial error. The spatial neighborhood matrix (W), which is produced based on the neighborhood relations between geographical regions, is used to describe spatial dependency. Despite the fact that the spatial neighborhood matrix is a positive $NT \times NT$ matrix, each element in the matrix W_{ij} , expresses the existence of an interaction between the i and j areas. That instance, if there is a neighborhood link between geographical areas, the matrix elements expressing that space have a value of 1, otherwise they have a value of 0. These matrices are typically normalized according to rows in publications (Tatoğlu, 2012). Weight matrices can be generated based on both distance and proximity. In our work, we built a weight matrix based on cohabitation and the queen-type neighborhood relationship.

The empirical application began with the estimation of a standard linear model (SLM) free of spatial effects. The goal here is to compare the coefficients of the to-be-estimated spatial models and other statistical parameters with linear panel data estimation using the OLS method. The SLM is depicted as follows:

$$y_{it} = x_{it}'\beta + u_i + \varepsilon_{it} \quad (1)$$

If we clarify the equation as it applies to our investigation, i represents individuals and it represents countries ($N=27$). T is the time series dimension, ranging from week 1 to week 49 in 2021. x_{it} is the $1 \times k$ vector of explanatory variable observations. The independent variables are represented by β . u_i is a vector of parameters that must be estimated for either fixed or random effects. The regularly distributed error term is represented by ε_{it} .

Spatial Panel Data Model

General Nesting Spatial Model (GNS), Spatial Autoregression Model (SAR), Spatial Error Model (SEM), Spatial Autocorrelation Model (SAC), Spatial Durbin Model (SDM), Spatially-Lagged X Model (SLX), and Spatial Durbin Error Model (SDEM) models are used as spatial panel regression approaches (Ward and Gleditsch, 2018). The least squares, maximum likelihood, generalized moments, and instrumental variables estimators are used to estimate spatial models. If there is a unit effect in the model and the unit effect is correlated with the independent variable, fixed effects spatial panel data models are in question, and if it is not correlated, random effects panel data models are in question, and the estimation methods differ depending on this issue (Tatoğlu, 2012). Because the spatial delay parameters

and the results of the LM_{lag} and LMR_{lag} tests were found to be statistically unimportant in the study's applicable models, spatial regression models based on delays were limited. As a result, estimations were performed using the SDM, SAC, SAR, and SEM approaches, and the best model was chosen.

The Spatial Autocorrelation Model (SAC) is a popular tool in spatial econometrics (Cruse et al., 2012). A spatial lag dependent variable (ρ) and a spatial autoregressive error term are included in the model (λ). Elhorst (2010), Kelejian-Prucha, and Kelejian refer to this model as the SARAR model (2008). The SAC model can alternatively be explained as a hybrid of the SAR and SEM models (Guliyev, 2020). The model can be represented as follows:

$$y_{it} = \rho W y_t + x_{it} \beta + u_i + \varepsilon_{it} \quad (2)$$

$$\varepsilon_{it} = \lambda W \varepsilon_t + v_{it} \quad (3)$$

In this case, the WY_t variable indicates the influence of concurrent endogenous interaction, and ρ represents the spatial autoregressive coefficient. The λ coefficient is often referred to as the spatial error coefficient. W is determined externally and is the $N \times N$ dimensional spatial weight matrix illustrating the spatial relationship of the units. X_{it} and WX_t are $N \times K$ dimensional matrices that represent independent variables with β and θ response parameters in $K \times 1$ dimensional vectors that are believed to affect the dependent variable. u_i is a vector containing the parameters that must be estimated for fixed additions. It is the parameter evaluating the random effects in the situation of $u_i \sim N(0, \sigma_u^2)$. It is the typically distributed error terms in this case.

The spatial autoregressive model (SAR) differentiates from the SDM and SAC models with the constraint $\theta = 0$ and $\lambda = 0$, respectively. As a result, we can think of the SAR model as a subtype of these two models. The model is expressed as follows:

$$y_{it} = \rho W y_t + x_{it} \beta + u_i + \varepsilon_{it} \quad (4)$$

The elimination of spatially correlated error terms ($\lambda = 0$) is referred to as the Spatial Durbin Model (SDM). This paradigm, in which dependent and independent variables have a spatial influence, can be represented as follows:

$$y_{it} = \rho W y_t + x_{it} \beta + XW_t \delta + u_i + \varepsilon_{it} \quad (5)$$

X_t and WX_t are $N \times K$ dimensional matrices that represent the independent variable, with β and θ response parameters in $K \times 1$ dimensional vectors that are considered to alter the dependent variable.

The spatial autocorrelated error terms are the focus of the spatial error model (SEM). The spatial error model is a hybrid of the classical regression model with the spatial autoregressive model's error components (Tatoğlu, 2012). Furthermore, SEM, which is a specific example of SDM identical to the SAR model, is depicted as follows:

$$y_{it} = x_{it} \beta + u_i + \varepsilon_{it} \quad (6)$$

$$\varepsilon_{it} = \lambda W \varepsilon_t + v_{it} \quad (7)$$

There are very minor variations in the β parameters of the spatial error model and the traditional regression model in large samples (Tatoğlu, 2012).

Data and Variables

The spatial effect of the association between weekly data from the first week of 2021 to the 49th week and the number of deaths from COVID-19 in a sample of chosen European nations, the rate of

vaccination against COVID-19, and the number of cases were investigated in this study. The geographic panel model's dependent variable was discovered to be natural logarithmic death numbers. The vaccination rate of the population over the age of 18 and the number of natural logarithmic cases are the model's independent variables. The major condition for country selection is that the number of deaths, cases, and vaccination rate have all been completely observed within 49 weeks. At the same time, the absence of an island state in terms of land borders is another condition. As a result, a total of 27 countries were chosen, 25 of which are members of the European Union. All of the information was acquired from the official website of the "European Center for Disease Prevention and Control," which was established during the COVID-19 epidemic. The primary goal of our research is to investigate the spatial link between vaccination rates and death rates. However, if we hadn't included the indication of COVID-19 contamination, which is the cause of COVID-19 mortality, in the model, we could have committed a critical model-building blunder. In terms of determining the independent variable for vaccines, the reason why the population over the age of 18 was included in the model, rather than the number of people vaccinated or the number of doses administered, is that the permitting of 2nd and 3rd dose vaccines, as well as vaccine supply, did not occur simultaneously in all countries. Furthermore, different age and occupational groups do not receive the same number of dosages according to priority occupation and age groupings. Figure 1 depicts the spatial distribution of the vaccination rate of the population over the age of 18 in the sample of country groups included in our analysis. Table A.1 shows the vaccination rate of the population over the age of 18 and the ratio of weekly deaths due to COVID-19 to the number of weekly cases on 19.12.2021 for the country groups covered by the data set. As can be observed in Table A.1, countries with high vaccination rates have a low death rate.

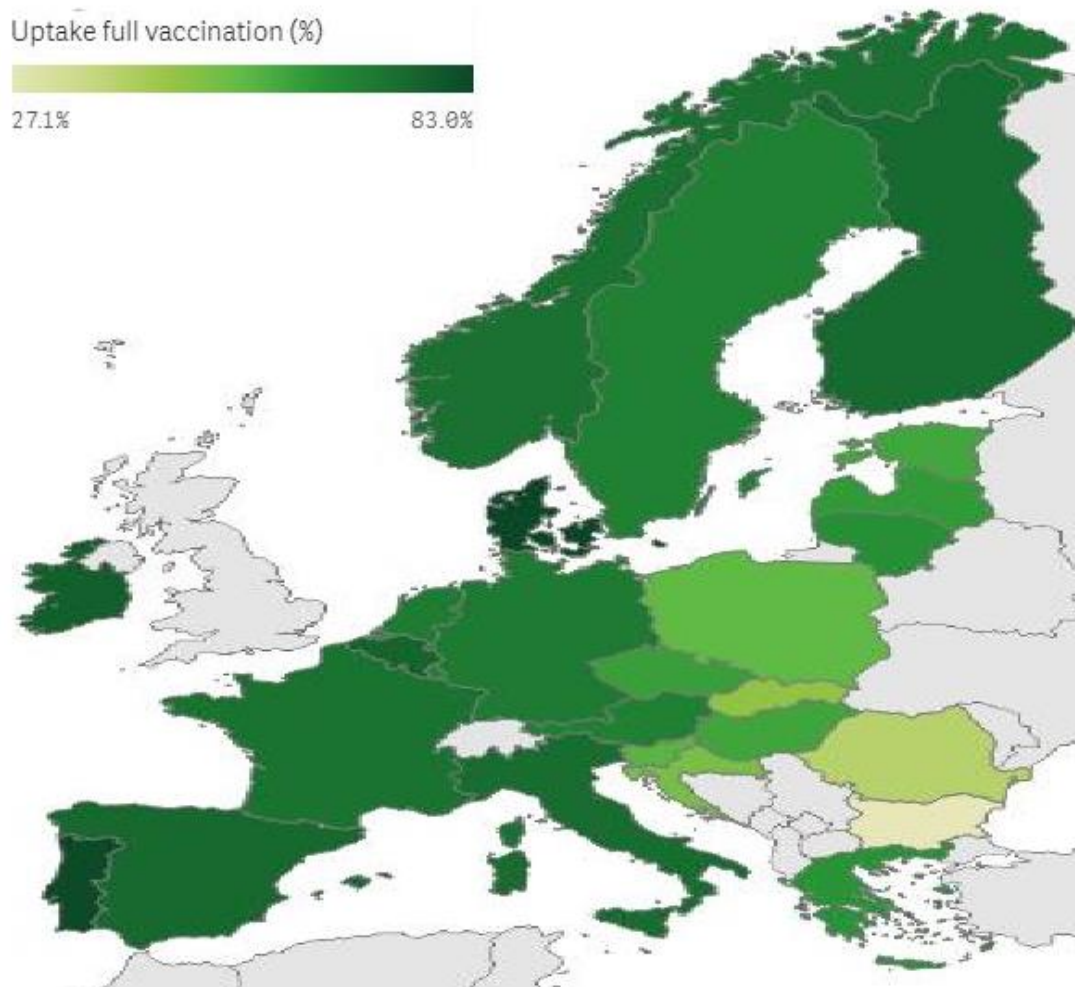

Fig 1: Spread of COVID-19 Vaccines in EU/EEA on december 14, 2021.

Empirical Results

Before estimating the spatial panel data model, a spatial weight matrix based on the neighboring nations' relationships was established. The matrix, which is based on the queen-type neighborhood relationship, measures 27*27 and is subjected to the row normalization method. The general format of the produced spatial weight matrix is shown in the equation below.

$$:\omega_{ij} = \begin{cases} 1 & \text{if regions } j \text{ shares a common boundary with province } i \\ 0 & \text{; otherwise} \end{cases} \quad (8)$$

$$\omega_{ij} = \frac{\omega_{ij}}{\sum_{j=1}^n \omega_{ij}} \quad (9)$$

$$\sum_{j=1}^n \omega_{ij} = 1, i = 1, \dots, n \quad (10)$$

Spatial modeling studies were carried out to see if the number of cases and the rate of vaccination in explaining COVID-19 mortality generate spatial dependence in terms of neighborhood interactions. In order to investigate the geographical association in the COVID-19 sample, the methodology and steps

proposed by Elhert (2010) and Guliyev (2020), two significant studies in the relevant literature, were followed.

Lesser Squares If there is a spatial effect (spatial dependency) among the variables to be investigated, but this effect is not modeled, or if the spatial effect series is not free of the spatial effect, estimation will be difficult. In the presence of spatial uncertainty, for example, OLS estimators will still suffer from efficiency issues while retaining their unbiasedness and consistency. OLS estimators, on the other hand, will lose their unbiasedness and consistency if the spatially lagged dependent variable is not included in the model (Anselin, 1998). As a result, the Spatial Error Lagrange Multiplier (LM_{error}) and Spatial Lagrange Multiplier (LM_{lag}) were used in the model to be developed to explain the relationship between variables, which are diagnostic tests for the existence of spatial dependence, in order to examine whether there is a spatial dependence relationship in the first place. Due to the possibility of both spatial error and spatial delay, resistant variations of the aforementioned tests (LM_{lag} , LM_{error}) were used in addition to the aforementioned tests. SEM, SAR, SAC, and SDM methods were used to estimate the spatial influence of the variables. Although SLX and SDEM approaches were used in some similar studies in the literature to pick the most appropriate spatial estimating method, the spatial delayed impact was shown to be small when compared to both LM_{lag} and LM_{lag} tests, leading to the usage of less autoregressive spatial models. Furthermore, the fact that the spatial lag coefficient was only found to be statistically significant in the SDM model among the applied models indicates that the spatial dependence between the variables is in the error terms, not in the fundamental model. Before proceeding with the spatial panel data analysis, linear panel data estimation (SLM) without spatial effects should be performed, and whether there is a cross-sectional dependence between the units that comprise the panel should be tested. To detect this scenario, a Pesaran CD test is indicated (Croissant and Millo, 2019). When there is cross-section dependency, spatial panel estimation can be performed (Guliyev,2020).

Comparison of Spatial Panel Models estimation

Table 1 displays the outcomes of the spatial prediction models. In addition to the results of the SEM, SAR, SAC, and SDM models, the table includes the results of the Pesaran CD test (SLM) applied to the linear model without spatial effect. Table 1 also shows that the suitably chosen model contain fixed or random effects when the Hausman test is used.

Table 1 : Spatial panel models for determinants of COVID-19 Death in selected neighboring EA/EEA countries

Variable	SLM	SEM (1)	SAR (2)	SAC (3)	SDM (4)
Vaccine Rate	-0.051***	--0.038***	-0.012***	-0.039***	0.040***
New Case	0.875***	0.781***	0.237***	0.782***	0.803***
Cons	-1.426***	-1.286***	-1.666	-1.346***	-1.770***
ρ			0.005	-0.019	0.388***
λ		0.176***		0.184***	
W*VR					-0.065***
W*NC					0.922***
Statistics					
F-stat/ LR stat	1641.12***	1628.19***	1604.32***	1640.61***	524.4324***
R²	0.7131	0.7862	0.9880	0.7399	0.6991
AICc	512.0153	511.0453	-1211.709	512.6683	514.0212
BIC	531.8391	531.7959	-1185.873	538.6066	534.2093
OBS	1323	1323	1323	1323	1323
Spatial dependence diagnosis					

LM Error	472.4919***	472.4919***	472.4919***	457.1354***
Robust LM Error	406.8977***	472.4919***	472.4919	365.1023***
LM Lag	8.2795	8.2795	8.2795	2.0426
Robust LM Lag	2.6853	2.6853	2.6853	0.0095
LM test of common spatial terms	475.1772***	475.1772***	475.1772***	323.3389***

Pesaran's test of cross-sectional independence $\chi^2 = 62.436$ (Prob.= 0 .0000). *Hausman Test* $\chi^2 = 20.25$, (Prob.= 0 .0001).

*** denote significance levels of %5

According to the findings in Table 1, the Pesaran CD test ($\chi^2 = 62.536$) demonstrates cross-section dependency, and the Hausman test ($\chi^2 = -20.25$) demonstrates that the model is suitable for the fixed effects estimator. In each of the four models, the variables New Cases and Vaccinate Rate were determined to be statistically significant. The NC variable's positive sign and the VR variable's negative sign both satisfy expectations. That is, it is seen that the increasing effect of COVID-19 contamination, which is the main determinant of COVID-19 deaths, on the dependent variable, while the increasing effect of vaccination rate, which is the indicator of vaccination, which is the most powerful "weapon" against COVID-19 deaths, has a decreasing effect on the dependent variable. The continuous significance in the model was discovered by all models. The spatial delay element ($\rho = 0.005$) in the SAR (2) model was judged to be nonsensical at the 5% significance level. Furthermore, in the SAC(3) model, the spatial delay term ($\rho = -0.019$) was not determined to be statistically significant. When the R^2 (0.7862) of the SEM model is compared to that of the SDM model, the R^2 (0.7862) of the SEM model is greater, and the values of the AICc (511.0453) and BIC (531.7959) information criteria are lower. Furthermore, the F-statistic (1628.1) is greater in the SEM model than in the SDM model. As a consequence, it was determined that the SEM model had the best fit for spatial prediction. The fact that the spatial error autocorrelation coefficient (0.176) in the SEM model was found to be statistically significant at the 5% significance level indicates that the independent variables that are effective in explaining the number of COVID-19 deaths in selected European countries are also effective in explaining the number of deaths in neighboring countries.

Conclusions

Significant progress has been made in vaccination in EU/EEA nations, according to data from December 2021. The fact that the double dose vaccination rate of the population over the age of 18 is more than 80% in high-population nations like as France, Germany, and Italy demonstrates that the most powerful weapon against COVID-19 mortality in Europe has been employed extensively. Despite the fact that vaccinated people have a better clinical situation than unvaccinated people, and there are positive results in terms of the low number of vaccinated people in the number of deaths, there is a frightening increase in the number of COVID-19 deaths in Europe in the last months of 2021. In the short term, it is envisaged that the quick increase in additional dosing in the form of third and fourth doses will reduce death rates and case numbers.

The spatial association between the vaccination rate, the number of cases, and the number of deaths caused by COVID-19 was investigated using weekly frequency data from the first week to the 49th week of 2021, when the COVID-19 vaccinations were released in the European region. The period range covered by the data set was chosen to begin with the second week of the vaccination calendar, so that the vaccination rate, which is the independent variable, does not begin at zero. By detrending, the

variable relating to the fear that the increasing value of the grafting rate variable in trend form for all nations will have a significant unfavorable stochastic effect has been added to the model. Cross-sectional dependency was examined and the result of cross-section dependence was achieved by estimating the model with its linear combination without a spatial influence. Furthermore, the model was found to be compatible with the fixed effects estimator structure as a result of the Pesaran CD test.

As a result of the LM_{lag} and LM_{error} tests, there is a spatial relationship in the model errors both in the real state and in the resistive states, indicating that the spatial dependence, which expresses the interregional correlational relationship, is not in the main model; this was demonstrated in error terms. Comparisons were done in the selection of the appropriate spatial model using the Psuedo R^2 , AICc, and BIC criteria, and it was determined that the SEM model was the most suitable spatial model.

Because the SEM model is based on the OLS estimator, the β parameters are interpreted directly. In this situation, using chosen European nations as an example, an estimated one percent increase in the COVID-19 vaccination rate of the population over the age of 18 in one country has an estimated 0.038 negative influence on the number of COVID-19 deaths in the surrounding country. Furthermore, a one percent rise in COVID-19 cases in one country generates a positive effect of 0.781 in the next country. The findings achieved are satisfactory.

The impact on mortality rates or death numbers, as well as the vaccination rate of the population over the age of 18, can be included in models in future research that follow the approach and subject of the article. However, in order for the model estimation findings to be consistent with these variables, the data set must be increased slightly in terms of time dimension.

Country	Vaccinate Rate	Proportion of deaths in overall cases
Bulgaria	31,2	5,819518
Crotia	60,2	1,734382
Czechia	71,2	0,821626
Denmark	95,7	0,186853
Estonia	69,3	1,211387
Finland	85,3	0,60402
France	83,1	0,269063
Germany	83,3	0,786583
Greece	74	1,822692
Hungary	68,9	3,077035
Italy	83	0,581448
Latvia	72,4	1,863489
Liechten	73,2	1,154142
Lithunia	75,7	0,382117
Luxembourg	78,4	0,479233
Malta	92,5	0,230312
Netherland	81,6	0,124653
Noway	89,1	1,812878
Poland	63,4	0,434846
Portugal	92,5	0,477506
Romania	47,4	1,399603
Slovenia	66	1,142653
Slovakia	55,9	0,173677
Spain	84,9	0,080338

Sweden	84,2	0,080338
--------	------	----------

Table A.1: Vaccinate rate and death rate on december 19,2021

Source: European Centre for Disease Prevention and Control

References

1. Adekunle, I. A., Onanuga, A., Wahab, O., & Akinola, O. O. (2020). Modelling spatial variations of coronavirus disease (COVID-19) in Africa. *Science of The Total Environment*, 729, 138998.
2. Almagro, M., & Orane-Hutchinson, A. (2020). JUE insight: The determinants of the differential exposure to COVID-19 in New York City and their evolution over time. *Journal of Urban Economics*, 103293
3. Andersen, L. M., Harden, S. R., Sugg, M. M., Runkle, J. D., & Lundquist, T. E. (2021). Analyzing the spatial determinants of local Covid-19 transmission in the United States. *Science of the Total Environment*, 754, 142396.
4. Andersen, L. M., Harden, S. R., Sugg, M. M., Runkle, J. D., & Lundquist, T. E. (2021). Analyzing the spatial
5. Anselin, L. (1998). GIS research infrastructure for spatial analysis of real estate markets. *Journal of Housing Research*, 9(1), 113-133.
6. Baena-Díez, J. M., Barroso, M., Cordeiro-Coelho, S. I., Díaz, J. L., & Grau, M. (2020). Impact of COVID-19 outbreak by income: Hit-ting hardest the most deprived. *Journal of Public Health*, 42(4)
7. Bartolucci, F., & Farcomeni, A. (2021). A spatio-temporal model based on discrete latent variables for the analysis of COVID-19 incidence. *Spatial Statistics*, 100504.
8. Boterman, W. R. (2020). Urban-rural polarisation in times of the Corona outbreak? The early demographic and geographic pat-terns of the SARS-CoV-2 epidemic in the Netherlands. *Tijdschrift voor Economische en Sociale Geografie*, 111(3), 513–529.
9. Bown, C. P., & Bollyky, T. J. (2021). How COVID-19 vaccine supply chains emerged in the midst of a pandemic. *Peterson Institute for International Economics Working Paper*, (21-12).
10. Bucci, A., Ippoliti, L., Valentini, P., & Fontanella, S. (2021). Clustering spatio-temporal series of confirmed COVID-19 deaths in Europe. *Spatial statistics*, 100543.
11. Çakmaklı, C., Demiralp, S., Kalemli-Özcan, Ş., Yeşiltaş, S., & Yıldırım, M. A. (2021). *The economic case for global vaccinations: An epidemiological model with international production networks* (No. w28395). National Bureau of Economic Research.
12. Cordes, J., & Castro, M. C. (2020). Spatial analysis of COVID-19 clusters and contextual factors in New York City. *Spatial and Spatio-temporal Epidemiology*, 34, 100355.
13. Crase, B., Liedloff, A. C., & Wintle, B. A. (2012). A new method for dealing with residual spatial autocorrelation in species distribution models. *Ecography*, 35(10), 879-888.
14. Croissant, Y., & Millo, G. (2018). *Panel data econometrics with R*. John Wiley & Sons.
15. Ehlert, A. (2021). The socio-economic determinants of COVID-19: a spatial analysis of German county level data. *Socio-Economic Planning Sciences*, 101083.
16. Elhorst, J. P. (2010). Applied spatial econometrics: raising the bar. *Spatial economic analysis*, 5(1), 9-28.
17. Guliyev, H. (2020). Determining the spatial effects of COVID-19 using the spatial panel data model. *Spatial statistics*, 38, 100443

18. Hamidi, S., & Hamidi, I. (2021). Subway ridership, crowding, or population density: Determinants of COVID-19 infection rates in New York City. *American Journal of Preventive Medicine*, 60(5), 614–620.
19. Harris, J. E. (2020). *The subways seeded the massive coronavirus epidemic in New York City* (No. w27021). National Bureau of Economic Research.
20. Kelejian, H. H. (2008). A spatial J-test for model specification against a single or a set of non-nested alternatives. *Letters in Spatial and Resource Sciences*, 1(1), 3-11.
21. Maza, A., & Hierro, M. (2021). Modelling changing patterns in the COVID-19 geographical distribution: Madrid's case. *Geographical Research*.
22. Mollalo, A., Vahedi, B., & Rivera, K. M. (2020). GIS-based spatial modeling of COVID-19 incidence rate in the continental United States. *Science of The Total Environment*, 728, 138884
23. Plümper, T., & Neumayer, E. (2020). The pandemic predominantly hits poor neighbourhoods? SARS-CoV-2 infections and COVID-19 fatalities in German districts. *European journal of public health*, 30(6), 1176-1180.
24. Tatoğlu, F. Y. (2012). *İleri panel veri analizi: Stata uygulamalı*. Beta.
25. Ward, M. D., & Gleditsch, K. S. (2018). *Spatial regression models* (Vol. 155). Sage Publications.
26. European Centre for Disease Prevention and Control, 2021. COVID-19 Situation Dashboard
27. <https://vaccinetracker.ecdc.europa.eu/public/extensions/COVID-19/covid-19.html#subnational-transmission-tab> (accessed 16 december 2021)
28. An official website of the European Union, 2021. Travel during the coronavirus pandemic.
29. https://ec.europa.eu/info/live-work-travel-eu/coronavirus-response/travel-during-coronavirus-pandemic_en (accessed 16 december 2021)
30. An official website of the European Union, 2021. A common approach to travel measures in the EU
31. https://ec.europa.eu/info/live-work-travel-eu/coronavirus-response/travel-during-coronavirus-pandemic/common-approach-travel-measures-eu_en (accessed 16 december 2021)
32. Politico, 2021. A comprehensive guide to travel restrictions across Europe.
33. <https://www.politico.eu/article/coronavirus-guide-europe-travel-restrictions-explained/> (accessed 17 december 2021)

РОЛЬ КАДРОВОЙ СТРАТЕГИИ В ОБЩЕЙ СТРАТЕГИИ ОРГАНИЗАЦИИ

Huang Jiayi

Азербайджанский Государственный Экономический Университет (UNEC)

1486176984@qq.com

Резюме

В настоящее время социально-экономическое развитие различных стран происходит быстрыми темпами, и таланты являются очень важным фактором, влияющим на предприятия в жестких рыночных условиях. Укрепление стратегического развертывания людских ресурсов может повысить рыночную конкурентоспособность предприятий и способствовать здоровому развитию предприятий. В контексте постоянного повышения темпов экономического развития, в целях лучшей адаптации к реальным требованиям развития современных предприятий, различные предприятия уделяют повышенное внимание исследованиям систем управления человеческими ресурсами. Внедрение стратегических методов управления персоналом в корпоративную практику становится одной из важнейших управленческих задач в 21 веке. Это объясняется тем, что стратегическое управление человеческими ресурсами помогает повысить эффективность управления за счет получения синергетического эффекта. Это, в свою очередь, достигается за счет высокой степени участия персонала в принятии управленческих решений, децентрализации полномочий подчиненным и использования системы вознаграждения, основанной на профессиональном уровне и личном вкладе каждого сотрудника.

Со второй половины 20-го века стратегическое управление человеческими ресурсами постепенно созревало и развивалось как новая концепция управления. По сравнению с традиционным управлением человеческими ресурсами стратегическое управление человеческими ресурсами эффективно сочетается с организационной стратегией и рассматривает человеческие ресурсы как “инвестиции”, тем самым полностью подтверждая ценность человеческих ресурсов. Отталкиваясь от базовой теории стратегического управления человеческими ресурсами, в этой статье далее подчеркивается важная роль стратегического управления человеческими ресурсами во всех аспектах организации путем изучения ценности, создаваемой стратегическим управлением человеческими ресурсами для организации.

Ключевые слова: Кадровой Стратегии; Общей Стратегии Организации; Роль.

Resume

Currently, the socio-economic development of various countries is taking place at a rapid pace, and talents are a very important factor affecting enterprises in harsh market conditions. Strengthening the strategic deployment of human resources can increase the market competitiveness of enterprises and contribute to the healthy development of enterprises. In the context of the constant increase in the pace of economic development, in order to better adapt to the real requirements of the development of modern enterprises, various enterprises pay increased attention to the research of human resource management systems. The introduction of strategic methods of personnel management into corporate practice is becoming one of the most important management tasks in the 21st century. This is due to the fact that strategic human resource management helps to increase the efficiency of management by obtaining a synergistic effect. This, in turn, is achieved due to a high degree of staff participation in managerial decision-making, decentralization of authority to subordinates and the use of a remuneration system based on the professional level and personal contribution of each employee.

Since the second half of the 20th century, strategic human resource management has gradually matured and developed as a new management concept. Compared to traditional human resource management, strategic human resource management is effectively combined with organizational strategy and considers human resources as an “investment”, thereby fully confirming the value of human resources. Starting from the basic theory of strategic human resource management, This article further highlights the important role of strategic human resource management in all aspects of the organization by examining the value created by strategic human resource management for the organization.

Keywords: HR Strategy; Overall Strategy of The Organization; Role.

Введение

Актуальность диссертационной работы. Современные тенденции социально-экономического развития диктуют необходимость изменений в управлении человеческими ресурсами (HR). Приоритетными направлениями кадровой политики организаций становятся оптимизация расходов на персонал; переход к новой модели управления HR; развитие HR-бренда компании; автоматизация HR-бизнес-процессов; удержание и формирование кадрового резерва и др.

Управление человеческими ресурсами становится всё более значимым видом управленческой деятельности и затрагивает весь цикл управления.

В условиях инновационного развития использование организациями стандартных показателей оценки управления человеческих ресурсов, в большинстве случаев, отходит на второй план, так как они не раскрывают многие аспекты интеллектуальной составляющей человеческих ресурсов. На передний план выходят такие показатели как эмоциональный интеллект, уровень трансформации ролей в команде, занятость всех ролей по модели Белбина, совпадение цели компании с целями сотрудников, уровень скилсета сотрудников, готовность сотрудников к инновациям, уровень вовлеченности персонала в инновации и другие показатели, позволяющие дать эффективную оценку качества человеческих ресурсов и непосредственно HR-менеджмента.

Цель работы и задачи исследований. Целью диссертационной работы является разработка инструментария управления человеческими ресурсами инновационно ориентированных организаций на основе развития научно- теоретических основ и методических подходов к управлению.

Для достижения указанной цели необходимо решить следующие основные научно-практические задачи:

- выявить факторы, влияющие на процесс управления человеческими ресурсами инновационно-ориентированных организаций;
- разработать методику оценки показателей эффективности управления человеческими ресурсами инновационно-ориентированных организаций;
- предложить организационно-экономический механизм эффективного управления человеческими ресурсами инновационно-ориентированных организаций;
- разработать модель управления человеческими ресурсами инновационно-ориентированных организаций;
- определить приоритетные направления повышения эффективности HR менеджмента

Объект исследования – организации, рассматриваемые в аспекте управления их человеческими ресурсами.

Предмет исследования В контексте новой эры роль стратегии в области людских ресурсов в общей стратегии организации

Теоретической и методологической базой исследования послужили труды зарубежных и отечественных учёных в области фундаментальных и прикладных исследований теории управления персоналом и человеческими ресурсами. В диссертационной работе использовались Метод исследования литературы, Метод обобщения опыта, Описательный метод исследования.

Информационную базу исследования составили материалы аналитических и экспертных исследований, публикации в периодических изданиях, научные доклады, материалы Интернет-сайтов, а также результаты собственных исследований автора.

Объем и структура работы. Диссертация состоит из введения, трех глав, заключения, списка использованной литературы

Метод

Метод исследования литературы ; Метод обобщения опыта ; Описательный метод исследования.

Создавайте Ценность Для Организации, Приобретая И Поддерживая Наиболее Подходящие Человеческие Ресурсы

Организация формулирует стратегический план управления персоналом, основанный на общей стратегии подразделения, и на этой основе создает активную, плановую и систематическую динамическую систему управления набором персонала, которая не только быстрая и эффективная, но и экономичная. Что наиболее важно, это может гарантировать, что человеческие

ресурсы, приобретенные организацией, действительно нужны организации. То есть новые сотрудники - это сотрудники «двойной высоты» с высокой приверженностью и высокой производительностью, которые соответствуют требованиям организационной культуры и производительности. Реализация «двойной высоты» позволяет избежать ненужных затрат и потерь, понесенных организацией, поскольку новые сотрудники не соответствуют требованиям организации. Это включает в себя потерю производительности и затраты на обучение, вызванные знаниями, навыками и установками новых сотрудников, которые не соответствуют требованиям организации; стоимость недостаточной приверженности сотрудников и высокой текучести кадров, вызванной конфликтами между новыми сотрудниками и организационной культурой; несоответствие между сотрудниками и организацией, а также трудности с наращиванием основного потенциала организации, вызванные несоответствием между сотрудниками и работой, и так далее. (Сафонов А.Ю., 2020; Нагибина Н.И., 2017)

Чтобы удержать сотрудников, которые нужны организации, организация должна сформировать механизм стратегического удержания. Стратегия и планирование человеческих ресурсов организации, набор и прием на работу, обучение и развитие, управление производительностью, компенсация и льготы, отношения с сотрудниками и т. д. Должны тесно вращаться вокруг общей стратегии организации и быть связаны друг с другом для постоянного улучшения трудовой жизни сотрудников. при повышении эффективности работы организации. Качество и удовлетворенность сотрудников. Содержание сотрудников, необходимых для организации, может поддерживать человеческий капитал организации и создавать условия для повышения ценности человеческого капитала. В то же время своевременное устранение сотрудников, не подходящих для нужд организации, может более эффективно обеспечить реализацию организационной культуры и целей производительности. (Чобану Е.С., 2016)

Создание Ценности Организации За Счет Стратегического Соответствия

Стратегическое согласование управления человеческими ресурсами выполняет две функции: направляющую функцию и связующую функцию.

Функция ориентации. Стратегическое управление человеческими ресурсами тесно связывает различные методы управления человеческими ресурсами со стратегическими целями организации посредством согласования стратегии управления персоналом и стратегии организации. Анализ работы организации, план работы, планирование человеческих ресурсов, набор, обучение и развитие, управление производительностью, управление заработной платой, трудовые отношения и другие аспекты больше не ограничиваются их собственными рабочими соображениями, а больше зависят от того, приносят ли они пользу организации. стратегия Реализация цели заключается в рассмотрении проблемы. Более того, различные практики управления человеческими ресурсами организации эффективно передают стратегическое намерение организации всем сотрудникам (или будущим сотрудникам) с помощью своих собственных методов и сознательно направляют ожидания, отношения и поведение сотрудников к стратегическому направлению организации. Поддерживая ясность и последовательность в том, в каком направлении сотрудники вносят свой вклад в организацию, стратегическое управление человеческими ресурсами создает огромную ценность для организации. (Соловьева О.В., 2019)

Во-первых, человеческий капитал тесно связан с рыночной ориентацией. Взаимосвязь между уровнем человеческого капитала организации и рыночной ориентацией заметно отражается в характеристиках высшего руководства организации. Одна из основных обязанностей руководителей высшего звена - обращать внимание на тенденцию развития рынка, точно прогнозировать тенденцию изменений потребительского спроса, улавливать мимолетные рыночные возможности и формулировать соответствующие маркетинговые планы и стратегии, чтобы направлять покупательскую ориентацию на потребление и предотвращать различные

подобные изменения. рыночного риска позволяет организации всегда сохранять определенное конкурентное преимущество на рынке. И все это во многом зависит от знаний, умений и опыта менеджеров, то есть чем выше уровень образования руководителей высшего звена, тем выше степень рыночной ориентации организации. Во-вторых, текучесть кадров связана с ориентацией на рынок. Если текучесть кадров в организации будет слишком частой, это напрямую скажется на качестве обслуживания клиентов компании. Суть рыночной ориентации - это организационная культура, которая может своевременно и эффективно создавать большую ценность для клиентов. Самым важным для создания большей ценности для клиентов является то, что сотрудники предоставляют клиентам стабильные услуги или продукты. Следовательно, организация текучести кадров косвенно повлияет на рыночную ориентацию. Наконец, существует связь между вкладом сотрудников и ориентацией на рынок. Взаимосвязь между вкладом сотрудников и ориентацией на рынок передается через выполнение корпоративной культуры и систем. Степень участия сотрудника напрямую влияет на его удовлетворенность, лояльность и энтузиазм по отношению к организации, и это влияние на организационную культуру и выполнение системы окажет важное влияние. Предполагая, что сотрудники имеют низкий уровень вклада, они должны уделять мало внимания организации, и они не могут решительно внедрять и внедрять организационные правила и положения и принимать влияние организационной культуры. Следовательно, концепция рыночной ориентации не может быть эффективно реализована. Инновационная способность к обучению с организацией. Во-первых, уровень человеческого капитала напрямую влияет на способность организации к обучению. В эпоху экономики знаний, чем выше человеческий капитал сотрудников, тем глубже они осознают важность непрерывного обучения и тем сильнее их стремление к непрерывному обучению и обучению. Это может разумно объяснить, почему в настоящее время все больше и больше сотрудников уделяют больше внимания собственному планированию развития карьеры. Потому что только путем непрерывного обучения люди могут идти в ногу с темпами развития времени и не быть устраненными обществом. Во-вторых, чем выше у сотрудника чувство идентичности, лояльности и приверженности организации, тем больше он проявляет инициативу и принимает поведение, способствующее достижению высоких организационных показателей в зависимости от среды организации и направления внутренних операций организации. (Казакова Т.В,2019;Li Jing,2020;Халтурина Т.В&Охотников И.В&Сибирко И.В,2019)

Стратегия Управления Персоналом Основа Корпоративной Стратегии

В нынешней конкуренции предприятий талант является основным ресурсом предприятия, а стратегия управления персоналом находится в основе стратегии предприятия. Развитие предприятия зависит от формулирования корпоративных стратегических решений, которые основаны на формулировании целей развития и планов действий компании, и окончательным решающим фактором является наличие у компании качественных талантов. Эффективное использование управленческих и технических талантов, совместимых со стратегиями корпоративного развития, и максимальное раскрытие их талантов может способствовать реализации корпоративных стратегий и способствовать быстрому развитию предприятий. (Бао LiGang,2020)

Практика стратегического управления человеческими ресурсами постоянно подтверждает, что эффективное стратегическое управление человеческими ресурсами может способствовать развитию способностей сотрудников и, таким образом, улучшать корпоративную деятельность. С одной стороны, производительность труда сотрудников является основной гарантией корпоративных преимуществ, а реализация корпоративных результатов отражается в эффективном предоставлении корпоративных продуктов и услуг клиентам. Одна из важных целей стратегии в области человеческих ресурсов состоит в том, чтобы реализовать действия,

которые полезны для повышения производительности предприятия, и посредством этих действий внести свой вклад в успех предприятия. Раньше управление человеческими ресурсами основывалось на деятельности, в основном с учетом того, что делать, независимо от затрат и человеческого спроса; теперь экономическое развитие переходит от экономики, основанной на ресурсах, к экономике, основанной на знаниях, и корпоративное управление человеческими ресурсами должно также будет стратегическая конверсия. Стратегическое управление человеческими ресурсами рассматривает человеческий капитал как интеллектуальный капитал, эффективно привлекает, развивает и поддерживает человеческий капитал и напрямую способствует повышению эффективности организации. Популяризация использования информационных систем в управлении человеческими ресурсами и развитие исследовательских методов и методов позволили апробировать и подтвердить стратегические методы управления человеческими ресурсами результатами производства и ценностями организации. С другой стороны, стратегическое управление человеческими ресурсами играет косвенную роль в повышении эффективности организации. «Ориентированное на людей» стратегическое управление человеческими ресурсами нацелено на мотивацию сотрудников. Благодаря влиянию на отношение сотрудников и системы мотивации оно может создать хорошую организационную атмосферу и сплоченность, привлечь сотрудников и полностью раскрыть их потенциал и творческий потенциал, тем самым увеличивая удовлетворенность работой, стимулировать приверженность сотрудников организации, объективно сокращать операционные расходы и повышать эффективность работы организации. С точки зрения корпоративной стратегии, управление человеческими ресурсами как стратегический рычаг может эффективно влиять на операционные показатели компании. Сочетание стратегии управления персоналом и бизнес-стратегии может эффективно способствовать коррективке и оптимизации предприятия и способствовать успешной реализации стратегии предприятия. (Liu WeiXin&Wei YuHua.,2020;Song ChanLi,2020)

В условиях все более жесткой конкуренции между предприятиями и глобальной интеграции международной экономики любому предприятию трудно иметь прочное конкурентное преимущество. После того, как компания создала определенное конкурентное преимущество, конкуренты часто имитируют его через короткий промежуток времени, теряя таким образом свое преимущество. Конкурентное преимущество, сформированное превосходными человеческими ресурсами, трудно воспроизвести другим компаниям. Таким образом, правильная стратегия управления персоналом имеет большое значение для поддержания устойчивого конкурентного преимущества компании. Цель стратегии в области человеческих ресурсов - постоянно увеличивать общий человеческий капитал предприятия. Расширение человеческого капитала и использование талантов всех сотрудников внутри компании для привлечения выдающихся внешних талантов является частью корпоративной стратегии. Работа с человеческими ресурсами заключается в обеспечении персонала, необходимого для каждой должности, и в обеспечении того, чтобы этот персонал обладал навыками, необходимыми для их должностей, то есть путем обучения и повышения квалификации, чтобы сократить и устранить разрыв между навыками, необходимыми для каждой должности. предприятие и возможности сотрудников. Конечно, вы также можете разработать систему заработной платы, план социального обеспечения, обеспечить дополнительное обучение и разработать планы карьеры для сотрудников, которые соответствуют стратегическим целям компании по повышению конкурентоспособности человеческого капитала компании, расширению человеческого капитала и формированию устойчивого конкурентное преимущество. (Li Yanwen,2020;Wang Mengqi,2020;Yu Xiaofeng,2020)

Стратегия человеческих ресурсов может помочь компаниям разработать методы управления человеческими ресурсами, соответствующие их собственным характеристикам, в соответствии с изменениями рыночной среды и собственным развитием управления человеческими ресурсами. Например, определить долгосрочный план спроса и предложения человеческих ресурсов в

соответствии с рыночными изменениями; создать систему стимулирования, которая соответствует реальной ситуации в компании в соответствии с ожиданиями сотрудников; использовать более научные, передовые и разумные методы для снижения затрат на рабочую силу. ; в соответствии с тенденцией развития науки и технологий, нацелена на обучение и развитие сотрудников для повышения их адаптируемости для удовлетворения требований будущего научно-технического развития и т. д. Стратегия управления персоналом, подходящая для собственного развития предприятия, может повысить уровень управления человеческими ресурсами и улучшить качество человеческих ресурсов; она может направлять развитие талантов на предприятии и распределение человеческих ресурсов, чтобы максимально использовать преимущества талантов. (Lin Yunchao,2020;Zhu Xiaojun,2020).

Заключение

Согласно приведенному выше анализу, люди являются фактором конкуренции и развития всех предприятий. Предприятия должны придавать большое значение управлению человеческими ресурсами, уделять внимание набору высококвалифицированных талантов, рационально развивать и использовать ресурсы, совершенствовать систему оплаты труда, стимулировать энтузиазм сотрудников, проводить регулярное обучение сотрудников, формулировать соответствующие правила и положения, стандартизировать управление предприятием и адаптироваться к развитию времени. Стратегическое управление человеческими ресурсами напрямую влияет на то, сможет ли предприятие выжить и развиваться. В процессе управления необходима подходящая для предприятия структура человеческих ресурсов. Менеджеры защищают права и интересы сотрудников, а сотрудники несут ответственность перед компанией за выполнение рабочих задач. Предприятия должны сосредоточиться на усилении подготовки сотрудников, разработке программ обучения и сочетании духовного и материального вознаграждения, чтобы стимулировать творческий потенциал всего предприятия, повысить узнаваемость предприятия, увеличить конкурентные преимущества и создать действительно мощное предприятие.

Список Литературы

1. Нагибина Н.И. (2017)“Цифровые технологии в управлении человеческими ресурсами ”, Журнал:“HR-Digital”,стр. 38
2. Сафонов А.Ю. (2020)“Управление персоналом в период пандемии” , Журнал:“Московский экономический”, стр. 554-559.
3. Чобану Е.С. (2016)“Влияние мотивации достижения успеха на вовлеченность в трудовую деятельность” , Журнал:“Молодой ученый”,стр.1046-1049.
4. Соловьева О.В. Савельев И.И. (2019)“Образование как фактор повышения качества человеческого капитала”, Журнал:“Обзор педагогических исследований”, стр.25-32.
5. Казакова Т.В.(2019)“Жизненные циклы в управлении предприятием” , Журнал:“RussianEconomic”,стр.184-190.
6. Халтурина Т.В. Охотников И.В., Сибирко И.В.(2019)“Развитие региональной инфраструктуры: инвестиции институциональных инвесторов в реальный сектор экономики” , Журнал:“RussianEconomic”, стр.57-61.
7. Li Jing. (2020) “Исследование влияния крупных событий на управление человеческими ресурсами малых и средних предприятий и контрмеры ” , М.: Деловые новости, стр.181-182.
8. Bao LiGang. (2020) “Меры реагирования корпоративного управления человеческими ресурсами с точки зрения чрезвычайных ситуаций в области общественного

здравоохранения: на примере эпидемии новой коронавирусной пневмонии” , М.: Enterprise Economics, стр.21-26.

9. Song ChanLi. (2020) “Исследование проблем, существующих в управлении человеческими ресурсами” , М.: Китайский рынок, стр.183-184.
10. Liu WeiXin, Wei YuHua. (2020) “Анализ важности управления человеческими ресурсами в современном управлении бизнесом” , М.: Китайские и иностранные предприниматели, стр.105-106.
11. Li Yanwen.(2020)“ Экономист: Убытки и убытки компаний под воздействием эпидемии Новой короны победа” , Журнал:“Журнал социальных наук” ,стр. 12-17.
12. Wang Mengqi. (2020) “Проблемы бережливого управления и оптимизации предприятий в контексте эпидемии Новой короны Стратегия” , М.: Китайский рынок, стр. 81-82.
13. Yu Xiaofeng. (2020) “Обсуждение стратегии экономики предприятия и модели управления в новой ситуации ” , М.: Информатизация управления в Китае , стр.140-142.
14. Lin Yunchao. (2020) “Стратегии преодоления последствий управления человеческими ресурсами предприятия в контексте эпидемии ” , М.: Человеческие ресурсы, стр.12-13.
15. Zhu Xiaojun. (2020) “Институты в эпоху больших данных Мысли об изменении управления человеческими ресурсами” , М.:Финансы и экономика , стр.249-250.

МЕХАНИЗМЫ РЕАЛИЗАЦИИ ИНВЕСТИЦИОННОГО ПОТЕНЦИАЛА

КЕЛЬБАДЖАРСКОГО РАЙОНА

Мамедов Кямал Самир

Азербайджанский Государственный Экономический Университет

ks.mammadov@gmail.com

Ханларзаде Сарвиназ

Азербайджанский Государственный Экономический Университет

sarvinaz_khanlarzada@unec.edu.az

Аннотация

В данной статье рассматриваются механизмы реализации инвестиционного потенциала Кельбаджарского района. Исследование проводится на основе определения инвестиционной привлекательности перспективных отраслей Кельбаджарского района, мероприятий, направленных на ее повышение и выявления ключевых факторов, определяющих успешность реализации государственной инвестиционной программы развития Кельбаджарского района.

Статья дополняется рассмотрением экономических рычагов и стимулов, ориентированных на усиление инвестиционной привлекательности Кельбаджарского района (субсидии, дотации, налоговые льготы; финансовое содействие путем основания специальных фондов; снижение административных барьеров в процессе осуществления инвестиционных проектов; совершенствование таможенного управления; оптимизация процесса доступа к инфраструктуре; обеспечение прав инвесторов и пр.).

Автор отмечает о возможности осуществления на территории Кельбаджарского района инвестиционных мегапроектов по развитию одной из перспективных отраслей экономики района - золотодобывающей промышленности, что обусловит становление одной из наиболее стратегически важной сферы экономики нашей республики. Наряду с этим, обуславливается необходимость развития туристического сектора Кельбаджара и определяется его значимость для экономики страны.

Автор приходит к выводу, что возрождение Кельбаджарского района, посредством использования его потенциала, будет способствовать его преобразованию в район с высоким уровнем обеспеченности. Интеграция богатых экономических и природных ресурсов Кельбаджарского района в экономическую систему страны, придаст существенный импульс формированию и развитию ненефтяного сектора нашего государства, превратив полностью разрушенный вандалами район в один из катализаторов роста экономики Азербайджана в ближайшей перспективе.

Ключевые слова: потенциал, инвестиционная привлекательность, регион.

Abstract

In this article the mechanisms of realization of the investment potential of Kelbajar district are considered. The study is conducted based on determining the investment attractiveness of the perspective branches of Kelbajar district, measures aimed at improving it and identifying the key factors determining the success of the implementation of the state investment program of Kelbajar district development.

The author notes the possibility of implementation of investment megaprojects in the territory of Kelbajar district on the development of one of the most promising sectors of the district economy - gold

mining, which will lead to the establishment of one of the most strategically important areas of the economy of our country.

The author concludes that the revival of Kelbajar district, through the use of its potential, will contribute to its transformation into a district with a high level of provision. Integration of rich economic and natural resources of Kelbajar district in the economic system of the country, will give a significant impetus to the formation and development of the non-oil sector of our state, turning the district completely destroyed by vandals into one of the catalysts of economic growth of Azerbaijan in the near future.

Key words: potential, investment attractiveness, region.

Введение

Завоевав победу в Карабахской войне, Азербайджан вступил в новую эпоху своего развития. Освобождение территорий Азербайджана от оккупации выявило ужасающие масштабы разрушений в регионе, где была проведена политика преднамеренного уничтожения хозяйственного, исторического, культурного и религиозного наследия азербайджанского народа. Восстановление и развитие территорий, освобожденных от почти 30-летней армянской оккупации, входят в приоритеты экономической деятельности нашего государства на долгие годы.

Меры, осуществляемые государством в направлении восстановления и развития освобожденного от оккупации Кельбаджара, а также его богатейший экономический потенциал создадут основу для привлечения новых местных и иностранных инвестиций в Азербайджан, особенно в нефтегазовый сектор, позволяя правительству достичь желаемого уровня диверсификации экономики, что обуславливает актуальность данного исследования.

Метод

Методологической основой данной статьи явились общие научные методы познания, предполагающие системный подход к определению тенденций развития постконфликтных территорий.

Анализ

Инвестиционная привлекательность перспективных отраслей Кельбаджарского района

Проблемам восстановления постконфликтных территорий, в частности повышения инвестиционной привлекательности карабахского региона и путям их решения, были посвящены исследования таких отечественных ученых, как Алиева Ш.Т., Гусейновой Н.Э., Иманова Н.М., Яхьяевой А.Ю.

Однако, происходящие перемены в мире, а также в политической и экономической жизни нашей страны требуют корректив в методике экономических исследований функционирования территорий, усовершенствования механизмов диагностики состояния региональных экономических систем, изучения методических подходов к оценке экономического и

инвестиционного потенциала региона и применения его составляющих в современных условиях (Бережной, 2015).

Так, очевидным становится тот факт, что механизм содействия ускоренному воссозданию экономики на освобожденных землях включает в себя формирование благоприятной инвестиционной среды.

В целях повышения инвестиционной привлекательности Кельбаджарского района, необходимо осуществление нижеследующих мероприятий:

1.Наращивание государственно-частного партнерства (ГЧП). Необходимо расширять и развивать дальнейшее содействие между бизнесом, органами государственной власти и населением. ГЧП является важнейшим ориентиром в развитии инвестиционных процессов. В этом аспекте государство представляется не только партнером, обладающим значительными средствами, но и организатором, координатором и заказчиком инвестиционного сотрудничества. Применение частного капитала, включая зарубежные инвестиции, в осуществлении инвестиционных соглашений даст возможность региональным органам власти реализовать важные социально-экономические проблемы и повысить конкурентоспособность анализируемого нами района. (Мочальников, 2010). Важнейшими условиями повышения участия частного капитала в инвестиционных проектах является обеспечение государственных гарантий и благоприятной бизнес среды (Голайдо, 2016).

2.Формирование эффективного механизма государственного воздействия на инвестиционную привлекательность Кельбаджарского района с учетом направлений его социально-экономического развития (таблица 1).

Дифференциация хозяйственных рычагов и стимулов, ориентированных на повышение инвестиционной привлекательности Кельбаджарского района обусловит адекватное применение инвестиционных средств, включая бюджетные, направляемых на социально-экономическое развитие данного района.

3.Реализация на территории Кельбаджарского района инвестиционных мегапроектов - целевых инвестиционных программ, содержащих множество координированных конечным продуктом проектов. Данные программы могут охватывать международный, государственный, и региональный масштаб (Сивакова и Шеломенцева, 2013).

Региональные мегапроекты, это проекты достаточно крупного масштаба, оказывающие значительное и долгосрочное воздействие на регион. (Гранберг, 2014).

В частности, на территории Кельбаджарского района возможно осуществить инвестиционные мегапроекты по развитию одной из перспективных отраслей экономики района - золотодобывающей промышленности, что обусловит становление одной из наиболее стратегически важной сферы экономики нашей республики.

Сегодня, когда перед Азербайджаном стоит цель модернизации и диверсификации национальной экономики, путем превалирующего развития не нефтяного сектора, возрождение

золотодобывающей отрасли определяет необходимость ее дальнейшего развития в сложившихся условиях.

Таблица 1: Экономические рычаги и стимулы, ориентированные на усиление инвестиционной привлекательности Кельбаджарского района

Направление социально-экономического развития	Комплекс экономических стимулов и рычагов, направленных на повышение инвестиционной привлекательности района
Восстановление и развитие институционального, природно-ресурсного, потребительского, производственного, потенциалов.	Создание общеэкономических и прочих условий для эффективной реализации рыночных механизмов хозяйствования направленных на общие региональные цели и задачи. Потребность в мерах государственного регулирования, таких как: субсидии; дотации; налоговые льготы; финансовое содействие путем основания специальных фондов.
Развитие инфраструктурного, инновационного, интеллектуального, трудового, потенциалов поддержание достигнутой степени развития.	Снижение прямого вмешательства государственных органов в деятельность отдельных отраслей и предприятий, использование при этом различных рычагов и инструментов непрямого воздействия, таких как: - снижение административных барьеров в процессе осуществления инвестиционных проектов; - совершенствование таможенного управления; - оптимизация процесса доступа к инфраструктуре; - меры налоговой политики, ориентированные на стимулирование инвестиций в модификацию и инновационное развитие экономики; - обеспечение прав инвесторов.

Источник: составлена автором на основе проведенного исследования

Золото свидетельствует об экономической мощности государства, традиционно выступая как валютный металл и резервный фонд государства. Значительная часть золота аккумулируется в качестве золотого запаса, гарантирующего стабильность денежной массы, и применяется для взаимных расчетов с другими государствами и покрытия государственных долгов. Являясь средством платежа и сырьевым товаром, золото, тем самым, обуславливает непрерывную и возрастающую востребованность в нем. Золото внесет значительный вклад в обеспечение как экономической, так и оборонной безопасности, в которых наша страна в настоящее время испытывает сильную потребность. Значительная часть продукции таких стратегически важных отраслей промышленности, как космическая, оборонная, судостроительная, машиностроительная,

являются традиционными потребителями золота, что создает необходимость интенсификации золотопромышленного производства.

График 1. Структура мирового потребления золота в 2019 году, в %

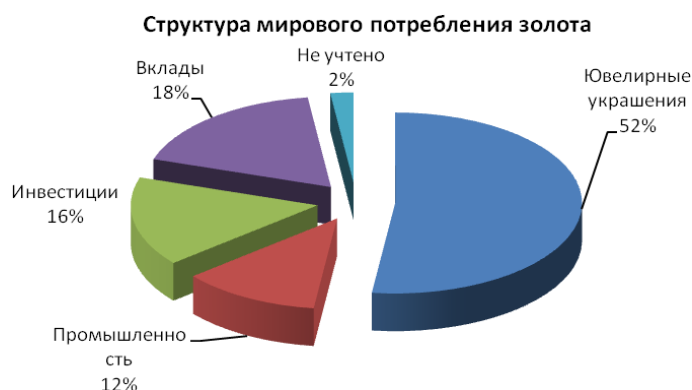

Источник: Ханкишиева Э.М. , 2021, стр.12.

Исключительна его роль также в ювелирном деле. Наглядно долевую структуру потребления золота в 2019 году видно на графике 1.

Развитие вышеперечисленных производств, в свою очередь, улучшит социально-экономическую ситуацию в регионе, и обусловит сбалансированное социально-экономическое развитие страны в целом.

Следовательно, значение собственной минерально-сырьевой базы золота в осуществление сбалансированного развития отраслей национальной экономики, безусловно, растет.

Подсчитано, что в результате использования золота и других ресурсов возвращенных земель во благо нашего государства, добавленная стоимость в экономику республики составит свыше 2 млрд долларов США (Ханкишиева, 2021, с.16).

Реконструкционные работы, проводимые в освобожденном Кельбаджарском районе, смогут заметно повысить экспортный потенциал золота и минеральных ресурсов. Наряду с производством золота на данной территории, Азербайджан в будущем может приступить к созданию в стране комплексов, осуществляющих его переработку, что способствует преобразованию нашей страны в региональный промышленный центр, экономической интеграции и увеличению рынков сбыта. Осуществление прямых связей Кельбаджара с Дашкесанским районом, центром золотодобычи в нашей стране, в результате разработки золота на месторождении «Союдлю», а также строительство железных дорог в данном направлении, в перспективе повысит общий экономический потенциал Кельбаджара. Установление прямых железнодорожных и других транспортных путей на освобожденных землях, также заметно упростит доступ к золотым месторождениям в Ордубадской зоне.

Инвестиции, которые будут вложены в разработку месторождений золота, дадут незамедлительный эффект, так как вслед за возобновлением горнорудного производства выстроится целый ряд других производств - электроэнергетики, металлургии, машиностроения,

в результате чего наша страна прекратит быть страной с переизбытком трудовых ресурсов, и большинство её граждан найдут работу на родине, а не вне ее пределов.

Таблица 2: Возможный вклад инвестиционных мегапроектов по развитию золотодобывающей промышленности Кельбаджарского района в экономику региона.

Формирование производственных мощностей	Возникновение новых рабочих мест	Повышение покупательской способности населения
<ul style="list-style-type: none"> - рост валового регионального продукта; - необходимость в кадрах; - необходимость в инвестициях; - необходимость в образовании 	<ul style="list-style-type: none"> - повышение уровня занятости; - снижение безработицы; - разработка образовательных программ; - усиление обеспечения социальной защищенности 	<ul style="list-style-type: none"> - рост уровня потребления; - повышение дохода на душу населения; - повышение обеспеченности услугами образования, здравоохранения и т.п.
↓	↓	↓
Рост инвестиционной привлекательности региона		

Источник: составлена автором на основе проведенного исследования

Как видим, такие масштабные начинания благоприятно скажутся на развитии региона в целом, что заметно скажется на росте его инвестиционной привлекательности, следовательно, в повышении благосостояния жителей.

Возможный вклад инвестиционных мегапроектов в социально-экономическое развитие Кельбаджарского района отражен в таблице 2.

Реализация предложенных мероприятий способствует повышению инвестиционной привлекательности Кельбаджарского района, а минерально-сырьевая политика должна быть главной составляющей государственной инвестиционной программы его развития.

Реализация государственной инвестиционной программы развития Кельбаджарского района

На этапе воссоздания и активного развития экономики освобожденных территорий важное значение имеет государственная политика в области инвестиций. Следовательно, одной из важнейших задач правительства Азербайджана, сегодня, является разработка и реализация государственной инвестиционной программы развития освобожденных территорий, в том числе Кельбаджарского района, включающей мероприятия по привлечению инвестиций в данные районы и созданию соответствующих условий для этого процесса.

Исходя из сложившейся сегодня нестабильной ситуации в мире Азербайджан, на наш взгляд, является благополучной страной для привлечения инвестиций. Созданная в стране политическая и экономическая стабильность, комплементарная деловая и инвестиционная среда обеспечивают реализацию различных проектов.

Правительство Азербайджана уже развернуло масштабную кампанию по восстановлению освобожденных земель, получившую название «Великое возвращение». Государственные инвестиции, направленные на воссоздания Карабаха составляют общей сумме в 2,2 млрд. манатов (1,3 млрд. долларов США учтены в бюджете государства на 2021-ый год). Государство

зяло на себя все расходы, связанные с инфраструктурой и значительную часть по строительству жилищного фонда.

В январе 2021-го года Президентом Азербайджанской Республики был утверждён указ об основании публичного юридического лица - Фонда Возрождения Карабаха. (<https://president.az/ru/articles/view/49876>, 2022).

Целью Фонда является вовлечение инвестиций, финансовое содействие мероприятиям по воссозданию и реконструкции возвращенных территорий Азербайджана, обеспечение стабильности их экономики, дальнейшего преобразования и процветания.

Основными задачами фонда являются поддержание развития партнерских отношений между государством и бизнесом, а также информационно-просветительная деятельность как внутри страны, так и за рубежом. (<https://president.az/ru/articles/view/49876>, 2022).

В том числе, государство представляет ряд льгот на осуществление бизнес деятельности на освобожденных землях, таких как: льготы по социальному страхованию, различные механизмы стимулирования инвестиций, установление налоговых и таможенных льгот для предпринимателей, ведущих производственную деятельность в определенных сферах, различные механизмы льготного финансирования и коммунальные льготы.

Так, в соответствии с Распоряжением Президента Азербайджанской Республики «О мерах по ускоренному развитию экономики на освобожденных от вражеской оккупации территориях», с целью создания оптимальных условий для активизации хозяйственных процессов и усиления инвестиционной привлекательности данных территорий на Кабинет министров Азербайджана было возложено подготовить предложения по:

1. Эффективному управлению трудовыми и экономическими ресурсами на освобожденных землях, применению льгот по социальному страхованию, налоговых и прочих льгот для создания перерабатывающего производства и обслуживающей инфраструктуры;
2. Мотивированию частных инициатив на данных территориях, усовершенствованию механизмов стимулирования инвестиций, введению налоговых и таможенных льгот по импорту сырья и материалов для бизнесменов, осуществляющих производственную деятельность на освобожденных территориях;
3. Установлению льгот на коммунальные услуги для предпринимателей, осуществляющих производственную деятельность в освобожденных районах;
4. Привлечению в освобожденные районы специалистов, обладающих профессиональными навыками и современными знаниями, а также определению трудовой миграционной квоты и усовершенствованию процедур выдачи разрешений на осуществление трудовой деятельности;
5. Расширению доступа предпринимателей к финансовым ресурсам, занимающихся бизнес деятельностью в освобожденных районах, и усилению содействия государства в данном направлении;
6. Поддержки инвесторов, занимающихся внедрением экологически чистых технологий на освобожденных местностях, создающих «зеленый рост» и применяемых возобновляемые источники энергии;
7. Развитию ГЧП в строительстве жилых массивов на данных территориях. (<https://azertag.az/ru/xeber/>, 2022).

Уже сегодня, в целях осуществления предпринимательской деятельности на освобожденных территориях нашей страны было дано 929 обращений, включая 305 проекта предложенных иностранными инвесторами из 31 страны мира. Из всех предоставленных иностранных заявок большая часть обращений предоставлены из Турции, Израиля, России, Ирана и Казахстана. На

текущей момент одобрение получили 44 проекта на общую стоимость 272 млн. манатов. Вместе с тем, на сегодня запущено 33 проекта, включающих 568 рабочих мест, 11 находятся в стадии осуществления. Из 44 утвержденных проектов 42 представлены местными инвесторами. Из 929 предложений на ведение бизнес деятельности в освобожденных районах 441 были связаны с инвестиционными проектами, а 488 - с проектами на основе подряда. Вместе с тем, 27% заявок относятся к строительному сектору, 27% - сектору торговли и услуг, 20% - сектору промышленного производства, 18% - сельскому хозяйству, 8% - секторам туризма, образования, здравоохранения, логистики, культуры

(<https://az.sputniknews.ru/20220101/investory-iz-kakikh-stran-zainteresovany-v-biznese-v-karabakhe-437652196.html> , 01.01.2022).

Из 929 обращений, которые были связаны с инвестированием в освобожденные территории, 49 связаны с анализируемым нами Кельбаджарский районом. Так, с целью проведения геологических исследований и эксплуатации трех *крупных рудных залежей в Карабахском регионе Азербайджана* «Эльбейдаш», «Гашгачай» и «Агдуздаг» были заключены соглашения с ведущими в этой сфере турецкими компаниями Артвин Мейден А.Ш. и Ети Бакир А.Ш. Необходимо подчеркнуть, что месторождение Агдуздаг локализовано на юго-востоке Кельбаджарского района. Месторождение содержит более ста золотонесущих кварцевых и карбонатных жил, в пяти из которых обнаружена минерализация золота производственного значения.

Согласно распоряжению президента И. Алиева, утвержденного в мае 2021-го года, сроки действия этих соглашений составляют тридцать лет. Данный шаг форсирует экономическую реинтеграцию района.

Одной из главнейших задач в стратегии Президента И. Алиева по восстановлению и развитию региона, является трансформацию Карабаха в область «зеленой энергии», в связи с чем, в мае 2021-го года главой государства был подписан указ «О мерах по созданию зоны «зеленой энергии» на освобожденных территориях Азербайджанской Республики», т.е. преобразования региона в центр по производству, гидро-, ветряной и солнечной энергии.

Ряд специализированных компаний Катара, Турции, Республики Корея, Саудовской Аравии, и других государств уже проявили свой интерес в участии данного процесса. Концепцией и генеральным планом зоны «зеленой энергии» на постконфликтных территориях, в том числе и в Кельбаджаре, будет заниматься японская международная консалтинговая компания «Тепско».

Другой важный сектор, представляющий значительный интерес для иностранных инвесторов на освобожденных землях, в том числе и в Кельбаджаре, является сельское хозяйство и животноводство. На текущий момент на этапе разработки находятся несколько совместных проектов с израильским частным сектором в области сельского хозяйства нашей страны. Так, израильские компании «Баран Груп» и «Мекорот», уже заявили свою готовность строительства на данных территориях агрогородков и сельских коммун, по типу израильских кибуцов.

Власти Азербайджана рассчитывают, как на отечественные, так и на зарубежные инвестиции в реконструкции разрушенного оккупацией региона. На наш взгляд, в процессе подготовительного периода нашему правительству необходимо разработать план взаимного сотрудничества с зарубежными инвесторами по вопросам постконфликтной реабилитации. В плане должны быть определены отрасли, являющиеся наиболее привлекательными для зарубежных инвесторов. План должен включать перечень технических и стоимостных характеристик проектов;

ранжировать данные проекты по их государственной значимости; предусмотреть меры дополнительного стимулирования с целью их привлечения.

Исследуемый нами опыт стран по восстановлению экономик в постконфликтный период показал, что в процессе реализации государственной инвестиционной программы развития Кельбаджарского района могут быть использованы разнообразные источники финансирования, в том числе, государственный бюджет, ГНФАР, финансирование, предоставляемые зарубежными кредитными организациями, гранты, частные инвестиции и пожертвования, и прочие источники, разрешенные законом.

Также можно воспользоваться примером Израиля, а именно, опытом широкого применения диаспорной модели инвестирования.

В этот же период вовлечение инвестиций в сферу технологий, в исследуемый нами район, по нашему мнению, также возможно посредством венчурного капитала, краудинвестинга и краудфандинга.

Основная финансовая нагрузка при восстановлении освобожденных территорий, как отмечалось нами выше, приходится на государство. Увеличение объема необходимых государственных инвестиционных вложений является общей тенденцией для большинства областей постконфликтной реабилитации по ряду причин:

- постепенное увеличение численности репатриантов;
- поэтапное расширение масштабов реабилитационных работ, соответственно тому, как в восстановительные сферы будут привлекаться новые населенные и территории пункты;
- рост инфляции. (Иманов, 2009).

Очевидно, что реализации государственной инвестиционной программы развития Кельбаджарского района зависит от особой налоговой политики. Министерство финансов Азербайджана уже начала деятельность по созданию на отвоеванных территория особых фискальных предложений.

Уже в среднесрочный период запланировано внедрение льгот для капвложений в новейшие производственные отрасли, развитие туристической деятельности и производство стратегически важной продукции.

Безусловным является тот факт, что налоговые льготы обусловят приток инвестиций, но прежде всего, необходима их гарантия. Здесь необходимо предопределиться с инвестиционными рисками, в частности для инвесторов. По-прежнему существенными рисками остаются риски, связанные с военными эксцессами, обстрелами, попытками захвата, чреватые какими-либо повреждениями, или же потерей инвестиционных объектов.

На наш взгляд, следуют разработать предложения по формированию гарантийной системы, например, единого страхового фонда, посредством привлечения Многостороннего агентства по гарантированию инвестиций (МАГИ). МАГИ, при совместном участие местных крупных страховых компаний, могла бы создать страховой фонд для обеспечения инвестиций в Карабахе, ведь вкладывающим свои капиталы инвесторам необходима уверенность, что им компенсируют возможный урон. Если же в качестве гаранта будет выступать авторитетная, солидная международная организация, это содействует активизации финансовых вложений. Лишь после того можно рассматривать налоговые привилегии и льготы в качестве инструмента вовлечения частного капитала (Иманов, 2009).

Считаем целесообразным установить льготы по налогу на прибыль, заметно снизить или же вовсе отменить подоходный налог. Такую практику успешно применяют в арабских странах, в

частности в ОАЭ, Кувейте, Катаре. В полной мере отстранить от налогов научно-технические проекты, внедряемых в контексте концепции «умных» городов и «умных» сел.

В целях привлечения инвестиций целесообразно исследовать также преимущества льготного кредитования, притом, как по линии отечественных банков, так и международных финансовых организаций, в частности, Всемирного банка, МВФ, Азиатского банка развития, Европейского банка реконструкции и развития.

Так как, наша страна является участником вышеупомянутых финансовых структур, следуя уставу ООН, они должны оказывать техническое и финансовое содействие в процессе восстановления Карабаха. Следует инициировать переговорные процессы в направлении формирования фонда финансового и технического содействия, мобилизации ресурсов, в целях воссоздания освобожденных земель.

Процесс льготного финансирования требует системного подхода, и государственная поддержка здесь очень важна. Государство может оказывать научно-техническую поддержку действующему в регионе бизнесу, на бесплатной основе предоставлять информационные ресурсы, создавать программное обеспечение. С использованием таких методов развивалось предпринимательство в Англии и Турции.

Ключевым фактором, определяющим успешность реализации государственной инвестиционной программы развития Кельбаджарского района, является инвестиционное законодательство. В целях широкого стимулирования инвестиций необходимо дальнейшее совершенствование законодательной и нормативной базы инвестиционной деятельности, гарантирующей надежность защиты интересов инвесторов в освобожденных территориях. Для этого следует обеспечить стабильность законодательства по регулированию инвестиций и совершенствование механизмов и процедур для его внедрения.

С учетом вышеуказанного, ожидается, что привлекательный для инвесторов Кельбаджарский район, уже в ближайшее время станет местом сосредоточения иностранного и местного капитала и, как результат, важнейшим инвестиционным центром Азербайджана.

Развитие туристического сектора Кельбаджара и его значимость для экономики страны

Сегодня туризм в Азербайджане является, признанным на государственном уровне, одним из приоритетных отраслей экономики.

Как было отмечено выше, Кельбаджарский район обладает различного рода рекреационными ресурсами и располагает большим потенциалом для развития многих видов туризма. Его по праву можно называть Кавказскими Альпами. Изрядно расчлененный горный рельеф обуславливают удивительную и неповторимую природу: покрытые лесами отвесные горные хребты, чередующиеся глубокими ущельями и каньонами с бушующими горными реками, живописные озера, альпийские луга, мистические гроты и таинственные пещеры. И горы — фантастические, завораживающие, неповторимые, пленяющие нескончаемой многообразностью и многогранностью.

Кроме того, в Кельбаджарском районе имеются исключительные возможности для туристических маршрутов. Это древнейший район с богатейшими культурными традициями Карабахского ханства, где сконцентрировано значительное количество архитектурных, археологических, исторических и пр. достопримечательностей.

Со дня победы Азербайджана в Отечественной войне прошло не более полутора года. За такой относительно незначительный промежуток времени в нашей стране проводится активная

деятельность по исследованию и развитию рекреационного потенциала освобожденных от оккупации районов.

Усилиями Государственного агентства по туризму (ГАТ), Бюро по туризму Азербайджана (БТА) и прочих соответствующих структур проводится масштабная деятельность по оценке потенциала и рекламе туристических возможностей Карабахского региона, в частности Кельбаджарского района.

С этой целью, в 2021-ом году наша страна приняла участие в череде международных туристических форумах и выставок, прочих специализированных мероприятиях, на которых демонстрировались новейшие возможности туристического потенциала государства.

Данная деятельность осуществляется и в 2022-ом году: в процессе организованной в феврале в Стамбуле Международной выставки туризма и путешествий Восточного Средиземноморья (EMITT 2022) специалистами БТА и ГАТ на национальном стенде был представлен туристический потенциал освобожденных территорий нашей страны.

В прошедшем году Азербайджан интенсивно афишировал потенциальные туристические возможности и вовлекал инвесторов на профилирующих форумах, проходящих в Китае, Турции, Европе, постсоветских государствах и т.д.

Достаточно успешной в данном контексте оказалась и прошедшая осенью прошлого года I Азербайджанская международная выставка по восстановлению, реконструкции и развитию Карабаха – «Ребилт Карабах» - 2021, на которой были представлены некоторые инвестиционные инициативы частных компаний, включающих сферу альпинистского, термального, зимнего, горного, охотничьего, зеленого и аграрного и туризма.

В свой черед, началась разработка концепции оценки рекреационного потенциала города Кельбаджар, в целях преобразования региона в новое туристическое направление.

В рамках первоначального проекта данной стратегии уже создана концепция туристических Маршрутов Победы, в том числе и маршрут «Йолумуз Кельбаджаря!».

Планируется, что большинство из подготовленных проектов начнут реализовываться в ближайшей перспективе. По оценочным прогнозам ГАТ, уже к 2025-му году освобожденные районы смогут посетить около 1 млн иностранцев и местных жителей. (<https://report.az/ru/turizm/do-2025-goda-karabah-mogut-posetit-okolo-1-mln-turistov/>, 2022).

В предстоящее время Кельбаджарский район, с его горным воздухом и целебными источниками сможет стать идеальным местом для развития лечебного туризма. В районе имеются такие известные термальные источники, как Ашагы и Юхары Истису, Кешдак, Багырсаг, что является отличной базой для создания в нем оздоровительных курортов и рекреационных зон.

Такой успешный опыт у нашей страны имеется еще со времен Советского Союза. Ещё в 1926 году правительством Азербайджанской ССР был принят закон о курортно-оздоровительном строительстве у водных источников Истису (<https://podrobno.uz/cat/podrobno/min-vodistisu23455/>, 2021).

Таким образом, изобилующее культурное и историческое наследие и благотворные природные условия Кельбаджарского района создают значительные перспективы для развития его туристического сектора. Имеются все возможности для развития большинства видов туризма в

данном районе (сельского, лечебного, экологического, культурного, социального, коммерческого, спортивного и пр.).

Значимость развития туристического сектора Кельбаджара заключается в том, что он обусловит мультипликативный эффект в экономике всего региона, что будет способствовать:

- стимулированию развития предприятий по размещению туристов и предприятий питания, а также развитию всех других отраслей, связанных с оказанием туристических услуг;
- увеличению загрузки предприятий по размещению туристов и предприятий питания, что обуславливает увеличение доходов этих предприятий и расширение их инвестиционных возможностей;
- увеличению товарного оборота розничной торговли и масштабов реализации сферы услуг;
- достижению выделенных целей региональной политики по созданию и функционированию региональной инфраструктуры;
- рационализации природопользования;
- увеличению числа рабочих мест, росту доходов и качества жизни жителей региона;
- сохранению культурных традиций местного населения;
- порождение вторичного спроса на продукцию, получаемого в результате скорости оборота расходов туристов;
- получению дополнительных финансовых ресурсов, за счет налоговых поступлений в региональный бюджет, которые могут быть препровождены на сохранение исторических достопримечательностей, архитектурных памятников, обустройство городов и сел.

В результате выполнения государственных программ развития туризма, в частности, в Кельбаджарском районе, будут созданы благоприятные условия для динамичного развития этого района, что обусловит дальнейшую интеграцию нашей страны в международный туристический рынок, повысит конкурентоспособность национального туристического комплекса.

Выводы

В целях повышения инвестиционной привлекательности Кельбаджарского района в статье предлагается реализация следующих мероприятий:

1.Расширение ГЧП на основе формирования эффективного механизма государственного воздействия на инвестиционную привлекательность Кельбаджарского района.

С этой целью в статье предлагается конкретный комплекс экономических рычагов и стимулов, ориентированных на усиление инвестиционной привлекательности Кельбаджарского района по отдельным направлениям социально-экономического развития исследуемого региона.

2.Реализация на территории Кельбаджарского района инвестиционных мегапроектов.

Проведенное исследование показало, что большинство авторов, рассматривающих данную проблему, предлагают проведение определенных мероприятий по социально-экономическому развитию освобожденных территорий. Однако, предложение по созданию мегапроектов в Кельбаджарском районе не наблюдалось. В связи с этим, в статье предлагается, создание мегаполиса по развитию одной из перспективных отраслей экономики района - золотодобывающей промышленности, что будет способствовать возникновению одной из стратегически важных отраслей экономики республики.

3. Исследуемый опыт стран по восстановлению экономик в постконфликтный период показал, что в процессе реализации государственной инвестиционной программы развития Кельбаджарского района могут быть использованы разнообразные источники финансирования,

в том числе, государственный бюджет, ГНФАР, финансирование, предоставляемые зарубежными кредитными организациями, гранты, частные инвестиции и пожертвования, и прочие источники, разрешенные законом.

В статье предложено применение дополнительных источников финансирования в исследуемый район, таких как, использование диаспорной модели инвестирования, вовлечение инвестиций в сферу технологий, посредством венчурного капитала, краудинвестинга и краудфандинга.

4. Наличие всех видов рекреационных ресурсов в Кельбаджарском районе выявляет большие потенциальные возможности для развития всех видов туризма.

В статье всесторонне раскрыта значимость развития туристического сектора Кельбаджара и обоснован его мультипликативный эффект в экономике всего региона.

Интеграция богатых экономических и природных ресурсов Кельбаджарского района в экономическую систему страны, придаст существенный импульс формированию и развитию нефтегазового сектора нашего государства, превратив полностью разрушенный вандалами район в один из катализаторов роста экономики Азербайджана в ближайшей перспективе.

Список использованной литературы

1. Бережной, А.Н. «Потенциал экономики региона: проблематика терминологии», Журнал «Актуальные вопросы экономики и управления», 2015, т.10, №5, стр.7-13
2. Мочальников В. Государственно-частное партнерство в стратегии социально-экономического развития России. Журнал Вестник Института экономики Российской академии наук, 2010
3. Голайдо И.М. «Оценка инвестиционного климата региона с учетом предпочтений инвесторов» / И.М. Голайдо // Журнал «Новая наука: Теоретический и практический взгляд», 2016, № 11-1 стр. 56-59.
4. Сивакова С.Ю., Шеломенцева М.В. (2013). «Пути повышения инвестиционной привлекательности смоленской области», Институт государственного управления, права и инновационных технологий, ИГУПИТ Журнал «Науковедение», 2013, №3, стр. 144
5. Гранберг Г. (2014). Основы региональной экономики, М.: Изд-во ВШЭ, 225 стр.
6. Xankişiyeva, E.M. (2014). Azərbaycanın qızıl hasilədici sənayesi geosiyasi problemlər kontekstində, Bakı: Azərbaycan Milli Elmlər Akademiyası İqtisadiyyat İnstitutunun Elmi Əsərlər, 2014, №4, səh.12
7. Xankişiyeva, E.M. (2014). Azərbaycanın qızıl hasilədici sənayesi geosiyasi problemlər kontekstində, Bakı: Azərbaycan Milli Elmlər Akademiyası İqtisadiyyat İnstitutunun Elmi Əsərlər, 2014, №4, səh.16
8. Указ Президента Азербайджанской Республики об основании публичного юридического лица - Фонда Возрождения Карабаха. 04.01.22. <https://president.az/ru/articles/view/49876>
9. Распоряжение Президента Азербайджанской республики «О мерах по ускоренному развитию экономики на освобожденных от вражеской оккупации территориях», 10.12.2021. https://azertag.az/ru/xeber/Rasporyazhenie_Prezidenta_Azerbaidzhanskoi_Respubliki__O_nek

otoryh_merah_po_uskoreniyu_ekonomicheskogo_razvitiya_na_osvobozhdennyh_ot_okkupacii
_territoriyah-1948230

10. Иманов Н.М. (2009). «К вопросу о восстановлении постконфликтных территорий», Журнал «Кавказ и глобализация», 2009, Том 3 Выпуск 2-3 №9, Баку, стр. 1-22.
11. <https://az.sputniknews.ru/20220101/investory-iz-kakikh-stran-zainteresovany-v-biznese-v-karabakhe-437652196.html> , 01.01.2022
12. <https://report.az/ru/turizm/do-2025-goda-karabah-mogut-posetit-okolo-1-mln-turistov/>, 2022
13. <https://podrobno.uz/cat/podrobno/min-vodi-istisu23455/>, 2022
14. <https://podrobno.uz/cat/podrobno/min-vodi-istisu23455/>, 2021

ECONOMIC FACTORS AFFECTING CONSUMER PURCHASING BEHAVIOR IN ONLINE SHOPPING EVIDENCE FROM AZERBAIJAN

PhD.C.Kamal Mirzayev¹, Zafar Abdullayev², Nigar Gurbanova³, Ravan Piriye⁴ Farman Aliyev⁵, Shahla Hasanli⁶

¹ *PhD.C, Azerbaijan State University of Economics, kmirzeyev@hotmail.com*

² *Master, Azerbaijan State University of Economics, zafar.abdullayev@gmail.com*

³ *Master, Azerbaijan State University of Economics, nigargurbanova999@gmail.com*

⁴ *Master, Azerbaijan State University of Economics, revan.piriyev@mail.ru*

⁵ *Master, Azerbaijan State University of Economics, farmanaliyev0@gmail.com*

⁶ *Master, Azerbaijan State University of Economics, hasanli.sehla17@gmail.com*

Abstract

This article examines how various economic factors influence the spending volume of online shopping made by people who live within Azerbaijan's boundaries, including both buying from abroad and inside the country. The major purpose of the investigation is to create an overview for entrepreneurs to slow down possible negative effects that can arise as economic factors change the consumers' behaviors and to increase their revenues by increasing buyers' expenditures on online shopping. In addition to that, the governmental side of the economic factors that can affect consumer opinions was also taken into account to get the exact economic factor effects. The research was conducted among populations of Azerbaijan regardless of where they work and what position they have. The questionnaire research method was employed as an investigational research approach. Based on the results of a questionnaire, the relationship between online market buyers and their behaviors in purchasing activities was identified, the impact was measured according to the analysis, and recommendations were made.

Keywords: Online Shopping, Economic Factors, Consumer Purchasing Behavior

Introduction

In general, external factors affect any activities of people and subject them to certain changes. Economic factors, which are one of these external factors, are influencing consumer purchasing behaviors. Both traditional and online shopping have their advantages which affect the number of people who use them. Online shopping offers its users a wide range of items, necessary information about all characteristics, and the opportunity of comparing the products with one another from different sources before purchasing them, while traditional one offers physical touching, the possibility of taking a closer look, etc. Considering all of these advantages, compared to the last few years the number of online shopping users was less than in the past. One of the main reasons for increasing the volume of online shopping is the COVID-19 pandemic, which has swept the world in the last two years and has changed the behavior of all buyers and sellers in the economies of countries, including Azerbaijan. That change in behaviors was because of the closure and restrictions on operating activities of many shops and malls during the peak period of the pandemic with the increase in cases of coronavirus. The businesses had never encountered such a situation before, so it had been difficult to make an immediate transition from traditional trade to an online form, for those who previously paid less attention to online commerce. However, defining customers' purchasing behaviors plays a crucial role for both private sectors to ensure their revenues do not fall sharply due to the consumers' decreased demand for overall shopping and for the government to sustain economic stability in such an economic recession period. Therefore, it is important to examine the various factors that influence these behaviors, most importantly, economic factors to ensure the private sector, the public sector, and consumers suffer less from the possible fluctuations in the economy.

Literature review

The study will focus on the impacts of economic factors that have the possibility to change the consumers' purchasing behaviors in online shopping. Chosen economic factors are currently on-trend,

having an enormous impact on many of our activities in life and also, will be the main influencer in the future. Here, we will measure the overall significance of the economic factors with a multiple regression model and various statistical tests, considering instruments different from one another.

In different periods many researchers have already investigated online shopping, customers' behaviors toward online shopping, and factors affecting them. To form an initial idea about our concept of topic, we have successfully reviewed some of these studies evaluating the relationship between online shopping and indicators affecting them.

In 2014, Thomas F. Stafford, Aykut Turan, and Mahesh S. Raisinghani conducted a study on the impact of culture and gender on online shopping activities in Finland, the United States, and Turkey, three different examples from around the world. As a result of the survey carried out, the information about how many people use the internet, the demand for online shopping, and the use of other internet resources were included. According to research, visiting online shopping sites in countries where the masculine culture is more prevailed (USA) than in countries with less (Finland). They show the reason for this is that men have high accessibility to the different internet resources.

Tulsi Raval (2021) studied the effectiveness of online shopping from an Indian perspective. According to Tulsi Ravalin's research paper, the volume of online shopping in India was on the rise, while he attributed the growth of e-commerce to the recent increase in Indian smartphone, desktop, and internet usage. From the study by Tulsi Ravalin, online shoppers in India were mainly expecting a discount period, during which online shopping accounts for 1 in 3 of total sales in that period. Data were collected through a questionnaire survey, in which 300 respondents took part in the survey, and most of the respondents stated that they preferred online shopping. The main reason for those not preferred in the survey was the insecurity of sellers, the risks of credit card transfers, and the convenience of traditional shopping. On the other hand, the reasons for whom choosing online shoppers rather than traditional ones were time savings, reduction in monetary cost, and easier.

According to Anum Tariq, Basit Bashir, Muhammad Adnan Shad, Ahmed Zahid Main, and Muhammad Ali Dar (2016) factors affecting the online shopping behavior of consumers in Pakistan were investigated. For data, the collection questionnaire method was used and 50 respondents gave information that was useful for the main research goal. In the research paper, independent variables are financial risk, product risk, convenience, non-delivery risk, and return policy, whereas a dependent variable is online shopping behavior. Researchers developed 5 different hypotheses for evaluating the effects of these independent variables on online shopping behavior and used a regression model to test these hypotheses. As a result, two hypotheses which were financial and non-delivery risks that had a positive impact were accepted, while other hypotheses were rejected as having negative impacts on online shopping behavior by the regression model.

In the study, an analysis of factors affecting online shopping behavior of consumers Mohammad Hossein Moshref Javadi, Hossein Rezaei Dolatabadi, Mojtaba Nourbakhsh, Amir Poursaedi, and Ahmad Reza Asadollahi (2012) analyzed factors affecting e-commerce. They used a conceptual model for examining the effects of variables on online shopping behavior. 200 questionnaires were conducted on online stores in Iran. The study revealed that domain-specific innovativeness and subjective have a positive impact on online shopping behavior. On the other hand, financial risks and non-delivery risks are the main factors that affect negatively the behaviors of customers while shopping online. The study suggests that online stores should make their platform safer and more trustworthy. They consider the word of mouth marketing as a strong indicator to spread awareness among customers.

In 2014, the research study 'Factors Affecting Online Shopping Behavior of Consumers' by Hana Uzun, and Mersid Poturak argued that the factors that affect consumers and their satisfaction, convenience, and trust are the prices and quality of products which are the most essential ones for consumers when they decide to shop online. According to research results, web design and delivery time are not important for consumers while doing online shopping purchases. In addition to that, consumer satisfaction is higher when the possible risks are minimum, resulting in consumer loyalty.

From the examples shown above, it can be seen that many articles and research have been written and investigated about online shopping. However, the exact economic factors that affect online shopping and specifically in the case of Azerbaijan have not been studied. To fill this gap, our research is mainly about the availability of credit cards, the impact of government taxes and customs duties as the economic factors' effects on the Azerbaijan population's monthly spending on online shopping.

Econometric Methodology and Data

With the globalization of the world economy, global trade and commerce have primarily taken the shape of online transactions in recent years. The Republic of Azerbaijan's shift to online commerce is undeniably recognizable. Together with the social, economic, and technological advances and transformations that have occurred in Azerbaijan in recent decades, people are rapidly turning to online shopping. Following the Covid-19 pandemic in 2020, Azerbaijani producers have shifted many of their services to internet platforms. An investigation was done to explore the economic elements that influence customer purchase behavior when shopping online. The survey was performed at random across Azerbaijan and was completed by 110 participants. A great proportion of survey participants had made prior online transactions. The key reason for undertaking the study across the country is that internet purchasing has grown in popularity in the country in recent years. The research results are valid through November 2021. Besides the survey, a statistical assessment was undertaken to establish the economic elements that influence customers' online shopping decisions, behaviors, income, and offline shopping versus online shopping.

Research Model and Scope

Research Model and Scope

The main and sub-hypotheses are identified as follows to analyze the factors influencing the purchasing behavior of people living in the territory of the Republic of Azerbaijan when shopping online.

The main hypothesis of the study is as follows:

Main hypothesis:

Main hypothesis - H₀: “Consumers` purchasing decisions are directly affected by economic factors”

The sub-hypotheses of the study are as follows:

Derivative hypothesis or sub-hypothesis - H₁, H₂, H₃, H₄

H₁: The amount of personal income influences the volume of buying products or services.

H₂: An increase in the price level of products in offline shopping causes an increase in the number of online shopping.

H₃: Government policy on imposing customs duties and taxes affects the customer's decisions about online shopping.

H₄: The possibility of using credit cards in online shopping impact buyer's behavior.

Scope of the research:

The main object of the study was people living in the Republic of Azerbaijan who made at least one online purchase. The study showed that most of the respondents were economically active and had a stable income, with 49.1% of them being women and 50.9% men. All 110 survey results were useful and were used in the statistical analysis.

Limitations:

The study was conducted as a result of a well-covered survey of the Azerbaijani population, which was designed to fully achieve the purpose of the study and to make logical judgments. The following limitations have been implemented in this study:

- the only focus groups of the study were Azerbaijani citizens, both employed and non-employed, regardless of work experience.
- the questions were prepared in a clear enough way for the respondents to fully understand and answer them.
- the study was prepared only based on the questionnaire method and analyzed on the basis of information obtained from this method.
- the data and analyzes covered only the period of the investigation (11.12.2021-26.12.2021)

Econometric Methodology and data collection

The data acquired for research purposes was edited, and encrypted, the accuracy of the material was reviewed, mistakes were fixed, and the data were analyzed using statistical software tools.

The analysis generated from the research and its results and expectations were interpreted using SPSS Statistics 26 (Statistical Package for the Social Sciences). Collected data was mostly analyzed by implementing up-to-date analytic and econometric models. Tests of frequencies for variables collected from the questionnaire, normality tests for independent and dependent variables, multiple regression for analyzing the relationship between selected indicators that can affect the monthly spending on online shopping, Kruskal-Wallis test (more than two dependent samples), and Mann-Whitney U tests (two dependent samples) as non-parametric tests, correlation test, and Spearman correlation were among the used methods. All the results of the research were analyzed in the significance interval of the $P < 0.1$ criteria. The data obtained for the research was from the primary source.

Empirical Results and Discussion

Demographic data of customers from Azerbaijan was demonstrated in the table shown below (Table 1). A total of 110 people participated in the survey. 49.1% (54) people were male and 50.1% (56) people were female. Question on employment conditions revealed that 35.2% or 38 respondents had a job and 64.8% (70 people) were unemployed. If we take a glance at the results of the survey it would be obvious that 47% of all respondents or 52 people chose the answer "the higher price of offline shopping" for the question "the reason for online shopping". 33 respondents or 30% of participants preferred online

shopping because it saves their time. 25 respondents or 23% of participants reported that they buy online because it provides many options. When examining the advantages of credit cards in online shopping it was revealed that 15 respondents or 14% of all participants benefited from the ease of dividing the general amount into months. 38 respondents or 35% of participants answered that it enables them to shop online even though they don't have enough money. 27 or 25 % of all respondents reported that they benefit from both advantages above. 30 or 27% of all participants answered that credit cards do not have an advantage in online shopping. The next question was about the incomes of the participants, 29 people or 26% of respondents reported that their income is 0-250. 64 respondents or 58% of participants reported that they earn between 250-500. 10 people or 9% of participants answered 500-1000 this question. 7 respondents or 6% of participants reported their income as 1000+. 49 participants or 45% answered "no" and 61 people or 55% of the sample answered "yes" to the question if they have credit cards. Respondents were asked about their thoughts on customs duties and taxes. 18% of the sample or 20 people thought that duties and taxes are extremely high, 43 of all respondents or 39% of the sample answered it's high, and 46 participants or 42% of respondents reported that they think it's normal. However, just 1 person or 1% of the asked respondents answered that customs duties and taxes are low.

Table 1: Processing and interpretation of demographic data of the sample

		Frequency	Percentage
The reason for online shopping	The higher price of offline shopping	52	47%
	Saving time	33	30%
	At the same time many choices on the internet	25	23%
Total		110	100%
Advantages of an online credit card in online shopping	I can divide the general amount into months	15	14%
	Even though I haven't enough money, I can do online shopping	38	35%
	Both 1 and 2	27	25%
	It has no advantages in online shopping	30	27%
Total		110	100%
Income	0-250	29	26%
	250-500	64	58%
	500-1000	10	9%
	1000+	7	6%
Total		110	100%
Having a credit card	No	49	45%
	Yes	61	55%
Total		110	100%
Customs duties and taxes	Extremely high	20	18%
	High	43	39%
	Normal	46	42%
	Low	1	1%
Total		110	100%

Cronbach's Alpha Test

The Cronbach's Alpha test was used to test the validity of the questionnaires used in the study. The validity of the questionnaire was tested through a reliability analysis. The analysis evaluates the reliability of the questionnaire between 0 and 1, which is called the Cronbach's Alpha coefficient. Depending on Cronbach's Alpha ratio, the reliability of the questionnaire can be interpreted as follows:

- Questionnaire between $0.00 \leq \alpha < 0.40$ is not valid;
- The reliability of the questionnaire between $0.40 \leq \alpha < 0.60$ is low;
- Questionnaire between $0.60 \leq \alpha < 0.80$ is very reliable;

- Questionnaires between $0.80 \leq \alpha < 1.00$ are very reliable.

Table 2: Multiple-question Likert scale survey reliability test

Reliability Statistics		
Cronbach's Alpha	Cronbach's Alpha Based on Standardized Items	N of Items
.663	.647	12

As a result of the analysis of the questionnaire Cronbach's Alpha coefficient, the value of liqueurs was estimated at 0.663. This proves that the survey was from a reliable survey

Test of normality

The study's statistical tests are classified into two categories: "parametric tests" and "non-parametric tests." Parametric tests are used if the variables are normally distributed during statistical analysis, whereas non-parametric tests are used if they are not. For this purpose, before starting testing other statistical parameters it is needed to calculate whether all of the acquired data was normally distributed.

Economic Factors Affecting Consumer Purchasing Behavior In Online Shopping the following hypothesis was developed:

H₀: The variables had a 90% confidence level of normal distribution.

H₁: The variables had not a 90% confidence level of normal distribution.

Table 3: Test of Normality

Test of Normality	Kolmogorov-Smirnov ^a			Shapiro-Wilk		
	Statistic	df	Sig.	Statistic	df	Sig.
Monthly spending on online shopping	.454	110	.000	.576	110	.000
Income	.322	110	.000	.783	110	.000
The reason for online shopping	.299	110	.000	.765	110	.000
Customs duties and taxes	.264	110	.000	.812	110	.000
Having a credit card	.368	110	.000	.632	110	.000
Advantages of an online credit card in online shopping	.241	110	.000	.835	110	.000

a. Lilliefors Significance Correction, Sig. Level $P < 0.1$: *, **, and *** accordingly indicate rejection of the null hypothesis at 10%, 5%, and 1% significance levels; critical values are compiled from the table prepared by MacKinnonun (1996)

The results of two various analyses were found here, as shown in Table 3., one of these was "Kolmogorov-Smirnova" and another one was the "Shapiro-Wilk" test. During conducting the statistical analyses mostly used was the "Shapiro-Wilk" test in our research paper. Here, the significance of the "Shapiro-Wilk" test (.000) was less than 0.1 (Table 3.). Therefore, the H1 hypothesis was accepted, meaning that the normal distribution of variables for all groups was not confirmed and observed with a 90% of confidence level.

After determining the distribution of the data used in the study, non-parametric tests were applied to the study. The advantages of online shopping have shown a statistically significant difference as a factor influencing customers' monthly use of online shopping ($P < 0.1$). Therefore, the benefits of online shopping have made a significant difference as a factor influencing customers' monthly use of online shopping [$SD=8.022$, $P=0.018$]. At the same time, if we look at the details of the results of the analysis (Table 4.), the high number of choices in online shopping at the same time is a major factor influencing customers' choice of online shopping.

Table 4: Impact of online shopping benefits on online shopping (*non-parametric Kruskal-Wallis test*)

The reason for online shopping		N	Mean	SD*	X2	P*
Monthly spending on online shopping	The higher price of offline shopping	52	52.50	8.022	2	0.018*
	Saving time	33	51.14			
	At the same time many choices on the internet	25	67.50			

D*- Degree of freedom, P*- Value (degree of sig.) ; *, **, and *** accordingly indicate rejection of the null hypothesis at 10%, 5%, and 1% significance levels; critical values are compiled from the table prepared by MacKinnonun (1996)

As can be seen from Table 5, the Kruskal-Wallis test did not show a statistically significant difference in credit card usage as a factor influencing monthly online shopping. The significance value between the two variables was 0.264 ($P < 0.1$).

Therefore, the use of a credit card did not make a significant difference as a factor influencing a customer's monthly online shopping. [SD=3.977, $p=0.264$]

Table 5. The effect of using a credit card on choosing online shopping (*non-parametric Kruskal-Wallis test*)

Advantages of an online credit card in online shopping		N	Mean	SD*	X2	P*
Monthly spending on online shopping	I can divide the general amount into months	15	60.10	3.977	3	0.264*
	Even though I haven't enough money, I can do online shopping	38	50.51			
	Both 1 and 2	27	61.65			
	It has no advantages in online shopping	30	53.87			

D*- Degree of freedom, P*- Value (degree of sig.) ; *, **, and *** accordingly indicate rejection of the null hypothesis at 10%, 5%, and 1% significance levels; critical values are compiled from the table prepared by MacKinnonun (1996)

According to Table 6, the Kruskal-Wallis test showed a significant statistically significant difference in customer income levels as a factor influencing the use of online shopping. The significance value between the two variables was 0.001 ($P < 0.1$). The increase in customers' incomes has made a significant difference as a factor influencing the use of online shopping [SD=15.559, $p=0.001$]. Therefore, the fact that the income is 1000 AZN and above has proved to be the main factor influencing the use of online shopping by customers.

Table 6. The impact of income levels on consumer behavior in online shopping

Income		N	Mean	SD*	X2	P*
Monthly spending on online shopping	0-250	29	41.50	15.559	3	0.001*
	250-500	64	59.55			
	500-1000	10	57.40			
	1000+	7	73.79			

D*- Degree of freedom, P*- Value (degree of sig.) ; *, **, and *** accordingly indicate rejection of the null hypothesis at 10%, 5%, and 1% significance levels; critical values are compiled from the table prepared by MacKinnonun (1996)

According to Table 7, the results of the Mann-Whitney U test did not make a significant static difference in credit card use as a factor influencing online shopping. The significance value between the two variables was 0.216 ($P < 0.1$). Therefore, the use of credit cards did not make a significant difference as a factor influencing online shopping. [U=1338.500, $p=0.216$]

Table 7. Mann-Whitney U test on the approach to the use of credit cards in online shopping

Having a credit card		N	Mean	U		P
Monthly spending on online shopping	No	49	52.32	1338.500	-1.237	0.216*
	Yes	61	58.06			

D*- Degree of freedom, P*- Value (degree of sig.) ; *, **, and *** accordingly indicate rejection of the null hypothesis at 10%, 5%, and 1% significance levels; critical values are compiled from the table prepared by MacKinnonun (1996)

Multiple Regression Model

To define economic factors that affect purchasing decisions of consumers in Azerbaijan, a multiple regression test was used and regression equations were added to the research. Multiple regression is a statistical method that is used to analyze the relationship between a dependent variable and different independent variables.

This model of multiple regression explained the impact of independent variables of income, the reason for online shopping, thoughts on customs duties and taxes, having a credit card, and advantages of online shopping with the credit card on the dependent variable, monthly spending on online shopping.

Looking at the p-value of the t-test for each predictor from Table 8, it is obvious that factors such as income, the reason for online shopping, thoughts on customs duties and taxes contribute to the model, but credit cards and advantages of online shopping with having a credit card do not. ($P < 0.1$)

$$Y (\text{Monthly spending on online shopping}) = \beta_0 + \beta_1 X_1 + \beta_2 X_2 + \beta_3 X_3 + \beta_4 X_4 + \beta_5 X_5 + \varepsilon$$

- Y (Monthly spending on online shopping)
- X₁ (Income)
- X₂ (The reason for online shopping)
- X₃ (Customs duties and taxes)
- X₄ (Having a credit card)
- X₅ (Advantages of an online credit card shopping)

Table 8. Coefficients of multiple regression model

Coefficients					
Model	Unstandardized coefficients		Stand. Coefficients	t.	Sig.
	B	Std. Error	Beta		
Constant	.442	.318		1.390	.168
Income	.177	.065	.261	2.736	.007
The reasons for online shopping	.108	.061	.164	1.783	.078
Customs duties and taxes	.134	.065	.191	2.072	.041
Having a credit card	.065	.104	.061	.630	.530
Advantages of an online credit card shopping	-.034	.044	-.073	-.773	.441

a. Dependent variable: Monthly spending on online shopping

P*- Value (degree of significance) ; *, **, and *** accordingly indicate rejection of the null hypothesis at 10%, 5%, and 1% significance levels; critical values are compiled from the table prepared by MacKinnonun (1996)

Table 9. Summary of multiple regression model

Multiple regression model summary				
Model	R	R Square	Adjusted R Square	Std. Error of the Estimate
	.406a	.165	.125	.496

Dependent variable: Monthly spending on online shopping

Predictors: (Constant), Advantages of credit cards on online shopping, the reason for online shopping, income, customs duties and taxes, credit card

The result of testing hypotheses

Table 10. and Table 11. illustrated the results of the hypothesis tests used in the paper and made by SPSS software. As can be seen from Table 10, the main hypothesis was accepted, because the majority of sub-hypotheses were accepted (H₁, H₂, and H₃). However, one of the sub-hypotheses (H₄) was rejected.

Table 10. The main hypothesis testing

Hypothesis	Main hypothesis	Accept	Reject
The main hypothesis - H ₀ :	Consumers` purchasing decisions are directly affected by economic factors.	√	

Table 11. Sub-hypotheses testing

Hypothesis	Main hypothesis	Accept	Reject
H ₁	The amount of personal income influences the volume of buying products or services.	√	
H ₂	An increase in the price level of products in offline shopping causes an increase in the number of online shopping.	√	
H ₃	The government policy on imposing customs duties and taxes affects the customer`s decisions about online shopping.	√	
H ₄	The possibility of using credit cards in online shopping impact buyer`s behavior.		√

Conclusion and recommendations

In conclusion, the research paper proved that consumers` purchasing decisions are affected by economic factors. Personal income, the price difference between online and traditional shopping, and government customs policy are among the main factors consumers consider while making decisions on whether shop online. The study revealed that the amount of personal income influences the volume of spending on buying online products and services. It may be a signal for online retailers to concentrate their advertising campaigns on the working population. They can get better results in selling their products on online platforms by doing so.

Respondents also stated that one of the main incentives attracting them to buy online is lower prices on online shopping platforms than traditional shopping. Online shopping platforms don't require any physical place to exhibit, store products, or employees to sell them. Thus, the cost associated with the products is going to be lower and the overall selling price of the products will be cheaper as a result of this advantage.

A significant part of the online purchases is ordered from foreign platforms, that's why customs policies on imported goods have a significant influence on consumer behavior. Most of the respondents think that customs duties and taxes normal-high. After the implantation of a 300\$ limit on imported products from abroad consumers either refused to buy some products or changed their priorities to cheaper ones. This implementation limits consumer choices and hinders them from buying as many of the products they want.

References

1. Thomas F. Stafford, Aykut Turan and Mahesh S. Raisinghani (2014). International and Cross-Cultural Influences on Online Shopping Behavior.
2. Anum Tariq, Basit Bashir, Muhammad A. Shad, Ahmed Zahid Main and Muhammad Ali Dar (2016). Factors Affecting Online Shopping Behavior Of Consumers in Pakistan.
3. Mohammad Hossein Moshref Javadi, Hossein Rezaei Dolatabadi, Mojtaba Nourbakhsh, Amir Poursaeedi, and Ahmad Reza Asadollahi (2012). An Analysis of Factors Affecting on Online Shopping Behavior of Consumers.
4. Hana Uzun and Mersid Poturak (2014). Factors Affecting Online Shopping Behavior of Consumers.
5. Tulsi Bharatbhai Raval (2021). Study of Effectiveness of Online Shopping.
6. Chung-Hoon Park and Young-Gul Kim (2013). Identifying key factors affecting consumer purchase behavior in an online shopping context.
7. Lina Zhou, Liwei Daia and Dongsong Zhang (2007). Online Shopping Acceptance Model - A Critical Survey of Consumer Factors in Online Shopping.
8. Yi Jin Lim, Abdullah Osman, Shahrul Nizam Salahuddin, Abdul Rahim Romle and Safizal Abdullah (2016). Factors Influencing Online Shopping Behavior: The Mediating Role of Purchase Intention.
9. Na Wang, Dongchang Liu and Jun Cheng (2008). Study on the Influencing Factors of Online Shopping
10. Saad Akbar and Paul TJ (2014). JameConsumers' attitude towards online shopping: Factors influencing employees of crazy domains to shop online.
11. Narges Delafrooz, Laily H. Paim, Sharifah Azizah Haron, Samsinar M. Sidin and Ali Khatibi (2009). Factors affecting students' attitude toward online shopping.
12. C. C. Wang and H.W. Yang (2007). Passion and Dependency in Online Shopping Activities
13. Central Bank of the Republic of Azerbaijan <https://www.cbar.az/en>
14. The State Statistical Committee of the Republic of Azerbaijan <https://www.stat.gov.az/en>
15. The State Customs Committee of the Republic of Azerbaijan <https://customs.gov.az/en>

AZƏRBAYCANDA FƏALİYYƏT GÖSTƏRƏN TƏŞKİLATLARDA GENDER BƏRABƏR(SİZ)LİYİNİN İŞÇİLƏRİN PERFORMANSINA TƏSİRİNİN PRAKTİK ARAŞDIRILMASI

Abdurrəhmanov Kamran

a.kamran9655@gmail.com

Azərbaycan Dövlət İqtisad Universiteti

Xülasə

Gender bərabər(siz)liyi dünya ölkələri arasında, xüsusən inkişaf etmiş ölkələrdə günümüzün ən aktual mövzularındandır, buna görə də bir çox dünya ölkələrində problemin spesifik elmi araşdırılması həyata keçirilmişdir. Hazırda, kişilərin 67,7%-i ilə müqayisədə qadınların yalnız 56,5%-i işçi qüvvəsində iştirak edir ki, bu da dünya miqyasında istifadə olunmamış iqtisadi və sosial potensialın böyük olduğunu göstərir. Azərbaycanda iqtisadi fəal əhəlinin 48,9 faizini, məşğul əhəlinin 48,2 faizini qadınlar təşkil edir. Statistika maraqlı məqam ondan ibarətdir ki, hər 100 kişidən 78-i (15-65 yaş) və hər 100 qadımdan 63-ü (15-62,5 yaş) iqtisadi fəaldır. Buna baxmayaraq, Azərbaycanda əmək bazarının gender bərabərsizliyi problemlərinə və bu problemlərin işçilərin əmək fəaliyyətinə necə təsir etdiyinə dair vahid tədqiqat yoxdur. Bunun üçün də, bu tədqiqat gender bərabərsizliyi probleminə toxunur, bu problemin Azərbaycan təşkilatlarında işçilərin fəaliyyətinə necə təsir etdiyini araşdırır. Bu məsələ xüsusilə əhəmiyyətlidir, çünki iş yerində gender bərabərliyi qabaqcıl məhsuldarlıq, artan iqtisadi inkişaf, yüksək təşkilati performans və müəssisələrin istedadları cəlb etmək və işçiləri dəstəkləmək qabiliyyətinin artırılması ilə birbaşa əlaqədardır. İş yerində gender bərabərliyinin təmin edilməsi ilə Azərbaycanda fəaliyyət göstərən təşkilatlar işçilərin motivasiyasını artırır, təkmil istedad idarəçiliyinə malik olar, qabaqcıl məhsuldarlıqdan istifadə edə və nəticədə öz nüfuzunu yüksəldə bilər.

Açar sözlər: gender bərabər(siz)liyi, gender üzrə əmək haqqı fərqləri, şüşə tavan, işçi fəaliyyəti

Abstract

Today, gender equality is one of the most prominent issues in the world, especially in developed countries, therefore specific scientific research on this area has been conducted in many countries around the world. At present, only 56.5% of women are in the labor force, compared to 67.7% of men, which indicates the huge untapped economic and social potential in the world. In Azerbaijan, 48.9% of the economically active population and 48.2% of the employed population are women. An interesting point in the statistics is that 78 out of every 100 men (15-65 years old) and 63 out of every 100 women (15-62.5 years old) are economically active. However, there is no single study in Azerbaijan regarding the problems of gender inequality in the labor market and how these problems affect the employment of workers. For this reason, this study addresses the problem of gender inequality and examines how this phenomena affects the performance of employees at Azerbaijani organizations. This issue is particularly important because gender equality in the workplace is directly linked to upsurged productivity, increased economic development, high organizational performance and the ability of enterprises to attract talent and support employees. Through ensuring gender equality in the workplace, organizations functioning in Azerbaijan can increase employee motivation, have better talent management, use advanced productivity and, as a result, increase their reputation.

Giriş

Qlobal miqyasda əmək bazarı güclü şəkildə gender seqreqasiyasına malikdir ki, bu da qadın və kişi işçilərin müxtəlif vəzifələrdə (üfqi seqreqasiya) və iyerarxik peşələrdə (şaquli seqreqasiya) fərqli iş şəraitinə məruz qalmasına səbəb olaraq, qadın və kişi işçilərin iş performansına təsir edir (Zainol və b. , 2019). Əslində, gender bərabərliyi çoxölçülüdür və əməyin bölüşdürülməsində bir neçə miqyasda simvolik təsvirləri ehtiva edir ki bunlara da gender münasibətləri, səlahiyyət və qərar qəbulu aiddir (Connell, 2006). Gender bərabərsizliyinin müxtəlif aspektləri qadın və kişi işçilərin iş performansına

təsir göstərərək (Ryan və b., 2020), hətta bəzi hallarda somatik və psixi sağlamlıq problemləri ilə nəticələnir (Kim və b., 2020; Vigod və Rochon, 2020).

Beynəlxalq Əmək Təşkilatına (BƏT, 2018) uyğun olaraq, qlobal miqyasda qadın işçilər üçün iş tapmaq kişi işçilərə nisbətən daha çətin olur. Qadınlar işləyərkən, kifayət qədər zəif şəraitdə və yaxud aşağı keyfiyyətli işlərdə işə götürülməyə meylli olub, yaxın gələcəkdə cüzi inkişaf proqnozlarına malik olurlar. 2021-ci ilin Qlobal Gender Fərqi Hesabatına uyğun olaraq, indiki inkişaf tempinə əsaslanaraq gender paritetinə nail olmaq üçün əlavə bir əsr vaxt lazımdır (Dünya İqtisadi Forumu, 2021). Qadın işçilər üçün ən zərərli gender bərabərsizliyindən bəziləri insan resursları (İR) təcrübələrində təsdiqlənir (Stamarski və Hing, 2015). Bu ona görədir ki, HR təcrübələri (yəni strategiyalar, qərarların qəbulu və onların icrası) qadın işçilərin işə qəbulu, təlimi, maaşı və irəliləyişinə təsir göstərir. İş yerindəki fərqləndirmənin qadınların maaşlarına və imkanlarına necə dağıdıcı təsir göstərdiyinə dair bəzi nümunələr gender üzrə əmək haqqı fərqləri (Litman və b., 2020), rəhbər vəzifələrdə qadınların çatışmazlığı (Gipson və b., 2017), və qadın işçilərin kişi işçilərdən fərqli olaraq öz karyeralarında irəliləmələri üçün tələb olunan uzun müddətdir (Blau və DeVaro, 2007). Başqa sözlə, korporativ dünyadakı ayrı-seçkilik qadınların sosial-iqtisadi mövqeyinə mənfi təsir göstərir. Qadınlara qarşı bu fərqləndirmə prinsipi İR siyasətlərinə və qərar qəbul etmə prosesinə birbaşa aid oluna bilər (Stamarski və Hing, 2015). Həm aşağı maaşın, işdəki statusun və perspektivlərin azlığı, həm də ayrı-seçkiliyə məruz qalmanın fərdi təcrübələri qadın işçilərin psixoloji və fiziki sağlamlığına, xüsusən də stress səviyyələrinə (Kim və b., 2020), işdən məmnunluq (Messner, 2017), və beləliklə onların iş performansına (Asadullah və b., 2021) təsir göstərir.

Modernləşmə və qloballaşma prosesləri iqtisadiyyat, biznes və idarəetmə sahələrində gender bərabərliyinə diqqətin artması ilə nəticələnmişdir. Günümüzdə, kişilərin 67,7%-i ilə müqayisədə qadınların yalnız 56,5%-i işçi qüvvəsində iştirak edir ki (İqtisadi Əməkdaşlıq və İnkişaf Təşkilatı, 2021), bu da dünya miqyasında istifadə olunmamış iqtisadi və sosial potensialın böyük mövcudluğunu göstərir. Azərbaycanda iqtisadi fəal əhalinin 48,9 faizini, məşğul əhalinin 48,2 faizini qadınlar təşkil edir. Statistika maraqlı məqam ondan ibarətdir ki, hər 100 kişidən 78-i (15-65 yaş) və hər 100 qadıncan 63-ü (15-62,5 yaş) iqtisadi fəaldır (Azərbaycan Dövlət Statistika Komitəsi, 2022). Bununla yanaşı, 2005-2020-ci illər arasında işsizlik səviyyəsinə nəzər saldıqda, xüsusilə son illərdə işsiz qadınların sayının işsiz kişilərin sayından çox olduğu aydın görünür. Bundan başqa, təhsil, səhiyyə, incəsənət və əyləncə sahələri istisna olmaqla, demək olar ki, bütün sahələrdə kişi işçilərin sayı qadın işçilərin sayından çoxdur. İşçi qüvvəsində iştirak edən qadınlar arasında “şüşə tavan” problemləri, kişi və qadın işçilər arasında əmək haqqı bərabərsizliyi, qadınların kişi həmkarları ilə müqayisədə yüksək statuslu işlərə nail ola bilməmələri əmək bazarının reallığıdır.

Buna baxmayaraq, Azərbaycanda əmək bazarının gender bərabərsizliyi problemlərinə və bu problemlərin işçilərin əmək fəaliyyətinə necə təsir etdiyinə dair vahid tədqiqat yoxdur. Bunun üçün də, bu tədqiqat gender bərabərsizliyi probleminə toxunur, bu problemin Azərbaycan təşkilatlarında işçilərin fəaliyyətinə necə təsir etdiyini araşdırır. Bu məsələ xüsusilə əhəmiyyətlidir, çünki iş yerində gender bərabərliyi qabaqcıl məhsuldarlıq, artan iqtisadi inkişaf, yüksək təşkilati performans və müəssisələrin istedadları cəlb etmək və işçiləri dəstəkləmək qabiliyyətinin artırılması ilə birbaşa əlaqədardır (Azmat və Boring, 2020). İş yerində gender bərabərliyinin təmin edilməsi ilə Azərbaycanda fəaliyyət göstərən təşkilatlar işçilərin motivasiyasını artırır, təkmil istedad idarəçiliyinə malik ola, qabaqcıl məhsuldarlıqdan istifadə edə və nəticədə öz nüfuzunu yüksəldə bilər (Christiansen və b., 2016).

Tədqiqatın məqsədi və istifadə olunan metodologiya

Bu tədqiqatın əsas məqsədi Azərbaycan təşkilatlarında gender bərabərliyinin işçilərin fəaliyyətinə təsirini araşdırmaqdır. Bu məqsədə çatmaq üçün tədqiqat müasir iş dünyasında gender bərabərliyinə maneələri və gender bərabərliyinin işçilərin fəaliyyətinə təsirləri ilə bağlı mövcud nəzəriyyəni araşdırır. Bundan əlavə, tədqiqat Azərbaycanda fəaliyyət göstərən təşkilatların işçiləri ilə sorğu prosesini özündə cəmləşdirir. Sözügedən sorğunu məqsədi işçilərin gender bərabər(siz)liyi ilə bağlı fikirlərini anlamaq və genderlə bağlı tendensiyaların onların iş performansına necə təsir etdiyini anlamaqdır. Tədqiqat məqsədini həyata keçirərkən bu tədqiqat aşağıdakı tədqiqat suallarına cavab verməyi hədəfləyir:

- 1. Müasir iş dünyasının genderlə bağlı əsas problemləri hansılardır?*
- 2. Gender bərabər(siz)liyi Azərbaycan Təşkilatlarında işçilərin fəaliyyətinə hansı şəkildə təsir edir?*

Bu tədqiqat kəmiyyət tədqiqat metodlarından, yəni qapalı suallara malik sorğudan istifadə edir ki, bu da ən səmərəli və etibarlı tədqiqat metodlarından biri hesab olunur (Dillman və b., 2008). Sorğu araşdırma növü, müxtəlif suallar verməklə çoxlu sayda respondentdən məlumat toplamaq üçün nəzərdə tutulan kəmiyyət alətidir (Glasow, 2005). Bu tədqiqatdakı məlumatlar əsasən onlayn platformalarda paylaşılan onlayn sorğudan toplanır. Bu tədqiqatın hədəf kütləsi Azərbaycanda dövlət və ya özəl təşkilatlarda işləyən şəxslərdir. Çox vaxt tam populyasiyadan məlumat toplamaq mümkün olmur, buna görə də əhalinin cavablarını qiymətləndirmək üçün əhalinin bir hissəsi və ya nümunə istifadə olunur. Bu tədqiqatın seçmə prosesini qeyri-əhtimal seçmə adlandırmaq olar (Schutt, 2015), çünki əhalidən nümunələr tədqiqatın özünəməxsus mülahizəsinə əsasən seçilir. Tədqiqatın nümunəsi Azərbaycanda müəyyən edilmiş sahələrdə özəl və dövlət təşkilatlarında çüxtəlif vəzifələr üzrə çalışan şəxsləri əhatə edir. Qeyd olunan sahələrə Maliyyə və Bankçılıq, İT, İR, Marketing, Hüquq, Təhsil və digər sahələr daxildir. Nümunəyə 65-i qadın, 45-i kişi işçi olmaqla 110 nəfər daxildir.

Tədqiqatın məhdudiyyətləri

Bu tədqiqatın məhdudluğu ondan ibarətdir ki, sorğu yalnız ölkənin ən böyük şəhəri olan, bir çox dövlət, özəl və beynəlxalq korporasiyaların fəaliyyət göstərdiyi Bakı şəhərində çalışan şəxslər arasında keçirilmişdir. Ölkənin digər bölgələrində iş yerlərinin sayı Bakı ilə müqayisədə azdır və işçilər ümumiyyətlə onlayn platformalardan peşəkar məqsədlər üçün istifadə etmirlər. Bu o deməkdir ki, ölkənin daha az inkişaf etmiş regionlarında vəziyyət bir fərqli ola bilər.

İş Yerlərində Gender Bərabərsizliyinə Dair Problemlər

Müxtəlif metodologiyalara malik mövcud ədəbiyyat göstərir ki, qadınlar iş üçün seçim prosedurundan keçərkən ayrıseçkilik hiss edirlər (Castellano və Rocca, 2018). Meta-analizlər göstərir ki, kişilərin üstünlük təşkil etdiyi peşələr (məsələn, maliyyə, İnformasiya Texnologiyaları və s.) üçün iş müraciətinə baxılarkən, qadın müraciət edənlər kifayət qədər mənfi qiymətləndirilir və işə uyğun gələn qadınlar kişi ərizəçilər ilə müqayisədə daha az halarda işə qəbul olunurlar (Cohen-Charash və Spector, 2001). Namizədin cinsindən fərqləndirməklə vakansiyalar üçün faktiki ərizələrin göndərilməsini əhatə edən audit araşdırmalarında kişi namizədlərlə müqayisədə qadın namizədlərin müsahibəyə cəlb olunma və hətta əlaqə saxlanma ehtimalının daha az olduğu aşkar olunmuşdur (Birkelund və b., 2021). Mövcud nəzəriyyələr göstərir ki, qadın namizədlər kişilərin üstünlük təşkil etdiyi karyeralar üçün nəzərdən keçirilərkən müəyyən maneələrlə üzləşirlər.

Qadın işçilərin kişilərin üstünlük təşkil etdiyi vəzifələr (yəni, icraçı rollar) üzrə qərəzli performans qiymətləndirmələri ilə üzləşdiyinə dair kifayət qədər sübutlar mövcuddur. Eksperimental işlərin meta-analizi göstərir ki, daha yüksək idarəetmə rollarında olan qadınlar kişilərlə müqayisədə daha az performans qiymətləndirmələri qəbul edirlər; Bu, qadınlar stereotipik olaraq kişi kimi davrandıqda daha artır (Eagly və b., 1992). Üstəlik, kişi sahələrində qadın işçilər kişi işçilərlə müqayisədə daha yüksək nailiyyət standartına malikdirlər. Məsələn, döyüş kursantları üzərində aparılan araşdırmada kişi və qadın işçilər öz həmyaşıdlarını qadın olduqları halda daha az reytinglə qiymətləndirmişlər, baxmayaraq ki, onlar kişilərlə kifayət qədər bərabər etimadnamələrə malikdirlər (Boldry və b., 2001). Son olaraq, çoxşaxəli problemlərin həllini əhatə edən şəraitdə qadınlar daha qeyri-kafi qiymətləndirilir; qeyd olunan şəraitdə fərdlər qadın işçilərin bacarıqlarına şübhə ilə yanaşır və təcrübəli qadınların fikirlərini qəbul etmir, lakin təcrübəli kişilərə daha üstünlük verirlər (Hunt və Phillips, 2004).

Gender üzrə Əmək Haqqı Fərqi: Kişi və Qadın İşçilərin Qeyri-adekvat Maaş Bölgüsü

Gender əmək haqqı fərqi sərbəhləri aşağıdakı kimi xarakterizə edilə bilər: sosial kapital və ya məhsuldarlıq (1) təhsil, iş təcrübəsi və səriştə kimi aspektlər; bəzi təxminlərə uyğun gələn əmək haqqı fərqi təxminən əlli faizini təşkil edən sahə və ya işlə bağlı seqreqasiya (2); yüksəlişlərə və maaşa təsir göstərə bilən cinslə bağlı müəyyən ardıcıl elastiklik məhdudiyyətləri (3); və nəhayət, işə qəbul, yüksəliş, rol təyinatları və/və ya mükafatlandırma fəaliyyət göstərən gender qabiliyyəti (4) (Litman və b., 2020). Blau və Kahn (2017) təklif edir ki, maaşlardakı izaholunmaz gender fərqi əmək haqqı fərqi təxminən 40%-ni təşkil edə bilər. Gender üzrə əmək haqqı fərqləri “analıq cəzası” kimi müəyyən edilmiş valideyn vəziyyətinə uyğun olaraq kişi və qadınların yaşadığı fərqlərə görə akkreditə edilmişdir (Correll və b., 2007).

Statistik məlumatlara görə, qadınlar və kişilər arasında maaş fərqi son illərdə bir qədər də artmışdır. Eyni iş və ixtisasa malik kişi və qadınların orta əmək haqqını ölçən, nəzarət edilən gender maaş fərqi müəyyən etsək, qadınlar iki sent az qazanırlar. Müqayisə üçün qeyd edək ki, nəzarətsiz əmək haqqı fərqi bütün kişilər və bütün qadınlar üçün orta əmək haqqını ölçür. 2021-ci ilin qlobal statistikasına görə, qadınlar kişilərin qazandıqları hər dollar üçün 82 sent qazanmışlar (Szmigiera, 2021), baxmayaraq ki, əvvəlki onilliklər ərzində daha milyonlarla qadın işçi işçi qüvvəsinə daxil olmuş və onlar təhsildə böyük irəliləyişlər əldə etmişlər (BƏT, 2021).

Gender maaş fərqi tənziqləmək istəyən şəxslər təklif edirlər ki, birgə səy göstərən və öz sahələrində zirvəyə qalxan qadınlar səylərinin tam faydasını alacaqlar. Əslində, gender maaş fərqi daha yüksək gəlirə malik olan şəxslər üçün daha geniş yayılmışdır (Hegewisch və b., 2015). Ən yüksək səviyyəli işçilər arasında böyük gender maaş fərqi gender qərəzliliyi ilə qaynaqlanır. Belə ki, iqtisadçı Claudia Goldin (2014) bildirir ki, yüksək maaşlı təşkilatlar həddindən artıq uzun (və günün spesifik saatlarında) işləyən şəxslərə əsassız olaraq yüksək mükafat verən əmək haqqı normaları müəyyən etmişlər. Bu onu göstərir ki, kişilər və qadınlar müvafiq olaraq hər saat üçün məhsuldar olsalar da, iş vaxtından artıq işləmək ehtimalı daha yüksək olan və müəyyən işdən kənar saatlarda əlçatan olan şəxslər - yəni kişilər - daha çox maaş alırlar (Hersch və Stratton, 2002).

Bir çox qadın işçilər az maaş alan işçilərin üstünlük təşkil etdiyi sahələrdə daha çox fəaliyyət göstərirlər - məsələn, sağlamlıq köməkçilərinin qadın olması ehtimalı daha böyükdür (Schlender və Gould, 2016). Səbəb ondadır ki, qadın işçilər kişilərin dominantlıq etdiyi karyeralara girmək üçün səy göstərdikdə, əhəmiyyətli bir maaş artımı yaşayırlar (Anderson və b., 2015). Qadınların üstünlük təşkil etdiyi işlərə gedən bir çox qadın işçilər, əslində, daha yüksək maaş almaq üçün özlərini mövqeləndirirlər ki, bu

seçimlər də onların qazancını artırır (Pitts, 2002). Kişi peşəsində qadın peşəsinə nisbətən daha çox qazanma ehtimalı qadın işçilərin bütün sinifləri üçün faktikidir (Schlender və Gould, 2016).

Qadın işçilər tədricən bir sənayeyə daxil olduqda, bu sənayedə orta əmək haqqı digər sənayelərə nisbətən aşağı enməyə meyillidir. Levanon və b. (2009) qadınların bir iş sahəsinə daxil olması ilə həmin sahənin müqayisəli əmək haqqının on ildən sonra daha az olacağını sübut etmişlər. Müəlliflərə görə bunun əsas səbəbi qadın işçilərin yerinə yetirdiyi işin lazımı səviyyədə qiymətləndirilməməsidir. Proqram təminatı sahəsi, əvvəllər kargüzarlıqla əlaqəli olan karyera olmaqdan gəlirli, kişilərin üstünlük təşkil etdiyi bir peşəyə çevrilmiş bir sahənin nümunəsidir (Kenny və Donnelly, 2020). Kişilər proqramlaşdırma sahəsində üstünlük təşkil etdikdən sonra sahənin orta əmək haqqısı yüksəlir, əksinə, qadınlar park mühafizəçisi olduqda, sahənin orta əmək haqqısı azalır (Miller, 2016).

Şüşə Tavan: Qadınlara Korporativ Pillələri Qalxmağa Nə Mane Olur?

Başlanğıcda, "şüşə tavan" terminin ilkin istifadəsi ilə (1978-ci ildə Merilin Loden tərəfindən) korporativ dünyada ayrı-ayrı qadınlar üçün bir təcrübə idi. Əslində, şüşə tavan əmək haqqı bölgüsündə ən yüksək səviyyədə gender ödəniş boşluqlarının daha geniş olduğu vəziyyəti təsvir edir (Adams və Funk, 2012). Bu termin qadın işçinin müəyyən bir səviyyəyə çatmasından sonra əlavə irəliləyiş üçün blokadaya rast gəlməsini, iş yerində kişi və qadınlar arasında vəzifə yüksəlişindəki bərabərsizliyi araşdırır. Bu proses qadınların karyera marşrutunun fərqli mərhələlərində baş verə bilər. Bəzi tədqiqatçılar (Eagly və Sczesny, 2008) qadınları həтта sübut edilmiş ixtisas və ya nailiyyətlərlə belə təşkilati iyerarxiyanın daha böyük mərhələlərinə yüksəlməkdən çəkindirən şüşə tavan adlı gizli blokadanın mövcud olduğunu bildirirlər. Barreto və b görə. (2008), şüşə tavan kişilərin icra piramidasının daha yüksək səviyyələrinə nəzarət etdiyi halı ehtiva edir.

Şüşə tavan nəzəriyyəsi, təşkilatının korporativ pillələrində inkişaf etmək istəyən səlahiyyətli bir işçiyə işarə edir, hansı ki, o ayrı-seçkiliyə əsaslanan fərqləndirmə səbəbiylə aşağı mərhələdə dayandırılır (Babic və Hansez, 2021). Buna görə də, şüşə tavanlar iş yerlərində qadınlara qarşı birbaşa ayrı-seçkiliyi nəzərdə tutur (Bagues və Esteve-Volart, 2010). Bir təşkilata şüşə tavanın faktiki mövcudluğunu əminliklə təsvir etməyə imkan verəcək birbaşa nəzərə çarpan standart yoxdur (Arulampalam, Alison və Bryan, 2007). Buna baxmayaraq, çoxsaylı araşdırmalara əsaslanan şüşə tavan, şüurlu və şüursuz hərəkətlərdə və icralarda idrakda görünən, bacarıqlı qadın işçilərin rəhbər peşələrə çatmasına mane olan incə, lakin möhkəm blokada kimi təsvir edilə bilər (Bendl və Schmidt, 2010). Beləliklə, şüşə tavan qadın işçiləri rəhbər vəzifələrə yüksəlməkdən və şirkətdə qabaqcıl vəzifələrdə qalmaqdan çəkindirən blokadaları nəzərdə tutur və bunun əsas səbəbi gender ayrı-seçkiliyidir (Li və Leung, 2001).

Qadın işçilərin kişi işçilərə nisbətən fərqli davranıldığına dair sübutlar var ki, bu da yüksəlmə qərarlarında şüşə tavanın möhkəmliyini izah edə bilər (Bjerk, 2008). İddia edilən "meritokratiya paradoksu" (Castilla və Benard, 2010) ona işarə edir ki, ədalət və effektivliyə yönəlmiş yuxarıdan aşağıya doğru siyasətlər qərəzli gender münasibətlərini tarazlaşdırma bilmir və həтта şüursuz tərəfsizliyin əks təsirlərini gücləndirir. Nəticə etibarilə, gender paritetinə qarşı sosial meyillərə baxmayaraq, gender münasibətlərinə dair nəzəriyyələr sübut edir ki, kişi işçilər demək olar ki, hər işə qəbul və vəzifədə yüksəliş prosesində qadın işçilər üzərində üstünlük təşkil edirlər (Birkelund və b., 2021).

Azərbaycanın Əmək Bazarının Gender Quruluşunun Təhlili

Azərbaycan Dövlət Statistika Komitəsinin rəsmi məlumatlarına görə, 2020-ci ildə Azərbaycanda əhalinin 50.1 %-ni qadınlar təşkil etmişdir. Bununla belə, iqtisadi fəal əhalinin 48.9 %-ni, məşğul əhalinin isə 48.2 %-i qadınlardan ibarətdir. Statistik məlumatlarda maraqlı məqam ondadır ki, əməkqabiliyyətli yaşda hər 100 kişidən 78, hər 100 qadımdan isə 63 nəfəri iqtisadi cəhətdən fəaldır. İqtisadi cəhətdən fəal olmayan, heç bir rəsmi fəaliyyətlə məşğul olmayan qadınların 632,000 nəfəri ev işlərini yerinə yetirən, övladlarına və başqa ailə üzvlərinə xidmət edənlər, yəni, “evdar” statusuna malik olanlardır. Bu kateqoriyaya aid olan kişilərin sayı isə 33,000 nəfərdir. Statistik məlumatlara görə qadın işsizlərin sayı da işsiz kişilərə nisbətən çoxdur. Belə ki, işsiz kişilərin sayı 159,900 olduğu halda, işsiz qadınların sayı 216,000-dir (Azərbaycan Respublikası Dövlət Statistika Komitəsi, 2021).

İşsizlik faizinin 2005-2020-ci illərdəki göstəricilərinə nəzər salsaq görərik ki, son illərin statistikasında işsiz qadınların sayı işsiz kişilərin sayından çox olmuşdur. Qadınlar üçün işsizliyin ən yüksək faizi 2020-ci ildə müşahidə edilmişdir. Bunun səbəbi koronavirus pandemiyası səbəbilə işlərini itirən qadınların əmək bazarında üstünlük təşkil etməsi ola bilər. Lakin sözügedən çətin dövrdə belə kişilərin işsizlik səviyyəsi 2 faiz artmış, kişilər üçün ən yüksək işsizlik faizi isə 2005-ci ildə müşahidə olunmuşdur.

Cədvəl 1: 2020-ci il üzrə məşğulluq və işsizlik.

	Min nəfər		Cins bölgüsü (faizlə)	
	qadınlar	kişilər	qadınlar	kişilər
Məşğul əhalinin sayı	2,351.5	2,525.1	48.2	51.8
İşsiz əhalinin sayı	216.0	159.9	57.5	42.5
İqtisadi fəal əhalinin sayı	2,567.5	2,685.0	48.9	51.1
İşsizliyin səviyyəsi	8.4	6.0		

Mənbə: Dövlət Statistika Komitəsi

Azərbaycanda kişi və qadın maddəli işçilər müxtəlif iqtisadi fəaliyyət növləri üzrə fərqli paylanmışlar. 2020-ci ilə olan statistik məlumatlara əsasən, demək olar ki bütün iqtisadi fəaliyyət növləri üzrə məşğulluqda kişi maddəli işçilərin sayı daha çox olmuşdur. Yalnız üç fəaliyyət növü üzrə isə qadınlar sayca üstünlük təşkil etmişlər. Bu iqtisadi fəaliyyət növləri əhaliyə səhiyyə və sosial xidmətlərin göstərilməsi (1), təhsil (2), və istirahət, əyləncə və incəsənət sahəsində (3) fəaliyyətdir. Belə ki qadın işçilər əhaliyə səhiyyə və sosial xidmətlərin göstərilməsi sahəsində ümumi maddəli işçilərin 77.57%-ni, kişilər isə 22.43%-ni təşkil etmişlər. Təhsil sahəsindəki ümumi maddəli işçilərin 73.32%-ni qadınlar, 26.68%-ni isə kişilər təşkil etmişlər. İstirahət, əyləncə və incəsənət sahəsində fəaliyyətdə isə ümumi işçilərin 62%-ni qadınlar, 38%-ni işçi kişilər təşkil etmişdir. Məşğul qadın işçilərin yarısından çoxu məhz qeyd olunan sahələr üzrə fəaliyyət göstərir. Hazırda Azərbaycanda orta məktəb müəllimlərin 81%-i, orta ixtisas təhsil müəssisələrinin 79%-i, ali təhsil müəssisələrinin isə 55%-i qadınlardır. Ümumilikdə, təhsil sektorunda 245 minə yaxın qadın işçi fəaliyyət göstərir. Ölkədəki həkimlərin isə 66%-i qadınlardan ibarətdir.

Korporativ mühitdə qadın işçilərin mövqeləri kişi işçilərlə müqayisədə çox zəifdir. 2020-ci ildə Azərbaycanda fərdi sahibkarların sayının 2021-ci ilin əvvəlinə 1,062,537 nəfər olduğu halda, onların 225,858.00 nəfəri (21.3%) qadınlardan, 836,679 nəfəri (78.7%) isə kişilərdən ibarətdir.

Dünya İqtisadi Forumunun tərəfindən hər il hesablanan Gender Bərabərsizliyi indeksinə görə isə, son illərdə Azərbaycanın nəticələri aşağıdakı kimidir:

Şəkil 1: Son 14 ilin mövcud statistikasına əsasən Azərbaycanın Gender Bərabərsizliyi İndeksindəki xalları.

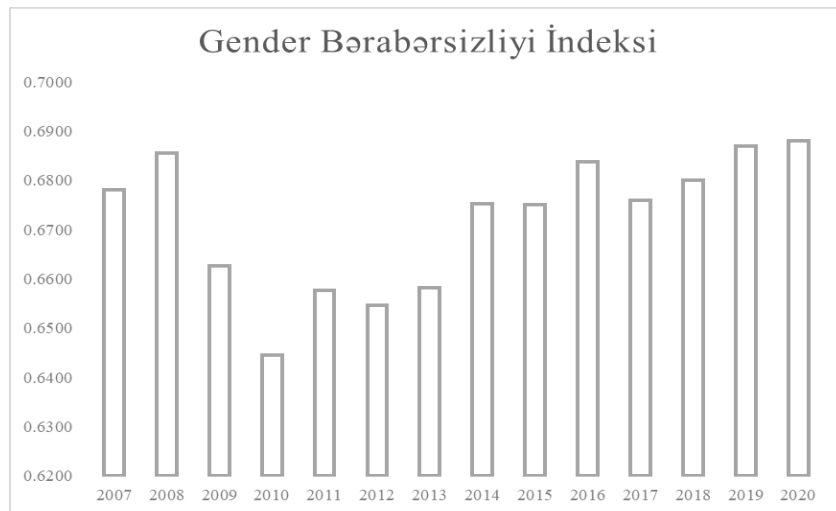

Mənbə: Dünya İqtisadi Forumu

Gender Bərabərsizliyi İndeksi ölkələri qadınlar və kişilər arasında hesablanmış gender fərqi görə dörd əsas sahədə sıralayır: ölkədə gender bərabərliyinin vəziyyətini ölçmək üçün səhiyyə, təhsil, iqtisadiyyat və siyasət. Hesabat qadınların kişilərlə müqayisədə əlverişsizliyini, lakin qadınların xeyrinə olan gender balanssızlıqları hesaba təsir etmir. Gender Bərabərsizliyi İndeksi üzrə Azərbaycanın nəticələri qonşu ölkələr ilə müqayisədə Gürcüstan və Rusiyadan geridə qalsa da, Ermənistan, Türkiyə və İrandan öndədir.

Azərbaycan əmək bazarında müxtəlif sahələrdə kişilərin məşğulluğu qadınlardan dəfələrlə çoxdur. Bəzi sahələr də var ki, orada yalnız kişi işçiləri (və yaxud qadın işçiləri) görmək mümkündür. Müxtəlif sahələrdə qadın işçilərin sayı kişi işçilərin sayını dəfələrlə üstələyir. Buna misal olaraq qeyd etmək olar ki, idarəetmə, hüquq mühafizə orqanları, və məhkəmə sistemində çalışan kişi işçilərin sayı qadınlardan qat-qat daha çoxdur. Mütəxəssislər isə elə hesab edirlər ki, bunun əsas səbəbini cəmiyyətdəki xüsusi stereotiplərin mövcudluğudur (Nuriyev və b., 2020). Tədqiqatlara əsasən, iş sahələri arasında qadın və kişi fərqi mövcudluğu əmək bazarında gender bərabərliyinin zədələnməsi ilə nəticələnir. “Qadın peşəsi”, “kişi peşəsi” deyimi ilə peşələrin ayrılması gələcək mərhələlərdə vətəndaşlara, xüsusən də qadın və uşaqlara, ümumilikdə isə genofonda mənfi təsir edir (Sayfutdinova və b., 2018).

Sorğunun Nəticələri

Bu bölmə sorğu iştirakçılarını ətraflı təsvir edir (sənaye, korporativ nərdivandakı mövqe, gəlir qrupu) və respondentlərin təşkilatlarında gender bərabərliyi məsələlərinin onların iş performansına (vəzifə yüksəlişi, maaş artımı) necə təsir etdiyini təsvir edir.

Sorğuda iştirak edən respondentlərin əksəriyyəti (71) hüquq, maliyyə və bankçılıq, təhsil, səhiyyə, İR, media və internet sektorlarında çalışır. Respondentlərin 57 faizi dövlət təşkilatlarında, 43 faizi isə özəl qurumlarda çalışır. Respondentlərin əksəriyyəti mütəxəssis və ya baş mütəxəssis kimi çalışır. Əmək haqqı bölgüsünə nəzər salsaq, respondentlərin böyük hissəsinin aylıq əmək haqqı 250-1000 manat arasındadır.

Respondentlərin 59 faizi (65 respondent) bölmə rəhbərlərinin kişi işçilər olduğunu, 76 faizi isə (45 respondent) təşkilatlarında ən yüksək vəzifənin kişi işçi tərəfindən icra olunduğunu bildirmişdir.

Sorğu iştirakçılarında sonuncu dəfə nə vaxt vəzifə artımının nə vaxt baş tutduğu barədə soruşularkən aydın olmuşdur ki, kişi rəhbərləri olan respondentlər daha çox halda vəzifə artımı almışlar:

Cədvəl 2: Sorğu nəticəsi: Bölmə rəhbərinin cinsi və vəzifə artımı

Bölmə rəhbəri	Kişi	Say	Faiz
Sonuncu vəzifə artımı	bir ildən çox	9	14%
	12 ay ərzində	39	60%
	6 ay ərzində	17	26%
Bölmə rəhbəri	Qadın	Say	Faiz
Sonuncu vəzifə artımı	bir ildən çox	18	40%
	12 ay ərzində	27	60%
	6 ay ərzində	0	0%

Yuxarıdakı cədvələ əsasən, kişi rəhbərləri olan respondentlərin 60 faizi 12 ay ərzində, 26 faizi 6 ay ərzində vəzifədə yüksəlmiş, cəmi 14 faizi isə son 12 ayda vəzifədə yüksəlməmişdir. Digər tərəfdən, qadın rəhbər işçiləri olan respondentlərin 60 faizi 12 ay ərzində vəzifədə yüksəlmiş, 40 faizi isə son 12 ayda vəzifədə yüksəlməmiş, heç bir işçinin son 6 ayda yüksəlişi olmamışdır.

Sorğunun nəticələrinə əsasən, kişi rəhbərləri olan respondentlərin qadın menecerləri olan respondentlərlə müqayisədə son 12 ayda maaş artımı ehtimalı daha yüksəkdir. Belə ki, nəticələr göstərir ki, kişi rəhbərləri olan respondentlərin 95 faizinin maaşı son 12 ayda (62 faiz 12 ayda; 34 faiz 6 ay ərzində) artmış, yalnız 5 faizində (3 respondent) son 12 ayda maaş artımı olmamışdır. Halbuki, qadın menecerləri olan respondentlərin 71 faizinin maaşı son 12 ayda (62 faiz 12 ayda; 9 faiz 6 ay ərzində), 29 faizində (13 respondent) isə son 1 ildə maaş artımı olmamışdır.

Cədvəl 3: Sorğu nəticəsi: Bölmə rəhbərinin cinsi və maaş artımı

Bölmə rəhbəri	Kişi	Say	Faiz
Sonuncu maaş artımı	bir ildən çox	3	5%
	12 ay ərzində	40	62%
	6 ay ərzində	22	34%
Bölmə rəhbəri	Qadın	Say	Faiz
Sonuncu maaş artımı	bir ildən çox	13	29%
	12 ay ərzində	28	62%
	6 ay ərzində	4	9%

Sorğunun nəticələri maraqlı nəticələr irəli sürmüşdür, belə ki, Azərbaycanda kişi rəhbərləri olan işçilərin öz vəzifə öhdəliklərini və iş yükünü daha ədalətli qəbul etdir. Beləliklə, kişi rəhbərləri olan 65 respondentdən 89 faizi bildirdi ki, onlar öz iş öhdəliklərinin və/və ya iş yükünün ədalətli olduğunu düşünürlər; qalan 11 faiz isə öz vəzifə öhdəliklərini və iş yükünü ədalətli hesab etmir. Bunun əksinə olaraq, qadın menecerləri olan 45 respondentin əksəriyyəti, yəni 62 faizi ədalətsiz vəzifə öhdəliklərinin/iş yükünün olduğunu, qalan 38 faizi isə öz iş öhdəliklərinin/iş yükünün ədalətli olduğunu hesab edir.

Cədvəl 4: Sorğu nəticəsi: İş öhdəlikləri və iş yükü ədalətlidirmi??

Bölmə rəhbəri	Kişi	Say	Faiz
Ədalətli iş öhdəlikləri / iş yükü	Bəli	58	89%
	Xeyr	7	11%
Bölmə rəhbəri	Female	Say	Faiz
Ədalətli iş öhdəlikləri / iş yükü	Bəli	17	38%
	Xeyir	28	62%

Sorğuda respondentlərdən təşkilatlarının yuxarı rəhbərliyindən razı olub-olmadıqları soruşulmuşdur. Təşkilatlarında ən yüksək vəzifələrin kişilər tərəfindən tutulduğunu bildirən 84 respondentdən 74 faizi yuxarı rəhbərlərdən razı, 26 faizi isə razı deyil. Əksinə, təşkilatlarında ən yüksək vəzifələrdə qadınların olduğunu bildirən 26 respondentdən 58 faizi yuxarı rəhbərlikdən razı, 42 faizi isə razı deyil. Bu onu göstərir ki, ən yüksək vəzifələrdə kişi işçilər yer aldığı halda işçilər rəhbərlikdən daha razıdırlar.

Cədvəl 5: Sorğu nəticəsi: Yüksək rəhbərlikdən məmnunluq faizi

Ən yüksək vəzifə	Kişi	Say	Faiz
Yüksək rəhbərlikdən razıyam	Bəli	62	74%
	Xeyr	22	26%
Ən yüksək vəzifə	Qadın	Say	Faiz
Yüksək rəhbərlikdən razıyam	Bəli	15	58%
	Xeyr	11	42%

Bundan əlavə, yuxarı rəhbərlikdən razı qalan respondentlər, ümumilikdə (90%) son 12 ay ərzində vəzifədə yüksəlmiş işçilərdir. Rəhbərlikdən razı olmayan respondentlərin əksəriyyətini (58%) son 12 ayda vəzifədə yüksəlməmiş işçilər təşkil edir.

Ümumilikdə respondentlərin 61 faizi öz təşkilatında gender bərabərliyinin olduğunu, 39 faizi (43 respondent) isə təşkilatlarında qeyri-bərabər gender rəftarının olduğunu hesab edir. Təşkilatlarının gender bərabərliyinə riayət etmədiyinə inanən 43 respondentdən 27-si gender ayrı-seçkiliyi ilə üzləşib (ümumi respondentlərin 25 faizi). Təşkilatında gender ayrı-seçkiliyinə məruz qalan respondentlərin hamısı qadınlardır.

Sorğuda iştirak edənlərin əksəriyyəti kişilərlə işləməyə üstünlük verdiklərini (44%), 37 faizi isə qadınlarla işləməyə üstünlük verdiklərini bildirmiş, 19 faizi isə bu barədə xüsusi üstünlüyünün olmadığını qeyd etmişdir. Bu rəqəmlərə ətraflı nəzər salsaq, təşkilatında ayrı-seçkiliklə üzləşmiş 27 respondentdən 52 faizi qadınlarla işləməyə üstünlük verir, 44 faizi kişilərlə işləməyə üstünlük verir, 4 faizi isə xüsusi üstünlüyü yoxdur. Bu rəqəmlər təşkilatlarda gender ayrı-seçkiliyi hallarının həm kişilər, həm də qadınlar tərəfindən həyata keçirildiyini təsdiqləyir.

Ümumiyyətlə, sorğu iştirakçılarının əksəriyyəti, yəni 60 faizi kişi rəhbərlərə, 29 faizi qadın rəhbərlərə üstünlük verir, 11 faizinin isə xüsusi üstünlüyü yoxdur. Bu rəqəmlərə ətraflı nəzər salsaq, gender ayrı-seçkiliyi ilə üzləşmiş respondentlər ümumilikdə qadın müdirlərə (52%), ayrı-seçkiliyə məruz qalmayan respondentlər isə kişi rəhbərlərə (43%) üstünlük verirlər:

Cədvəl 6: Sorğu nəticəsi: Gender diskriminasiyası və rəhbərlə bağlı fikirlər

Diskriminasiya ilə üzləşib	Bəli	Say	Faiz
Hansı rəhbərlərə üstünlük verir	Kişi	12	44%
	Qadın	14	52%
	Fərq etmir	1	4%
Diskriminasiya ilə üzləşib	Bəli	Say	Faiz
Hansı rəhbərlərə üstünlük verir	Kişi	36	43%
	Qadın	27	33%
	Fərq etmir	20	24%

Sorğunun nəticələri göstərir ki, gender ayrı-seçkiliyi ilə üzləşmiş respondentlərin 59 faizi son 12 ayda, gender ayrı-seçkiliyi ilə üzləşməyən respondentlərin isə 81 faizi son 12 ayda vəzifədə irəli çəkilməmişdir. Bu rəqəmlərə əsasən demək olar ki, gender ayrı-seçkiliyi işçilərin performansına zərərli təsir göstərir.

Cədvəl 7: Sorğu nəticəsi: Gender diskriminasiyası və vəzifədə yüksəliş

Diskriminasiya ilə üzləşib	Bəli	Say	Faiz
Vəzifəsi artıb	6 ay ərzində	2	7%
	12 ay ərzində	14	52%
	bir ildən çox	11	41%
Diskriminasiya ilə üzləşib	Bəli	Say	Faiz
Vəzifəsi artıb	6 ay ərzində	15	18%
	12 ay ərzində	52	63%
	bir ildən çox	16	19%

Nəticə və Təvsiyələr

Bu tədqiqatın əsas məqsədi Azərbaycan təşkilatlarında gender bərabərliyinin işçilərin fəaliyyətinə təsirini araşdırmaq olmuşdur. Bu məqsədə çatmaq üçün bu tədqiqat müasir iş dünyasının gender bərabərliyinə maneələr və gender bərabərliyinin işçilərin fəaliyyətinə təsirləri ilə bağlı mövcud nəzəriyyəni araşdırmışdır. Buna əlavə olaraq, təşkilatlarda gender bərabərliyinə dair işçilərin fikirlərini və genderlə bağlı meyillərin onların iş performansına təsir edib-etmədiyini anlamaq üçün azərbaycanlı işçilər arasında sorğu keçirilmiş və sorğunun nəticələri irəli sürülmüşdür.

Bu tədqiqat kitablar, elmi məqalələr, empirik tədqiqatlar vasitəsilə işçi performansı ilə bağlı təşkilatlarda gender müxtəlifliyinin və paritetin əhəmiyyətinə dair mövcud nəzəriyyəni nəzərdən keçirmişdir. Nəzəriyyənin təhlili göstərdi ki, xüsusilə qadınlar iş yerində gender bərabərsizliyi ilə bağlı problemlərlə üzləşirlər, məsələn, gender maaş fərqi və yaxud şüşə tavan problemi. Həmçinin, tədqiqat mövcud rəsmi məlumatları nəzərdən keçirməklə Azərbaycanın əmək bazarında gender bərabərliyinin mövcud vəziyyətini araşdırmış və Azərbaycanın əmək bazarında ciddi gender maaş fərqi və şüşə tavan problemlərini aşkar etmişdir. Bundan əlavə, bu tədqiqat 65-i qadın (59%) və 45-i kişi (41%) olmaqla ümumilikdə 110 azərbaycanlı respondentini əhatə edən sorğu araşdırması aparmış və sorğunun nəticələri göstərmişdir ki, Azərbaycanda gender bərabərsizliyi və ya iş yerində ayrı-seçkilik işçilərin performansına mənfi təsir göstərir (xüsusilə vəzifə yüksəlişi və maaş artımına).

Tədqiqat məqsədini həyata keçirmək üçün bu tədqiqat xüsusi tədqiqat suallarına cavab verməyi hədəfləmişdir. İlk tədqiqat sualı müasir iş dünyasının genderlə bağlı əsas problemlərin hansılar olması idi. Tədqiqat prosesi müəyyən etdi ki, müasir iş dünyasının ən başlıca gender bərabərsizliyi ilə bağlı problemləri qadın və kişi işçilər arasında qeyri-adekvat əmək haqqı bölgüsü və qadın işçilərin korporativ

pilləkənlərə qalxmasına mane olan şüşə tavan problemidir. İkinci sual Azərbaycana xas olub, gender bərabərliyinin Azərbaycanda fəaliyyət göstərən təşkilatlarında işçilərin fəaliyyətinə hansı şəkildə təsir etdiyi idi. Sorğu nəticələrinə əsasən, Azərbaycanda çalışan işçilərin öz təşkilatlarında gender bərabər(siz)liyi ilə bağlı təsəvvürləri onların iş performansına, yəni vəzifə yüksəlişlərinə və maaşın artımlarına ciddi təsir göstərir. Odur ki, təşkilatlara işə qəbul, vəzifə yüksəlişi və əməkhaqqı ilə bağlı qərarlarda cinsiyyətindən asılı olmayaraq, işə müraciət edənlərə vahid yanaşma tərzinə riayət etmələri tövsiyə olunur.

Glick və b tərəfindən aşkar edildiyi kimi (2000), daha yüksək gender bərabərsizliyinə malik olan cəmiyyətlərdə təşkilatlardakı yüksək rəhbərliyin cinsi ayrı-seçkilik səviyyəsi daha yüksək olacaqdır. Bölmə rəhbərləri və ya İR işçiləri ayrı-seçkilik törədən hərəkətlər nümayiş etdirdikdə, bu, işçilərin iş fəaliyyətinə mənfi təsir göstərir (Ford və b., 2001; Good və Rudman, 2010). Stamarski və Hing-ə (2015) görə, icraedici qərar qəbul edənlərin gender ayrı-seçkiliyi mərhələləri işçilərin fəaliyyətinə zərərli təsir edir. Bu araşdırmanın nəticələri gender bərabərsizliyinin işçilərin fəaliyyətinə mənfi təsir göstərdiyini aşkar edən əvvəlki işlərlə üst-üstə düşür (məs, Asadullah və b., 2021), çünki oxşar işlərdə də nəticələr göstərir ki, gender ayrı-seçkiliyi ilə üzləmiş işçilərin əksəriyyəti son 12 ay ərzində vəzifədə yüksəlməmişdir.

Einarsdóttir və b. (2018) sorğuya əsaslanan araşdırmalarında, təşkilatlarda gender bərabərliyinin mövcudluğu və işçilərin iş performansı arasında əhəmiyyətli əlaqəni sübut etmişlər. Buna səbəb, işçilərin işə qəbul, vəzifə yüksəlişi və əmək haqqı bölgüsündə şirkətin yüksək rəhbərliyinin qərarlarından razı olmasıdır. Bu nəticə həmçinin Moore və b. (2010) tərəfindən təsdiq olunmuşdur. Belə ki, onların sorğu əsaslı araşdırması nəticəsində məlum olmuşdur ki, yuxarı rəhbərlikdən razı olmayan əməkdaşlar, ümumiyyətlə, son 12 ay ərzində vəzifədə yüksəlməmiş işçilərdir. Təşkilatlar gender paritetinə gedən yolu davam etdirmək niyyəti ilə HR ilə bağlı icraatlarında və qərar qəbul etmə prosedurlarında getdikcə daha şəffaf olmalı (Timmer və Senden, 2016) və gender bərabərliyi ilə bağlı işçilərin yanaşmalarına təsirlərini artırmalıdırlar. Bu, təkcə işçilərin rəhbərliklə bağlı yanaşmalarına deyil, həm də onların təşkilati insan resurslarının idarə olunmasına dair təsəvvürlərinə təsir göstərir. Buna görə də gender ayrı-seçkiliyi ilə mübarizə məqsədi ilə təşkilatlar iş yerində ümumbəşəri tendensiyaya və hər kəs üçün eyni yanaşmanın zəruriliyinə önəm verməli və Marasi və Bennett (2016) tərəfindən tövsiyə edildiyi kimi, insan resurslarının idarə olunmasının hər bir sahəsində qərarların qəbul edilməsində şəffaflığın artırılmasına xüsusi əhəmiyyət verməlidirlər.

Gələcək tədqiqatçılar üçün tövsiyə

Bu tədqiqat Azərbaycanın misalında gender bərabər(siz)liyinin işçilərin fəaliyyətinə təsir edib-etmədiyini araşdırmışdır. Qarşıdakı tədqiqat ölkələrarası müqayisələr aparmaq üçün əlavə sorğu araşdırmalarına əsaslanıla bilər və bu tədqiqat nümunə kimi istifadə edilə bilər. Bununla yanaşı, gələcək tədqiqatlarda təşkilati strukturlar, prosedurlar və təcrübələr nəzərə alınmaqla təşkilatların fəaliyyət göstərdiyi daha geniş mühit öyrənilə bilər. Bu araşdırma işçilər arasında sorğu keçirmiş və gender bərabər(siz)liyinin işçi performansına təsirini işçilərin perspektivindən öyrənməyə çalışmışdır. Buna əlavə olaraq, gender bərabər(siz)liyi və ümumi təşkilati performans arasında əlaqəni anlamaq məqsədi ilə respondentləri işçilər deyil, işəgötürənlər olan sorğu keçirilə və yaxud təşkilatın maliyyə statistikaları müqayisəli təhlil oluna bilər.

Ədəbiyyat Siyahısı

1. Adams, R. B., və Funk, P. (2012). "Beyond the glass ceiling: Does gender matter?". *Management Science*, Nəşr 58, səh. 219-35.
2. Anderson, J., Hegewisch, A., və Hayes, J. (2015). "The Union Advantage for Women". Institute for Women's Policy Research.
3. Arulampalam, W., Alison, B. L., və Bryan, M. L. (2007). "Is there a glass ceiling over Europe? Exploring the gender pay gap across the wage distribution". *Industrial and Labour Relations Review*, Nəşr 60, səh. 163-186.
4. Asadullah, M. A., Haq, M. Z. U., Wahba, K., Hashmi, S., Kim, H., və Hwang, J. (2021). "Gender differences and employee performance: Evidence from the restaurant industry". *Journal of Hospitality and Tourism Management*, Nəşr 48, səh. 248-255.
5. Azərbaycan Dövlət Statistika Komitəsi (2022). "Azərbaycanda Gender Göstəriciləri, Qadınlar və Kişilər". Stat.gov.az.
6. Azmat, G., və Boring, A. (2020). "Gender diversity in firms". *Oxford Review of Economic Policy*, Nəşr 36, Buraxılış 4, səh. 760-782.
7. Babic, A., və Hansez, I. (2021). "The Glass Ceiling for Women Managers: Antecedents and Consequences for Work-Family Interface and Well-Being at Work". *Frontiers in Psychology*.
8. Bagues, M. F., və Esteve-Volart, B. (2010). "Can gender parity break the glass ceiling? Evidence from a repeated randomized experiment". *The Review of Economic Studies*, Nəşr 77, səh. 1301-28.
9. Barreto, M., Ryan, M. K., və Schmitt, M. T. (Eds.). (2008). *The glass ceiling of the 21st century: Understanding barriers to gender equality*. Vaşinqton, DC: American Psychological Association Press.
10. Bendl, R., və Schmidt, A. (2010). "From 'Glass Ceilings' to 'Firewalls'. Different metaphors for describing discrimination". *Gender, Work and Organization*, Nəşr 17, səh. 612-634.
11. BƏT - Beynəlxalq Əmək Təşkilatı (2019). "Women in Business and Management: A Global Survey of Enterprises". BƏT, 2021.
12. BƏT - Beynəlxalq Əmək Təşkilatı (2021). "Labour statistics on women". BƏT, 2021.
13. Birkelund, G. E., Lancee, B., Larsen, E. N. Polavieja, J. G., Radl, J., və Yemane, R. (2021). "Gender Discrimination in Hiring: Evidence from a Cross-National Harmonized Field Experiment". *European Social Review*, 2021
14. Bjerk, D. (2008). "Glass ceilings or sticky floors? Statistical discrimination in a dynamic model of hiring and promotion". *The Economic Journal*, Nəşr 118, səh. 961-82.
15. Blau, F. D., və DeVaro, J. (2007). "New evidence on gender differences in promotion rates: an empirical analysis of a sample of new hires". *Ind. Relat.* Nəşr 46, səh. 511-550.
16. Blau, F. D., və Kahn, L. M. (2017). "The Gender Wage Gap: Extent, Trends, and Explanations". *Journal of Economic Literature*, Nəşr 55, Buraxılış 3, səh. 789-865.
17. Boldry, J., Wood, W., və Kashy, D. A. (2001). "Gender stereotypes and the evaluation of men and women in military training". *Journal of Social Buraxılış*, Nəşr 57, səh. 689-705.
18. Castellano, R. və Rocca, A. (2018). "Analysing the gender gap in European labour markets at the NUTS-1 level". *Cogent Social Sciences*, Nəşr 5, Buraxılış 1.
19. Castilla, E. J., və Benard, S. (2010). "The paradox of meritocracy in organizations". *Administrative Science Quarterly*, Nəşr 55, səh. 543-676.
20. Christiansen, L., Lin, H., Pereira, J., Topalova, P., və Turk, R. (2016). "Gender Diversity in Senior Positions and Firm Performance: Evidence from Europe". IMF Working Paper WP/16/50, Beynəlxalq Valyuta Fondu, 2016.

21. Cohen-Charash, Y., və Spector, P. E. (2001). "The role of justice in organizations: a meta-analysis". *Organizational Behaviour and Human Decision Processes*, Nəşr 86, səh. 278-321.
22. Connell, R. (2006). "Glass ceiling or gendered institutions? Mapping the gender regimes of public sector worksites". *Public Administration Review*, Nəşr 66, səh. 837-849.
23. Correll, S. J., Benard, S., və Paik, I. (2007). "Getting a job: Is there a motherhood penalty?" *American Journal of Sociology*, Nəşr 112, Buraxılış 5, səh. 1297-1339.
24. Dillman, D. A., de Leeuw, E. D., və Hox, J. J. (Eds.) (2008). "International Handbook of Survey Methodology". *European Association of Methodology (EAM) Book Series*.
25. Dünya İqtisadi Forumu (2021). "Global Gender Gap Report 2021". DİF, 2021.
26. Eagly, A. H., və Sczesny, S. (2008). Stereotypes about women, men, and leaders: Have time changed. In Book: Barreto, M., Ryan, M. K., Schmitt, M. T. (Eds.), *The glass ceiling of the 21st century: Understanding barriers to gender equality*, səh. 21-47. *American Psychological Association Press*, Vaşinqton, DC.
27. Eagly, A. H., Makhijani, M. G., və Klonsky, B. G. (1992). "Gender and the evaluation of leaders: a meta-analysis". *Psychological Bulletin*, Nəşr 111, səh. 3-22.
28. Einarsdóttir, A., Ólafsdóttir, K., və Nesaule, L. (2018). "The relationship between gender equality activity in organizations and employee perceptions of equality". *Timarit Um Viðskipti Og Efnahagsmál*, Nəşr 15, Buraxılış 1, səh. 37-54.
29. Ford, T. E., Wentzel, E. R., və Lorion, J. (2001). "Effects of exposure to sexist humour on perceptions of normative tolerance of sexism". *European Journal of Social Psychology*, Nəşr 31, səh. 677-691.
30. Gipson, A. N., Pfaff, D. L., Mendelsohn, D. B., Catenacci, L. T., və Burke, W. W. (2017). "Women and Leadership: Selection, Development, Leadership Style, and Performance". *The Journal of Applied Behavioral Science*, Nəşr 53, Buraxılış 1, səh. 32-65.
31. Glasow, P. A. (2005). "Fundamentals of Survey Research Methodology". *MITRE Product*, Vaşinqton C3 Centre.
32. Glick, P., Fiske, S. T., Mladinic, A., Saiz, J. L., Abrams, D., Masser, B., Adetoun, B., Osagie, J. E., Akande, A., Alao, A., Annetje, B., Willemsen, T. M., Chipeta, K., Dardenne, B., Dijksterhuis, A., Wigboldus, D., Eckes, T., Six-Materna, I., Expósito, F., López, W. L. (2000). "Beyond prejudice as simple antipathy: Hostile and benevolent sexism across cultures". *Journal of Personality and Social Psychology*, Nəşr 79, Buraxılış 5, səh. 763-775.
33. Goldin, C. (2014). "A Grand Gender Convergence: Its Last Chapter." *American Economic Review*, Nəşr 104, Buraxılış 4, səh. 1091-1119.
34. Good, J. J., və Rudman, L. A. (2010). "When female applicants meet sexist interviewers: the costs of being a target of benevolent sexism". *Sex Roles*, Nəşr 62, səh. 481-493.
35. Hegewisch, A., Liepmann, H., Hayes, J., və Hartmann, H. (2015). "Separate and Not Equal? Gender Segregation in the Labour Market and the Gender Wage Gap". *Institute for Women's Policy Research, Briefing Paper C377*.
36. Hersch, J., və Stratton, L. S. (2002). "Housework and Wages". *The Journal of Human Resources*, Nəşr 37, Buraxılış 1, səh. 217-229.
37. Hunt, T. M. C., və Phillips, K. W. (2004). "When what you know is not enough: expertise and gender dynamics in task groups". *Personality and Social Psychology Bulletin*, Nəşr 30, Buraxılış 1, səh. 1585-1598.
38. İqtisadi Əməkdaşlıq və İnkişaf Təşkilatı (2021). "OECD Employment Outlook 2021: Navigating the COVID-19 Crisis and Recovery". İÖİT Nəşriyyatı, Paris.

39. Kenny, E. J., və Donnelly, R. (2020). "Navigating the gender structure in information technology: How does this affect the experiences and behaviours of women?". *Human Relations*, Nəşr 73, Buraxılış 3, səh. 326-350.
40. Kim, G., Kim, J., Lee, S. K., Sim, J., Kim, Y., Yun, B. Y., və Yoon, J. H. (2020). "Multidimensional gender discrimination in workplace and depressive symptoms". *PloS 1*, Nəşr 15, Buraxılış 7.
41. Levanon, A., England, P., və Allison, P. (2009). "Occupational Feminization and Pay: Assessing Causal Dynamics Using 1950-2000 U. S. Census Data". *Social Forces*, Nəşr 88, Buraxılış 2, səh. 865-892.
42. Li, L., və Leung, R. W. (2001). "Female managers in Asian hotels: profile and career challenges". *International Journal of Contemporary Hospitality Management*, Nəşr 13, səh. 189-196.
43. Litman, L., Robinson, J., Rosen, Z., Rosenzweig, C., Waxman, J., və Bates, L. M. (2020). "The persistence of pay inequality: The gender pay gap in an anonymous online labour market". *PloS 1*, Nəşr 15, Buraxılış 2.
44. Marasi, S., və Bennett, R. J. (2016). "Pay communication: Where do we go from here?". *Human Resource Management Review*, Nəşr 26, Buraxılış 1, səh. 50-58.
45. Messner, W. (2017). "The role of gender in building organisational commitment in India's services sourcing industry". *IIMB Management Review*, Nəşr 29, Buraxılış 3, səh. 188-202.
46. Miller, C. C. (2016). "As Women Take Over a Male-Dominated Field, the Pay Drops". *New York Times*, Mart 2016.
47. Moore, M. E., Parkhouse, B. L., və Konrad, A. M. (2010). "Women in sport management: Advancing the representation through HRM structures". *Gender in Management: An International Journal*, Nəşr 25, Buraxılış 2, səh. 104-118.
48. Nuriyev, Ə., Mehdiyev, A., Əliyev, M. və Abbaszadə, E. (2020). "Azərbaycanda qadınların ödənişsiz qayğı və məişət işlərinin dəyərləndirilməsi ilə bağlı vəziyyət". *Konstitusiya Araşdırmalar Fondu. Azərbaycan, Bakı, AZ 1001, M. Əfəndiyev 7/28*.
49. Pitts, M. M. (2002). "Why Choose Women's Work If It Pays Less? A Structural Model of Occupational Choice". *Federal Reserve Bank of Atlanta, Working Paper No 2002-30*.
50. Ryan, M. C., Begeny, C. T., Bongiorno, R., Kirby, T. A., və Morgenroth, T. (2020). "Editorial: Understanding Barriers to Workplace Equality: A Focus on the Target's Perspective". *Frontiers in Psychology*, Nəşr 11, Məqalə № 1279.
51. Sayfutdinova, L., Buckley, C. və Valiyev, A. (2018). "Study Series on Public Policy Issue". *Eurasian Partnership Fund, Caucasus Research Resource Centre, Bakı, 2018*.
52. Schieder, J., və Gould, E. (2016). "Women's work - and the gender pay gap: How discrimination, societal norms, and other forces affect women's occupational choices - and their pay". *Economic Policy Institute, Vaşinqton DC, 2016*.
53. Schutt, R. K. (2015). "Sampling" in: *Investigating the Social World (8th ed., səh. 148-189)*. Sinqapur: Sage Nəşriyyatı.
54. Starnski, C. S., və Hing, L. S. S. (2015). "Gender inequalities in the workplace: the effects of organizational structures, processes, practices, and decision makers' sexism". *Frontiers in psychology*, Nəşr 6, 1400.
55. Szmigiera, M. (2021). "Global gender pay gap from 2015 to 2020 (in U.S. dollars)". *Statista, 2021*.
56. Timmer, A. S. H., və Senden, L. A. J. (2016). "A comparative analysis of gender equality law in Europe - 2016". *Publications Office of the European Union*.

57. Vigod, S. N., və Rochon, P. A. (2020). "The impact of gender discrimination on a Woman's Mental Health". eClinicalMedicine, Nəşr 20, Məqalə № 100311.
58. Zainol, S. S., Samsuri, A. S., Rahimah, T., Arifin, T., Hussin, S. M., və Mohamad, Z. Z. (2019). "Promoting Gender Equality in Workplace: A Conceptual View". International Journal of Advanced Scientific Research and Management, Nəşr 4 Buraxılış 5, səh. 41-55.

ТЕОРЕТИЧЕСКИЕ ОСНОВЫ УПРАВЛЕНЧЕСКОГО УЧЁТА ИНВЕСТИЦИЙ НА СОЗДАНИЕ ИННОВАЦИОННЫХ ПРОДУКТОВ В СЕЛЬСКОХОЗЯЙСТВЕННЫХ ОРГАНИЗАЦИЯХ

Ляман Агаева Казым

Азербайджанский Государственный Экономический Университет

Agayeva.lyama@inbox.ru

Резюме

Нынешний аграрный сектор в экономике, в том числе сельское хозяйство, являющийся ключевым производящей отраслью, характеризуется переходами от воспроизводственных типов развитий к инновационным, ориентированным на импортозамещение и росты экспортов. Эффективные развития сельского хозяйства, решения задачи роста объема производств отечественных сельскохозяйственных продуктов, в том числе за счет созданий нового биологического актива, невозможно без инновационных развитий сельского хозяйства. Они в свою очередь требуют поиски источника инвестиции, повышений инновационных активностей сельскохозяйственной организации. В соответствии с этими, главное значение имеют рассмотрения инвестиции и инновации в качестве единых систем, от успешных развитий и функционирований которых зависят уровни развитий сельского хозяйства. В настоящее время системные исследования инвестиционно-инновационного процесса в сельскохозяйственной организации, учитывающий смены экономических парадигм в стране на основах научно-технических прогрессов и становлений обществ знания, обуславливают поиски нового подхода к формированиям и использованиям различного показателя инвестиционно-инновационных деятельностей.

В свою очередь организации научного исследования в этих направлениях требуют четких пониманий сущностей и значений инноваций и инновационного продукта, и в особенности - осуществлений инвестиции в его создания. Поэтому поводу в данном диссертационном исследовании основные внимания уделено инвестиции на создания инновационного продукта через призмы их информационных обеспечений в рамке управленческих учетов в сельском хозяйстве, на уровнях крупного и средней организации.

Ключевые слова: аграрный сектор, экономика, инвестиция, развития

Summary.

The current agricultural sector in the economy, including agriculture, which is a key manufacturing industry, is characterized by transitions from reproductive types of development to innovative ones focused on import substitution and export growth. Effective development of agriculture, solving the problem of increasing the volume of domestic agricultural production, including through the creation of a new biological asset, is impossible without innovative developments in agriculture. They, in turn, require the search for a source of investment, increasing the innovative activities of an agricultural organization. In accordance with these, the main importance is the consideration of investment and innovation as unified systems, on the successful development and functioning of which the levels of agricultural development depend.

At present, systematic studies of the investment and innovation process in an agricultural organization, taking into account the change in economic paradigms in the country on the basis of scientific and technological progress and the formation of knowledge societies, determine the search for a new approach to the formation and use of various indicators of investment and innovation activities.

In turn, the organization of scientific research in these areas requires a clear understanding of the essence and meaning of innovation and innovative product, and in particular - the implementation of investments in its creation. Therefore, in this dissertation research, the main attention is paid to investment in the

creation of an innovative product through the prism of their information support in the framework of management accounting in agriculture, at the levels of large and medium-sized organizations.

Keywords: agricultural sector, economy, investment, development

Введение

Актуальность темы: Нынешний аграрный сектор в экономике, в том числе сельское хозяйство, являющийся ключевым производящей отраслью, характеризуется переходами от воспроизводственных типов развитий к инновационным, ориентированным на импортозамещение и росты экспортов.

Цель и задачи исследования: Цель данного диссертационного исследования состоит в разработках теоретического положения и практической рекомендации по развитиям управленческих учетов инвестиции, связанной с созданиями инновационного продукта в сельскохозяйственной организации Агдамского района.

Теоретическая и методологическая основа: Теоретической и методологической основой нынешнего исследования, в первую очередь является научно-исследовательский труд классиков, а также исследования зарубежных и отечественных ученых-экономистов в сфере государственных регулирований и инвестирований в сельскохозяйственной организации.

Ограничения в исследовании: Одно из основных ограничений - отсутствие материалов по теме на азербайджанском языке.

Инвестиционные деятельности ранее рассматривались в научных исследованиях и методологических трудах экономистов. Существует много определений инвестиции, но каждый из них по-разному помогает раскрывать основные цели и сущность данного понятия.

Сущность, Инвестиций В Роли Объекта Управленческого Учёта В Сельскохозяйственных Организациях

Терминология «инвестиция» происходит от латинского слова *investire*, то есть облачать (Daşdemirov и Ibrahimova , 2009). Инвеститурами в эпохах феодализма принято было называть вводы вассалов во владения феодалов. «Инвеститорам» (которых сейчас называют «инвесторами») «инвеституры» (иначе говоря «инвестиции») давали возможности как приобщать к себе новую землю и имущество, и получение доступов к этому ресурсу, также участвовать в управлениях территорией, то есть увеличить сферы его полномочия. Данные повороты событий, с одной стороны, оправдывали интенсивные эксплуатации населения и позволял увеличивать доходы получаемых с этой территории, а с другой стороны, выступали в качестве развивающих экономических факторов. Соответственно, понятие инвеститура впервые начала использоваться в Древнем Риме, а со временем трансформировалась в такое понятие как инвестирования. В результате некоторых экономических реформ и изменений, понятие инвестиция пополнилось такими определениями, которые более точно показывают значения данных терминов в нынешнем экономическом обществе. Именно с таким первостепенными значениями данное слово появилось в русском словаре, определяя при этом смыслы и значения производного однокоренного слова. По мнению Глеба Фетисова - в России одним из успешных инвесторов, слово инвестор толкуется как вкладчик, а инвестирование - как вкладывания капиталов, помещения. Именно в таких толкованиях можно проследить связи с первоначальными смыслами (Подшиваленко, 2013).

В законе Азербайджанской Республики «Об инвестиционной деятельности» имеет место следующее определение: «Инвестиция - это финансовое средство, которое вкладывается в объект предпринимательских и прочего вида деятельности не только для получения доходов, но и социальных эффектов, а также материальное и интеллектуальное ценности» (Валиева, 2018).

Понятие «инвестиции» имеет непосредственные связи с термином «инвестиционная деятельность». Определение «инвестиционные деятельности» в основном рассматривается в узких и широких смысле (Маслов, 2009). В электронных словарях имеется следующее определение этой терминологии «Инвестиционные деятельности - в первую очередь, в широких смыслах - это совокупные деятельности вложений денежного средства или прочей ценности в проект, а также обеспечения рентабельностей, то есть результативность этого вложения. Инвестиционные деятельности - в узких смыслах - это покупки или продажи актива, не являющийся денежным эквивалентом» (Шадрина, 2012).

Согласно Дугласу Норту эти наборы строгих правила (конституция, закон, предписание, который вводится государствами), неофициальная норма (общепринятое правило поведения, обычай, этика, который также важен, как и официальное правило, и, наконец, метод контролей за его выполнениями. Все вместе он образует мотивационные среды общества и экономики. Институциональные развития экономик происходят под влияниями взаимодействий между институтом и организацией, когда первый определяет «правило игр», а второй является «игроком» (Норт Д. 2008).

Влияние Инновационных Продуктов, На Организацию Управленческого Учёта В Сельскохозяйственных Организациях

Эффективные развития сельских хозяйств, решения задачи роста объема производств отечественных сельскохозяйственных продуктов, в том числе за счет создания нового биологического актива, невозможен без инновационных разработок сельских хозяйств. Эти в свою очередь требуют поисков источника инвестиции, повышения инновационных активностей сельскохозяйственной организации (Кандалинцев, 2010).

Поскольку на сегодняшние дни единых теорий инновации не существуют, то на основе обозначенного этапа нами выделены концептуальный подход в рамках различной школы и направления экономических теорий его систематизаций, проведены контент-анализы его сущностей в целях возможностей последующих формирований инновационных моделей экономик в аграрных секторах. Ниже приводится характерная особенность сущностных основ этого теоретического подхода (Махмудов, 2019).

В эволюционных подходах генезис инновационных разработок были связаны в начале XX века с работами ученого Вернера Зомборта «Революционные перевороты в капитализмах» (1913 г.), где он применительно к экономикам впервые вводит термин «созидательные разрушения» в качестве движущих сил коренного технического изменения в капиталистических системах хозяйствований. Идеи «созидательных разрушений» восходят к философским законам «Отрицания отрицания», что означают, по существу, замещения старой формы и качества новым, отражая тем самым диалектики разработок обществ и материй. Их принял экономист Йозеф Шумпетер как парадигмы (образцы) технологических разработок на базе инновации. В своих научных трудах «Теории экономических разработок», опубликованных в 1939 г., он рассматривает

идеи «созидательных разрушений» как средства описаний противоречия природ коренного технологического изменения. Он подчеркивает, что «инновация, будь то товар, новый процесс или просто новые способы делать что-либо, и составляет сути капиталистических двигателей» (Шумпетер, 2005).

Инновация в сельских хозяйствах - это конечные (новые, или усовершенствованные) продукции, в видах нового сорта растения, новой породы животного) либо промежуточные результаты инновационных проектов (процессы или деятельность), воплощенные в инновационные продукты (гибриды новых сортов растения, новых пород животного).

Инновационные продукты в сельском хозяйстве - результаты научного исследования и разработки (гибриды новых сортов растения, новых пород животного, технологии, процессы или знания), внедрения которых в практические деятельности позволяют получить новые (усовершенствованные) продукции, или порождающий значимое изменение в социально-экономических практиках.

Кроме того, нужно отметить, что сельские хозяйства более подвержены неопределенности, они непредсказуемы, и риск случайности здесь велик.

Очевидно, что эта особенность влияет и на организации управленческих учетов - как в сельских хозяйствах в целом, так и управленческих учетов инвестиции на создания инновационного продукта, например, селекционное достижение. Эти обуславливают расширение функции бухгалтерских учетов путями интеграций в них управленческих учетов со встроенными подсистемами учетов инвестиции на создания инновационного продукта (<https://www.finam.ru/dictionary>).

Принципы Управленческого Учета Инвестиций На Создание Инновационной Продукции

В нашей стране традиционно сложились и успешно функционировали единые системы хозяйственных учетов, в составах которых входил бухгалтерские, статистические и оперативные учеты.

В планово-административных системах ведение экономик, и на протяжении рядов лет переходных периодов бухгалтерские учеты представляли собой единые целые и являлись информационными базами для составлений финансовых отчетностей, для анализов и контролей хозяйственных деятельностей, а также для принятий необходимого управленческого решения. Показатель бухгалтерских учетов подтверждался данным детальными аналитических учетов, порядки ведений которых, как и наборы и содержания отчетностей, определялись с учетами отраслевых принадлежностей соответствующих предприятий.

В последние временв, стали свидетелями появлений налоговых, финансовых и управленческих учетов. Появления управленческих учетов призваны заменить ранее действующие хозяйственные учеты.

То есть, понятия управленческих учетов в отечественных практиках появились относительно недавно, и все больше получают свои развития.

Исторически методологии управленских учетов формировались под влияниями, как национальной традиции, так и развитий производств, общественных сознаний. Началами

эволюций управленческих учетов считаются середины XIX века, с возникновением калькуляционных учетов. Официально они были признаны в 1972 г. американскими ассоциациями бухгалтеров, которые разработали программы подготовок специалиста в областях управленческих учетов с последующими присвоениями выпускнику квалификаций бухгалтер-аналитика (Стуков, 1991).

Возникнув в США как отдельные подсистемы бухгалтерских учетов, управленческие учеты за достаточно короткие периоды распространились в странах, Японии, Европы Канаде и пр.

Появления управленческих учетов являются объективно обусловленными тем, что в условии созданий и функционирований транснационально корпорации, усиление концентраций капиталов, внешних и внутренних конкурций, кооперирований и комбинирований производств и рядов другого процесса традиционные бухгалтерские учеты уже не могут оперативно представлять информации для нужды управлений предприятием, особенно в частях управлений затратой (Завьялкин Д.В. 2019).

Управленческие учеты в сельских хозяйствах становятся важными инструментами, ориентированными на повышения эффективности деятельности сельскохозяйственной организации, прежде всего благодаря уникальными свойствами формируемых информаций.

В настоящие времена все более актуальными становятся формирования интегрированных информационных моделей учетов и контролей затраты в видах стратегических управленческих учетов.

До настоящего времени не разработан методический вопрос организаций управленческих учетов инвестиционно-инновационных деятельности. В большинства работ ученые ограничиваются лишь отдельным вопросом, то есть отсутствуют системные подходы, которые позволили бы комплексно переоценивать инвестицию в инновацию.

Такие подходы должны базироваться как на внутреннем, так и на внешнем факторе (предпосылке). Формирования управленческих учетов инвестиции по созданиям инновационного продукта должны базироваться на нижеследующих принципах (Мусаев, Садыгов, Магеррамов и Салаев, 2015):

Заключение

Проведенное исследование и его результаты позволяют обобщить основные выводы, имеющие теоретическое и прикладное значение.

1. «Инвестиция» и «инновация» как экономическая категория с присущим ему модификацией и дополнением в экономических литературах изучен обстоятельно и глубоко. С позиций сущностей экономического отношения, выражающей инновацию и инвестицию, при наличии общей черты имеют места также и кардинальные различия между двумя этими категориями, связанные с различиями в форме. В генетико-исторических планах инвестиция имеет первостепенно-фундаментальные значения, так как любая инновация требует соответствующей инвестиции.

2. Инвестиционный процесс в целом, в том числе и в сельских хозяйствах, сопряжен с влиянием экономического кризиса. Проведенные анализы динамик и тенденции развития инвестиции на создания инновационного продукта в аграрных секторах экономики позволяют

сделать выводы о том, что Агдамский район отстает пока по технологическим развитиям, хотя в последние времена наблюдаются некоторые оживления и страна затрачивает значительное средство для восстановлений отечественного АПК.

3. Действующие в настоящие времена методологии бухгалтерских учетов инвестиция в разработках инновационного продукта в сельских хозяйствах не позволяют получать информации в полных мерах, необходимые для управлений, и заинтересованными пользователями. В бухгалтерских учетах до сих пор не фигурирует ни инновационные проекты, ни инновационный продукт, актив и продукции в качестве объекта учетов.

Список используемой литературы

1. Daşdəmirov, M.Ə., İbrahimova, M.O. (2009). “Azərbaycan iqtisadiyyatına investisiya səlb olunması şərtləri”, Bakı, “Bakı universiteti”, 345 səh.
2. Валиева, Н.В. (2018). Совершенствование системы государственного регулирования инвестиционной деятельности в промышленности, БАКУ, 345 стр.
3. Завьялкин, Д.В. (2019). Управленческий учет / Д.В., Завьялкин, Е.В. Гаврилова, И. Б. Пальчиков. М., ООО «1С-Пабблишинг», 256 стр.
4. Кандалинцев, В.Г. (2010). Инновационный бизнес: применение сбалансированной системы показателей: учебное пособие / В.Г. Кандалинцев. М., Издательство «Дело» АНХ, 168 стр.
5. Маслов, В.И. (2009). Менеджмент в эпоху глобализации: Сборник статей, М., МАКС Пресс, 208 стр.
6. Махмудов, А.Р. (2019). Организация управленческого учета инвестиций на создание инновационных продуктов в сельскохозяйственных организациях / А.Р. Махмудов // Международный бухгалтерский учет, Т.22, № 3, стр.274-289.
7. Мусаев, А.Ф., Садыгов, М.М., Магеррамов, Р.Б., Салаев Р.А. (2015). Налоги и налогообложение в Азербайджане, Баку, 530 стр.
8. Подшиваленко, Г.П., Киселева, Н.В. (2013). Инвестиционная деятельность: учебное пособие, издание второе, Москва, КНОРУС, 421 стр.
9. Шадрина, М.А. (2012). Бухгалтерский учет создания и использования селекционных достижений // Бухгалтерский учет в сельском хозяйстве / М.А. Шадрина, № 8, стр.14-21.
10. Шумпетер, Й. (2005). Теория экономического развития:(Исследование предпринимательской прибыли, капитала, кредита, процента и цикла конъюнктуры) / Й. Шумпетер; Перевод с нем. В.С. Автономова и др. М., Прогресс, 455 стр.
11. Норт, Д. (2008). Институты, институциональные изменения и функционирование экономики / Д. Норт. М., ФЭК «Начала», 180 стр.
12. Стуков, С.А. (1991). Как Изучать Бухгалтерский Учет. М., Финансы и статистика, 176 стр.
13. <https://www.finam.ru/dictionary>

AZƏRBAYCAN ŞİRKƏTLƏRİNDƏ MÜASİR DÖVRDƏ SOSIAL MƏSULİYYƏT

MƏSƏLƏLƏRİNİN MÖVCUD DURUMU

Mustafazadə Leyla

Azərbaycan Dövlət İqtisad Universiteti

levlamustafayeva28@gmail.com

Xülasə

Bütün dünyada olduğu kimi Azərbaycanda da müxtəlif şirkətlər tərəfindən sosial layihələr həyata keçirilir. Son dövrün fəlakəti sayıla biləcək Koronavirus pandemiyası KSM fəaliyyətinin daha çox artmasına səbəb olmuşdur. Belə ki, cəmiyyətə, tibb sahəsinə və pandemiyanın daha çox təsir etdiyi istiqamətlərə qarşı sosial məsuliyyət hissi bir çox təşkilatlarda KSM mədəniyyətini inkişaf etdirdi.

Tədqiqatın məqsədi koronavirus pandemiyasının yaratdığı sosial problemlər qarşısında şirkətlərin sosial məsuliyyətlərinin təhlil olunmasıdır. Götürülən nümunələrə əsasən mənfi və müsbət cəhətlər, çatışmayan tərəflər ortaya qoyulmalıdır. Gələcəkdə daha perspektivli və dayanıqlı KSM layihələri üçün bir sıra fikirlər formalaşmalıdır. Tədqiqat metodu kimi analiz və sintez, induksiya və deduksiya metodlarından və eyni zamanda SWOT qiymətləndirmə metodlarından istifadə olunmuşdur. Tədqiqat prosesində təhlil olunan məsələlərin daha düzgün analiz edilməsi zamanı bu sahədə Azərbaycan dilində kifayət qədər ədəbiyyatın olmaması tədqiqatın nəticələnməsində bəzi çətinliklər yaratmışdır.

Tədqiqatın nəticəsi olaraq sosial məsuliyyətə nail olmaq üçün bu sahədə fəaliyyət göstərən kadrların ixtisas səviyyəsinə xüsusi önəm verilməli, ədəbiyyatlar və dünya təcrübəsinə istinad edən təlim-təcrübələr artmalıdır. İrəli sürülən təklif və tövsiyələr Azərbaycan Respublikasında yeni fəaliyyətə başlamış müəssisələrdə tətbiq olunduqda həmin müəssisələrin nüfuzunu yaxşılaşdırmağa və cəmiyyətin rifahına kömək edə bilər.

Açar sözlər: Sosial məsuliyyət, Koronavirus pandemiyası, Korporativ sosial məsuliyyət

Abstract

As in the rest of the world, social projects are implemented by various companies in Azerbaijan. The recent coronavirus pandemic has led to a further increase in CSR activity. Thus, a sense of social responsibility towards society by the pandemic has developed a CSR culture in many organizations. The projects have helped to reduce the effects of the pandemic, albeit slightly, and reiterated the importance of social responsibility for both companies and society.

The purpose of the study is to analyze the social responsibility of companies in the face of social problems caused by the coronavirus pandemic. Based on the examples, the pros and cons should be identified. Analysis and synthesis, induction and deduction methods, as well as SWOT evaluation methods were used as research methods in the thesis. The lack of sufficient literature in the Azerbaijani language in the field of more accurate analysis of the issues analyzed in the research process has created some difficulties in the results of the research.

Special attention should be paid to the level of specialization of personnel working in this field, trainings based on literature and world experience should be increased.

Keywords: Social responsibility, Coronavirus pandemic, Corporate social responsibility

Giriş

Son illərdə şirkətlər ictimaiyyətə göstərdikləri mənfi təsirləri azaltmaq və kompensasiya etmək üçün sosial proqramlarla məşğul olurlar. Bu səylər çox vaxt Korporativ Sosial Məsuliyyət təşəbbüsləri adlanır və onlar karbon emissiyalarının azaldılmasından tutmuş daha ədalətli və açıq məşğulluq təcrübələrinə qədər dəyişə bilər. İlk baxışdan KSM hər kəsə – korporasiyalara və onların səhmdarlarına, bütövlükdə cəmiyyətə və hətta gələcək nəsillərə də fayda verir. Bununla belə, alicənablıq və xeyirxahlıq nadir hallarda KSM təşəbbüslərinin arxasında duran motivasiyaedici amillərdir. Bir çox korporasiya yaxşı mətbuat yaratmaq, istehlakçıları və investitorları cəlb etmək və KSM proqramlarının düzəltməyə çalışdığı səhvlərin üstünü örtmək üçün KSM ilə məşğul olur. Bu davranışa cavab olaraq, tənzimləyici orqanlar və məhkəmələr şirkətlərə öz KSM proqramları haqqında məlumat verməyə icazə verilən məlumatları məhdudlaşdırmağa başlayıblar (Binyətzadə,2018).

Sosial məsuliyyət şirkətlərin cəmiyyətə təsirinə görə daşdığı məsuliyyətdir. Bu məsuliyyəti korporativ idarəetmə, insan haqları, şəffaflıq, ekologiya, istehlakçı hüquqlarının qorunması və yerli icmaların dəstəklənməsi kimi səciyyələndirə bilərik. Korporativ sosial məsuliyyət könüllülük prinsipinə əsaslanır. Sosial məsuliyyətə önəm verən şirkət daim yüksək nüfuzə sahib olur. Bu şirkətlərə cəmiyyət tərəfindən daha çox etibar olunur.

Dünya ictimaiyyəti korporativ sosial məsuliyyət anlayışından təqribən 1970-ci illərdən istifadə etməyə başlayıb. Belə ki, bu illərdən etibarən müxtəlif təşkilatlar yalnız işçilərinin deyil, həm də ictimaiyyətin və ətraf mühitin rifahına dair könüllü öhdəliklər qəbul etməyə başladılar. İlk KSM fəaliyyətləri müxtəlif fəvqəladə hadisələr, ekoloji qəzalar, fəlakətlər səbəbilə həyata keçirilib. Getdikcə bu fəaliyyətlər daha geniş sahələri əhatə etməyi başladı və korporativ sosial məsuliyyət və dayanıqlı inkişaf adı altında birləşdi. Bu anlayış “domino effekti” kimi sonrakı dövrlərdə bütün dünyaya yayıldı. Hazırda bütün dünyada olduğu kimi Azərbaycanda da müxtəlif şirkət və ya banklar tərəfindən korporativ sosial layihələr həyata keçirilir.

Son dövrün fəlakəti sayıla biləcək Koronavirus pandemiyası KSM fəaliyyətinin daha çox artmasına səbəb olmuşdur. Belə ki, cəmiyyətə, tibb sahəsinə və pandemiyanın daha çox təsir etdiyi istiqamətlərə qarşı sosial məsuliyyət hissi bir çox təşkilatlarda KSM mədəniyyətini inkişaf etdirdi. Bu çərçivədə həyata keçirilən layihələr az da olsa pandemiyanın təsirlərini azaltmağa yardım etmiş və sosial məsuliyyətin həm şirkətlər həm də cəmiyyət üçün önəmini bir daha xatırlatmışdır.

KSM konsepsiyası üzərində illərdir araşdırmalar aparılan, artıq demək olar ki, bir çox şirkətin tətbiq etdiyi konsepsiyadır (Binyətzadə,2018). Son dövrlərdə sosial məsuliyyətin tədris və təlimlər nəticəsində inkişaf etdiyi vurğulana bilər. Son illərdə baş verən dəyişikliklər onu göstərir ki, aparılan tədqiqatlar və çıxan nəticələrlə edilən təkliflər yerinə yetirilmiş, həmçinin öz bəhrəsini göstərmişdir. Edilən tədqiqatlar onu göstərir ki, pandemiya dövründə bir çox şirkətlər sosial məsuliyyətlərini dərk edərək yararlı layihələrə imza atmışlar.

Koronavirus pandemiyası son 2 ildə bütün dünyanın diqqət mərkəzində olan problemdir. Pandemiyanın yaratdığı mənfi təsirlərin qarşısını almaqda yardımçı rol oynayan KSM işləri təkcə bu günün töhvəsi deyil, həm də gələcəkdə görülə biləcək bir sıra işlərə təkdir.

Bunlarla birgə, COVID - 19 fərqli bir yol göstərə bilər. Firmaların bəzi KSM konsepsiyasına girməsi, bu sahədəki araşdırmalar, işin cəmiyyətin idarəetməsinin bir hissəsi olduğunu və işin ictimai və siyasi vəzifələrinin necə ola biləcəyini daha yaxşı nəzəriyyələndirməlidir. Sosial məsuliyyətə son illərdə çox önəm verilir və bu istiqamətdə olan araşdırmalar artmaqdadır. Bununla belə marifləndirmə məqsədi ilə yeni və daha uğurlu ədəbiyyatların olması olduqca vacib nüansdır. Məsələ burasındadır ki, sosial ehtiyaclarla və hədəflərə həqiqi bir şəkildə sahib çıxmaq üçün fərqli bir təşkilat rejimi və ya firmanın yeni modelləri barədə düşünəlməlidir.

Məqalənin məqsədi koronavirus pandemiyasının yaratdığı sosial problemlər qarşısında şirkətlərin sosial məsuliyyətlərinin təhlil olunmasıdır. Bu zaman götürülən nümunələrə əsasən mənfi və müsbət cəhətlər, çatışmayan tərəflər ortaya qoyulmalıdır. Gələcəkdə daha perspektivli və dayanıqlı KSM layihələri üçün bir sıra fikirlər formalaşmalıdır.

Məqalənin yazılması prosesində sosial məsuliyyətin formalaşması və inkişafında informasiya mənbələrinin, elmi-nəzəri yanaşmaların, əsas anlayış və terminaloji sistemin analizi metodlarından, həmçinin təcrübi əhəmiyyətə malik biliklərin tətbiqinin analizi metodlarından istifadə edilmişdir. Belə ki, analiz metodu kimi mövzu tam şəkildə götürülmüş və daha sonra fəsillərə bölünərək ayrı-ayrılıqda təhlil olunmuşdur; sintez metodu vasitəsilə həmin fəsillər sistemli bir şəkildə birləşdirilmişdir. İnduksiya metodu vasitəsilə dissertasiya işi haqqında faktlar toplanmış, sistemləşdirilmiş və araşdırılmışdır. Sonra isə deduksiya metodu vasitəsilə isə həmin toplanmış faktlar əsasında nəzəri nəticələr, ümumi prinsiplər müəyyən edilmişdir. Həmçinin SWOT analizdən də istifadə edilmişdir.

Məqalənin tədqiqatı zamanı bir sıra məhdudiyyətlər ortaya çıxmışdır. Aparılan tədqiqat işinin məhdudiyyətləri arasında ən aşkarı məlumat bazasının zəif olmasıdır. Buna görə xarici mənbələrə daha çox müraciət edilməli olmuşdur. Digər məsələ isə bir sıra təşkilatların vacib məlumatlarını cəmiyyətlə paylaşmaması və ya yarımçıq paylaşmasıdır. KSM-ə diqqətin son illər artması ötən illərdən məlumatların az olması ilə nəticələnir. Yəni, son 10 illikdə olan inkişaf pandemiyanın təsirləri ilə iqtisadi sürətlənmişdir. Bu da köhnə məlumatların deyil, artıq yenilənmiş KSM məlumatlarının, təhlillərinin olmasını tələb edir.

Analiz

Sosial məsuliyyət münasibətlərinin səmərəliliyinin qiymətləndirilməsi xüsusiyyəti bu sahədə idarəetmə texnologiyasının aşağı səviyyəsi olmalıdır. Sosial texnologiyaların səmərəliliyinin qiymətləndirilməsi, işlənilib hazırlanması, onların və sosial investisiyaların müxtəlifliyinə baxmayaraq, təcrübə sorğularından əhəmiyyətli dərəcədə geri qalır. Sosial proqramlar təşkilatın fəaliyyətinin səmərəliliyinin artırılmasında, strateji və taktiki məsələlərin optimal münasibətlərinin müəyyənləşdirilməsinə kömək edir. Texnoloji inkişafın əlamətləri sosial prosesin parçalanma, bölünmə, ayrılma mərhələlərini, prosedur və əməliyyatların birmənalı yerinə yetirilməsi üzərində nəzarətdir. Sosial proseslərin idarə edilməsinin texnoloji inkişafı aşağıdakı məsələləri həll etməyə imkan verir (Məmmədov, 2021):

-sosial proseslərin tənzimlənməsini təmin edən optimal zəruri əməliyyatların tərkibini müəyyən etmək;

-idarəetmə prosesinin standartlaşmasını təmin etmək;

-sifarişçilərin və icraçıların fəaliyyətinin birləşmə formalarını müəyyənləşdirmək;

-icraçıların fəaliyyət sərhədlərini müəyyənləşdirmək;

-sosial layihələrin icraçılarının qarşılıqlı fəaliyyətində açıq şəraitin yaradılması;

-iştirakçıların davranış mexanizmlərini ölçmək və təyin etmək;

-sosial proseslərin davamlılıq və səmərəlilik qiymətləndirilməsini müəyyən etmək.

Sosial proqramların həyata keçirilməsinin nəticələri bunlardan ibarətdir:

-istehlakçılar bazasına müsbət təsir-yerli idman kompaniyasının inkişafına kömək, istedadlı uşaqların dəstəklənməsində iştirak, uşaqlar evlərinə yardım; istehlakçıları bu firmanın məhsullarını almağa cəlb edir (Məmmədov, 2021);

-səhmdar kapitalına müsbət təsir-davamlı sosial fəallıqla firmaların səhmləri öz sahiblərini tez tapır, bu da kapitallaşmanın artımına gətirib çıxarır;

-firmada işləmək üçün yüksək peşəkarlıq göstərən mütəxəssislərin cəlb olunması-əsasən xarici sosial proqrama malik olan kompaniya, stabil daxili sosial siyasət keçirir;

-cəmiyyətdə kompaniyanın müsbət davamlı nüfuzunun yaradılması-xüsusi yerli icmalar səviyyəsində, yalnız genişmiqyaslı sosial proqramlar halında isə-millə və beynəlxalq səviyyədə həyata keçirir. (Ramil Q., 2017). Sosial məsuliyyət funksiyası hər biri sosial iqtisadi sistemin ayrılmaz fəaliyyəti olur. Korporasiyanın səmərəliliyinin qiymətləndirilməsi meyarlarına buradakı elementlər daxildir: liderlik, strategiya, müştərilər, informasiya, biznes-nəticələr. Korporasiyanın iqtisadi potensialının qiymətləndirilməsi üçün cəmiyyətin strukturunun sistemləşdirilməsi əsasında aşağıdakı yanaşmalar ayrılıb: cəmiyyətin vəziyyəti, təsərrüfatın vəziyyəti, texnikanın vəziyyəti. Cəmiyyətin vəziyyəti sosialist, fərdi ola bilər. Təsərrüfatın vəziyyəti iqtisadi davranışın motivasiyası və təsərrüfat etikası ilə müəyyən olunur. Texnikanın vəziyyəti fəaliyyətin ya ənənəvi eksperimental, ya da işləmə prinsipinin elmi xüsusiyyəti ilə təqdim olunur. İnnovasiya sahəsində xüsusi dövlət tərəfdaşlığının, xüsusilə nano texnologiyaların inkişafı sosial məsuliyyət problemlərinin həllində biznesin və hakimiyyətin güclənməsini bərabər hüquqlu əsasla olmasına kömək edir. Cəmiyyət də özünü sağlam həyat tərzini, ailə və mənəvi tərbiyə məsələlərində sosial məsuliyyətli aparmalıdır (Məmmədov, 2021).

Korporativ sosial məsuliyyətin inkişafının iqtisadi potensialı özündə strateji maraqları toplayan layihələrin həyata keçirilməsini əks etdirir. Kütləvi surətdə layihələrin irəliləməsi təşkilatlarının göstərdiyi təşəbbüsləri izah edir. Korporativ sosial məsuliyyətin iqtisadi potensialının qiymətləndirilməsi bu fəaliyyətin iştirakçılarının ümumi birləşdirilmiş xüsusiyyətləri üzrə həyata keçirilə bilər (Binyətzadə,2018). Bu xüsusiyyətlərə aid edirlər: korporasiyaların sosial proqramları büdcəsinin quruluşu və dinamikası; o cümlədən sahələr üzrə; sosial proqramların bütün isdiqamətləri üzrə müxtəlif səviyyəli büdcələrin asılılığı; sənaye sahələri üzrə əmək haqqının səviyyəsindən asılı olaraq, sosial yönümlü ödəmələrin artımı tempinin asılılığı; korporativ təşkilatlar qrupu üzrə sosial məsuliyyətin integrativ qiymətləndirilməsi. Təklif olunan xüsusiyyətlər, KSM münasibətlərinin iqtisadi potensialının qiymətləndirilməsində aşağıdakı istiqamətlər üzrə əsaslandırılmış nəticələrin əldə olunmasına istiqamətlənib:

- iqtisadi potensialın quruluşu;
- onun həyata keçirilməsi dinamikası;
- onun təkrar istehsalı, həyat qabiliyyətliliyi;
- sosial sahədə fəaliyyət istiqaməti üzrə iqtisadi potensialın fərqli funksional səmərəliliyi.

Korporativ sosial məsuliyyətin iqtisadi potensialının ölçülməsi aşağıdakı asılılıq kimi verilə bilər:
$$\dot{P} = \frac{\dot{S}V}{RB+BB}$$

Burada, $\dot{S}V$ - sosial layihələrə kommersiya təşkilatlarının şəxsi vəsaitlərinin artımı RB , BB - büdcə vəsaitləri (respublika və bələdiyyə). (Ramil Q., 2017)

Qiymətləndirmələrin nəticələri korporasiyalar və regional səviyyəli idarəetmə orqanları tərəfindən yığılmış, sosial meyillərinin səbəbini araşdırmağa imkan verir. İnvestisiya vəsaitlərindən qeyri səmərəli istifadə onların təkrar istehsalın ifadəsində deyil, xərclərində özünü əks etdirir. Həmçinin fəal və rəqabət qabiliyyətli biznes mərkəzinin yaradılmasında deyil, cari xərclərində özünü göstərir. Korporasiyanın sosial layihələrinin reallaşdırılması prosesində şəxsi vəsaitlərinin artımının olmaması, onların həyata keçirilməsində təşkilatın aşağı səviyyəsini əks etdirir. Belə səmərələr nəticəsində, sosial layihələrin həyata keçirilməsində maliyyə vəsaitlərinin məqsədli istiqaməti, onların təyinatı üzrə istifadə olunmasında nəzarətin gücləndirilməsi zəruridir (Məmmədov, 2021).

Cədvəl 1: Təşkilatın sosial məsuliyyətinin iqtisadi potensialının qiymətləndirilməsi və işlənmə prosesinin strukturu

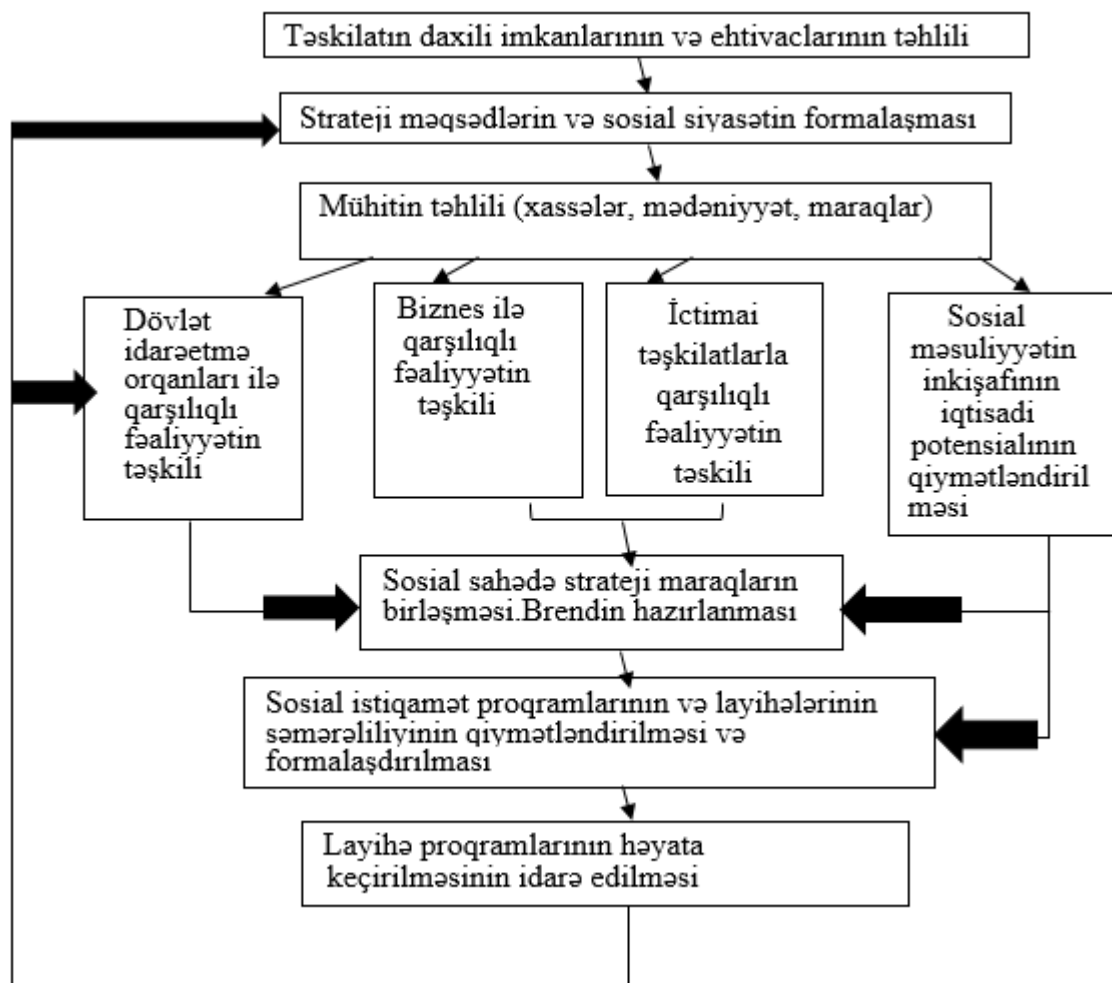

Mənbə: Ramil Quliyev, 2017: səh. 144

“SOCAR” neft şirkətində pandemiya dövründə həyata keçirilən sosial layihələrin xüsusiyyətləri
 SOCAR ölkənin ən iri şirkəti kimi öz sosial məsuliyyətini dərk edərək bütün maraqlı tərəflərə müsbət təsirlərin artırılması üçün bir sıra tədbirlər həyata keçirmişdir. Belə ki, SOCAR ölkənin sosial həyatında fəal iştirak edir, həmçinin bir sıra mühüm sosial-iqtisadi layihələrə maksimum dərəcədə öz töhfəsini hər zaman verir. Şirkətin bu sosial fəaliyyəti üzrə yanaşması yaranan sosial təsirləri operativ müəyyən etmək və effektiv idarə etmək, eyni zamanda bütün maraqlı tərəflər ilə açıq dialoqun və əməkdaşlığın qurulması istiqamətində böyük əhəmiyyətə malikdir. SOCAR Korporativ Sosial Məsuliyyət öhdəliyini mühüm şərtlərdən biri kimi müəyyən etmişdir (Məmmədov, 2021).

Şəkil 1: SOCAR-ın sosial məsuliyyət konsepsiyası

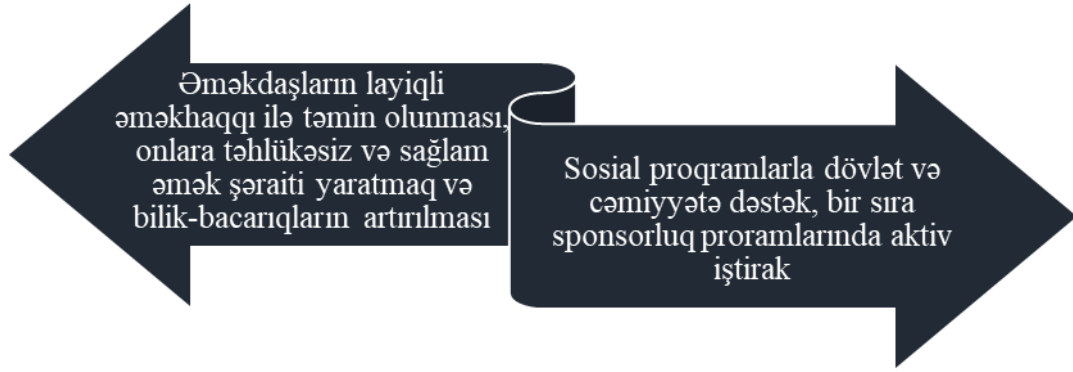

Mənbə: SOCAR Davamlı İnkişaf Hesabatı, 2020

Şirkət sosial fəaliyyətinin effektivliyini artırmaq və ölkənin uzunmüddətli sosial inkişafını təmin etmək üçün daxili və xarici idarəetmə sistemlərini hər il gücləndirir və inkişaf etdirir.

SOCAR-ın KSM layihələrinin əsas istiqamət və məqsədləri aşağıdakılardır:

Təhsilin inkişafı: Uşaqlar, qadınlar və xüsusi təhsil ehtiyacları olan insanlar üçün peşə bacarıqlarının inkişafını dəstəkləmək, tədris mərkəzlərinin yaradılması və məktəb infrastrukturunu inkişaf etdirmək;

Ətraf mühitin mühafizəsi: Ətraf mühitin mühafizəsi və meşə yanğınlarının qarşısının alınması, həmçinin ətraf mühitin davamlılığının təmin edilməsi məqsədilə bərk tullantıların idarə olunması və ətraf mühitin qorunması;

Milli irs, sənət və mədəniyyət: Tarixi binaların, torpaqların və sənət əsərlərinin bərpası da daxil olmaqla milli irsin, incəsənətin və mədəniyyətin qorunması və dövlət kitabxanalarının açılması və ənənəvi sənətin inkişafı;

İctimai ərazilərin inkişaf layihələri: Park və istirahət zonalarını, şəhər yollarını və şəhərlərarası yolları yaxşılaşdırmaq üçün bələdiyyələrlə əməkdaşlıq edərək, ianələr verməklə mülki ərazilərdə yaşayış səviyyəsinin artırılması;

İdmanda inkişaf: KSM fəaliyyətlərinin idman sahələri daxilində həyata keçirilməsinin dəstəklənməsi (<https://socar.az/socar/az/social-responsibility/sport/neftchi-oilman-health-and-sport-center>)

İşçilərin iş şəraitlərinin davamlı yaxşılaşdırılması hər zaman olduğu kimi pandemiya dönməndə də diqqət mərkəzində saxlanılmışdır. 2020-ci ildə 2016-2020-ci illər üçün “Sosial-İnkişaf Proqramı”na uyğun olaraq işlərin icrasına davam edilmişdir (Binyətzadə,2018).

Şəkil 2: SOCAR-ın “Sosial-İnkişaf Proqramı”

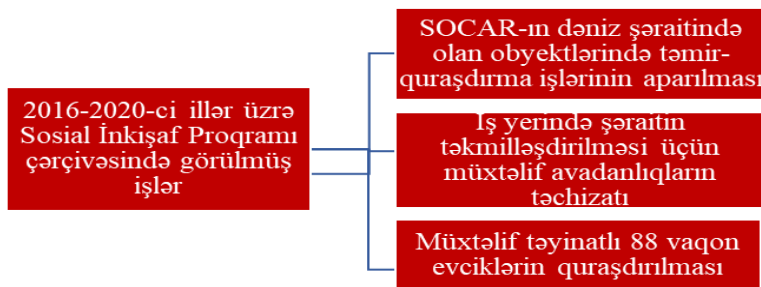

Mənbə: SOCAR Davamlı İnkişaf Hesabatı, 2020

“SOCAR” şirkətinin sosial-iqtisadi inkişafı ilə bağlı nəzərdə tutulan vəsaitlərinin mühüm hissəsi aşağıdakı proqramlar üçün yönəldilir:

-təhsilə dəstək və gələcəyə investisiya addımı ilə gənclərin potensialının üzə çıxarılması istiqamətində dəstək mexanizmləri ilə məktəblərin təmiri, sosial və asudə vaxtın dəyərləndirilməsi üçün tədbirlərin maliyyələşdirilməsi, sosial yönümlü faydalı qrantlar, müsabiqələr, sosial təşəbbüs və s.

-əhaliyə sosial dəstək olunması yönündə veteranlara, qazilərə və digər arxa cəbhə iştirakçılarna sosial dəstək, sosial infrastruktur obyektlərinin maliyyələşdirilməsi, yardım məqsədi ilə mənzil tikintisi və s.

-mədəni irsin və tarixin qorunması istiqamətində mədəniyyət tədbirlərinin təşkil olunması, sərğilərin keçirilməsi, muzey ekspozisiyalarının hazırlanması, mədəniyyət evlərinin tikilişi, müharibədə həlak olanların xatirəsini yad etmək üçün abidə qoyulması və s.;

-sağlam nəslin formalaşması yönündə idmana dəstək olaraq tədbirlərin maliyyələşdirilməsi, xəstəxanaların tikilməsi və təmiri, tibbi avadanlıqlarla təmin olunma və s. (Binyətzadə E.M., 2018: s.52)

SOCAR neftçilərin və onların ailələrinin sağlamlığını prioritet məsələ kimi önə çıxardır. Hər zaman olduğu kimi, 2020-ci ildə neftçilərin sanator-kurort mərkəzlərinə göndərilməsi həyata keçirilmişdir. 887 nəfər neftçi və ailə üzvünün istirahət mərkəzlərində qısa müddətli yay istirahəti təşkil edilmiş, müalicəyə ehtiyacı olan 236 nəfər işçinin “Naftalan Hotel-Qaşaltı” sanatoriyasında müalicəsi təmin olunmuş, 606 işçiyə respublikanın digər sanator-kurort mərkəzlərinə göndərilməsi qərarı verilmişdir. (<https://socar.az/socar/az/social-responsibility/sport/neftchi-oilman-health-and-sport-center>)

Ötən illər ərzində önəmli məsələ olan - SOCAR-ın strukturlarında baş vermiş qəzalarda həlak olmuş və ya itkin düşmüş şəxslərin ailələrinin sosial məsələləri ilə əlaqədar tədbirlər görülmüşdür. Belə ki, 2015-ci ilin dekabr ayının 4-də "28 May" və "Neft Daşları", 2016-cı ilin dekabr ayının 15-də isə N.Nərimanov adına Neft-Qaz Çıxarma İdarəsində baş vermiş təbii fəlakət nəticəsində həlak olmuş işçilər və itkin düşmüş 17 nəfərin ailələrinin sosial dayanıqlığının möhkəmləndirilməsi məqsədilə 24 neftçinin 56 azyaşlı övladına aylıq minimum əmək haqqının 2,5 misli həcmində maddi yardım verilməsi təmin edilmiş, ali təhsil alan övladlarının təhsil haqları SOCAR tərəfindən ödənilmişdir. 2020-ci il ərzində maddi yardım verilməsi davam etdirilmiş, şəhid ailələri və müharibə əlillərinin sosial qayğıları daimi diqqət mərkəzində saxlanılmışdır (SOCAR Davamlı İnkişaf Hesabatı, 2020).

Cədvəl 2: SOCAR-ın sosial layihələrlə bağlı xərcləri (milyon manatla)

SOCAR-ın sosial xərcləri, mln azn		
2018	2019	2020
105	118	171

Mənbə: SOCAR Davamlı İnkişaf Hesabatı, 2020

Cədvəldən göründüyü kimi, 2020-ci ildə sosial xərclərin həcmində əhəmiyyətli artım baş vermişdir. Belə ki, 2019-cu ildə sosial layihələrlə bağlı çəkilmiş xərclər 2018-ci ilə nisbətdə 12.4 %; 2020-ci ildə isə 2019-cu ilə nisbətdə 45 % artmışdır.

Şəkil 5: SOCAR-ın iki illik mənfəəti

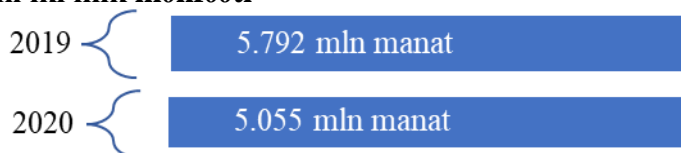

Mənbə: Araşdırmalar əsasında müəllif tərəfindən tərtib edilib

2019-cu ildə sosial layihələrə çəkilən xərclər ümumi mənfəətin 2.4 %-ini , 2020-ci ildə isə ümumi mənfəətin 3.4 %-ini təşkil etmişdir (SOCAR Davamlı İnkişaf Hesabatı, 2020).

Ümumilikdə dünyada COVID-19 pandemiyası və ölkədə Vətəndaş müharibəsi nəticəsində daha çox yardım göstərilmişdir. SOCAR, “Qızıl Aypara” Cəmiyyəti ilə birlikdə Sumqayıt şəhərində fəaliyyət göstərən “Azərikimya” İstehsalat Birliyi və “Karbamid” zavodunun əməkdaşlarının iştirakı ilə aztəminatlı ailələrin, valideyn himayəsindən məhrum olmuş, sağlamlıq imkanları məhdud olan uşaqların, əlillərin, tənha-kimsəsiz ahılların isti paltar və yaşayış üçün vacib olan digər vasitələrlə təmin edilməsi məqsədilə “Mərhəmətli olmağa tələsin” adlı xeyriyyə aksiyası keçirilmişdir. (<https://report.az/energetika/perviz-qasimov-pandemiya-dovrunde-socar-in-reqemsal-telim-proqramlari-daha-genis-vuset-alib/>)

SOCAR sosial öhdəlikləri çərçivəsində xüsusi karantin rejiminin tətbiq olunduğu dövrdə aztəminatlı və digər həssas kateqoriyadan olan ailələrə dəstək verilməsi üçün tədbirlərə qoşulmuş, meydana çıxmış problemlərin həlli istiqamətində də işlər aparmışdır. Bu məqsədlə Heydər Əliyev Fondunun “Regional İnkişaf” İctimai Birliyi tərəfindən həyata keçirilən “Biz birlikdə güclüyük” aksiyasına qoşularaq öz töhfəsini vermişdir.

Bundan əlavə, COVID-19 virusunun qarşısının alınması istiqamətində SOCAR koronavirusu müəyyən edən testlərin, eyni zamanda tibbi maskaların, respiratorların və dezinfeksiyaedici məhlulların alınaraq aidiyyəti dövlət qurumları vasitəsilə ehtiyacı olan tibb müəssisələrinə çatdırılmasında aktiv rol oynamışdır (Həsənov, 2021).

Ümumilikdə pandemiyanın təsirinin minimallaşdırılması məqsədilə sosial rifaha dəstək tədbirləri əsasında Azərbaycan Respublikasının Prezidenti 2020-ci ildə “Koronavirus pandemiyasının və bundan irəli gələrək dünya neft və səhm bazarlarında baş verən kəskin dalğalanmaların Azərbaycanın iqtisadiyyatına, makroiqtisadi sabitliyə, ölkədə məşğulluq məsələlərinə və sahibkarlıq subyektlərinə mənfi təsirinin azaldılması ilə bağlı bir sıra tədbirlər haqqında” Sərəncamına Tədbirlər Planı təsdiq etmişdir. Tədbirlər Planında üç əsas istiqamət üzrə olan “İqtisadi artıma və sahibkarlığa dəstək”, “Məşğulluq və sosial rifaha dəstək” və “Makroiqtisadi və maliyyə sabitliyinin təmin edilməsinə dəstək” proqramları nəzərdə tutulmuşdur. Pandemiya dövründə reallaşdırılan dəstək paketlərinin içerisində sosial proqramlar genişmiqyaslı olmuş və xüsusi yer tuturdu. Pandemiyadan zərər çəkmiş bir sıra fəaliyyət sahələrində çalışan işçilərin iş yerlərinin saxlanılması məqsədilə əmək haqqlarının əsas hissəsi dövlət tərəfindən qarşılınmış və bunun üçün elektron portal üzərindən mütəmadi olaraq nəzarət edilmişdir. Həm dövlət sektorunda, həm də özəl sektorda işçilərin əməkhaqqısı saxlanılmaqla ümumilikdə məşğulluq təmin edilib. İş yerlərinin qorunması məqsədilə sahibkarlara maliyyə dəstəyi göstərilmişdir (Həsənov, 2021).

Sosial müdafiənin təmin edilməsində görülən tədbirlərdən ən mühüm olanı da ölkə üzrə yaşayış minimumu olan 190 manat məbləğində birdəfəlik müavinətlərin verilməsidir. Xüsusi karantin rejimində birdəfəlik ödənişlər pandemiya nəticəsində işsiz qalanlara və qeyri-formal işləyənlərə aid edildi. Sərtləşdirilmiş karantin rejiminə görə 600 min aztəminatlı şəxsə altı ay ərzində ümumilikdə 450 milyon manat vəsait olmaqla, birdəfəlik ödəmələr verildi (Həsənov, 2021).

Tədbirlərdən biri də ailə üzvlərindən biri sosial baxımdan həssas əhali qrupuna aid olan tələbələrin təhsil haqqı xərclərinin ödənilməsinə xüsusi vəsaitlərin ayrılması oldu. Bu məqsədlə büdcədən 40 milyona yaxın vəsait ayrılmış və azı 20 min tələbənin bir illik təhsil haqqı ödənişləri həyata keçirilmişdir.

Nəticə və Təkliflər

Ümumilikdə hal-hazırda Azərbaycanda korporativ məsuliyyət inkişaf etsə də, bu yetərli deyil. Bu sahədə transmilli korporasiyaların fəaliyyəti üstünlük təşkil edir. İri beynəlxalq şirkətlər tərəfindən xüsusilə ətraf mühitin mühafizəsi ilə bağlı əhəmiyyətli sosial layihələr həyata keçirilib. Sosial obyektlər

tikilib istifadəyə verilib, ehtiyatda olan torpaqlar təmizlənilib, yaşıllıqlar salınıb, həmçininin təhsilə də diqqət ayrılıb. Şirkətlərin KSM fəaliyyəti üçün strategiyaya sahib olması və hər hansı bir layihəyə məqsədyönlü şəkildə daha çox sərmayə qoyması lazımdır.

2012-ci ildə KSM üzrə ilk sosial şirkətin - "KSM Azərbaycan"ın yaradılması o zaman üçün bir çox problemlərin aradan qaldırılmasında mühüm addım oldu. KSM barədə təbliğatın aparılması, peşəkar KSM xidmətlərin təklif olunması və davamlı inkişafa nail olunması bu şirkətin əsas prinsiplərini təşkil edirdi.

Hal-hazırda iri şirkətlərin artıq böyük qismi sosial məsuliyyətlərini dərk edir və cəmiyyətə və dövlətə yararlı işlərə imza atırlar. Tədrisdə KSM-ə yer ayrılması, xarici əlaqələr bu yöndə aktivlikləri xeyli artırdı. Bu sahə iqtisadi inkişafın əsas amili olaraq, sosial və iqtisadi inkişafın dinamikasına təsir edir.

Covid-19 pandemiyası dövründə inkişaf edən sosial məsuliyyət onu göstərir ki, şirkətlər artıq mənəvi cəhətdən də üstünlüklərə önəm verirlər. İstər biznes, istər iqtisadi istər sosial aspektlərə təsir, həmçininin KSM layihələrinin yaratdığı imic və koronavirus pandemiyasının təsiri ilə cəmiyyətin aldığı dəstək dayanıqlı inkişafın bir parçasıdır. Bu yöndə aparılan tədqiqatların nəticələrindən bir sıra məqsədlər üçün istifadə oluna bilər:

-Şirkətlər öz KSM startegiyalarında istifadə edə bilər; beləliklə daha təkmil strategiyalarla güclənmiş siyasət önə çıxar;

-İqtisadçılar təhlilin iqtisadi aspektdən yaratdığı təsirlərdən faydalana bilər;

-Təhsil alan tələbələr öz araşdırmalarında pandemiya dövrünün KSM üzərindəki təsire müraciət edə bilər;

-Davamlı inkişafda digər ölkələrlə müqayisə olunaraq təkmilləşmələr aparıla bilər;

-Pandemiyanın yaratdığı təsirlərlə ölkədə mövcud olmuş böhranlı vəziyyətdə inkişaf etdirilən KSM-in davamlı, həmçininin daha təkmilləşmiş formada aparılmasında, dövlətlə bizneslərin qarşılıqlı fəaliyyət aspektlərində istifadə oluna bilər.

Son illərdə bu sahədə baş verən inkişaf göstərir ki, aparılan tədqiqatlara baş vurulur, əldə edilmiş nəticələr və edilən təkliflər artıq yerinə yetirilir, öz bəhrəsini göstərməyə başlamışdır. Edilən tədqiqatlar sübut etdi ki, pandemiya dövründə bir çox şirkətlər sosial məsuliyyətlərini daha dərinə dərk edərək yararlı layihələrə imza atmışlar. Artıq 21-ci əsrdə bu sahənin daha da inkişaf etməsi zərurəti ilə aparılan araşdırmamızda pandemiya faktoru da gözlənilməyən fors-major bir hal olaraq nəzərə alındı. KSM-in gələcək dövrlər üçün daha çox inkişafına bir sıra tövsiyələr vermək olar:

-KSM mədəniyyətinin zəifliyinin aradan qaldırmaq və daha çox maraq yaratmaq üçün Azərbaycan dilində ədəbiyyatların artırılmasına ön plana almaq;

-Stimulverici tədbirlərin planlaşdırılması və həyata keçirilməsi, vergi güzəştlərinin tətbiq olunması, vergi kreditləri və vergi tətillərinin təyin olunması;

-Maarifləndirmə işlərinin daha geniş çərçivədə həyata keçirilməsi;

-Dövlət və özəl sektor şirkətlərinin beynəlxalq çağırışlara daha çox qoşulması;

-Korporativ idarəetmə standartlarının təkmilləşdirilməsi;

-Hökumət və yerli özünüidarəetmə orqanlarının KSM sahəsində illik prioritetlərini müəyyənləşdirib, elan etməsi;

-Xarici transmilli korporasiyalar və yerli şirkətlərin KSM siyasətini həyata keçirərkən daha çox yerli vətəndaş cəmiyyəti institutları ilə əməkdaşlığa üstünlük verməsi;

-Xüsusi adlı KSM birliklərinin yaradılması, fəaliyyətinə ilkin dəstəyin dövlət tərəfindən verilməsi, davamlı inkişaf üçün iri təşkilatlardan başlayaraq sərmayə yatırımlarının edilməsi önəmli addım olacaqdır.

Ədəbiyyat Siyahısı

1. Binyətzadə E.M. (2018), "Bank sektorunda korporativ sosial məsuliyyət və biznesin inkişafında rolu (Azərbaycan təmsalında)", Bakı 2018, 78 səh.
2. Carroll A. (2019), Corporate social responsibility: evolution of definitional construct. Business and Society, p.38
3. Həsənov R. (2021), "Postpandemiya Dövründə Makroiqtisadi Sabitliyin Qorunması Yolları" mövzusu üzrə hesabat, Bakı 2021, 15 səh.
4. Jason Potts (2007), "Corporate Social Responsibility, an Implementation Guide for Business book", Author, 2007, p. 115
5. Quliyev R. (2017), " Korporativ sosial məsuliyyət ", kitab, Bakı, 296 səh.
6. Ozan Büyükyılmaz, Yahya Fidan (2016), "Kurumsal Sosyal Sorumluluk: Kavramsal Bir Bakış" 365 səh.
7. Özgen E. "Kurumsal Sosyal Sorumluluk Kavramı ve Çalışan Memnuniyetine Etkisi." D.Ü. Ziya Gökalp Eğitim Fakültesi Dergisi, 2007, 16 səh.
8. Philip Kotler, Nancy Lee (2005). "Corporate Social Responsibility", p.5
9. SOCAR Davamlı İnkişaf Hesabatı, 2020, 119 səh.
10. Şencan H. (2010), İşletmelerin Sosyal Sorumlulukları ve Sosyal Sorumluluk Biriminin Örgütlenmesi, 6 səh.
11. Yazar F. "KOBİ'ler ve Kurumsal Sosyal Sorumluluk." Çerçeve Dergisi Müsiad Yayınlar, 2016, 49 səh.

THE ECONOMIC ASPECTS OF THE FORMATION OF A TRANSPORT CORRIDOR IN KARABAKH AND ITS SURROUNDING DISTRICTS

Mahammad Gulahmadov

Azerbaijan National Academy of Sciences

gulahmadovmahammad@gmail.com

Abstract

The chosen article mainly analyzes the economic opportunities of the reconstruction of the transport corridor in Karabakh, being of geo-economic and strategic importance in the liberated Karabakh and its adjacent territories. The rehabilitation of the transport corridor in the districts liberated after the Second Karabakh War is considered vital for Azerbaijan. At present, Azerbaijan is rapidly implementing a policy of reconstruction in the liberated territories. In this regard, the restoration of the trade and transport system in Karabakh and surrounding areas will make these areas an important transport hub in the region. The country is taking decisive measures to develop main transport projects in those territories. One of the main issues in Karabakh today, is the restoration of trilateral communications, the establishment of the Zangazur corridor, and the removal of all obstacles in terms of transport, which is one of the main topics discussed in the tripartite statement. Thus, the article examines the potential economic potential of the transport corridor in these areas, providing that in the future, Karabakh will become a core transport corridor connecting East and West.

Keywords: Armenia, Azerbaijan, Karabakh, regional cooperation, transportation hub, Zangazur corridor.

Introduction

Following the triple-format summit held in Moscow in January 2021, the restoration and reconstruction work in Karabakh began immediately after the signing of the trilateral declaration on November 9, 2020, by the presidents of the Russian Federation and Azerbaijan, as well as the Prime Minister of Armenia (President, 2020). This declaration brought an end to the 44-day Second Karabakh War and resulted in the restoration of Azerbaijan's territorial integrity. The primary objective for Baku in the first stage of the restoration process is to establish all necessary transport routes and infrastructure, which will then speed up the implementation of other projects and economic development in the Karabakh region (AIR Center, 2021). According to paragraph 9 of the statement, "All economic and transport links in the region are being removed from the blockade. Armenia guarantees transport links between the western regions of Azerbaijan and the Nakhchivan Autonomous Republic (BBC, 2020). Transport control is carried out by the Federal Security Service of the Russian Federation, the Border Service. As a result of the tripartite meeting, an agreement was reached on the re-establishment of communication in the region. The agreement calls for the restoration of two vital corridors. The first is a road and railway corridor connecting Nakhchivan to Armenia's Syunik Region (Zangezur) and a large portion of Azerbaijan. The second is a railway that will link up Yerevan and Nakhchivan, passing through the same Armenian region. Both routes were appropriated effectively during the Soviet Union's tenure; however, activities were stalled following the Nagorno-Karabakh conflict. Notwithstanding, with the agreement reached on November 10, 2020, plans are in the works to re-establish the link between Azerbaijan and Nakhchivan (Armenpress, 2020).

At present, Azerbaijan is rapidly implementing a policy of reconstruction in the liberated territories. In this regard, the restoration of the trade and transport system in Karabakh and surrounding areas will make these areas an important transport hub in the region. In this regard, it is important to have a

sustainable transport infrastructure for the realization of the economic potential of the liberated territories (De Waal, 2021). Therefore, one of the main directions of the program for the rehabilitation of liberated areas is the creation of comprehensive transport infrastructure. Fizuli International Airport, the first airport in Karabakh, has already been built and successful passenger flights have been carried out. The foundations of two other international airports have been laid in Zangilan and Lachin districts (Baghirov, 2021).

Along with airports, work is underway to rehabilitate and expand the local road and rail network in the liberated areas, and some highways have already been commissioned. These roads will provide access to Karabakh from the north, east, and south and turn it into a transport hub in the region. The transport infrastructure created in Karabakh will turn Azerbaijan into a logistics hub between Central Asia and Europe. All the transportation projects promise to accelerate the economic development of Karabakh and transform this war-torn region into an important regional transport hub. Connecting new and rebuilt transit routes in and around Karabakh to the pre-existing road and rail lines in eastern Azerbaijan, as well as the Zangazur corridor, will not only expand the regional transport network but will also have a positive impact on regional cooperation (Stratfor, 2012). These projects will aid in the implementation of the provisions of the trilateral declaration signed by Russia, Azerbaijan, and Armenia, which envisions the eventual reopening of all communication links in the region (The Jamestown, 2021).

Karabakh region as the main transport hub between East and West

The transport and logistics infrastructure created by Azerbaijan, including the Zangazur Corridor, the Central Alat Free Economic Zone, and South Asia's economic relations with Europe, can turn Karabakh into a logistics hub. The importance of Karabakh as a logistics center will reduce the cost of production in the supply chain, attract investment, create new jobs, stimulate the export-oriented economy, and unite global markets (Mehmood, 2021). On October 26, 2021, President Ilham Aliyev and President of the Republic of Turkey Recep Tayyip Erdogan launched the project immediately after the groundbreaking ceremony of the Horadiz-Jabrayil-Zangilan-Agband highway.

The Horadiz-Jabrayil-Zangilan-Agband highway is also of strategic importance, as the 124-kilometer-long road is part of the Zangazur Corridor and is of great importance in connecting Azerbaijan with the Nakhchivan Autonomous Republic, which is an integral part of it. The Horadiz-Zangilan-Agband railway, which is planned to be built along with the strategic highway, is also an important event (Caucasus Watch, 2020). This railway is of great strategic importance for both Azerbaijan and the countries of the region. The implementation of road and railway projects in the northern, southern and eastern directions, the road to Sugovushan and Talysh villages, the Ahmadbayli-Fuzuli-Shusha highway, the Horadiz-Agband railway, and the Barda-Agdam railway are the main aspects of Karabakh's development strategy (MENAFN, 2020; APA, 2020).

Pic 1. The construction of the Ahmadbeyli-Horadiz-Minjivan-Aghbend highway in Azerbaijan.



Source: Azerbaijan State Agency of Motor Roads, (ASAMR), and Working Group on Transport, Communications, and High Technologies under the Interdepartmental Center of the Coordination Headquarters.

Pic 2. The construction of the Barda-Agdam railway.



Source: Azerbaijan State Agency of Motor Roads, (ASAMR), and Working Group on Transport, Communications, and High Technologies under the Interdepartmental Center of the Coordination Headquarters.

Pic 3. The construction of the Ahmadbayli-Fuzuli-Shusha highway.



Source: Azerbaijan State Agency of Motor Roads, (ASAMR), and Working Group on Transport, Communications, and High Technologies under the Interdepartmental Center of the Coordination Headquarters.

Pic 4. The road to Sugovushan and Talysh villages.



Source: Azerbaijan State Agency of Motor Roads, (ASAMR), and Working Group on Transport, Communications, and High Technologies under the Interdepartmental Center of the Coordination Headquarters.

Economic opportunities of the Zangazur corridor

The rehabilitation of the 40-kilometer Zangazur corridor with Azerbaijan will create new economic prospects for our country. Currently, Azerbaijan does take clear-cut measures in the re-development of transport routes and lines, mainly railway routes in the liberated territories, as this railway will be of great importance both for the movement of citizens to the liberated lands and for the transportation of goods and services (Emerging-Europe, 2021). In general, every road built on the liberated lands and each essential project to be implemented in the future will serve to increase the transit and logistics standing of the region and accelerate its development of the region. The corridor will also strengthen relations with the Republic of Turkey through the Nakhchivan Autonomous Republic and serve to further develop these relations. Armenia, isolated from important energy and transport projects in the South Caucasus for many years due to the occupation of Karabakh and surrounding areas, can also achieve economic cooperation with Turkey and Azerbaijan by using the Zangazur corridor to transport goods efficiently and cheaply (Ismailzade & Babayev, 2021).

Pic 5. The drafted map for the re-development of transport links in the Karabakh region of Azerbaijan.



Source: Azerbaijan State Agency of Motor Roads, (ASAMR)

Simultaneously, this process will be playing a major role in the development of water transport in the Caspian Sea at a time when the volume of cargo transportation in the world is growing. Thus, the

Zangazur corridor is very significant in the formation of a new alternative intercontinental transport network between European and Asian countries (Ismailzade & Babayev, 2020). In this regard, this Corridor will bring new dividends to Azerbaijan and all participating countries, acting as an important trade route for the uninterrupted and efficient transportation of goods between New China and the Western world. Thus, the new transport and communication infrastructure will be of great economic benefit to regional and global partner countries by increasing freight traffic, as well as playing a major role in stimulating economic development and international trade (Goble, 2020).

Pic. 6. Zangezur corridor is the pivotal transit and trade hub in the South Caucasus region

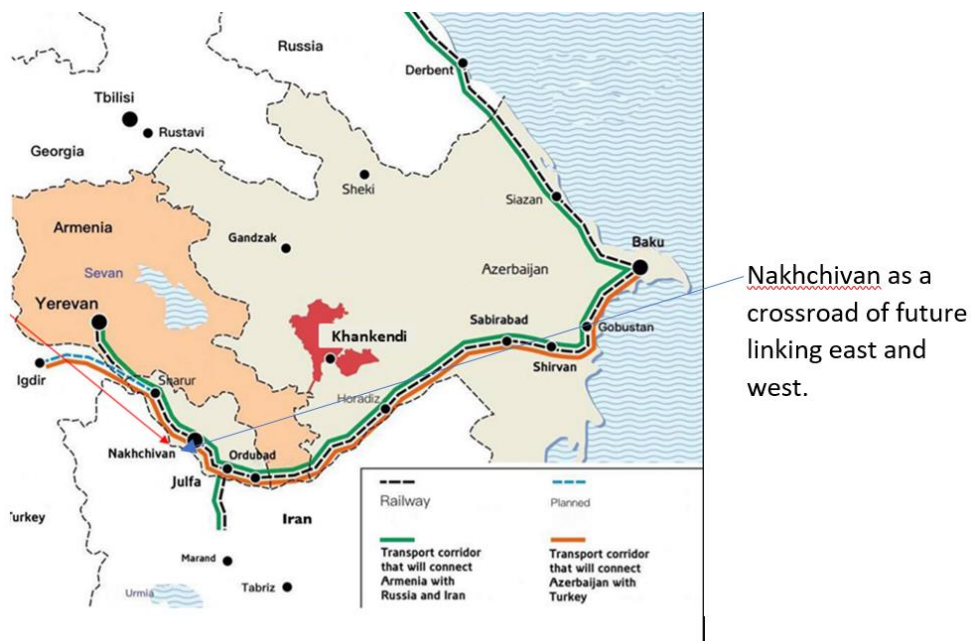

Source: Azerbaijan State Agency of Motor Roads, (ASAMR)

It should be noted that the development of transport does not include only the movement of cars and passengers. It is also important for the healthy settlement of the population in Karabakh, the creation of production facilities in the area, the development of transport hubs, villages, settlements, cities, and ports, and the transformation of natural resources in the liberated territories into national capital, the formation of national-cultural and economic-social and military bases is a key factor in creating domestic tourism potential. The transport-related projects will accelerate Karabakh's economic development and turn it into a regional transport hub: connecting newly built and rehabilitated roads with existing roads and the Zangazur Corridor will not only expand the transport network in the region but also have a positive impact on regional cooperation (Goble, 2020; Huseynov, 2022). These projects will also accelerate the implementation of the provisions of the trilateral declaration on the restoration of economic and transport ties. As a result, the new transport hub developing in Karabakh will further strengthen the position of the South Caucasus within the Middle Corridor and the North-South Transport Corridor. This once again shows how the consequences of the Second Karabakh War have changed the geopolitical reality in the region.

Conclusion

To conclude, Azerbaijan is the country that stands to gain the most from the infrastructure projects that will be built under the terms of the post-war agreement. Because Azerbaijan will profit economically as well as gain a geopolitical advantage over Nakhichevan. Most importantly, if Baku and Yerevan reach

an agreement, Azerbaijan will become a highway for the Turkic World. The realization of the existing economic opportunities in the liberated territories through the new division of economic regions will make a significant contribution to the development of not only the economy of Karabakh and Azerbaijan but also trade and transportation systems. The economic development of the Karabakh and East Zangazur economic regions and their access to the international north-south and east-west transport corridors, as well as the Zangezur corridor, will make Karabakh the economic driver of the entire South Caucasus. As a result, Karabakh will become a symbol of regional cooperation, not a conflict zone, as it was during the Armenian occupation. The emerging transport hub in Karabakh will strengthen the position of the entire South Caucasus in the context of trans-Eurasian transport projects such as the Middle Corridor and the International North-South Transport Corridor — yet another example of how the outcome of the Second Karabakh War is adjusting the geopolitical realities of this region of the world.

References

1. De Waal, Thomas. "The Nagorny Karabakh conflict in its fourth decade." CEPS Working Document 2 (2021). Available at: <https://www.ceps.eu/ceps-publications/the-nagorny-karabakh-conflict-in-its-fourth-decade/>
2. Dr. Mehmood Ul Hassan Khan, Strategic Importance of Zangazur Corridor, ANKASAM – Ankara Center for Crisis and Policy Studies, (2021). Available at: <https://www.ankasam.org/strategic-importance-of-zangazur-corridor/?lang=en>
3. Emerging Europe. The ‘Zangezur Corridor’ is a geo-economic revolution. (2021). Available at: <https://emerging-europe.com/voices/the-zangezur-corridor-is-a-geo-economic-revolution/>
4. F. Ismailzade and B. Babayev, Strategic advantages of the transport network in the Caspian Sea region. Development of Management and Entrepreneurship Methods on Transport, (2020). 4 (73), 79-91.
5. F. Ismailzade and B. Babayev, The Economic Importance of the South Caucasus Zangazur Corridor, Compass Policy Brief, the University of Kent and University of Cambridge, 25 May (2021). Available at: https://www.researchgate.net/publication/351905333_COMPASS_Policy_Brief_THE_ECONOMIC_IMPORTANCE_OF_THE_SOUTH_CAUCASUS%27_ZANGAZUR_CORRIDOR
6. MENAFN, Paving of highways to liberated Azerbaijani Sugovushan, Talysh villages continue, 2020, Available at: <https://menafn.com/1101258796/Paving-of-highways-to-liberated-Azerbaijani-SugovushanTalysh-villages-continues>
7. Orkhan Baghirov, Karabakh: An Emerging Regional Transport Hub, Publication: Eurasia Daily Monitor Volume: 18 Issue: 87, (2020). Available at: <https://jamestown.org/program/karabakh-an-emerging-regional-transport-hub/>
8. Paul Goble, A ‘Railway War’ Is About to Break out in the South Caucasus, Publication: Eurasia Daily Monitor Volume: 17 Issue: 172, (2020). Available at <https://jamestown.org/program/a-railway-war-is-about-to-break-out-in-the-south-caucasus/>
9. Paul Goble, Growing Azerbaijani–Central Asian Ties Likely to Trigger Conflicts With Russia and Iran, Publication: Eurasia Daily Monitor Volume: 18 Issue: 28, (2020). Available at <https://jamestown.org/program/growing-azerbaijani-central-asian-ties-likely-to-trigger-conflicts-with-russia-and-iran/>
10. Air center. Zangazur corridor will stimulate regional cooperation, (2021). Available at: <https://aircenter.az/en/post/zangazur-corridor-will-stimulate-regional-cooperation-652>
11. APA, Construction of stations starts on Barda-Aghdam railway, (2022). Available at: <https://apa.az/en/social/construction-of-stations-starts-on-barda-aghdam-railway-video-367367>
12. BBC, Armenia, Azerbaijan, and Russia sign Nagorno-Karabakh peace deal, (2020) Available at: <https://www.bbc.com/news/world-europe-54882564>

13. Caucasus Watch, Azerbaijan reveals the current state of ongoing road infrastructure projects in Karabakh, (2020). Available at: <https://caucasuswatch.de/news/4502.html>
14. Stratfor. The Caucasus' Zangezur Corridor. (2012), Available at: <https://worldview.stratfor.com/article/caucasus-zangezur-corridor>
15. Vasif Huseynov, Zangazur Corridor is the Cornerstone of the Post-War Regional Cooperation Projects in the South Caucasus, Valdai Discussion Group, (2022). Available at: <https://valdaiclub.com/a/highlights/zangazur-corridor-is-the-cornerstone-of-the-post/>
16. Пашипян Считает Открытие Коммуникаций Региона Полезным для Армении и Азербайджана (Pashinyan Schitayet Otkrytiye Kommunikatsiy Regiona Poleznym dlya Armenii I Azerbaydzhana), (2020). Armen Press, Available at: <https://armenpress.am/rus/news/1046669.html>

KORONAVİRUS PANDEMİYASI ŞƏRAİTİNDƏ MALİYYƏ SEKTORUNUN FƏALİYYƏT XÜSUSİYYƏTLƏRİ VƏ YENİ ÇAĞIRIŞLAR

Məhəmməd Yusifov

Azərbaycan Dövlət İqtisad Universiteti

mahammadyusufov@gmail.com

Xülasə

Koronavirus böhranı, digər iqtisadi böhranlar kimi, gözlənilməz və heç bir maliyyə və ya makroiqtisadi göstərici ilə proqnozlaşdırıla bilinməyən böhrandır. Böhranın başlanğıcını təxmin etmək mümkün olmadığı kimi, prosesin davam etdiyi müddətdə onun ölkələrə və qlobal miqyasda təsirini proqnozlaşdırmaq mümkün deyil. Bununla belə, maliyyə sektorunda böhranın bəzi təsirlərini və böhrandan sonrakı prosesin perspektivini mövcud vəziyyəti dəyərləndirməklə, tam olmasa da, böyük ölçüdə proqnozlaşdırma etməsi tədqiqatın aktuallığının göstəricisidir. Məqalənin əsas məqsədini koronavirus pandemiyası şəraitində maliyyə sektorunun fəaliyyət xüsusiyyətlərinin öyrənilməsi, bu sahə üzrə yeni çağırışların araşdırılması və yeni şəraitdə maliyyə sektorunun fəaliyyətinin təkmilləşdirilməsi üzrə müvafiq təklif, tövsiyələrin hazırlanması təşkil edir. Aparılan tədqiqat işinin obyektini Azərbaycanın maliyyə sektoru təşkil edir. Tədqiqatın predmetini isə pandemiya şəraitində maliyyə sektorunun fəaliyyəti zamanı yaranan iqtisadi münasibətlər təşkil edir. Məqalənin son nəticələri Azərbaycan Respublikasının maliyyə sektoruyla bağlı siyasətlərin işlənilməsində istifadə edilə bilər. Eyni zamanda da, Azərbaycanda maliyyə sektorunda koronavirus pandemiyası dövründə əldə olunan nəticələr müvafiq icraedici orqanlara təqdim edilə və bu sahədə öz tədqiqatını tapa bilər.

Açar sözlər: bank sektoru, maliyyə, əmanət, pandemiya, nəzarət.

Summary

Like other economic crises, the coronavirus crisis is unpredictable and unpredictable with no financial or macroeconomic indicators. Just as it is impossible to predict the onset of the crisis, it is impossible to predict its impact on countries. However, an assessment of some of the effects of the crisis in the financial sector and the prospects for the post-crisis process, albeit incomplete, indicates the relevance of the study. The article's primary purpose is to study the characteristics of the financial sector in the context of the coronavirus pandemic, explore new challenges in this area, and recommendations to improve the financial sector's performance in the new environment. The object of the research is the financial sector of Azerbaijan. The subject of the study is the economic relations that arise during the financial sector's activities in a pandemic. The final results of the article can be used in the development of policies related to the financial sector of Azerbaijan. The results obtained during the coronavirus pandemic in the financial sector in Azerbaijan can be submitted to the relevant executive bodies and find their research in this area.

Keywords: banking sector, finance, savings, pandemic, control.

Giriş

Koronavirus pandemiyası böhranının təsirlərini anlamaq üçün pandemiya əvvəlki iqtisadi proqnozu analiz etmək son dərəcə vacibdir. Xüsusilə iqtisadi artım, ixrac və məşğulluqla bağlı məlumatlar böhran dövründə və böhrandan sonrakı dövrdə nələrin baş verəcəyini proqnozlaşdırmaq üçün iqtisadi struktura kömək edir. Qlobal iqtisadiyyat baxımından məlumatlar koronavirus pandemiyası prosesi ilə yenidən nəzərdən keçirilərkən, edilən xərclər, epidemiyaya üçün ayrılan büdcə, Azərbaycan iqtisadiyyatının perspektivləri nəzərə alınmaqla maliyyə sektorundakı dalğalanmalar, qlobal böhranın təsirlərinin Azərbaycan üçün hansı istiqamətdə və dərinlikdə olacağı suallarını gündəmə gətirir.

Azərbaycan üçün pandemiyanın təsirini və maliyyə sektorunda bu təsiri dəqiq proqnozlaşdırmaq hazırkı vəziyyət üçün çətindir. İqtisadi fəaliyyətin tam dayanmaması ölkə iqtisadiyyatı üçün üstünlük olsa da, ümumi daxili məhsulun qismən ləngiməsi nöqtəyi-nəzərindən baxdıqda müvafiq dövr üçün müəyyən azalmanın qaçınılmaz olduğunu məlumdur. Xüsusilə istehsal prosesinin davamlılığını təmin etmək üçün

atılan addımlar və istehsalçıya dəstək üçün verilən qərarlar bu nöqtədə əhəmiyyətlidir. Bundan əlavə, bu böhranın geniş və dərin struktura gəlib çatmaması digər böhranlarda olduğu kimi tək-cə maliyyə-iqtisadi strukturdan asılı deyil. İstehsal sistemlərini rəqəmsallaşdırma və iş mexanizmlərini fiziki mühitdən çıxara bilən ölkələr iqtisadi cəhətdən daha az təsirlənəcək, çünki onlar istehsal və işçi qüvvəsi itkisinə daha az məruz qalacaqlar.

Qarşıya qoyulmuş məqsədin həyata keçirilməsi üçün məqalə aşağıdakı vəzifələrin həllərini tələb edir:

1. Maliyyə sektorunun iqtisadi məzmunu və onun məqsədinin öyrənilməsi;
2. Koronavirus pandemiyası şəraitində maliyyə sektorunun fəaliyyətində yaranan problemlərin araşdırılması;
3. Pandemiya şəraitində maliyyə sektorunun əsas istiqamətləri və maliyyə nəticələrinin iqtisadi təhlili;
4. Maliyyə sektorunun böhran zamanı ölkə iqtisadiyyatına təsirləri araşdırılması;
5. Pandemiya şəraitində sağlam və dinamik qurumlardan ibarət maliyyə sisteminin formalaşdırılmasının öyrənilməsi.

Tədqiqatın bir sıra elmi yenilikləri vardır ki, bunlarda birincisi, maliyyə sektoru üzrə tədbirlərin tətbiqinə töhfə verəcəkdir. Bundan başqa, bu araşdırma mövzusu dövrümüz üçün aktual mövzu hesab olunur. Üçüncü olaraq, bu araşdırma yeni məlumatlar əsasında hazırlanacaqdır, bu səbəbdən də bu mövzuyla bağlı bənzər işlər yoxdur. Bu tədqiqat yalnız maliyyə sektorunun üzləşdiyi risklərin effektiv şəkildə azaldılmasına yönəlmişdir. Koronavirus pandemiyası kontekstində maliyyə sektorunun fəaliyyət xüsusiyyətlərini və yeni çağırışları təhlil ediləcəkdir. Tədqiqat hal-hazırda da davam edən bu pandemiya ilə bağlı tam analiz oluna bilmir, bu sahəni geniş miqyaslı araşdırmağa və proqnozlaşdırmağa ehtiyac vardır. Respublikanın cari vəziyyətlə təcrübənin olmaması məhdudluğu yaradan səbəblərdən sayılmaqdadır. Azərbaycan Respublikasının koronavirus pandemiyası şəraitində maliyyə sektorunun fəaliyyət xüsusiyyətlərini təşkil edəcəkdir. Pandemiya zamanı bankların, bizneslərin və maliyyə sahəsi ilə bağlı qurumların fəaliyyətlərinə də nəzər yetiriləcək və bu sahədə atılan addımlar müzakirə olunacaqdır.

Maliyyə sektorunun fəaliyyətinin nəzəri əsasları

Maliyyə sektorunda broker təşkilatlarının konsepsiyası kreditlər və hesablar vasitəsilə həyata keçirilir, dövlət tərəfindən tutulan əsas pul axınıni təmin edir, kommersiya məqsədləri üçün iştirak və fərdi pul axınıni təmin edir, borc və alınmış xidmətləri təqdim edir, bankdan kənar vasitəçi və arayış xidmətləri kimi çıxış edir, zəmanətlər və broker xidmətləri göstərir, maliyyəçi və yönəldilmiş, tənzimləyici və müsbət rəy təsisatları kimi çıxış edir, investisiya maliyyə təhlili və sənədlərə uyğun olaraq dekalizasiya həyata keçirir (Hacıbəyova, 2020).

Maliyyə sektorunun inkişafı, iqtisadi qloballaşma və institusional keyfiyyət dünyanın inkişaf etməkdə olan və inkişaf etmiş ölkələrində iqtisadi inkişafa təsir edən əsas amillərdir. Həqiqətən də, qloballaşmanın dərəcəsi, maliyyə sektorunun inkişaf dərinliyi və institusional keyfiyyətdəki fərqlər inkişaf etməkdə olan və inkişaf etmiş ölkələrin fərqləndirilməsində də mühüm rol oynayır (Qurbanlı, 2021).

Ölkələr arasında sosial və insan kapitalının artırılması, maliyyə və texnoloji infrastrukturların inkişafı və birbaşa xarici investisiya axınına kömək etməklə iqtisadi artımın gücləndirilməsində güclü vasitələrdən biri kimi rolu əvəzsizdir. Qloballaşmanın inkişafı ilə birlikdə son illərdə inkişaf etməkdə

olan və inkişaf etmiş ölkələrdə maliyyə sektorunun inkişafının və institusional keyfiyyətin iqtisadi artıma təsiri artmışdır (Əliyev, 2020). Qloballaşma, maliyyə sektoru və institusional səmərəlilik arasında qarşılıqlı müstəsnağın mövcud olması səbəbindən iqtisadi artımın stimullaşdırılmasına kömək edir (İsmayılova, 2021). Daha dəqiq desək, o, qloballaşmanın yerli bank sektorlarını xarici maliyyə bazarlarına açmaqla maliyyə institutlarının fəaliyyətini yaxşılaşdırdığını və nəticədə bürokratiyanın keyfiyyətinin, mülkiyyət hüquqlarının, idarəçiliyin və ölkənin siyasi sabitliyinin yüksələcəyini müdafiə olunur. Nəticədə, bu institusional şəraitin yaxşılaşdırılması ilə əlaqədar olaraq, yerli maliyyə kapitalının dəyəri yerli istehlakçılara və biznes firmalarına bank və fond bazarlarından kapital əldə etməyə imkan verəcək vahid qiymət qanununu təklif edən investisiyanın xarici rəqabətli dəyəri ilə uyğunlaşacaqdır.

Maliyyə sektorunun təqdim etdiyi maliyyə xidmətlərinin müxtəlifliyi səbəbdən onun inkişafının ölçülməsi üçün əsas dəyişənlərin seçilməsi çətin məsələdir. Bundan əlavə, müxtəlif təşkilatlar və agentlər maliyyə vasitəçiliyi fəaliyyətlərində iştirak edirlər. Maliyyə inkişafının səviyyəsini ən yaxşı şəkildə əməliyyat xərclərinin səviyyəsi, maliyyə vasitəçilərinin daxili əmanətləri səfərbər etmək, riskləri idarə etmək və əməliyyatları asanlaşdırmaq yolu ilə ölçmək olar.

Bankların likvidlik çatışmazlığı digər səbəblərdən də yarana bilər. Bankların verdiyi kreditlərin ödəmə müddətləri topladıqları əmanətlərin müddətindən uzun olur. Bu müddət uyğunsuzluğu bankların likvidlik probleminə düşməsinə səbəb ola bilər. Bank böhranlarında hökumətlər bankları xilas etmək və ya zəifləmiş bankların kapital strukturlarını gücləndirmək üçün əhəmiyyətli məbləğlərlə müdaxilə edə bilərlər. Bəzən banklardakı nəzarəti ələ keçirirlər (Allahverdiyev, 2020).

Dünyada bankçılıqda yaşanan böhranlara nəzər saldıqda bir çox ölkədə ciddi itkilərin yaşandığı görünür. Bank böhranları iqtisadi aktivliyin qəfil azalmasına səbəb olur. Böhrana girmiş banklar maliyyə sektorundakı bu vəziyyəti yaxşılaşdırmaq üçün müştərilərdən debitor borclarını yığır və yeni kreditlər vermirlər. Xüsusən də bankçılığın əhəmiyyətli maliyyə təmin etdiyi ölkələrdə bu, iqtisadi durğunluğa səbəb olur və bu durğunluq devalvasiya böhranına səbəb ola bilər. Böhranla birlikdə faiz dərəcələri yüksəlir və investisiya xərcləri artır. Bu dövrdə yüksək faizli riskli qurumlar borc almağa gedir, lakin əmanətlərini məhsuldar investisiyalarda istifadə edən investorlar faizlə borc götürmək istəmir və investisiyalarını təxirə salırlar. Bu vəziyyət məşğulluq problemi yaradır və milli gəlirə zərər vermiş olur.

Qloballaşma və maliyyə bazarlarının inteqrasiyası nəticəsində risk həcmi xeyli artmış, bir çox mürəkkəb məhsullar meydana çıxmış, riskin alqı-satqısının aparıldığı bazarlar sürətlə inkişaf etmişdir (İsmayılova, 2021). Nəticədə 30 il ərzində dünyada 150-dən çox böhran yaşanmışdır. Biz görürük ki, inkişaf etmiş və bir çox inkişaf etməkdə olan ölkələrin maliyyə sektorlarının dəqiq strukturlaşdırılması ehtiyacı ötən illərdə yaşanan qeyri-sabitlikdən irəli gəlir.

Koronavirus pandemiyası şəraitində maliyyə sektorunun fəaliyyətinin təhlili

Hökumət antiböhran proqramını hazırlayarkən bir sıra məsələləri nəzərə alıb. İlk növbədə, ölkə iqtisadiyyatı pandemiya sonrası dövrdə sağlam və rəqabətqabiliyyətli olmalıdır. Bundan başqa, fəaliyyətini şəffaf formada quran, vergilərini vaxtı vaxtında ödəyən, əmək müqaviləsi ilə işçi götürən müəssisələr hər zaman dövlət dəstəyinə arxalana bilərlər. Üçüncüsü isə, çətin anlarda ölkəni dəstəkləyən, onun çətinliklərinə cavab verən, yüksək sosial məsuliyyət şüuruna malik, işini saxlayan sahibkarlardan ibarət iqtisadiyyat yaratmağa çalışacaq.

Qlobal bazarda neftin qiymətinin düşməsi və yerli valyutalara təzyiğin artması ilə mart ayında ABŞ dollarına tələb artmışdır. Mərkəzi Bankın məlumatına görə, mart ayında bankın nağd dollar satışı 1163,4

milyon dollar olub. Bu, fevral ayı satışlarından 4,4 dəfə, yanvar və fevral aylarında isə ümumi satışlardan 2,7 dəfə çoxdur (Qrafik 1):

Qrafik 1: 2020-ci ilin I yarsında banklar tərəfindən dolların nağd satışının dinamikası (mln. dollar)

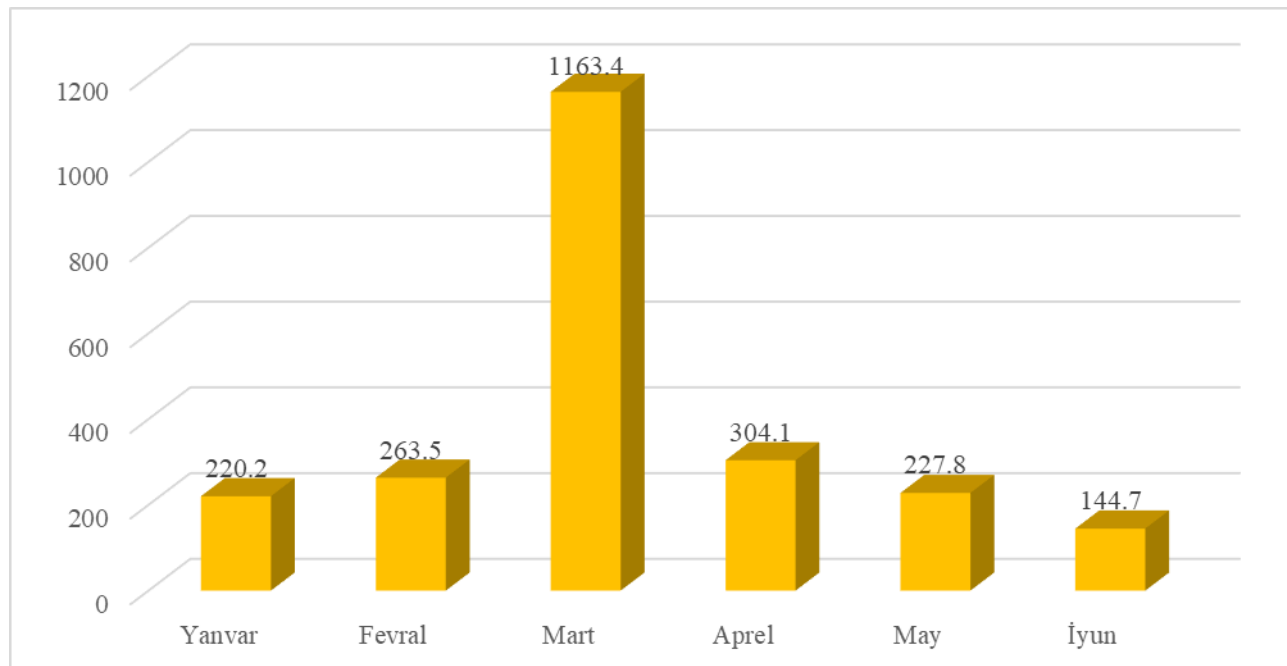

Mənbə: <https://www.cbar.az> - Azərbaycan Respublikasının Mərkəzi Bankı məlumat bazası əsasında müəllif tərəfindən hazırlanmışdır.

Regionda COVID-19-un ilk günlərindən banklar beynəlxalq təcrübədə atılan bir çox addımları araşdırmağa və mümkün həll yollarını axtarmağa başlayıb. Bu dövrdə bir çox bank borcun restrukturizasiyası ilə bağlı danışıqlar aparmaq üçün pandemiyadan təsirlənən müştərilərlə görüşlər aparılmaqdadır (İbrahimov, 2021). Bu proses banklar üçün baha başa gəlir, çünki restrukturizasiya zamanı kredit keyfiyyəti pisləşir və ehtiyatlar yaradılmasına ehtiyac duyulur. Bu pandemiya dövrünün tələbi ilə bu addımlar atılıb. Eyni zamanda, həmin prosesin uzaqdan həyata keçirilməsi üçün mümkün tədbirlər görülüb (Məmmədli, 2020). Yalnız bank filiallarında həyata keçirilə bilən əməliyyatların təhlükəsizliyini təmin etmək üçün bankdaxili prosedurlar da işlənib hazırlanmış və tətbiq edilmişdir.

Mərkəzi Bankların nağd valyuta satışı rejimlərinin gücləndirilməsi istiqamətində həyata keçirdiyi inzibati tədbirlər nəticəsində ölkədə aprel ayında bankların nağd pul satışı kəskin şəkildə aşağı düşüb. Apreldə nağd satışlar mart ayı ilə müqayisədə 3,8 dəfə azalıb. Ümumilikdə, 2020-ci ilin yanvar-iyun aylarında banklar 2,32 milyard dollar satılmışdır ki, bunun demək olar ki yarısı 2020-ci ilin mart ayının payına düşür. Martda dollar satılıb və demək olar ki, yarısı ucuzlaşıb. Müqayisə üçün qeyd etmək olar ki, banklar 2020-ci ilin mart ayında 2019-cu ilin ilk altı ayı ilə müqayisədə çox ABŞ dolları satıblar (Həsənoğlu, 2019).

DSK-nın məlumatlarına əsasən əhalinin banklarda əmanətlərinin əvvəlki il üzrə dəyişimində pandemiyadan sonra aşağı 8.4% endiyini görə bilərik. Ən çox əmanətlərin azaldığı dövr 2016-cı ildə olmuşdur ki, bu da pandemiyadakı dövrlə müqayisədə 2019-cu ildə əmanətlər 16.1% çox olmuşdur. Pandemiyanın ilkin illərində azalma olmasına baxmayaraq, növbəti dövr ərzində 18.3% artım olaraq ümumi 113.0% dəyişim göstərmişdir. 2021-ci ilin göstəriciləri pandemiyanın ölkəmizdəki təsirlərində olan əmanətlərlə müqayisədə 2,2% artım olduğunu, yəni banklar üzrə olan tədbirlərin uğurla aparıldığının göstəricisidir (Qrafik 2).

Qrafik 2: Banklarda əhalinin əmanətlərinin faizlə dəyişimi

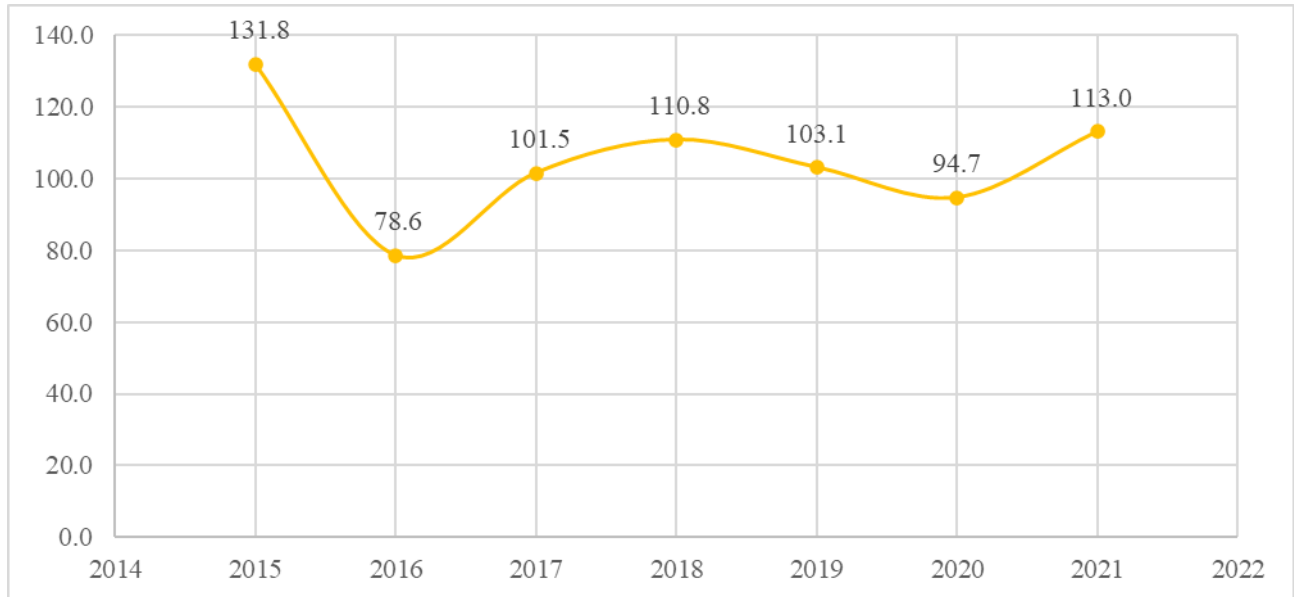

Mənbə: <https://www.stat.gov.az> - Dövlət Statistika Komitəsinin məlumat bazası əsasında müəllif tərəfindən hazırlanmışdır.

Nağd əməliyyatlarla yanaşı, ölkədə 2020-ci ilin birinci rübündə nağdsız valyuta bazarında əməliyyatların həcmi əvvəlki ilin müvafiq dövrü ilə müqayisədə 26,1 faiz artaraq 7,7 milyarda çatıb. ABŞ dollarında ekvivalentində idi (Həsənoğlu, 2021). Nağdsız valyuta mübadiləsi əməliyyatlarının 87,7 faizi ABŞ dolları, 12,3 faizi həcmində isə digər valyutalar üzrə aparılmışdır. Azərbaycanda valyuta əməliyyatlarının 43,1 faizi Banklararası Valyuta Bazarında (BVB), 56,9 faiz hissəsi isə Bankdaxili Valyuta Bazarında (BDVB) həyata keçirilib.

Mərkəzi Bankın məlumatına görə, 2020-ci ilin ilk altı aylarında Dövlət Neft Fondunun da iştirakı ilə keçirilmiş 50 valyuta hərracında ümumi 4,0 milyard ABŞ dolları həcmində satış olub. Bunun 2,8 milyard dolları birinci rüb üzrə, 1,2 mlrd dolları ikinci rübdə satılmışdır. Nəticədə Mərkəzi Bank manatın məzənnəsini ümumi olaraq sabit saxlaya bildi (Qrafik 3).

Qrafik 3: 2020-ci ilin I yarısında manatın xarici valyutalara nəzərən məzənnəsi

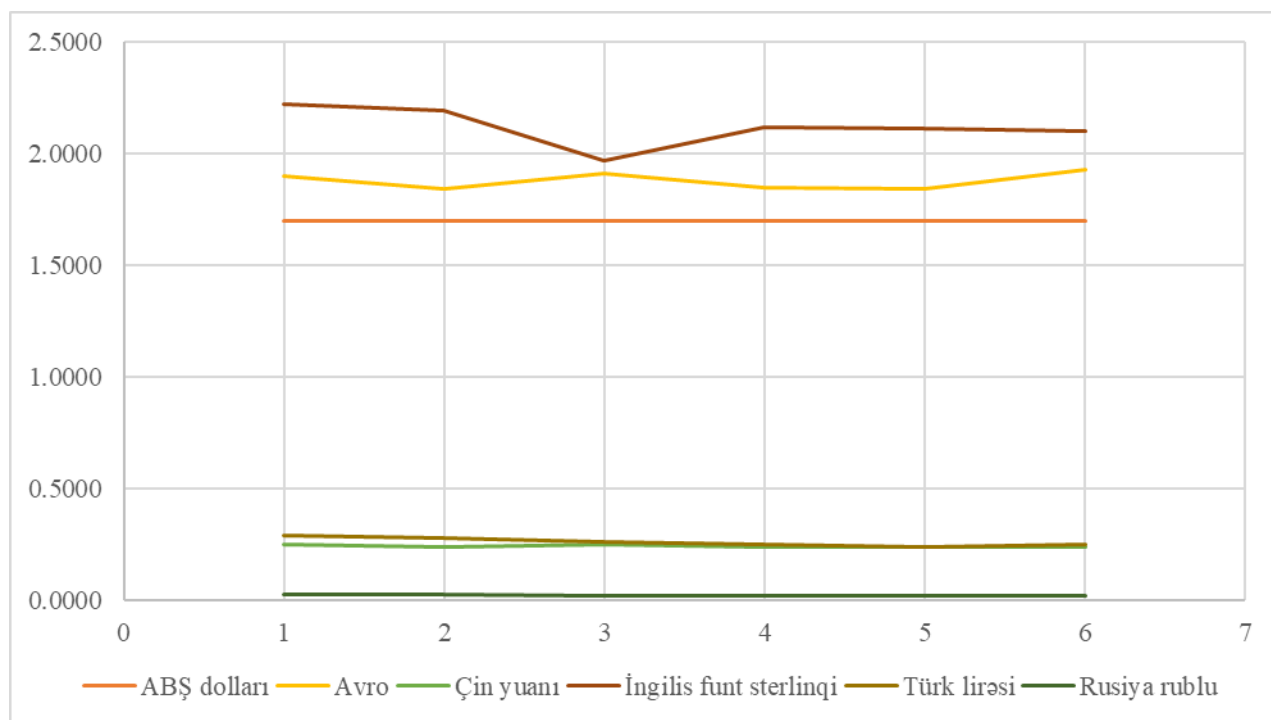

Mənbə: <https://www.cbar.az> - Azərbaycan Respublikasının Mərkəzi Bankı məlumat bazası əsasında müəllif tərəfindən hazırlanmışdır.

Hazırda Azərbaycanın korporativ, dövlət və əhəlinin xarici valyutada borcu həm məbləğ, həm də risk baxımından çox da yüksək deyil. Bununla belə, bank sektorunun əhəliyə və iqtisadiyyata borcunun dollarlaşma dərəcəsi yüksək (60%) olaraq qalır. Bu baxımdan devalvasiyanın 2015-ci il səviyyəsində olmasa belə müəyyən problemlər yarada bilər. Digər tərəfdən də idxaldan çox asılılıq mövcuddur. Hesablamalara görə, istehlak bazarımızın ən azı 60 %-i xarici mallardan ibarətdir. Belə olan halda devalvasiya çox ciddi olaraq inflyasiya riski yaradır.

Bununla belə, devalvasiyanın investora, o cümlədən, bütövlükdə cəmiyyətə psixoloji təsiri, iqtisadiyyata qısamüddətli və uzunmüddətli itkilər böyük ola bilər. Xüsusilə, bu, bərpa olunmayan milli valyutaya (manat) xalqın inamının daha da itirilməsi ilə nəticələnmə bilər. Ona görə də dövlət məzənnə sabitliyini qorumaqda maraqlıdır (Məmmədli, 2020).

Koronavirus pandemiyasının bank sektoruna təsirlərini qəbul etməmək də mümkünsüzdür. Bunun səbəbi, bankların hesabatları və rəsmi statistik məlumatlar devalvasiyanın fəsadlarından yeni qurtulmuş bank sektorunun yeni-yeni çətinliklərlə üzləşməsini daha dəqiq bizlərə göstərir. Xüsusilə 2018-2019-cü illərdə ölkənin bank sektorunda müşahidə olunan müsbət tendensiyanın nəticəsində 2020-ci ildə təkrar mənfiyə keçməsi nəticəsində bu hipotez daha da gücləndirdi.

2015-ci ildə devalvasiyadan yenicə çıxmış bankların hər biri 2018-ci ildən kreditləşmə fəaliyyətlərini artırıb və həmçinin, 2018-2019-cu illər ərzində də ümumi kreditləri 36,4% artırmalarına səbəb olublar. Növbəti il isə kredit üzrə böhran yenidən özünü göstərməyə başlamışdı. Bu zaman Mərkəzi Bankın məlumatına görə, 2020-ci ildə ölkədə bankların xalis kreditləri 3,5% azalıb, yəni 13,7 milyard AZN-dən 13,3 milyard AZN-ə düşüb. Amma qiymətli kağızlara olan investisiyalarda müsbət artım tendensiyasını qorumuşdur. Maliyyə sektorunda 2016-2020-ci illər aralığında banklar üzrə xalis kredit qoyuluşu ilə qiymətli kağızlara yatırım göstəricisi Qrafik 4-də göstərilmişdir:

Qrafik 4: Maliyyə sektorunda 2016-2020-ci illərdə banklar üzrə xalis kredit qoyuluşu ilə qiymətli kağızlara yatırım göstəricisi

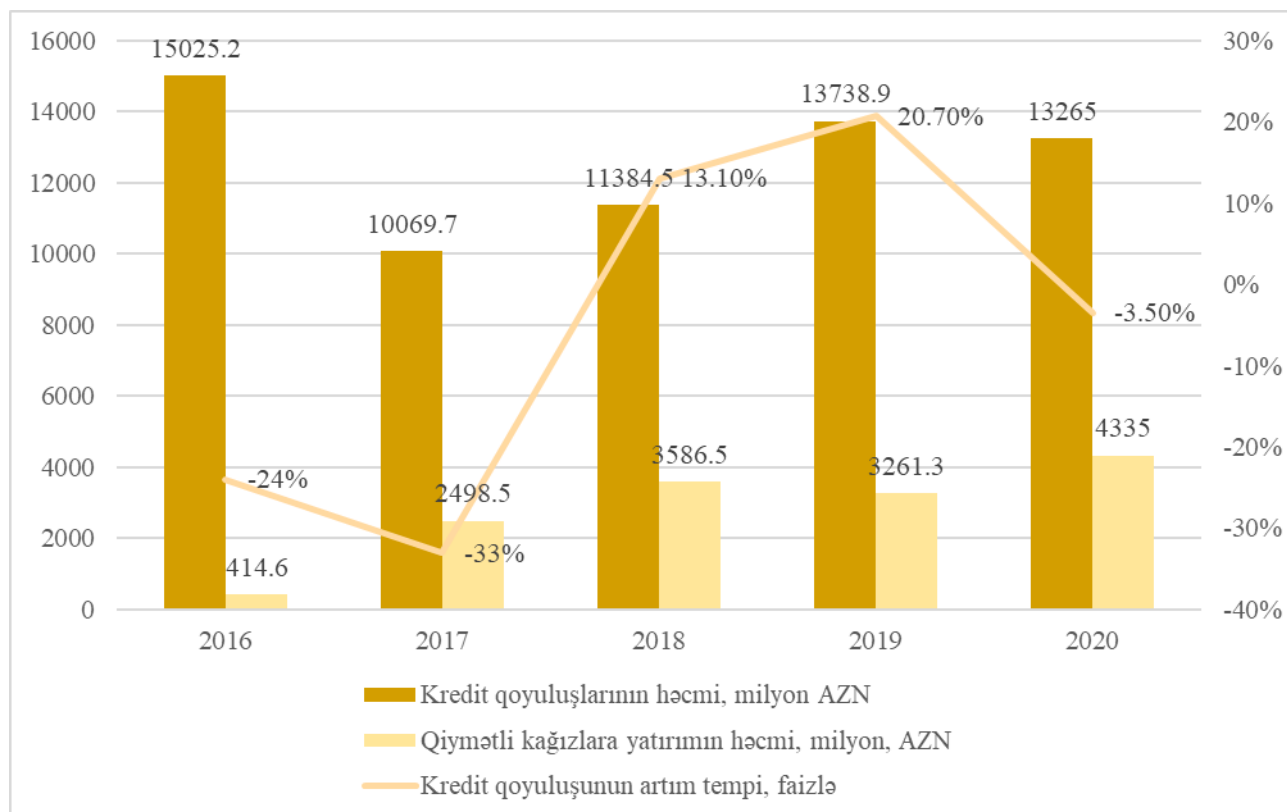

Mənbə: <https://www.cbar.az> - Azərbaycan Respublikasının Mərkəzi Bankı məlumat bazası əsasında müəllif tərəfindən hazırlanmışdır.

2020-ci ildə mart ayı üzrə dünya bazarlarında neftin qiymətinin kəskin formada ucuzlaşması fonunda Azərbaycan manatının devalvasiya ehtimalının artması bəzi şəxsləri banklardan vəsaiti çıxarmağa, bəzilərini isə dollara konvertasiya etməyə sövq etmişdir. Aprel ayında dörd bankın bağlanması qərarı isə depozit bazarını ikinci dəfə silkələmişdi. Bütün bu silkələnmə fonunda 2019-cu il depozitlərin azalması cəmi 3,2%-ni təşkil edirdi. Maliyyə sektorunda 2016-2020-ci illər ərzində bank sistemində depozit portfelinin dəyişməsi Qrafik 5-də öz əksini tapmışdır:

Qrafik 5: Maliyyə sektorunda 2016-2020-ci illər ərzində bank sistemində depozit portfelinin dəyişməsi göstəricisi

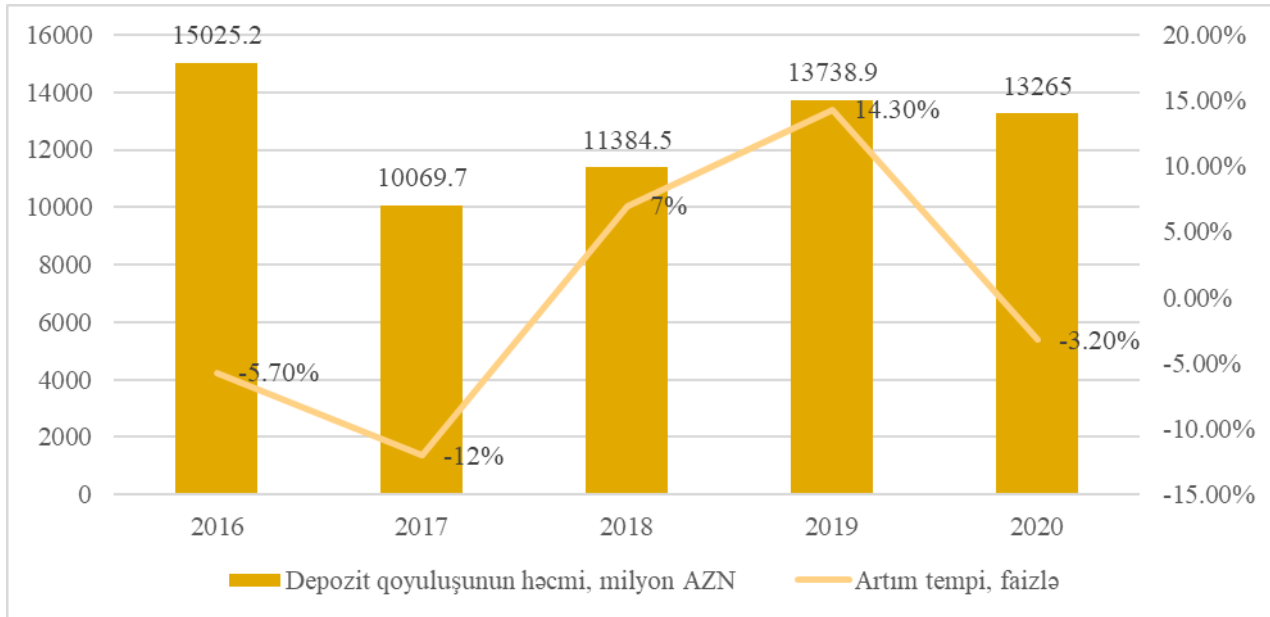

Mənbə: <https://www.cbar.az> - Azərbaycan Respublikasının Mərkəzi Bankı məlumat bazası əsasında müəllif tərəfindən hazırlanmışdır

Dövlət proqramlarının vacib tərkib hissələrindən biri bank sektoru ilə bağlıdır. Həmin sahədə iki əsas 1,5 milyard manat həcmində maliyyə yükü olan sabitləşdirmə proqramı qəbul olunub (Cəfərova, 2020). Bank sektorunun sağlamlaşdırılması və bütövlükdə real iqtisadiyyatın maliyyələşdirilməsi istiqamətində addımlar atıldı və hökumətlə bu məsələ ilə bağlı bir neçə dəfə danışıqlar aparıldı. Hökumət vaxtı keçmiş kreditlərlə bağlı da humanist mövqe nümayiş etdirib. Bütün bunlar vətəndaşların rifahının pisləşməməsi üçün atılan bir neçə addımlardır. İndi pandemiya nəticəsində gəlirlərini itirən, istehlak kreditlərinə üz tutan və əlavə borclanma şəraiti yaradan müəyyən qrup insanlar var. Bütün bunlar bank sektorunun indiki şəraitində qəbul edilməzdir. Əlavə borc yükünün yığılması ilə gələcəkdə sadəcə mənfi nəticələrə - ödəniş qabiliyyətsizliyi probleminə səbəb ola bilər.

Maliyyə sektorunun inkişaf istiqamətləri

Çinin Uhan şəhərində ortaya çıxan və daha sonra bütün dünyaya yayılan və Ümumdünya Səhiyyə Təşkilatı tərəfindən pandemiya olaraq təyin olunan Covid-19 ölkəmizdə bir çox sektora mənfi təsir göstərmişdir. Pandemiya iqtisadi, sosial və mədəni sahələrə təsir edərək yayılıb. Qısa müddətdə ölkəmizi və bütün dünyanı əhatə edən, sağlamlıqla bağlı ciddi risklər yaradan pandemiya bank sektorunu da təsirsiz hala salıb. Maliyyə sisteminin sağlam işləməsində mühüm qurumlardan biri olan Azərbaycan bank sektoru bu pandemiyanın mənfi təsirlərindən qorunmaq və bank funksiyalarını təhlükəsiz şəkildə yerinə yetirmək üçün ən qısa zamanda lazımı tədbirləri görüb. Bundan əlavə, bu çətin dövrdə Azərbaycan bank sistemi, vaxt itirmədən daha güclü və davamlı bir quruluşa sahib olacaq texniki infrastrukturunu sürətlə yaratdı (Məmmədli, 2020).

Pandemiya ilə mübarizə və onun iqtisadiyyata mənfi təsirlərini azaltmaq üçün ölkələr sürətlə fiskal siyasətə müraciət etmiş və bir sıra fiskal ehtiyat paketləri tətbiq etmişlər (Cəfərova, 2020). Pandemiya ilə mübarizə prosesində kreditlərin və borcların restrukturizasiyası, bazara likvidlik dəstəyinin göstərilməsi, aşağı faizli kredit opsiyaları və siyasət faiz dərəcələrində dəyişikliklər kimi pul siyasətləri də daxil olmaqla bəzi pul siyasətləri sürətlə qüvvəyə minmişdir (Neymətli, 2019). Bundan əlavə, Beynəlxalq Valyuta Fondu, Avropa Mərkəzi Bankı və Dünya Bankı kimi maliyyə qurumları sürətlə

kredit dəstəyi paketləri təqdim edirlər. Texnoloji inkişaf və qloballaşma prosesi dünya iqtisadiyyatlarını daha da asılı vəziyyətə salmışdır.

Koronavirus pandemiyası şəraitində likvidlik və kapitala qoyulan məhdudiyətləri yumşaltmaq üçün təxirəsalınmaz tədbirlərdən görülmüşdür. Tənzimləyicilər tərəfindən tətbiq edilən dəstək tədbirləri, şübhəsiz ki, banklara bu rolu yerinə yetirməyə kömək etsə də, bu pandemiyanın uzunluğu və şiddəti qeyri-müəyyən olaraq qaldığından, onlar hələ də kapital və likvidlik mövqeyində bəzi təcili təzyiqlərlə üzləşirlər. Bunlara aşağıdakı amillər daxildir:

1) Müştərilər tərəfindən kredit imkanlarının azaldılması

Banklar öz likvidlik mövqelərini təhlükə altına atmadan fiziki şəxsləri və müəssisələri dəstəkləmək üçün kifayət qədər vəsaitin mövcudluğunu təmin etmək üçün mühüm rol oynayırlar. Nəticə etibarilə, kredit imkanlarının əhəmiyyətli dərəcədə azaldılması tələb olunarsa, banklar kifayət qədər kapitalı təmin etmək üçün mövcud likvidlik stressi modellərini yenidən yoxlamalı olacaqlar.

2) Kredit itkiləri üzrə ehtiyat təxminlərinə yenidən baxılması

İqtisadi mənzərə yüksək dəyişkən olaraq qaldığından, pandemiyanın qeyri-müəyyənliyini və miqyasını nəzərə almaq üçün əvvəllər hesablanmış gözlənilən kredit itkilərinə yenidən baxılmalıdır. Banklar, ehtimal ki, gözlənilən kredit itkisi ehtiyatında artımın şahidi olacaqlar.

3) Kapital adekvatlığı əmsalını saxlamaq üçün əlavə kapital tələbləri

İqtisadi tənəzzül, çox güman ki, problemlı kreditlərin artmasına səbəb olacaq. Banklar kredit riskində hər hansı bir artımı nəzərə almaq və daha yüksək kredit riskini aradan qaldırmaq üçün daha çox kapital ayırmaq üçün mövcud kredit portfelində yenidən qiymətləndirmə aparmalı ola bilər.

4) Sıxılmış xalis faiz gəlir marjası

Maliyyələşdirmə xərcləri daha az olsa da, bankların aktivlərinin gəlirliliyi də əsasən ipoteka kreditlərində rəqabətin artması və investisiya səviyyəli aktivlərə təhlükəsizliyə keçid səbəbindən azala bilər. Təsir bankların xalis faiz marjasını və gəlirliliyini daha da sıxışdıracaq (Karimov, 2017).

Məsələnin mahiyyəti ondan ibarətdir ki, böhranın uzunluğu və şiddətinin dərinliyi həm yerli, həm də global səviyyədə hələ də məlum edilməyib. Tənzimləyicilər tərəfindən görülən tədbirlər müvəqqəti asanlaşdırıcı tədbirlərdir. Tənzimləyicilər maliyyə sabitliyi ilə bağlı öz yanaşmalarını və tələblərini dəqiq tənzimlədikcə, banklar böhrandan sonra müəyyən miqdarda düzəliş gözləyə bilərlər.

Nəticə

Tədqiqat zamanı Koronavirus pandemiyası şəraitində maliyyə sektorunun mövcud vəziyyəti, əsas istiqamətləri və dövlət tənzimləmə məsələləri təhlil edildi. Maliyyə sektoru geniş anlayış olduğundan, dissetasiyada əsas tədqiqat obyektı bank sektoru olmuşdur. Nəzarətçilər və tənzimləyicilər bankları iqtisadiyyata kredit axını saxlamağa və bank sisteminə maliyyə risklərini azaltmağa təşviq etmək üçün müəyyən tədbirlər görməlidir. Belə ki, tənzimləyici və nəzarət tədbirləri bank sisteminə inamı qoruyub saxlamaqla, maliyyə risklərini azaltmaqla və təşkilatların səmərəli fəaliyyət göstərməsini təmin etməklə yanaşı, kreditin verilməsini dəstəkləmək məqsədi daşmalıdır. Qısamüddətli qeyri-müəyyənliyi və koronavirusun iqtisadi fəaliyyətə potensial kəskin təsirini nəzərə alaraq, nəzarət mexanizmlərini aşağıdakı qaydalarda təkmilləşdirilməsini təklif etmək olar:

1. Bankları kreditlərin restrukturizasiyasına təşviq etməlidirlər. Güzəşt müddəti təqdim etməklə və ya müqavilə şərtlərinə düzəliş etməklə banklar borcalanlara virusun onların bizneslərinə müvəqqəti təsirini

idarə etməyə və öz itkilərini minimuma endirməyə kömək edə bilər. Əgər müqavilələrin xalis cari dəyəri əhəmiyyətli dərəcədə azalmazsa, mütləq icra olunmayan risklər kimi təsnif edilə bilməz.

2. Kapitalın və likvidlik buferlərinin istifadəyə yararlılığını vurğulayan ictimai bəyanatlar verilməlidir. Bazel III çərçivəsi mənfi şoklar halında (bir çox ölkələrdə tətbiq edilmişdir) kapital buferləri (məsələn, kapitalın qorunması buferi; kontr-tsiklik kapital; CCyB və D SIB buferi) və likvidlik buferləri (məsələn, likvidliyin əhatəlilik nisbəti) yaratmışdır. Bəzi yurisdiksiyalarda əlavə kapital buferləri də var. Nəzarət mexanizmləri bu buferlərin xarakterini və onların böhran dövründə istifadə oluna biləcəyini əks etdirən ictimai bəyanatların verilməsini nəzərdən keçirməlidirlər. Eyni xətt üzrə, CCyB-ni sıfırdan yuxarı qoyan yurisdiksiyalar onun buraxılmasını, eləcə də həmin tədbirlərin məqsədlərindən və ölkəyə xas şəraitdən (sistemik risk buferləri, sektoral kapital tələbləri) asılı olaraq digər makroprudensial tədbirlərin yumşaldılmasını nəzərə almalıdırlar.

3. Nəzarət prioritetləri nəzərdən keçirilməlidir. Nəzarət mexanizmləri prioritetlərini yenidən cəmləməli və bankların likvidlik profili, həssas sektorlara kredit riskinə məruz qalmaları və əməliyyat dayanıqlığı da daxil olmaqla, böhrandan daha çox təsirlənən riskləri və sahələri vurğulamalıdırlar. Bu müddət ərzində nəzarət orqanları öz gözləntiləri ilə bağlı daha çox təlimat verməli və aktivlərin keyfiyyəti, maliyyələşdirmə/likvidlik, kapital və s. daxil olmaqla, müvafiq risklər və prioritetlər üzrə monitorinqi və banklarla əlaqəni artırmalıdır.

Son olaraq qeyd etmək istərdim ki, məlumatların şəffaflığı və dəqiqliyi bank sektoruna inamı qorumaq üçün vacibdir. Keçmiş böhran təcrübəsi göstərir ki, şəffaflıq sistemə inamı qorumaq üçün ilkin şərtədir. Dəqiq və etibarlı məlumat (qeyri-müəyyən kreditlərin məbləği, potensial itkilər, kapital çatışmazlığı) qısa və uzun müddət ərzində balans hesabatında risklərin idarə edilməsi və dövlət orqanlarının ən uyğun siyasət cavablarını formalaşdırmaq üçün vacibdir. Səlahiyyətli orqanlar mövcud monitorinq alətlərinə etibar edə bilməlidirlər, çünki zəif bankları müəyyən etmək və itkilərin kəmiyyətini müəyyən etmək üçün çoxlu sayda institutlarda aktivlərin keyfiyyətinə dair dərin təhlillər aparmaq üçün onların kifayət qədər vaxtı və ya əməliyyat imkanları olmaya bilər.

Ədəbiyyatlar

1. Allahverdiyev A., “Bankların və real sektorun kredit aktivliyinə təsir edən amillər”, Kooperasiya elmi-praktiki jurnalı, 2020, №3, səh.160-165.
2. Azərbaycan Respublikasının Dövlət Statistika Komitəsi, <https://www.stat.gov.az/>.
3. Azərbaycan Respublikasının Mərkəzi Bankı <https://www.cbar.az/>.
4. Cəfərova K., “Bank fəaliyyətinin tənzimlənməsinin dövlətin gələcək inkişaf modellərində yeri”, Kooperasiya elmi-praktiki jurnal, 2020. №1, səh.75-81.
5. Əliyev A., “Bank fəaliyyətində marketinq idarəetmə sistemi”, Kooperasiya elmi-praktiki jurnal, 2020, №1, səh.82-87.
6. Hacıbəyova S., “Maliyyə nəticələrinin iqtisadi mahiyyəti və müəyyən olunması metodları”, Kooperasiya elmi-praktiki jurnal, 2020, №1, səh.95-100.
7. Həsənoğlu Ə., (2019). “Azərbaycanın maliyyə sektoru bu gün”, Unikal, 17 səh.
8. İbrahimov E.Y., “Regional iqtisadiyyat: sosial-iqtisadi siyasətin səmərəli icra olunmasında maliyyə və bank sisteminin rolu (Naxçıvan Muxtar Respublikasının materialları əsasında)”, Bakı, Ləman NP MMC, 2021, №1, 225 səh.
9. İsmayılova F.E., (2021). “Qlobal maliyyə böhranları şəraitində Azərbaycan pul-bank sisteminin tənzimlənməsi” Bakı, “Elm”, 32 səh.

10. Karimov A., "The Role Of Effective Financial And Risk Management In Increasing Stability Of Banking System Of Azerbaijan". İpek Yolu, 2017, №2, p.80-88.
11. Qurbanlı A.R., (2021). "Bank və maliyyə sahəsində informasiya təhlükəsizliyi". XX Республиканская Научная Конференция Магистрантов, səh.182-183.
12. Məmmədli E., "Dövlət maliyyə nəzarəti və onun təkmilləşdirilməsi", Kooperasiya elmi-praktiki jurnalı, 2020, №1, səh. 88-93.
13. Məmmədli R., (22 Fevral, 2020). "Maliyyə-bank sektorunda inkişaf potensialı sistem formalaşır".Azərbaycan qəzeti, səh.11
14. Neymətli A., "Antiböhran tənzimləmədə bank sisteminin fəaliyyət istiqamətləri", Elmi əsərlər "Naxçıvan" universiteti, 2019, № 2, səh.38-42.

2024 MALİYYƏ BÖHRANINA DOĞRU

Muxtarov Məhəmməd

Azərbaycan Dövlət İqtisad Universiteti (Zaqatala Filialı)

Muxtarov.mehammed93@gmail.com

Xülasə

Son illərdə dünya iqtisadiyyatında xüsusəndə Amerika Birləşmiş Ştatları (ABŞ) iqtisadiyyatında ciddi dəyişikliklər baş verməkdədir. Ölkələrin həyata keçirdiyi maliyyə siyasətləri ölkə iqtisadiyyatının inkişafına və maliyyə sabitliyinə ciddi təsir göstərməkdədir. 2008-ci ildə baş verən dünya maliyyə böhranı, bir çox ölkələrdə xüsusəndə ABŞ-da maliyyə siyasətlərinin idarə olunmasında vacib dəyişikliklərin yaranmasına səbəb oldu. 2008-ci ildən həyata keçirilməyə başlayan genişləndirici maliyyə siyasəti artıq daraldıcı maliyyə siyasəti ilə əvəz olunmağa başlayır.

Bu tədqiqatın məqsədi, son illərdə ABŞ və eləcə də dünya iqtisadiyyatında baş verən dəyişiklikləri analiz etməkdir. Məqalədə ABŞ-ın son zamanlarda yüksək məbləğdə emissiya etdiyi dolların iqtisadiyyatda nə kimi dəyişiklərə yol açacağı, Federal Ehtiyatlar Sisteminin (FES) aldığı qərarların nəticələrinin nə şəkildə iqtisadiyyata təsir edəcəyi analiz ediləcəkdir. Eyni zamanda tədqiqatın bir digər məqsədi olaraq, qlobal böhranların baş verməsində faiz artımlarının rolu müəyyən olunacaq və maliyyə sektorunun ABŞ iqtisadiyyatında payı göstəriləcəkdir. Son olaraq isə Dünya Qida Sektorunda baş verən dəyişikliklərə yer veriləcəkdir.

Açar sözlər: ABŞ, Böhran, Pul emissiyası, Faiz, Dünya Qida İndeksi

Abstract

In recent years, in the world economy, especially in economy of the United States, happen significant changes. The financial policies realized by the countries have a serious impact on the development of the country's economy and financial stability. The global financial crisis of 2008 led to significant changes in the management of financial policy in many countries, especially in the United States. The quantitative easing, which began in 2008, is already being replaced by a quantitative tightening.

The purpose of this study is to analyze the changes that have taken place in the US and the world economy in recent years. The article analyzes how the recent high dollar emissions of the United States will lead to changes in the economy, and how the consequences of the decisions of the Federal Reserve System (FES) will influence the economy. At the same time, another goal of the study will be to determine the role of interest rates in the global crisis and will indicate the share of the financial sector in the US economy. Finally, changes in the World Food Sector will be noted

Keywords: USA, Crisis, Issuance of money, Interest, World Food Index

Giriş

Hər bir ölkənin iqtisadiyyatının idarə olunmasında Mərkəzi bankın aldığı qərarların müstəsna rolu vardır. Bildiyimiz kimi ölkələrin mərkəzi bankları iqtisadi vəziyyəti tənzimləmək məqsədi ilə daraldıcı və ya genişləndirici monetar siyasətlərdən istifadə etməkdədirlər. 2008-ci ildə meydana gələn global iqtisadi böhran, II Dünya müharibəsindən sonra meydana gələn ən böyük böhranlardan biri idi. Bu iqtisadi böhranın aradan qaldırılması üçün ölkələr müxtəlif maliyyə siyasətləri həyata keçirmişdilər. 2008 maliyyə böhranının ortadan qaldırılmasında ən çox istifadə olunan siyasətlərdən biri genişləndirici monetar siyasət (quantitative easing) idi. Genişləndirici monetar siyasətdə əsas məqsəd mərkəzi banklar tərəfindən dövlət qiymətli kağızların alınması və beləliklə bazardakı pul kütləsini artırmaqla faizlərin düşməsinə səbəb olmaqdır. Bazarda yaranan yüksək likvidliyi azaltmaq məqsədi ilə mərkəzi banklar tərəfindən həyata keçirilən, qiymətli kağızların alınması yolu ilə pul təklifinin azaldılması prosesinə

daraldıcı monetar siyasət (quantitative tightening) adı verilir. Hər iki siyasət ölkə iqtisadiyyatına və xüsusəndə maliyyə bazarlarındakı likvidlik dərəcəsinə ciddi təsir göstərir.

Chen, Filardo, He və Zhu, öz tədqiqatlarında inkişaf etmiş ölkələrin genişləndirici monetar siyasətinin inkişaf etməkdə olan ölkələrin maliyyə bazarlarına təsirini analiz etmişlər. Tədqiqatın nəticəsində genişləndirici monetar siyasət inkişaf etməkdə olan ölkələrdə birjaların kapitallaşma dəyərinin artmasına, valyutaların dəyər qazanmasına və risk payını azaldaraq maliyyə sektorunun canlanmasına səbəb olduğu aşkara çıxmışdır. (Chen, Filardo, He və Zhu, 2012)

Glick və Leduc, öz tədqiqatlarında ABŞ-da həyata keçirilən genişləndirici monetar siyasət nəticəsinə ABŞ dollarının dəyər itkisinə məruz qaldığını müdafiə etmişlər. (Glick və Leduc, 2013)

Georgidas və Grab, Avropa Mərkəz Bankının həyata keçiriyi monetar siyasətin təsirlərini analiz etmişdir. Tədqiqat nəticəsində meydana çıxmışdırki genişləndirici monetar siyasət, qlobal birjaların dəyərinin artmasına, avro-nun isə dəyərinin isə azalmasına səbəb olur. (Georgidas və Grab, 2016)

Riley öz tədqiqatında ABŞ-da daraldıcı monetar siyasətlərin başlaması ilə birlikdə ABŞ-ın büdcəsində 2022-ci ildə 775 milyard dollar, 2023-cü ildə 1 trilyon dollar və 2024-cü ildə 840 milyard dollar azalmanın meydana gələcəyini bildirmişdir. (Riley, 2022)

Maria və Marple tədqiqatlarında iqtisadiyyatda baş verən yüksək inflyasiyanın önünə keçməkdə daraldıcı monetar siyasətin vacibliyinə vurğu edirdilər. Eyni zamanda daraldıcı monetar siyasət nəticəsində pul kütləsinin daralması maliyyə sektorunda problemlərə səbəb olmaqla real iqtisadiyyata ciddi təsir göstərməkdədir. (Maria və Marple, 2022)

ABŞ Mərkəzi bankı 2008-ci il maliyyə böhranına qədər, daha dəqiq desək 7 yanvar 2008-ci ilə qədər toplam olaraq bazara 878 milyard ABŞ dolları emissiya etmişdi. 2008-ci ildə baş verən maliyyə böhranı nəticəsində isə heç bir əsasa söykənmədən bazara yüksək məbləğdə pul emissiya etməyə davam etdi. 2014-cü ilin ilk aylarında isə ABŞ mərkəzi bankının toplam emissiya etdiyi valyuta məbləği 2008-ci il maliyyə böhranından təxminən 4,5 qat çox idi. (Neely, 2007). 2020-ci il böhranında isə bu rəqəm həddindən artıq artaraq 7 trilyon ABŞ dollarına çatdı. Qrafik 1-dən görüldüyü kimi 6 Aprel 2022-ci ildə isə bu rəqəm 9 trilyon dollar ABŞ dollarını keçdi.

Qrafik 1. ABŞ Mərkəz Bankının Toplam Emissiyası



Mənbə: Economic Research Federal Reserve Bank Of ST.Louis,
<https://tr.tradingview.com/chart/Vbadcpva/?symbol=FRED%3AWALCL> (05.22.2022)

Qrafik 1-dən görüldüyü kimi FES 2016-cı ildə pul emissiyasını dayandırdı. 2017-ci ildə isə ABŞ, tarixində ilk dəfə daraldıcı monetar siyasəti (quantitative tightening) həyata keçirmək qərarı aldı. (www.cnbc.com) Belə bir iqtisadi qərarın alınması isə yerli və beynəlxalq bazarlara öz mənfi təsirini göstərdi. İlk növbədə ABŞ-ın büdcəsində daralmalar yaşanmağa başladı. Eyni zamanda ən vacib birjaldan olan “Wilshire 5000” indeksi daraldıcı valyuta siyasəti ilə eyni trend xəttini izləyirdi. Beləki, FES-in bazara valyuta emissiya etməsi nəticəsində artan “Wilshire 5000” indeksi, bu prosesin tam tərsi olan daraldıcı monetar siyasətdən mənfi təsirlənir və birjada kəskin enmələr yaşanırdı. (Berry, Nikolov, Robson and Young, 2009)

Qrafik 2. ABŞ-ın pul emissiyası ilə “Wilshire 5000” indeksi arasındakı əlaqə

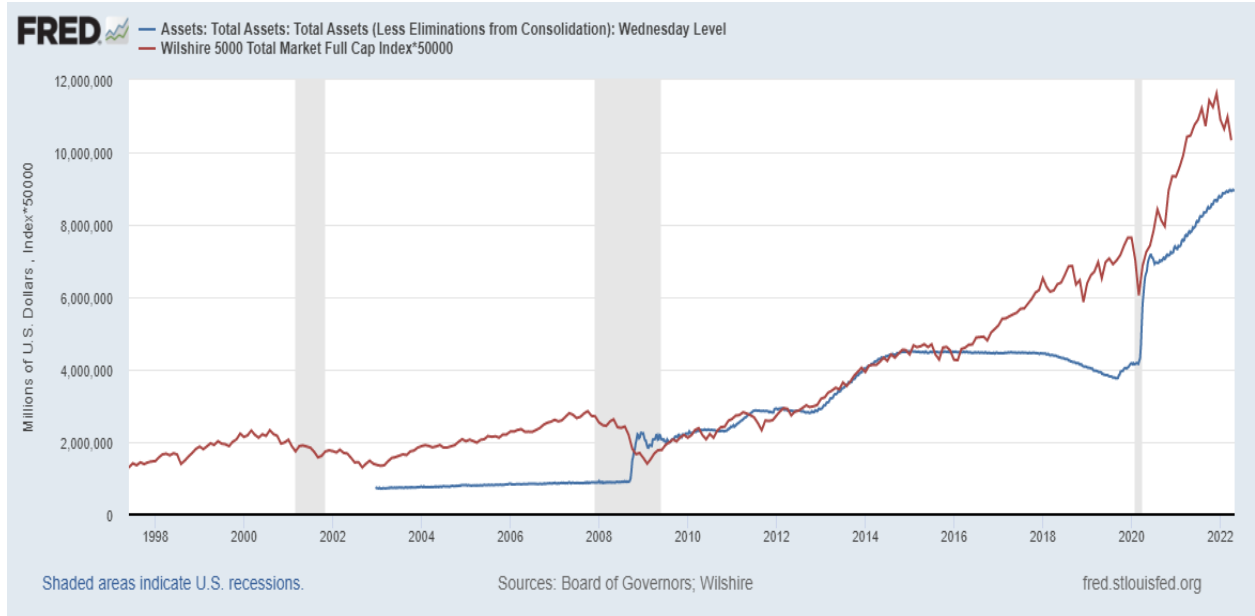

Mənbə: Economic Research Federal Reserve Bank Of ST.Louis, <https://fred.stlouisfed.org/series/WALCL#0> (05.22.2022)

6 Aprel 2022-ci ildə FES-nin yeni aldığı qərara əsasən daraldıcı monetar siyasət həyata keçiriləcək. Və buna uyğun olaraq FES-i hər ay bazardan təxminən 95 milyard ABŞ dollarını geri çəkəcək. Bu rəqəm isə 2017-ci ildə alınan qərardan təxminən 2 dəfə çoxdur. Bunun nəticəsi olaraq “Wilshire 5000” birjasında, eyni zamanda digər bütün birjalarda kəskin dalğalanmalar meydana gələcək. Belə bir iqtisadi qərarın alınması təbii olaraq qızıla, gümüşə və kriptovalyutalar sisteminə öz mənfi təsirini göstərəcək.

Qrafik 3. Faizlərin artması ilə iqtisadi böhranlar arasındakı əlaqə



Mənbə: Economic Research Federal Reserve Bank Of ST.Louis, <https://www.tradingview.com/chart/Vbadcpva/?symbol=TVC%3ATNX> (05.22.2022)

Qrafik 3-dən görüldüyü kimi ABŞ hələ daraldıcı monetar siyasəti həyata keçirməyə başlamadan faizlər artmağa başlayıb. 1986-cı ildən 2022-ci ilə qədər faizlər hər zaman aşağı yönümlü bir trend xəttində olub. (www.macrotrends.net) Bu illər arası faiz artımları trend xəttinin üst nöqtəsinə yaxınlaşdığı anda hər zaman dünya iqtisadiyyatında böhranlar meydana gəlir. Qrafikdən görüldüyü kimi Qara Bazarertəsi, Asiya Böhranı, Texnologiya Böhranı, Daşınmaz Əmlak Böhranı, və 2020-ci il Səhm Bazarı Böhranı kimi iqtisadi böhranlar hər zaman faiz artımları yaşandığında meydana gəlir. Hal hazırkı vəziyyətə isə qrafikdən görüldüyü kimi Amerikadakı faiz dərəcələri bu trend xəttini yuxarı doğru qırır və artmaqda davam edir. ABŞ-ın daraldıcı monetar siyasəti başlamadan faizlərin bu qədər artması yeni bir global iqtisadi böhranın xəbərcisi ola bilər.

Digər bir tərəfdən isə Amerikadakı özəl sektor həddindən artıq şişmiş bir vəziyyətdədir. Qrafik 4-də Amerikadakı özəl sektorun maliyyə aktivlərinin ÜDM içərisindəki payı və Amerikanın genişləndirici monetar siyasətin həyata keçirilmə tarixləri göstərilir. Qrafikdən görüldüyü kimi Amerikada həyata keçirilən genişləndirici monetar siyasətlər ÜDM içərisində özəl sektorun payını artırmaqdadır. 2020-ci ildə həyata keçirilən valyuta emissiyası nəticəsində bu rəqəm 6.4-ə qədər yüksəlib (Dedola, Georgios, Johannes and Arnaud, 2020). Bu kimi böyük artımlar hər zaman, qrafikdən görüldüyü kimi gələcəkdə böyük enmələrə səbəb olub. Özəl sektorun payının bu ölçüdə artması, alınan qərar əsasında həyata keçiriləcək daraldıcı monetar siyasət ilə ciddi bir tənəzzül yaşayacaq.

Qrafik 4. ABŞ iqtisadiyyatında özəl sektorun ÜDM-dəki payı

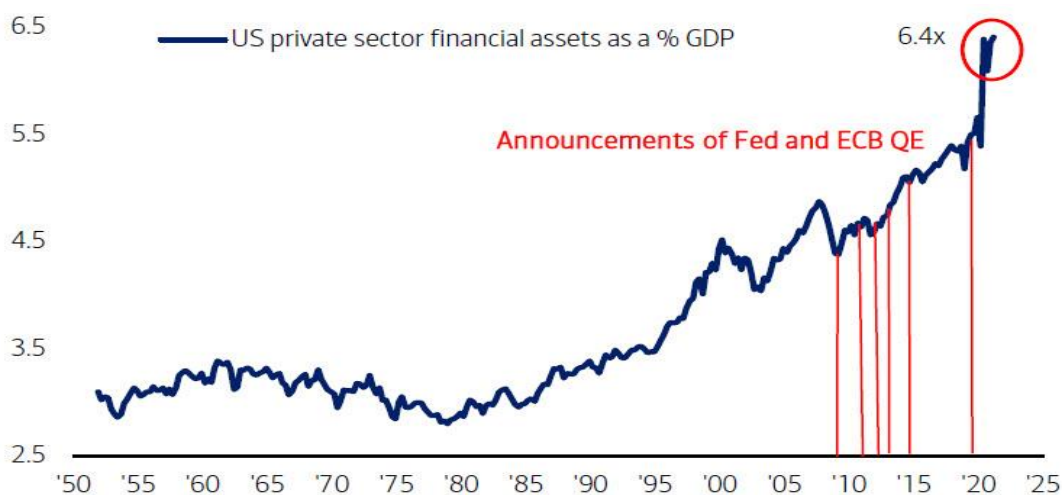

Source: BofA Global Investment Strategy, Bloomberg

Mənbə: Bank Of Amerika, <https://www.bankofamerica.com/> (05.22.2022)

Qrafik 5. Dünya Qida Sektoru İndeksi

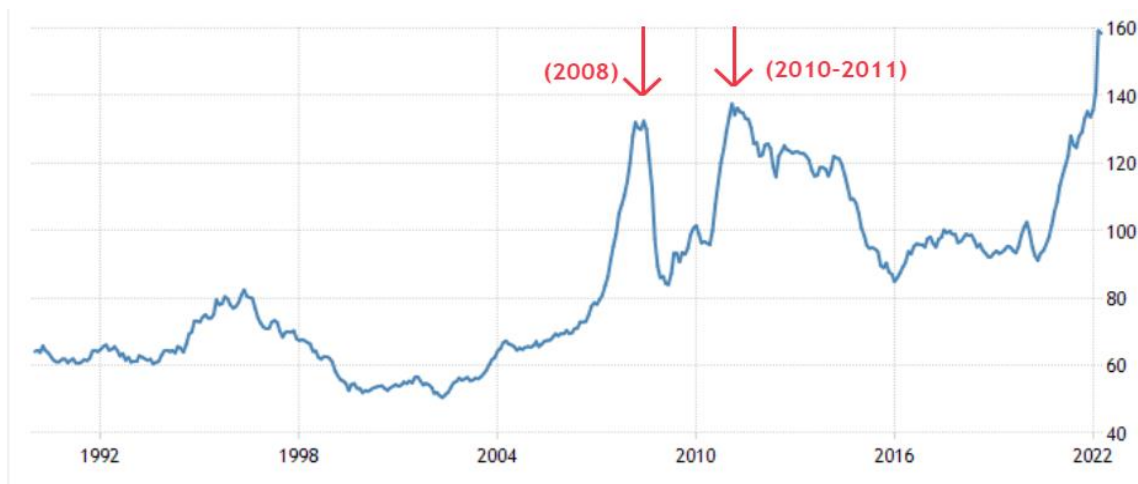

Mənbə: Economic Research Federal Reserve Bank Of ST.Louis, <https://fred.stlouisfed.org/series/PFOODINDEXM#0> (05.22.2022)

Dünya Qida indeksi, beynəlxalq bazarlarda ən çox istifadə olunan məhsulların qiymətlərindəki aylıq dalğalanmaları göstərən bir indeksdir. Qrafik 5-də Dünya Qida Sektoru indeksinin artım trendi qeyd olunub. 2008-ci il dünya maliyyə böhranı zamanı bu indeks 124.85 olmuşdur. 2011-ci ildə baş verən və iqtisadi tarixdə “Ərəb baharı” olaraq bilinən böhran zamanı isə bu dəyər 132.80 olmuşdur. Hal hazırda bu rəqəm hər iki göstəricini keçərək 2022-ci ilin mart ayında 159.7 olaraq yeni bir rekorda imza atdı. Belə bir iqtisadi vəziyyətin yaranması və əsas qida məhsullarının qiymətlərindəki artımların hər gün daha da artması iqtisadi böhranı yaradan əsas faktorlardan biridir. Təbii ki, dünya qida sektorundakı bu kimi artımların yaşanmasında Rusiya-Ukrayna müharibəsinin müstəsna rolu vardır (Liadze, Macchiarelli, Mortimer-Lee and Sanhez, 2022). Bu mürahibənin davam etməsi bu göstəricinin daha da artmasına səbəb olacaqdır.

Qrafik 6. ABŞ-ın maliyyə sektorunun (maliyyə, sığorta, daşınmaz əmlak, icarə və lizinq) ÜDM içərisindəki payı.



Mənbə: Economic Research Federal Reserve Bank Of ST.Louis, <https://tradingeconomics.com/united-states/value-added-by-private-industries-finance-insurance-real-estate-rental-and-leasing-as-a-percentage-of-gdp-fed-data.html> (05.22.2022)

Digər bir tərəfdən ABŞ-da maliyyə sektorunun (maliyyə, sığorta, daşınmaz əmlak, icarə və lizinq) ÜDM içərisindəki payı 2021-ci il oktyabr ayı üçün 20.9% təşkil etmişdir. 2008 maliyyə böhranı zamanı isə bu dəyər 18.2% olmuşdur. Qrafik 6-dan görüldüyü kimi 2008-ci ildən etibarən ABŞ-ın bazara valyuta emissiya etməsi ilə birlikdə maliyyə sektorunun ÜDM içərisindəki payı artım trendinə girmiş və 2020-ci ildə 23.10% olmuşdur (Chen və Yeh, 2021). Daraldıcı valyuta siyasətinin həyata keçirilməsi ilə birlikdə ABŞ-ın büdcəsində daralmaların meydana gəlməsi proqnozlaşdırılır və maliyyə sektoru bu kimi iqtisadi dəyişiklikdən mənfi şəkildə təsirlənəcəkdir.

Nəticə

FES-nin 6 Aprel 2022-ci ildə aldığı qərara əsasən daraldıcı valyuta siyasətinin həyata keçirilməsi və bu qərar əsasında təxminən hər ay 95 milyard dolları bazardan çəkməsi dünya iqtisadiyyatında geniş dəyişiklərə səbəb olacaq. Beləki bu qərardan bazarda böyük paya sahib olan birjalar, kriptovalyutalar, qızıl və gümüş mənfi təsirlərini alacaq.

Digər bir tərəfdən ABŞ-ın faiz artımları həyata keçirilməsi və son 37 il ərzində hər zaman aşağı yönümlü trend xəttinə malik faiz dərəcələrinin tərsinə dönməsi ciddi iqtisadi problemləri bərabərində gətirəcək.

ABŞ-da genişləndirici valyuta siyasəti nəticəsində bazara pul emissiyasının həyata keçirilməsi nəticəsində özəl sektorun ÜDM içərisindəki payının sürətli şəkildə artması alınan qərar nəticəsində kəskin şəkildə enmə ilə əvəz olunacaq.

Dünya Qida sektorundakı artımların 2008 dünya maliyyə böhranı və 2010-cu ilin sonlarına doğru baş verən “Ərəb baharı” böhranlarından belə daha yüksək səviyyədə olması yeni bir qlobal iqtisadi böhranın xəbərcisi ola bilər.

Eyni zamanda ABŞ-ın ÜDM-da maliyyə sektorunun payının yüksək olması, həyata keçiriləcək daraldıcı valyuta siyasətinin bu sektora daha çox mənfi təsir edəcəyini göstərir.

Son olaraq dünya iqtisadiyyatında və xüsusəndə ABŞ iqtisadiyyatında baş verən iqtisadi dəyişikliklər və bu dəyişikliklər nəticəsində həyata keçirdiyimiz analizlər 2024-cü ilə qədər qlobal bir iqtisadi böhranın yaşanacağı barəsində bizə vacib siqnallar verməkdədir.

Ədəbiyyat siyahısı

1. Benford, J., Berry, S., Nikolov, K., Robson, M., & Young, C. (2009). Quantitative easing. Quarterly Bulletin // Bank of England, 49(2), pp. 90-99.
2. Chen, Q., Filardo, A. J., He, D., ve Zhu, F. (2012). International Spillovers of Central Bank Balance Sheet Policies, BIS Papers, No.66, 230-74.
3. Christopher J. Neely, What to Expect from Quantitative Tightening, Economic Synopses, number 8, 2019, pp. 1-2
4. David Riley, US Federal Reserve: Quantitative Tightening and Its implications, Global Asset Management, January 2022,
5. Georgiadis, G., ve Grab, J. (2016). Global Financial Market Impact of the Announcement of the ECB's Extended Asset Purchase Programme, Journal of Financial Stability, 26, 257-265.
6. Glick, R., ve Leduc, S. (2013). The Effects of Unconventional and Conventional US Monetary Policy on the Dollar, Federal Reserve Bank of San Francisco Working Paper, No. 2013-11
7. Hsuan-Chi Chen, Chia-Wei Yeh, Global financial crisis and COVID-19: Industrial reactions, Finance Research Letters, vol 42, 2021, pp. 1-12

8. Iana Liadze, Corrado Macchiarelli, Paul Mortimer-Lee, Patricia Sanchez Juanino, The Economic Costs of the RussiaUkraine Conflict, National Institute of Economic and Social Research Policy Paper no. 32, 2022, pp.1-10
9. Luca Dedola, Georgios Georgiadis, Johannes Gräb and Arnaud Mehl, “Does a big bazooka matter? Quantitative easing policies and exchange rates” European Central Bank, Research Bulletin, No.76, 2020, pp.1-6
10. Maria Solovieva and James Martple, Quantitative Tightening Will Slow Deposit Growth, Put Modest Upward Pressure on Yields, TD Economics, pp1-8, February 2022
11. (<https://www.cnn.com/2022/04/06/fed-minutes-march-2022-meetings-.html>)
12. <https://www.macrotrends.net/2016/10-year-treasury-bond-rate-yield-chart>

HELAL TEDARİK ZİNCİRİ YÖNETİMİ VE TÜRKİYE'DE HELAL BELGELENDİRME SÜRECİ

Ali İmran Tatlıbadem

Gaziantep Üniversitesi, Sosyal Bilimler Enstitüsü

aliimran@gantep.edu.tr

Öğr. Gör. Mehmet Ali Orhan

Kahramanmaraş Sütçü İmam Üniversitesi, Sosyal Bilimler Meslek Yüksekokulu

mehmetali.orhan@ksu.edu.tr

Prof. Dr. Hanifi Murat Mutlu

Gaziantep Üniversitesi, İ.İ.B.F. Uluslararası Ticaret ve Lojistik, mmutlu@gantep.edu.tr

Özet

İşletmeler varlıklarını devam ettirebilmek, büyümelerini ve pazar paylarını genişletebilmeleri için kendilerine yeni pazarlar bulmalarını gerektirmektedir. Bu sebepten dolayı işletmeler, uluslararası pazarlara katılmak isterler. İç ve dış pazarlardaki rekabet avantajının formülü kalite, maliyet ve hız üçgeninde yatmaktadır. Bu formülü oluşturan üçgen elemanlarının üstünlüğünü sağlayabilen işletmeler, lojistik yönetimini de kullanarak rakiplerine göre daha başarılı bir konumda bulunabilmektedir. Dünya genelinde her geçen gün artmakta olan Müslüman nüfusun artışının beraberinde getirdiği hususlardan birisi olan helal algısı gün geçtikçe artmaktadır.

Ürünlerin helal etiketlerinin bulunması temiz, sağlıklı ve güvenli olarak kabul edilmesi Müslüman olmayanlarında helal ürünleri tanınması neticesinde, helal tüketimi küresel ölçüde tutulur hale gelmiştir. Helal tedarik zincirinde hammaddeden ürüne kadar olan zincir süresince her şeyin helal kaliteyi göz önünde bulundurması ve tüketim anındaki tüketicideki çekinceleri önlemek için helal bütünlüğün oluşturulmasının sağlanmasıdır. Helal ürün lojistiği, işletmelerin uluslararası pazarlara açılması imkânını sunabilecek çok önemli bir strateji olmaktadır. Bu durumdan dolayı uluslararası pazarlara açılmak ve buralarda sürekli olmak isteyen işletmelerin lojistik faaliyetlerine ilaveten helal lojistiği de eklemeleri önemli bir konudur. Bu çalışmadaki amaç tedarik zinciri yönetimine "helal" olgusunun işlenmesini araştırmak ve helal tedarik zincirinin işleyiş sürecini açıklamaya çalışmaktır.

Anahtar Kelimeler: Helal Lojistik, Helal Tedarik Zinciri, Tedarik Zinciri

Abstract

Businesses need to find new markets in order to continue their existence, grow and expand their market shares. For this reason, businesses want to participate in international markets. The formula of competitive advantage in domestic and foreign markets lies in the triangle of quality, cost and speed. Businesses that can provide the superiority of the triangle elements that make up this formula can be in a more successful position compared to their competitors by using logistics management. The perception of halal, which is one of the issues brought about by the increase in the Muslim population, which is increasing day by day around the world, is increasing day by day.

Halal consumption has become globally popular as a result of the halal labels of the products, the acceptance of them as clean, healthy and safe, and the recognition of halal products by non-Muslims. In the halal supply chain, everything from the raw material to the product should consider halal quality and to ensure halal integrity to prevent reservations in the consumer at the time of consumption. Halal product logistics is a very important strategy that can offer businesses the opportunity to open up to international markets. Due to this situation, it is an important issue for businesses that want to open up to international markets and to be permanent there, to add halal logistics in addition to their logistics activities. The aim of this study is to investigate the processing of the "halal" phenomenon in supply chain management and to try to explain the functioning process of the halal supply chain.

Keywords: Halal Logistics, Halal Supply Chain, Supply Chain

Giriş

Kürselleşmenin nüfusun artmasıyla birlikte gıda, kozmetik, ilaç, hizmet ve diğer ürünleri kapsayan helal ürünlere yönelik dünya talebi, başta Müslümanlar olmak üzere artmaya devam etmektedir. 2030 yılında Müslüman nüfusun dünya nüfusunun %27'sini kaplayacağı tahmin edilmekte olup, Helal endüstrisi, Malezya imalat sektöründe yeni bir büyüme sektörü ve dünya çapında en hızlı büyüyen küresel işletmedir. 2,3 trilyon ABD doları büyüklüğündeki (bankacılık hariç) devasa bir pazara sahip olan küresel helal emtia değerindeki artışın her yıl artması beklenmektedir (Yusuf, ve Yajid, 2016).

Müslüman tüketiciler için Helal gıda seçimi bir zorunluluktur ve İslami öğretilere dayalı dini bir gerekliliktir. Gayrimüslim tüketiciler ise helal'e dinin gereklerine uymaktan ziyade, tamamen bireysel bir karara bağlı olarak sağladığı sağlık yararları nedeniyle değer vermektedir. Dolayısıyla bu, daha sonra satın alma ve tekrar satın alma davranışına dönüşen daha büyük bir satın alma niyeti bırakabilir. Bu gayrimüslim ülkelere Avusturya, Brezilya, Arjantin, Hindistan gibi birçok ülke sayılabilmektedir. Helal sertifikalı gıda ürünleri hijyen ve temizliği garanti ettiği için, konsept, sağlık bilincine sahip tüketicilerin gıdalarının nasıl üretilmesini veya hazırlanmasını istedikleri konusundaki ihtiyaçlarını karşılamaya paraleldir (Mathew, 2014).

Helal bütünlük güvencesi, mal ve hizmetlerin tedariki, üretimi, ambalajlanması, etiketlenmesi, lojistiği, perakende satışı ve tüketimi ile ilgili bütünsel bir kavramdır ve bu nedenle Helal bütünlüğünü korumak, ortaya çıkan Helal pazarının başarısı için çok önemlidir (Khan, vd, 2018).

Bu çalışmada, uluslararası pazarlara girişte kullanılması önerilen helal tedarik zinciri yönetimi inceleme konusu olmuştur. Bu bağlamda helal lojistik, helal gıda, helal ürün kavramı tanımlanmıştır. Daha sonra helal lojistik kavramı ile helal tedarik zinciri yönetimi hakkında bilgi verilmiştir.

Helal Lojistik

Helal ürünlerin ambalajlanması, taşınması, depolanması gibi yapılan lojistik faaliyetlerin de helal standartlara sahip olması istenmektedir. Örnek olarak helal ürünlerle helal olmayan ürünler paketlenme, taşınma, depolanma sırasında bu ürünlerin birbiriyle karışma ihtimalinde dikkatli olunmalıdır (Rajogapol, vd., 2011).

Helal uygulamalar, sadece ürünlerin üretilmesi ile oluşan bir süreçten ibaret değildir. Ayrıca bu ürünlerin taşınması, depolanması gibi adımlarda da ürünlerin bozulma durumu halinde ürünler, helal olma durumunu kaybedebilirler (Zailani vd., 2015; Pahim vd., 2012). Helal lojistik daha açık bir şekilde ifade edilirse, tüm lojistik süreçler ve prensipleri, lojistik uygulamalar ve işlemlerinin ulaşacak hedef kitleye ve müşterilerin inançları ile ahlaki değerlerine uygunluğuna dikkat edilerek uygulanmasıdır.

Helal lojistik, ürünlerin üretilmesi aşamasında nihai varış noktalarına ulaştırılması sürecine kadar lojistik faaliyetleriyle beraber tedarik zinciri faaliyetlerinin de her basamağında helal ürünler ile helal olmayan unsurlardan arındırılarak helal güvencesi aranmaktadır (Lodhi, 2009).

Helal Tedarik Zinciri Yönetimi

İnsanların inançlarına uygun, güven duygusu barındıran, sağlık ve hijyen kurallarına dikkat edilen gıda ürünlerine taleplerde artış yaşanması nedeniyle helâl ürün sektörü, her geçen gün büyümesini devam ettirmektedir. Buna ilaveten dünyada Müslüman nüfusunun sayısının sürekli artması ve İslam ülkelerinde helal gıdaya olan talebin artması bu sektörün büyümesinde önemli rol oynamaktadır. Helal

ürün sektörünün gelişmesine bağlı olarak helal lojistik sektörü de aynı oranda gelişme göstermektedir. Bu nedenle lojistik firmaları, hizmet çeşitliliği içerisinde helal lojistiği de eklemeye başlamışlardır (Mücevher, 2021).

Helal Ürün

Helal ürün, öncelikli olarak temiz ve güvenilir ürünler demek olup, dini inançlardan dolayı ortaya çıkan bir tanımdır. Ayrıca hammadde girişinden nihai ürünlerin tüketimine kadar geçen bütün aşamalarda, İslami hükümlere uygun olan içerikler, hammaddeler ve bu süreçle üretilen ürünlerdir. Helal ürün, İslami açıdan yasaklanmamış olan ürünler olarak da ifade edilmektedir. Helal ürün, yalnızca gıda ürünlerini kapsamamakla birlikte, İslami kurallara göre kesin bir ifadeyle açık bir şekilde yasaklanan ürünler ve faaliyetler; kozmetik sanayi, ilaç ve tıbbi ürünler, banka ve finans sistemleri, turizm vb. başka ürünlerle ilgili de olabilmektedir (Güneş ve Yetim, 2020).

Helal; kelime manası olarak, dinin öne sürdüğü doktrinler ve standartlara uygun olan ve din tarafından kısıtlı ve yasaklı olmayan, Allah'ın Kuran-ı Kerim'de yasak kılmadığı işler olarak tanımlanabilir (TDK, 2022).

Helal Gıda

Helal gıda, çiftliklerden ve tarlalardan alınan ürünlerin sofralara gelene kadar tümüyle İslami kurallar gözetilerek hazırlanmasını ifade etmektedir. Daha geniş bir ifadeyle; bitkisel, hayvansal veya kimyasal kaynaklı gıda ürünlerinin; hammadde ürünleri, yardımcı işlem maddeleri, bunların bileşenleri, katkı maddeleri, işleme yöntemleri, işletme koşullarının ve ambalajlamanın İslami kurallar açısından uygun olup olmadığının ifade şeklidir (Türker, 2020).

Helal Ürün Belgelendirme

Dünya nüfusunun yaklaşık olarak dörtte birini oluşturan Müslümanlar, helal ve temiz ürünler ile beslenme ve kullanma istegindedirler. Müslümanlar yüzyıllar boyunca İslami hükümlere uygun olan gıda vb. tüketim malzemelerini belirlerken sorunlar yaşamamışlardı. Çünkü tükettikleri ürünlerin, içeriği genellikle daha doğal olan ve çoğunlukla ev tipi ürünlerden oluşmaktaydı. Günümüzde ise teknolojik gelişmelere de bağlı olarak, gıda sektöründeki gelişmeler ürün çeşitliliğini de beraberinde getirmiştir (CTR, 2022).

Teknolojinin hızla gelişmesinden dolayı ivmelenerek büyümesine hız katan gıda ve kimyasal endüstri, tüketicilerin ihtiyaçlarını karşılama noktasında kolaylık ve çeşitlilik sağlarken aynı zamanda farklı sorunları da beraberinde getirmiştir. Bu sorunlardan biriside Müslümanlar tarafından İslami hükümlere uygun olan helal ürünün tüketilip tüketilmemesi sorunudur. Yurt içi ve dışında gıda ürünlerini alım-satım yapan Müslüman müşteriler, tükettikleri ve satın aldıkları bu ürünlerin helal olup olmadığının bilgisine ulaşmak istemekle beraber helal sertifikasına sahip olan ürünleri tercih etmektedir. Bu sertifika güvenilir helal gıda belgesi olmanın yanı sıra üreticilerin pazarlama yöntemi olarak da kullanılmaktadır. Bu nedenden dolayı Helal sertifikalı ürünlere olan talepler her geçen gün artmaktadır.

57 üye ülkeden oluşan ve yaklaşık 1,5 milyarlık bir nüfusa sahip İslam İşbirliği Teşkilatı (İİT)'nin dünyada helal pazarın büyümesine ve buna bağlı olarak helal ürün sertifikasyonunun ivme kazanması gerektiği de ortaya çıkmaktadır (MFA, 2022).

Helal ürün sertifikasyonunda Müslüman dinine mensup olan ülkeler içerisinde ortak ve uyumlu bir dil kullanılmadığından dolayı helal alanlarda dağınık bir yapıdan dolayı mevcut olan helal belgelendirme uygulamaları ülkeden ülkeye değişiklik gösterebildiğinden dolayı, ticarete teknik bir engel teşkil etmektedir. Ayrıca helal ürünler ve hizmet piyasasının her geçen gün büyümesi ile birlikte helal standartlarında farklılıklar ve belgelendirme sistemlerinde uluslararası ticarete oluşturduğu zorluklar büyük bir ölçüde tüketicilerin helal ürünlere erişmesine engel oluşturabilmektedir. Bu bağlamda yurt içi ve yurt dışında faaliyette bulunmak ve uluslararası alanlarda helal akreditasyon çalışmalarında Türkiye’yi temsil eden kurum (HAK) Helal Akreditasyon Kurumu’ dur.

Helal Akreditasyon Kurumu’nun temel görev ve yetkileri:

- Türkiye’de ve dünyada yerleşik helal uygunluk değerlendirmesi yapan kuruluşlara helal akreditasyon hizmeti sunarak, helal akreditasyonla ilgili kıstas ve tedbirleri belirleyerek bunları uygulamaktır.
- Faaliyet alanları dâhilinde, ulusal ve uluslararası akreditasyon birlikleri ile örgütlerinin huzurunda Türkiye’yi temsil etmek.
- Helal akreditasyon alanı içerisinde uluslararası ilişkileri yürüterek bu bağlamda ikili veya çoklu karşılıklı olarak tanıma anlaşmalarını imza altına almak.
- Helal akreditasyonu önemli kılacak faaliyetler yaparak, bu kapsam içerisinde eğitim vermek, araştırma yapmak, incelemelerde bulunmak ve yayınlar yapmak, ulusal ve uluslararası kongreler, seminerler ve benzeri şekilde toplantılar düzenlemek.

Sonuç olarak, Helal Akreditasyon Kurumu’nun faaliyetlerinin helal ticareti içerisindeki engellerin azalmasına ve helal ürünlerin ve hizmet ticaretinin gerçek potansiyelinin oluşması hedeflenmektedir (HAK, 2022).

TSE Tarafından Belgelendirilen Helal Ürünler

Türk Standartları Enstitüsü tarafından yürütülen helal gıda belgelendirilme çalışmasında “TS OIC/SMIIC 1: 2011 Helal Gıda Genel Kılavuzu” ve “TSE Ürün Belgelendirme Merkezi Helal Gıda Belgelendirme Yönergesi” hükümlerince firmalardan gelen taleplere göre gerçekleştirilmektedir.

Standart Kapsamı Ürünler:

• Et ve Süt Ürün/Ürünleri	• Balık ve Deniz Ürünleri
• Tahıl ve Tahıldan Yapılan Ürünler	• Bitkisel ve Hayvansal Yağlar
• Meyve ve Sebze Çeşitleri	• Şeker ve Şekerleme Ürünleri
• Alkolsüz İçecekler/ Meşrubatlar	• Bal
• Yumurta Ürünleri	• Genetiği Değiştirilen Gıda Ürünleri
• Gıda Katkı Maddeleri	• Enzimler
• Mikroorganizmalar	• Ambalaj Malzemeleri
• Gıda Tesis ve Hizmetleri	• Besin Takviye Ürünleri

Kaynak: (TSE, 2022)

TSE - Helal Gıdanın Belgelendirilme Süreci

Gıda belgelendirilme süreci (TSE) Türk Standartları Enstitüsü'nün internet sayfası olan (www.tse.org.tr.) adresinde bulunan Helal Gıda Belgelendirilmesi ile ilgili yayınlanan dokümanlar (formlar) başvurunun sahibi firmalar tarafından doldurularak başlanmaktadır. Firmalar tarafından resmi olarak başvuruları yapıldıktan sonra, (DİB) Diyanet İşleri Başkanlığı ve (TSE) Türk Standartları Enstitüsü'nden konunun uzmanı olan ve en az iki kişinin oluşturduğu inceleme heyeti tarafından üretimin yapıldığı yerde inceleme gerçekleştirilir. İnceleme neticesinde; belgelendirilmesi istenilen ürünlerin üretiminin (TSE') Türk Standartları Enstitüsü'nün uygun gördüğü ortam ve şartlarda gerçekleştirilmesine, ürünlerin üretilmesi için helal gıda şartına uyulmasına, teknolojik yeterlilik ile asgari kalite kontrol yeteneği ve bütün bu şartların devam edebilmesini garantiye alan bir kalite sisteminin tespiti yapılmaktadır. Belgelendirilmesi istenilen ürünlerin özelliklerine bağlı bir şekilde ürünlerden numuneler alınarak ilgili laboratuvar ortamında muayeneleri ve deneyleri yapılmaktadır. Bu aşamadan sonra inceleme heyetince hazırlanan raporlar helal gıda belgelendirilme kararı için Diyanet İşleri Başkanlığı personelinin de aralarında bulunduğu 5 kişilik bir heyetten oluşan Helal Gıda Belgelendirme Komisyonu'na öneri niteliğinde sunulmaktadır. Son belgelendirme kararı bu komisyonca belirlenmektedir. Belgeyi almak için hak kazanan kuruluşa yapılan sözleşme ile bir yıl geçerlilik süresi olan Helal Gıda Uygunluk Belgesi düzenlenir. Bu kuruluşa yılda en az iki defa olmak üzere haber verilmeksizin ara kontroller yapılır. Yapılan kontroller sonucunda sözleşme hükümlerine aykırılık gösterildiğinde, firmaya hiçbir uyarı yapılmadan Helal Gıda Belgesi iptal edilmektedir (TSE, 2022).

Helal Gıda Uygunluk Belgesinin Faydaları

Türk Standartları Enstitüsü (TSE) tarafından verilmekte olan Helal Gıda Uygunluk Belgeleri üreticiler ve tüketiciler için güvenli bir belge olup, (TSE) Türk Standartları Enstitüsü Helal Gıda Belgeleri, HACCP ve ISO gibi uluslararası kalite ve güvenlik standartlarına uygun üretimlerin aynı zamanda İslami hükümlere de uygun olduğunu göstermektedir. Helal Gıda Uygunluk Belgesiyle özellikle helal gıda ürünlerini ithalat yapmak isteyen ülkeler aynı zamanda yapacakları ihracatta yaşanabilecek sıkıntıların önüne geçmiş olacaktır. Bu durum Helal Gıda Uygunluk Belgesine sahip olan firmaların pazar paylarını artmasını sağlayacaktır. Helal belgesine sahip olan üreticiler Müslüman ülkelere yapacakları ihracat pazarında paylarını artırma konusunda avantajlı durumda bulunurlar. Ayrıca helal belgeli ürünlere talep eden ülkelere yapılacak olan ihracatta olabilecek anlaşmazlıkları minimum seviyelere indirir. TSE Helal Gıda Belgeleri; uluslararası kamuoyunda geçerliliği bulunan [ISO 22000](#) standardını referans aldığı için üreticilerin daha kaliteli ve daha güvenli üretim yapmalarını sağlayacağından dolayı kalitenin artırılmasında ve gereken dokümantasyonun iyileştirilerek daha az miktarda kayıplar verilerek daha çok verim sağlanmasında önemli bir rol oynamaktadır (TSE, 2022).

Müslümanlar açısından gıda ürünlerinin dini usullere uygun veya uygun olmadığı, başka bir ifadeyle helal mi yoksa haram mı olduğu önemlidir (Nakyinsige vd., 2012).

Helal ürünler, yalnızca haram olmayan ürünler değil, İslam dini hükümlerine göre kirli olarak kabul edilen maddelere bulaşmamış ürünleri de içermektedir (Kaya, 2021; Lojiport, 2021).

Helal kavramı, davranış biçiminden konuşma adabına, insanların giyim ve kuşamından gıdalara kadar pek çok olguyu kapsamaktadır. Dünyada helal logosu, ilk defa 1971 yılında Malezya’da kullanılmış ve 1982 yılına gelindiğinde ise ilk helal sertifikasını yine Malezya Devleti tarafından gerçekleştirilmiştir (Yener, 2015: 163). Türkiye’de ise ilk helal sertifikalandırma işlemi 2011 yılında Türk Standartları Enstitüsü (TSE) tarafından yapılmıştır (TSE, 2021).

Helal Lojistiğin Bileşenleri

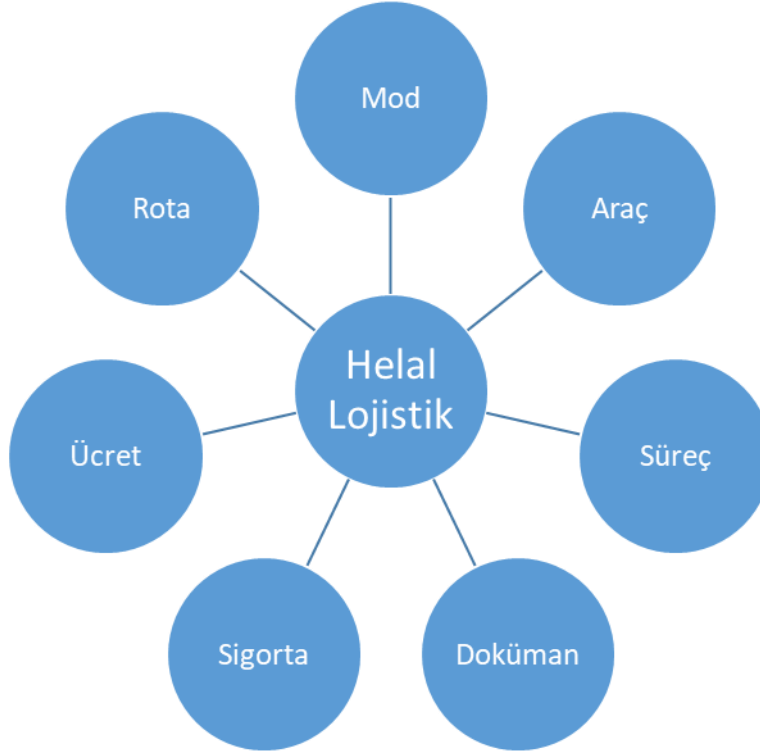

Kaynak: (Küçük, 2017).

Uluslararası Pazarlar Açısından Helal Tedarik Zinciri

Yapılan araştırmalar neticesinde gayrimüslimlerin de daha sağlıklı, daha hijyenik ve güvenilir bulduklarından dolayı helal ürünleri tercih etmektedirler (Öztürk vd., 2015). Yapılan bir diğer araştırmada ise Budist ve Hindu olanların %90’ı, Yahudilerin %16’sı ve Müslümanların da %75’inin gıda seçimi konusunda dini kural ve yasaklara uydukları görülmektedir. Araştırmalar sonucunda helal ürün pazarı, potansiyel olarak gelecekte yüksek pazarlar arasında yer almaktadır (Henderson, 2015; Halim vd., 2014).

Helal ürünler ve hizmete karşı insanların isteklerinin artması sonucuna bağlı olarak helal ürünlerin çeşitliliği de genişleyerek helal ürün sektörü her geçen gün büyümeye devam etmektedir. Helal yiyecekler ve içecekler, helal ecza ve kozmetik ürünleri, helal tarım, helal lojistik, helal meyve ve sebze, helal teknoloji ve helal turizm ve helal tedarik zinciri helal ürün ve hizmetlerden bazılarını oluşturmaktadır (Torlak, 2012).

Yapılan araştırmalar sonucunda uluslararası piyasalarda helal gıda zincirine ve dolaylı olarak helal tedarik zincirine olan ihtiyaçların gün geçtikçe arttığı belirlenmektedir. Örneğin, Malezya’da yaşayan Müslüman nüfusunun %90’ı, Hollanda’da yaşayan Müslüman nüfusunun ise %70’i, ölçüt olarak, helal

ürün ve hizmetler için helal lojistik ilkelerinin uygulanması halinde, satın alacakları bu ürünlere değerinden fazla ücret ödeyebileceklerini belirtmişlerdir.

2020 yılı verilerine göre, uluslararası piyasada helal ürün ticareti yaklaşık olarak 3 trilyon dolar seviyelerindedir. Bu rakamın %60'ı gıda sektörü, %25'i ecza sektörü, %10'u kozmetik alanında ve %5'ni ise diğer ürünler oluşturmaktadır. İslam İşbirliği Teşkilatı (İİT) üyesi olan ülkelerin ekonomik büyüme rakamlarına göre, üye olmayan diğer ülkelere göre çok daha fazladır. 2013 - 2018 yılları arasında bu oran, Dünya geneli için yaklaşık %5,3 seviyelerinde iken İslam İşbirliği Teşkilatına üye olan ülkeler için ise %6,3'tür. İslam İşbirliği Teşkilatına üye ülkelerin gıda harcama tutarları, Dünyadaki toplam gıda harcama tutarlarının yaklaşık olarak % 17,5'ine, hazır giyim harcama tutarlarının ise %12'sini oluşturmaktadır. 2020 yılında Müslüman nüfusunun turizm harcamaları, 150 milyar dolar seviyelerindedir. (Bu rakam içerisinde umre ve hac harcamaları dahil değildir.) Müslüman nüfusunun turizm tercihlerini helal gıda uygulamalarından yana kullanmaları bu rakamı önemli hale getirmektedir (Kaya, 2021; Lojiport, 2021).

Sonuç

2020 yılı verilerine göre, uluslararası piyasada helal ürün ticareti yaklaşık olarak 3 trilyon dolar seviyelerindedir. Bu rakamın %60'ı gıda sektörü, %25'i ecza sektörü, %10'u kozmetik alanında ve %5'ni ise diğer ürünler oluşturmaktadır. İslam İşbirliği Teşkilatı (İİT) üyesi olan ülkelerin ekonomik büyüme rakamlarına göre, üye olmayan diğer ülkelere göre çok daha fazladır. 2013 - 2018 yılları arasında bu oran, Dünya geneli için yaklaşık %5,3 seviyelerinde iken İslam İşbirliği Teşkilatına üye olan ülkeler için ise %6,3'tür. İslam İşbirliği Teşkilatına üye ülkelerin gıda harcama tutarları, Dünyadaki toplam gıda harcama tutarlarının yaklaşık olarak % 17,5'ine, hazır giyim harcama tutarlarının ise %12'sini oluşturmaktadır. 2020 yılında Müslüman nüfusunun turizm harcamaları, 150 milyar dolar seviyelerindedir. (Bu rakam içerisinde umre ve hac harcamaları dahil değildir.) Müslüman nüfusunun turizm tercihlerini helal gıda uygulamalarından yana kullanmaları bu rakamı önemli hale getirmektedir (Kaya, 2021; Lojiport, 2021).

Helal endüstrisi etki alanı sürekli artan bir ticaret pazarı olarak ekonomik ve sosyal alanlarda güçlü bir potansiyele sahiptir. Helal olgusunun sadece Müslüman olanlar tarafından değil, Müslüman olmayan diğer inanç sahipleri tarafından da kullanılıyor olması, küresel çapta helal ürünlerin bilinmesine ve helal tedarik zinciri gerekliliğini ortaya çıkarmıştır. Helal tedarik zinciri yaklaşımı da helal endüstri talebini karşılamak için oluşturulmuştur. Sonuç olarak bu çalışmamızda helal tedarik zincirinin ne olduğunu helal tedarik zincirinin öneminden bahsedilmeye çalışılmış olup yeni bir endüstri olan helal endüstrisinin hemen hemen her gün önemini artırdığı vurgulanmaya çalışılmıştır.

Kaynakça

1. CTR, (2022). CTR Uluslararası Belgelendirme & Denetim Ltd. Şti, <https://belgelendirme.ctr.com.tr/>, (Erişim tarihi: 12.05.2022).
2. Güneş, Z. S., Yetim, H. (2020), Helâl Gıda Üretimi ve Tüketimi Z, İstanbul Sabahattin Zaim Üniversitesi, Mühendislik ve Doğa Bilimleri Fakültesi, Gıda Mühendisliği Bölümü, İstanbul, Türkiye. Journal of Halal Life Style 2020; 2(2), 70-94.
3. HAK, (2022). Türkiye Cumhuriyeti Helal Akreditasyon Kurumu, <https://www.hak.gov.tr/>, (Erişim tarihi: 14.05.2022).
4. Halim, M. A., Mohd, K. W., Mohd Salleh, M. M, Syed Omar, T. ve Ahmad, A. A. (2014). Mohd Kashim, Costumer Protection of Halal Products in Malaysia: A Literature Highlight. ProcediaSocial and Behavioral Sciences, 121, 68-78.

5. Henderson, J. C. (2015). Halal Food, Certification and Halal Tourism: Insights from Malaysia and Singapore. *Tourism Management Perspectives*, 19, 160-164.
6. Kaya, O. (2021,). Helal Lojistik, Türkiye için Bir Fırsat Olabilir mi?. <https://www.lojiport.com/helal-lojistik-turkiye-icin-birfirsat-olabilir-mi-91441h.htm>, (Erişim tarihi: 14.05.2022).
7. Khan, M. I., Haleem, A., & Khan, S. (2018, April). Defining halal supply chain management. In *Supply Chain Forum: An International Journal* (Vol. 19, No. 2, pp. 122-131). Taylor & Francis.
8. Küçük, (2017). Orhan Küçük, Helal Lojistik: Kavramsal Bir Değerlendirme, Kastamonu Üniversitesi İslam Ekonomisi Uygulama ve Merkezi Bülteni, Kasım-Aralık, 2017.
9. Lodhi, A. U. (2009). *Understanding Halal Food Supply Chain*. Chesham: HFRC UK Limited.
10. Lojiport. (2021). Helal Lojistik, Türkiye için bir fırsat olabilir mi?. <https://www.lojiport.com/helal-lojistik-turkiye-icin-birfirsat-olabilir-mi-91441h.htm>, (Erişim tarihi: 11.05.2022).
11. Mathew, V. N. (2014). Acceptance on halal food among non-Muslim consumers. *Procedia-Social and Behavioral Sciences*, 121, 262-271.
12. MFA, (2022). Dışişleri Bakanlığı, <https://www.mfa.gov.tr/islam-isbirligi-teskilati.tr.mfa>, (Erişim tarihi: 15.05.2022).
13. Mücevher, (2021). ULUSLARARASI PAZARLAR İÇİN YENİ BİR STRATEJİ: HELAL LOJİSTİK, Süleyman Demirel Üniversitesi Sosyal Bilimler Enstitüsü Dergisi Yıl: 2021/2, Sayı: 40, s. 198-209
14. Nakyinsige, K., Bin Che Man, Y. ve Sazili, A. Q. (2012). Halal Authenticity Issues in Meat and Meat Products. *Meat Science*, 91, 207-214.
15. Öztürk, A., Nart, S. ve Altunışık, R. (2015). Tüketicilerin Helal Tüketim Davranışlarının Belirleyicileri: Planlı Davranış Teorisi Çerçevesinde Bir Araştırma. *International Journal of Islamic Economics and Finance Studies*, 1(2), 141-160.
16. Pahim, KMB., Jemali, S. ve Mohamad, S. J. (2012). The Importance Of Training For Halal Logistics Industry In Malaysia. *Humanities, Science and Engineering Research (SHUSER), IEEE Symposium*, Kuala Lumpur.
17. Rajogapol, S., Sitalakshmi, R., Ramanan, V. ve Subhadra, S. (2011). Halal Certification: Implication for Marketers in UAE. *Journal of Islamic Marketing*, 2(2), 138-153.
18. TDK. (2021). Helal Kavramı. <https://sozluk.gov.tr/>, (Erişim tarihi: 09.05.2022).
19. Torlak, Ö. (2012). İslam Ülkeleri Arasında Helal Ürün Pazarlama Potansiyeli, Problemleri ve Çözüm Önerileri. *Tüketici ve Tüketim Araştırmaları Dergisi*, 4(2), 1-10.
20. TSE, (2022). Türk Standartları Enstitüsü, <https://statik.tse.org.tr/upload/tr/dosya/icerikyonetimi>, (Erişim tarihi: 07.05.2022).
21. Türker, S., (2020). Helal ve Etik Araşt. Derg. / *J. Halal & Ethical Res.* 2 (1): 85-97, 2020. Helal Ve Güvenilir Gıda Selman TÜRKER. Necmettin Erbakan Üniversitesi, Mühendislik ve Mimarlık Fakültesi, Gıda Mühendisliği Bölümü, Konya, Türkiye
22. Yusuf, E., & Yajid, M. S. A. (2016). Halal pharmaceuticals and cosmeceuticals from the perspective of higher education. *Asian Journal of Pharmaceutical Sciences*, 11(1), 18-19.
23. Zailani, S., Kanapathy, K., Iranmanesh, M. ve Tieman, M. (2015). Drivers of Halal Orientation Strategy Among Halal Food Firms. *British Food Journal*, 117(8), 2143-2160.

AZƏRBAYCAN BANK SİSTEMİNDƏ KAPİTALIN ADEKVATLIĞI VƏ LEVEREC

ƏMSALLARININ ANALİZİ

Mehrab Kərimli

Azərbaycan Dövlət İqtisad Universiteti

mehrabkerimli96@gmail.com

Xülasə

Müasir dövrdə banklar iqtisadiyyatda ən mühüm maliyyə qurumlarıdır. Bankların fəaliyyətinə təsir göstərən bir çox faktorlar vardır ki, hər bir bank uğurlu olmaq üçün bu faktorlara diqqət yetirməlidir. Təsadüfi deyil ki, ölkəmizdə də son illərdə bir neçə bank müxtəlif səbəblərdən fəaliyyətini dayandırmışdır. Bu faktorlardan biri də kapitalın adekvatlığı anlayışıdır. Kapitalın adekvatlığı dedikdə qısaca kapitalın yetərliyi, bankın üzləşə biləcəyi problemlərə qarşı dayanıqlılığı nəzərdə tutulur. Bu tədqiqat Azərbaycan bank sistemində bankların kapital adekvatlığı və leverec əmsallarının tədqiq edilməsinə əsaslanır. Tədqiqatda əvvəlcə kapital strukturu, kapitalın adekvatlığı, leverec əmsalı və Azərbaycan bank sistemi barədə mövzu üçün əhəmiyyətli olan nəzəri məlumatlar əks etdirilmişdir. Tədqiqatın praktiki hissəsinə isə ölkəmizdə bank sektorunun öndə gələn banklarından olan Kapital Bank, Access Bank, Yelo Bank, Bank Respublika, Rabitə Bank və Azərbaycan Beynəlxalq Bankı cəlb edilmişdir. Sözü gedən bankların 2021-ci ilin sonuna olan kapitalın adekvatlığı və leverec əmsalları təhlil edilərək qanunla müəyyən edilmiş normalara uyğunluğu, banklarda bu əmsalların bir birindən fərqli olmasının səbəbləri müzakirə olunmuşdur.

Açar sözlər: bank sistemi, kapitalın adekvatlığı, leverec əmsalı.

Abstract

Today, banks are the most important financial institutions in the economy. Many factors affect the performance of banks, and every bank must pay attention to these factors in order to be successful. Therefore, several banks in our country have ceased operations for various reasons in recent years. One of these factors is the concept of capital adequacy. Adequacy of capital means, in short, the adequacy of capital and the resilience of the bank to the challenges it may face. This study is based on a study of banks' capital adequacy and leverage ratios in the Azerbaijani banking system. The study first provides theoretical information on capital structure, capital adequacy, leverage ratio and the banking system of Azerbaijan, which is important for the topic. Some of leading banks as Kapital Bank, Access Bank, Yelo Bank, Bank Respublika, Rabita Bank and the International Bank of Azerbaijan in Azerbaijan banking sector, were involved in the practical part of the study. By the end of 2021, the capital adequacy and leverage ratios of the banks in question were analyzed and their compliance with the norms established by law, and the reasons for the differences between these ratios in the banks were discussed.

Keywords: banking system, capital adequacy, leverage ratio.

Giriş

Banklar, hər bir ölkədə iqtisadiyyat və vətəndaşların rifahı üçün böyük əhəmiyyətə malikdir. Banklar, investisiya etmək üçün əlavə kapitalı olan və kapitalla ehtiyacı olan tərəflərin qarşılaşdırılması prosesində bir növ vasitəçi rolunda çıxış edirlər. Bu zaman, bankların vasitəçi rolu tərəflər arasında maliyyə əməliyyatlarının səmərəliliyini artırır. Eyni zamanda bankların təhlükəsizliyi təmin etməsi investorları daha çox investisiya etməyə, sahibkarları isə daha çox kapital axtarmağa sövq edir.

Müasir dövrdə kapital strukturu ilə bağlı məsələlər bütün müəssisələr kimi banklar üçün böyük əhəmiyyət daşıyır. Bu mövzuda ən önəmli faktorlardan biri də kapitalın adekvatlığıdır. Bu tədqiqatın məqsədi də məhz ölkəmizdə bankların kapitalın adekvatlığı və leverec əmsallarının analiz edilməsidir.

Tədqiqatın vəzifəsi Azərbaycanda bankların 2021-ci ilin sonuna olan kapitalın adekvatlığı və leverec əmsallarının müəyyən edilməsi və nəticələrin təhlilindən ibarətdir.

Bu tədqiqatın metodologiyası bir sıra hüquqi normativ sənədlərə, tədqiqatda cəlb edilmiş bankların maliyyə hesabatlarına əsaslanır. Bu mənbələr əsasında həmin bankların 2021-ci ilin sonuna olan I

dərəcəli kapitalın və məcmu kapitalın adekvatlığı əmsalları və eyni zamanda leverec əmsalları müəyyən edilmişdir.

Tədqiqatla bağlı bir sıra yerli və xarici mənbələrdən istifadə edilmişdir. Tədqiqatın praktiki hissəsində yer alan kapitalın adekvatlığı və leverec əmsalı göstəriciləri müvafiq olaraq həmin bankların rəsmi olaraq açıqladığı maliyyə hesabatlarına əsasən əldə edilmişdir.

Kapital Strukturu

Məcmu kapital anlayışı, bir mal və ya xidmət istehsal etmək üçün ehtiyac duyulan aktivləri əldə edə bilmək üçün borc, kredit verən qurumlar və ya investorlar tərəfindən şirkətə verilən mənbələrdir. (Boldizzoni, 2008). Hər bir şirkət gələcəkdə rəqibləri üzərində rəqabət üstünlüyü qazanmağı və davamlılığa nail olmağı hədəfləyir və bununla bağlı müəyyən strategiyalar hazırlayır. Bu strategiyalar tez-tez şirkətin ehtiyacı olan investisiyaların cəlb edilməsini də təmin edir. Şirkətlərin fəaliyyətlərini davam etdirə bilməsi və davamlılıqlarını qoruya bilmələri üçün mütləq şəkildə maliyyə resurslarına ehtiyacları vardır. Bu resurslar iki mənbədən əldə edilir: Şirkətin öz resursları (kapital) və xarici resurslar (öhdəliklər).

Hər bir müəssisənin tərtib etdiyi balans hesabatı ümumilikdə üç element olmaqla iki hissədən ibarətdir. Balans hesabatının bir tərəfi aktivlərdən digər tərəfi isə öhdəliklər və kapitaldan təşkil olunur. Kapital strukturunu, yəni müəssisənin hansı miqdarda borc və kapital hesabına maliyyələşdiyini balansın öhdəliklər və kapital hissəsinə baxmaqla anlamaq mümkündür. Kapital strukturu, firmanın borc, adi və imtiyazlı səhm kapitalı əsasında formalaşan maliyyələşdirilməsinin məcmusu olaraq da başa düşülə bilər. (Horne & Wachowicz, 2008).

Kapital, əldə edilmə üsuluna görə iki yerə ayrılır: daxili və xarici kapital. Daxili kapital şirkətin bölüşdürülməmiş mənfəət və s. kimi il ərzində əldə etdiyi öz gəlirləri hesabına formalaşır. Bununla birlikdə şirkətlər, fond bazarında səhmlərin buraxılması kimi üsullarla yeni ortaqlar, səhmdarlar tapır və bu yolla ehtiyac duyduqları vəsaiti xarici resurslar hesabına da qarşılaya bilirlər. Bu vəsaitin əldə edilməsi üçün mövcud olan yollardan biri də şirkətin xarici mənbələrdən borc götürməsidir. Borc kapitalı əsasən qısamüddətli və ya uzunmüddətli olaraq iki yerə bölünür. Bir il və ya daha az ödəmə müddəti olan borclar qısamüddətli, bir ildən daha artıq müddətdə ödənməli olanlar isə uzunmüddətli borclar sayılır. Uzunmüddətli borclar adətən əvvəlcədən müəyyən edilmiş müddətlərdə və faiz ödənişləri ilə sistematik şəkildə qaytarılır.

Kapitalın Adekvatlığı və Leverec Əmsalları

Kapital adekvatlığı konsepsiyası diqqətli və sərt idarəetmə tələb edən çox əhəmiyyətli bir konsepsiyadır. Kapital adekvatlığı anlayışı 1970-ci illərin ortalarında dünyada baş verən iqtisadi böhran ərəfəsində ortaya çıxmışdır. Bu dövrdən etibarən tənzimləyici orqanlar daha çox kapitala nəzarət prosesləri həyata keçirməyə və iflasın qarşısını almaq üçün yeni meyarlar və metodlar hazırlamağa məcbur oldular. Çünki, əvvəllər istifadə olunan kapital nisbəti bank kapitalının risk səviyyəsini müəyyən etmək iqtidarında deyildi. Banklar müxtəlif səviyyəli risklər daşıyan fərqli əməliyyatlar həyata keçirirlər. Öhdəliklər aktivləri üstələdikdə banklar müflisləşmə təhlükəsi ilə üzləşirlər və bu zaman zəhmdarlar da qərarlarını dəyişməyə və müəssisəyə investisiya qoymamağa meyilli olurlar. Bu tip risklərin qarşısını almaq və təsirini minimuma endirmək məqsədilə tənzimləyici qurumlar bankları kifayət qədər kapital ehtiyatı saxlamağa təşviq edirlər. (Thumbi, 2014).

Beynəlxalq böhrandan əvvəl, 1954-cü ildə Nigeriyada bank sektorunda iyirmi beş yerli bankdan iyirmi birinin adekvat kapitalın olmaması, aktivlərin düzgün idarə olunmaması və maliyyə çatışmazlığı səbəbindən fəaliyyətini dayandırması ilə bank sektoru böyük zərbə aldı. 2008-ci ildə baş verən beynəlxalq maliyyə böhranında da ABŞ-ın məşhur investisiya bankı olan Lehman Brothers iflas etdi. Daha yüksək gəlirlər və sürətli böyümə hədəfləri bankın qeyri-kafi kapital strukturuna sahib olmasına gətirib çıxardı. Hansı ki, bankın 700 milyard dollar dəyərində olan ümumi aktivlərinin 675 milyard dolları borc hesabına maliyyələşirdi. Müasir dövrdə bankların əksəriyyəti kapital adekvatlığına çox ciddi yanaşırlar. Çünki, kapital adekvatlığının eyni zamanda bankın stabilliyini təmin etdiyi, idarəetməni təkmilləşdirdiyi, gəlirliliyə müsbət təsir göstərdiyi, aktivlərin daha keyfiyyətli idarə edilməsini təmin etdiyi və riskləri azaltması hesab olunur.

Maliyyədə istifadə olunan ən geniş yayılmış əmsallardan biri də leverec əmsalıdır. Leverec əmsalı əsasən üç növə ayrılır: maliyyə levereci, əməliyyat levereci və ümumi (birləşdirilmiş leverec).

Maliyyə levereci, müəssisənin borcdan istifadə dərəcəsi olaraq başa düşülür. Əgər borc nə qədər çoxdursa borcun ödənilməsi xərcləri də bir o qədər yüksək olur. Buna görə də, maliyyə menecerləri xüsusilə kapital strukturu ilə bağlı qərarlar qəbul edərkən maliyyə leverecinin necə qiymətləndirildiyini, ölçüldüyünü bilməlidirlər. (Gitman & Zutter, 2012). Maliyyə leverecinin müxtəlif hesablama metodları vardır. Bunlardan biri də borcların kapitalla nisbətidir.

Maliyyə riski, maliyyə leverecindən yaranan bir risk növüdür. Bir şirkət üçün maliyyə riski, borcun istifadəsi ilə bağlı faiz məbləğindən riskə aiddir. Bu risk növü, firmanın xalis mənfəəti və ya səhm üzrə mənfəətindəki qeyri-müəyyənliyin (dəyişkənliyin) artmasına və bu yolla da borcu ödəmədə çətinliklər yaşaması ehtimalının artmasına səbəb ola bilər. Borcdan istifadə firmanın maliyyə xərclərini və bununla da maliyyə riskini artırır. Yüksək maliyyə levereci həm səhmdarların gəlirlərinin qeyri-müəyyənlik dərəcəsini həm də faizlərin ödənilməsində çətinlikləri artırır. Ümumiyyətlə borcdan istifadə etməyən və sırf öz kapitalı hesabına maliyyələşən müəssisənin heç bir maliyyə riski yoxdur. Maliyyə riski, maliyyə leverecinin analizi ilə müəyyən edilə bilər. (Karadeniz, 2012).

Əməliyyat levereci, müəssisənin xərclərinin strukturunda sabit xərclərin miqdarını göstərən əmsaldır. Əməliyyat levereci yüksək olan müəssisələrin xalis mənfəəti dəyişikliklərə daha həssasdır. Satışlardakı kiçik bir artım və ya azalma müvafiq olaraq xalis mənfəətdə də müəyyən artım və ya azalmaya səbəb ola bilər. (Kartal, Gündüz və Sevim, 2013).

Azərbaycanda Bankların Kapitalın Adekvatlığı və Leverec Əmsalları Üzrə Analizi.

Azərbaycan Respublikasında bank kapitalının adekvatlığı əvvəlki dövrlərdə Azərbaycan Respublikasının Maliyyə Bazarlarına Nəzarət Palatasının 2018-ci il 16 noyabr tarixli qərarı və bu qərara əlavə edilmiş dəyişikliklərə əsasən müəyyən edilirdi. Lakin 28 noyabr 2019-cu il tarixində ölkə prezidentinin qərarına görə bu qurum ləğv edildi. 24 aprel 2020-ci il tarixində Azərbaycan Respublikası Mərkəzi Bankının İdarə Heyətinin aldığı qərara əsasən “Bank kapitalının və onun adekvatlığının hesablanması qaydaları” təsdiq edilmişdir. (<https://www.cbar.az/law-28/regulations-on-calculation-of-bank-capital-and-its-adequacy>). Bu qərarla kapital və kapital adekvatlığı ilə bağlı bir çox təriflər və müxtəlif əmsalların hesablanması üsulları öz əksini tapmışdır. Bu qərarla qeyd olunan ən vacib təriflər aşağıdakılardır.

- Məcmu kapital (xarici bankların yerli filialları üçün məcmu kapitalla bərabər tutulmuş vəsait) - prudensial hesabatlıq məqsədləri üçün istifadə olunan kapital olmaqla, bu Qaydalarda

müəyyən edilmiş I dərəcəli (əsas) və II dərəcəli (əlavə) kapitala daxil olan komponentlərin (elementlərin) cəmi və onlardan tutulmaların fərqi;

- Risk dərəcəsi üzrə ölçülmüş aktivlər - tutulmalar çıxıldıqdan sonra balans aktivlərinin və balansdankənar öhdəliklərin hər birinin risk dərəcəsinə əsasən qiymətləndirilmiş dəyəri;
- Kapitalın adekvatlıq əmsalları - bu Qaydalarda müəyyən edilmiş düsturlarla hesablanan I dərəcəli kapitalın və məcmu kapitalın ayrılıqda risk dərəcəsi üzrə ölçülmüş aktivlərə nisbəti;
- Leverage əmsalı - bankın I dərəcəli kapitalının (bu Qaydaların 8.1.1-ci yarım bəndində müəyyən edilmiş tutulmalardan sonra) balans aktivlərinə və bankın hesablarında girov qoyulmuş Azərbaycan Respublikasının milli valyutası ilə, xarici valyuta ilə və ya bank metalları ilə təmin olunmuş hissəsi istisna olmaqla, balansdankənar öhdəliklərinə nisbəti;
- Balansdankənar öhdəliklər - qərantiyalar, zəminlik və oxşar şərti öhdəliklər, kredit alətləri (kredit xətləri üzrə öhdəliklərin icra olunmamış hissəsi və oxşar kredit öhdəlikləri) və akkreditivlər;

Buradan da görüldüyü kimi məcmu kapital bankın I və II dərəcəli kapitallarından təşkil olunur. I dərəcəli kapitalın miqdarı məcmu kapitalın 50%-dən az olmamalıdır. Bu da eyni zamanda II dərəcəli kapitalın I dərəcəli kapitaldan çox ola bilməməsi deməkdir. I və II dərəcəli kapitallara aşağıdakı komponentlər aiddir:

Cədvəl 1: Bankların I və II dərəcəli kapitallarının strukturları.

I dərəcəli kapital	II dərəcəli kapital
Dövriyyəyə buraxılıb tam ödənilmiş adi səhmlər (bank tərəfindən geri alınanlar istisna olmaqla)	Cari ilin mənfəəti
Dövriyyəyə buraxılıb tam ödənilmiş qeyri-kumulyativ müddətsiz imtiyazlı səhmlər	Ümumi ehtiyatlar
Kapital artıqlığı	Qeyri-kumulyativ müddətsiz imtiyazlı səhmlər istisna olmaqla, kapitalın hibrid elementləri.
Keçmiş illərin bölüşdürülməmiş xalis mənfəəti	

(<https://www.cbar.az/law-28/regulations-on-calculation-of-bank-capital-and-its-adequacy>, 2022).

Bank kapitalının və onun adekvatlığının hesablanması qaydalarına əsasən aşağıda göstərilən düsturları qeyd etmək mümkündür.

1. I dərəcəli kapitalın adekvatlığının hesablanması:

$$\frac{T1 - TT1}{RÖA (Kr) + RÖA (Br) + RÖA (Ər)} \times 100\%$$

2. Məcmu kapitalın adekvatlığının hesablanması:

$$\frac{TC}{RÖA (Kr) + RÖA (Br) + RÖA (Ər)} \times 100\%$$

3. Leverage əmsalının hesablanması:

$$\frac{\text{I dərəcəli kapital} - \text{I dərəcəli kapitaldan tutulmalar}}{\text{balans aktivləri} + \text{balansdankənar öhdəliklər}} \times 100\%$$

Qeyd edilən düsturlarda T1 – I dərəcəli kapitalı, TT1 – I dərəcəli kapitaldan tutulmaları, TC – məcmu kapitalı, RÖA (Kr), RÖA (Br) və RÖA (Ər) isə müvafiq olaraq kredit riski, bazar riski və əməliyyat riski üzrə ölçülmüş aktivləri göstərir.

Mərkəzi Bankın, bank kapitalının və onun adekvatlığının hesablanması qaydalarına əsasən Azərbaycan Respublikasında I dərəcəli kapitalın adekvatlığı, məcmu kapitalın adekvatlığı və leverec əmsallarının minimum hədləri aşağıdakı kimi müəyyən edilmişdir.

Cədvəl 2: Azərbaycan bank sistemində kapitalın adekvatlığı və leverec əmsallarının minimum hədləri.

	Sistem əhəmiyyətli banklar üçün norma	Sistem əhəmiyyətli banklar istisna olmaqla norma
I dərəcəli kapitalın adekvatlıq əmsali	6%	5%
Məcmu kapitalın adekvatlıq əmsali	12%	10%
Leverec əmsali	minimum 5%	minimum 4%

(<https://www.cbar.az/law-28/regulations-on-calculation-of-bank-capital-and-its-adequacy>, 2022).

Aşağıdakı cədvəldə tədqiqata cəlb edilən bankların 2021-ci ilin sonuna olan I dərəcəli kapitalın adekvatlığı, məcmu kapitalın adekvatlığı və leverec əmsalları əks olunmuşdur.

Cədvəl 3: Azərbaycanda 2021-ci ilin sonuna banklarda kapitalın adekvatlığı və leverec əmsalları.

	I dərəcəli kapitalın adekvatlıq əmsali	Məcmu kapitalın adekvatlıq əmsali	Leverec əmsali
Kapital Bank	9,5%	15,5%	5,7%
Access Bank	7,5%	11,86%	5,46%
Yelo Bank	8,94%	12,57%	6,7%
Bank Respublika	8,12%	13,66%	5,33%
Rabitə Bank	14,23%	15,7%	8,44%
Azərbaycan Beynəlxalq Bankı	17,14%	19,66%	8,7%

Beynəlxalq maliyyə hesabatları standartlarına görə banklar maliyyə hesabatlarını açıqlamalıdır. Çünki, beynəlxalq konsepsiyalara əsasən bu hesabatlar müştərilərin qərarlarında rol oynaya bilər və buna görə də əlçatan olmalıdır. Odur ki, ölkəmizdə də banklar mütəmadi olaraq rüblük və illik şəkildə öz maliyyə hesabatlarını açıqlayırlar. Yuxarıda göstərilən 3-cü cədvəldəki məlumatlarda məhz bankların

təqdim etdiyi həmin maliyyə hesabatlarından əldə edilmişdir. Sözü gedən bankların kapitalın adekvatlığı və leverec əmsallarına baxdıqda bunu deyə bilərik ki, bankların maliyyə əmsallarının hər biri Mərkəzi Bank tərəfindən müəyyən olunan kriteriyalara uyğundur. Banklar arasında isə bu göstəricilərə əsasən təbii ki, müəyyən fərqlər mövcuddur. Hansı ki, bunlar da bankın böyüklüyündən, kapitalından, aktivlərindən, göstərdiyi xidmətlərdən və s. asılıdır.

Nəticə

Bu tədqiqatın məqsədi Azərbaycan bank sistemində bankların kapitallarının adekvatlıq əmsalları və leverec əmsallarını analiz etməkdir. Bu məqsədlə ölkəmizdə bank sektorunda fəaliyyət göstərən Kapital Bank, Access Bank, Yelo Bank, Bank Respublika, Rabitə Bank və Azərbaycan Beynəlxalq Bankının rəsmi olaraq elan etdiyi 2021-ci ilin sonuna olan bank kapitalının adekvatlığı və leverec əmsalları ələ alınmışdır. Tədqiqatda da qeyd edildiyi kimi Azərbaycan Respublikasında sistem əhəmiyyətli banklar istisna olmaqla digər banklar üçün normalar I dərəcəli kapital adekvatlığı üçün 5%, məcmu kapitalın adekvatlığı üçün 10% və leverec əmsalı üçün isə minimum 4% olaraq müəyyən edilmişdir. Nəticələrə əsasən bunu görmək olar ki, bu tədqiqata cəlb edilmiş bütün banklarda Azərbaycan Respublikası Mərkəzi Bankı tərəfindən müəyyənləşdirilən kapital adekvatlığı və leverec əmsalları normalarına ciddi şəkildə əməl edilmişdir. Bununla birlikdə bankların maliyyə əmsalları arasında fərqlər mövcuddur. Azərbaycan Beynəlxalq Bankı həm kapitalın adekvatlığı həm də leverec əmsallarında digər rəqiblərini xeyli qabaqlaması ilə diqqət çəkir. Eyni zamanda Rabitə Bankda I dərəcəli kapitalın adekvatlığı əmsalında önəmli göstəriciyə sahibdir. Sözü gedən banklar arasında nisbətən aşağı əmsallara Access Bankın malik olduğunu söyləmək mümkündür. Ümumilikdə isə digər göstəricilər arasında o qədər də ciddi fərqlər müşahidə edilmir.

Ədəbiyyat Siyahısı

1. Boldizzoni F. (2008). Means and ends: The idea of capital in the West, 14.
2. Van Horne J,C. və Wachowicz J,M. (2008). Fundamentals of financial management, 452.
3. Yiğit F. (2016). Sermaye yapısı ve sermaye yapısı teorileri, 10.
4. Jaffe J., Ross S,A. və Westerfield W,R. (2013). Corporate finance, 478-479.
5. Thumbi G. (2014). Effect of credit risk and working capital on capital adequacy for commercial banks in Kenya, 5.
6. Gitman L,J. və Zutter C,J. (2012). Principles of managerial finance, 508.
7. Karadeniz E. (2012). İstanbul Menkul Kıymetler Borsasında işlem gören turizm şirketlerinin işletme, finansal ve toplam risk düzeylerinin kaldıraç analiziyle değerlendirilmesi.
8. Kartal A., Gündüz H.R., ve Sevim A. (2013). Maliyet yönetimi, 70.
9. www.cbar.az
10. <https://www.kapitalbank.az/reports>
11. <https://www.accessbank.az/az/our-bank/in-figures/>
12. <https://www.yelo.az/az/about-bank/reports/year/>
13. <https://www.bankrespublika.az/az/reportsnew>
14. <https://rabitabank.com/maliyye-hesabatları>
15. <https://abb-bank.az/az/maliyye-ve-investisiya/hesabatlar>

THE IMPACT OF COVID-19 PANDEMIC TO MIGRATION PROCESSES IN AZERBAIJAN

Mehriban Aliyeva

Azerbaijan State University of Economics (UNEC),

mehriban_aliyeva@unec.edu.az

Emiliya Huseynova

Mingachevir State University

emiliya-huseynova@mail.ru

Tural Khalilov

Azerbaijan State University of Economics (UNEC),

xalilovlive@gmail.com

Summary

In the age of globalization the borders among the states are being erased and the new opportunities are being opened, including for the usage of the professional skills. Labor migration has existed throughout the entire period of society's life and this process is currently increasing on a global scale. Migrants often meet the barriers in their search for the most acceptable working conditions. As a result of COVID-19 pandemic the migrants suffer more than the local population for many reasons. First, as money transfers by labor migrants are decreased, the social situation of their families becomes complicated. Secondly, migrants themselves face financial difficulties due to the fact that they lose their daily income during the quarantine period. Third, as they do not receive medical care in time, their risk of suffering Coronavirus as well as other diseases increases. Those who have the opportunity to return the native land are away from the labor process for few weeks due to the quarantine period in their home countries. All these are serious signals for decision-making by potential migrants and create a shock effect for the "suggestion" of labor migration. COVID-19 significantly reduced the "demand" for labor migrants, as it reduced the economic activity of labor migrants from Azerbaijan in the main destination countries, especially in Russia. Each of these factors had a significant impact to labor migration and mobility from Azerbaijan.

Keywords: Covid-19, migration, demand, suggestion, labor migration, migrant transfers

Introduction

The nature of modern migration reality is quite bright is reflected in the socio-economic trends of the Azerbaijani society. Given the current realities of migration processes, it can be found that the notion of labor migration today has acquired a comprehensive and multilateral nature, which includes different categories of migrants and types of movement of the population. In this context, with a view to concretizing the concept of "Migration" and prevention of discrepancies need to be detailed terminology by attributing refinement expressions that will help to understand the peculiarities of migration processes more thoroughly (Gudrun,1999).

First of all, it is necessary to determine the status of Azerbaijan in terms of migration attractiveness, i.e. to determine which type of country it belongs to - countries that attract the international migration or countries that push migrants out of their territory. The question is much broader and its geography goes beyond the borders of the territories of the former Soviet republics. It is about the general position of our Republic in the global international redistribution of the demographic resources.

Talking about the impact of COVID-19 pandemic to the migration process, we mean the effect of the pandemic on migrant transfers. Thus, the pandemic has a greater impact on the lives, working conditions and social protection of migrants than the local population. Because many migrants are deprived from the social protection opportunities and high-quality health services. As unemployment

benefits and other payments are not attributed to migrants by most state during the pandemic period the additional problems arise for migrants. But the impact channels of migration to the economy are realized both through the withdrawal of the workforce from the local economy (negative impact) and through migrant transfers (positive effect). Although pandemics, wars, terrorist acts and other economic shock events are essentially different, the mechanism of their impact to the economy is similar. So, not depending on the reason the amount of currency sent by migrants to their country is decreasing. This may be due to the reduction in demand for migrant labor due to the epidemic or legislative restrictions on the activities of migrants in that country and so on. In all cases the last result is similar, it means the migrant transfers have decreased sharply.

Features of international migration in Azerbaijan

The collapse of the socialist system led to the emergence of huge human areas – new exporters of labor to developed countries. Modern migration processes affected the republics most sharply The former Soviet Union, in terms of such negative aspects as leakage the demographic problem, the weakening of some industries industry, the dependence of the economy of small states on the volume foreign exchange transfers of migrants to their homeland (Bekiashev,2013).

The phenomenon of "brain drain" occupies a separate place within the framework of theoretical research in the field of emigration processes, conditioned by priority for donor countries. "Brain drain" is capable of cause irreparable damage to the intellectual potential of the state, and so most poses a threat to national security. Permanent departure specialists from developing countries in highly developed capitalist countries. States can be interpreted as a form of purposeful pumping high-performance forces from poor countries to the rich. Loss state of its science and scientific and technical potential dooms it to further development of the most capital-intensive fuel and raw materials industries. The solution of the problem of the outflow of personnel from the country requires a specific approach. At first of all, the state should reduce the detrimental impact of pushing factors. To achieve this goal, some tasks are required:

- an increase in government subsidies in priority areas of science, culture, art, sports in order to prevent the emigration of scientists, highly qualified specialists and talented people;
- carrying out works on stimulating re-emigration highly qualified specialists who went abroad for permanent residence or labor contracts;
- an increase in the number of state programs in the education system, with the purpose of distributing students in foreign educational institutions for Training of specialists in the sectors of the economy with a deficit qualified personnel;

As for the international labor market, it is labor migration forms the movement of labor in this sector. Displacement of the labor force form on the international market the mechanism of supply and demand, and in As a result, migration supplies specific specialized markets qualified personnel. As a combination of national labor markets, oriented towards a foreign employer, international markets contribute to the qualitative development of national labor markets. This process, in turn, is facilitated by the integration of states and globalization of the world economy, creating a favorable atmosphere for transboundary fluxes (Ivanov,2015).

International labor migration is a complex interweaving social and cultural relations of many regions and peoples of the world. The current process of international labor migration requires special attention of scientists. In recent decades, the nature of migration movements has almost completely

changed. On international migration has evolved into one of the parts of the world economic system (Vorobyova, 2018).

The collapse of the USSR, accompanied by spontaneous processes in the socio-economic, cultural and political life of the Soviet people, the emergence of crisis situations manifested in hyperinflation, scarcity budget, production decline. Corruption, non-purposeful expenditure means of the national economy, as well as outbreaks of ethnic conflicts the whole country led to an unstable difficult state of society. All these contradictory processes in their entirety were reflected in the example Azerbaijan, which was the foundation of a large-scale flows of forced labor migration from the republic. In the 90s Azerbaijan was not the economic leader of the region. Then the country was in very bad conditions. And many displaced persons moved to Russia. That's why today we have such a large number.

Today Azerbaijanis are considered the millionth Diaspora and there are a lot of them in Russia. This is the result of the Nagorno-Karabakh conflict. According to the latest data from the Federal migration service, such outflow from Azerbaijan is not observed. Azerbaijan is definitely not the leader in the number of its migrants. In addition, many Azerbaijanis who found themselves on the territory of Russia after the 90's have already been naturalized here. In other words, they have received Russian citizenship. Of course, these 1.5 million are not all citizens of Azerbaijan. There are accurate statistics on the population census. About 700,000 Azerbaijanis are Russian citizens (Lipman, 2019). They are not temporary migrants. They are Russians, all of them have Russian passports. One cannot see so many successful Azerbaijanis in other states as in Russia. It is worth paying attention to the Forbes list, there are quite a lot of our compatriots, and first of all-from Russia.

Azerbaijanis are involved in various sectors in this country and they are competitive workforce. Mobility, flexibility and the ability to adapt to the new conditions are extremely important for migrants and those who possess these qualities displace those who do not have them.

Many people think that only unskilled Azerbaijanis go to Russia, but it is not always so. They work in the field of trade, in the construction and in many other fields, it all depends on the region. In the Siberia in the sector of oil and gas, in Moscow – trade and banking, etc. Many Azerbaijanis work in the healthcare sector, they work in research organizations and many journalists of Azerbaijani origin have appeared in the Russian media (Bekiashev, 2013). It is necessary to understand what prevents people from working in their specialty. For example, if a person is a professional winemaker, why should he work in the field of trade, and not to be busy with what he knows? In Russia there are vineyards that make wine and the experienced people in this field should be useful there. And the same can be said for many other specialties. The host country itself should be interested in creating the enabling environment and making full use of the knowledge and experience of migrants. It is important for the latter not to lose their qualifications.

To predict the impact of immigration on current socio- political and economic processes in the country in the coming decades a review of the demographic situation in Azerbaijan is presented to the eve of the collapse The Soviet Union and the beginning of large-scale migration movements of the Republic's population. In parallel, reasons and incentives are given, encouraging people to make decisions about migration. In the article, the dividends of migration processes are the remittances of migrants are a fundamental criterion, according to which the efficiency of labor migration from the country. Cash payments Azerbaijani migrants stimulate domestic demand in the country. This factor creates a favorable atmosphere for the growth of production and employment, especially in the regions of the Republic of Azerbaijan, flow of foreign investment. An essential positive feature of foreign exchange income of migrant workers is the lack of additional costs associated with employment of

people in the production sector export goods. This is due to the fact that a significant part of the migratory workforce from Azerbaijan is represented by unqualified working people.

As the next detrimental effect of international migration, I want to note the fact of the de-qualification of Azerbaijani qualified labor migrants. This is due to the fact that because of competition to a migrant it is necessary to occupy vacancies not corresponding to his professional qualifications. As a result, the specialist is eventually exposed and the effect of winning re-emigration disappears.

Continuing to list the negative aspects of migration, it is necessary affect the likelihood of the donor state becoming more dependent on foreign demand for labor. Involving more and more people in emigration processes and concentration of labor, the main Thus, in one country the economic well-being of the Republic of Azerbaijan from socio-political changes, occurring in the recipient country.

In the case of our republic, this recipient country, of course, is the Russian Federation. Although the vector of migration flows from Azerbaijan differ in different directions (Turkey, Ukraine, Belarus; Iran; States of Western Europe; USA, Canada; Australia). The oil producing states of the Middle East.), the lion's share of migrants settled in Russia. In this context, Russia's exclusivity in the study of the peculiarities of the Azerbaijani emigration is beyond doubt.

How completely would not the mechanism of state regulation, the process of employment of citizens in foreign labor markets through commercial firms cannot be 100% effective and without manifestations of offenses. Of course, in the process of labor migration for the role of private employment agencies to downplay would be wrong. But in the practice of the Republic of Azerbaijan to provide employment own citizens abroad on the responsibility of private agencies and to be limited only by regulation through the adoption of normative- legislative acts will not become a panacea for all problems of the Azerbaijani. .

The degree of state intervention in the employment process migrants with intensive migration of the population abroad implies a transition from a regulatory function to a new one the stage where the state participates directly as an intermediary. Unlike private agency employment state intermediary organization acts as a person who is not materially interested, thus providing migrant alternative employment. Consequently mediation of the state in the Republic of Azerbaijan in the sphere of recruitment of citizens should tend to a phased monopolization separate directions of this process.

Undoubtedly, state hegemony should not carry overwhelming character in the sector of recruitment of migrants. Necessarily, multilateral coverage state should leave real economic terms for activities of private employment agencies.

In the light of the foregoing, the development of a set of measures to organize state intermediary agencies for employment abroad should be one of the primary directions in the activity migration service. Structure of the activity of the intermediary firm involves the following main tasks:

- Development of a system for registering the composition of the emigration workforce the level of qualifications and occupation;
- Issuance of individual temporary licenses for employment in other country;
- Study of the situation in foreign labor markets with the purpose of determining the most favorable regions for employment;
- Negotiations on concluding bilateral agreements on workplaces of labor migrants from Azerbaijan, if possible in accordance with their professional qualifications;
- Accommodation of representative offices at migration consulates;

- Timely response to the solution of problems encountered by migrants, licensed to work in another country;
- Identify the main directions of improving the legal regulation of international labor migration in Azerbaijan.

As for the migration in Azerbaijan in recent years, here mainly Arab countries. The visa regime was simplified for the countries of the Persian Gulf and some other Arab countries in 2016. As a result, according to official data, 500 tourists come from these countries every day. Azerbaijan is a convenient place for tourists from Iran and Arab countries. The Arabs, in general, stay in four-, five-star hotels. And only tourists arriving from Iran prefer three-star hotels. Other reasons are the devaluation of manat (due to which it was not so expensive to live in the equivalent of a dollar equivalent), the relatively European look of the city, and the availability of entertainment, which cannot be in Islamic countries - to take at least alcohol. With migrants, we are still calm - they do not aspire to us, choosing countries richer, and we do not call them, because our problems are enough. Nevertheless, citizens from different Arab countries in Baku and even regions are more and more. This number of Arabs in our country was not, perhaps, since their invasion of the Caucasus in the IX-XX centuries.

Current situation with COVID-19

Spreading from the first months of 2020 the COVID-19 virus reached the level of pandemic, had the significant impact on the world economy and inter-country economic relations. One of the processes in the world affected by the Covid-19 pandemic is international and even domestic labor migration. Among the struggle measures most widely used against pandemic were the closure of cross-country borders and the restriction of intercity movement in some countries in order to reduce people's physical contact. Such measures were applied in Azerbaijan immediately after the pandemic was announced. The borders of the country were closed practically. Labor migrants and students from other countries were returned on special flights.

In other countries labor migrants from Azerbaijan preferred to return to the country as soon as possible, avoiding the danger of spreading the virus in those countries. Because the situation with the COVID-19 pandemic was more alarming in Russia, Turkey, America and Europe, where migrants from Azerbaijan were predominant. Unfortunately, this process is still going on. According to data for April 2022 about 511 million people have infected with this disease. 6.2 million of them died (worldometers, 2022). According to World Bank data the global economic loss in 2020 was close to 4 trillion dollars (statista, 2022). As inter-country economic relations have not fully recovered yet and restrictions continue in most countries, there is no doubt that economic losses will be high in 2022.

In countries with a greater number of Azerbaijani migrants, especially in Russia and Turkey, the impact of Covid-19 pandemic was very strong. In Russia, beginning from the second half of March 2020, the incidence of infection steadily increased rapidly. Within a month and a half the number of infected exceeded 200 thousand people. In another country - in Turkey, where there were a lot of Azerbaijani migrants, more than 140 thousand people were infected. Such situation necessitated measures related to the closure of areas of economic activity and the restriction of physical contact of the population. The limitation of physical contact among people and the activities of economic sectors led to the fact that migrants either returned to their country or ceased labor activity. According to statistics for September 2021 the total number of people infected in Russia and Turkey was more than 7

million, but the number of died people was about 200 thousand and 63 thousand. In both countries the number of daily infections was higher than 20,000.

The COVID-19 situation in Azerbaijan was relatively stable and less effective than in other neighboring countries. Of course, the main reason for it was the faster and more flexible reaction to the COVID-19 pandemic in Azerbaijan, as well as the introduction of more serious limitations. Keeping that problem under strict control the leadership of the country provided the health care system with the necessary funds and resources. The provision of monthly compensations was provided for reducing possible impacts on the social situation of the population, as well as on the income of business entities. As a result, according to statistics for September 2021, the number of people infected with this disease in the country was about 480 thousand people and the number of deaths from this disease was not more than 6500. It means 46 thousand patients per million people and 628 deaths per million people. For comparison it is necessary to note that in Georgia, respectively, these figures were 152 thousand people and 2200. Among 221 countries Azerbaijan ranked 100th on the first indicator and 97th on the second. However, restrictions of the physical contact among the population and the closure of some jobs have significantly increased the level of temporary unemployment. In Azerbaijan COVID-19 also had a significant impact on household income and it led to the return of the significant part of the labor migrants traveling to other countries. The continuation of such impacts can lead to the poorness of a certain part of the population.

Thus, in the research work the possible impact on the economy of Azerbaijan through the migrant transfer channel as a result of COVID-19 pandemic will be estimated. As the decline in migrant deportation reduces household incomes in the country, the consumer spending, as well as aggregate demand is reduced to the certain extent. If the aggregate supply does not change, the decrease in aggregate demand moves the economic balance point to the left. But it can lead to the additional unemployment in the economy.

Literature review

In the economic literature one can meet the studies devoted to the impact of various exogenous phenomena, for example, terrorism, wars, epidemics, shocks caused by natural phenomena on economic activity, including migration. The impact of COVID-19 pandemic on migration processes, particularly labor migration, is being studied widely by the UN (UN, 2020), the International Labor Organization (ILO, 2020), the Organization for Cooperation and Development in Europe (OECD, 2020), World Bank (World Bank, 2020). The comparative analysis of the economic literature suggests that as a result of COVID-19 pandemic 1) many people are condemned to stay at home, i.e. the number of actual workers and income from hired workers is reduced; 2) many labor migrants are forced to return to their home country or are deprived of the opportunity to work in the country of destination. As a result of it their income and the volume of funding they send to their countries are reduced; 3) in fact, some areas of activity that create added value in the country have to put the end to function. As a result of the fact that the tourism sector is paralyzed, the business structures related to this sector, including the income of restaurants and hotels, are reduced sharply.

Methodology of the research

We'll consider methodologically that the shocks caused by any exogenous event in the economy are connected with the change in per man income (Rev_t^d) in the destination country, which is the most

important channel of impact on supply and demand in the labor migration process. Of course, such shocks can depend on the price level in the destination country and many other factors. But we'll consider the impact of the average salary (W_t^d), and average per man income (Rev_t^d) in the country of destination on the volume of demand (Q_t^d) for labor migration. The suggestion of labor migration (Q_t^s) can be depend on the size of the average salary (W_t^d), in addition to the size of the average salary (W_t^h) in the migrant's country, as well as the volume of income (Rev_t^h) in the migrant's own country. In fact, the amount of income (Rev_t^h) of the migrant in his own country plays an exogenous variable and a substitute role in the migration process.

Paying attention to the above mentioned, for simplicity we'll consider that the change in the labor migration demand function as a result of COVID-19 shock depends not only on wages in the country of destination, but also on two other components - the average per man income in the country of destination and the migrant's average per man income in his country:

$$Q_t = a_0 + a_1 * Rev_t^d + a_2 * Rev_t^h + a_3 * W_t^d + a_4 * W_t^h + \varepsilon_t \quad (1)$$

Here the coefficients are $a_0, a_1, a_2, a_3, a_4, a_5$, but ε_t – are remainders.

It should be noted that in the (1) model instead of the indicator Q_t – “number of migrants”, the indicator “volume of migrant transfers” can be also taken. In this case, the impact of COVID-19 pandemic on the migrant deportation volume will be estimated. Though migrant transfers are associated with “the total number of migrants” or “the number of migrants in one year”, but the linear dependence between them is doubtful. Because the labor migration often occurs with the joint displacement of the family and such families do not make financial transfers to their countries. Nevertheless, it is more accurate to take migrant transfers instead of the “number of migrants” indicator in order to estimate the migration. Thus, transfers are the main result of labor migration and the economic influences of migration are realized through transfers.

In order to estimate the impact of COVID-19 pandemic to the migrant transfers, firstly, we must assess the dependence of such transfers on the average wage level in both the destination country and the migrant country, as well as on the average per man income in these countries. After such dependence is determined, it is possible to prognosticate the volume of migrant transfers as a result of COVID-19 corresponding to the change in these indicators.

Main results

After gaining independence the number of those who went from Azerbaijan to other countries for permanent residence or as labor migrants increased distinctly. During the past 20 years the number of migrants ahead of the number of migrants (immigrants) has been preserved until recently. However, the comparison between the number of migrants and immigrants for one year was accompanied by a superior number of immigrants for some years (Column 1).

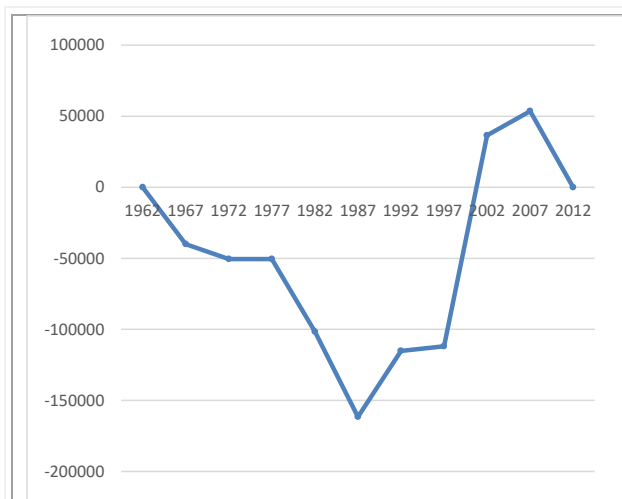

Graph 1. The difference between annual immigration and emigration

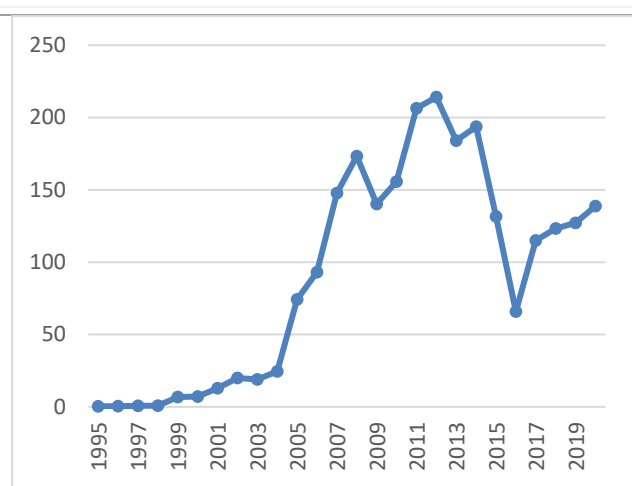

Graph 2. Volume of migrant transfers sent to Azerbaijan per capita (US dollars)

But in spite of it, the difference between these two removals is decreasing (Column 1). The countries such as Russia, Ukraine and Kazakhstan are among the main destinations for Azerbaijani migrants (Column 2).

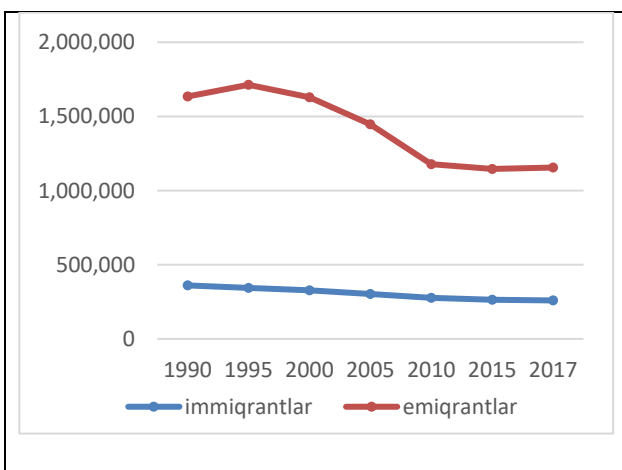

Graph 3. Dynamics of the total number of migrants leaving and entering Azerbaijan (people)

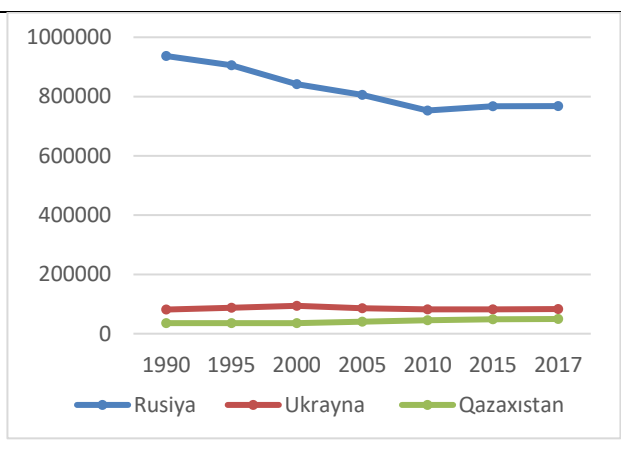

Graph 4. Dynamics of the total number of Azerbaijani emigrants in the main destination countries (people)

Oil revenues coming to Azerbaijan from the beginning of the century increased the incomes of the population significantly. The construction and service sector in the country developed rapidly. As a result, since 2005 the number of people going to other countries as labor migrants has decreased and the number of tourists has increased.

In 2014 as a result of a sharp drop in oil prices in the world market the decline in revenues in oil exporting countries, including Russia, was caused by the fact that a certain part of the workers who were labor migrants in this country returned to their own countries or went to other countries. This case also belongs to Azerbaijani migrants acting as labor migrants in Russia.

However the number of labor migrants from Azerbaijan in Russia is quite high and continues to be high. Even in comparison with 2019 the number of migrants from Azerbaijan in Russia increased

significantly (542 people). In those years the significant increases are observed in the number of labor migrants traveling to Ukraine, Kazakhstan, the United States and Turkey. But the number of Azerbaijani migrants in Israel, Iran and Kyrgyzstan decreased in those years (schedule 1).

Schedule 1. Major countries where Azerbaijani citizens emigrated (2017-2020)

Countries	Number of emigrants			Countries	Number of emigrants		
	2017	2020	difference		2017	2020	difference
1 Russia	767339	767881	542	6 Turkey	16856	19918	3062
2 Ukraine	82299	83121	822	7 Israel	13529	13195	-334
3 Kazakhstan	48377	49582	1205	8 Iran	12007	11886	-121
4 USA	19799	21606	1807	9 Kyrgyzstan	4678	4584	-94
5 Germany	19180	19244	64	10 France	4112	4173	61

Note: Compiled by the authors based on information from the International Organization for Migration (2020)

Labor migrants (immigrants) coming to Azerbaijan are mainly from three countries: Georgia, Russia and Uzbekistan. Labor migrants also come to Azerbaijan from other countries such as Kazakhstan, Ukraine, Kyrgyzstan, Turkey and Turkmenistan. But in general, the number of labor migrants arriving in Azerbaijan is much less than the number of labor migrants leaving Azerbaijan.

Schedule 2 Dynamics of some indicators affecting labor migration from Azerbaijan to Russia

	GDP per capita in Russia	GDP per capita in Azerbaijan	Average monthly salary in Russia (USD)	Average monthly salary in Azerbaijan (USD)
	$GDPPC_t^d$	$GDPPC_t^h$	W_t^d	W_t^h
2010	10675	5843.534	616.3	413.0326
2011	14311.08	7189.691	687.4	461.1878
2012	15420.87	7496.295	725.7	507.1283
2013	15974.64	7875.757	839	541.8738
2014	14095.65	7891.313	907	566.6752
2015	9313.014	5500.31	817.1	455.0239
2016	8704.898	3880.739	549	313.1775
2017	10720.33	4147.09	605	307.0711
2018	11287.36	4739.842	625	320.3529
2019	11497.65	4805.754	650	373.5882

Source: Azerbaijan State Statistics Committee 2020.

Conclusion

A great number of discussions and interrogatories about the labor migration suggest that in the near future its volume will not be the same as before the COVID-19 pandemic. But the historical facts prove that economic problems exceed other problems and play the role of a basis. During the COVID-19 pandemic the restrictive measures of the state played an important role in reducing migration or tourism flows and in the absence of such measures it is possible that labor migration will intensify again. That is why the governments, which target the reduction of emigration from their own country, firstly, must struggle against unemployment, which is the main cause of migration. In this sense, the policy pursued by the Azerbaijani government is remarkable. Thus, the revival of the economy during the COVID-19 pandemic and the provision of additional financial support to the areas of economic activity affected by the pandemic are of great importance. In addition to spending 3.3 billion AZN for this purpose, Azerbaijan wiped out the tax debts of enterprises affected by the pandemic. The removal of a certain part of the pandemic restrictions imposed on October 1, 2021 will also play an important role in the revival of the country's economy and it will create conditions for increasing the incomes of the population. The increase in incomes of the population, the creation of new job places, the growth in household incomes just have a negative impact to the rise of labor migration from the country.

Literature

1. Biffi Gudrun, Migration and its role in the integration of Western Europe, WIFO Monatsberichte, Wien, 2/1999.
2. Bekiashev DK, Ivanov DV, International legal regulation of forced and labor migration. Moscow: Prospect LLC, 2013.
3. International Organization for Migration (IOM), www.iom.int.
4. M.Lipman, Y.Florinskaya. Labor migration in Russia. Moscow. 2019. <http://www.ponarseurasia.org/point-counter/article/labor-migration-russia>
5. Legal and organizational features of migration policy in a number of foreign countries: a textbook/ Prudnikova T.A., Akimova S.A., Egorov S.A. / Unity-Dan. 2015
6. Malakhov V.S. Integration of migrants: concepts and practices. M: Thought, 2015.
7. Vorobyova OD, Under the general editorship, Migration of Population, 2nd edition. – International Economics. M.: 2018.
8. The impact of external labor migration on the structure of social and labor relations in the Russian Federation: Ivanov G.S. - Direct Media. 2015.

9. UN (2020). UN Policy Brief: COVID-19 and the Need for Action on Mental Health, May 2020. Available at <https://unsdg.un.org/sites/default/files/2020-05/UN-Policy-Brief-COVID-19-andmental-health.pdf>
10. ILO (2020). Social protection for migrant workers: A necessary response to the COVID-19 crisis. Policy brief with concrete recommendations for policy makers and social partners. (title revised), Geneva, International Labour Office, 24 June.
11. OECD (2020). COVID-19 crisis response in MENA countries. Paris, 19 June
12. World Bank (2020). COVID-19 Crisis Through a Migration Lens. Migration and Development Brief 32. Washington, D.C., April.

TÜRKİYE'DE KADINLARA YÖNELİK YAPILAN SOSYAL SORUMLULUK PROJELERİ ÜZERİNE BİR DEĞERLENDİRME

Dr. Öğretim Üyesi Özgür Yeşilyurt

Muş Alparslan Üniversitesi

o.yesilyurt@alparslan.edu.tr

Meriç Nilay Ekincioglu

Muş Alparslan Üniversitesi

210220002@alparslan.edu.tr

Özet

Ataerkilliğin yoğun izlerinin görüldüğü Anadolu'da kadın hep ikinci planda görülmektedir. Eğitimden, sağlıktan, iş ve aile hayatından mahrum bırakılan bir kadının bu problemlerin üstesinden gelmek için gerekli kurumları ve yapıları harekete geçirebilmesi önemlidir. Ailede başlayan kadın-erkek ayrımcılığı sonucunda kadının eğitim hayatından yoksun bırakılması bireyin ileriki yaşamında iş hayatında yer alamamasına neden olabilmektedir. Zamanla toplumda bu duruma yönelik değişimi yaratabilmek amacıyla Türkiye'nin önde gelen kurumları gerekli adımları atmış ve kadının her yerde var olabilmesi için sosyal sorumluluk projeleri ile kadınları desteklemiştir. Bu çalışmanın amacı; kadınlara yönelik yapılmış olan Türkiye'nin Mühendis Kızları, Kız Kardeşim Projesi, Kadının Gücü Projesi gibi sosyal sorumluluk projelerinin toplumsal katkı boyutuyla güçlü yönleri zayıf yönler, fırsatlar ve tehditler bağlamında SWOT analizi yapılarak değerlendirilmesidir. Projelerin tehditleri ve zayıf yönleri açısından değerlendirilmeler yapılarak kadınlar ile ilgili sonraki dönemlerde yapılacak olan sosyal sorumluluk projelerinin yaygın etkisini artırılması açısından destek olması amaçlanmıştır. Çalışma ilgili literatür dikkate alınarak derleme çalışması olarak oluşturulmuştur. Birçok alanda ve birçok yaş grubu için yapılan kadınlara yönelik sosyal sorumluluk projelerinin tehditleri ve zayıf yönleri olsa da; bu projelerin kapsamının ve süresinin genişletilmesiyle toplumda kadının konumunun güçlendirilmesi ve toplum bilincinin artırılması konusunda ciddi anlamda destek sağladığı sonucuna varılmıştır.

Anahtar Kelimeler: Kadınlara Yönelik Projeler, Kurumsal Sosyal Sorumluluk, Toplumsal Cinsiyet, SWOT Analizi.

AN ASSESSMENT OF SOCIAL RESPONSIBILITY PROJECTS FOR WOMEN IN TURKEY

Abstract

Women are always kept in the background in Anatolia, where there are intense traces of patriarchy. For a woman who is deprived of education, health, work, and family life, it is vital to be able to mobilize the necessary organizations and structures to overcome these problems. As a result of the gender discrimination that starts in the family, depriving the woman of an education life may cause the individual not to be able to take part in business life in the future. Leading organizations of Turkey have taken the necessary steps to create a change in this situation in society over time and have supported women with social responsibility projects in order for women to exist everywhere. This study aims to assess social responsibility projects such as Turkey's Engineer Girls, My Sister Project, and Women's Power Project, which are carried out for women, in terms of social contribution, by making a SWOT analysis in the context of strengths, weaknesses, opportunities, and threats. By assessing the projects in terms of their threats and weaknesses, it was aimed to support them in terms of increasing the widespread impact of social responsibility projects to be made in the following periods related to women. The study was generated as a review study by considering the related literature. Although social responsibility projects for women in many fields and for many age groups have some threats and weaknesses, it is concluded that they provide significant support for strengthening the position of women in society and raising public awareness by expanding their scope and duration.

Keywords: Projects for Women, Corporate Social Responsibility, Gender, SWOT Analysis.

Giriş

Tarihsel süreçler incelendiğinde toplumda anaerkil ve ataerkil kavramları ön plana çıkmaktadır. Cinsiyete dayalı olan bu ayrımda toplumların üretim şekilleri, türleri, yaşadıkları yerlerdeki fiziki koşullar bu ayrımın yapılmasında etkili olmuştur. İlk zamanlarda doğurganlığı ile ön plana çıkan kadının

egemenliğinin olduğu “anaerkil” kavramı toplumda daha aktif rol oynamıştır. Fakat daha sonra üretim araçlarının geliştirilmesi, özel mülkiyet kavramının ortaya çıkması, inanç sistemlerinde erkek egemenliğinin ön plana çıkmasıyla toplumlarda “ataerkil düzen” kendini göstermeye başlamıştır (Erdem, 2012: 112-115).

Ataerkillik kavramı kültürden kültüre tarihsel süreçler içinde şekillenerek değişmiş ve her kültürün kendine ait normlar yaratarak bireylerin aile içinde, işte, eğitimde, sağlıkta sosyal ve kültürel hayatta bu normlar çerçevesinde var olmalarına neden olmuştur. Yerleşmiş olan bu normların değişimi oldukça zor ve uzun bir zamanı kapsamaktadır (Demirgan, 2019: 1).

Erkekler tarafından ve onların etrafında kurulmuş olan ataerkil modelde; toplum erkek egemenliği altındadır. İkincil bir grup olan kadınlar ise var olan sistem içinde yönetilen, hükmedilen konumundadır. Bu durum kadının kapitalist sistemde bir lider değil bir nesne konumuna gelmesine bedeninin köleleşmesine sebep olmuştur (Adıgüzel, 2021: 329). Baskı altında olan kadının toplumdan uzak olduğu, haklarından yoksun bırakıldığı gerçeği ile karşı karşıya olduğu yadsınamaz. Ataerkil toplumlarda kadın her türlü ihmal ve istismara açık hale gelebilmektedir (Sultana ve Altay, 2019: 417-418).

Ataerkil toplumlar normlar erkekler tarafından belirlenir. Aile içinde, sosyal hayatta, ekonomik yaşamda karar mekanizmasını yöneten eril güçtür. Ve diğer cinsten bireyler bu gücün etkisi altında şekillenir ve uygun davranışlarda bulunmaları gerekir. Emek piyasası da buna bağlı olarak bu düzende devam ettirilmiş, erkekten yana olan ekonomik hayatta üstünlük gerektiren işler erkekler tarafından yerine getirilirken kadın ev, çocuk, eş, aile sorumluluğu altında kamburlaştırılmış ve emek sömürsüne maruz kalmıştır (Adıgüzel, 2021: 329-330).

Türklerde kadının toplumdaki yeri irdelendiğinde; İslamiyet öncesi dönemde kadın ve erkek arasındaki dengenin toplum tarafından sağlandığı kadının toplumsal, siyasal, ekonomik hayatta erkeklerle birlikte ön safhada yer almaktadır. İslamiyet’in kabulü ile birlikte Türklerin Arap toplumu ile ilişki içinde bulunması, inanç gereği bazı ayetlerin kadınları ikinci plana atmış olarak algılanmasıyla kadının statüsünde değişiklikler meydana gelmiştir. Kadın toplumsal hayattan uzaklaşmış, erkek egemenliği altında kalmıştır (Bingöl, 2014: 110).

Cumhuriyet dönemi ile birlikte toplumsal anlamda esaslı değişimler meydana gelmiş, Türk kadını verilen haklar ile birlikte kadınların toplumda yer almaya, var olan düzende kendini tekrardan gösterebilmeyi başarmıştır. Atatürk kadınlara çok önem vermiş ve kadınların erkeklerle eşit haklara sahip olması, toplumsal hayatta özgür ve eğitilmiş bireyler olabilmesi için gerekli çalışmalarda bulunmuştur (Arıkan, 1998: 358). Kadınların toplumsal hayatta daha fazla yer almaya başladıkları bu dönemde ilk mühendis kadınlar, pilotlar, doktorlar, avukatlar ön plana çıkmasına rağmen kadın-erkek eşitliğinin tamamen sağlandığı söylenemez. Fakat bu eşitsizliği gidermeye yönelik geçmişten günümüze bakanlıklar, STK’lar, ve son dönemlerde ülkemizde artış gösteren sosyal sorumluluk projeleri ve çalışmaları kadınları iş hayatında desteklemeyi, kamuoyu bilincini oluşturmayı, toplumsal cinsiyet ayrımcılığını önlemeyi amaçlamıştır.

Kadın ve kadının yeri konusu son dönemlerde önemli bir toplumsal sorun haline gelmiştir. Bu nedenle çalışmada, belirli kurum ve kuruluşlar tarafından yürütülmüş olan Türkiye’nin Mühendis Kızları, Kız Kardeşim ve Kadının Gücü adlı projeler SWOT analizi yapılarak kadının toplumdaki yerinin güçlendirilmesi konusunda sosyal sorumluluk projelerinin toplumsal katkısı üzerinde durulmuştur.

Kurumsal Sosyal Sorumluluk Projeleri

Boran kurumsal sosyal sorumluluk kavramını “*Kurumların topluma karşı olan sosyal sorumlulukları*” olarak tanımlamıştır (Boran, 2016: 11). Sosyal sorumluluk kavramında toplumsal olarak amaç çevreyi

korumak, hayvanları korumak, toplum için dezavantajlı bireylerin hayat standartlarının iyileştirilmesi, toplum refahının artırılması ve bireylerin sağlıklı yaşam koşullarına sahip olması gibi sıralarsak; işletmeler için ise toplumdaki var olan yerini koruması, toplum tarafından kabul gören bir kurum olabilmesi veya karı arttırabilmesi olarak sıralayabiliriz

Sosyal sorumluluk kavramı dünyada son zamanlarda uygulanmaya çalışılan bir kavram olmasına rağmen tarihsel olarak çok eski devirlere kadar uzanmaktadır.

Eski uygarlıkların bulunduğu çağlarda insanlar bireysel yargıları, inançları, ahlaki düşünceleri ve hak hukuk anlayışları ile kendilerinin de fark etmediği fakat düzen içinde işleyen bir sosyal sorumluluk kavramının varlığından söz etmek mümkündür (Sökmen, 2016: 158).

Eflatun, Aristo gibi önemli düşünürler etik, iş ahlakı üzerine söylemlerde bulunmuşlardır. Eflatun tarafından yöneticilerin, toplumun genel çıkarlarını diğer şeylerden çok daha önemli olduğunu vurgulamış, Aristo ise üretimde kişilerarası kazanç ve emek ilişkisinin adaletli olması üzerinde söylemlerde bulunmuştur (Uğur, 2009: 34).

Dinin etkinliğinin toplumda arttığı orta çağ Avrupası'nda kilisenin de etkisiyle hayırseverlik kavramı hayırsever kişiler tarafından uygulanmaya başlamıştır. Kiliseye yapılan bağışlar, mallar ile birlikte kilise güçlenmiştir (Boran, 2016: 31).

Sanayi devriminin yaşandığı Avrupa da ekonomik hayatta köklü bir değişikliğe sebep olmuştur. Üretimin hızlandığı ve ucuzladığı dönem olan sanayi devrinde köyden kente yoğun göçlerin olduğu, kadın ve çocukların saatlerce ucuz işçi gücünde fabrikalarda çalıştırılmıştır. Sanayi devrimi ile birlikte kar anlayışına dayalı olarak ortaya çıkan "işletme" kavramında "Kara giden yolda her şey mubahtır." düşüncesi hâkim olmuştur (Aydınalp, 2013: 25). Bu durum toplumda zamanla bölünmelere, olumsuzluklara sebep olmuştur. Fabrikaların havaya salgıladıkları karbondioksit hava kirliliğine, üretilen atık maddelerin deniz ve göllere dökülmesi suların kirlenmesine insan dışı çalışma saatleri ve koşullarının varlığı, çalışan bireylerin emeklerinin karşılığını alamaması ve diğer haklarının yok sayılması gibi nedenlerle işletmelere tepkiler ve örgütlenmeler başlamıştır (Vural ve Coşkun, 2011: 65).

Sanayinin toplumda önemli bir konuma gelmesiyle birlikte "sosyal sorumluluk" kavramı şirketler ve toplum tarafından görünür hale gelmeye başlamıştır.

Sosyal sorumluluk bilincinin asıl gelişimi 1950'li yıllardan itibaren kendini gösterdiği söylenebilir. Bundan önceki dönem sosyal sorumluluk yolunda denemeler, adımlar olarak nitelendirilebilir Kurumsal sosyal sorumluluk 1953 senesinde ilk olarak Bowen tarafından kaleme alınan "Social Responsibilities of the Businessman" isimli yapıtında Amerika'da var olan üretici kurumların başındaki bireylerin toplumda etkin bir role sahip olduğu bu kişiler tarafından uygulanan hükümlerin sadece bireysel olarak değil kurumsal anlamda da kurumu, kurum çalışanlarını da, paydaşlarını da iyi ve kötü yönde etkileyebildiğini söyler (Pusak, 2014: 5).

Kısaca özetlersek 1950 öncesi "hayırseverlik" 1953-1967 yılları toplumun ve şirketlerin sosyal sorumluluk kapsamında "bilinçlenme" dönemi, 1968-1973 dünyanın toplumsal olarak bir hareketlilik içinde olduğu, çevre, kadın, ırkçılık, siyasal ve sosyal sorunların aktif dile getirildiği dünyada yaşanan sorunlara odaklanıldığı "sorunlar" dönemi, 1974-1980 yılları arasında şirketlerin bu sorunlara karşı bilinçli oldukları, sorumluluk üstlendikleri ciddi çalışma ve örgütlenmelerin başladı "duyarlılık" dönemi olarak 4 döneme ayrılabilir (Boran, 2016: 6).

Bu kadar yeni olan kavramın gelişimin hızlanmasının en önemli nedenlerinden biri; ürün talep eden alıcı bireylerin ürün aldıkları satıcı kurumların ürettikleri ürünlerin veya hizmetlerin sadece kalitesi, ücreti, işleyişine değil; kurumların var olan toplumsal sorunlara karşı tutumunda da oldukça etkili olmuştur.

Kadınlara Yönelik Sosyal Sorumluluk Projeleri

Ele alınacak üç proje ile kadınların yaşadığımız çağda geçmişten gelen sorumluluklar ile toplumsal cinsiyet duvarları arasında sıkıştığı, sosyal hayatta ikinci planda kaldığı, kendini gerçekleştirme gücünün elinden alındığı bir toplumdan kadınların kendi ayakları üzerinde durabildiği, ekonomik sosyal hayat içinde aktif rol aldığı bir topluma dönüşümünde uygulanan sosyal sorumluluk projeleri olan; Türkiye'nin Mühendis Kızları, Kız Kardeşim Projesi ve Kadının Gücü Projeleri ele alınmıştır.

Türkiye'nin Mühendis Kızları Projesi

Toplumsal cinsiyet eşitsizliklerinin en çok yaşandığı alanlardan biri kadınların iş yaşamına adım atacakları dönemdir. Kadınların tercih etmekte toplum baskısı nedeniyle çekindiği mühendislik bölümlerine katılımı ve istihdamı arttırmak için Aile ve Sosyal Hizmet Bakanlığı, Milli Eğitim Bakanlığı Limak Vakfı ve Birleşmiş Milletler Kalkınma Programı'nı iş birliği ile "Türkiye'nin Mühendis Kızları Projesi" 2015 yılında hayata geçirilmiştir. Bu proje hem lise hem de üniversite dönemlerinde kız çocuklarını desteklemektedir (Limak Vakfı, 2022).

Lisede okuyan başarılı kız öğrencilerini mühendislik hakkında bilgilendirmekte; öğretmen, veli, okul yöneticilerini de bu eğitim sürecinin içine katmaktadır. Eğitimlerin yanında liseli öğrencilere mühendislik ile ilgili deneyimler kazanmaları amacıyla çeşitli etkinlikler düzenlenmektedir (Türkiye'nin Mühendis Kızları, 2022).

Tablo 1'de Türkiye'nin Mühendis Kızları Projesi'nin toplumsal katkı açısından SWOT analizine yer verilmiştir.

Tablo 1: Türkiye'nin Mühendis Kızları Projesinin Toplumsal Katkı Açısından SWOT Analizi

Güçlü Yönler <ul style="list-style-type: none">• Aile ve Sosyal Hizmetler Bakanlığı ortaklığında hayata geçirilmesi.• Hem lise hem de üniversite öğrencilerini kapsamaması.• Aile, okul desteğiyle ilerlemesi.• Öğrencilerin öğrenim süreçlerinin tamamında desteklenebilmesi.• İstihdam olanağı sunması.	Zayıf Yönler <ul style="list-style-type: none">• Fen ve Anadolu liselerindeki başarılı öğrencilere uygulanması diğer kız çocuklarına yönelik fırsat eşitsizliklerinin devam etmesine neden olmuştur.• Desteklenecek mühendislik dalları içinde bazı mühendislik dalları bulunmamaktadır.• Bütün illeri kapsamaması.
Tehditleri <ul style="list-style-type: none">• Bütün illeri kapsamaması.	Fırsatlar <ul style="list-style-type: none">• Ülkemizde okullaşma oranının artması.• Kız çocuklarına yönelik eğitimlerin önem kazanması.• Kadınların mühendisliğe karşı duydukları ilgi.• Ülkemizde süpervizör olabilecek alanında iyi mühendislerin bulunması.• Verilen burslarla kadınlara eğitim hayatında ve sosyal hayatta imkanların sağlanması.

Üniversite dönemlerinde mühendislik okuyan kız öğrencilerini burs ile desteklemekte, süpervizörler eşliğinde akademik olarak öğrencilere yardımcı olup staj ve iş imkânları sağlayarak kadınların

mühendislik alanlarında çalışmalarına yönelik olan fırsat eşitsizliklerinin önüne geçmeyi amaçlamaktadır (Türkiye'nin Mühendis Kızları, 2022).

Kız Kardeşim Projesi

Türkiye Odalar ve Borsalar Birliği, Habitat Derneği ve Coca-Cola Türkiye ortaklığında hayata geçirilen Kız Kardeşim Projesi, kadınların kendi potansiyellerinin farkına varması, enerjilerinin açığa çıkması amacıyla kadınlara verdikleri; finansal bilinç, dijital dünyada güvenli internet reklamcılığı, mobil fotoğrafçılık, gıda güvenliği ve lojistik, müşteri ilişkileri ve satış, sıfır atık, ürün sunumu ve pazarlama teknikleri eğitimleri ile kadınların ekonomik hayatta günümüz çağındaki bilgi ve teknolojileri kullanarak etkin katılımını sağlamayı amaçlamıştır. Gönüllü eğitimler tarafından verilen eğitimler 81 ilde online ve yüz yüze olarak katılımcılar ile buluşmuşlardır. 2022 yılı hedefi olarak 7000 kadın belirlenmiştir. Öncelik kadınların kendine güvenini ve bilgilerini arttırarak başladıkları projede girişimci, nitelikli kadın istihdamının desteklenmesi sağlanmıştır (Kız Kardeşim Projesi, 2022).

Kız Kardeşim Projesi kadınların birbirini desteklemeleri, birbirlerine kız kardeşlik olgusunu geliştirebilmek için illerde toplantılar düzenlenmiş ve kadınlarının birbirinden güç alarak güçlenmeleri desteklenmiştir. Kendi işini en iyi şekilde yapabilen, emek veren ve emeğinin karşılığının farkında olan kadınların Türkiye ekonomisine katılımındaki payını arttırmak toplumsal eşitsizliklere dur diyebilmek adına hayata geçirilen bir proje olmuştur (Kız Kardeşim Projesi, 2022).

Tablo 2’de Kız Kardeşim Projesi’nin toplumsal katkı açısından SWOT analizine yer verilmiştir.

Tablo 2: Kız Kardeşim Projesinin Toplumsal Katkı Açısından SWOT Analizi

Güçlü Yönleri <ul style="list-style-type: none">• Önemli kurum ve kuruluşların iş birliği.• Kadınların ekonomik ve toplumsal hayata katılımın desteklenmesinde gönüllü eğitimler tarafından online olarak da devam ettirilebilmesi.• Medya yönünün desteklenerek toplumun bu projenin farkında olması ve katılımın yüksek olması.• Her yaştan ve bölgeden kadının gezici tırlar ile eğitime katılabilmesi.	Zayıf Yönleri <ul style="list-style-type: none">• Kadınlara girişimcilik sürecinde herhangi bir maddi destekte bulunulmaması.• Toplumsal cinsiyet eşitsizlikleri bağlamında erkek girişimcilere kadınların desteklenmesi konusunda eğitimlerin verilmemesi.
Tehditleri <ul style="list-style-type: none">• Projenin sadece eğitimler üzerinde odaklı olması sürdürülebilirliğe zarar verebilir.• Eğitimlerin güncel gelişmeleri takip edip etmediğinin denetimini sağlamak zor olabilir.	Fırsatları <ul style="list-style-type: none">• Türkiye’de girişimci kadın ruhunun gelişmekte olması.

Kadının Gücü Projesi

Mesleki cinsiyet kalıplarını yıkmak, kadınların her mesleği yapabileceğini göstermek için 2018 yılında OPET öncülüğünde ve Aile, Çalışma ve Sosyal Hizmetler Bakanlığı, Türkiye İş Kurumu ve Enerji ve

Tabii Kaynaklar Bakanlığı iş birliği ile hayata geçirilen “Kadının Gücü Projesi” ile kadınlara ülkemizde fırsat verilmediği fırsat verildiği takdirde kadınların toplumsal cinsiyet eşitsizliklerine dayanan tüm yargıları yıkabileceği üzerine odaklanmıştır. Her meslekte olmayı hak eden ve var oldukları mesleğe katkı sunan kadınların istihdamını desteklemekte ve akaryakıt istasyonlarına en az 2 kadın çalışan hedefi ile yola çıkmıştır. Kadınların maruz kaldıkları “cam tavan” uygulamalarına karşı gelerek kadınların çalıştıkları kurumlarda yükselmelerine olanak sağlamışlardır (OPET, 2022).

Tablo 3’te Kadının Gücü Projesi Projesi’nin toplumsal katkı açısından SWOT analizine yer verilmiştir.

Tablo 3: Kadının Gücü Projesi Projesinin Toplumsal Katkı Açısından SWOT Analizi

<p>Güçlü Yönleri</p> <ul style="list-style-type: none"> • Projenin, Bakanlık ve önemli kuruluşların desteği ile sürdürülmesi. • Kadınların istihdamına yönelik istatistiksel verilere ulaşılabilmesi. • Somut olarak kadın istihdamının görülebilir olması. • Kadınların hiç olmadığı bir meslek grubunda işe yerleştirilmeleri. 	<p>Zayıf Yönleri</p> <ul style="list-style-type: none"> • Veriler incelendiğinde Doğu Anadolu Bölgesinde yeterli istihdamın sağlanamaması.
<p>Tehditleri</p> <ul style="list-style-type: none"> • Zorlu çalışma koşulları ve evdeki sorumlulukları sebebiyle kadınların meslekte zorlanması 	<p>Fırsatları</p> <ul style="list-style-type: none"> • OPET iş birliğinde yapılan diğer projelerinde güçlü ve hedeflerine uygun bir şekilde hayata geçirilmiş olması.

Kadınlara Yönelik Yapılan Sosyal Sorumluluk Projelerinin Toplumsal Katkısı Açısından Değerlendirilmesi

Toplumun en küçük yapı birimi olan aile içinde değiştirici, güçlendirici güce sahip olan kadın aslında var olan toplumsal düzenin de belirleyicilerindedir. Gelecek nesilleri yetiştirmek görevi hem anne hem de baba üzerinde olmakla birlikte günümüz toplumlarında “anne” figürünün daha etkili olduğu aşikârdır. Bu gücü elinde bulunduran kadın aslında toplumunda kaderini belirlemektedir. Güçlü, kendi ayakları üzerinde durabilen kendini özgürce ve korkmadan ifade edebilen kadın aslında toplumda eşitliği, adaleti ve geleceğe olan güveni de sağlayabilmektedir. Bunun durumun gerçekleşmesi kadının sadece aile içindeki aktifliği ile değil, eğitim, iş sosyal hayattaki varoluşu ile de desteklenmelidir. Günümüzde kadının toplumsal hayattaki yerini önemseyen devletler, bu yönde sosyal sorumluluk projeleri geliştiren şirket ve kurumlarla birlikte kadınlar hem eğitim hem de çalışma hayatında buna bağlı olarak gelişen sosyal hayatta toplumsal cinsiyet kalıplarını yıkarak çok daha fazla yer bulmaya başlamışlardır.

Aile içinde ücretsiz bir çalışan muamelesi gören kadının içinde bulunduğu yoksulluğu aşmasında, aile içinde söz hakkının geçerliliğinin olabilmesinde, kız çocuklarının eğitiminin desteklenmesinde, günümüzde ve gelecekte oluşabilecek erk egemen düzenin değiştirilmesinde bu projelerin toplumsal hayata etkisi oldukça geniş ve kapsamlıdır.

Türkiye’de kadınlara yönelik yapılan projelerin toplumsal katkıları şunlardır:

- Kadının çalışma hayatında yer alması hem aile ekonomisini hem de ülke ekonomisine katkı sağlamaktadır.

- Okuyan, gelişen, bağımsız kadın kendi kararlarını kendi alabilmekte ve gelecek nesillere örnek olmaktadır.
- Eşitliğin sağlanmasında en önemli adımlardan biri atılmış ve kadınların toplumsal cinsiyet kalıplarını aşarak düzende kendilerine yer açmalarına sebep olmuştur.
- Eğitim ve farkındalıkla birlikte kız çocuklarının erken yaşta çocuk gelinler başlığı altında istismara uğramasını engellemek yolunda önemli gelişmelerin yaşanmasını sağlamıştır.
- Erkeklerin egemen olduğu iş gücü piyasasına kadın emeği ve gücü ile toplumdaki diğer gelişmelerin önünü açılabilir. Erkeklerin egemen olduğu iş gücü piyasasına kadın emeği ve gücü ile toplumdaki diğer gelişmelerin önünü açılabilir.

Sonuç ve Değerlendirme

Geçmişten gelen ve günümüzde de halen devam ettirilen ataerkillik kavramı toplumumuzun en büyük sorunlarından biridir. Toplumsal kurallar çerçevesine kadını mahkum eden cinsiyet kalıpları kadınların gelişim ve değişimlerini engellemektedir. Kadınların bölgesel sorunlarına ek olarak ayrıca genel kadın sorunları altında konuşulan kadının toplumsal hayattan uzak tutulması, ev işlerine boğularak ülkenin ekonomik büyüme ve gelişimine destekte bulunamaması gibi evrensel sorunlar bulunmaktadır. Bu sorunların kaynağında kadının analık, eş, ev işleri gibi aslında cinsiyetin önemsiz olduğu fakat kadınlık üzerine yıkılmış sorumlulukları ve kadına yönelik “Yapamaz” söylemleri ortaya çıkmaktadır. Bu söylemlerin herkes tarafından yapılması kadınların bu durumu içselleştirerek kaderlerine boyun eğmelerine neden olmaktadır. Fakat toplumsal bilincin eğitimle birlikte geliştiği ülkemizde artık bu sorunlara yönelik gerekli çalışmalar ve projeler üretilmekte toplumda kadının da her iş her meslekte var olabildiğini göstermek kurumların hedeflerinden biri haline gelmektedir. Kadının sadece anne ya da eş değil aynı zamanda mühendis, siyasetçi de olabileceğinin en büyük kanıtı ülkemizi başarıyla gururlandıran ve yaptığı işi en iyi şekilde yapan kadınlardır. Yapılan projelerle de kadınlar sosyal, ekonomik, psikolojik olarak desteklenmiş Türk kadını hem iyi bir girişimci hem de iyi bir meslek elemanı olabileceğini iş hayatındaki başarıları ile göstermiştir. Bütün bölgelerimize ihtiyaçları doğrultusunda yapılacak olan sosyal sorumluluk projeleri; her alanda, her yaşta, her bölgeden insanı kapsayarak yapılabilir duruma gelmesi bölgeler arası var olan kadın eşitsizlikleri, kadına yönelik söylemler ve davranışlar konusunda toplum bilincinin yaratılmasında etkili olabilmesi için günümüzde etkin ve önemli bir konuma gelmiştir.

Kaynakça

1. Adıgüzel, İ. B. (2021). *Toplumsal cinsiyet ve sosyal politika*. D. BAŞER (Ed). Sosyal Politika ve Sosyal Hizmet Ankara: Nobel Yayınları.
2. Arıkan, G. (1998). Atatürk, Cumhuriyet ve Kadın Hakları. *Cumhuriyet Özel Sayısı*, 11, Cilt 11, 357-366.
3. Aydınalp, G. I. (2013). *Halkla İlişkiler Ekseninde Kurumsal Sosyal Sorumluluk*. Ankara: Nobel Yayınları.
4. Bingöl, O. (2014). Toplumsal Cinsiyet Olgusu ve Türkiye’de Kadınlık. *KMÜ Sosyal ve Ekonomik Araştırmalar Dergisi*, 16(Özel Sayı 1), 108-114.
5. Boran, T. G. (2016). *Kurumsal Sosyal Sorumluluk Türkiye’den Uygulama Örnekleriyle*. İstanbul: Beta Yayınları.
6. Demirgan, Z. (2019, Ağustos). Kadın Çalışmasına Yönelik Tutum ve Cinsiyet Rollerini: Çorum İli Örneği. Tokat Gaziosmanpaşa Üniversitesi.

7. Erdem, B. K. (2012). Anaerkil ve Ataerkil Toplumun Tarihsel Savaşımının “Avatar” Filmi Bağlamında İncelenmesi. *İletişim Çalışmaları Dergisi*, 1(1), 111-132.
8. Kız Kardeşim Projesi. <https://kizkardesim.net/hakkimizda/#1643282269074-84b0ef34-ea16>, Erişim tarihi: 25.04.2022
9. Limak Vakfı,; <https://www.limak.com.tr/sosyal-sorumluluk/limak-vakfi/turkiyenin-muhendis-kizlari>, Erişim tarihi: 01.05.2022.
10. OPET ,<https://www.opet.com.tr/sosyal-sorumluluk-projeleri/kadin-gucu-projesi> Erişim tarihi: 22.04.2022
11. Pusak, S. (2014). Türkiye'de Kurumsal Sosyal Sorumluluk Üzerine Bir Araştırma; Şirketlerin Periyodik Yayınlanan Kurumsal Sosyal Sorumluluk Raporlarının İçerik Analizi (Yayımlanmış Yüksek Lisans Tezi). Çağ Üniversitesi Sosyal Bilimler Enstitüsü, Mersin.
12. Sökmen, A. (2016). Meslek Etiği; Örgütsel ve Yönetimsel Etik, Kurumsal Sosyal Sorumluluk. Ankara: Detay Yayıncılık.
13. Sultana, A., ve Altay, S. (2019). Ataerkillik ve Kadının İkinciliği: *Kuramsal Bir Analiz. e-Şarkiyat İlmî Araştırmalar Dergisi*, 11(23), 417-418.
14. Türkiye'nin Mühendis Kızları .
<https://www.turkiyeninmuhendiskizlari.com/universiteliysen.php>, Erişim tarihi: 25.04.2022.
15. Türkiye'nin Mühendis Kızları <https://www.turkiyeninmuhendiskizlari.com/liseliysen.php>, Erişim tarihi: 25.04.2022.
16. Uğur, G. (2009). İşletmelerde İş Ahlakı ve Sosyal Sorumluluk Olgusu: Kurum ve Bankacılık Sektöründe Uygulama: Konya Örneği (Yayımlanmamış Yüksek Lisans Tezi) Konya Selçuk Üniversitesi Sosyal Bilimler Enstitüsü, Konya.
17. Vural, B. A., ve Coşkun, G. (2011). Kurumsal Sosyal Sorumluluk ve Etik. *Gümüşhane Üniversitesi İletişim Fakültesi Elektronik Dergisi*, 1(1), 61-87.

ÇALIŞANLARIN ÖRGÜTSEL BAĞLILIK TUTUMLARI VE İŞ İLİŞKİLERİ AÇISINDAN UZAKTAN ÇALIŞMAYI DEĞERLENDİRMESİ: NİTEL BİR ÇALIŞMA

Meryem Özcan

Kocaeli Üniversitesi, Sosyal Bilimler Enstitüsü

meryozcan95@gmail.com

Canan Baysal

Kocaeli Üniversitesi, Sosyal Bilimler Enstitüsü

baysalcanan0@gmail.com

Muhsin Halis

Kocaeli Üniversitesi, İşletme Fakültesi

muhsinhalis@gmail.com

Özet

Gelişen teknoloji, Covid 19 salgını ve değişen çalışan talepleriyle birlikte uzaktan çalışma dünya genelinde giderek yaygınlaşmıştır. Konuyla ilgili araştırmalar da artmaktadır. Uzaktan çalışma uygulamalarının uzun süredir devam ettiği ülkelerde konuyla ilgili daha çok araştırma yapılmış ve yaygın uygulamalar geliştirilmiş olmakla birlikte Türkiye’de dahil birçok ülke için uzaktan çalışma Covid 19 sonrası gündeme gelmiş ve yaygınlaşmaya başlamıştır. Bu sebepten konuyla ilgili literatür ve uygulamaya yönelik çeşitli araştırmalar uzaktan çalışma konseptinin daha iyi anlaşılmasına yardımcı olacaktır. Bu doğrultuda mevcut çalışma, çalışanların uzaktan çalışma ile ilgili farklı görüşlerini ve deneyimlerini dinlemeyi ve aktarmayı hedeflemiştir. Yapılan görüşmeler sonucunda her bir çalışanın yaşadığı deneyimler, hayata bakış açısı ve çalıştıkları organizasyonlara bağlı olarak fikirlerinin değişim gösterdiği gözlemlenmiştir.

Anahtar kelimeler: Uzaktan çalışma, Örgütsel bağlılık, İş ilişkileri, Pandemi, Covid-19.

Abstract

Through technology, the Covid 19 epidemic and changing employee demands, remote working has become increasingly common around the world. Research on the subject is increasing. In countries where remote work practices have been going on for a long time, more research has been done on the subject and widespread practices have been developed. For this reason, the relevant literature and various practical research will help to better understand the concept of remote work. In this direction, the present study aimed to listen and convey the different views and experiences of employees about remote working. As a result of the interviews, it has been observed that the ideas of each employee change depending on their experiences, their perspectives on life and the organizations they work for.

Keywords: Remote Work, Organizational Commitment, Business Relations, Pandemic, Covid-19.

Giriş

Teknolojinin ilerlemesi -özellikle iletişim teknolojilerinin gelişmesi- ile birlikte iş yapma şekilleri de değişmeye başlamıştır. Teknolojik ilerlemelere bağlı olarak özellikle kas gücü gerektirmeyen ve fiziki olarak işyerinde bulunmanın gerekli olmadığı işler için yolda geçen zamanın azalması gibi sebeplerden daha çok tercih ettiği uzaktan çalışma yöntemi dünyada ve Türkiye’de yayılım göstermektedir. Bununla birlikte hem işletmelerin ihtiyacı doğrultusunda hem de bu çalışma yönteminin iş ortamında işleyişini anlamlandırmaya yönelik alanyazında çalışmalar artmıştır. Yapılan bu çalışmalar Covid 19 pandemisine kadar yurt dışında özellikle Batı Avrupa ve Amerika ağırlıklı olduğu görülmektedir (Özcan, 2018). “Covid-19 İşveren Aksiyon ve Hazırlık Planları Araştırması” sonuçlarına göre, Türkiye ve Dünya’da

pandemi öncesi %14 olan uzaktan çalışma oranı pandemi ile birlikte %68'e yükselmiştir (Willis Towers Watson, 2020). İstanbul Üniversitesi İnsan Kaynakları Araştırma Merkezi (İnKAM) zorunlu evden çalışmanın iş ve özel yaşama etkisini araştırdıkları anket çalışmasında beyaz yakalı çalışanların %85'inin bu dönemde uzaktan çalışmaya geçtiğini belirtmiştir. Bazı şirketler ise uzaktan veya hibrit çalışma gibi uygulamaları kalıcı hale getirebileceklerini belirtmişlerdir. Çalışanlar açısından da uzaktan çalışmaya devam etme tercihinin yüksek olması bu çalışmada dikkat çekicidir (Uşen, 2020).

Günümüzde hızla değişen dünyaya uyumlanmak ve değişimlerin ardında kalmamak için çaba gösteren insan tek bir örgüte veya mesleğe bağlı kaldığı çalışma düzenini değiştirmiştir. Özellikle yeni kuşakların öğrenme ve gelişimini destekleyici, tek bir örgüte bağlı kalmayacağı, işbirlikçi, proje bazlı çalışmalarda bulunmak isteği artmıştır (Çetin ve Karalar, 2016). Bununla birlikte günümüzde özellikle bireylerin eğitimi, oryantasyonu ve işletme için anlamlı çıktılar üretmeye başlaması için zaman, sermaye ve emek gibi önemli kaynaklar ayıran şirketler çalışanların örgüte bağlılığını artırmak ve iş gücü devrinden kaynaklı masrafları azaltmak istemektedir. Bu doğrultuda örgütler insan kaynakları uygulamaları geliştirmekte ve hayata geçirdikleri uygulamaları kontrol etmektedir. Uzaktan çalışma ile ilgili yapılan araştırmalar göstermektedir ki bu konu çalışanları ve işvereni pek çok farklı açıdan etkileyebilmektedir (Tuna ve Türkmendağ, 2020). Uzaktan çalışma uygulamasının örgüte bağlılığa etkisi konusunda ise kültür, cinsiyet ve kişilerin yaşam biçimleri gibi pek çok sebepten değişik bulgular gözlemlenmiştir (Taboroşi vd., 2021). Bazı çalışmalar bu yöntemin bireylerin performansını ve örgüte bağlılığın olumlu etkilediğini belirtirken bir kısmı ise etkilemediğini veya negatif etkilediğini belirtmektedir (Özcan, 2018; Richardson and McKenna, 2014). Yapılan bu çalışmaların önemli birçoğunun Avrupa ve Amerika Birleşik Devletleri kökenli olduğu görülmektedir. Mevcut çalışma ülkemizde de artan bu çalışma yöntemiyle ilgili yazınsal bilginin genişlemesi amacıyla uzaktan çalışma şeklinin kişilerin örgüte olan bağlılığına etkisini araştırmaktadır. Aynı zamanda konuyla ilgili bilginin çalışanların yorumlarıyla derinleştirilmesi hedeflenmektedir.

Literatür Özeti

İnternet ve iletişim teknolojileri ofiste yapılması mümkün olan işlerin ofis dışında da yapılmasına izin vermiştir. Dolayısıyla işgörenler işyerine veya tek bir mekâna bağlı kalmadan çalışmalarını gerçekleştirme şansı bulmuştur. Günümüzde uzaktan çalışma olarak veya "tele çalışma" olarak bilinen bu yöntemin ilk örnekleri, 1970'lerde Amerika Birleşik Devletleri'nde telefonla müşteri desteği biçiminde ortaya çıkmış ve bu örnek "telecommuting" olarak adlandırılmıştır (Taboroşi vd., 2020). Ancak uzaktan çalışmanın yayılmaya ve çeşitlenmeye başlamasıyla birlikte bu kavram "telework" veya "remote working" olarak anılmaya başlamıştır. İnsanların mekanlardan bağımsız olarak (evden, sanal ortamdan vb.) çalışmanın mümkün olduğunu görmesi ve özellikle son yıllarda artan bilişim teknolojileri firmalarının bu iş şeklini benimsemeleri ile birlikte ABD ve Avrupa'dan başlayarak yayılım göstermiştir (Ölçer, 2004; Taboroşi vd., 2020). Uzaktan çalışmanın bu kadar yaygın olmasında sağladığı faydaların rolü büyük olmakla birlikte firmalar için bu avantajlar maliyetleri azaltmak, çevre üzerindeki olumsuz etkilerini azaltmak ve kaliteli işe alım yeteneklerini artırmak şeklinde sıralanabilmektedir (Pratt, 1999). İşgörenler açısından ise bu yolda daha az vakit geçirmek, çalışma ortamını kendi istediği yönde ayarlayabilmek ve iş yapış zamanı, şekli ve hızı konusunda daha çok kontrole sahip olmak şeklinde avantajları bulunabilmektedir. Tüm bu avantajlar, zaman içerisinde bireylerin tercihleri doğrultusunda uzaktan çalışmayı cazip hale getirmiştir (Twentyman, 2010). Dolayısıyla uzaktan çalışmaya olan talebin artması bu konu üzerine akademik çalışmaların da artmasına neden olmuştur.

20.05.2016 tarih ve 29717 sayılı Resmî Gazete'de yayınlanan 6715 sayılı İş Kanunu ile Türkiye İş Kurumu Kanununa göre esnek çalışma modellerinden biri olan "uzaktan çalışma": "Uzaktan çalışma; işçinin, işveren tarafından oluşturulan iş organizasyonu kapsamında iş görme edimini evinde ya da teknolojik iletişim araçları ile işyeri dışında yerine getirmesi esasına dayalı ve yazılı olarak kurulan iş ilişkisidir." şeklinde tanımlanmıştır. Uzaktan çalışmayla ilgili araştırmalara bakıldığında, uzaktan

çalışan bireylerin iş performansının, iş doyumunun ve üretkenliğinin diğerlerine göre daha yüksek olduğu bazı çalışmalar ile ortaya konulmuştur (Bernardino, 1996; Gainey, Kelley, & Hill, 1999; Ross, 1990; De Lay, 1995; Pratt, 1999). Sewell ve Taskin (2015) tarafından yapılan boylamsal bir vaka çalışmasında (gözlem ve yarı yapılandırılmış görüşmeler ile desteklenmiş) uzaktan çalışanlar evden çalışırken kendilerini daha izole, 'ayrı' ve görünmez hissettiklerini belirtmiştir. Evden çalışma birçok birey için çalışma arkadaşlarıyla ve yöneticileriyle ilişkilerini, ev ve iş dengelerini tekrar düzenlemelerini gerektirmiştir (Grant vd., 2013; Richardson and McKenna, 2014). Tüm bu ilişkilerde önemli bir etken de bireylerin ne ölçüde güven geliştirdikleri ve işleri üzerinde sahip oldukları özerklik ile ilgili olduğu ortaya konulmuştur (Gajendran ve Harrison, 2007; Gajendran et al., 2014; Suh ve Lee, 2017). Bireyler karşılıklı güven oluşturabildikleri ve işlerinde özerklik sahibi oldukları sürece uzaktan çalışmanın faydalı olacağını düşünmektedirler (Özcan, 2018).

Örgütsel bağlılık, sosyal aktörlerin enerjilerini ve bağlılıklarını sosyal sistemlere vermeye istekli olmaları şeklinde tanımlanabilir (Kanter, 1968). Porter ve diğerleri (1974) örgütsel bağlılığın üç ana bileşeni olduğunu belirtmektedir. Bunlar; (1) kuruluşun hedeflerine güçlü bir inanç ve kabul, (2) kuruluş adına önemli çaba sarf etme istekliliği ve (3) örgüt üyeliği sürdürme istekliliği (Angle ve Perry, 1981). Örgütsel bağlılık kavramının doğası gereği işgücü devri, işten ayrılma niyeti ve yeni iş arama davranışlarının en önemli yordayıcısı olarak görülmektedir (Mathieu ve Zajac, 1990; Porter vd., 1974; Meyer ve Allen, 2001). Özellikle işin özellikleri ve grup-lider iletişimi örgütsel bağlılığın belirgin yordayıcıları arasında olduğu gözlemlenmiştir (Mathieu ve Zajac, 1990). Cohen (1992) yaptığı meta analiz çalışmasında örgütsel bağlılığın yordayıcılarının meslek grupları arasında değişebileceğini çünkü farklı meslek gruplarının ihtiyaçlarının da farklı olacağını belirtmiştir. Bu çalışmada mavi yakalı ve beyaz yakalı çalışanların örgütsel bağlılık düzeylerinin ve bağlılık için motivasyon eden öncüllerin farklı olduğu ortaya konulmuştur (Cohen, 1992). İş ortamında sosyal iletişim işgörenlerin iş stresini azaltarak bireylerin iletişimini arttırdığı düşünülmektedir. Aynı zamanda iletişim örgütsel bağlılığın önemli yordayıcısı olarak karşımıza çıkmaktadır (Özcan, 2018). Sırbistanda yapılan bir çalışmada erkek çalışanların bağlılığının uzaktan çalışmada örgüte olan bağlılıkları azalırken kadın çalışanların örgütsel bağlılıklarında herhangi bir değişiklik meydana gelmemiştir. Bu bağlamda örgütsel bağlılığın uzaktan çalışmadan negatif etkileneceği düşünülmektedir (Taboroši vd., 2020). Bununla birlikte birtakım çalışmalarda bireylerin bu iş şekline geçmesiyle birlikte örgüte bağlılığının arttığı gözlemlenmiştir (Charalampous vd., 2019). Tüm bu çalışmalar göstermektedir ki dünyanın farklı yerlerinde farklı özelliklere sahip bireylerin uzaktan çalışma ve örgütsel bağlılık ilişkisi farklı dinamiklerle işlemektedir. Ayrıca bu çalışmaların birçoğu niceldir ve uzaktan çalışma ve örgütsel bağlılık arasındaki ilişkide derin bir açıklama sunulmamıştır. Bu doğrultuda mevcut çalışma, uzaktan çalışma ve örgütsel bağlılık arasındaki ilişkinin ülkemizde incelenmesini ve bu ilişki hakkında daha derin ve çok yönlü bilgi edinmeyi hedeflemektedir.

Yöntem

Çalışmanın amacı doğrultusunda nitel araştırma yöntemi kullanılmıştır, bu yöntemle katılımcıların görüşlerini derinlemesine araştırmak ve örtük bilgiyi açığa çıkarabilmek amaçlanmıştır. Nitel araştırma deseni olan “durum çalışması (örnek olay)”, güncel olayları araştırmada ve katılımcıların yaşadığı durumları bütüncül olarak ve birçok farklı yönden incelemeye fırsat tanıdığı bilinmektedir (Gummesson, 2000). Mevcut durumun devam ediyor olmasının ve analiz birimi haline getirilmesinin mümkün olması söz konusu tercihte etkili olmuştur. Araştırmanın örnekleme nitel araştırmalarda sıklıkla kullanılan “amaçlı örnekleme” tekniğine göre belirlenmiştir. Araştırmada veri toplama aracı olarak “yarı yapılandırılmış görüşme formları” kullanılmıştır. Görüşme formunda katılımcıların kişisel bilgilerini belirlemek için demografik bilgi sorularına ve kuramsal çerçeveden yararlanılarak üretilen açık uçlu sorulara yer verilmiştir. Veriler farklı sektörlerde ve işletmelerde çalışan 10 kişiden toplanmıştır. Katılımcıların yaşları 26 ve 46 arasında ve son iş yerlerinde çalışma süreleri 2 ve 17 yıl arasında

değişiklik göstermektedir. Katılımcıların eğitimleri lisans ve yüksek lisans seviyesindedir. Katılımcıların çalıştıkları sektörler bankacılık, bilişim, üretim ve enerji sektörleridir. Katılımcılar arasında bankacı, insan kaynakları uzmanı, mühendis ve pazarlama uzmanı bulunmaktadır. Görüşmeler, çevrimiçi konferans yazılımı aracılığıyla araştırmacılar tarafından gerçekleştirilmiş ve Microsoft Word'e aktarılmıştır. Çevrimiçi görüşmeler maliyet ve zaman açısından etkin, katılımcılar için uygun ve benzer çalışmalarda başarıyla kullanılmış olduğu için tercih edilmiştir (Kotera, 2018). Görüşmeci, görüşmeleri evden yürüterek mahremiyet sağlarken, katılımcılar görüşmeler için özel, rahat ve uygun bir yer seçmiştir. Görüşmeler ortalama 25 dakika sürmüştür. Yarı yapılandırılmış görüşme formunda yer alan sorulardan bazıları “Uzaktan çalışma sırasında çalışma arkadaşlarınızla nasıl iletişim kurdunuz?”, “Uzaktan çalışma sırasında yöneticinizle ilişkiniz nasıldı?”, “Uzaktan çalışma sırasında şirketinize olan duygu, düşünce ve hisleriniz ne yöndeydi?” şeklindedir. Verilerin analiz edilmesinde ve çözümlenmesinde MAXQDA Analytics Pro 2022 paket programı kullanılmıştır.

Veri Analizi

Öncelikle “Uzaktan çalışmanın şirketinize olan bağlılığınızı nasıl etkiledi?” sorusuna verilen cevaplar kodlanarak içerikleri analiz edilmiş. Ardından araştırma sorusu ile ilgili olabileceği düşünülen “Uzaktan çalışma, çalışma arkadaşlarınızla ve yöneticilerinizle olan ilişkileri nasıl etkiledi?”, “Uzaktan çalışmayı kariyeriniz açısından nasıl değerlendirirsiniz?” sorularına verilen cevaplar analiz edilmiş ve ardından kategoriler ve temalar belirlenmiştir. Yapılan tematik analiz sonucunda (1) uzaktan çalışmanın olumlu etkisi, (2) uzaktan çalışmanın olumsuz etkisi ve (3) uzaktan çalışmanın değişiklik oluşturmadığı vurgusu şeklinde üç ana tema ortaya çıkmıştır. Ortaya çıkan bulguların görselleri aşağıdaki gibidir:

Şekil 1. Uzaktan Çalışmanın Olumlu Etkileri Hiyerarşik Kod-Alt-Kod Modeli

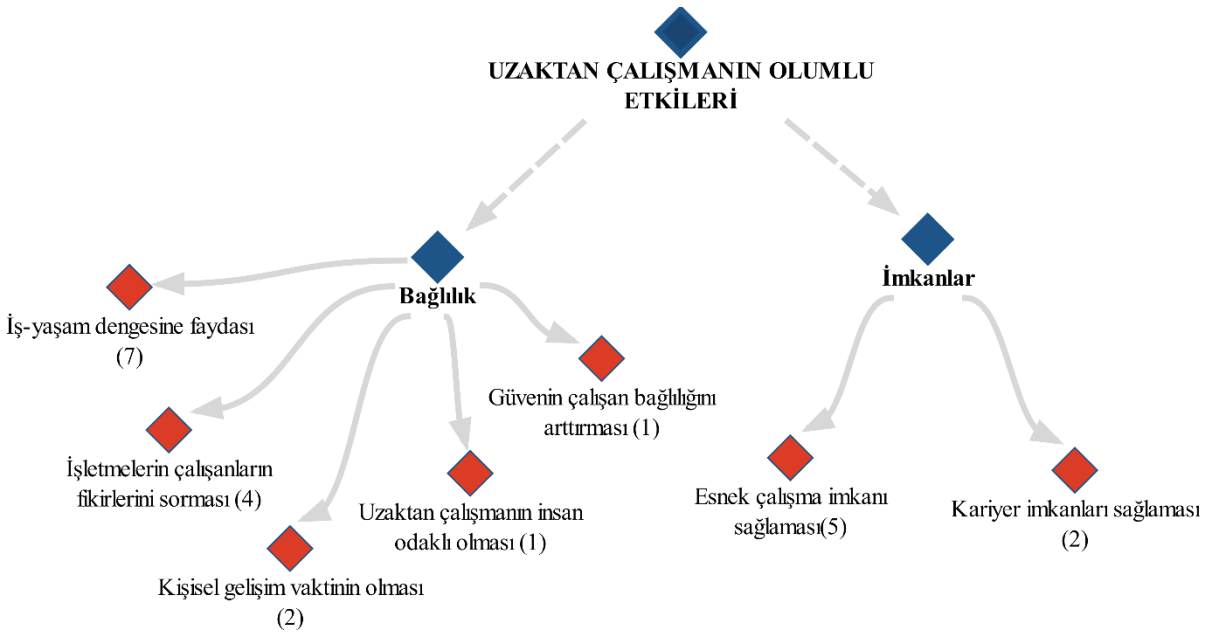

Uzaktan çalışmanın olumlu etkilerine ilişkin kodların analizi neticesinde belge temelli analiz sonuçlarına göre çalışanların ifadelerinin en çok bağlılık kategorisi altında “iş yaşam dengesine faydası (7)” ve imkanlar kategorisinin altında “esnek çalışma imkânı sağlanması (5)” kodlarında toplandığı görülmektedir. Bağlılık kategorisinin altında aynı zamanda “işletmelerin çalışanların fikirlerini sorması (4)”, “kişisel gelişimine vaktinin olması(2)”, “uzaktan çalışmanın insan odaklı olması(1)” ve “güvenin çalışan bağlılığını artırması(1)” kodları yer almaktadır. İmkanlar kategorisi “esnek çalışma imkânı sağlanması (5)” ve “kariyer imkanları sağlanması (2)” kodlarından oluşmaktadır (bkz. Şekil 1).

Ortaya çıkan kodlar göstermektedir ki bireylerin önemli bir kısmı uzaktan çalışmanın iş-yaşam dengesini sağlamada katkısı olduğunu düşünmektedir ve bu onların bağlılık duygularını olumlu etkilemektedir. Bu çerçevede bir katılımcının ifadelerinden “*Aileme ve kendime vakit ayırabildiğim için performansım olumlu etkilenecektir*” cümlesi açıkça iş-yaşam dengesinin sağlanmasının organizasyon için çalışma motivasyonu sağladığını göstermektedir. Alanyazında da benzer şekilde iş-yaşam dengesini sağlamanın örgütsel bağlılığı olumlu etkilediği görülmektedir (Korkmaz ve Erdoğan, 2014). Uzaktan çalışma bireylere esnek çalışma fırsatını beraberinde getirmiştir ve çalışanlar esnek çalışmayı “mutluluk”, “kısıtlamanın azalması” ve “kolaylık” olarak tanımlamaktadır. İşletmeler çalışanların fikirlerini aldığı anda çalışanlar kendilerini daha iyi hissettiklerini ifade etmişlerdir. Bir çalışanın “*Uzaktan çalışma kişinin durumuna, tercihlerine göre değişebilecek bir şey.*” ifadesi kişisel tercihlerin şirketler tarafından dikkate alınmasını önermektedir. Çalışan bağlılığı için kariyer ve kişisel gelişimin işletmeler tarafından önem verilmesinin olumlu etkisi çeşitli görgül araştırmalarda ortaya konulmuştur (Büyükyılmaz, Karakule ve Karataş, 2018; Karavardar, 2014). Benzer şekillerde iş özelliklerine ve kişisel tercihlerine bağlı olarak bireylerin kişisel gelişimlerine vaktin artması uzaktan çalışmanın olumlu bir yanı olarak algılanmıştır. Uzaktan çalışmanın olumlu etkilerine ilişkin katılımcı ifadeleri tablo 1’de yer almaktadır.

Tablo 1: Uzaktan Çalışmanın Olumlu Etkilerine İlişkin Katılımcı İfadeleri

Bağlılık- İş yaşam dengesine ilişkin ifadeler
<i>Aileme ve kendime vakit ayırabildiğim için performansım olumlu etkilenecektir. (K1)</i>
<i>Daha sağlıklı oluyor, mesela evde kendine daha sağlıklı ağız tadına göre yemekler pişirebiliyorsun. Spora ve sosyal aktivitelere zaman ayırabiliyorsun. (K10)</i>
<i>Çocuklara zaman ayırabiliyorsun mesela okul toplantılarına katılabiliyorsun. (K9)</i>
<i>Eve ve sosyal çevreme daha çok vakit ayırabiliyorum. (K5)</i>
<i>İş hayat dengesini sağlarken zorlanmıyorsun. Aileye zaman ayırabilirsin, kapıyı kapatıp çocuğu ardında bırakmıyorsun. (K8)</i>
Bağlılık - İşletmelerin çalışanların fikirlerini sormasına ilişkin ifadeler
<i>Uzaktan çalışma kişinin durumuna, tercihlerine göre değişebilecek bir şey. (K4)</i>
<i>Şirket de bizimle ilgileniyor, performans ölçümü ve anketler yapıyor. Dolayısıyla şirkete bakış açım değişmedi. (K5)</i>
<i>Bize görüş sorulması bizim de hoşumuza gidiyor. Buna dahil olmak için sebepleri ve olmamak için sebepleri sorabiliyorlar. Şirketin duyarlı olması çalışan görüşlerine önem vermesi gerekli, açık ve şeffaf olması gerekli. (K1)</i>
Bağlılık - Güvenin çalışan bağlılığını arttırmasına ilişkin ifadeler
<i>Şirket çalışanlara konfor alanı sağlarsa ve güvenini gösterirse çalışan bağlılığı artar. (K3)</i>
Bağlılık - Kişisel gelişime vakit olmasına ilişkin ifadeler
<i>Kişinin kendi gelişimine katkı sağlayacak zamanı ayırmasını sağlıyor. (K10)</i>
<i>Eğitim ve kendine gelişim için zaman ayırabiliyorsun mesela yolda trafikte geçireceğin zamanı bu</i>

tür şeylere ayırıyorsun. (K10)

İmkanlar- Kariyer imkanları sağlama

İstanbul gibi merkezi yerlere terfi ettiğinizde veya pozisyonunuz değiştiğinde taşınmak, yolda gidip gelmek ve kira-yol parası vermek zorunda kalmazsınız. Bazı arkadaşlarımız çok uzakta yaşadığından İstanbul'da yapılan banka sınavlarına dahi gelemeyebiliyor ya da gelse de bu onlar için hem maliyetli hem de yorucu oluyor. (K1)

Yurt dışıyla daha çok iletişim kuruyoruz, uzaktan görüşmeler konusunda rahatlık oluyor. Kariyer planlaması da bu açıdan daha rahat yapılabilir. (K2)

İmkanlar - Esnek Çalışma imkanı sağlama

Mesela aracımı bakıma götüreceğim, aracımı götürüp işimi yaptım. Ya da çocukları götürmem gereken bir yer varsa götürebildim. Esnek çalışma saatleri kolaylık sağladı ve pandemi bu uygulamayı hızlandırdı. İyi oldu. (K2)

Yine de esnek çalışma bir motivasyon kaynağı, ihtiyaçlarını giderebildiğin için. (K2)

Esnek çalışma mutluluk getirir. (K1)

Mesai saati kısıtlaması kalktı, işin bittiğinde bilgisayarın başından kalkabiliyorsun. Mesai saati çünkü bir miktar stres oluşturmuyordu. (K7)

Şekil 2. Uzaktan Çalışmanın Olumsuz Etkileri Hiyerarşik Kod-Alt-Kod Modeli

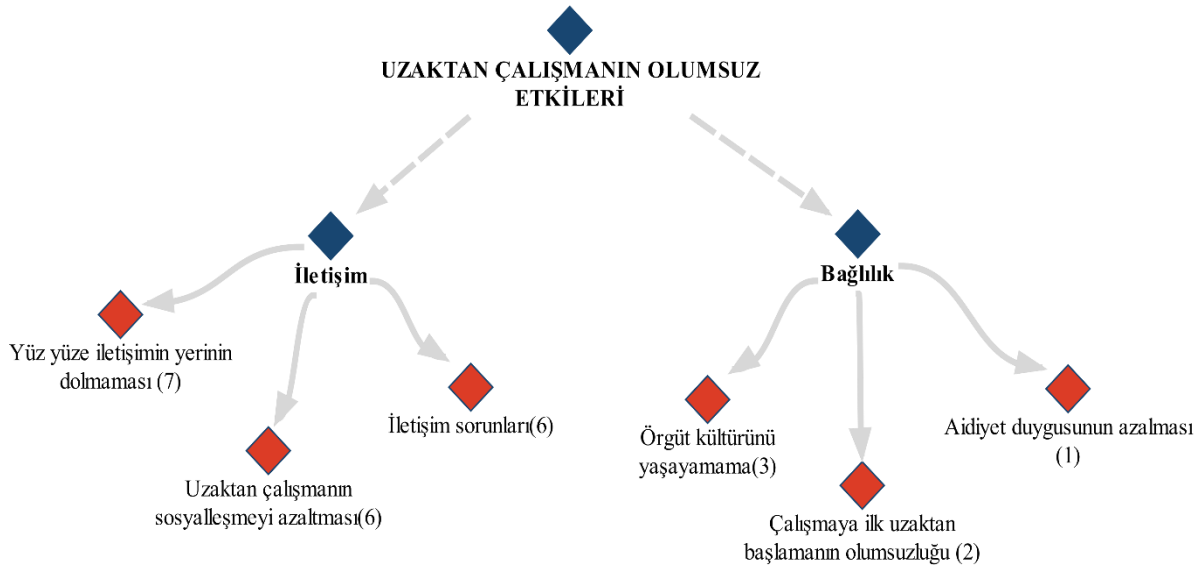

Uzaktan çalışmanın olumsuz etkilerine ilişkin kodların analizi neticesinde belge temelli analiz sonuçlarına göre çalışanların ifadelerinin en çok iletişim kategorisi altında “yüz yüze iletişimin yerinin dolmaması (7)” ve bağlılık kategorisi altında “örgüt kültürünü yaşayamama (3)” kodlarında toplandığı görülmektedir. Bağlılık kategorisinin altında aynı zamanda “çalışmaya uzaktan başlamanın olumsuzluğu (2)” ve “aidiyet duygusunun azalması (1)” kodları yer almaktadır. İletişim kategorisi ise “yüz yüze

iletişimin yerinin dolmaması (7)”, “uzaktan çalışmanın sosyalleşmeyi azaltması (6)” ve “iletişim sorunları (6)” kodlarından oluşmaktadır (bkz. Şekil 2).

Uzaktan çalışma sırasında iş ilişkilerinin olumsuz etkilenmesi önemli bir kategori olarak ortaya çıkmıştır. Bu kategorinin altında toplanan kodlar incelendiğinde Online iletişim kanallarının yüz yüze iletişim kadar etkin olmadığı, sosyalleşmenin azalabildiği ve iletişimde bazı sorunların ortaya çıkabildiği yönünde ifadeler rastlanmıştır. Katılımcılardan birinin ifadesiyle “Şakalar, laf atmalar ve mimikler olmuyor uzaktan çalışmada” yer almaktadır. Video konferans programları bu konuda yardımcı olsa da bazı kişilerin ilişkilerin iletişimleri sekteye uğramaktadır. “Özellikle daha önceden de çok sık görüşmediğin insanlarla video konferanslarla da görüşmüyorsanız bağınız kopuyor” ifadesi yüz yüze iletişimin çalışanlar için farklı bir yeri olduğu açıkça göstermektedir. Csikszentmihalyi tarafından geliştirilen akış teorisi doğrultusunda yapılan iş ortamında refah çalışmalarına bakıldığında iş ortamında zevkli etkileşimlerin çalışanların olumlu duygular beslemesine etkili olduğunu ifade etmektedir (Salanova, Bakker ve Llorens, 2006). Bu etkileşimlerin azalması veya kalitesinin düşmesi çalışanların bu olumlu duyguları daha az deneyimlemesiyle sonuçlanabilir. Katılımcılardan birinin ifadesi “Kendimi çalıştığım şirkete ait hissetmiyordum, ben pandemiyle birlikte işe başladım. Dolayısıyla insanlarla hiç iletişimim olmadan, fiziken tanışma imkânı bulmadan evden çalışmaya başladım. İnsanları tanımaya çalışıyordum video konferans yaptığımızda mimiklerini jestlerini onları anlamak için çözmeye çalışıyordum. Aklında insanları konumlandıramıyorsunuz. İletişimde hislerin geçişi olmuyor. Sadece işimi yaptım. Kendimi bir türlü adapte edemedim.” şeklindedir. Dolayısıyla bu durum uzaktan çalışmayla birlikte şirkete karşı hissedilen bağlılık, hem iletişimin azalması hem de adaptasyonun azalmasının ilişkili olabileceği sonucunu ortaya çıkarmaktadır. Bazı çalışanlar bağlılığın azalmasının sebebinin örgüt kültürünü yaşayamama olabileceğini belirtmişlerdir. Katılımcılardan biri bu durumu “Belki biraz etkileyebilir şirket kültürünü yaşayamayabiliyorsun, mesela bir hediye ya da ödül alacaksın diyelim ki şirketten kargoyla kapına geliyor ama onu bir de yöneticinin elinden almak var.” şeklinde özetlemiştir. Uzaktan çalışmanın olumsuz etkilerine ilişkin katılımcı ifadeleri tablo 2’de yer almaktadır.

Tablo 2: Uzaktan Çalışmanın Olumsuz Etkilerine İlişkin Katılımcı İfadeleri

Bağlılık - Aidiyet Duygusunun Azalması
<i>Kendimi çalıştığım şirkete ait hissetmiyordum. Ben pandemiyle birlikte işe başladım. Dolayısıyla insanlarla hiç iletişimim olmadan, fiziken tanışma imkanı bulmadan evden çalışmaya başladım. İnsanları tanımaya çalışıyordum video konferans yaptığımızda mimiklerini jestlerini onları anlamak için çözmeye çalışıyordum. Aklında insanları konumlandıramıyorsunuz. İletişimde hislerin geçişi olmuyor. Sadece işimi yaptım. Kendimi bir türlü adapte edemedim. (K7)</i>
Bağlılık - Örgüt kültürünü Yaşayamama
<i>Ofiste işyerinde iş disiplini başka oluyor. Daha disiplinli çalışıyorsunuz. Hazırlanıp evden iş için çıkıyorsunuz, iş moduna giriyorsunuz. (K6)</i>
<i>Fiziksel ihtiyaçlarımızın, ekipmanlarımızın tamamını sağlıyor şirket, bu bir artı ama ofisteki o ruhu tam olarak hissedemiyorsunuz. (K8)</i>
<i>Belki biraz etkileyebilir şirket kültürünü yaşayamayabiliyorsun, mesela bir hediye ya da ödül alacaksın diyelim ki şirketten kargoyla kapına geliyor ama onu bir de yöneticinin elinden almak var. (K9)</i>
Bağlılık - Çalışmaya ilk uzaktan başlamanın olumsuzluğu

Özellikle yeni işe başlayanlar uzaktan başladığı süreçte bence turnover devam edecek. (K7)

İletişim- Yüz yüze iletişimin yerinin dolmaması

Sürekli evde olduğumda kişileri sadece video konferans yoluyla görebiliyorum, yüz yüze iken olan sinerjiyi bulamıyorum (K3)

Yüz yüze de istediğin her şeyi anlatıyorsun atladığın bir şey olursa dönüp söyleyebiliyorsun ama uzaktan çalışmada aradan zaman geçiyor. Hemen soramayabiliyorsun ya da söyleyemeyebiliyorsun. (K4)

Video konferans ve iç yazışmalar var ama yine de yüz yüze gibi olmuyor bazen yanlış anlaşılmalara olabiliyor. Tartışmalar olabiliyor. (K7)

Şakalar laf atmalar ve mimikler olmuyor uzaktan çalışmada. Video konferans programları bu konuda yardımcı olsa da bazı insanlarla ilişkiler kayboluyor. Özellikle daha önceden de çok sık görüşmediğin insanlarla video konferanslarla da görüşmüyorsanız bağınız kopuyor. Ofiste o kahve makinasının başında ancak görüşebildiğiniz insanlarla artık hiç görüşemeyebiliyorsunuz. (K8)

İletişim- Uzaktan çalışmanın sosyalleşmeyi azaltması

Kahve eşliğinde bir muhabbet ortamı kurmak gibi şeyler olamıyor. (K3)

Sosyalleşme konusunda zayıf kaldım, bilgi alışverişinde eksik kalıyorum. (K5)

İzolesin, sosyalleşme sorunu var. (K8)

Ofiste sosyalleşme imkânı oluyor bunu kaçırabiliyorsun uzaktan. (K9)

İletişim- iletişim sorunları

Sürekli uzaktan çalışmak motivasyonu düşürebilir. İletişiminiz azaldığı için. (K3)

Yazma dili konuşma dilinden farklı olduğu için yanlış anlaşılmalara olabiliyor. (K5)

İnsanlarla bir arada çalışmak daha aktif, enerjik hissettiriyor. Dolayısıyla motivasyonunuz uzaktan çalışmada bu anlamda negatif olabilir. (K5)

Video konferans ve iç yazışmalar var ama yine de yüz yüze gibi olmuyor bazen yanlış anlaşılmalara olabiliyor. Tartışmalar olabiliyor. (K7)

Şekil 3. Uzaktan Çalışmanın Değişiklik Oluşturmaması Vurgusu Hiyerarşik Kod-Alt-Kod Modeli

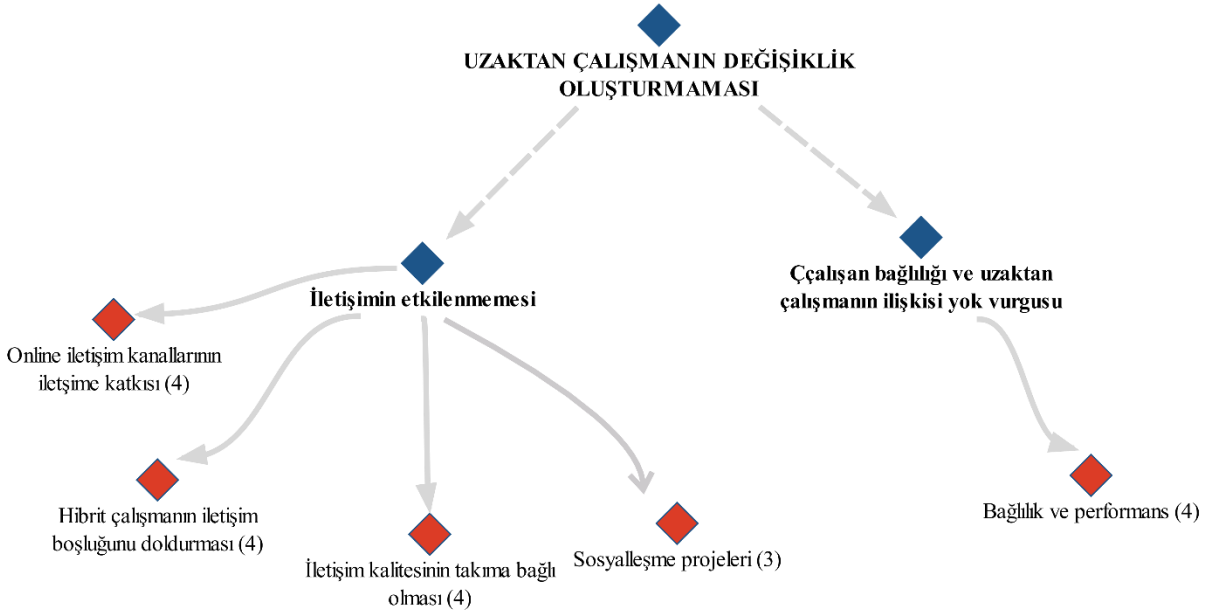

Uzaktan çalışmanın bir değişim oluşturmadığına ilişkin kodların analizi neticesinde belge temelli analiz sonuçlarına göre çalışanların ifadelerinin en çok iletişim kategorisi altında toplandığı görülmektedir. İletişimin etkilenmemesi kategorisi “online iletişim kanallarının iletişime katkısı (4)”, “hibrit çalışmanın iletişim boşluğunu doldurması (4)” ve “iletişim kalitesinin takıma bağlı olması (4)”, sosyalleşme projeleri (3) kodlarından oluşmaktadır. Çalışan bağlılığı ve uzaktan çalışmanın ilişkisi olmaması kategorisinin altında ise bağlılık ve performans (4) kodu yer almaktadır (bkz. 3).

Katılımcılara örgüte bağlılığının ve iş ilişkilerinin uzaktan çalışmadan nasıl etkilendiği sorulduğunda bir kısmı örgüte bağlılığın ve uzaktan çalışmanın bir alakası olmadığını ifade etmiştir. Bu noktada katılımcılar bağlılığı performans olarak yorumlamışlardır katılımcılardan birinin ifadesi şu şekildedir: “Şirkete olan bağlılığında hiçbir değişiklik olmadı. İşimi aynı şekilde yapmaya devam ettim.”. Bu ifade ve diğer katılımcı ifadeleri örgütsel bağlılığın bireyler açısından algısı konusunda önemli bir pencere sunmaktadır. Eğer bir birey bulunduğu örgüt içerisinde işini yapmak için çaba gösteriyorsa bu onun işletmeye bağlılığını gösterme şeklidir. Kanter (1968) çalışan bağlılığını tam olarak buna yakın bir ifade ile “bireyin örgütsel amaçları gerçekleştirmek için çaba sarf ettiği bir süreç” şeklinde tanımlamaktadır “Her ne kadar bazı katılımcılar online iletişim kanallarının yüz yüze iletişimin yerini tutmayacağını söylese de bazı katılımcılar için online iletişim kanalları iletişim ihtiyacını karşılayabilmektedir. Uzaktan çalışmanın iletişimle ilgili olmadığını düşünen kişiler iletişimin kalitesini iletişim kurdukları kişilere bağlamaktadır. Katılımcılardan birinin ifadesi “İletişimi zor olan insanlarla iletişimi daha da zorlaştırıyor. Ama bir kişiyle iletişimin iyiye zaten daha iyi oluyor, daha iyi konuşuyorsun. İnsanlar galiba bu yüzden uzaktan çalışırken kendini zorlanmış hissediyor.” şeklindedir. Uzaktan çalışmayla ilgili en çok vurgulanan noktalardan biri de hibrit çalışma şekline ilişkindir. İletişim konusu kapsamında iş görenlerden bazıları hibrit çalıştıkları için uzaktan çalışmadan olumsuz etkilenmediklerini dile getirmişlerdir. Uzaktan çalışmanın değişiklik oluşturmaması yönünde katılımcı ifadeleri tablo 3’te yer almaktadır.

Tablo 3: Uzaktan Çalışmanın Değişim Oluşturmaması Vurgusuna İlişkin Katılımcı İfadeleri

<p>İletişimin Etkilenmemesi - Online iletişim kanallarının katkısı</p> <p><i>Çalışma arkadaşlarım ve yöneticimle ilişkimde bir problem çıkmadı. Zaten söylediğim kanallardan iletişim kurabiliyoruz. Ortak gruplarda muhabbet ediyormuş gibi oluyor. (K4)</i></p> <p><i>İç yazışmalar, e-mail, görüntülü konuşma ve telefon kullanıyoruz. Genel anlamda ilişkilerimiz etkilenmedi. (K5)</i></p> <p><i>%95 e-posta aracılığı ile iletişim kuruyoruz. Onun dışında iç yazışma sistemi var, telefon ve video konferans sistemleri üzerinden de iletişim kuruyoruz. Uzaktan çalışmadan fazla etkilenmedik amirimiz 2-3 haftada bir görüşme yaptı. (K4)</i></p> <p><i>Ofiste de olsa evde de olsa konuşmalar ve toplantılar online video konferans şeklinde oluyor, ekran paylaşımı yapıyoruz. Dolayısıyla ilişkilerimiz fazla etkilenmedi. (K2)</i></p>
<p>İletişimin Etkilenmemesi - Hibrit çalışmanın iletişim boşluğunu doldurması</p> <p><i>Tamamen bağların kopmaması gerekli. Hibrit çalışma sayesinde bizim iletişimimiz kopmadı. (K1)</i></p> <p><i>Şirkete olan bağlılığım değişmedi çünkü hibrit çalıştık. Zaten çalışma arkadaşlarımı görüyordum ve şirkete gidiyordum.(K6)</i></p>
<p>İletişimin Etkilenmemesi - Sosyalleşme projeleri</p> <p><i>İş dışında şeylerin konuşulabileceği ortamlar oluşturulabilir. İş arkadaşlarımızla konuşulup aktiviteler yapılır. (K10)</i></p> <p><i>Ayda bir gün en azından düzenli buluşmalar gerçekleştirilmeli. (K5)</i></p> <p><i>Ekip toplantısı ve organizasyonlar yaparak ekibin bir parçasıyız mesajı verilebilir. Öğle arası mola gibi konularda hassasiyet gösterilirse, ekip molaları, kahve keyfi gibi etkinlikler ve her şey yolunda mı öğrenmek için görüşmeler yapılabilir. (K3)</i></p>
<p>İletişimin Etkilenmemesi - İletişim kalitesinin takıma bağlı olması</p> <p><i>İnsanlarla çok iç içe olmadığın için bundan kaynaklanan stres ve zaman kaybı olmuyor. Hoşlanmadığın insanları görmek zorunda olmuyorsun. (K6)</i></p> <p><i>Pek etkilenmedi aslında. Çalışma arkadaşlarınıza bağlı daha çok ilişkilerin iyi olması. (K6)</i></p> <p><i>İletişimi zor olan insanlarla iletişimi daha da zorlaştırıyor. Ama bir kişiyle iletişimin iyiyse zaten daha iyi oluyor, daha iyi konuşuyorsun. İnsanlar galiba bu yüzden uzaktan çalışırken kendini zorlanmış hissediyor. (K10)</i></p> <p><i>Zaten ekibin iyiyse iletişim kurmada sorun yaşamazsın. (K5)</i></p>
<p>Çalışan bağlılığı ve uzaktan çalışmanın bir ilgisi yok vurgusu- Bağlılık ve Performans</p>

Şirkete olan bağlılığım değişmedi. Çünkü pandemi öncesindeki aynı tempoyla devam ediyoruz. (K5)

Şirkete olan bağlılığında hiçbir değişiklik olmadı. İşimi aynı şekilde yapmaya devam ettim. (K4)

Bir iş için planlamamız oluyor, işi program dahilinde yapıyorsunuz. Evde çalışıyor diye planları sarkıtmak gibi şeyleri yapmıyorlar. İş yapmamak, kaytarmak gibi şeyler olmuyor. Zaten evden çalışma bilgisayardan kayıt altına alınıyor. (K2)

Sonuç Ve Değerlendirme

Bu çalışmada uzaktan çalışan bireylerin örgütsel bağlılık tutumlarını ve iş ilişkilerinin nasıl etkilendiğinin ortaya konulması amaçlanmıştır. Yapılan analiz sonucunda bulgular göstermektedir ki uzaktan çalışma açısından iş görenler hem avantaj hem de dezavantajlara sahiptir. Uzaktan çalışmanın bağlılığa ve iş ilişkilerine etkisi de benzer şekilde hem olumlu hem olumsuz yanlara sahiptir. Uzaktan çalışma ve iş ilişkileri konusunda yazında öne çıkan “sosyal etkileşimde azalma” boyutu bu çalışma da öne çıkmıştır (Uysal ve Yılmaz, 2020). Katılımcıların ifadelerinden uzaktan çalışmada iletişimin önemli bir unsur olduğu ve iletişimin uzaktan çalışmadan etkilenmeyeceği ya da olumsuz etkileneceği gözlemlenmiştir. Çalışan bağlılığı için uzaktan çalışmanın olumlu veya olumsuz bir etkisi olabilir ve bir etkisi olmayabilir. Szyszko (2020), yaptığı anket çalışmasında katılımcıların duygusal bağlılığının uzaktan çalışma yönteminden pozitif yönde etkilendiğini bulgulanmıştır. Benzer şekilde bu çalışmada bazı katılımcılar uzaktan çalışma fırsatına sahip olmanın bağlılıklarını olumlu etkileyeceğini belirtmiştir. Yazında çalışanların sadakatinin ve işe bağlılıklarının çalışma yöntemleriyle ilişkili olmadığı belirtilmekle birlikte çeşitli çalışmalarda bireysel ve mesleki özelliklerin de etkileri dikkate alınarak örgütsel anlamda bağlılığın azalabileceği bulgulanmıştır (Taborosi, 2019). Benzer şekilde oldukça kapsamlı bir şekilde kurgulanmış bir tez çalışmasında organizasyondan fiziksel olarak uzak olmanın sosyal izolasyon hissetmede anlamlı bir etkisi olmadığı bulgulanmıştır; bununla birlikte uzun zamanda fiziksel izolasyonun örgütsel bağlılığı negatif etkilediği ve bu ilişkide sosyal izolasyonun aracılık ettiği görülmüştür (McLaughlin, 2017). Bu sonuçla doğru orantılı olarak mevcut çalışmada da katılımcılarımızdan biri örgüte bağlılığın oluşmasında fiziksel ve sosyal yakınlığın önemini vurgulamaktadır. Bununla birlikte birçok katılımcı da uzaktan çalışmanın bireysel ve yaşam tarzlarından etkilenen bir tercih olduğunu vurgulamışlardır. Tuna ve Türkmendağ (2020) tarafından yapılan çalışmada özerklik, işin özellikleri ve bireysel özellikler açısından sahip olunan farkların uzaktan çalışmaya karşı çalışan tutumlarını değiştireceği ortaya konulmuştur. Sonuç olarak, kişilerin çalıştığı organizasyonlar, birlikte çalıştıkları takımlar, yaptıkları işin özellikleri, bireysel yaşam tarzları ve tercihleri uzaktan çalışmanın etkilerini algılamalarında farklılıklara yol açmaktadır. Örneğin bankada çalışan bir katılımcı durumu şu şekilde özetlemiştir: “*Bankacılık sektöründe uzaktan çalışmaya hızlı uyum sağlanabilir. Zaten bankacılık da bazı uygulamalarla uzaktan çalışma mümkün olmaya başladı. Ancak fabrikada bulunması gereken mühendisler, bunu nasıl yapabilir? Bunları da düşünmek gerekiyor. Müşteriyle birebir sıcak iletişimi gerektiren birimler için uzaktan çalışma pek mümkün değil gibi şu aşamada*”. Uzaktan çalışmada verimlilik ve olabilirlik vurgusunun da yapıldığı bu tür katılımcı fikirleri göstermektedir ki bu tür bir çalışma yönetiminin tek bir açıdan ele alınması ve araştırılması yeterli iç görüyü sağlamamaktadır. Bununla birlikte mevcut çalışmada farklı mesleklerden ve kurumlardan bireylere ulaşılmış ve bunun sonucunda birbirinden çok farklı bakış açılarını inceleme fırsatı bulunmuştur. İleriki çalışmalarda bu farklılıkların neye göre oluştuğu, çevresel unsurlar dışında kişilik yapısına bağlı olarak ortaya çıkan bu görüş farklılıkları araştırma konusu haline getirilebilir. Uzaktan çalışma ile ilgili alanyazında pek çok çalışma bulunsa da çalışmaların özellikle çalışan bağlılığı ve

ilişkiler açısından araştırıldığı çalışmalar sınırlı düzeydedir. Dolayısıyla bu çalışmanın alanyazına katkı sunacağı düşünülmektedir.

Kaynakça

1. Angle, H. L., & Perry, J. L. (1981). An empirical assessment of organizational commitment and organizational effectiveness. *Administrative science quarterly*, 1-14.
2. Ayyıldız, F., Çam, D. İ., & Kuş, Y. (2021). Koronavirüs (COVID-19) salgın sürecinde evden çalışma ile işten ayrılma niyeti arasındaki ilişkide iş yaşamı kalitesinin aracı rolü. *İşletme Araştırmaları Dergisi*, 13(1), 136-149.
3. Bailey, D. E., & Kurland, N. B. (2002). A review of telework research: Findings, new directions, and lessons for the study of modern work. *Journal of Organizational Behavior*, 23, 383–400.
4. Baycık, G., Doğan, S., Dulay Yangın, D., & Yay, O. (2021). Covid 19 Pandemisinde Uzaktan Çalışma: Tespit ve Öneriler. *Calisma ve Toplum*, 69(3).
5. Büyükyılmaz, O., Karakulle, İ., & Karataş, İ. (2018). Örgütsel kariyer yönetiminin duygusal bağlılık üzerinde etkisinde iş tatmininin aracılık rolü. *Çankırı Karatekin Üniversitesi İktisadi ve İdari Bilimler Fakültesi Dergisi*, 8(1), 1-29.
6. Charalampous, M., Grant, C. A., Tramontano, C., & Michailidis, E. (2019). Systematically reviewing remote e-workers' well-being at work: A multidimensional approach. *European Journal of Work and Organizational Psychology*, 28(1), 51-73.
7. Eurostat. Employed persons working from home as a percentage of the total employment, by sex, age and professional status (%). Erişim tarihi: 25.05.2022 Erişim yeri https://ec.europa.eu/eurostat/databrowser/view/LFSA_EHOMP/default/table?lang=en
8. Fay, M. J. ve Kline, S. L. (2011). "Coworker Relationships and Informal Communication in High-Intensity Telecommuting", *Journal of Applied Communication Research*, C:XXXIX, No:2, s. 146.
9. Fay, M. J. ve Kline, S. L. (2012). "The Influence of Informal Communication on Organizational Identification and Commitment in the Context of High-Intensity Telecommuting", *Southern Communication Journal*, C: LXXVII, No:1, s.63.
10. Ferit Ölçer, "Telework: 21. Yüzyılın Yeni Çalışma Biçimi", *Öneri*, C:VI, No:22, Haziran 2004, s.146.
11. Gajendran, R. S., & Harrison, D. A. (2007). The good, the bad, and the unknown about telecommuting: Meta-analysis of psychological mediators and individual consequences. *Journal of Applied Psychology*, 92, 1524–1541.
12. Gajendran, R. S., Harrison, D. A., & Delaney Klinger, K. (2014). Are telecommuters remotely good citizens? Unpacking telecommuting's effects on performance via i-deals and job resources. *Personnel Psychology*, 68, 353–393.
13. Gálvez, A., Martínez, M. J., & Pérez, C. (2011). Telework and work-life balance: Some dimensions for organisational change. *Journal of Workplace Rights*, 16, 273–297.
14. Ghosh, S., & Swamy, D. R. (1979). A literature review on organizational commitment—A comprehensive summary. *Commitment*, 226.
15. Gummesson, E. (2000). *Qualitative methods in management research*. Sage Publications.
16. Karavardar, G. (2014). Kariyer yönetimi ve örgütsel bağlılık ilişkisini belirlemeye yönelik görgül bir araştırma.
17. Kanter, R. M. (1968). Commitment and social organization: A study of commitment mechanisms in utopian communities. *American Sociological Review*, 33, 499-517.
18. Korkmaz, O., & Erdoğan, E. (2014). İş Yaşam Dengesinin Örgütsel Bağlılık ve Çalışan Memnuniyetine Etkisi. *Ege Academic Review*, 14(4).

19. McLaughlin, R. (2017). Examining isolation and commitment as mechanisms by which remote work influences subsequent individual and organisational outcomes. (Master thesis). University of Canterbury.
20. Mathieu, J. E., & Zajac, D. M. (1990). A review and meta-analysis of the antecedents, correlates, and consequences of organizational commitment. *Psychological Bulletin*, 108(2), 171–194.
21. Meyer, J. P., & Allen, N. J. (2001). Organizational commitment. *Personnel psychology and human resource management: A reader for students and practitioners*, 289-342.
22. Mowday, R. T., Steers, R. M., & Porter, L. W. (1979). The measurement of organizational commitment. *Journal of vocational behavior*, 14(2), 224-247.
23. Murat Kandemir, İş Hukuku ve Sosyal Güvenlik Hukuku Açısından Tele Çalışma, İstanbul, Legal Kitapevi,2011, s.87-88.
24. Porter, L. W., Steers, R. M. , Mowday, R. T., & Boulian, P. V. Organizational commitment, job satisfaction, and turnover among psychiatric technicians. *Journal of Applied Psychology*, 1974, 59, 603-609.
25. Pratt, J.H. (1999). Cost / benefits of teleworking to manage work / life responsibilities. 1999 Telework America National Telework Survey for The International Telework Association & Council.
26. Richardson, J., & McKenna, S. (2014). Reordering spatial and social relations: A case study of professional and managerial flexworkers. *British Journal of Management*, 25, 724–736.
27. Salanova, M., Bakker, A. B., & Llorens, S. (2006). Flow at work: Evidence for an upward spiral of personal and organizational resources. *Journal of Happiness studies*, 7(1), 1-22.
28. Suh, A., & Lee, J. (2017). Understanding teleworkers' technostress and its influence on job satisfaction. *Internet Research*, 27, 140–159.
29. Taboroši, S., Strukan, E., Poštin, J., Konjikušić, M., & Nikolić, M. (2020). Organizational commitment and trust at work by remote employees. *Journal of Engineering Management and Competitiveness (JEMC)*, 10(1), 48-60.
30. Tuna, A. A., & Türkmendağ, Z. (2020). Covid-19 pandemi döneminde uzaktan çalışma uygulamaları ve çalışma motivasyonunu etkileyen faktörler. *İşletme Araştırmaları Dergisi*, 12(3), 3246-3260.
31. Twentyman, J. (2010). The flexible workforce. *The Times*, 21 September 2010, 1-16.
32. Uşen, Ş. (2020). Covid-19 Salgını Döneminde “Zorunlu” Evden Çalışma: İş ve Özel Yaşama Etkileri. İ.Ü. İktisat Fakültesi İnsan Kaynakları Araştırma Merkezi.
33. Uysal, N., & Yılmaz, M. Ç. (2020). Akademisyenlerde İş Yaşam Dengesi Ve Uzaktan Çalışmaya İlişkin Görüşlerin Belirlenmesi. *Uluslararası Sosyal Bilimler Akademik Araştırmalar Dergisi*, 4(2), 26-37.
34. Willis Towers Watson (2020): “Araştırma: COVID-19 İşveren Aksiyon ve Hazırlık Planları 2020”, 25 Haziran 2020. (çevirimiçi) <https://www.willistowerswatson.com/tr-TR/Insights/2020/06/arastirmacovid-19-isveren-aksiyon-ve-hazirlik-planlari-2020>. Erişim Tarihi: 11.11.2020.

KRİPTOVALYUTALAR VƏ ÖLKƏNİN MALİYYƏ TƏHLÜKƏSİZLİYİ

Mətin HƏSƏNOV

Azərbaycan Dövlət İqtisad Universiteti (UNEC),

metinhesenov12@gmail.com

Xülasə

Rəqəmsal pul geniş miqyasda yayılarsa, kriptovalyutaları fiat pula dəyişdirməyə ehtiyac qalmayacaq və bütün dünyada insanlar sadəcə kriptovalyuta ilə ticarət edəcəklər. Şübhəsiz ki, Bitkoin gündəlik xəbərlərdə ən çox gündəmdə olunan mövzudur. Əksər böyük korporasiyalar artıq Bitkoin ilə ticarət etmək üçün təcrübə keçiblər, hökumətlər kriptovalyutaları müvafiq qaydalar vasitəsilə qanuniləşdirməyin yollarını düşünür, banklar isə işlərində səmərəlilik əldə etmək üçün blokçeyn texnologiyasından istifadə edirlər. Bütün bu təcrübələr bizə rəqəmsal pul və peer-to-peer texnologiyasının maliyyə sistemində əhəmiyyətli dəyişikliklərə səbəb olacağını göstərir. Burada sirr budur ki, bu dəyişikliklər müsbət və ya mənfi nəticələr verə bilər. Əsas müsbət məqamlardan biri müasir dövrdə biznes üçün ən dəyərli birşey olan ənənəvi bank sistemində günlərlə deyil, saniyələrlə sürətli ödənişlərin mümkünlüyüdür. Kriptovalyutalardan istifadə etməklə bankları çıxarmaq üçün fərdlər özlərinə tətbiq edilən ağır rüsumları da götürürlər. Əməliyyatları həyata keçirən virtual pul mədənciləri ilə ticarət etmək üçün həmyaşıdlarından yalnız təvazökar bir məbləğ tələb olunur, çünki Bitkoin əldə etməklə həvəsləndirirlər. Ən çox müraciət tərəfi sirdir ki, hər kəs sistemdəki hər bir mübadiləsinə izləyə bilər, lakin onlar həqiqətən dilerlərin kim olduğunu bilmirlər. Bu xüsusiyyət həm də qeyri-qanuni mübadilələrin mümkünlüyünə xidmət edə bilər.

Açar sözlər: Rəqəmsal, kriptovalyuta, bank

Summary

If digital money becomes more widespread, there will be no need to exchange cryptocurrencies for fiat money, and people all over the world will simply trade in cryptocurrencies. Undoubtedly, Bitcoin is the most talked about topic in the daily news. Many large corporations have already experimented with trading Bitcoin, governments are considering ways to legalize cryptocurrencies through appropriate regulations, banks are using blockchain technology to make their operations more efficient. All these experiences show us digital money, peer-to-peer technology will lead to significant changes in financial system. The secret here is that these changes can have positive or negative consequences. One of the main positive points is the possibility of fast payments in seconds, not days, in the traditional banking system, which is most valuable thing for business in modern times. Individuals also charge heavy fees for withdrawing banks using cryptocurrencies. To trade with virtual money miners who carry out transactions, only a modest amount is required from their peers, as they are encouraged to acquire Bitcoin. The most appealing aspect is that anyone can track every exchange in the system, but they don't really know who the dealers are. This feature can also serve the possibility of illegal exchanges.

Keywords: Digital, cryptocurrency, banking

Giriş

Kriptovalyuta bir növ rəqəmsal valyutadır, daxili hesab vahidləri mərkəzləşdirilməmiş ödəniş sistemi tərəfindən təmin edilir, tam avtomatik rejimdə fəaliyyət göstərir. Kriptovalyutanın özünün heç bir xüsusi materialı və ya elektron forması yoxdur - bu, sadəcə məlumat ötürmə protokolunun məlumat paketinin müvafiq mövqeyində qeyd olunan və çox vaxt hətta şifrələnməyən bu hesab vahidlərinin məbləğini göstərən rəqəmdir.

Kriptovalyuta termini 2011-ci ildə Forbes jurnalında dərc edilmiş Bitkoin sistemi *Cryptocurrency* (Kriptografik valyuta) haqqında məqalənin dərcindən sonra müəyyən edilmişdir. Eyni zamanda, bitkoinin yaradıcısı və bir çox başqa müəlliflər "elektron nağd pul" terminindən istifadə edirdilər (Schuettel, Patrick 2017: s.102).

Kriptografik üsullar ünvanın yaradılması və onunla işləmək səlahiyyətinin yoxlanılması mexanizmlərində iştirak edir. Eyni zamanda, sistemdə ünvanların sahibləri və ya ünvanın yaradılması haqqında heç bir məlumat yoxdur - yəni alıcının ünvanının həqiqətən mövcud olduğunu və ya ona giriş

açarının itirilmədiyini yoxlamaq üçün heç bir mexanizm yoxdur. Sahibkar haqqında məlumatın olmaması əməliyyatların iştirakçılarının anonimliyinin əsasını təşkil edir. İqtisadi şərtləri və nəticələri baxımından kriptovalyuta ödənişləri nağdsız ödəniş variantlarından daha çox nağd ödənişlərə bənzəyir, baxmayaraq ki, kriptovalyutalar ilk növbədə uzaqdan alış üçün (məsələn, İnternet vasitəsilə) işlənilir hazırlanır.

Metod

Tədqiqatda işində idrakın analitik üsullarından məntiqi və müqayisəli təhlil, ekspert qiymətləndirməsi metodu, ümumiləşdirmə, induksiya və deduksiya üsulları ilə yanaşı, analiz və sintez kimi müxtəlif tədqiqat metodlarından da istifadə edilmişdir. İnduksiyanın əsasını müşahidə və təcrübə yolu ilə əldə edilən nəticələr təşkil edir. İnduksiya üsulu deduksiya üsulla tamamlanıb, müqayisələr və ümumi nəticələr çıxarılıb. Deduksiya metodu keçmiş ədəbiyyatın tədqiqi və təhlili ilə xarakterizə olunur və bu nəzəriyyələrdən məntiqi nəticələr çıxarılır. Bu tədqiqatda keyfiyyət və kəmiyyət üsulları ilə yanaşı, ilkin və ikinci dərəcəli ədəbiyyat siyahısından istifadə edilmişdir.

Global Kriptovalyuta bazarının mövcud vəziyyəti

2009-cu ildən həyatımıza daxil olan kriptovalyutalar, heç bir səlahiyyətə bağlı olmamaq, anonim qalmaq kimi səbəblərdən qısa zamanda bütün dünyaya yayılıb. Kriptovalyutaların ilk rəqəmsal valyutası olan Bitkoin (BTC) ilk dəfə 2009-cu ildə ortaya çıxdı və kripto pulların yeni dövrünün qapılarını açdı. Dünyanın hər yerindən vergi orqanları, icraçılar və tənzimləyicilər ən yaxşı təcrübələri hələ də müzakirə edərkən, cavablandırılmalı olan ən vacib sual kriptovalyutaların qanuni olub-olmamasıdır. Bu sualın cavabı istifadəçinin yerindən və fəaliyyətindən asılıdır. Bu gün minlərlə müxtəlif kriptovalyuta var, lakin dəqiq sayı məlum deyil (Allison, Ian 2015: s.201).

Kriptovalyutalar ümumiyyətlə heç bir mərkəzi bank tərəfindən yaradılmır, yoxlanılmır və ya tənzimlənmir. Bunun əvəzinə, o, mədən kimi tanınan riyazi alqoritmlər tərəfindən yaradılır və kompüterlər tərəfindən idarə olunur. Bu yaradılış prosesi fərdlər, müxtəlif firmalar və akademik qurumlar tərəfindən həyata keçirilə bilər, lakin bu gün bazarda mövcud olan kriptovalyutaların əksəriyyəti institusional strukturlar deyil, fərdlər tərəfindən istehsal olunur. Samsung və ya Facebook kimi texnologiya nəhəngləri kripto pul istehsalı üçün müxtəlif səylər göstərsələr də, proses daha institusionallaşdıqca bu yeni kriptovalyutalara tələbat olub-olmayacağı hələ aydın deyil. Kriptovalyutalar heç bir hökumətlə əlaqəli olmadığı və fiziki olaraq istehsal olunmadığı üçün tez-tez peer-to-peer ödəniş sistemi kimi istifadə olunur. Buna görə də, onlar transsərhəd əməliyyatları pulsuz həyata keçirmək üçün əlverişli yol təklif edir və həmçinin istifadəçilərə anonim qalmağa imkan verir. Aşağıdakı diaqram 1 Bitkoin-in zamana görə inkişafını göstərir (Кейнс Дж. М., 2018)

04.04.2022-ci il tarixində 5500 dən çox növ kriptovalyuta mövcuddur. Ümumiyyətlə, kriptovalyuta yaratmaq şəbəkə istifadəçisi üçün asan prosesdir. Lakin bu koinlərə tələbat yaratmaq bir az çətin tərəfdir. Çünki onun qiymətinin qalxması üçün tələb olmalıdır. İnsanların o koinləri aldıkları cəlbədicə bir şey olmalıdır. Bu o deməkdir ki, bir koinin qiyməti onun mübadilə vasitəsi kimi faydalılığından asılıdır. Məsələn, əgər Starbucks bir Starcoin yaradırsa və bundan sonra müştərilərin bu koin ilə qəhvə almalı olduğunu iddia edərsə, koinin dəyəri həddindən artıq yüksələcək. Burada görə bilərik ki, koinin yüksək dəyərinə görə arxasında böyük dəstək və sponsorlar olmalıdır. Aşağıda göstərilən cədvəl 1-dəki bazar dəyərinə görə top 5 koin göstəriciləri 2022-ci ilin may ayının başlanğıc tarixinə uyğunlaşdırılmışdır. Bu tarixdə ümumi kriptovalyuta bazarının kapitallaşması 1,738,656,136,377 dollardır.

Diaqram 1: Pul təklifləri: Bitkoin 2009-2020 qiymət dəyişimi

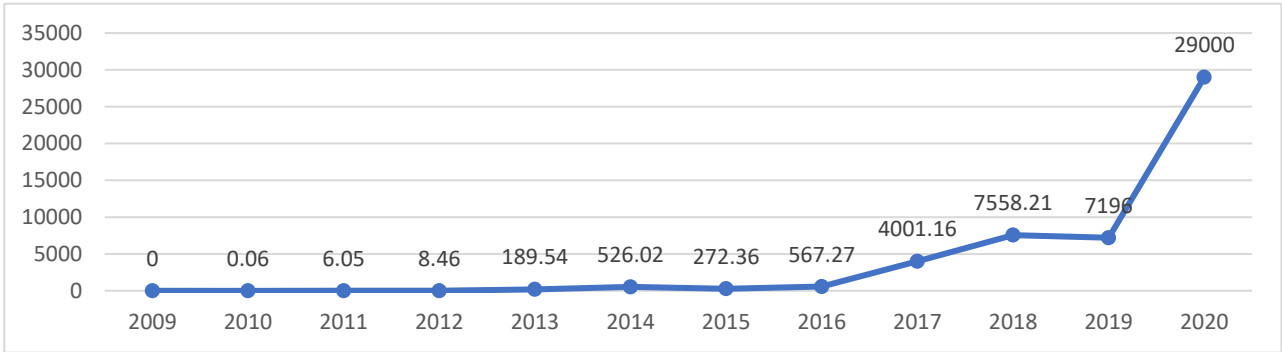

Mənbə: blog.bitpanda.com/tr/yillara-gore-bitcoin-fiyatları

Bitkoin 42,1% dominantlıq ilə kriptovalyutalar arasında üstünlük təşkil edir. Kriptovalyuta birjasında əsas dominantlıq edən koinlərin faiz göstəriciləri ilə Diaqram 1.2-də tanış ola bilərik. Bitkoin öz qiyməti və bazar kapitallaşması ilə liderdir. Sadəcə məhdud tədarük tələbi digərlərindən daha aşağıdır və bu xüsusiyyət onu daha qiymətli edir. Bitkoinə başqa digər kriptovalyutalara altkoin deyilir. İkinci koin, qiyməti və kapitallaşma səviyyəsi də kifayət qədər yüksək olan Ether, Ethereum Blokçeyn adlı blokçeynində ticarət edilir. Ether-in təməli 2013-cü ildə proqram mühəndisi Vitalik Butern tərəfindən qoyulmuşdur. Beləliklə, aşağıdakı Cədvəl 1 maliyyə mütəxəssislərinə və dilərlərə işlərində son seçim etmək üçün konkret son məqsədlə dəyər dəyişikliklərini izləməyə kömək edə bilər (Tasca P 2015: s.15).

Cədvəl 1: Kriptovalyutaların qiyməti və bazar dəyərləri

#	Ad	Bazar kapitallaşma	Qiymət	Dövriyyədə olan miqdar
1	Bitkoin	\$732,386,219,691	\$38,468.56	19,029,318 BTC
2	Ethereum	\$342,475,427,722	\$2,834.20	120,626,769 ETH
3	Tether	\$83,157,418,337	\$1.00	83,157,877,104 USDT
4	Binance Coin	\$63,481,646,333	\$388.20	163,276,975 BNB
5	USD Coin	\$49,147,999,061	\$0.9998	49,149,280,844 USDC

Mənbə: <https://coinmarketcap.com/>, 01.01.2022

Beləliklə, kriptovalyuta sistemində nə qədər böyük rəqəmlərin oynadığını gördük. Qiymətlərin və kapitallaşmanın yüksək səviyyəsinin səbəbi yeni pula böyük həvəs və maraqdır. İndiki vaxtda daha çox qazanc əldə etmək istəyən hər kəs kriptovalyutaya müraciət edir. Yuxarıda bu barədə bəhs etdiyimiz kriptovalyutaların, birjadakı dominantlığı səviyyəsinin faiz göstəricisi Diaqram 1.2-də əks olunmuşdur.

Diaqram 2: Birjada dominantlıq səviyyəsi 2022

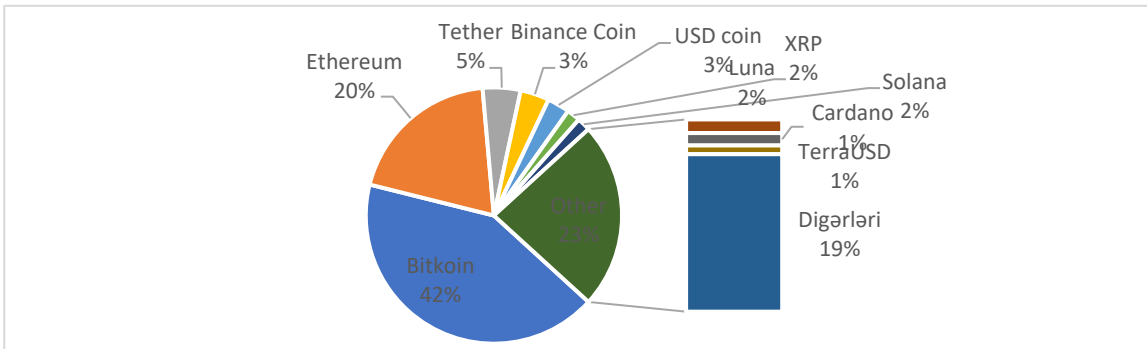

Kriptovalyutaları almaq və satmaq üçün dünyanın hər yerində kriptovalyuta birjaları mövcuddur. Bu birjalarda dünyada fəaliyyət göstərən kriptovalyutalar var. Kripto pulların həcmnin günü-gündən artması və kripto pul sahibi olanların sayının sürətlə artması bir çox ölkədə bu sahədə tənzimləmə ehtiyacını ortaya çıxarıb. Kripto pulları tənzimləyən ölkələr aşağıdakılardır;

1.Amerika Birləşmiş Ştatları: ABŞ-da birdən çox təşkilat kriptovalyutaların tənzimlənməsi üzərində işləyir. Xəzinədarlığın nəzdində fəaliyyət göstərən Maliyyə Cinayətlərinə Qarşı Mübarizə Şəbəkəsi (FinCEN) şirkətlərin pul köçürmə şirkətləri (Money Transmitting Businesses - MTB) kimi müəyyən edilə biləcəyi orqan kimi çıxış edir. MTB kimi müəyyən edilən şirkətlər çirkli pulların yuyulması və müştərinin tanınması ilə bağlı qaydalara əməl etməlidir. Bu çərçivədə 2015-ci ildə FinCEN kriptovalyutalardan biri olan Ripple-a qarşı cəza tədbiri tətbiq etdi. Sözügedən cəza dövlətin kriptovalyutaların ortaya çıxmasından sonra kripto pul şirkətlərinə tətbiq etdiyi ilk sanksiyadır. Bundan əlavə, FinCEN 2013-cü ildən bəri Bitkoin kriptovalyutası ilə bağlı təlimatlar verir. ABŞ Xəzinədarlıq Departamentinin məlumatına görə, Bitkoin konvertasiya edilə bilən virtual valyutadır, halbuki Əmtəə Fyuçers Ticarət Komissiyasına (CFTC) görə əmtəə kimi müəyyən edilir. Daxili Gəlir Xidmətinin (IRS) məlumatına görə, Bitkoin əmtəə kimi vergiyə cəlb olunacaq, ona görə də oxşar əməliyyatlarda tətbiq edilən vergi qaydaları tətbiq olunacaq. Bundan əlavə, Bitkoin virtual pul olub-olmadığına dair 2 məhkəmə qərarı var. 1 yanvar 2017-ci il tarixinə 13 ştat Bitkoin-in tərfi ilə bağlı qərar verib, qalan ştatlarda isə dəqiq tərif yoxdur. Kriptovalyutaların tərfi üçün ümummilli standartın yaradılması üzərində iş aparılır. ABŞ-da Dish Network (DISH), Microsoft Store, Sandwich pərakəndə satış şirkəti Subway və Overstock.com kimi aparıcı operatorlar hazırda ödəniş vasitəsi kimi Bitkoin kriptovalyutasını qəbul edirlər (Маршалл Дж. Ф., Бансал В. К, 2018).

2.Kanada: Amerika Birləşmiş Ştatları kimi, Kanada da ümumiyyətlə Bitkoin-ə uyğun mövqe tutur, lakin kriptovalyutanın çirkli pulların yuyulması üçün istifadə edilməməsini təmin etməyə çalışır. Bitkoin Kanada Gəlir Xidməti (CRA) tərəfindən bir əmtəə kimi nəzərdən keçirilir. Bu o deməkdir ki, Bitkoin əməliyyatları barter əməliyyatları kimi, əldə edilən gəlir isə əməliyyat gəliri kimi qəbul edilir. Bitkoin üzərindən vergi tutulması isə gəlir əldə edən şəxsin ticarət biznesinin olub-olmamasından asılı olaraq dəyişir. Kanada Bitkoin mübadiləsinə pul xidməti biznesi hesab edir. Bu yanaşma Bitkoin-i çirkli pulların yuyulmasına qarşı qanunların nəzarəti altına qoyur. Bitkoin birjalarından Kanada Maliyyə Əməliyyatları və Hesabatlarının Təhlili Mərkəzində (FINTRAC) qeydiyyatdan keçmək, şübhəli əməliyyatlar barədə məlumat vermək, uyğunluq planlarına riayət etmək və hətta müəyyən qeydləri saxlamaq tələb olunur. Bundan əlavə, bəzi böyük Kanada bankları Bitkoin əməliyyatları üçün kredit və ya debet kartlarından istifadəni qadağan ediblər.

3.Avstraliya: Avstraliya Bitkoin-i istənilən xarici valyuta kimi qəbul edir və maraqlı şəxslərə və qurumlara bu valyuta ilə ticarət etmək və hasil etmək imkanı verir.

4.İngiltərə: İngiltərədə kriptovalyuta ilə bağlı mövcud tənzimləmə olmamasına baxmayaraq, Britaniya Hökuməti Bitkoin əməliyyatlarının forex əməliyyatları hesab ediləcəyini və vergiyə cəlb ediləcəyini açıqladı. Müvafiq olaraq, Bitkoin əməliyyatlarından əldə edilən gəlirlər kapital gəliri kimi vergiyə cəlb olunacaq. Bununla belə, Bitkoin ödəniş vasitəsi kimi istifadə edildikdə, Əlavə Dəyər Vergisi (ƏDV) də tətbiq olunacaq. İngiltərədəki Maliyyə Davranış Təşkilatı (FCA) Bitkoin tərəfdarı mövqe tutur və tənzimləyici mühitin rəqəmsal valyutanı dəstəkləməsini istəyir.

5.Avropa Birliyi: Avropa Birliyi (AB) kriptovalyutalardakı inkişafı izləsə də, Bitkoin-in qanuniliyi, qəbulu və ya tənzimlənməsi ilə bağlı heç bir rəsmi qərar qəbul etməmişdir. Bu səbəbdən Bitkoin-ə Aİ səviyyəsində mərkəzləşdirilmiş yanaşma yoxdur və hər bir Aİ ölkəsi öz yanaşmasını inkişaf etdirir. Finlandiya Mərkəzi Vergi Şurası (TCMB) Bitkoin-i maliyyə xidməti kimi təsnif edib və əlavə dəyər

vergisindən azad statusu verib. Bitkoin Finlandiyada valyuta deyil, əmtəə kimi qəbul edilir. Belçika Federal Dövlət Xidməti Maliyyə Korporasiyası da eyni yanaşmanı tətbiq etdi və Bitkoin-i əlavə dəyər vergisindən azad etdi. Kiprdə Bitkoin idarə olunmur və ya tənzimlənmir. Bolqarıstanın Milli Gəlir Agentliyi (NRA) mövcud vergi qanunlarını Bitkoin-i də daxil etmək üçün yeniləyib. Bitkoin Almaniyada qanuni olaraq qəbul edilir, lakin səlahiyyətli qurumların mandatından asılı olaraq müxtəlif istifadəçi qruplarının müxtəlif işgüzar əlaqələri üçün fərqli şəkildə vergiyə cəlb olunur.

6.Yaponiya: Rəqəmsal valyutada önə çıxan ölkələrdən biri də Yaponiyadır. 1 aprel 2017-ci il tarixindən etibarən Yaponiya Bitkoin-i qanuni ödəniş aləti kimi qəbul etdi və onu pul kimi təsnif etdi. Bununla belə, Yaponiya hökuməti kriptovalyutaların qeyri-qanuni fəaliyyətlərdə istifadəsi riskinə qarşı bir sıra tənzimləmələrin aparılmasının vacibliyini vurğulamışdır. Bu çərçivədə kriptovalyutalar Yaponiya Maliyyə Xidmətləri Agentliyinin nəzarəti altında yerləşdirilib. Bu hərəkətlə investora kimliyini təsdiqləmək hədəflənir.

7.Rusiya: Rusiya Hökuməti əvvəlcə kriptovalyutaların çirklə pulların yuyulması və terrorizmin maliyyələşdirilməsi kimi cinayətlərdə istifadə oluna biləcəyi şübhəsi ilə onu tamamilə qadağan etməyi qarşısına məqsəd qoymuşdu, lakin kriptovalyutaların bütün dünyada artan populyarlığı ilə qərarını dəyişdi. Rusiyada kriptovalyutaların tənzimlənməsinə nəzarət edən orqan Rusiya Federasiyasının Mərkəzi Bankıdır. Rusiya Mərkəzi Bankı kripto pul tənzimləmələri ilə bağlı bəzi məlumatlara ehtiyac duyduqlarını və kriptovalyutaların yaxından təqib ediləcəyini bildirib. Hal-hazırda Rusiya hökuməti kriptovalyutalar və ya paylanmış kitab texnologiyası üçün heç bir tənzimləmə təqdim etməyib. Bununla belə, iddia edilir ki, gələcəkdə Rusiya Parlamenti kriptovalyutalarla bağlı bəzi qanunlar çıxara və hətta ölkədən kənar valyutalara qadağa qoya bilər. Rusiya öz rəqəmsal valyutasını yaratmaq üzərində işləyərkən heç bir kriptovalyutanın rublu əvəz edə bilməyəcəyini vurğuladı.

8.Çin: Çin hökuməti kriptovalyuta bazarının spekulyasiyaya açıq olduğunu və yüksək risk daşdığını vurğuladı və kriptovalyutalarla bağlı sərt tənzimləmələr ediləcəyini bildirdi. Bu çərçivədə kripto pul bazarının standartlaşdırılması gündəmə gəldi və bu istiqamətdə tənzimləmələr edildi. Normativ baza ilə kriptovalyuta birjalarının rolu müəyyən edilmişdir.

9.Vyetnam: Bitkoin Vyetnamda investisiya vasitəsi kimi tənzimlənməsə də, Vyetnam Hökuməti və Mərkəzi Bankı rəqəmsal valyutanın qanuni ödəniş üsulu olmadığını qəbul edir.

10.Boliviya, Kolumbiya və Ekvador: Boliviya, Kolumbiya və Ekvador Bitkoin və digər kriptovalyutaların istifadəsini qadağan edib və bu ölkələrdə Bitkoin ticarəti və ya investisiya edilməsinə icazə verilmir.

Kriptovalyuta bazarının maliyyə təhlükəsizliyinə təsiri, konseptual nəzəri baxışlar və praktiki gerçəkliklər

İqtisadiyyatın rəqəmsal inkişafı ölkənin maliyyə təhlükəsizliyinin itirilməsi üçün prinsipial olaraq yeni risklər və təhdidlər yaradır. Artıq bu gün qeyd etmək olar ki, kriptovalyutadan istifadə etməklə cinayət yolu ilə əldə edilmiş vəsaitlərin leqallaşdırılması kimi əməliyyatlar praktikada fəal şəkildə istifadə olunur.

Rəqəmsallaşmanın və rəqəmsal maliyyə inkişafı məsələləri, bir qayda olaraq, iki müstəvidə- 1) təsərrüfat subyektləri arasında rabitə sisteminin rəqəmsallaşdırılması və sonrakı rəqəmsallaşdırılması perspektivindən,

2) rəqəmsal maliyyə özü baxımından nəzərdən keçirilir.

Klassik proseslərin rəqəmsallaşması daha çox sənaye, maliyyə və digər məlumatların yayımı və təkrar ötürülməsi üçün kanalların transformasiyasını nəzərdə tutur. Rəqəmsal maliyyə isə e-biznes və elektron biznes çərçivəsində elektron mal və xidmətlərin yaradılması və satışı üçün maliyyə fəaliyyətidir. Transformasiyaların ən mühüm elementi həm böyümənin aparıcı qüvvəsi, həm də maliyyə

təhlükəsizliyin azaldılması üçün yeni təhdid və risklərin mənbəyi kimi çıxış edən maliyyə texnologiyalarına əsaslanan həllərdir. Hazırda blokçeyn texnologiyaları əsasən kriptovalyuta əməliyyatları apararkən və spekulativ gəlir əldə edərək depersonalizasiya üçün istifadə olunur ki, bu da maliyyə alətinin əsas funksiyası deyil (Сайфиева С.Н, 2016: s.165).

Kriptovalyutalardan istifadə edərək yaranan sxemlərin imkanları və sonradan onların pullara nəzarətsiz köçürülməsi səbəbindən cinayət yolu ilə əldə edilən gəlirlərin leqallaşdırılması riski artır. Hansı ki, kriptovalyuta reallığı şəraitində maliyyə təhlükəsizliyinin itirilməsi risklərinin aktuallaşmasına gətirib çıxarır. Bu gün kriptovalyuta artıq təkə yeni ödəniş vasitəsi və investisiya obyektinə kimi deyil, həm də bu yeni rəqəmsal maliyyəyyatda mübadilə vasitəsi olan kriptovalyuta maliyyəyyatına daxil olmaq üçün ilkin şərt kimi qəbul edilir. Məhz kriptovalyuta reallığı şəraitində dövlətin maliyyə təhlükəsizliyi, real aktivlərin hərəkətinin dövlətin maliyyə maraqlarının pozulması ilə müşayiət oluna bilən kriptovalyuta əməliyyatları ilə müşayiət olunması səbəbindən artan əhəmiyyət kəsb edir. Kriptovalyuta reallığı maliyyə təhlükəsizliyinin itirilməsi üçün real təhlükə və istənilən dövlət üçün qlobal çağırışdır. Belə ki, Dünya İqtisadi Forumunun qlobal risklərə dair hesabatına əsasən kibercinayətkarlıq və şəxsiyyət oğurluğu qlobal təhlükələr reytingində üçüncü və dördüncü yerləri tutur. Yeni texnologiyalar, xüsusən də blokçeyn texnologiyaları sayəsində onlar kriptovalyuta əməliyyatlarının anonimliyini təmin edir ki, bu da öz növbəsində onları narkotik və silah sövdələşmələrində, vergi bazasının azaldılmasında, çirkli pulların yuyulmasında ideal alətə çevirir.

Kotirovkaları rəsmi valyutalara nisbətən daha dəyişkən olan kriptovalyutalarla bağlı spekulativ əməliyyatlar nəticəsində yaranan maliyyə sistemi üçün riskləri də qeyd edə bilərik. Bundan əlavə, siyasi ziddiyyətlər var ki, bir tərəfdən kriptovalyuta sərvətin formalaşmasının aşkar mənbəyidir, digər tərəfdən isə praktiki olaraq heç bir dövlət kriptovalyutadan istifadə edə bilməz (paylamaq, yenidən bölüşdürmək, müsadirə etmək və s.), maraqlı investorların kriptovalyuta aktivlərinin satıcıları tərəfindən fırıldaqçılıqdan tam müdafiəsi yoxdur.

Belə bir şəraitdə rəqəmsal təhlükəsizlik məsələlərində hökumətin, biznesin və əhəlinin (ictimai təşkilatlar vasitəsilə) qarşılıqlı əlaqəsi onların birgə fəaliyyətinin əsaslarının möhkəmləndirilməsində əsas rol oynayır. Vergi siyasəti və vergi tənzimlənməsi, eləcə də kriptovalyutaların dövryyəsinin tənzimlənməsi sahələrində dövlətin maliyyə təhlükəsizliyinin itirilməsi risklərinin formalaşmasına kriptovalyuta əməliyyatlarının təsirinə nəzarət getdikcə daha çox əhəmiyyət kəsb edir. Kriptovalyuta maliyyəyyatının xüsusiyyətlərinə aşağıdakılar daxildir:

- Birincisi, internet maliyyəyyatının inkişafı - məsələn, Facebook, Uber, Airbnb, heç bir əhəmiyyətli fiziki aktivləri olmayan innovativ rəqəmsal platformalar, eyni zamanda kapitallaşmasında əhəmiyyətli fiziki aktivlərə malik bir çox sənaye nəhənglərini üstələyir;
- ikincisi, hesablamları xidmətə çevirən, şirkətlərə hesablama gücü və məlumatların saxlanması investisiyalardan yayınmağa imkan verən "bulud" texnologiyalarının mövcudluğu;
- üçüncüsü, köhnəlmiş şaquli idarəetmə sistemlərini əvəz etmək üçün bazarda sürətli dəyişikliklərə daha uyğunlaşdırılmış və daha səmərəli olan yeni hibrid təşkilati formaların yaranması;
- dördüncü, informasiya tapmaq üçün əsas vasitə kimi internetdən geniş, qlobal istifadə;
- Beşincisi, özünü təşkilat idarəetməyə əsas yanaşmaya çevrilir ki, bu da maliyyə münasibətlərin paylaşma maliyyəyyatı ilə müəyyən edilən yeni modellərinin – Alibaba, eBay, Amazon və s.-nin yaranmasında özünü göstərir (Narayanan, J. Bonneau, E. Felten, A. Miller and S.Goldfeder 2016)

Kriptovalyuta ölkənin maliyyə təhlükəsizliyini itirməsi cəhətdən müəyyən risklər daşıyır və buna görə də qanunvericilik tənzimlənməsi zəruri hala gəlir. Eyni zamanda, qanunvericilik səviyyəsində kriptovalyuta əməliyyatlarının həyata keçirilməsinə qadağa qoyulması ölkənin maliyyə təhlükəsizliyi üçün də mənfə nəticələrə səbəb olur, çünki kriptovalyuta əməliyyatları bazarını kölgə maliyyəyyatına aparır və bununla da kriptovalyuta əməliyyatları üçün alətlər dəstini formalaşdırır. Nəzarət mərkəzinin

olmaması və kriptovalyutaların hüquqi sahədən kənarında olması öhdəliklərin icrası, icazəsiz əməliyyatın ləğvi və ya şikayət edilməsi mexanizminin həyata keçirilməsinə imkan vermir. Eyni zamanda, başa düşmək lazımdır ki, bir ölkədə kriptovalyuta əməliyyatlarının tənzimlənməsinə dair qərarın qəbul edilməsi risklərin qeyd-şərtsiz aradan qaldırılmasını təmin edə bilməz, çünki kriptovalyuta reallığı şəraitində dövlətin maliyyə təhlükəsizliyi ondan asılıdır. Rusiyanın 2003-cü ildən üzv olduğu Hökumətlərarası Maliyyə Fəaliyyəti İşçi Qrupu (FATF) tərəfindən görülən tədbirlər xüsusilə diqqətəlayiqdir, ona əsasən mərkəzləşdirilməmiş fondların (kriptovalyutaların) istifadəsinin aşağıdakı kimi tənzimlənməsi təklif olunur:

1. Kriptovalyuta ticarət platformalarının fəaliyyətinin tənzimlənməsi.

— Kriptovalyutaların fiat pula çevrilməsi əməliyyatlarında iştirak edən qurumların fəaliyyəti lisenziyalaşdırma sisteminə tabe olmalıdır.

— Müştərilər haqqında məlumat toplamaq hüquqlarını tacirlərə həvalə edilməlidir.

2. Kriptovalyutaların istifadəsini tənzimləmək üçün nəzarət və tənzimləyici orqanların qarşılıqlı fəaliyyəti və beynəlxalq idarələrarası işçi qruplarının yaradılması lazımdır. Beynəlxalq ictimaiyyət aşağıdakı istiqamətlərdə həyata keçirilməli olan vahid strategiya hazırlamalıdır:

– kriptovalyutaların hüquqi statusunun beynəlxalq tərfi; — maliyyə axınlarının yoxlanılmasında əsas elementlərin müəyyən edilməsi;

– maliyyə axınlarının yoxlanılması üçün xüsusi bölmələr üçün mövcud olan beynəlxalq məlumat bazasının yaradılması .

3. Səmərəli və balanslaşdırılmış nəzarət sisteminin işlənilib hazırlanması və həyata keçirilməsi, ümumi normativ-hüquqi bazanın yaradılması, təcrübə mübadiləsi, qarşılıqlı yardımın göstərilməsi, müəyyən edilməsi, götürülməsi və müsadirə edilməsi prosedurlarının yaradılması üzrə dövlətlərarası səviyyədə konsolidasiya. cinayətlərin törədilməsi üçün əldə edilmiş və istifadə edilən gəlirlərin, ekstradisiya müqavilələrinin bağlanması kriptovalyutalardan istifadə etməklə törədilmiş cinayətlərin, habelə dövlətin maliyyə təhlükəsizliyinə risklərin və təhdidlərin müəyyən edilməsi və azaldılması ilə bağlı digər tədbirlər (Габбард Р. Г 2014).

4. Vergitutma sisteminin transformasiyası konsepsiyasının işlənilib hazırlanması, fiziki keyfiyyətlərə malik obyektlərin vergiyə cəlb edilməsinə keçid və əsas diqqətin, xüsusilə də, ilk növbədə, əmlak vergilərinin məcmusuna yönəldilməsi vacibdir. Artıq bir sıra şəxslər öz çıxışlarında bunları qeyd ediblər: Hökumət rəsmilərinin, xüsusən 2019-cu ildə Rusiyanın İqtisadi İnkişaf Naziri Oreşkin M., 2020-ci ildə isə Rusiya Federasiyasının Baş Naziri M. Mişustin tərəfindən qeyd edilib.

Kriptovalyutalardan istifadə zamanı yuxarıda qeyd olunan problemlərlə əlaqədar olaraq kriptovalyutalardan hesablaşmalar kimi istifadənin mümkün olduğu əməliyyatlardan, yəni malların, xidmətlərin, işlərin ödənilməsinin mümkün olduğu əməliyyatlardan vergi daxilolmalarının azalması ehtimalı var ki, bunun nəticəsində dövlət büdcəsi gəlirdən tutulan vergilərdən və ya istehlakla bağlı vergilərdən gəlirin böyük hissəsini almayacaq. Bununla belə, qeyd etmək lazımdır ki, rəqəmsal pulların üstünlükləri ilə yanaşı, müəyyən çatışmazlıqları da var və ənənəvi pulları tamamilə əvəz edə bilməz. Fikrimizcə, kriptovalyutalar olan ən son maliyyə alətləri çox vaxt xarici tərtibatçılar tərəfindən yaradılır ki, bu da dövlətin rəqəmsal müstəmləkəçiliyi riski yarada bilər. Bəzi treyderlər kriptovalyutaların alınması prosesini inhisara alıb bazarda çaxnaşma yarada bilərlər. Bundan əlavə, kriptovalyutalar onların köməyi ilə maliyyə aktivlərinin qeyri-qanuni yuyulması riskindən qorunmur. Psixoloji baxımdan rəqəmsal iqtisadiyyatın bütövlükdə mənfi inkişafı virtual aləmdən asılılığın formalaşmasıdır. Hazırda dünyada çoxlu sayda kriptovalyuta növləri mövcuddur (Bitkoin, Litecoin, Ethereum, Peercoin). Ripple-in XRP rəqəmsal tokenləri və ICO HVV tokenləri mövqelərini artırmaq vəziyyətində olan diqqətə layiqdirlər. Lakin dünyada 5500-dən çox kriptovalyuta arasında ən məşhuru bitkoindir. Onun dəyəri bir unsiya qızılın dəyərini üstələyir. Bitkoinlər mərkəzi banklar tərəfindən buraxılmır və müəyyən bir

dövlətin pul siyasətindən asılı deyildir. Emissiya yalnız rəqəmsal formada baş verir. Hər kəs kompüter imkanlarından istifadə edərək kriptovalyuta qaza bilər (mədənçiliklə məşğul olmaqla). Kriptovalyutanın planlaşdırılan emissiyası iyirmi bir milyon bitkoinə çox deyil, buna görə də ümumilikdə daha az və daha az koin buraxılır. Kriptovalyuta bazarının onların çoxluğu, çox sürətli böyüməsi, həddindən artıq qiymət dəyişkənliyi, bazar likvidliyinin olmaması, bütün dünyaya yayılmış bazar birjalarının geniş spektri və bəzən onların məxfiliyi nəticəsində nə qədər böyük olduğunu təxmin etmək çətinidir. mühafizə xüsusiyyətləri. 2018-ci ilin yanvar ayında kriptovalyuta bazarının təxmini kapitallaşması təxminən 400 milyard dollar ilə 800 milyard dollar arasında dəyişirdi, o dövrdə Bitkoin bazar kapitallaşmasının təxminən 35%-ni təşkil edirdi. Əməliyyatların həcminə gəldikdə, o illərdə Bitkoin gündəlik 200.000-dən çox əməliyyat həyata keçirmişdir. Bəzi Kriptovalyutaların 2022-ci ilə olan bazar kapitallaşmasının müqayisəsi Diaqram 2-də təsvir edilib. Məbləğlər dollar üzərindən hesablanmışdır.

Diaqram 2 : Kriptovalyutalar üzrə bazar kapitallaşması

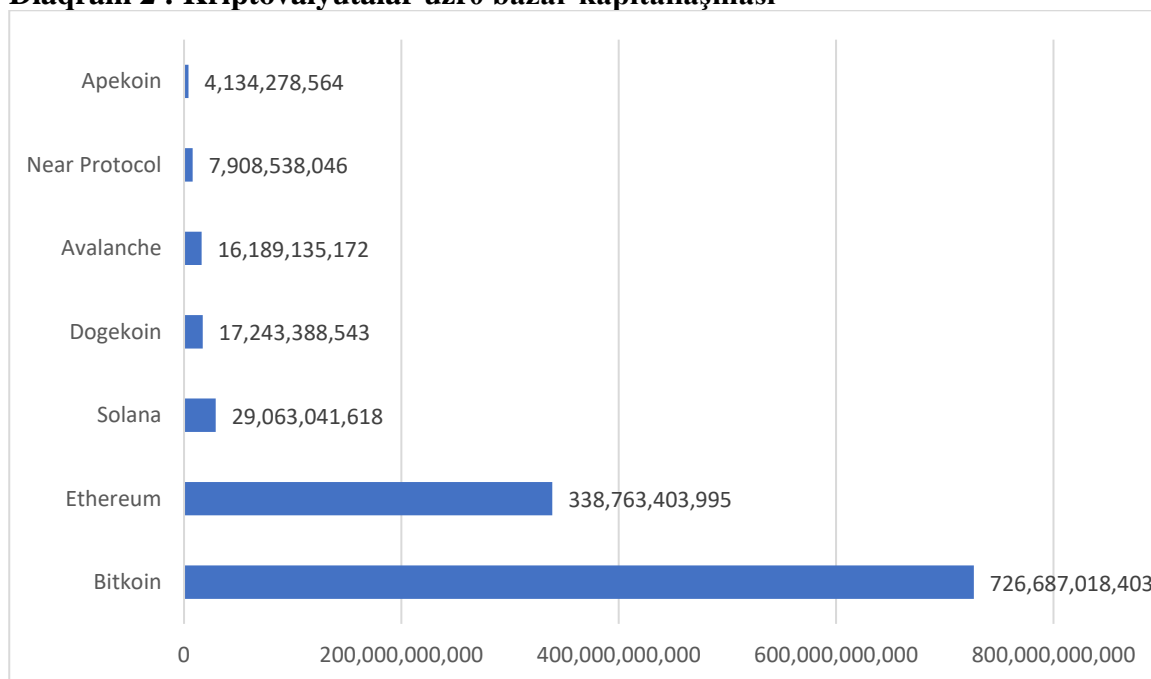

Mənbə: CoinMarketcap <https://coinmarketcap.com/tr/>, 01.01.2022

Nəzəri cəhətdən, əgər kriptovalyutalar adi valyutalar üçün hazırda olduğundan daha böyük bir əvəzəciyə çevrilərsə, uzunmüddətli perspektivdə pul siyasətinə çox böyük təsiri ola bilər. Bununla belə, kriptovalyutaların mövcud səviyyələri əsas şərti valyutalara nisbətən həcm baxımından cüzdür. Kriptovalyutaların ümumi təxmin edilən global dəyəri 2018-ci ilin yanvar ayının əvvəlində zirvəyə çatdı və məbləğin 7,6 trilyon dollar olduğu dünya koin və əskenalarının dövriyyəsiindən fərqli olaraq 800 milyard dollardan çox təşkil edirdi. Konstitusiyaya pul sisteminin milliləşdirilməsi və nağdsız (depozit) pulların tam rezervasiyası olmadan milli kriptovalyutaların dövriyyəyə buraxılması nəinki müasir dövlətin kredit-maliyyə sistemi üçün yuxarıda göstərilən tələbləri təmin etməyəcək, həm də mərkəzdənqaçma meyillərini gücləndirəcək. Özündə kriptovalyuta sırf spekulyativ aktivdir (qapaqsız), onu milli rəqəmsal pul yaratmaq üçün pilot layihə kimi qiymətləndirmək olar. Kriptovalyuta sistematik şəkildə üçölçülü məkanda formalaşır: blokçeyn – tokenlər – koinlər. Blokçeyn rəqəmsal pulun mövcudluğu üçün maddi əsaslırsa (saxlama, şifrələmə və əməliyyatların kompüter şəbəkəsi üçün xüsusi protokollar), onda tokenlər sistemdə bir növ daxili valyuta - adi səhmlərin müəyyən bir analogudur. Tokenlərin mülkiyyət forması kraudsale elementləri ilə qarışdırıla bilər. Məhz koinlər - milli rəqəmsal

pullar dövlət blokçeyn şəbəkəsinə əsaslanmalıdır, çünki vətəndaşların hüquqlarının (o cümlədən şəxsi məlumatların) qorunması və təmin edilməsi əsas funksiyadır.

Kriptoalyuta bazarında spekulasiyaların rolu və onun yaratdığı nəticələr

Kriptoalyuta ticarətinin yaranması və intensivləşməsi cəmiyyətdə böyük maraq doğurur, lakin əksər vətəndaşların şüurunda bu cür fəaliyyətlər ilk növbədə ənənəvi olaraq mənfi qəbul edilən spekulativ motivlərlə əlaqələndirilir. Kriptoalyuta ticarətinin sırf spekulativ fəaliyyət kimi şərh edilməsi onun iştirakçılarının ehtiyaclarına cavab olaraq qlobal bazarlarda yaranan maliyyə yeniliklərinə ictimai inamı sarsıdır. Eyni zamanda, qlobal çağırışlar şəraitində əhalinin maliyyə sektoruna etimadının qorunub saxlanması məsələsi xüsusilə aktuallaşmış və gələcək inkişafın əsası kimi qiymətləndirilir. Yeni maliyyə aktivlərinə - kriptoalyutalara inamın yaradılması maliyyə innovasiyasının bu segmentinin uğurlu fəaliyyəti və inkişafı üçün əsas ilkin şərt kimi nəzərdən keçirilməlidir. Bu prosesin tərkib hissəsi, xüsusən kriptoalyuta bazarında spekulasiyanın müsbət rolu və xarakteri istiqamətində ictimai rəydə dəyişiklikdir. Elmi ədəbiyyatda spekulativ fəaliyyətin mahiyyəti ilə bağlı müzakirələr iki yüz ildir ki, davam edir və baxış dairəsi kifayət qədər genişdir. Maliyyə bazarlarının makroiqtisadi funksiyalarını tədqiq edən əksər alimlər möhtəkirlərin müsbət rolu haqqında fikirləri əsaslandırırırlar. Bu hadisənin ilk tədqiqatçılarından biri XVIII əsrdə fransız alimi P.Prudondur. O, spekulasiyanın iqtisadi məzmununu və cəmiyyətdəki rolunu hərtərəfli təhlil etdi. Onun təhlilinə görə, spekulasiya iqtisadi prosesin tərkib hissələrini - əmək, kapital və ticarəti birləşdirən ən yaxşı vasitələrin tapılmasına yönəlmiş psixi fəaliyyətdir. Alim möhtəkiriyyətin iqtisadi həyatda müsbət rolunu yüksək qiymətləndirir, lakin yenə də vurğulayır ki, möhtəkirlər arasında mütləq mübarizə aparmaq lazım olan fırladaçılar peyda olur, lakin bu, ümumiyyətlə, möhtəkiriyyəti qadağan etmək üçün əsas olmamalıdır (Примостки Л. О., 2014).

C.M.Keyns də oxşar fikirlərə sahib idi, spekulasiyanı normal maliyyə texnologiyasının xüsusi texnikası hesab edirdi (ən azı ehtiyatlı davranmaqla). Spekulativ meyllərin qlobal maliyyə bazarlarının dinamikasına təsiri problemlərinə müasir alimlər böyük diqqət yetirirlər. C.Marşall möhtəkirləri gələcəyi proqnozlaşdırən və öz proqnozlarından mənfəət əldə etmək üçün istifadə edən insanlar kimi xarakterizə edir. Eyni zamanda, o, müəyyən şəraitdə bazar qiymətlərini yüksəltməyə və ya aşağı salmağa və ondan şəxsi mənfəət üçün istifadə etməyə qadir olan və ya bacaran sonuncu iştirakçılar qrupuna (və ya hətta bir nəfərə) istinad edərək, möhtəkirlərlə bazar manipulyatorları arasında aydın fərq qoyur. Bu şərhə bazar qiymətlərinin manipulyasiyası mənfi hal kimi qiymətləndirilir, nəticədə tələb və təklifin qarşılıqlı əlaqəsi vasitəsilə resursların səmərəli bölüşdürülməsi mexanizminə müdaxilə edilir ki, bu da əhalinin bazar qiymətdə inamını sarsıdır. Hərəkətlərinin cəlbədicisi olmadığını başa düşən manipulyatorlar çox vaxt özlərini adi möhtəkir kimi göstərməyə çalışırlar ki, bu da ümumilikdə spekulativ fəaliyyətlə bağlı mənfi ictimai rəyin formalaşmasına gətirib çıxarır. Ümumiyyətlə, təcrübə göstərir ki, ayrı-ayrı möhtəkirlərin əməliyyatları yalnız nadir hallarda bazar qiymətlərinin dinamikasına əhəmiyyətli dərəcədə təsir göstərə bilər, lakin bir çox spekuliyaların məcmu təsiri kifayət qədər əhəmiyyətlidir. Məsələn, Elon Muskın birjaya müxtəlif vaxtlarda sosial şəbəkələrdə yayımladığı paylaşımmlarla, spekuliyator olaraq təsirini misal göstərə bilərik. Lakin bu halda da sonuncunun rolu müsbət qiymətləndirilir, çünki onlar maliyyə resurslarının zaman və məkanda yenidən bölüşdürülməsinə kömək edir. Bazar qiymətlərinin proqnozlaşdırılmasının müxtəlif müasir üsullarından istifadə möhtəkire kifayət qədər etibarlı proqnozlar əldə etməyə imkan verir və digər bazar iştirakçıları tərəfindən açıq spekulativ mövqeləri təhlil etmək üçün istifadə edilə bilər. Beləliklə, möhtəkirlərin qazancını uğurlu proqnozlaşdırmanın mükafatı kimi şərh etmək olar. Xülasə olaraq qeyd etmək lazımdır ki, bütövlükdə cəmiyyət möhtəkirlərin fəaliyyətindən bəhrələnir və iqtisadi baxımdan bu cür əməliyyatlardan əldə olunan gəlir haqlı olaraq götürülmüş risklərin mükafatı kimi qiymətləndirilə bilər. Kriptoalyuta bazarında tələb və təklif arasındakı boşluq yalnız möhtəkirlər tərəfindən bağlana bilər, buna görə də

onların iştirakı olmadan effektiv fəaliyyət kifayət qədər problemlə (və ya hətta qeyri-mümkün) olur. Bundan əlavə, onlar istənilən vaxt böyük miqdarda kriptovalyutaların pulsuz alınması və ya satışı üçün şərait yaradaraq bazarı yüksək likvidliklə təmin edirlər. Kriptovalyuta əməliyyatlarını müşayiət edən risklər diapazonu kifayət qədər genişdir. Pulun qiyməti və maliyyə əməliyyatları ilə bağlı ənənəvi risklərin siyahısına kriptovalyutaların innovativ aktiv kimi fəaliyyət göstərməsindən irəli gələn spesifik risklər daxildir, yəni: tənzimləmə, aktivlərin etibarsızlığı, zamanətlərin olmaması, qeyri-likvidlik, yüksək qiymət dəyişkənliyi, bir vasitə kimi istifadə edilə bilməməsi. universal ödəniş vasitələri, çünki bəzi ölkələrdə kriptovalyutalar qanunvericilik səviyyəsində tanınmır. Belə risklərin hedcinq edilməsi məsələsi açıq qalır, çünki birincisi, onların heç də hamısı bu prosesə məruz qalmır; ikincisi, hedcinq əməliyyatları yalnız xüsusi törəmə alətlərin və müvafiq infrastrukturun yaradılması ilə mümkündür. Bu cür risklərin hedcinqi əsas aktivləri kriptovalyutalar olan fyuçers müqavilələri (törəmə alətləri) vasitəsilə mümkündür. Qeyd edək ki, kriptovalyuta törəmələrinin tətbiqi prosesi başlayıb və artıq ilk törəmələr - bitkoin fyuçersləri və belə fyuçerslər üçün opsiyonlar hazırlanıb. Tənzimləmə riski ən əhəmiyyətli hesab olunur. Mütəxəssislərin fikrincə, kriptovalyuta bazarı tənzimlənərsə, onun iştirakçıları ona marağını itirəcək. Kriptovalyuta bazarları yüksək dəyişkənlik ilə xarakterizə olunur, ona görə də optimal risklərin idarə edilməsi strategiyasının seçimi xeyli çətinləşir, çünki bazar risklərinin diapazonu kifayət qədər genişdir - kiçikdən fəlakətə qədər. Bu seçim bir çox amillərdən, ilk növbədə risk iştahından və uğurdan - bazarda kriptovalyutaların qiymətində gələcək dəyişiklikləri proqnozlaşdırmaq qabiliyyətindən asılıdır. Bu məqsədə çatmaqda uğurun daha çox idarəetmə strategiyasından asılı olduğunu nəzərə alsaq, mənfəət əldə etmək üçün bazar iştirakçıları özləri razılaşdıqları risk səviyyəsini müəyyən etməlidirlər (Фетисов В.Д., Фетисова Т.В.2018: s.158).

Bazar spekulyasiyası mövzusu yeni deyil, lakin hələ də qeyri-müəyyəndir. Bu termin həm banklara, həm də bazarın ayrı-ayrı oyunçularına tətbiq edilir. Hətta iri maliyyə institutları da spekulyasiyaya cəlb olunur. Sadə adam üçün spekulyasiya investora pulu ilə oynamaq kimidir (Кейнс Дж. М 2018).

Bu sözün mənasındakı mənfi mənə təsadüfən yaranmayıb. Fərziyyə bir çox böyük uğursuzluqların və çökmələrin əsası olmuşdur. Yenə də, investisiyanın bütün formaları pul itirmək riskini mükafata qarşı balanslaşdırmağın bir yoludur və fərziyyə riskin buna dəyər olacağına dair bir mərcdir.

Bütün növ investisiyalar bir düz xətt üzərində yerləşdirilə bilər: böyük riskdən daha az riskə. Bir qayda olaraq, daha çox risk daha yüksək gəlir, daha az risk isə aşağı faiz deməkdir. Spekulyasiya bu düz xəttin sol tərəfindədir. İstiqrazlar kimi təhlükəsiz investisiyalar digər tərəfdə olsa da. Onlarda bütün tərəflər həm riskləri, həm də mükafatları əvvəlcədən bilirlər. Riskləri tam proqnozlaşdırmaq və aradan qaldırmaq mümkün deyil, lakin aşağı riskli investisiyalar zamanla sınaqdan keçirilir və bəzi orqanlar, adətən hökumət tərəfindən zamanət verilir. Bunun nəticəsi təvazökar ödənişlərdir.

Spekulyasiya isə əksinə işləyir. İnterest yüksək riski qəbul edir, lakin bunun müqabilində böyük gəlir gözləyir. Burada isə potensial itkiyə dəyər.

Bu, qumara bənzəyir, lakin ondan fərqlidir. Qumarın uğuru bacarıq səviyyəsindən asılı ola bilər, lakin ümumiyyətlə, bu, şans məsələsidir. Heç kim oyunlardan investisiya forması kimi istifadə edə bilməz, çünki onlarda şansın rolu çox yüksəkdir. Spekulyasiyada risklər verilir və tərəflər risklərdən qaçmaq üçün səy göstərə bilərlər. Bu zər atmaq və ya rulet oyunu deyil.

Möhtəşəm təhlilə və fundamental biliyə arxalana bilər, ona görə də qazanmaq şansı daha da artır.

Sözün mənfi mənası ona təsadüfən verilməyib. Bu, zəif tədqiq edilmiş investisiyaların və hətta saxtakarlığın nəticəsidir. Hər parlaq uğur hekayəsinin yüzlərlə uğursuzluğu var: birjada kimsə pul alanda, başqası onu itirir. Kriptovalyuta isə spekulyasiyadan pul qazanmağın yeni vasitəsinə çevrilib.

Bitkoinin bir neçə sentdən minlərlə dollara qədər yüksəlməsinə az adam inanırdı. Ancaq nisbətən kiçik qoyuluşlar edən şanslı investora milyonlar qazandı.

Varlanmaq üçün bu fürsət kriptovalyuta çılğınlığının əsası oldu. O, daha çox fəlsəfi şeyləri arxa plana keçirdi: maliyyə azadlığı, üçüncü tərəfin məhvi və şəxsi həyatının qorunması. Bazar kiçik investisiyaları rəqəmsal sərvətə çevirməyə ümid edən investorlara əsaslanır.

Bəziləri hesab edir ki, spekulətorlar bazarı parazitləşdirir, manipulyasiya edir və onu qeyri-sabitləşdirir. Bəzi treyderlər şübhəli layihələrə və açıq fırıladaqlara sərmayə qoyurlar, daha sonra tokenləri atmaq üçün layihələrin müsbət qiymətləndirilməsini dayandırırılar.

Amma hətta ən təsadüfi möhtəkir də bazarın inkişafında rol oynayır. Spekulətorlar yaxşı və ya pis koin olmağından aslı olmayaraq, bir koin seçib onu manipulyasiya edə bilirlər. Spekulətorlara əksər vaxtlarda birja dilində desək balinalar deyirlər. Spekulətorlara həm də investorları özlüyündə onları maraqlandırmayan sahəyə cəlb edir.

Kriptovalyutayı saxtalaşdırmaq və ya aldatmaq çətindir. Bazar yeni və təzədir və buna görə də möhtəkirlər düzgün layihələrə qoyuluşlar edərək böyük mükafatlar toplaya bilirlər.

Demək olar ki, heç bir məhsul bu gün minlərlə bəndlik bir səhm artımına ümid edə bilməz. İnsanları bir vaxtlar İnternetə olan spekulətiv maraqlar cəlb edirdi. Amma son nəticədə qlobal şəbəkə həyatımızın zəruri hissəsidir. Və kriptovalyutalar artıq niş dəbdən və ya anarxist maraqlardan kənara çıxır. Spekulətorlar bazarı təsadüfi investorlar üçün daha cəlbədiçi edir. Onlar bazarı gücləndirə biləcək kapital qoyuluşlarına yol açır.

Nəticə Və Təkliflər

- Maliyyə dünyası start – up müəssisələri, IT proqramçıları, maliyyə mütəxəssislərini, iqtisadçıları, möhtəkirləri, kiçik və iri biznesi cəlb edə bilən sferadır, indi onların hamısı pulun kriptografiq formalarına daha çox müraciət edirlər və bu da kriptovalyuta bazarını həcmi artırır.

- Kriptovalyuta bazarı hazırda milyardlarla dollar dəyərindədir, ancaq qızıl, gümüş və ya hər hansı digər qiymətli pul kimi fiziki sahibliyi yoxdur.

- Kripto valyuta əməliyyatlarını izləmək üçün mərkəzi emitent orqanın və ya tənzimləyici orqanın olmaması, Bitkoin və digər kriptovalyutaları tamamilə şəbəkə istifadəçilərindən asılı vəziyyətə gətirir.

- İstifadə olunan kriptografiq sistem sayəsində ikiqat xərcləmə, saxta pullar, kibərhücumlar kimi ənənəvi maliyyə sistemindəki problemlər rəqəmsal pul formaları vasitəsilə əngəllənir

-Təhlükəli maliyyə sistemindən daha təhlükəsiz olmasına baxmayaraq, milyonlarla ABŞ dolları dəyərində BTC-lərini itirmiş yüzlərlə insan da var. Bu həqiqətdir ki, yeni rəqəmsal pulla ticarət insanları böyük risk altında qoyur. Buna görə də elektron pulların qurbanı olmamaq üçün bu “dəryaya” girməzdən əvvəl riskləri ölçmək, kripto pul sənayesi haqqında məlumat əldə etmək lazımdır.

-Bəzi dövrlərdə, birjalar DDOS hücumlarına məruz qaldı və hər il təxminən minlərlə BTC itirilirdi.

- Kriptovalyuta sistemi ikiqat xərcləmələrin qarşısını alır. Ənənəvi mühasibat uçotu sistemi ödənişin balansda qeydə alınması prinsipi ilə işlədiyi üçün hesabda pul olmasa belə borcun səviyyəsi artır. Lakin kriptovalyutalarla yalnız şəxsin hesabında olan məbləği göndərmək olar.-

- Banklar və yeni rəqəmsal pul sistemi arasındakı fərqlər və bəzi əlaqəli cəhətlər var. Bankirlərin fəaliyyət motivi kreditlər üzrə faizlərdən və əməliyyatlardan alınan komissiyalardan qazanc olsa da, mədənçilər üçün stimül Bitkoin mükafatı və cüzi məbləğdə ödənişlərdir.

- Riskin bank sistemində mərkəzləşdirilməsi, maliyyə əməliyyatları üzrə bütün məsuliyyətin bankın özünə aid olması, rəqəmsal pulla ticarət edən həmyaşıdlar arasında riskin bölüşdürülməsi zamanı da əhəmiyyətlidir. Mümkün itkilərə səbəb olunması riski də, yalnız insanın özünə aiddir.

- Məlum olduğu kimi, Bitkoin-in tədarük həcmi zamanla azalır. Məhdud təklifin virtual pulun dəyərinin artmasına səbəb olacağı istisna deyil. Bu proseslə mədənçilərin Bitkoin əldə etmək həvəsi, treyderlər tərəfindən ödəniləcək yüksək ödənişlərlə əvəz olunacaq. Digər şəkildə əməliyyatın artım rəqəmləri

ticarət müddətində gecikmələrlə nəticələnəcək. Bütün bu məsələlər Bitkoin-ə tələbin azalması ilə nəticələnə bilər.

Ədəbiyyat

1. Narayanan, J. Bonneau, E. Felten, A. Miller and S.Goldfeder (2016) Bitcoin and cryptocurrency technologies: a comprehensive introduction. Princeton University Press , -521 p.
2. Schuettel, Patrick (2017). The Concise Fintech Compendium. Fribourg: School of Management Fribourg/Switzerland, -520 p.
3. McDonnell, Patrick PK (2015). What Is The Difference Between Bitcoin, Forex, and Gold. NewsBTC, -201 p
4. Allison, Ian (2015). If Banks Want Benefits Of Blockchain, They Must Go Permissionless. NewsBTC., -485 p, -602 p
5. Tasca Paolo (2015). Digital Currencies: Principles, Trends, Opportunities, and Risks. SSRN 2657598 \$2., 625 p
6. Кейнс Дж. М (2018) Общая теория занятости, процента и денег. М. : Прогресс, -. 494 с.
7. Габбард Р. Г (2014) Гроші, фінансова система та економіка / пер. з англ. Київ : КНЕУ, -889 с.
8. Петерс Э (2014) Фрактальный анализ финансовых рынков: применение теории хаоса в инвестициях и экономике. М. : Интернет-трейдинг, - 304 с.
9. Маршалл Дж. Ф., Бансал В. К (2018) Финансовая инженерия: Полное руководство финансовым нововведениям / пер. с англ. М. : ИНФРА-М, - 784 с.
10. Примостки Л. О., (2014) Прогнозування та хеджування фінансових ризиків : монографія / за ред.. Київ : КНЕУ, - 424 с.
11. Глозов В.И., Михайлов Д.М (2017) Минимизация рисков в кредитно-финансовой сфере (блокчейн) //Экономика. Налоги. Право. — Т. 10. — № 6. — С. 16-23.
12. Крылов А.А., Милютин Д.В. Криптовалюта биткоин - новая форма финансового взаимодействия: основные принципы работы и угрозы экономической безопасности //Микроэкономика. – 2017. – № 6. – С. 95-100.
13. Сайфиева С.Н. Современная финансовая политика и экономическая безопасность
14. //Региональные проблемы преобразования экономики – 2016. – № 12. С. 164-173
15. Фетисов В.Д., Фетисова Т.В. Проблемы использования биткойна и экономическая безопасность России//Национальные интересы: приоритеты и безопасность. – 2018. – Т. 14. – № 3 (360). – с. 452-464.
16. complyadvantage.com/insights/crypto-regulations/cryptocurrency-regulations-japan/, 01.01.2022
17. vergiler.az/news/international/590.html, 01.01.2022
18. cnbc.com/2017/09/27/japanese-banks-cryptocurrency-j-coin.html, 01.01.2022
19. investopedia.com/terms/i/initial-coin-offering-ico.asp#citation-5, 01.01.2022
20. reuters.com/article/egypt-bitcoin-idUSL4N1L33NK, 01.01.2022

BANKLARDA AGİLE İDARƏETMƏNİN TƏTBİQİ TƏCRÜBƏSİ: KAPİTAL BANK

NÜMUNƏSİ

Mirfazil Ağayev Mirqabil oğlu

Azərbaycan Dövlət İqtisad Universiteti

mir_fazil.agayev@mail.ru

Xülasə

İT-də Agile metodologiyasının istifadəsindən əldə edilən üstünlüklər onu müxtəlif sənaye sahələrindəki şirkətlər üçün cəlbedici edib. Hər keçən gün bu metodologiyanın yanaşmaları getdikcə populyarlaşır və bununla əlaqədar olaraq maliyyə sektorunda da tətbiq olunmağa başlayır.

Çevik üsullar məhsuldarlığını artırmaq istəyən şirkətlər üçün cəlbedici alternativə çevrilib. Onlar ilk olaraq İT inkişaf sənayesi tərəfindən yaradılmış və qəbul edilmiş və kiçik və fərdi komandalar üçün nəzərdə tutulmuşdur. AGİLE şirkətlər arasında layihənin idarə edilməsində faydalı olduğunu sübut etdiyi üçün, o, müxtəlif sənaye sahələrində tətbiq olunmağa başladı. Məqalə mövzusu COVID-19 pandemiyası dövründə AGİLE idarəetmənin əhəmiyyətini yerli və xarici mənbələrə istinad etməklə araşdırır.

Məqalənin yazılma prosedurunda AGİLE sistemin tətbiqində məlumat mənbəyinin, nəzəri-elmi yanaşmanın, başlıca anlayışlar və terminoloji sistem təhlili üsullarından, statistik məlumatların empirik təhlildən, habelə praktik xarakterə sahib bilik tətbiqinin təhlili metodundan istifadə olunmuşdur.

Tədqiqatın nəzəri və metodoloji əsasını müxtəlif təşkilatlarda, investisiya və kommərsiya banklarında, internet resurslarında çevik yanaşmaların tətbiqinə həsr olunmuş xarici müəlliflərin işi təşkil edib, mövzunun müzakirəsi və təhlili, anket sorğusu aparılıb.

Tədqiqatın elmi yeniliyi çevik idarəetmə metodlarının investisiya və kommərsiya banklarının fəaliyyətində rolunun elmi əsaslandırılmasında, banklarda Çevik transformasiyaya ehtiyacın olmasında və çevik layihə idarəetmə yanaşmalarından istifadənin effektivliyinin qiymətləndirilməsindədir.

Açar sözlər: Agile, banklar, proqram təminatı, investisiya, transformasiya

Abstract

The advantages of using the Agile methodology in IT have made it attractive to companies in a variety of industries. With each passing day, the approaches of this methodology are becoming increasingly popular and, in this regard, are beginning to be applied in the financial sector.

Flexible methods have become an attractive alternative for companies looking to increase productivity. The purpose of this thesis is to study the transition from traditional project management methods to a new flexible method in various organizations

In the procedure of writing the thesis, the AGILE system used the source of information, theoretical-scientific approach, methods of analysis of key concepts and terminology, empirical analysis of statistical data, as well as the method of analysis of practical knowledge.

The scientific novelty of the research is in scientifically substantiating the role of flexible management methods in the activities of investment and commercial banks. The practical significance of this research is that its provisions, results and recommendations can be used in the development and application of Agile methodology in the banking management system, in the implementation of Agile transformation in the bank, ie in the implementation of agile transformation in the bank.

Keywords: Agile, banks, software, investment, transformation

Giriş

Son illərdə təşkilatlar sürətlə dəyişən biznes mühiti səbəbindən bazarın böyük təzyiqinə məruz qalıblar. Təşkilatlar artan bazar tələblərinə cavab verməli, müştərilərin ehtiyaclarını ödəməli və onların rəqabət qabiliyyətini artırmalıdır. Bütün bu dəyişikliklər həyatımıza dərinlən daxil olmuş, insanların daha sürətli, asan və ucuz qarşılıqlı əlaqə yaratmasına imkan verən texnika ilə bağlıdır. Effektivliyini itirməmək üçün şirkətlər ənənəvi idarəetmə üsullarından çevik olanlara keçməlidirlər. Agile çevik

idarəetmə metodologiyasıdır. İlk olaraq proqram təminatının hazırlanmasında İT-də tətbiq edilmişdir. İT-də Agile metodologiyasının istifadəsindən əldə edilən üstünlüklər onu müxtəlif sənaye sahələrindəki şirkətlər üçün cəlbedici edib. Hər keçən gün bu metodologiyanın yanaşmaları getdikcə populyarlaşır və bununla əlaqədar olaraq maliyyə sektorunda da tətbiq olunmağa başlayır.

Zaman keçdikcə layihənin idarə edilməsi insan fəaliyyətinin getdikcə daha çox sahələrini əhatə edir. Layihələr təşkilatların fəaliyyətinin əsas tərkib elementlərinə çevrilir. Şirkətin məqsədlərinə çatma bilməsi üçün hər gün daha da mürəkkəbləşən bir sıra dinamik layihələrin həyata keçirilməsi tələb olunur. Bu layihələr kompleksinin uğurla həyata keçirilməsi üçün onların idarə olunmasında effektiv yanaşmalar tətbiq etmək lazımdır. Məhz Agile – çevik layihə idarəetmə metodologiyası – qarşıya qoyulan məqsədlərə tez nail olmaq, qısa müddətdə tələb olunan nəticələri əldə etmək, onları sınaqdan keçirmək və lazım gəldikdə layihəni təkmilləşdirməyə imkan verir.

Pandemiya dünyanı dəyişdi. İş dünyası son bir ilin çox hissəsini qeyri-adi şərtlərə uyğunlaşmağa çalışaraq keçirdi. Bu prosesdə biznes tərzimizdə böyük və sürətli dəyişikliklər baş verdi. Məsələn, bu dövrdə uzaqdan işləyən modelin qarşısındakı mədəni və texnoloji maneələrin məhv edilə biləcəyi başa düşüldü. Pandemiyadan əvvəl artmaqda olan bir çox tendensiyalar sürətlənsə də, digər tərəfdən onlara yeniləri əlavə edildi. Şirkətlərdə çevik təşkilati quruluş da bu dövrdə yüksəlişini sürətləndirən tendensiyalar arasında idi. Pandemiya dövrü və sonrakı dövrlər üçün hazırlanmış yeni normal reseptlərdə çeviklik ən çox eşitdiyimiz anlayışlardan biri olmuşdur.

Çevik yanaşmaların AGİLE ailəsi 2001-ci ilin fevralında yüngül inkişaf metodologiyalarını inkişaf etdirməkdə maraqlı olan bir qrup tərtibatçı öz fikirlərini müzakirə etmək və ümumi dil tapmaq üçün toplaşdıqda ortaya çıxdı. Agile-i yaradan tərtibatçılar inkişaf dövründəki hər bir iterasiyanın əvvəlki iterasiyadan “öyrəndiyi” bir model yaratmağın vacibliyini başa düşdülər (Endryu və Cennifer,2015). Nəticə əvvəlki metodologiyalardan daha çevik, səmərəli və komanda yönümlü olan metodologiya oldu. Nəticədə, Çevik Manifest və bütün çevik metodlarla istinad edilən 12 əsas prinsip formalaşdırıldı (Endryu Stellman, Cennifer Quin,2015). Manifest və prinsiplər tərəfindən qoyulan tələblərə riayət etmək proqram təminatının işlənilməsi üçün hazırlanması komandasını çevik edir. Manifestin müəllifi 17 proqram mühəndisi: Kent Beck, Mike Beadle, Airy van Bennekum, Alistair Cockburn, Ward Cunningham, James Groenning, Stephen Mellor, Martin Fowler, Cim Highsmith, Andrew Hunt, Ron Jeffries, John Kern, Brayan Maric, Robert Martin, Ken Schwaber, Jeff Sutherland, Dave Thomas (Nəbiyev,2019).

Məqalənin məqsədi banklarda ənənəvi layihə idarəetmə metodlarından yeni çevik metoda keçidi araşdırmaq və ənənəvi layihə idarəetmə metodundan yeni çevik metoda uğurla keçmək üçün investisiya banklarının əməl edə biləcəyi bəzi tövsiyələr və fəaliyyət planlarını təqdim etməkdir.

Xarici mühitin tez-tez dəyişməsi layihə menecerləri üçün ciddi planların işlənilməsi üçün hazırlanmasını və kənarlaşmaların olmamasını təmin etmək üçün ciddi nəzarət mexanizmlərinin həyata keçirilməsini vurğulayan ənənəvi layihə idarəetmə metodlarından istifadəni çətinləşdirir. Çevik layihə idarəetməsi ənənəvi yanaşmalara alternativ kimi sübut edilmişdir. Çevik idarəetmədə komandalarda dəyişikliklər baş verdikdə planları tənzimləməyə imkan verən layihənin icrası üçün çevik və iterativ yanaşmalardan istifadə edirlər. Çevik idarəetmə təcrübələrinin azaldılmış yenidən iş xərcləri, layihənin daha sürətli başa çatdırılması və artan müştəri məmnuniyyəti də daxil olmaqla çoxsaylı faydalar təmin etdiyi aşkar edilmişdir.

Ola bilsin ki, çevik inkişaf təcrübələrinin inkişaf komandaları və ümumilikdə müəssisələr üçün ən böyük faydası onun dəyişikliyə cavab verməyi vurğulaması və layihənin ən vacib elementləri üzərində işləməyə diqqət yetirməsidir. Çevik üsullar bizi 9, 12 və ya 24 aylıq proqnozlarda gələcəyi təxmin etməyə çalışmağa məcbur etmir (Чечеткина, 2012). Düzgün yönümlü Çevik komanda üzərində işləyə biləcəkləri ən vacib şeylərin siyahısı var; bu siyahıdakı ən vacib şeyi bitirdikdə, növbəti ən vacib şeyə keçirlər və s. Bu cür diqqətin müştəriləri ən vacib olan problemlərin həllinə cəlb etmək və real bazar

şərtlərinə əsaslanaraq maraqlı tərəflər tərəfindən tədricən prioritetləşdirmə kimi üstünlükləri var (Чечеткина,2012).

Həmçinin, bu halda, tərtibatçılar həqiqətən vacib olan şeylər üzərində işləyərkən özlərini dəyərli hiss edirlər və məhsuldan istifadə edən insanların özlərindən tez-tez ətraflı rəy alacaqlar.

Çevik inkişafın təşkilatlara təqdim etdiyi ikinci ən vacib dəyər ondan ibarətdir ki, onun tətbiqi təcrübəsi ilk dəfə işə salındıqda layihə haqqında hər şeyi bilməməyi nəzərə alır, yəni qeyri-müəyyənlikləri qəbul etməyə imkan verir. Bu, hər kəs öz kodunun ilk sətirini yazmaq üçün klaviaturaya toxunmazdan əvvəl tələblərin tam hazırlanmalı olduğu ənənəvi yanaşmalardan tamamilə fərqlidir (Pearl,2019).

Bunun əvəzinə Agile başa düşür ki, biz getdikcə daha çox məlumat öyrənirik; müəyyən bir texniki həllin müştərilərin ehtiyaclarına cavab vermədiyini görə bilirik və ya qeyd olunan problemin altında tamamilə fərqli bir problemin olduğunu görə bilirik və tapılan problemi həll etməklə biz yalnız təklif olunan nasazlığı deyil, həm də digər problemləri həll edə bilirik. müştərilərin problemləri. Çevik prinsiplərin tətbiqi bizə naməlum olanı qəbul etməyə və tam qərar qəbul etməzdən əvvəl qeyri-müəyyənliyi aradan qaldırmaq üçün kəşf və sınaqlara üstünlük verməyə imkan verir (Endryu Stellman, 2015).

Agile daha tez-tez nəzərdən keçirmə dövrlərinə imkan verir (Ken və Şvaber,2017). Komandaların qeyri-müəyyənliyi dərk etməsi və dəyişikliyə reaksiya verməsi üçün yeni kəşfləri təmin etmək və cari səyləri qiymətləndirmək üçün iş başa çatdıqdan sonra tez-tez təkrarlanan və dövrü olaraq hərtərəfli təhlil tələb olunur. Əksər Agile işin ağlabatan müddət ərzində tamamlanmasını təmin etmək üçün ya vaxt məhdudiyətləri (Scrum) və ya davam edən işə (Kanban) nəzarət edir. Tamamlanmış iş daha sonra müştərilər və ya etibarlı şəxslər (məsələn, daxili xidmət qrupları və ya maraqlı tərəflər qrupları) tərəfindən nəzərdən keçirilir.

Tədqiqat Metodu

Məqalənin yazılma prosedurunda AGİLE sistemin tətbiqində məlumat mənbəyinin, nəzəri-elmi yanaşmanın, başlıca anlayışlar və terminoloji sistem təhlili üsullarından, statistik məlumatların empirik təhlildən, habelə praktik xarakterə sahib bilik tətbiqinin təhlili metodundan istifadə olunmuşdur.

Tədqiqatın nəzəri və metodoloji əsasını müxtəlif təşkilatlarda, investisiya və kommertiya banklarında, internet resurslarında çevik yanaşmaların tətbiqi və təhlilinə həsr olunmuş xarici müəlliflərin işi təşkil edib, mövzunun müzakirəsi,təhlili və anket sorğusu aparılıb. Agile metodologiyası ölkəmizdə yeni olduğu üçün yerli ədəbiyyatkarda mövzu haqqında məlumat toplamaq çətin olmuşdur.

Analiz

Amerikanın proqram təminatı şirkəti olan CollabNet VersionOne hər il dünyanın müxtəlif təşkilatlarında Agile-in vəziyyəti ilə bağlı sorğu keçirir. Onların 13-cü illik sorğusu müxtəlif sənaye sahələrindən olan respondentləri əhatə edirdi: texnologiya, maliyyə xidmətləri, sığorta, səhiyyə və əczaçılıq və s. (www.altexsoft.com). Keçən il üzrə hesabatlarına görə, çevik yanaşmadan istifadə edən şirkətlərin bir çox üstünlükləri var, xüsusən komandanın əhval-ruhiyyəsinin yaxşılaşdığını bildirenlərin sayının artması (keçən il 61% ilə müqayisədə 64%), eləcə də təkmil komanda hesabatlarının artması. mənəvi.layihənin proqnozlaşdırıla bilməsi (keçən il 49% ilə müqayisədə 52%) və layihələrlə bağlı risklərin azaldılması (keçən il 47% ilə müqayisədə 50%) (Shochova,2018).

Şəkil 2. Agile-ı qəbul etməyin faydaları

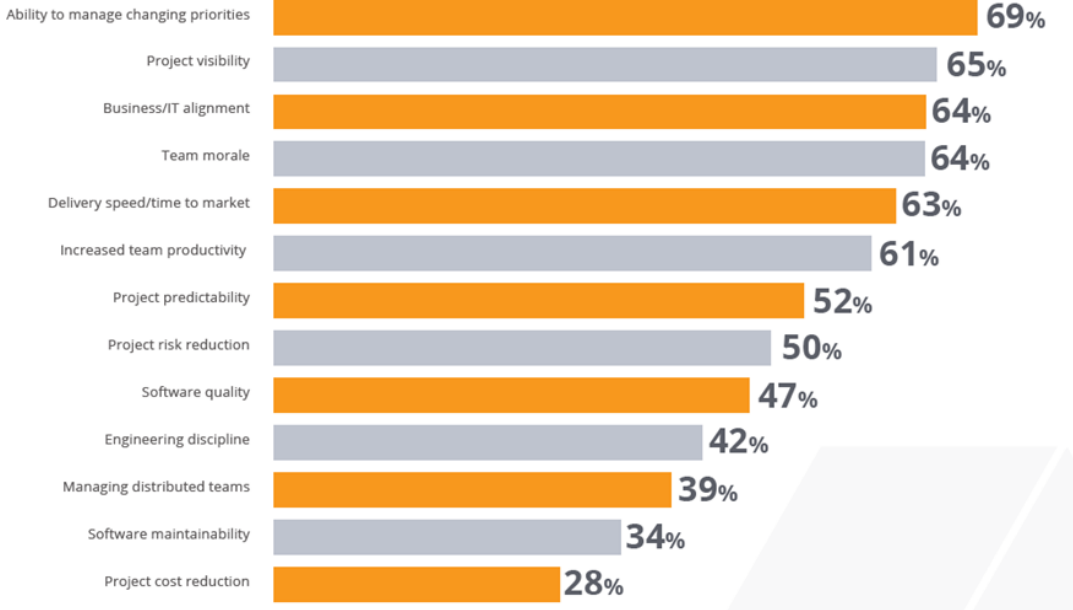

Mənbə: Shochova,2018

Çevik məhsulun buraxılmasında daha çox çeviklik təmin edir (Ken Şvaber, 2017). Müştərilər və ya onların etibarlı şəxsləri ilə daha sürətli yoxlama dövrlərinə əlavə olaraq, dövrü və çox vaxt aparan iş iterasiyalarında etibarlı proqram təminatının çatdırılmasına diqqət yetirmək, məhsulun son istifadəçilərə nə vaxt çatdırılacağı ilə bağlı biznesə bütövlükdə daha çox çeviklik verir. Çevik yanaşmalar isə kifayət qədər funksionallıq təmin edir (Nəbiyev,2019).

Daha ənənəvi yanaşmalarda buraxılışlar bütün planlaşdırılan işlər tamamlandıqda və ya daha da pisi, maraqlı tərəflər tərəfindən müəyyən edilmiş tarixdə, faktiki işin həmin tarixdə nə dərəcədə tamamlanmasından asılı olmayaraq baş verir. Agile-də əvvəlcədən iş azdır. Çevik inkişaf metodologiyalarının meydana çıxmasından əvvəl məhsul tələbləri nəinki proqnozlaşdırılmağa çalışıldı, həm də məhsulun dizaynı və inkişafının demək olar ki, bütün aspektlərini təsvir edən və təfərrüatlandıran ensiklopedik müqavilə yaratmağa cəhd etdi (Agile Vəziyyəti Haqqında,2019). Bunun əvəzinə, Agile diqqətimizi həll edilməli olan problemlərin prioritetləşdirilməsinə yönəldir; işi inkişaf etdirmək, təkmilləşdirmək və yenidən nəzərdən keçirmək üçün tərtibatçılarla əməkdaşlıq etmək və məhsulu və ya layihəni növbəti mərhələyə keçirmək üçün lazım olan səyləri tətbiq etmək. Tədqiqat, sənədləşdirmə və müqavilə danışıqlarının yüksək ilkin məsrəfləri Manifestdə göstərilən fundamental inanclara ziddir (Nəbiyev,2019).

Ericsson, Spotify, Barclays kimi şirkətlərin nümunələri çevik metodologiyaların müxtəlif fəaliyyət sahələrinin təşkilatlarında tətbiqi perspektivlərinə malik olduğunu göstərir (Nəbiyev,2019).

Ericsson təxminən 100.000 işçisi olan 140 illik İsveç firmasıdır. O, dünya mobil telefon trafikinin 40%-ni əhatə edən dünya telekommunikasiya şirkətləri üçün şəbəkələri idarə edir. 2011-ci ildə Ericsson-un bir neçə min nəfərdən ibarət bölməsi Agile-i qəbul etdi. 2011-ci ildən əvvəl Ericsson öz sistemlərini beş illik dövr ərzində qurur. Sistem nəhayət qurulduqda, o, telekommunikasiyaya göndərildi və uzun müddətə kökləndi, çünki sistem müştərilərin ehtiyaclarına uyğunlaşdırılmalı idi. 2011-ci ildən bəri, çevik idarəetmə sayəsində Ericsson üç həftəlik dövrlərdə müştərilərinin ehtiyacları üzərində işləyən 100-dən çox kiçik komandaya malikdir. Nəticə müştərilərin xüsusi ehtiyaclarına daha çox uyğun gələn daha sürətli inkişafdır. Müştəri əvvəlcə dəyəri alır. Ericsson daha az işləyir. Və Ericsson başqa cür olduğundan bir-iki il əvvəl yerləşdirir, ona görə də gəlirini bir-iki il əvvəl alır (www.cbr.ru/credit/gubzi,2020).

Spotify 2500-dən çox işçisi və dünya üzrə 100 milyondan çox aktiv istifadəçisi olan 8 illik sürətlə böyüyən musiqi axını şirkətidir. 2015-ci ildə Spotify-da kiçik bir komanda uzun müddətdir davam edən

problemi həll etmək üçün bir fikir irəli sürdü: milyonlarla mahnıdan ibarət kitabxanada istifadəçilər həqiqətən bəyəndikləri musiqini necə tapa bilirlər?

Fikirləşdilər ki, verilənlər bazasında olan bir neçə milyon mahnı arasında hər həftə onlara yeni pleylist təqdim etməklə, istifadəçilərinin zövqünə uyğunlaşmağa imkan verəcək bir alqoritm yarada və istifadə edə bilsələr? Komandanın firmanın strateji planını dəyişdirmək üçün rəhbərliyin təsdiqini almaq üçün çox ROI və ya dik iyerarxik zəncir lazım deyildi (Nəbiyev,2019). Agile mühitində komanda üçün bir sıra testlər keçirmək asan və sürətli idi. İndi Discover Weekly kimi tanınan yenilik cəmi bir neçə ay sonra təqdim edildikdə, o, böyük uğur qazandı və milyonlarla yeni istifadəçini cəlb edərək, sadəcə yeni funksiya deyil, qlobal brendə çevrildi. Discover Weekly komandası Spotify-da 2008-ci ildə yarandığı gündən bəri bütün işlərə çevik yanaşmalar tətbiq edən 100-dən çox kiçik komandadan biridir (www.cbr.ru/credit/gubzi).

Kapital bankda AGİLE idarəetmənin tətbiqi

İnnovasiya və rəqəmsal bankçılıq üçün müxtəlif strategiyalara ehtiyac pandemiyaadan çox əvvəl bank sektorunda aydın idi. Texnologiya inkişaf etdikcə, müştərilərin bank xidmətləri ilə bağlı gözləntiləri, ən azı, aparıcı texnologiya firmalarının təqdim etdiyi ani və fərdiləşdirilmiş xidmətlər sayəsində artmışdır. Google, Yandex və ya Amazon kimi fintech şirkətləri bunun mümkün olduğunu və bütün bankların öz rəqəmsal transformasiya strategiyasına ehtiyacı olduğunu göstərdilər. Son 20 ildə bank sektoru artan mobil və internetin nüfuzu, eləcə də müştərilərin texnoloji bilikləri hesabına sürətlə inkişaf edib və banklara müasir texnologiyaların sürətlə mənimsənilməsinə şərait yaradıb.

COVID-19 pandemiyası və qlobal iqtisadiyyatda geniş yayılmış epidemioloji məhdudiyətlər nəticəsində yaranan sonrakı böhran kontekstində bank xidmətləri və xidmətlərinin rəqəmsallaşdırılması xüsusilə bank sektoru üçün tələbata çevrilir. COVID-19 pandemiyası həm də istehlakçıların davranışını dəyişdirərək, onları yeni alətlər və texnologiyaları nəzərdən keçirməyə və qəbul etməyə sövq edir. Əgər 2019-cu ildə bank müştərilərinin təqribən 67%-i bank ofislərinə şəxsən baş çəkməyə üstünlük veribsə, o zaman mövcud tendensiyalar göstərir ki, banklar tərəfindən həyata keçirilən rəqəmsal transformasiya, eləcə də müştəri davranışındakı dəyişikliklər bağlanan filialların sayının artmasına səbəb olacaq: nəticədə filiallarda bank xidmətlərinin universallaşması artacaq.

Pandemiya dövrü bir çox digər sektorlar kimi bankçılıq üçün də rəqəmsal sahədə həm imtahan, həm də inkişaf etmək imkanı verən bir proses olaraq davam edir. Evdə qalması olduğumuz və epidemiya ilə təması mümkün olan minimum səviyyəyə endirməli olduğumuz bu dövrlərdə rəqəmsal bank əməliyyatları ön plana çıxdı. Hələ pandemiyaadan əvvəl rəqəmsal bankçılıq geniş istifadə olunan bir xidmət idi. Bununla belə, həm dünyada, həm də ölkəmizdə davam edən Covid-19 epidemiyası banklara rəqəmsal xidmətlərini daha da inkişaf etdirməyə və sürətləndirməyə imkan verib.

Ən bariz yol İnternet bankçılıq və mobil proqramlar vasitəsilə bank xidmətlərinin faktiki olaraq yeganə onlayn modelinə keçid idi. Banklar demək olar ki, bütün müştərilərlə qarşılıqlı əlaqəni rəqəmsallaşdırdıqları üçün bu, proqnozlaşdırıla bilən bir transformasiya olmuşdur. Rəqəmsal transformasiya bank sektorunda biznes modellərini dəyişməyə başlayır. Beləliklə, bir çox Bank rəhbərləri hüquqi şəxslərə xidmət sahəsində bankçılığın gələcəkdə xidmət platformasının – BaaS-in (Bank as a Service) bir hissəsi olacağına inanırlar. Köklənmiş sxemdən fərqli olaraq, bank xidmətləri ciddi şəkildə mərkəzləşdirilmiş qaydada göstərildikdə, BaaS konsepsiyasına uyğun olaraq, müştərinin (müştərinin) infrastrukturunu müasir rəqəmsal texnologiyaların tətbiqi ilə bankın infrastrukturuna qoşulur. Deyə bilərik ki, Bank Xidmət kimi konsepsiyasında bank müştəriyə öz maliyyə infrastrukturunu (bek ofisi) istifadəyə verir. “Bank bir xidmət olaraq” biznesə bankı tam şəkildə fərdiləşdirərək, ehtiyac duyduğu bütün maliyyə alətlərini biznes proseslərinə inteqrasiya etməyə imkan verir. Klassik “bank-müştəri” sistemi əvəzinə şirkət işçiləri öz proseslərində lazım olan, tanış informasiya sistemlərinə daxil

edilmiş alətləri öz ixtiyarındadırlar. Bank liderləri isə öz bank biznes modellərini rabitə xidmətləri, qida çatdırılması, bazar yeri daxil edən rəqəmsal ekosistemlərə çevirməyə və bankı bu platformaların mərkəzinə çevirməyə çalışırlar (kapitalbank.az). Mükəmməl bir nümunə, artıq müştərilərini təkcə maliyyə xidmətləri ilə təmin etmir, həm də vahid rəqəmsal platformasının bir hissəsi olaraq onlayn kinoteatr, ərzaq çatdırılması və s. olan Sberbankdır. Bu yanaşma bank tərəfindən göstərilən xidmətlərin sayını artırmağa imkan verir və müştəri müxtəlif xidmətlərdən vahid platforma daxilində istifadə etdiyi üçün Banka daha loyal olur (Nəbiyev,2019).

Müasir dövrdə rəqəmsal texnologiyalar və qabaqcıl texnoloji həllər müxtəlif sahələrdə fəaliyyət göstərən şirkətlər üçün yeni üfüqlər açır. Dünya rəqəmsallaşmaya doğru gedir və Kapital Bank bu tendensiyanın aparıcı təşkilatlarından birinə çevrilmək niyyətindədir. Müasir texnologiyalar bir sıra yollarla bazarda lider mövqeyimizi, eləcə də dəyişən bazar mühitində rəqabət üstünlüyü saxlamaqda əsas rol oynayır. Kapital Bank-ın 2018-2020-ci illər üzrə İnkişaf Strategiyasının əsas istiqamətlərindən biri informasiya texnologiyalarının inkişafı və rəqəmsal həllərin genişləndirilməsidir. Son illər biz bu sahədə ciddi irəliləyişlər əldə etmişik və əldə olunan nəticələrlə fəxr edirik. Məqsədimiz müştərilərimizin – milyonlarla fiziki və on minlərlə hüquqi şəxsin, xüsusən də hazırkı pandemiya şəraitində filial və şöbələrə gəlmədən bankın xidmətlərindən uzaqdan istifadə etmələrini təmin etməkdir. Burada təbii ki, fərdi müştərilər üçün BirBank mobil bankinq tətbiqini və sahibkarlar üçün təqdim olunan Client Bank sistemini qeyd etməmək olmaz. Bu xidmətlər istifadəçilərə real vaxt rejimində xidmətlərdən onlayn istifadə etməyə imkan verir, müştərilərin bank əməliyyatlarına sərf etdikləri vaxtı minimuma endirir. BirBank və “Müştəri Bank” vasitəsilə göstərilən xidmətlərin keyfiyyətinin yüksəldilməsi üçün sistemlər daim təkmilləşdirilir, istifadəçilər üçün yeni imkanlar yaradılır (Nəbiyev,2019). Bundan əlavə, Kapital Bank-ın əsas strateji məqsədlərindən biri tamamilə müştəri yönümlü quruma çevrilməkdir. Bunun üçün bank Agile metodologiyasına əsaslanan yeni idarəetmə metoduna keçidi həyata keçirməyə başlayıb (<https://www.kapitalbank.az/>).

Kapital Bank bu günə qədər bir çox dəyişikliklərdən keçmişdir. Onların arasında həm tarixi, həm də müasir tələblər kontekstində dəyişikliklər var. Ən iddialı transformasiya layihələrindən biri kimi biz bir neçə il əvvəl həyata keçirdiyimiz biznes proseslərinin, filial şəbəkəsinin və xidmətin transformasiyasını qeyd edə bilərik. Bununla da Kapital bank müştərilərinə bəyan etdik ki, biz bundan sonra geniş xidmət spektrinə malik müasir maliyyə institutuyıq. Məhz buna görə də Kapital bank müştərilərin müraciətlərini vaxtında tanıyıb cavablandırmaq və artan tələbatlarına uyğunlaşmaq üçün növbəti mərhələ kimi rəqəmsal transformasiyanı həyata keçirməyə başlamışıq. Müasir şəraitdə rəqəmsal həllərə əsaslanan biznes daha uğurlu olur. Pandemiya dövrü bunu bizə bir daha sübut etdi. Bütövlükdə “Agile”ə keçid rəqəmsal transformasiyanın tərkib hissəsi kimi qəbul edilə bilər.

Bu gün biznesdə müsbət nəticələr əldə etmək üçün müştərilərin istəklərinə çevik reaksiya verməyi bacarmaq lazımdır. Şirkətlər, qurumlar, o cümlədən maliyyə sektorunun iştirakçıları inkişaf etmək, sürətlə dəyişən bazarla ayaqlaşmaq, yüksək rəqabətə və artan təzyiqa tab gətirmək üçün innovasiyalara və innovasiyalara açıq olmalıdırlar. Bayaq qeyd etdiyim və bir çox istiqamətlərdə transformasiyanı əhatə edən İnkişaf Strategiyasında bankın “Çevik” yanaşmaya keçidi də nəzərdə tutulur. “Agile” bazarda baş verən bütün dəyişikliklərə, müştəri ehtiyaclarına, məhsul tələblərinə çevik reaksiya verməyə imkan verən yanaşmadır. Məsələn, yeni metodun əsas prinsiplərindən biri odur ki, müxtəlif struktur bölmələrində çalışan işçilər indi konkret layihə və ya məhsul üzərində komandalar şəklində işləməlidirlər (<https://www.kapitalbank.az/>). Əvvəllər zəncirvari mexanizm prinsipi ilə hazırlanmış məhsul və ya layihədə hər hansı dəyişikliyin, yeniliyin tətbiqi bir neçə instansiyadan keçən çoxmərhələli proses idi. İndi komandaların funksional qruplar şəklində formalaşdırılması onlara iş prosesində məhsulu sınaqdan keçirməyə imkan verir və yeni ideyalar yarandıqda onları həyata keçirmək çevik və rahat olur. Xidmətlər və məhsullar indi real vaxt rejimində planlaşdırılır, hazırlanır və sınaqdan keçirilir.

Bir az mürəkkəb səslənə bilər, amma sonda bütün bunlar bankdaxili biznes proseslərini xeyli asanlaşdıracaq və səmərəliliyi artıracaq. Artıq bu formada bir sıra layihələrə başlamışıq. Agile-nin Kapital Bank-a nə gətirəcəyi haqqında çox danışmaq olar, amma qeyd edim ki, Agile sadəcə olaraq yeni idarəetmə metodu deyil, tamamilə fərqli mədəniyyət və düşüncə tərzidir.

Əgər indiyədək müxtəlif məhsullarla bağlı qərarlar rəhbər strukturlar, bank rəsmiləri tərəfindən verilibdisə, indi bazara təklif olunan layihə, məhsul və ya xidmətdə hər hansı dəyişiklik yalnız müştərilərin tələblərinə uyğun həyata keçiriləcək. Bu dəyişikliklərin həyata keçirilməsi həmin məhsul və ya xidmətə cavabdeh olan komanda tərəfindən idarə olunacaq. Çevikdən funksiyalararası idarəetmə mədəniyyətinə keçid bankın hazırkı heyətindən daha çox komanda işi, operativlik və bəzi hallarda yerində qərar qəbul etmək bacarığı tələb edir. Biz də öz növbəmizdə rəhbərlik olaraq işçilərə, onların qərarlarına daha böyük etimad göstərməyə, həmçinin istənilən vəziyyətdə dəstək verməyə hazırıq. Onu da qeyd edim ki, zəngin yeni tendensiyalar, inkişaf edən və dəyişən bazar mühiti ilə ayaqlaşmaq, qabaqcıl texniki həlləri tətbiq etmək üçün təbii ki, güclü komandanın, düşünmə qabiliyyətinə malik savadlı kadrların olması lazımdır. Belə ki, yeni yanaşmadan istifadə edən bank işçiləri adi iş üsullarından uzaqlaşaraq tamamilə başqa müstəviyə uyğunlaşmağa başlayıblar. İşçilərin bu prosesi daha rahat və rahat keçməsi üçün onlar üçün yeni kompetensiyalara uyğun müxtəlif təlimlər, kouçinq sessiyaları, liderliyin inkişafı proqramları keçirilir. Daha bir məqamı qeyd edəcəm. Kapital bank Agile prinsipləri ilə işləyəcək struktur bölmələrimizi yeni konsepsiya altında birləşdirir (<https://www.kapitalbank.az/>). Bu işçilər üçün daha çox rahatlıq və sərbəstlik yaratmaq üçün bank daxilində yaradıcı mühit - BirStudio yaradılır ki, onlar tək-cə Kapital Bankın deyil, BirStudio-nun ayrılmaz hissəsinə çevriləcəklər. Bununla yanaşı, bankda heç vaxt olmayan tamamilə yeni vakansiyalar yaranır. Özünə güvənən, dünyagörüşlü, yaradıcı gənclərin komandamıza qoşulmasını istərdik. Onlar bizimlə birlikdə xidmət sektorunu, müştərilərlə işin yeni üsullarını, bu istiqamətdə yeni yanaşmaları öyrənəcək, həmçinin bazarda innovasiyaların müəllifi olmaq şansı qazanacaqlar.

İnsanların bankın ciddi nizam-intizam qaydaları və bürokratik maneələri olan qurum olması ilə bağlı təsəvvürünü 180 dərəcə dəyişmək üçün çox işlər görmüşük. Kapital Bank dəyişir və stereotiplərdən kənara çıxaraq, azad, yaradıcı, mehriban mühitə malik quruma çevrilir. Daha bir transformasiyanın, belə demək mümkünsə, təməli qoyuldu. Məsələn, keçən il baş ofisin işçiləri üçün tamamilə pulsuz geyim tərzinə keçid oldu. İşçilərimizi yeni yanaşmaya hazırlamaq üçün biz bütün bankı əhatə edən bir sıra təlimlər, komanda quruculuğu və liderliyin inkişafı tədbirləri keçirdik və bu proses bu gün də davam edir. “Çevik” idarəetmə mədəniyyəti ilə biz həm müştərilər, həm də işçilərlə qarşılıqlı əlaqədə olan, daha səmərəli, çevik və rəqəmsal Kapital Bank olmağa hazırıq(kapitalbank.az). Bu yolu bizimlə birlikdə getmək istəyən bütün gəncləri komandamıza qoşulmağa dəvət edirik.

Nəticə və Təkliflər

Agile dəyişən mühitlə mübarizə üçün Waterfall kimi ənənəvi layihə idarəetmə metodundan daha yaxşı metodologiyadır. Agile-in üstünlükləri sayəsində bir çox sənaye sahələrində getdikcə daha çox istifadə olunur. İnvestisiya banklarının özünəməxsusluğu və mürəkkəbliyi var. Daha sərt maliyyə tənzimləmələri, investisiya banklarının ölçüsü, investisiya bankları tərəfindən təqdim olunan məhsul və xidmətlər üçün dəqiqlik və lazımı yoxlama tələbləri və köhnə layihə idarəetmə modelləri və sistemləri kimi təşkilatlar xaricində və daxilində mövcud vəziyyətlər Agile-in investisiyada tətbiqinə mane olur. banklar. Bununla belə, sorğunun nəticələrinə görə, hələ də bəzi parlaq ləkələr var. Agile metodu təşkilatlarda geniş yayılmasa belə, Agile metodologiyasından istifadə edən çoxlu sayda layihələr hələ də mövcuddur. Agile metodlarından istifadə edən layihələr üçün fəaliyyətlər, rollar və məsuliyyətlər aydın şəkildə müəyyən edilmişdir. Sorğu iştirakçılarının əksəriyyəti də Çevik modelin investisiya bankı mühiti və mədəniyyətinə uyğun olduğuna inanır.

Azərbaycan banklarında Agile transformasiya proseslərinin tədqiqinin nəticələrinə əsasən aşağıdakı nəticələrə gəlmək olar:

1. Çevik metodologiya investisiya bankı mühitinə və mədəniyyətinə uyğundur. Yüksək keyfiyyətli məhsul və xidmətlər, daha yüksək müştəri məmnuniyyəti, artan layihə nəzarəti, risklərin azaldılması və investisiyanın daha sürətli qaytarılması kimi Çevik metodların faydaları artıq görünüb. Bu o deməkdir ki, Agile metodlarının faydaları artıq sübut olunub və Agile metodlarının geniş tətbiqi potensialı təşkilatların baxışı və mədəniyyəti ilə dəstəklənəcək. Agile metodu investisiya bankları tərəfindən tam olaraq qəbul edilməsə də, ənənəvi layihə idarəetmə metodlarından uzaqlaşaraq Çevik metodlara keçmə tendensiyası mövcuddur. Keçid yavaş olsa da, baş verir və liderlər və işçilər tərəfindən fəal şəkildə dəstəklənir.

2. Demək olar ki, bütün investisiya banklarında Agile metodlarından məlumatlılıq əslində orta səviyyədədir. Fəaliyyətə başlamazdan əvvəl öyrənmək həyati əhəmiyyət kəsb edir və hərəkətə davam etmək daha vacibdir. Çevik çevrilmə müəyyən səviyyəli hazırlıq olmadan uğurlu ola bilməz. Buna görə də, layihələr üzərində işləyən komandalar üçün məcburi təlimlər təşkil etmək lazımdır.

3. Çevik üsullar ənənəvi şirkətə mədəniyyət şoku gətirə bilər. Çevikliyin investisiya banklarında tam tətbiq edilməməsinin səbəblərindən biri mürəkkəb miras modelləri və layihə idarəetmə sistemləri ilə bağlıdır. Çevik bir təşkilatda birdən tətbiq oluna bilməz. Çevik funksiyaları təşkilatda uğurla tətbiq etmək üçün keçid prosesi bir neçə mərhələdən keçməlidir. Çevik, yeni təşkilat prosesi üçün sınaq kimi böyük, mürəkkəb layihə ilə başlamaq, yəqin ki, ən yaxşı fikir deyil. Müəssisədə Çevik tətbiq edərkən, məhsul portfelindən bir məhsul seçmək və komandaya bütün məhsulun alt komponentlərinin icrasını öz üzərinə götürmək imkanı verən kiçik funksional modullara bölmək üstünlük verilir.

Agile biznes subyektləri üçün gələcəkdir. Daha sürətli dəyişiklik və investisiya banklarının bu dəyişikliklərin öhdəsindən tez gəlmək üçün tələb olunan qabiliyyəti layihənin idarə edilməsinin yeni metodunu tələb edir. Agile-ə keçid asan olmasa da və bir gecədə tamamlanmasa da, dəyişikliyi qəbul etmək və dəyişikliklərə tez reaksiya vermək zehniyyəti artıq mövcuddur. Dəyişiklik təşkilatların sağ qalması üçün qızıl qaydadır və məhz onlar Çevik metodologiyanın geniş şəkildə mənimsənilməsi üçün əsasdır.

Ədəbiyyat Siyahısı

1. Abbasov Ə., Həmişəyeva Ş., Məmmədov Z., Rzayev R. (2003), "Bank işi ilə elektron bankçılıq". Bakı, s.56-96
2. Abdullayev Ş.Ə., Əsgərova R.V. (2017), "Bank işi" Dərslik, s.206
3. Bağirov M.M. (2014), "Banklar və bank əməliyyatları" Dərslik, s.115-136
1. İ. A. Pearl, O. V. Каленова. "Program mühəndisliyi metodologiyasına giriş", 2019.
2. Гринспэн А. (2014), Коммерческие банки и Центральный банк в рыночной экономике // Вопр. экономики. - N 12. - С.87-96.
3. Панова Г.С. (2018), Кредитная политика коммерческих банков. М. С.125
4. Трехтенберг И.А. (2016), Кредитная денежная система капитализма после II мировой войны. М.
5. Четкина Т. (2019), Малые коммерческие банки: проблемы, перспективы / Т.Четкина, В.Петушков // Экономист. - N 8. - С.89-93
6. Шаламов Г.А. (2019), "Маленькие" проблемы провинциального банка в зеркале большой экономики // Общество и экономика. - 2014. - N 9-10. - С.100- 105.
7. Швецов Ю.Г. (2018), Капитал банка: его достаточность и функции / Ю.Г.Швецов, В.Г.Корешков // Деньги и кредит. - 2014. - N 6. - С.34-36.

8. Agile Adoption by the Financial Services Industry – <https://www.cprime.com/2012/09/agile-adoption-financial-services-industry/> (12.03.2022)
9. Agile adoption within Banking and Financial Services Industry – The hard truth – <https://www.linkedin.com/pulse/agile-adoption-within-banking-financial-services-industry-atul-arora> (10.10.2021)
10. Agile Project Management: Best Practices and Methodologies – <https://www.altexsoft.com/whitepapers/agile-project-management-best-practices-and-methodologies/> (25.04.2022)
11. Bruce Tuckman's Team Development Model – http://sst7.org/media/BruceTuckman_Team_Development_Model.pdf (14.02.2022)
12. Can Big Organizations Be Agile? – <https://www.forbes.com/sites/stevedenning/2016/11/26/can-big-organizations-be-agile/#6718ab9238e7> (23.02.2022)

SELECTION OF EXTERNAL FACTORS FOR ENHANCED TECHNOLOGICAL ACCEPTANCE MODEL FOR E-LEARNING

Abdul Cader Mohamed Nafrees

South Eastern University of Sri Lanka

nafrees@seu.ac.lk

Abstract

A properly regulated e-learning process is one of the utmost needs of this globe these days due to the pandemic. In that sense, researchers have been conducting research but none of those provide a global solution because of selected external factors and sample size. Therefore, this study provides a significant suggestion to select EFs and future research direction by conducting a systematic review study. Therefore, EFs must include not only student perspectives but also staff and parents, similarly, EFs must include not only user-friendliness, system quality, content quality, satisfaction, and self-efficacy but also technical support, anxiety, privacy, and security. Furthermore, the same study analyzes and suggested the most required future research direction for TAM for E-learning such as Developing VR and augmented reality e-learning tools, understanding the use of e-learning from qualitative perspectives through interview or focus group discussions, and Game-based educational tools. Furthermore, selecting the articles for this study was challengeable due to less number of articles published recently and closed access permission.

Keywords: TAM, E-Learning, Pandemic, Systematic review

Introduction

Electronic Learning (E-Learning) or Distance Learning is not the new concept to the educational organizations but there were no standard mechanisms developed in many countries around the globe.

Figure 1: overview of TAM for E-Learning adoption

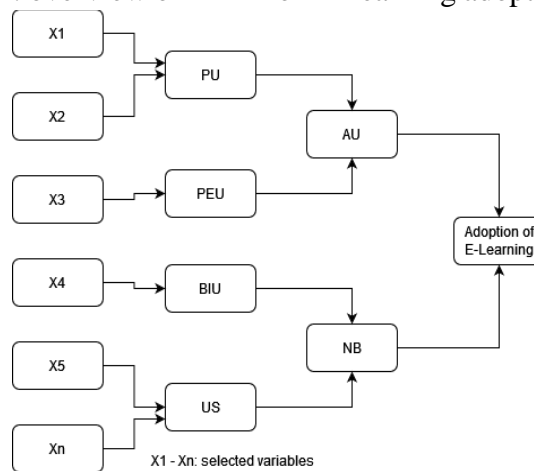

A sudden move towards pure e-learning process due to the pandemic since 2019 for both students and staff create a lots of confusion and difficulties for teaching, learning, and conducting assessment. It is because, not all user friendly with digital device use, internet speed issues, security & privacy issues, and no separate place in their home for studies (Vandana, 2020).

Technology Acceptance Model (TAM) is globally accepted model for accessing use of actual system by analyzing user's motivation factors such as information system features and capabilities (Chuttur, 2009). It is required to know Actual Use (AU) and Net Benefit (NB) of clients of e-learning through few factors such as Perceived Usefulness (PU), Perceived Ease of Use (PEU), and Trust in e-learning Technologies, Behavioral Intension Use (BIU), and User Satisfaction (US) by using some selected variables to reduce the issues discussed above. The below figure 1 illustrates the overall view of TAM diagram.

This paper focused on overview of TAM for the adoption of e-learning, especially after the pandemic has been started. Furthermore, this study comprises majorly based on e-learning and TAM that were published after the pandemic. It was used systematic review technique to extract required data based on the formulated research questions to collect the evidence (Spindler, 2007). Conclusions were drawn according to the formulated research questions.

Existing Researches

This section summarizes the previous studies in tabularized format to find most important external variable for TAM and utmost needful research direction for the future research purposes.

Table 1: Summarized TAM and E-Learning researches

Article	External Factors (EF)	Future Research direction	Limitations
(Salloum et al., 2019)	Computer self-efficacy, subjective/social norm, system quality, information quality, content quality, accessibility, and computer playfulness.	The same research can be done for large data set including both government and private universities and for long period of time rather than single point in time.	Instructors not included in sampling. Only few private universities included for data collection.
(Mailizar, Burg, et al., 2021)	System quality, prior e-learning experience	It can be done with the participation of more number of universities while increase the number of external factors.	Less external factors, Male participation low, and Single University.
(Alassafi, 2021)	Academic motivation, Knowledge quality, Technology fit.	N/ A	N/ A
(Kusumadewi et al., 2021)	Accessibility, subjective/social norm, computer playfulness.	Adding other variables that affect the acceptance of online learning applications for parents as companions.	Limited Sample collected region. School only.
(Ibrahim et al., 2018)	Educational Technology, Content quality, Motivation, attitude	N/A	Time restriction, Single Institution.
(Al-Azawei et al., 2017)	Learning styles, Self-efficacy	N/A	N/A
(Mailizar, Almanthari, et al., 2021)	Teacher's E-Learning experience.	Consider other EFs, such as school facilities and support for the integration of E-learning.	Single EF, only mathematics teachers included from a single institute.
(Cakir, 2014)	Motivation, Anxiety, Satisfaction, Attitude, Technological experience, Self-efficacy	N/ A	Single college.

(Al-hawari & Mouakket, 2010)	User-friendly, Satisfaction, E-retention	E-	Need to conduct the same research across other countries for generalize.	Single university.
(Gamble, 2017)	Usefulness of the system.		Participants' pre and post perceptions of the technology's value and ease of use	Less sample size, short duration.
(Kayali & Alaaraj, 2020)	Social Influence, Satisfaction, User-friendly		Suggested to include staff and privacy & security EFs.	Only private universities included.
(Khafit et al., 2020)	Self-confident, usefulness, easiness.		N/ A	Less EFs and narrowed sample.
(Jimenez, García, Violante, et al., 2021)	Anxiety, Content quality, Experience, Facilitating conditions, Individual innovativeness, Self-efficacy, Service/System quality, Social norm		technology acceptance in VR innovations and task-level TAM applications	N/ A
(Jimenez, García, Marcolin, et al., 2021)	Computer Self-efficacy, Individual innovativeness, Computer anxiety, Enjoyment, Experience, Content quality, facilitation condition.		N/A	N/A
(Zalat et al., 2021)	Experiences, Challenges and Barriers, User-friendliness,		N/A	Single university and short duration for data collection.
(Kurdi et al., 2020)	Computer self-efficacy, Social influence, Enjoyment, System interactivity, Computer anxiety, Technical support.		Same study can be extended by adding EF such as user satisfaction.	Less responses.
(Farooq et al., 2020)	Security and Privacy		Examine the relationship of perceived security with E-Learning acceptance in the presence of different antecedents to compare the effect of different variables.	N/ A
(Baber, 2021)	Instructor characters, student characters, severity of COVID-19		N/A	N/A
(Sukendro et al., 2020)	Attitude, Facilitating condition, Use of e-learning during Covid-19		Understand the use of e-learning from qualitative perspectives through the interview or focus group discussions.	Respondents are only from sport science education
(Patricia Aguilera-Hermida, 2020)	Attitude, affect, motivation, self-efficacy, challenges, ease of use, Accessibility.		Test if a short training about self-efficacy and motivation strategies for students can improve their	Narrowed range of data collection and Online survey.

		cognitive engagement during online learning.	
(Zarafshani et al., 2020)	Facilitating conditions, available resource, Job relevance, Computer self-efficacy, Subjective norm, Age, Computer anxiety.	Test and validate this augmentation of the TAM model in other agricultural settings around the globe and with larger and more diverse sample sizes.	N/A
(Mousa et al., 2020)	Usefulness of the Technology, Easiness of the system.	Investigate adopting gamification in e-learning.	N/A

Methodology

This study was focused on TAM for the adoption of E-Learning. It was used research articles and similar works that were conducted and published after the pandemic started in 2019. Therefore, a systematic review approach has been adopted to collect the required data and evidence based on the research questions tabulated below in table 1.

Article Selection

There were 25 published articles were selected from 189 downloaded research works. And, these articles were selected from world renowned Journal, Book, and Conference proceeding publishers such as Emerald, IEEE, Sage, and Springer. Furthermore, a few selected key words were used to search these articles; that is; TAM, E-Learning, Pandemic, Technology adoption, Security issues, and privacy issues. Below are the main criteria for select the articles, and Figure 2 summarized the classification diagram for the systematic review process,

- I. Open access journals, book chapters, and conference proceedings
- II. High index publishers
- III. English articles
- IV. Published after mid 2019

Figure 2 Classification diagram of Research articles

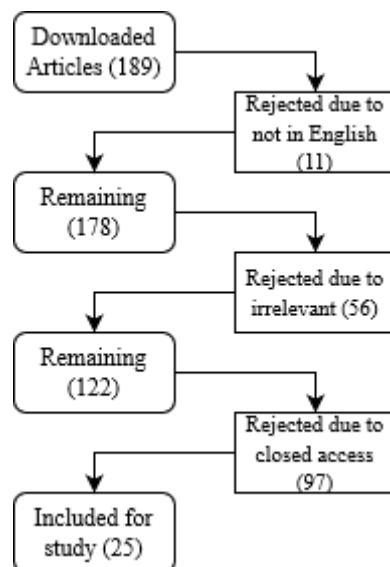

Research Questions (RQs)

The following table 2 shows the RQs that have been formulated to conclude this study,

Table 2: Research Questions and Motivations

S.No	RQ	Motivation
1	What are the factors must be included when developing TAM?	Find the most suitable variables to reduce time consumption when developing questionnaire
2	What are most needful future research directions when developing TAM for E-Learning?	Find the utmost needful research GAP/ GAPS, rather conducting existing studies.

Results And Discussion

E-Learning is not a new method of teaching and learning but it is being implemented since a few decades ago. Although, due to the pandemic, a sudden spike in the e-learning process creates many issues in the learning process for students, staff, and parents across the globe. For example, privacy issues, security problems, unfamiliarity, internet connectivity issues, and many more. It is all happening because the users of e-learning tools and devices are forced to use them without proper awareness and testing. Therefore, a globally accepted policy is needed to reduce these problems. Therefore, it is strongly suggested to develop TAM by the researchers and academics. Despite the fact that many researchers facing issues in selecting the EFs to develop the TAM. Therefore, this study mainly focuses on selecting all the required EFs when developing the TAM and identifying the utmost needed research direction in the near future.

This study is conducted by using a systematic review approach to collect the required data from research articles or case studies published by reputed publishers as discussed in the methodology section. And, all the EFs, research gaps, and limitations were summarized in the Literature review section.

According to table 1, there are many EFs influencing while developing TAM for e-learning and it is concluded to include utmost usable factors to increase the validity of the TAM. Namely, computer self-efficacy, system quality, content quality, the user (staff and student)-friendliness of the system, user awareness of the system, academic motivation, user satisfaction, e-retention, the usefulness of the system, self-confidence, technical support, computer anxiety, social norm, security, privacy, the severity of the pandemic, challenges, and user characters.

Similarly, in the same table 1, it is found that there are some possible future research directions without some limitations as follows,

- Developing VR and augmented reality e-learning tools for practical subjects.
- Understand the use of e-learning from qualitative perspectives through the interview or focus group discussions. Sample must be large from vast region.
- Researchers need to conduct for teaching staff to understand their needs for e-learning.

- Game-based educational tools can be developed to assess school students' e-learning activities.

For all the above suggested research gaps, data must be collected globally within a long period of time frame in both public and private educational institutes. And, all the above researches must try to include the EFs discussed above for the better generalization of results.

Apart from the above, there were a few limitations that arose during this study, such as less number of articles published after the pandemic and cannot access many articles due to closed access.

Conclusion

E-Learning is one of the utmost prominent essential of human development after the pandemic as it significantly helps to reduce the spreading. Therefore, it is the responsibility of the researchers and academicians to develop a globally accepted policy for better e-learning practice. In that sense, this study uses a systematic review process to find the utmost useful EFs for TAM, where the TAM makes a way to reduce issues arising in the e-learning process and those EFs mentioned in the results and discussion section. Therefore, EFs must include not only student perspectives but also staff and parents, similarly, EFs must include not only user-friendliness, system quality, content quality, satisfaction, and self-efficacy but also technical support, anxiety, privacy, and security. Furthermore, the same study analyzes and suggested the most required future research direction for TAM for E-learning such as, Developing VR and augmented reality e-learning tools, understand the use of e-learning from qualitative perspectives through the interview or focus group discussions, and Game-based educational tools. In addition to these, data must be collected globally within a long period of time frame in both public and private educational institutes.

References

1. Al-Azawei, A., Parslow, P., & Lundqvist, K. (2017). Investigating the effect of learning styles in a blended e-learning system: An extension of the technology acceptance model (TAM). *Australasian Journal of Educational Technology*, 33(2), 1–23. <https://doi.org/10.14742/ajet.2741>
2. Al-hawari, M. A., & Mouakket, S. (2010). The influence of technology acceptance model (TAM) factors on students' e-satisfaction and e-retention within the context of UAE e-learning. *Education, Business and Society: Contemporary Middle Eastern Issues*, 3(4), 299–314. <https://doi.org/10.1108/17537981011089596>
3. Alassafi, M. O. (2021). E-learning intention material using TAM: A case study. *Materials Today: Proceedings*, xxx. <https://doi.org/10.1016/j.matpr.2021.09.457>
4. Baber, H. (2021). Modelling the acceptance of e-learning during the pandemic of COVID-19-A study of South Korea. *The International Journal of Management Education*, 19, 100503.
5. Cakir, R. (2014). EXPLORING THE FACTORS INFLUENCING E-LEARNING OF TURKISH EFL LEARNERS THROUGH TAM. *TOJET: The Turkish Online Journal of Educational Technology*, 13(3), 79–87.
6. Chuttur, M. (2009). Overview of the Technology Acceptance Model: Origins, Developments and Future Directions. *Sprouts: Working Papers on Information Systems*, 9(37), 1–23.

- <https://doi.org/10.1021/jf001443p>
7. Farooq, A., Ahmad, F., Khadam, N., Lorenz, B., & Isoaho, J. (2020). The impact of perceived security on intention to use e-learning among students. *Proceedings - IEEE 20th International Conference on Advanced Learning Technologies, ICAALT 2020*, 360–364. <https://doi.org/10.1109/ICALT49669.2020.00115>
 8. Gamble, C. (2017). Exploring EFL University Students' Acceptance of E learning Using TAM. *Humanities Review*, 22, 23–37.
 9. Ibrahim, R., Leng, N. S., Yusoff, R. C. M., Samy, G. N., Masrom, S., & Rizman, Z. I. (2018). E-learning acceptance based on technology acceptance model (TAM). *Journal of Fundamental and Applied Sciences*, 9(4S), 871. <https://doi.org/10.4314/jfas.v9i4s.50>
 10. Jimenez, I. A. C., García, L. C. C., Marcolin, F., Violante, M. G., & Vezzetti, E. (2021). Validation of a tam extension in agriculture: Exploring the determinants of acceptance of an e-learning platform. *Applied Sciences (Switzerland)*, 11(10). <https://doi.org/10.3390/app11104672>
 11. Jimenez, I. A. C., García, L. C. C., Violante, M. G., Marcolin, F., & Vezzetti, E. (2021). Commonly used external tam variables in e-learning, agriculture and virtual reality applications. *Future Internet*, 13(1), 1–21. <https://doi.org/10.3390/fi13010007>
 12. Kayali, M., & Alaaraj, S. (2020). Adoption of Cloud Based E-learning in Developing Countries: A Combination of DOI, TAM and UTAUT IJCMIT IJCMIT International Journal of Contemporary Management and information Technology Adoption of Cloud Based E-learning in Developing Countries: A Combina. *International Journal of Contemporary Management and Information Technology*, 1(1). www.ijcmit.com
 13. Khafit, A., Sulastri, S., & Fauzan, S. (2020). Technology Acceptance Model (TAM): Measurement Of E- Learning Use by Accounting Students at Malang State University. *Asia Pacific Journal of Management and Education*, 3(3), 64–72. <https://doi.org/10.32535/apjme.v3i3.969>
 14. Kurdi, B. Al, Alshurideh, M., Salloum, S. A., Obeidat, Z. M., & Al-dweeri, R. M. (2020). An empirical investigation into examination of factors influencing university students' behavior towards elearning acceptance using SEM approach. *International Journal of Interactive Mobile Technologies*, 14(2), 19–41. <https://doi.org/10.3991/ijim.v14i02.11115>
 15. Kusumadewi, A. N., Lubis, N. A., Prastiyono, R., & Tamara, D. (2021). Technology Acceptance Model (TAM) In The Use of Online Learning Applications During The Covid-19 Pandemic For Parents of Elementary School Students. *Edunesia : Jurnal Ilmiah Pendidikan*, 2(1), 272–292. <https://doi.org/10.51276/edu.v2i1.120>
 16. Mailizar, M., Almanthari, A., & Maulina, S. (2021). Examining teachers' behavioral intention to use e-learning in teaching of mathematics: An extended tam model. *Contemporary Educational Technology*, 13(2), 1–16. <https://doi.org/10.30935/CEDETECH/9709>
 17. Mailizar, M., Burg, D., & Maulina, S. (2021). Examining university students' behavioural intention to use e-learning during the COVID-19 pandemic: An extended TAM model. *Education and Information Technologies*, 26(6), 7057–7077. <https://doi.org/10.1007/s10639-021-10557-5>
 18. Mousa, A. H., Aljshamee, M., Mohammed, A. H., Mousa, S. H., Mousa, S. H., & Obaid, H. A. (2020). A systematic literature review: Measuring user acceptance models in e-learning adopted in higher education institutes. *AIP Conference Proceedings*, 2290(December). <https://doi.org/10.1063/5.0027409>
 19. Patricia Aguilera-Hermida, A. (2020). College students' use and acceptance of emergency online learning due to COVID-19. *International Journal of Educational Research Open*, 1(July),

100011. <https://doi.org/10.1016/j.ijedro.2020.100011>
20. Salloum, S. A., Qasim Mohammad Alhamad, A., Al-Emran, M., Abdel Monem, A., & Shaalan, K. (2019). Exploring students' acceptance of e-learning through the development of a comprehensive technology acceptance model. *IEEE Access*, 7, 128445–128462. <https://doi.org/10.1109/ACCESS.2019.2939467>
 21. Spindler, K. P. (2007). How to Write a Systematic Review. *CLINICAL ORTHOPAEDICS AND RELATED RESEARCH*, 455, 23–29. <https://doi.org/10.1097/BLO.0b013e31802c9098>
 22. Sukendro, S., Habibi, A., Khaeruddin, K., Indrayana, B., Syahrudin, S., Makadada, F. A., & Hakim, H. (2020). Using an extended Technology Acceptance Model to understand students' use of e-learning during Covid-19: Indonesian sport science education context. *Heliyon*, 6(11), e05410. <https://doi.org/10.1016/j.heliyon.2020.e05410>
 23. Vandana, N. (2020). E-Learning during a global pandemic. *Asian Journal of Distance Education*, 15(1), 189–195.
 24. Zalat, M. M., Hamed, M. S., & Bolbol, S. A. (2021). The experiences, challenges, and acceptance of e-learning as a tool for teaching during the COVID-19 pandemic among university medical staff. In *PLoS ONE* (Vol. 16, Issue 3). <https://doi.org/10.1371/journal.pone.0248758>
 25. Zarafshani, K., Solaymani, A., D'Itri, M., Helms, M. M., & Sanjabi, S. (2020). Evaluating technology acceptance in agricultural education in Iran: A study of vocational agriculture teachers. *Social Sciences & Humanities Open*, 2(1), 100041. <https://doi.org/10.1016/j.ssaho.2020.100041>

COVID-19 PANDEMİYASI ŞƏRAİTİNDƏ İŞÇİLƏRİN ƏMƏK DAVRANIŞI VƏ ƏMƏYƏ

ADAPTASIYASI PROBLEMLƏRİ

Sadiqov Murad

Azərbaycan Dövlət İqtisad Universiteti

msadiqov908@gmail.com

Xülasə

COVID-19 dekabr 2019-da Çinin Vuhan şəhərində meydana gəlmiş və yayılmağa başlamasından bir müddət sonra Ümumdünya Səhiyyə Təşkilatı tərəfindən pandemiya elan edilmişdir. Covid-19-un 2020-in martında Azərbaycan Respublikasında yayılmağa başlaması ilə birlikdə cəmiyyətin həm sosial həyatında, həm də iş həyatında önəmli dəyişikliklər olmuşdur. Dövlət tərəfindən sət karantin rejimi elan edilmiş, qadağalar tətbiq edilmiş, pandemiya öncəsində olan həyatımızdakı vərdişlərimiz dəyişmişdir. Pandemiya bir çox sahələrə olduğu kimi, iş həyatına və əmək bazarına da ciddi təsir göstərmişdir. Covid-19'un iş həyatına ən böyük təsiri işçilərin sağlamlığı və təhlükəsizliyi tədbirlərinin dəyişdirilməsi və artırılmasıdır. Virusun sürətlə yayılması və ölümcül olması səbəbilə iş yerlərində yeni çalışma sistemləri gətirilmiş, tədbirlər ilə yeni iş rejiminə keçilmişdir. Əmək münasibətlərində öz mənfi təsirini göstərən bu virus səbəbindən işçilər evdən işləməli oldular, bir çox işçilər işini itirmək, iş saatlarının azalması, əmək haqqında azalmalar, istirahət və məzuniyyət götürməkdə çətinliklər və s problemlərlə qarşılaşdılar. Bu məqalədə pandemiyanın əmək davranışına və əməyə adaptasiya prosesinə təsiri araşdırılmış, təhlil edilmiş və nəticələr əldə edilmişdir. Tədqiqatın bir çox sahələrdə istifadə edilə bilməsi, onun daha dəqiq və düzgün aparılması üçün analizlərdən istifadə olunmuş və bu analizlər nəticəsində müxtəlif nəticə və təkliflər ortaya çıxmışdır.

Açar sözlər: Əmək bazarı, adaptasiya, Covid-19, əmək münasibətləri.

Summary

COVID-19 occurred in Wuhan, China on December 19, 2019 and was declared a pandemic by the World Health Organization shortly after it began to spread. With the spread of Covid-19 in the Republic of Azerbaijan in March 2020, there have been significant changes in both the social and business life of the society. The government has declared a strict quarantine regime, imposed bans. The pandemic, as in many other areas, has had a serious impact on working life and the labor market. The biggest impact of Covid-19 on working life is changing and employee health and safety measures. Due to the rapid spread of the virus, new work systems have been introduced in the workplace, and a new mode of operation has been introduced. Due to this virus, which has a negative impact on labor relations, workers have to work from home, many workers have lost their jobs, reduced working hours, reduced work hours, difficulties in taking vacations and leave, and so on. This article examines the impact of the pandemic on labor behavior and the process of adaptation to labor, analyzes and draws conclusions. Analyzes have been used to make the research applicable in many areas, to make it more accurate and correct, and as a result of these analyzes, various conclusions and recommendations have emerged.

Keywords: Labor market, adaptation, Covid-19, labor relations.

Giriş

Mövzunun aktuallığı: COVID-19 pandemiyası bəşəriyyəti gözlənilmədiyi bir zamanda vurdu. Elm və texnologiyanın göz qamaşdıran ölçülərdə inkişaf etdiyi bir vaxtda pandemiya həyatı gözlənilməz sürətdə sarsıtdı və əhalinin sağlamlığına həm ruhi, həm də fiziki cəhətdən təsir göstərdi. Dünyada milyardlarla insan evlərinə qapandı və bəzi sektorlarda iqtisadi fəaliyyət dayandı. Ardıcıl tələb və təklif şokları istehsaldan istehlaka, nəqliyyatdan təchizat zəncirlərinə, ticarətdən maliyyəyə qədər bütün sahələrdə dalğalanmalara və daralmalara səbəb oldu. Pandemiyanın nəticələrini analiz etdiyimiz zaman ümumi iqtisadiyyata təsirinin səviyyələrini görə bilərik. Görünür ki, iqtisadiyyata bu mənfi təsirlər hələ uzun zaman davam edəcəkdir. Pandemiya səbəbindən bir çox sektorlarda fəaliyyət qismən məhdudlaşdırıldı, bəzi sahələrdə fəaliyyət isə tamamiylə dayandırıldı. Bu da öz növbəsində bütün dünyada pandemiyanın təsirinin azaldılması üçün tədbirlərin görülməsinə əsas verdi. Bu pandemiyanın ümumi iqtisadiyyata və əmək bazarına təsirinin səviyyəsini müəyyənləşdirmək o qədər də asan deyil. Ona görə ki, bu epidemiyanın nə zaman aradan qalxacağı, vaksinasıya prosesinin nə vaxt başa çatacağı məlum deyil.

Yaradılan ssenarilər peyvəndin kəşfinə görə müəyyən edilərkən, dünya ölkələri uzun müddətdir ki, ilk dəfə nə edəcəklərini bilmirlər. Bu araşdırmanın məqsədi COVID-19 pandemiyasının iş həyatına, əmək vərdişlərinə, əmək davranışına və işçilərin əməyə adaptasiyasına təsirlərinin nə olacağını araşdırmaqdır.

Tədqiqatın əsas məqsədi: Tədqiqatın əsas məqsədi pandemiya dönəmində əmək davranışı və əməyə adaptasiya prosesini nə dərəcədə dəyişdirdiyini öyrənməkdir.

Tədqiqatın vəzifəsi: Tədqiqatın vəzifəsi pandemiya dönəmində əmək davranışını idarə etməyin nəzəri əsaslarını müəyyənləşdirmək, işə adaptasiyanın vəziyyətini təhlil etmək, adaptasiya üçün innovativ metodlar inkişaf etdirmək, dünya ölkələrinin təcrübələrinə nəzər salmaqdır.

Tədqiqatın metodologiyası: Tədqiqat zamanı tədqiqatın obyektinə və predmetinə kompleks yanaşmadan, idrakın ümumi elmi metodlarından (induksiya, deduksiya, müqayisə, təhlil, sintez, ümumiləşdirmə), habelə müqayisəli statistik və dinamik təhlil metodlarından, reqressiya və korrelyasiya, ekonometrik modelləşdirmə, mücərrəd-məntiqi üsullardan istifadə edilmişdir.

Tədqiqatın məhdudiyətləri: Tədqiqatın məhdudiyətləri davam edən bir pandemiya səbəbilə gələcəklə bağlı proqnozların verilə bilməməsi, əmək bazarında stabilliyin olmaması ilə əlaqədar qeyri-müəyyənlikdir.

Tədqiqat ilə bağlı əsas istinad olunan mənbələr: Əsas informasiya bazası pandemiya başlayandan bəri nəticələrin təhlil olunduğu hesabatlar, məqalələr və statistik məlumatlardır.

Əmək davranışı və əməyə adaptasiya

Müasir müəlliflərin əksəriyyəti əmək davranışını iqtisadi davranış növlərindən biri hesab edirlər. Eyni zamanda, əmək davranışının dəqiq tərfi hələ formalaşmamışdır. Üstəlik, bu anlayışın məzmunu və sərhədlərinin müəyyən edilməsi ilə bağlı heç bir razılaşma yoxdur. Bəzi MDB ədəbiyyatlarında hələ də sovet ənənəsinə uyğun olaraq əmək davranışının əslində əmək fəaliyyəti ilə eyniləşdirildiyi anlayışlar mövcuddur (Чекмарева, Россошанский 2016). Yaxud “əmək davranışı” və “əmək” anlayışları müəyyən edilir. Məsələn, Şatalova özünün “əmək potensialı”nın təqdim etdiyi başqa bir konsepsiya vasitəsilə “əmək” davranışı” anlayışının özünü də açır (Шаталова, 2003). Öz növbəsində, Попов “insan ehtiyaclarını” ödəmək ehtiyacının hədəf elementini təqdim edərək, bu yanaşmanı bir qədər düzəldir, lakin onun mahiyyətini dəyişmir (Попов, 2014).

Bir sıra yerli müəlliflər Qərb ənənəsinə sadıq qalaraq, əmək bazarında davranış və əmək davranışından fərqli anlayışlar kimi danışırlar (Козина 1997; Константиновски, Вознесенская, Чердниченко 2013). Öz mülahizələrində onlar əmək bazarı davranışının məşhur Qərb konsepsiyasına əsaslanırlar (Bewley 2003; Gallen & Mulligan 2013). Eyni zamanda, xarici müəlliflər tez-tez əmək bazarında müxtəlif qrupların davranışını, məsələn, əmək miqrantlarının və yerli əhalinin (Thierfelder & Shiells, 1997), yaşlı işçilərin (Honig & Hanoch 1980), işsizlərin davranışını (Muffels & Vriens, 1991), təşkilati vətəndaş davranışını (Rebzuev, 2009), istehsal davranışını (Economic Sociology, 2006), işçi davranışını (Spacey, 2018) nəzərə alırlar.

Sxematik olaraq, bir işçinin adaptiv əmək davranışı modeli uyğunlaşmanın psixofiziki, sosial və iqtisadi yollarının birləşməsi kimi təqdim edilə bilər. Bu uyğunlaşma mexanizmləri arasında davamlı əlaqənin hərtərəfli təhlili böyük maraq doğurur, lakin bu, şəxsiyyət tiplərinin, sosial və iqtisadi davranış növlərinin müəyyən edilməsi daxil olmaqla geniş miqyaslı tədqiqat tələb edir. Buna görə də, bu məqalədə işçilərin uyğunlaşmasının yalnız iqtisadi modelləri nəzərdən keçiriləcəkdir.

Əmək davranışını yalnız struktur-funksional yanaşma nöqtəyi-nəzərindən nəzərdən keçirmək üçün kifayət qədər ümumi məişət ənənəsi mövcuddur. Belə ki, “Əmək sosiologiyası” nəzəri və tətbiqi izahlı lüğətində əmək davranışı əmək fəaliyyəti subyektinin xaricdən müşahidə olunan hərəkətləri, onların konkret ardıcılıqla hərəkətləri kimi müəyyən edilir. Eyni zamanda, daha sonra bu lüğət girişində əmək davranışında tənzimlənən və tənzimlənməyən komponentlərin fərqləndirildiyi qeyd olunur və iddia olunur ki, əmək davranışının sosioloji tədqiqində, bir qayda olaraq, əmək davranışının faktiki şərtləri və

nəticələri, təşkilatın maraqları, işçilərin fərdi və ya qrup maraqları nöqtəyi-nəzərindən təhlilə məruz qalırlar.

Fikrimizcə, institusional aspekt (tənzimlənən və tənzimlənməyən) əlbəttə ki, vacibdir, lakin iş dünyasında gündəlik təcrübələr də vacibdir (Кулькова, 2008). Aydın ki, əmək davranışının öyrənilməsinə sosiologiyada mövcud olan yanaşmaları sintez edərək, metodoloji bazanı genişləndirmək lazımdır. Beləliklə, Temnitsky məqaləsində əmək davranışının təhlilinə beş mümkün yanaşma müəyyən edir: struktur-funksional (1), sosial mexanizm modeli (2), iqtisadi insan modeli (3), Popov və Solovieva əmək davranışını dörd hissəyə bölürlər: inteqrasiya (1), funksional (2), proses (3) və motivasiya (4) (Попов, Соловьева 2017: 6).

Bir işçinin şəxsi xüsusiyyətlərinin (keyfiyyətlərinin) bütün spektri, işçinin şəxsiyyətlərarası, istehsalat, peşə münasibətlərinə daxil olma sürətini müəyyən edən (yavaşlaşdıran və ya sürətləndirən) əmək uyğunlaşmasının daxili amillərinin vəhdəti kimi çıxış edir. Beləliklə, məsələn, eyni dərəcədə peşəkar təlim keçmiş işçilər fərqli əmək məhsuldarlığına malikdirlər. Müvafiq olaraq, işçinin uyğunlaşma qabiliyyəti insanın fərdi psixi fərqliliyindən asılıdır. Bir işçinin yüksək uyğunlaşma qabiliyyəti bir insanın psixi xüsusiyyətləri ilə onun peşəkar xüsusiyyətləri arasında uyğunluq olduqda baş verir.

Bir işçinin iqtisadi uyğunlaşması praktiki maraq və maksimumlaşmanın mövcudluğunu, məqsədlərə çatmaq üçün səylərin səfərbər edilməsini əhatə edir. Bu meyarlara əsasən iqtisadi tənzimləmənin aşağıdakı modellərini ayırmaq olar:

Cədvəl 1: İqtisadi tənzimlənmənin modelləri

Model	Praktik marağın olması	Məqsədlərə çatmaq üçün maksimum səy göstərmək
Utilitarizm	+ (hedonizm)	+ (maksimum əmək)
Paternalizm	+ (hedonizm)	- (minimum əmək)
İrrasionalizm	- (asketizm)	+ (maksimum əmək)
İnfantilizm	- (asketizm)	- (minimum əmək)
Müxalif	+ / -	+ / -

Mənbə: <http://static.bsu.az>

Bu modellər, əlbəttə ki, təmiz formada idealdır. Bununla belə, sosioloji tədqiqatın köməyi ilə işçilərin müəyyən sosial qruplarının əmək münasibətləri sistemində inteqrasiyasının xüsusiyyətlərinin aydınlaşdırılmasından sonra model qrupları üzrə işçilərin bölgüsünü müəyyən etmək mümkün görünür. Adaptasiya iki tərəf arasında qarşılıqlı əlaqə kimi qəbul edilməlidir. Bir tərəfdən, yeni işə qəbul edilmiş şəxs şüurlu və müstəqil şəkildə bu seçimi edir, digər tərəfdən isə rəhbərin təmsalında təşkilat bu şəxsi işə götürməklə, ona müəyyən vəzifələr verməklə müəyyən öhdəliklər götürmüşdür. Təşkilat yeni işçidən konkret iş funksiyasını effektiv yerinə yetirməsini gözləyir və o, öz növbəsində onun ehtiyaclarının ödənilməsini gözləyir.

Yeni işə başlayan şəxs avtomatik olaraq yeni təşkilatı münasibətlər sistemində daxil olur, eyni zamanda birdən çox vəzifə tutur. Onların hər birinin müəyyən tələbləri və sosial normaları var ki, bu və ya digər şəkildə insanın əmək kollektivindəki rolunu müəyyən edir: həmkar, rəhbər və ya təcəlliyində olan, ictimai işlərə cavabdeh olan və s.

Bir insanın təşkilatda yeni iş yerinin tələblərinə uyğunlaşması aşağıdakıları əhatə edir:

- təşkilatın işçisinin daha məhsuldar işləməsi üçün imkanların yaradılması;
- təşkilatın komandasına və qeyri-rəsmi sosial dairəyə daxil olmaq;
- işçinin müəyyən edilmiş təşkilatı mədəniyyətin əsas tələblərini qəbul etməsi və təşkilatda qəbul edilmiş davranış qaydalarına riayət etməsi.

Müəssisədə kadrların uyğunlaşdırılması sisteminin formalaşdırılması və tətbiqi kadrların müəssisənin fəaliyyət şəraitinə səmərəli uyğunlaşmasını təmin etmək üçün nəzərdə tutulmuşdur, bunun nəticəsində kadrlar yeni peşəkar mühitə və sosial birliyə daxil olur, peşəkar kadrların mənimsənilməsini təmin edir.

Müəssisədə kadrların uyğunlaşdırılması sisteminin formalaşdırılması və tətbiqindən gözlənilən nəticələr kadr dəyişikliyinə azalması və fəaliyyətin səmərəliliyinin ümumi artımıdır.

Azərbaycanda əmək bazarı və onlayn iş rejimi

2019-cu ildə Azərbaycanın işçi qüvvəsində iştirak səviyyəsi əmək qabiliyyətli əhalinin (15+ yaş) 70,7%-ni təşkil edib. Azərbaycanda özünüməşğulluq geniş yayılıb və 2019-cu ildə ümumi məşğulluğun 66,6%-ni təşkil etmişdir. Eyni zamanda, qeyri-rəsmi məşğulluğun yüksək nisbəti davam edir (işçilərin yalnız 32%-nin əmək müqaviləsi var) və həssas məşğulluq 2019-cu ildə 54,3% təşkil edib (ETF, 2020).

Azərbaycanda işsizlik 2019-cu ildə davamlı olaraq 4,8%-ə qədər azalıb, baxmayaraq ki, qadınlar arasında işsizlik kişilərdən (müvafiq olaraq 5,7% və 4,0%) daha yüksək olaraq qalır (ETF, 2020). 2017-ci ildə gənclərin cəmi 23%-i NEET (Təhsil və ya Təlimdən başqa) kimi xarakterizə edilib və ədəbiyyat onların əsasən qadınlar olduğunu göstərir. Dövlət Məşğulluq Xidməti yalnız dövlət sektorunda vakansiyalar təklif edə bilər, yəni dövlət qurumları əmək bazarında bütün məşğulluq imkanlarını təqdim edə bilməz. Beləliklə, gənclərin əksəriyyəti şəxsi əlaqələrdən istifadə edərək iş tapmağa çalışır; 2016-cı ildə bir işçi qüvvəsi sorğusu göstərdi ki, gənclərin 35%-i öz işini ailəsi və ya dostları vasitəsilə tapıb (Jaouani, 2020).

Xidmət sektoru ümumi məşğulluğun 49,3%-ni təşkil edir, Azərbaycanda bütün məşğulluğun üçdə birini kənd təsərrüfatı (36,0%), ikinci yeri sənaye sektoru (14,7%) tutur. Maraqlıdır ki, neft və qaz iqtisadi artım üçün həlledici rol oynasa da, sektorda işçi qüvvəsinin yalnız 1,1%-i işləyir (İLO, 2016). İnkişaf sektorları tikinti (7,2%), maliyyə, daşınmaz əmlak və İKT sektoru kimi müəyyən edilir (Hampel-Milagrosa, 2019). Son üç sektor ümumi məşğulluğun cəmi 3,7%-ni təşkil etsə də, onların Azərbaycanda böyüyən və çiçəklənən sektorlar olduğu deyilir (Nordeatrade, 2021). Bununla belə, beyin axını məsələsi xüsusilə mühacirət etməyi seçən peşəkarların çatışmazlığı olan IT sektorunda mövcuddur (Ermson, 2019).

2017-ci ildə yaşı 25-dən yuxarı olan Azərbaycan əhalisinin 88,5%-i ən azı tam orta təhsil alıb. 2019-cu ildə ali təhsilə ümumi qəbul nisbəti 32% təşkil edib. ETF, 2019-cu ildə tam orta məktəb tələbələrinin 47,2%-nin peşə təhsili və təlimi (VET) proqramlarına daxil olduğunu bildirmişdir (Dünya Bankı, 2020). 15-29 yaşlı gənclər arasında əmək bazarı ilə davamlı bacarıq uyğunsuzluğu var. Son sorğuda işçi qüvvəsinin 56%-nin öz bacarıq və ixtisaslarına uyğun işdə olduğu, 7%-nin mövqelərinin qismən uyğunlaşdığını, 37%-nin isə 2016-cı ildə ixtisasından kənar işlədiyini bildirilmişdir (Hampel-Milagrosa, 2020). Azərbaycanda bizneslərini genişləndirmək istəyən Aİ şirkətlərinin yalnız 21%-i ixtisaslı işçilərdən razı qalıb, 45%-i isə peşə təhsilinin qeyri-qənaətbəxş olduğunu bildirib.

Bu respondentləri ən çox narahat edən məsələ təhsil sistemlərinin rəqəmsallaşdırılmasının aşağı səviyyədə olmasıdır. Bu problemlərin bəzilərinin həllinə yönəlmiş siyasət cavablarına onların iş keçidini asanlaşdırmaq üçün gənclər arasında bacarıqların, karyera yönümünün və sahibkarlığın inkişafına kömək edən “Azərbaycan Gəncliyi 2016-2021” Dövlət Proqramı daxildir (Ermson, 2019).

Azərbaycan CISCO Rəqəmsal Hazırlıq İndeksində 141 iqtisadiyyat arasında 61-ci yerdədir. Onun başlanğıc mühiti və texnologiyanın mənimsənilməsi əsas zəif cəhətlər hesab olunur. 2018-ci ilə olan məlumata görə, bütün ali təhsil məktəblərinin məzunlarının 23,5%-i STEM proqramlarını tamamlayıb və bununla da IT sektoru üçün insan kapitalı potensialını asanlaşdırıb. Ümumdünya Beynəlxalq Telekomunikasiya İttifaqının (BTİ) məlumatına görə, 2019-cu ildə Azərbaycanda əhalinin 81,1%-i internetdən istifadə etmişdir (ETF, 2020).

İKT bacarıqlarına hökumət tərəfindən son dövrlərdə daha çox diqqət yetirilir. Məsələn, 2016-2025-ci illər üçün Telekomunikasiya və İnformasiya Texnologiyalarının İnkişafına dair Yol Xəritəsi rəqəmsal bacarıqların təşviqinə, “elektron məktəblərin” inkişafına və müəllimlər üçün İKT üzrə təlimlərin yaradılmasına həsr olunub. Nəticədə, Təhsil Nazirliyi orta təhsil kurikulumunda kodlaşdırma və proqramlaşdırma dillərini və onlayn öyrənmə sistemini tətbiq edib.

Yol Xəritəsi yerli infrastrukturun inkişafının dəstəklənməsi, bizneslərin cəlb edilməsi ilə texnologiya təhsilinin təkmilləşdirilməsi və İKT sektorunda bilik və bacarıqların artırılması (o cümlədən həssas

qrupların daxil edilməsi) prioritetlərini müəyyən edir - bütün bunlar gələcək inkişaf üçün vacibdir. Hökumət Azərbaycanda iqtisadiyyatın rəqəmsallaşdırılmasının inkişafına dəstək vermək üçün Birləşmiş Millətlər Təşkilatının İnkişaf Proqramı kimi beynəlxalq təşkilatlarla da əməkdaşlıq edir (Muradov, 2020).

Azərbaycanda distant, özünüməşğulluq, outsorsinq və internetdə sərbəst iş kimi qeyri-ənənəvi iş və məşğulluq formaları getdikcə daha çox yayılmışdır. Bununla belə, bu cür işlər aralıq və qısamüddətli olur. Bu, onlayn platforma işinə də aiddir. Toplanmış sübutlara əsasən, son illərdə onlayn platforma işində nəzərəcarpacaq inkişaf müşahidə edilsə də (məsələn, Azərbaycan platformalarının yaranması ilə göstəriləni kimi), onun yayılması Azərbaycanda ümumiyyətlə aşağıdır və digər qonşu və Avropa ölkələrindən geri qalır.

Buna bir çox amillər təsir edir, o cümlədən fərdi məşğulluq və sərbəst iş üçün tənzimləmə fonu, texnologiyanın mənimsənilməməsi və genişzolaqlı internetə daxil olma bunlardan bir-neçəsidir (Muradov, 2020).

Platforma işi ilə bağlı heç bir kəmiyyət məlumatı olmasa da, özünüməşğulluq və sərbəst iş haqqında mövcud məlumatlardan bəzi fikirlər əldə etmək olar. Azərbaycanda əmək qabiliyyətli əhalinin təxminən 66,6 faizi özünüməşğulluqla məşğuldur. Dövlət Statistika Komitəsinin məlumatlarına əsaslanan hesablamalara görə, işlərin böyük faizi kənd təsərrüfatı sektorundadır, Azərbaycanda özünüməşğulların 17%-i internetdən iş, 33%-i isə biznes məqsədləri üçün istifadə edir. Bu, rəsmi onlayn platforma işçilərinin müəyyən edilə biləcəyi əhalini azaldır.

Bundan başqa, bəzi hesablamalara görə, 2017-ci ildə Azərbaycanda ən azı 200000 nəfər frilanser kimi fəaliyyət göstərirdi. Digər hesablamalara görə, 2022-ci ildə bu rəqəm 675000 nəfərə çata bilər. Lakin bu rəqəmləri təsdiqləyən heç bir rəsmi ictimai statistik məlumat yoxdur. Başqa bir mənbəyə görə, Azərbaycanda adambaşına frilanserlərin faizi (0,22%) 2018-ci ildə MDB ölkələri arasında ən aşağı göstəricidir (Xəlilov, 2020).

2015-ci ildə milli valyutanın ucuzlaşması və dövlət şirkətlərinin işçilərinin maaşlarının azaldılması kimi digər məsələlər də beynəlxalq müştərilər üçün frilanser işlərin cəlbediciliyini artıraraq, əməkhaqqının daha stabil şəkildə ödənilməsinə təmin etməyə başladılar (Echo, 2017). Üstəlik, COVID-19 pandemiyası platformalar vasitəsilə təqdim edilən bəzi yerlərdə xidmətlər (xüsusən də taksi xidmətləri) əhəmiyyətli dərəcədə zərər görsə də, uzaqdan platforma işi üçün (blokajlar və ənənəvi iqtisadiyyatda işsizliyin artması səbəbindən) xüsusilə həvəsləndirici olmuşdur.

Azərbaycanlı işçilər həm lokal, həm də xarici internet platformalarından istifadə edirlər. Azərbaycanın paytaxtı Bakıda Uber, Bolt və Wolt kimi tanınmış beynəlxalq yerli xidmət platformaları fəaliyyət göstərir. Təəssüf ki, şirkətlər xidmət göstərmək üçün proqramlarından istifadə edən sürücülərin sayını açıqlamır.

Bu arada, Azərbaycanın ev xidmətləri platforması - cagir.az - 80-dən çox işçiyə, bağlama çatdırılması platforması - Runner isə 2019-cu ilin martına 30 qeydiyyatdan keçmiş kuryerə malikdir (xüsusilə pandemiya zamanı çatdırılma xidmətlərinin aktuallığını nəzərə alsaq, bu say yəqin ki, artıb).

Bundan əlavə, yemək və ya bağlama çatdırılması və ev xidmətləri kimi xidmətlər üçün müxtəlif yeni start-uplar/platformalar yaranır. Buna misal olaraq foodorder.az, fooderos.az, hungry.az və nuush.az qida çatdırılma platformalarını, müxtəlif nəqliyyat, çatdırılma və ev xidmətləri üçün blink.az saytlarını göstərmək olar. Lakin onların hər biri üzrə işçilərin sayı çox deyil: məsələn, nuush.az-da mövcud olan məlumatda 18 işçi göstərilir, hungry.az-da isə 50-150 işçi var. Platforma işinin elementini əhatə edən çatdırılma xidmətləri üçün belə modelin populyarlığı COVID-19 kontekstində daha çox populyarlıq qazanıb.

Azərbaycandan olan onlayn platforma işçiləri Freelancer.com, Upwork, Proz və digərləri kimi beynəlxalq rus və ingilis dillərində distant iş platformalarında da iştirak edirlər. Yerli Azərbaycan uzaqdan iş platforması - Freekwork - bizim təhlilimiz zamanı hazırlanmaqda idi və istifadəyə verilməsi 2022-ci ilə planlaşdırılır. Onun yaradıcıları Qərb və Rusiya onlayn əmək platformaları ilə azərbaycanlı işçilər və müştərilər üçün rəqabət aparmağı hədəfləyirlər. Bununla belə, azərbaycanlılar arasında bu cür platforma işinin yayılması digər MDB ölkələrinə nisbətən xeyli aşağıdır. Azərbaycanda bu fenomenlə

bağlı məlumatın olmamasının əsas səbəbi də bu ola bilər. Sosial media şəbəkələrində frilanser qruplarının mövcudluğundan göründüyü kimi, yüksək ixtisaslı freelancerlər əmək platformalarından kənar da həyata keçirilir (Həsənov, 2020).

Azərbaycanda veb-əsaslı platforma işinə gəlincə, azərbaycanlı işçilər arasında ən populyar platforma peşəsi İT sahəsidir. OLI-nin dörd ingilis dilində veb-əsaslı freelancing platforması üzrə məlumatlarına əsasən, azərbaycanlı işçilər arasında ən populyar platforma məşğuliyyəti proqram təminatının hazırlanması və texnologiya işi olub (Kəssi, 2019). Bununla belə, Azərbaycandan olan fəal işçilərin gündəlik sayı digər MDB ölkələrinə nisbətən nəzərəcarpacaq dərəcədə aşağıdır (məsələn, 2019-cu ilin noyabrında 320 fəal işçi proqram təminatının hazırlanması və tərcümə işində ən çox sayda idi. Şəkil 1). Bu, ən azı qismən Azərbaycanda sektorun nisbətən zəif inkişafı ilə izah oluna bilər (Mayors for Economic Growth, 2019).

Şəkil 1: Onlayn əmək indeksi verilənlər bazası, aktiv Azərbaycan platforması işçilərinin sayı

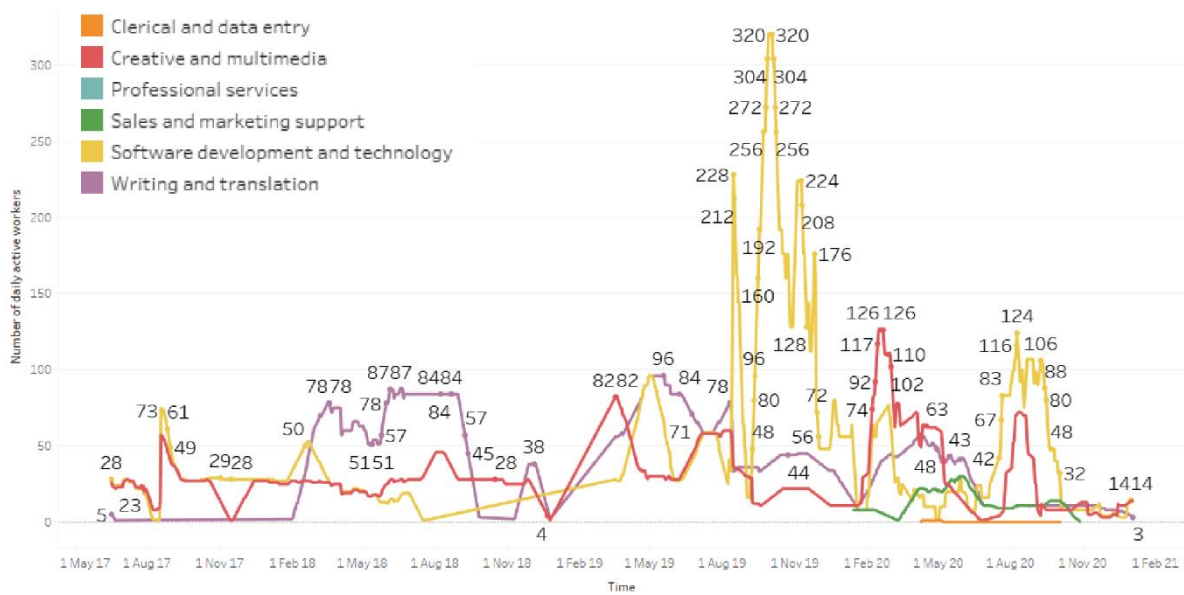

Mənbə: Online Labour Index, iLabour dataset, <https://ilostat.ilo.org/data/country-profiles/>.

Azərbaycanlı işçilər arasında ən populyar platforma peşələri baxımından Weblancer, Freelancer və Guru.com-un məlumatları oxşar tendensiyaları göstərir: proqram təminatının inkişafı və yaradıcı iş siyahılarının başında gəlir (Şəkil 2). İngilis və rus dillərində platformaların daha geniş seçimi ilə bağlı əlavə araşdırmalar göstərdi ki, Azərbaycanda işçilər həm də əmək platformalarında yazı və tərcümə, memarlıq, təhsil, musiqi yazılımları və mikro tapşırıqlar kimi digər onlayn iş növləri ilə də məşğul olurlar (Yahyalı, 2019).

Şəkil 2: Azərbaycandan olan fəal frilanserlər tərəfindən weblancer, freelancer və guru.com saytında təklif olunan xidmətlər

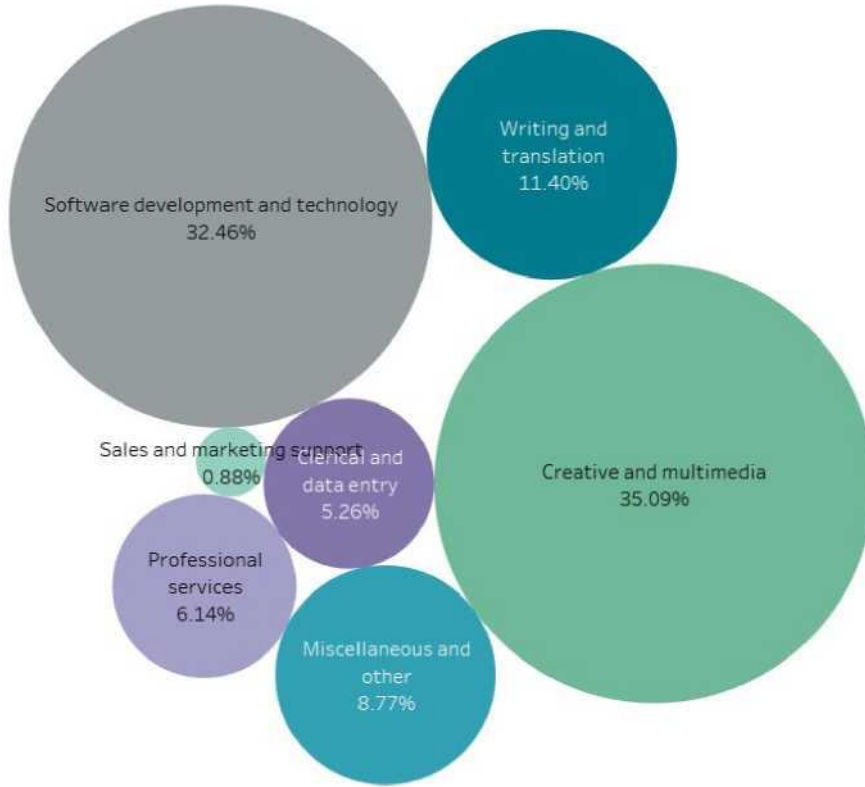

Mənbə: <https://freelancehunt.com/freelancers/map>

Yerdə platforma işinə gəldikdə, onun populyarlığı, təqdim olunan xidmətlərin çeşidi artır. Azərbaycanda həm beynəlxalq, həm də Azərbaycanın yerli platformaları fəaliyyət göstərir. Ən populyar xidmətlərə aşağıdakılar daxildir:

- Nəqliyyat. Bolt (Azərbaycanda 2017-ci ildən) və Uber kimi gəzinti proqramları taksi xidmətləri göstərən işçiləri cəlb edir.
- Qida çatdırılması xidmətlərində iş Azərbaycanda Wolt (Finlandiya), eləcə də Azərbaycan platformaları, Hungry.az və Nuuz.az və digər platformalar vasitəsilə getdikcə populyarlaşır.
- Runner Azərbaycanda bağlamaların çatdırılması xidməti təklif edən ilk şirkətdir. O, əlavə gəlirlə maraqlanan işçiləri cəlb edir və iş qrafiki və əhatə olunan sahələr baxımından çeviklik təklif edir (<https://www.runner.az/>).
- İşçilər Cagir.az vasitəsilə təmizlik, təmir işləri, masaj, gözəllik, əyləncə, ev heyvanlarına qulluq və digər xidmətlər daxil olmaqla 100-dən çox müxtəlif xidmətlər təklif edə bilərlər.

Müsaibələrdən, araşdırmalardan və platforma məlumatlarının təhlilindən toplanan məlumatlar Azərbaycan platforması işçilərinin profilləri haqqında bəzi məlumatlar verir.

Əvvəla, Azərbaycan platformasının işçiləri, digər ŞT ölkələrinə nisbətən daha çox kişilərdən ibarətdir. Weblancer.net, Freelancer.com və Guru.com saytlarında azərbaycanlı web-əsaslı işçi profillərinin təhlili göstərdi ki, onların 10%-dən az hissəsi qadınlardır. Yerli platformalar kişi sürücülər və kuryerlər üçün əhəmiyyətli dərəcədə yüksək iş imkanları təklif edir. Məsələn, müsaibə götürülmüş platforma nümayəndələrinə görə, Runner platformasının işçiləri təxminən 90% kişidir və bu faiz Bolt sürücüləri arasında daha yüksəkdir.

Digər ölkələrdə olduğu kimi, internetdə işləyən frilanserlər əsasən gənclərdir. Weblancer.net-də fəal azərbaycanlı işçi profillərinin təhlili göstərir ki, orta yaş həddi 33-dür. Çalışan işçilər üçün müqayisəli məlumat verilməsə də, yerli işçilərin orta yaşı yəqin ki, Azərbaycanın əmək qabiliyyətli əhalisinin orta göstəricilərindən aşağıdır. Bu, bir neçə müsaibədən əldə edilən sübutlarla və platforma işçiləri üçün

qeydiyyat formalarındakı məlumatlar, xüsusən tələbələrə ünvanlandığı üçün, gənc əhali arasında texnologiya fərasətini, velosipedlə çatdırılma xidmətləri halında isə fiziki hazırlıq tələb edir.

Platforma işçilərinin bacarıqlarına gəldikdə, veb-əsaslı platformalardakı ən populyar tapşırıqlar İT, yaradıcılıq və dizayn işləri, yazı, tərcümə və digər xidmətlər üzrə mütəxəssis ixtisasları tələb edir. Bununla belə, nəzərdən keçirilən platformalarda onların formal keyfiyyətləri haqqında məlumat verilmir. Peşəkar inkişaf (təlim) üçün imkanlar platformaların özləri (məsələn, Fiverr) və müxtəlif onlayn mənbələr vasitəsilə mövcuddur, lakin əsasən frilanserlərin şəxsi təşəbbüsündən asılıdır. Yerlərdə xidmətlərə gəlincə, Runner və Bolt sürücüləri ilə müsahibələr kuryerlərin əksəriyyətinin ən azı orta, ən azı bəzilərinin isə ali təhsilli olduğunu aşkar etdi ki, bu da müəyyən dərəcədə yüksək ixtisaslı işçilər məsələsini göstərir. Ancaq bu ifadələr haqqında ümumi nəticələr çıxarmaq üçün bu barədə daha dəqiq məlumat yoxdur. Demək olar ki, yerində platforma işində iş yerində təlim imkanları məhduddur.

Ümumilikdə, tapıntılar göstərir ki, həm yerində, həm də veb-əsaslı platforma işi, digər məşğulluq fəaliyyətləri və ya tədqiqatlarla birlikdə işçilərin əksəriyyəti üçün ikinci dərəcəli məşğulluq olur. Məsələn, müsahibə götürülmüş Bolt sürücüsü təcili yardım sürücüsü kimi işinə əlavə olaraq platforma vasitəsilə işləyir. Onlar bu cür əlavə işə başlayırlar, çünki proqramlar vasitəsilə işləmək rahatlıq və əlavə gəlir təklif edir.

Pandemiya dönmində əmək davranışı

Böhran dövrlərində Beynəlxalq Əmək Standartları davamlı və ədalətli bərpaya nail olmaqda layiqli əməyin həlledici roluna diqqət yetirən əsas siyasət cavabları üçün güclü zəmin yaradır. Hökumətlərin, işçilərin və işəgötürənlərin təşkilatlarının nümayəndələri tərəfindən qəbul edilən bu standartlar həm tələbatı stimullaşdıran, həm də işçiləri və müəssisələri qoruyan siyasət rıçaqlarını işə salmaqla, böyümə və inkişafa insan mərkəzli yanaşma təmin edir.

Siyasət tədbirləri iki məqsədə yönəlməlidir: Sağlamlığın qorunması tədbirləri və həm tələb, həm də təklif tərəfində iqtisadi dəstək.

- Birincisi, işçilər və işəgötürənlər və onların ailələri COVID-19-un sağlamlıq risklərindən qorunmalıdır. İş yerində və icmalar arasında genişmiqyaslı ictimai dəstək və investisiya tələb edən qoruyucu tədbirlər tətbiq edilməli və gücləndirilməlidir.

- İkincisi, məşğulluq və gəlir dəstəyinin təmin edilməsi, iqtisadiyyatın və əmək tələbinin stimullaşdırılması üçün vaxtında, genişmiqyaslı və əlaqələndirilmiş siyasət səyləri həyata keçirilməlidir. Nəzərə alınmalı olduğumuz başqa bir məqam, şirkətiniz iradə nümayiş etdirmək istəsə və uzaqdan işləməyə hazır olsa belə, ekosisteminizdə olan maraqlı tərəflərin, xüsusən də müştərilərinizin, təchizatçılarınızın və biznes tərəfdaşlarınızın nə dərəcədə eyni tezlikdə və qabiliyyətdə olmasıdır. Adaptasiya problemləri və ya bəzi təbii məhdudiyyətlər varsa, uzaqdan iş keçid daha ağırlı bir proses olacaq. Bəzi sektorların xarakterinə görə bu modeli həyata keçirmək mümkün olmaya bilər.

Digər tərəfdən, uzaqdan onlayn fəaliyyətin qəfil artması, hətta mövcud İR təcrübələri arasında uzaqdan və ya çevik işləyən şirkətlərdə, xüsusilə telekommunikasiya və sistem infrastrukturunun olmadığı regionlarda sistemin təhlükəsizliyi, şəbəkə möhkəmliyi və məlumat təhlükəsizliyi üçün böyük təsirlər göstərə bilər. Bütün bu təsirlərə görə şirkətlərin uzaqdan işləmə ilə qarşılaşdıqları kiber risklər arta bilər. Bir çox şirkət uzaqdan işləmək üçün könüllü olsa da, daha az sayda müvafiq kibertəhlükəsizlik protokolları və infrastrukturunu var. Epidemiyə ilə birlikdə, mövcud sistem zəifliklərindən istifadə etməyə çalışan fişinq fırılcaqları və digər hücumlar artır, hər hansı açıq şəbəkədən işini evdən davam etdirən işçiləri hədəf alır. Bütün bu hücum və risklərə qarşı qabaqlayıcı tədbirlərin görülməsi, iş gününün uzaqdan idarə olunması üçün kibertəhlükəsizliyin təmin edilməsi, şəbəkələrin və məlumatların qorunması şirkətlərin bu və sonrakı dövrdə əsas gündəm mövzularından biri olacaq.

Azərbaycanda və dünyada Skype, Cisco, Microsoft Teams, Zoom və s. virtual kimi ünsiyyəti təmin edən alətlər var. Bu vasitələrin funksiyası həm işin davamlılığını təmin etmək, həm də işçiləri problemsiz bir şəkildə birləşdirərək gündəlik həyatlarında öyrəşdikləri peşəkar və sosial qarşılıqlı əlaqə yaratmağa kömək etməkdir.

Bunlar rəsmdə “insan”ın hələ də aparıcı rol oynadığı ssenarilərdir. Əgər biz post-pandemiya dünyasına və daha böyük mənzərəyə diqqət yetirsək, bu, artıq təkə bu sahədə qabaqcıl qurumlar deyil, demək olar ki, bütün şirkətlər uzunmüddətli və strateji düşünərək kommunikasiya vasitələri və texnologiyalarına investisiyalarını sürətləndirməyə başlayacaqlar. Əməliyyat və təkrarlanan/gündəlik əl işinin əhəmiyyətli bir hissəsi bu gün RPA ilə avtomatlaşdırıla bilər. Daha mürəkkəb proseslərin getdikcə daha çoxu süni intellektlə icra ediləcək namizədlərdir. Amma təbii ki, bu daha uzun və daha çətin bir yoldur. Təbii ki, bunların heç biri yeni deyil, lakin tətbiqi və yayılması baxımından kifayət deyil. Hazırda robototexnikadan (RPA) süni intellektə, sənaye 4.0-dan xidmət robotlarına qədər, işçi qüvvələrində rəqəmsallaşmaya əhəmiyyətli büdcələr ayıran şirkətlər başda işçi qüvvəsinin davamlılığı olmaqla bir çox səbəbə görə bu sahələrə maraqlarını artırma bilirlər. Buna görə də, karbon işçi qüvvəsindən rəqəmsal işçi qüvvəsinə keçid dramatik sürət qazanacaqdır.

Mobillik bu gün işçilər üçün ən böyük motivasiyalardan biridir. Fərqli rollar və iş təsvirləri, fərqli departamentlər, yeni şirkətlər, fərqli sektorlar, fərqli şəhərlər, yeni ölkələr. İşin bütün həyəcanı bu deyilmi? Beləliklə, “mobillik” xüsusilə Y və Z nəsilləri üçün bir maqnit halına gəlir. Mobillik şirkətlər üçün də böyük əhəmiyyət kəsb edir, çünki qloballaşmanın qaçılmaz nəticəsi olaraq biznes modelləri, təşkilati strukturlar və karyera dizaynları bunun üzərində qurulur və onların texnoloji infrastrukturuları və kommunikasiya mexanizmləri bunu dəstəkləmək üçün nəzərdə tutulub. Mövzunun istedad siyasətlərindən başqa inzibati, maliyyə, hüquqi və rəqəmsal ölçüləri var, lakin indi şirkətlər onları daha rahat və peşəkar şəkildə idarə edə bilər. Digər tərəfdən, bir yerdən başqa yerə getmək indi çox asandır, lakin bəzən də çətin olur. Dünyanın müəyyən hissələrinə səyahət etməzdən əvvəl dünyanın müəyyən yerlərində riskləri (o cümlədən təkə sağlamlıqla bağlı deyil, həm də siyasi və sosial risklər, müharibə və terrorizm, təbii fəlakətlər) əvvəlcədən qiymətləndirmək standart təcrübədir. Sağlamlıq pəncərəsindən baxsaq biz bir çox nümunələr verə bilərik.

İşçi təcrübəsinin ən əhəmiyyətli hissəsi olan mobillik, işçilərin şirkət seçimində ən prioritet səbəblər arasındadır və şirkətlər üçün rəqabət üstünlüyü yaradır, bununla da “işlər sakitləşənə qədər” üstünlük səbəbi olmaqdan çıxma bilər. Bu vəziyyət ən çox seçilən şirkət və sektorlar siyahısındakı balanslara təsir edəcək. Məsələn, son illərdə ən populyar peşələr sırasında olan pilotluq artan tendensiyasını davam etdirməyə bilər. Bu prosesdə mobillik bir yerdən başqa yerə köçməkdən, yəni bir mühitdə fiziki olaraq mövcud olmaqdansa, uzaqdan işləməyə çevrilə bilər və bu, gələcəyin iş modelinə keçidi ağla gətirir.

COVID-19 epidemiyasından sonra xərcləri azaltmaq üçün bəzi qlobal şirkətlər tərəfindən vahid məkanda toplanan dəstək xidmətlərinin funksionallığı nəzərdən keçiriləcək. Bu prosesdə kifayət qədər infraqurum və qaynaqlara sahib olan şirkətlər heç bir problem olmadan işlərini davam etdirə biləcək, buna nail ola bilməyən və/yaxud tədbir görməyən şirkətlər isə ciddi problemlərlə üzləşə bilər. Görünəcək ki, bir çox şirkətin uzunmüddətli plan və layihələri risk planı olmadan hazırlanır ki, bu da işin dayandırılmasına və ya axmasına səbəb ola bilər. Risk planının əhəmiyyəti bu prosesdə özünü göstərəcək və bunu edə bilən və ya sərmayə qoyan şirkətlər özlərini qoruya biləcəklər.

İlk növbədə, hər bir işçi insandır və özünün və yaxınlarının sağlamlığını hər şeydən üstün tutmaqdan daha adi bir şey yoxdur. Bu gün şirkətlər təkə işçilərinə iqtisadi fayda, karyera və inkişaf imkanları təklif edən təşkilatlar deyil. Onlar həmçinin işçilərinin sağlamlığı və rifahı üçün məsuliyyət daşıyırlar. Sağlamlığa gəlincə, məsələyə vahid prizmadan baxmalı və onun fiziki, əqli və mənəvi ölçüləri ilə məşğul olmalıdır. İşçilərin sağlamlığı və təhlükəsizliyi məsələləri zəruridir və hüquqlar qanunla təmin edilir. Biz həmçinin bilir ki, şirkətlərin bir çoxu dövlətin təmin etdiyi sosial təminatdan əlavə, əlavə müavinətlər çərçivəsində özəl tibbi sığorta imkanları təklif edir. Ölkəmizdə hələ də özəl tibbi sığorta təklif etməyən şirkətlər çox olsa da, tendensiya yüksəlməkdədir. Bunlar kifayətdir desək, cavab yox olmalıdır. Bu gün qurumların “sağlamlıq” çərçivəsində işçilərinə təqdim etdikləri çoxlu müxtəlif variantlar var. Pandemiya kimi bir vəziyyətə gəldikdə, bu ənənəvi çərçivədən kənara çıxan fərqli bir vəziyyət yaranır. Rəsmi olaraq elan edilmiş bu cür qlobal pandemiyalarda, özəl tibbi sığorta müqavilələrinə uyğun olaraq testlər və müalicələr əhatə olunmur. İşçilər özlərini xəstə hiss etdikdə, özəl tibbi sığorta siyasət şərtlərinə uyğun olaraq həkimin müayinə haqqını ödəyir, lakin COVID-19-un

diaqnozu üçün tələb olunan testlər və diaqnoz yekunlaşdıqdan sonra səhiyyə xərcləri dövlət resursları hesabına ödənilir.

Proses heç də asan deyil. Yeni iş yeri və işçilərin sağlamlıq qaydaları və təcrübələrinə uyğunluq, qaydalara əməl edilmədikdə qarşıya qoyulacaq sanksiyalar, fərdi üstünlüklərlə korporativ siyasətlər arasında uyğunsuzluq və s. Vəziyyətlərə gəlincə, işçi təcrübəsinin necə təsirlənəcəyini görmək və bu prosesi ən yaxşı şəkildə idarə etmək lazımdır.

Fəaliyyətlərini qorumaq üçün şirkətlər sürətli qərarlar qəbul edə bilən mərkəzi qərar mexanizmləri yaratmalı, şirkət üçün uyğun ola biləcək pul vəsaitlərini müəyyən edib təsnif edə və qiymətləndirə, iqtisadi ssenariləri müəyyənləşdirməli, gəlirliliyin və xüsusilə likvidlik amillərinin proqnozlaşdırılan maliyyə təsirlərini modelləşdirməlidir, əvəzolunmaz / kritik qaynaqlar və elementlər (hansı məhsullar, xidmətlər, müştəri segmentləri, iş xətləri, işçi segmentləri) müəyyən edilməli və onları qorumaq üçün tədbirlər görülməlidir. Maliyyə davamlılığı təmin edildikdə, şirkətlər müştəriləri ilə əlaqə saxlamaq, işçilərini anlamaq və dəstəkləmək, təchizat zənciri problemlərinə həll yolları hazırlamaq, rəqəmsal səlahiyyətləri gücləndirmək və eyni ekosistemdəki digər müəssisələrlə əlaqə saxlamaqla iş davamlılığını qorumaq lazımdır. Bunları edərkən şirkətlərin məqsədi həm işçilərini, həm də müştərilərini saxlamaq və çox zərər görmədən bu prosesdən çıxmaq olmalıdır. İşçilər də bu prosesdə öz şirkətlərini dəstəkləməlidirlər. Azərbaycanda bu prosesi ən yüngül şəkildə keçənlər texnologiyaları öz proseslərinə uyğunlaşdıran və ya tez uyğunlaşdırma bilənlərdir.

Rəqəmsal görünürsənlik və onlayn satış kanallarının istifadəsi ön plana çıxdı və bu satış kanalı vasitəsilə müştərilərinə xidmət göstərə bilən şirkətlər öz işlərinə davam edə bilirlər. Təbii ki, onlayn satış kanalları, texnologiya tətbiqləri və uzaqdan işləmə infrastrukturuna olmayan şirkətləri daha çox çətinliklər gözləyir. Hökumətlər ixtisar edəcək və ya fəaliyyətini dayandıracaq şirkətlərin işçiləri üçün addım atmalıdır. Bütün bunlar baş verərkən, xüsusilə əmək hüququ baxımından işçi və işəgötürən üçün maraqlı ola biləcək bəzi mövzular gündəmi zəbt edə bilər:

- Kompensasiya müavinəti
- Ödənişli məzuniyyət
- Ödənişsiz məzuniyyət kimi icazə tədbirləri
- Əmək müqaviləsinə xitam verilməsi
- Xəstəlik xərclərinin ödənilməsi

Bu cür xüsusi dövrlər, öz əməkdaşlarımızdan bərabər məsafədə olub-olmadığımızı görmək və buradakı söz və hərəkətin vəhdətini anlamaq üçün az qala səmimiyyət və ardıcılıq sınağı kimidir. Gördüyümüz tədbirlərdə, gördüyümüz işlərdə əməkdaşlarımız arasında “ayrı-seçkilik”, “fərqlilik” tələlərinə düşürükmü? Məsələn, koronavirus dövründə şirkətlər evdə işləmə modelinə keçərkən bunu bütün işçilərinə təmin edə bilmədilər.

Nəticə

Göründüyü kimi, COVID-19 pandemiyası mümkün epidemiya və ya iqtisadi həyatı pozacaq vəziyyətlər qarşısında rəqəmsallaşmanın hazırkı səviyyəsinin dünya iqtisadiyyatını uzun müddət saxlamaq üçün kifayət etmədiyini ortaya qoydu. Bu səbəbdən, bütün iş axınının mümkün qədər rəqəmsal şəkildə idarə olunmasına imkan verən sistemlər dərhal qurulmalıdır. Bundan əlavə, 5G infrastrukturuna keçid prosesi sürətləndirilməli, geniş yayılmış lokal infrastruktur ilə yanaşı, 5G dəstəyi ilə yüksək sürətli simsiz internet şəbəkələri bütün ölkəyə yayılmalı, internetə çıxış asan və ən əsası da ucuz olmalıdır. Qarşıdakı dövrdə gündəmə gələcək anlayışlardan biri də həmrəylikdir. İlk növbədə, işəgötürənlər və peşəkar təşkilatlar öz aralarında daha çox həmrəyliyə və əməkdaşlığa getməlidirlər ki, bizim milli ənənəmizi (Üfüqi Həmrəylik) canlandıra bilsinlər. Bundan əlavə, bəşəriyyətin ortaq düşməni olan koronavirus hamımızın eyni gəmidə olduğumuzu xatırladı. Qarşıdakı dövrdə qruplar və işçi-işəgötürən arasında daha həmrəylik (Üfüqi Həmrəylik) yanaşması gözlənilir. Burada tərəflər, xüsusilə həmkarlar ittifaqları, əməkdaşlıq anlayışı və daha uzlaşmacı bir yanaşma ilə işəgötürənlə kollektiv hüquq mübarizəsini aparmaq üçün metod və danışıq üsullarını inkişaf etdirməlidir. Bundan əlavə, COVID-19

Pandemiyasından sonra sənaye münasibətlərində baş verəcək mühüm dəyişiklik kollektiv danışıqlar prosesində müzakirə olunan məsələlərdə olacaq. Artıq işəgötürənlər və həmkarlar ittifaqları arasında kollektiv danışıqlar əmək haqqı kimi maddi hüquqlar yerinə gigiyena, ümumi sağlamlıq, əməyin mühafizəsi və təhlükəsizliyi, iş yeri və iş qaydası, iş prosesləri, ergonomika kimi məsələlərə keçəcək. Eynilə, kollektiv sövdələşmənin mövzularına yuxarıda müzakirə olunan və daha sonra istinad ediləcək mövzular daxildir - uzaqdan iş, çevik iş, yarımvaht iş, yerdəyişmə saatları, zəngli iş və rəqəmsal iş kimi atipik iş. Hər bir böhran yaratdığı ciddi problemlərlə yanaşı fərsətlər də təqdim edir. Bu baxımdan pandemiyadan sonra ortaya çıxacaq yeni iqtisadiyyat və iş həyatında gəlir və məşğulluq itkilərinin qarşısını almaq məqsədi ilə yanaşı, dövlət-özəl sektor, işçi və işəgötürənlər, bütün təbəqələr ağıl və güclü əməkdaşlıq etməlidir. Bütün dünyanın yaşadığı bu böhrandan Azərbaycan üstünlüklə çıxıb bilər. Azərbaycanın bu nöqtədə hədəfi “Avropa və regionun istehsal bazası olmaq” olmalıdır. İşğaldan azad olunan Qarabağda yeni iş imkanlarının, daha dəqiq desək, texnoloji yeniliklərlə silahlandırılmış imkanların yaradılması və xarici investorların cəlb edilməsi istər iqtisadi cəhətdən, istərsə də insan resurslarının idarə edilməsi sahəsində xarici mal və xidmətlərin ölkəmizə axınına səbəb olacaqdır. Bunlardan düzgün şəkildə istifadə etməklə nəqliyyat dəhlizi olan Azərbaycan bir üst səviyyədə özünə yer tapa və əmək münasibətləri sahəsində işçilərə daha geniş imkanlar təmin edə bilər.

Yeni iş üslublarının etibarsızlığı, çevikliyi və müvəqqəti xarakterindən yarana biləcək problemləri aradan qaldırmaq və ya bu problemlərin işçilərə təsirini minimuma endirmək üçün müxtəlif tənzimləmələr edilməlidir. Bu tip işçilərlə bağlı konseptual çətinliyin olduğu və buna görə də mövzu ilə bağlı araşdırmaların fərqli, hətta ziddiyyətli nəticələr verdiyi görülür. Digər tərəfdən, xüsusilə sosial təminat sistemlərinin “ənənəvi” və “standart” iş üsulları əsasında təşkil olunması, bu yeni iş formalarının qeyri-müəyyənliyi, xüsusilə konseptuallaşdırmanın qeyri-müəyyənliyi, “asılı və müstəqil” mahiyyəti və bu yeni iş formalarının qanunauyğunluğu diqqətdən kənar qalmaqdadır. Reqlamentdən kənar olduğu üçün onların xeyli dərəcədə sosial təminatdan məhrum olmasına səbəb olur. Bu məqamda sosial təminat sistemlərinə, o cümlədən bu yeni iş üsullarına və onların unikal xüsusiyyətlərinə yenidən baxılması və tədbirlər görülməsi xüsusi əhəmiyyət kəsb edir.

Ədəbiyyatlar

İngilis dilində

1. Bewley T. F. Labor Market Behavior / Department of Economics and Cowles Foundation Yale University. May 2003. 28 p.
2. Eysel, C. Ş. (2020). COVID-19 and remote working, D. Hıdıroğlu, S. S. Aktuğ, & O. Yılmaz (Ed.), in COVID-19 and new business ecosystem, (s. 185-204). Ankara: Gazi Kitabevi.
3. FAO. (2020). Impact of COVID-19 on informal workers. Tirana. Worker.
4. Freelancehunt (2020). Карта Фрилансеров По Всему Миру, Карта Фрилансеров, Карта с Количесством Фрилансеров. Retrieved from: <https://freelancehunt.com/freelancers/map>
5. Gallen T. S., Mulligan C. B. Wedges, labor market behavior, and health insurance coverage under the affordable care act. Cambridge (MA): NBER, 2013. (NBER Working Paper Series; Working Paper 19770). / NBER Working Paper No. 19770. University of Chicago. December. 2013. JEL No. H3, I13, I18. 62 p.
6. Hampel-Milagrosa, A. and Sibal, J. (2019). Addressing skills mismatch and informal employment in Azerbaijan. Conference Paper for the Asian and Australasian Society of Labour Economics 2019 Conference. Retrieved from: <https://app.oxfordabstracts.com/events/963/submissions/141136/question/18542/programme-builder/download>
7. Honig M., Hanoch G. A General Model of Labor-Market Behavior of Older Persons // Social Security Bulletin. 1980. Vol. 43, № 4. P. 29–39.
8. Huseynov, A. (2020). How will COVID-19 affect human resources management in Azerbaijan? Is COVID-19 a threat or a chance for human resources management in Azerbaijan?. Economic and Social Development: Book of Proceedings 4 (2020): 304–312.

9. ILO (2016). Decent work country programme of the Republic of Azerbaijan 2016–2020. ILO, Geneva. Retrieved from: https://www.ilo.org/europe/projects/WCMS_531140/lang--en/index.htm
10. Jaouani, A., et al. (2020). Policies for Human Capital Development: Azerbaijan - An ETF Torino Process Assessment. European Training Foundation. Retrieved from: <https://www.etf.europa.eu/en/publications-and-resources/publications/policies-humancapital-development-azerbaijan-etf-torino>, p. 21.
11. Kässä, O.; Hadley, C.; Lehdonvirta, V. (2019). Online Labour Index: Measuring the Online Gig Economy for Policy and Research. figshare. Dataset. Retrieved from: <https://doi.org/10.6084/m9.figshare.3761562>.
12. Mayors for Economic Growth (2019). Market Research of IT sector in the Eastern Partnership Countries. EUfordigital. Retrieved from: <https://eufordigital.eu/wp-content/uploads/2020/05/market-research-of-the-it-sector-eap.pdf>
13. McKeever, V. (2020). Coronavirus lockdowns are making the working day longer for many,
14. Muradov, R. (2020). Employment in the Digital Economy: Problems of the Azerbaijani Labor Market, 55th International Scientific Conference on Economic and Social Development, Baku. Retrieved from:
15. Petersen, T. (2020). Five potential effects of the corona pandemic on the international division of labor.
16. Spacey J. 16 Examples of Employee Behavior // Simplicable [Electronic Resource]. 2018
17. Thierfelder K., Shiells C. Trade and Labor Market Behavior // Applied Methods for Trade Policy Analysis: A Handbook / Eds.: J. Francois & K. Reinert. Cambridge: Cambridge University Press. 1997. P. 435–478.
18. Yahyali, C. (2019). Ways to Make Money Online. Retrieved from: <http://cazibe.info/satis/online-pulqazanmagin-yollari-3292/>

Rus dilində

19. Бочаров В. Ю., Васькина Ю. В. Социальное самочувствие молодых работников промышленных предприятий: индикаторы и факторы // Журнал исследований социальной политики. 2017. Т. 15, № 2. С. 201–216.
20. Козина И. М. Поведение на рынке труда: анализ трудовых биографий // Социологические исследования. 1997. № 4. С. 55–64.
21. Константиновский Д. Л., Вознесенская Е. Д., Чередниченко Г. А. Рабочая молодежь России: количественное и качественное измерения. М.: ЦСИ, 2013. 277 с.
22. Попов А. В. Оценка результативности трудового поведения населения на макроуровне // Экономические и социальные перемены: факты, тенденции, прогноз. 2014. № 1 (31). С. 197–209.
23. Попов А. В., Соловьева Т. С. Основные теоретические подходы к определению категории «трудовое поведение»: отечественный и зарубежный опыт исследования // Социальное пространство. 2017. № 5 (12). С. 1–11.
24. Ребзуев Б. Г. Разработка конструкта трудового поведения и шкалы экстраролевого трудового поведения // Психология. Журнал Высшей школы экономики. 2009. Т. 6, № 1. С. 3–57.
25. <https://www.az.undp.org/content/azerbaijan/en/home/stories/UNDP-AZE-Self-Employment-Programme-forPeople-with-disabilities.html>
26. https://www.sdf.gov.az/development/uploads/dovlet_programlarinda_ishtirak_azerbaycan_genc_liyi_2017-2021_serencam_5.4_5.5_5.10.pdf
27. <https://static.president.az/media/W1siZiIsIjIwMTgyMTAvMzAvNzBqcG95dmVhMV9TVFJBVEVHX11BLnBkZiJdXQ?sha=73a80919aee9f9a5>
28. https://kuryerim.az/wp-content/themes/citycarrier/carrier_apply.php

ETİK LİDERLİK ALGISININ ÖRGÜTSEL MUHALEFET ÜZERİNDEKİ ETKİSİ: SAĞLIK ÇALIŞANLARI ÜZERİNDE BİR ARAŞTIRMA

Mürşide ERELLER

Selcuk University

mursideekbic@gmail.com

Prof. Dr. Ali ERBAŞI

Selcuk University

aerbasi@selcuk.edu.tr

Özet

Örgütlerde çalışanların muhalif davranışlarına nelerin neden olduğu veya bunları hangi unsurların yönlendirebileceğine yönelik tartışmalar gündemdedir. Bu bağlamda çalışanları örgüt içinde muhalif davranışlara sevk eden bağımsız değişkenlerin belirlenmesine yönelik araştırmaların üreteceği sonuçlar önem taşımaktadır. Bu araştırmanın amacı, etik liderlik algısının örgütsel muhalefet üzerindeki etkisini sağlık çalışanları örnekleminde incelemektir. Araştırmanın evrenini, Konya’da bulunan bir özel hastanenin sağlık çalışanları oluşturmaktadır (N=240). Araştırmada amaca göre örnekleme yöntemi kullanılmış olup n=100 sağlık çalışanından elde edilen veriler analize tabi tutulmuştur. Araştırmanın bulgularına göre sağlık çalışanlarının orta düzeyde etik liderlik algısına sahip oldukları ve orta düzeyde örgütsel muhalefet yaptıkları anlaşılmıştır. Ayrıca etik liderlik algısının örgütsel muhalefet üzerinde istatistiksel açıdan negatif ve anlamlı etkisi olduğu tespit edilmiştir. Buna göre çalışanların örgütteki liderin davranışlarına yönelik etik algılamalarının örgütsel muhalif davranışları azalttığı görülmüştür. Ek olarak etik liderlik algısının örgütsel muhalefetin iki alt boyutu (yatay muhalefet ve dikey muhalefet) üzerinde istatistiksel açıdan negatif ve anlamlı etkisi belirlenmiştir. Sonuçta örgüt içindeki muhalif davranışları azaltmak isteyen sağlık kurumları yöneticilerinin, etik liderlik davranışları sergilemeye önem vermeleri gerektiği önerilmiştir.

Anahtar Kelimeler: Etik liderlik, örgütsel muhalefet, yatay muhalefet, dikey muhalefet.

THE EFFECT OF ETHICAL LEADERSHIP PERCEPTION ON ORGANIZATIONAL DISSENT: A RESEARCH ON HEALTHCARE PROFESSIONALS

Abstract

Discussions on what causes the dissent behaviors of employees in organizations or which elements can direct them are on the agenda. In this context, the results of the researches to determine the independent variables that lead the employees to dissent behaviors within the organization are important. The aim of this research is to examine the effect of ethical leadership perception on organizational dissent in the sample of health workers. The population of the research consists of the health workers of a private hospital in Konya (N=240). Purposive sampling method was used in the research and the data obtained from n=100 health workers were analyzed. According to the findings of the study, it was understood that health professionals have a moderate level of ethical leadership perception and moderate organizational dissent. In addition, it has been determined that the perception of ethical leadership has a statistically negative and significant effect on organizational dissent. Accordingly, it was seen that the ethical perceptions of the employees towards the behavior of the leader in the organization decreased the organizational dissent behaviors. In addition, a statistically negative and significant effect of ethical leadership perception on two sub-dimensions of organizational dissent (articulated dissent and lateral dissent) was determined. As a result, it has been suggested that the managers of health institutions who want to reduce the dissent behaviors within the organization should give importance to exhibiting ethical leadership behaviors.

Keywords: Ethical leadership, organizational dissent, articulated dissent, lateral dissent.

Giriş

Örgütsel muhalefet kavramı son yıllarda örgütsel davranış alan yazınında çokça incelenmeye başlamış bir kavramdır. Kavramı bu denli önemli kılan unsur ise, örgüt için oluşturabileceği muhtemel zararların

yanı sıra muhtemel yararlarının da var olmasıdır. Öyle ki örgütsel muhalefet kavramı her ne kadar olumsuz bir kavram olarak algılsa da kimi yararları olduğuna yönelik alan yazında ampirik araştırma bulguları yer almaktadır. Dolayısıyla örgütsel muhalefet kavramının ardılları ve öncülleri üzerine yapılacak araştırmalar, bu sorunsalın çözümüne katkı sağlayabilecek sonuçlar üretebilecektir.

Örgütlerde çalışanların muhalif davranışlarına nelerin neden olduğu veya bunları hangi unsurların yönlendirebileceğine yönelik tartışmalar gündemdedir. Bu bağlamda çalışanları örgüt içinde muhalif davranışlara sevk eden bağımsız değişkenlerin belirlenmesine yönelik araştırmaların üreteceği sonuçlar önem taşımaktadır. Bu araştırma, liderin etik davranışlarına yönelik çalışanlardaki algının muhalif davranışlar üzerindeki etkisini incelemek üzere kurulmuştur. Bu bağlamda sağlık çalışanları özelinde bir inceleme yapılmıştır. Araştırmada sırasıyla bağımlı ve bağımsız değişkenler olan etik liderlik ve örgütsel muhalefet kavramlarına yönelik literatür özeti verilmiş, araştırmada kullanılan yöntem ve elde edilen bulgular aktarılarak tartışılmıştır.

KAVRAMSAL ÇERÇEVE

Etik Liderlik

Sosyal öğrenme kuramına göre model alma, öğrenmenin başka kimseleri gözlemleyerek gerçekleşmesidir (Martin vd., 2017, s.159). Bireyler çevrelerini düşünceleri ve davranışları ile etkilemektedir. Ancak aynı kişilerin aynı durumlarda neden farklı bir davranış sergilediğini açıklamak bu teori ile daha kolay olmaktadır. Liderler kendilerini model olarak alan gözlemcilerine karşı daha dikkatli olmalıdır (Miner, 2005, s.122). Etik liderlik kavramı, sosyal öğrenme kuramı kapsamında incelendiğinde liderlerin olumlu sosyal davranışlar göstermeleri ve örgüt kültürü ve takipçileri için rol model olmalarını içermektedir (Avolio, 1999, s.97; Bass ve Steidlmeier, 1999, s.182; Brown ve Treviño, 2006, s.613). Sergiovanni (1992) ve Bolman & Deal (1995) liderlikte güncel yaklaşımlar arasında sayılan etik liderlik için, liderliğin yapı taşı olduğunu ve yönetim için büyük bir önem arz ettiğini ifade etmişlerdir. Bennis ve Nannus (1985) ise etik liderlik konusunu, üzerinde uzun yıllardır çalışılmakla birlikte hakkında çok az bilgi sahibi olunan bir alan olarak tanımlamışlardır. Etik liderlik son yıllarda birçok büyük firmanın yapısında meydana gelen, etik yankı uyandıran olaylar ile ortaya çıkmıştır. Enron ve WorldCom gibi büyük firmalarda oluşan bu durum ortak yönetimin, iş ahlakının ve liderin etik yükümlülüğünün tartışılmasına sebep olmuştur (Aronson, 2001, s.245; Arslantaş ve Dursun, 2008, s.112; Martin vd., 2009, s.127).

Brown vd. (2005, s.120) etik liderliği, kişisel faaliyetlerinde ve kişilerarası ilişkilerinde fikir uyuşmazlığı olsa dahi kurallara uyan, bu tarz oryantasyonları iki taraflı iletişim, destekleme ve ahlaki düşünmeye yönelterek artırmayı amaçlayan bir liderlik türü olarak tanımlamışlardır. Etik liderlik; örgütün hedeflerini, amaçlarını, vizyonunu ve değer yargılarını etik bir anlayış içerisinde somut bir hale getirmektir. Güven ile örgütteki çalışanlara yol göstermek ve onlara verdiği sözlerde durmak bir lideri etik yapan önemli unsurlardan birkaçı olarak kabul görmektedir (Pipkin, 2000, s.2). Etik liderlik kavramı; doğru ve güçlü değerlere sahip, vizyon amaç değerler ve ilkeleri etik bir çerçeve içinde bütünleştiren, bu süreçlerde izleyicilerinin fikirlerini alan (Freeman ve Stewart, 2006, s.2-3), grup ve örgüt için en iyisinin ne olacağına grupla karar veren, izleyenlerine yeteri kadar değer veren ve onlar için daima iyi duygular besleyen, bütüncül bir görüşe hâkim, izleyenlerini cesaretlendiren ve gelişimlerine katkı sağlayan, genel için iyi ne ise onu isteyen, doğrunun arkasında olup dürüst bir yapıya sahip olan (Mihelič vd., 2010, s.35; Langlois, 2011, s.43) liderleri tanımlamak için kullanılmaktadır.

Etik liderlik; çalışanların üzerinde kuvvetli etki yaratan ve motivasyon sağlayan, çalışanlarının iş sorumluluklarını yapmalarında yardımcı olan, liderlik becerileri ile etik değerlerin dengesini kuran,

çalışanların inançlarına, karakterlerine ve bireysel farklılıklarına önyargısız bakan liderlik tarzıdır. Daha genel bir bakış açısıyla etik liderlik, etik kararlar için etik yargıları örgüt sistemi içine dahil eden ve örgüt içinde etik değerler sistemini kuran bir liderlik tarzını ifade etmektedir (Arslantaş ve Dursun, 2008, s.112; Dertli, 2014, s.22-23).

Örgütsel Muhalefet

Örgütsel muhalefet kavramı, örgüt üyelerinin örgüt içerisinde karşılaştıkları prosedürlere karşı, diğer üyelerle ya da yönetici konumundaki kimselerle uyuşmazlık yaşamaları nedeniyle ortaya çıkan problemleri, farklı tutum ve davranışlarla göstermeleridir. Bu durum örgütlerde kendi kendine var olmayıp örgüt üyelerini tetikleyen durumlar karşısında ortaya çıkmaktadır (Redding, 1985, s.246; Graham, 1986, s.2). Daha genel bir tanımla örgütsel muhalefet, örgütle alakalı olumsuz durumları korkusuzca dile getirmek anlamına gelmektedir (Hegstrom, 1995, s.84-85). Örgütsel muhalefet konusunda alan yazında yapılmış araştırmalar incelendiğinde, genel olarak olumsuz yönlerinin vurgulandığı görülmektedir. Ancak buna karşın az sayıda da olsa muhalefetin, örgütsel kararların niteliğini yükseltme gibi bir etkisi olduğunu öne süren araştırmalar da bulunmaktadır (Dooley ve Fryxell, 1999, s.390; Peterson vd., 1998, s.292; Landier vd., 2009, s.762). Bu bakış açısını ön plana alan araştırmalar, örgütsel muhalefetin, yönetimde söz hakkına sahip olan kimselere farklı bir perspektif sağlama özelliğine sahip olduğu ve buna karşın her duruma karşı gelme anlayışını içermediğini ön plana almaktadır (Sadykova ve Tutar, 2014, s.6).

Örgütsel kararlara ve bu alınan kararların alınma biçimine karşı muhalefet, genel olarak örgütün yapısından ve liderlik tarzlarından kaynaklanabilmektedir (Özdemir, 2010, s.55). Demokratik bir liderlik yapısına sahip lider ile yönetilen bir örgütte alınan değişim kararı ile, otokratik liderlik veya etik liderlik yapısına sahip lider tarafından yönetilen bir örgütün almış olduğu değişim kararına gösterilen karşı koyma biçimi aynı olmayabilmektedir (Çelik, 2000, s.90). Kararlar alınırken çalışanlarına da danışan, iletişimin içten ve rahat bir biçimde gerçekleştiği örgüt yapılarında örgüt üyeleri kararlara daha kolay ve çabuk uyum sağlamaktadırlar. Aksi takdirde alınan kararlar çalışanlar tarafından sorgulanabilmekte ve karar alma yöntemine karşı muhalefet oluşabilmektedir (Ağaldağ, 2013, s.16-17). Bu kapsamda örgütsel muhalefetin oluşmasına neden olan faktörlerin incelenmesi önemli bir araştırma alanı olarak yer bulmaktadır. Şengül (2021) 617 çalışandan elde ettiği verilerden yola çıkarak yaptığı araştırmada etik liderlik algısının örgütsel muhalefet üzerinde etkisi olduğunu bulgulamıştır. Buradan hareketle etik liderlik algısının örgütsel muhalefet davranışı üzerindeki etkisini sağlık çalışanları özelinde inceleyebilmek için H₁ hipotezi geliştirilmiştir.

H₁. Çalışanların etik liderlik algısı, örgütsel muhalefet davranışlarını etkiler.

Örgütsel muhalefetin boyutlarına yönelik alan yazında farklı araştırma bulguları bulunmaktadır. Bunlar arasında en sık kullanılanı Kassing (1997) tarafından yapılan üç boyutlu değerlendirmedir. Buna göre örgütsel muhalefet; açık muhalefet (articulated dissent), düşmanca/gizli muhalefet (antagonistic/latent dissent) ve yerinden edilmiş (displaced dissent) muhalefet şeklinde ele alınmaktadır (Kassing, 1997, s.326). Buna göre örgüt üyelerinin muhalif düşüncelerini söyleyebilmek için kullanabilecekleri üç strateji bulunmaktadır. Bunlardan ilki açık muhalefet stratejisidir. Açık muhalefet stratejisi, örgüt üyelerinin muhalif fikirlerini, yönetici konumunda yer alan kişilere açık ve direk olarak aktardıklarında gerçekleşmektedir (Ağalday vd., 2014, s.36). Kassing (1997) açık muhalefeti; örgüt üyelerinin, yöneticilerine veya yönetim kadrosunda bulunan kişilere düzeltilmesi gerektiğine inandığı karşıt düşüncelerini açık ve yapıcı bir dille anlatması şeklinde tanımlamaktadır (Kassing, 1997, s.326-327). Gizli muhalefet örgüt üyelerinin ikinci stratejisidir. Gizli muhalefet, örgüt üyelerinin örgüt ile alakalı

düşüncelerini yöneticileri yerine, örgütteki aynı ya da yakın bir kademede yer alan meslektaşlarına anlatmaları durumudur. Bunun sebebi ise yöneticilerinin onlara ceza vereceği düşüncesi, yöneticileri tarafından daima baskı altında olmaları veya rezil olma korkusuna kapılmaları olarak sıralanabilir (Yıldırım, 2020, s.207; Zaini vd., 2017, s.263). Gizli muhalefet, örgüt üyesinin hoşnut olmadığı bir konuyu söyleyeceği bir yöntem bulamaması halinde kendisini bir şekilde kısıtlanmış hissetmesi sonucu muhalif düşüncelerini konunun çözümü ile alakalı yetkisi olmayan kimseye veya aynı durumu yaşayan diğer kimselere hırçın bir tavırla dile getirmesidir (Kassing, 1998, s.192; Ötken ve Cenkci, 2013, s.42). Dışsal muhalefet (dolaylı muhalefet veya yer değiştirmiş muhalefet) ise, örgüt üyesinin örgütte karşılaştığı olumsuzlukları, örgüt üyelerinden herhangi biri ile paylaşmayıp, örgüt dışında yer alan herhangi bir kimseye aktarmasıdır (Kavak ve Kaygın, 2018, s.38). Dışsal muhalefet; bir memnuniyetsizliği veya sorunun yönetsel yetkisi bulunmayan bir kimseye söylenmesidir (Sadykova ve Tutar, 2014, s.7).

Kassing (1997) yaptığı bu sınıflandırmadan 1 yıl sonra (1998) 3 boyutlu ve 24 ifadeden oluşan bir örgütsel muhalefet ölçeği geliştirmiştir. Yazar geliştirdiği bu ölçeği 2000 yılında 2 boyutlu ve 18 maddeli olarak revize etmiştir. Bu revizyonda örgütsel muhalefetin boyutları yatay muhalefet ve gizli muhalefet olarak sınıflandırılmıştır. Buna göre yatay muhalefet, örgütsel uyumu etkileyebilecek şekilde hedef kitlelere (yönetim, denetçiler, şirket görevlileri) muhalefetin açık bir biçimde ifade edilmesidir. Gizli muhalefet, çalışanlar seslerini duyurmak istediklerinde ifade etmek için yeterli yolların yoksun olduğunu fark etmeleri ve bunun sonucunda hüsrana uğrayarak (örgüt içinde yer alan çalışanlara veya diğer muhalefete uğramış kimselere) agresif bir tutum içinde muhalefeti gizli yapmalarınıdır. Yerinden edilmiş muhalefet ise çalışan farklı düşüncelerini ifade etme konusunda örgüt dışı kaynaklardan (iş dışı arkadaşlar, eşler/partnerler, yabancılar, aile üyeleri) birine başvurmasıdır. Örgüt içerisinde muhalefeti ifade etme stratejileri (açık ve gizli muhalefet) olarak ele alınmıştır (Kassing, 2000, s.61). Etik liderlik algısının örgütsel muhalefetin alt boyutları üzerindeki etkisini inceleyen az sayıda araştırılardan birinde Şentürk (2018) bir tekstil firmasının 237 çalışanından elde ettiği verilerden yola çıkarak etik liderliğin dikey örgütsel muhalefet ve yatay örgütsel muhalefet üzerinde olumsuz etkisi olduğunu bulgulamışlardır. Buradan hareketle etik liderlik algısının dikey örgütsel muhalefet davranışı üzerindeki etkisini sağlık çalışanları özelinde inceleyebilmek için H_{1a} ve yatay örgütsel muhalefet davranışı üzerindeki etkisini inceleyebilmek için H_{1b} hipotezi geliştirilmiştir.

H_{1a} . Çalışanların etik liderlik algısı, dikey örgütsel muhalefet davranışlarını etkiler.

H_{1b} . Çalışanların etik liderlik algısı, yatay örgütsel muhalefet davranışlarını etkiler.

Yukarıda geliştirilen H_1 ana hipotezi ve H_{1a} - H_{1b} alt hipotezleri doğrultusunda oluşturulan araştırma modeli Şekil 1’de gösterilmiştir.

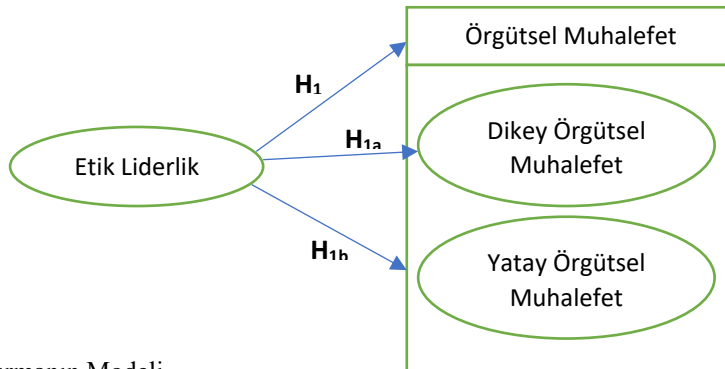

Şekil 1. Araştırmanın Modeli

Yöntem

Nicel bir araştırma deseni ile kurgulanan bu araştırmanın evrenini, Konya ilinde bulunan özel bir hastanenin sağlık çalışanları oluşturmaktadır (N=240). Verilerin toplanmasında anket yöntemi kullanılmıştır. Araştırma gönüllülük esasına dayanmakta olup bazı çalışanlar anketi cevaplama hususunda istekli olmamıştır. Bu yüzden anketin yapıldığı zaman diliminde hastanede bulunan ve katılıma istekli olan n=100 sağlık çalışanından anketler geri dönmüştür (Anketlerin geri dönüşüm oranı=%41,6). Katılımcıların demografik özellikleri incelendiğinde (Tablo 1), katılımcıların büyük çoğunluğunun erkek, evli, 30-55 yaş aralığında, ön lisans eğitimi ve 16 yıl ve üzeri mesleki kıdeme sahip olduğu görülmektedir.

Araştırmada kullanılmak üzere 3 bölümden oluşan bir anket tasarlanmıştır. Araştırmanın ilk bölümünde Kassing (1998) tarafından geliştirilen ve Kassing (2000) tarafından yeniden yapılandırılan, Şengil (2021)'in çalışmasında kullandığı Türkçe çeviriden yararlanılarak 18 madde ve 2 boyutlu örgütsel muhalefet ölçeği kullanılmıştır. Kassing, 1998 yılında yayınlamış olduğu çalışmada 3 boyutlu ve 24 ifadeden oluşan bir ölçme aracı geliştirmiştir. 2000 yılında ise 1998 yılında geliştirmiş olduğu ölçme aracını yeniden yapılandırmış ve 2 boyuttan oluşan 18 maddelik bir ölçme aracı haline çevirmiştir. Ölçekte yer alan 9 ifade dikey muhalefeti (1,4,5,9,10,12,14,15,17) ve 9 ifade (2,3,6,7,8,11,13,16,18) yatay muhalefeti yansıtmaktadır. Ölçekte yer alan dikey muhalefet ifadeleri arasındaki 1,4,5,9 ve 15. ifadeler ile yatay muhalefet ifadeleri arasında yer alan 13 ve 16. ifadeler ters kodlu maddelerdir. Anketin ikinci bölümünde De Hoogh ve Den Hartog (2008) tarafından geliştirilen, Türkçe'ye Alkan (2015) tarafından uyarlanan ve 17 maddeden oluşan etik liderlik ölçeği kullanılmıştır. Her iki bölümde kullanılan ölçeklerin orijinal kullanımlarına uyumlu olarak beşli likert tipi derecelendirme kullanılmıştır (5-Kesinlikle katılıyorum, ..., 1-Kesinlikle katılmıyorum). Anketin üçüncü ve son bölümünde ise katılımcılara ait bazı demografik özelliklere ilişkin sorular yer almıştır.

Tablo 1. Demografik Değişkenlere Göre Frekans Dağılımları (n=100)

Demografik Değişken	Kategori	Frekans	Oran (%)
Cinsiyet	Kadın	49	49,0
	Erkek	51	51,0
Yaş	29 yaş ve altı	22	22,0
	30-45 yaş	42	42,0
	46-55 yaş	36	36,0
Eğitim Durumu	Ön Lisans	62	62,0
	Lisans	32	32,0
	Lisansüstü	6	6,0
Medeni Durum	Evli	70	70,0
	Bekar	30	30,0
Mesleki Kıdem	1 yıldan az	5	5,0
	1-5 yıl	23	23,0
	6-10 yıl	16	16,0
	11-15 yıl	13	13,0
	16 yıl ve üzeri	43	43,0

Araştırmanın evrenini oluşturan Konya ilindeki özel hastaneden anket uygulamasının yapılabilmesi için yazılı izin alınmıştır. Anketler sağlık çalışanlarına ilk yazar tarafından yüz yüze uygulanmış ve toplanmıştır. Ayrıca kullanılan anket formuna ilişkin etik kurul izin belgesi, Selçuk Üniversitesi Sosyal ve Beşeri Bilimler Bilimsel Araştırma ve Yayın Etik Kurulu'nun 10.05.2022 tarih ve 08/94 sayılı kararı ile alınmıştır.

Araştırma kapsamında anketlerin uygulamasından elde edilen verilerin faktör analizi için uygunluğunu kontrol edebilmek için Kaiser Meyer Olkin (KMO) ve Barlett Küresellik Testi değerleri incelenmiştir. KMO test değerleri (etik liderlik ölçeği için 0,844 ve örgütsel muhalefet ölçeği için 0,685) ve Barlett test değerleri (etik liderlik ölçeği için $\chi^2=1560,712$, $df=136$, $p=0,000$ ve örgütsel muhalefet ölçeği için $\chi^2=620,262$, $df=153$, $p=0,000$) verilerin faktör analizi için uygun olduğunu ortaya koymuştur. Etik liderlik ölçeğine ait toplam varyans açıklama oranı %78,10 ve örgütsel muhalefet ölçeğine ait toplam varyans açıklama oranı %67,91 olarak bulunmuştur.

Ölçeklerin güvenilirliklerini inceleyebilmek için Cronbach Alpha katsayıları hesaplanmış ve elde edilen bulgular Tablo 3'te sunulmuştur. Buna göre 18 maddeden oluşan örgütsel muhalefet ölçeği için 0,634 ve 17 ifadeden oluşan etik liderlik ölçeği için 0,925 Cronbach Alpha değeri tespit edilmiştir. Bu değerler, ölçeklerin yeterli düzeyde güvenilir olduğunu göstermektedir.

Bulgular

Katılımcılardan elde edilen verilerin ortalama ve standart sapma değerleri ile korelasyon değerleri incelenerek Tablo 2'de sunulmuştur. Buna göre katılımcıların orta seviyede etik liderlik algısına (2,8912) ve orta seviyede örgütsel muhalefet davranışlarına (3,1750) sahip oldukları tespit edilmiştir. Ölçekteki değişkenler arasındaki ilişkileri belirleyebilmek için yapılan Pearson korelasyon analizi bulguları, istatistiksel açıdan anlamlı ve orta seviyede negatif ilişkileri işaret etmektedir. Buna göre etik liderlik ve örgütsel muhalefet arasında ($r=-0,416$; $p=0,000$) negatif yönlü orta düzeyde bir ilişki olduğu gözlemlenmiştir. Ayrıca etik liderlik ve dikey muhalefet arasında ($r=-0,406$; $p=0,000$), etik liderlik ile yatay muhalefet arasında ($r=-0,328$; $p=0,000$) negatif yönlü orta düzeyde bir ilişki olduğu tespit edilmiştir.

Tablo 2. Değişkenlerin Madde Sayısı, Cronbach Alfa, Ortalama, Standart Sapma ve Korelasyon Bulguları (n=100)

Ölçekler	Madde Sayısı	Cronbach Alfa	Ortalama	Std. Sap.	2	3	4
1. Etik Liderlik	17	0,925	2,8912	0,8132	-,416**	-,406**	-,328**
2. Örgütsel Muhalefet	18	0,634	3,1750	0,4209	-	,868**	,888**
3. Dikey Muhalefet	9	0,755	3,1089	0,4612	-	-	,542**
4. Yatay Muhalefet	9	0,619	3,2411	0,4974	-	-	-

**p<0,001

Araştırmada kurulan hipotezlerin test edilebilmesi için regresyon analizleri yapılmıştır. Etik liderliğin örgütsel muhalefet üzerindeki etkisine yönelik yapılan basit regresyon analizi neticesinde elde edilen bulgular Tablo 3'te sunulmuştur. Buna göre etik liderliğin örgütsel muhalefet üzerinde ($R^2=-0,173$; $p=0,000$) istatistiksel açıdan anlamlı etkisi olduğu görülmüştür. Sonuçta "*H₁. Çalışanların etik liderlik algısı, örgütsel muhalefet davranışlarını etkiler.*" hipotezi kabul edilmiştir.

Tablo 3. Etik Liderliğin Örgütsel Muhalefet Üzerindeki Etkisine Yönelik Basit Regresyon Analizi

Bağımlı Değişken	Bağımsız Değişken	T	B	F	p	R ²
Örgütsel Muhalefet	Sabit	3,798				
	Etik Liderlik	-,215	-0,416	20,530	0,000	0,173

Etik liderlik algısının örgütsel muhalefetin alt boyutlarından olan dikey örgütsel muhalefet üzerindeki etkisini inceleyebilmek için yapılan basit regresyon analizi bulguları Tablo 4’te sunulmuştur. Buna göre etik liderliğin dikey örgütsel muhalefet üzerinde ($R^2=-0,165$; $p=0,000$) istatistiksel açıdan anlamlı etkisi olduğu görülmüştür. Sonuçta “*H_{1a}. Çalışanların etik liderlik algısı, dikey örgütsel muhalefet davranışlarını etkiler.*” hipotezi kabul edilmiştir.

Tablo 4. Etik Liderliğin Dikey Örgütsel Muhalefet Üzerindeki Etkisine Yönelik Basit Regresyon Analizi

Bağımlı Değişken	Bağımsız Değişken	T	B	F	p	R ²
Dikey Muhalefet	Sabit	3,775				
	Etik Liderlik	-,230	-0,406	19,384	0,000	0,165

Etik liderlik algısının örgütsel muhalefetin alt boyutlarından olan yatay örgütsel muhalefet üzerindeki etkisini inceleyebilmek için yapılan basit regresyon analizi bulguları Tablo 5’te sunulmuştur. Buna göre etik liderliğin yatay örgütsel muhalefet üzerinde ($R^2=-0,107$; $p=0,001$) istatistiksel açıdan anlamlı etkisi olduğu görülmüştür. Sonuçta “*H_{1b}. Çalışanların etik liderlik algısı, yatay örgütsel muhalefet davranışlarını etkiler.*” hipotezi kabul edilmiştir.

Tablo 5. Etik Liderliğin Yatay Örgütsel Muhalefet Üzerindeki Etkisine Yönelik Basit Regresyon Analizi

Bağımlı Değişken	Bağımsız Değişken	t	B	F	p	R ²
Yatay Muhalefet	Sabit	3,821				
	Etik Liderlik	-,200	-0,328	11,786	0,001	0,107

Sonuç

Bu araştırma etik liderlik algısının örgütsel muhalefet üzerindeki etkisini sağlık çalışanları üzerinde incelemek amacıyla oluşturulmuştur. Araştırmada kullanılan iki değişken hakkında teorik bir perspektif sunulmuş ve araştırmada kullanılan yöntemle ilişkin bilgilere yer verilmiştir. Sonrasında araştırmanın bulguları ortaya konulmuştur.

Araştırmada elde edilen ortalama değerlere bakıldığında katılımcıların orta seviyede etik liderlik algısına ($\bar{x}=2,8912$) ve orta seviyede örgütsel muhalefet davranışlarına ($\bar{x}=3,1750$) sahip oldukları tespit edilmiştir. Örgütsel muhalefetin alt boyutları olan yatay muhalefetin ($\bar{x}=3,2411$) ve dikey muhalefetin ($\bar{x}=3,1089$) orta düzeyde gerçekleştiği belirlenmiştir.

Araştırmada etik liderlik algısının genel hatlarıyla örgütsel muhalefet algısı üzerindeki etkisini incelemeye yönelik basit regresyon analizi yapılmıştır. Elde edilen bulgulara göre etik liderliğin örgütsel muhalefet üzerinde ($R^2=-,173$; $p=0,000$) üzerinde istatistiksel açıdan anlamlı ve negatif etkisi olduğu görülmüştür. Bu durumda geliştirilen “H₁: Çalışanların etik liderlik algısı, örgütsel muhalefet davranışlarını etkiler.” hipotezi kabul edilmiştir. Ayrıca etik liderlik algısının örgütsel muhalefetin alt boyutları olan yatay muhalefet ve dikey muhalefet üzerinde istatistiksel açıdan anlamlı etkisi bulunmuştur. Buna göre H_{1a}: Çalışanların etik liderlik algısı, dikey muhalefet davranışlarını etkiler.” ve “H_{1b}: Çalışanların etik liderlik algısı, yatay örgütsel muhalefet davranışlarını etkiler.” hipotezleri kabul edilmiştir. Araştırmadan elde edilen bulgular Şengil (2021) tarafından yapılan araştırmanın sonuçlarını destekler niteliktedir.

Araştırmanın Konya ilinde bulunan tek bir özel hastanede yapılmasına yönelik önemli bir kısıt bulunmaktadır. Bu nedenle elde edilen sonuçların tüm sağlık çalışanları için genelleştirilmesi mümkün değildir. Sonraki araştırmalardan elde edilecek bulgular ile yapılacak karşılaştırmalar anlamlı sonuçlar verebilir. Araştırma diğer liderlik türlerinin örgütsel muhalefet üzerindeki etkisini inceleyerek genişletilebilir. Ayrıca farklı evren ve örneklemelerde yapılacak uygulamalar, değişkenler arasındaki ilişkinin daha net ortaya konmasına yardımcı olabilecektir.

Kaynakça

1. Ağalday, B., Özgan, H., & Arslan, M. C. (2014). The perceptions of the administrators working in primary and secondary schools related to the organizational dissent. *Pegem Journal of Education and Instruction*, 4(3), 35-50. doi: 10.14527/pegegog.2014.015
2. Ağalday, B. (2013), İlköğretim Okullarında Görevli Öğretmenlerin Örgütsel Muhalefete İlişkin Görüşleri (Mardin İli Örneği). Yüksek Lisans Tezi. Dicle Üniversitesi Eğitim Bilimleri Enstitüsü.
3. Akdemir, B. & Özer, E (2018). Psikodinamik yaklaşım temelinde liderlik. *SSSJournal*, 4(13): 39-50
4. Alkan, D. P. (2015). Etik liderlik ölçeğinin Türkçe formunun güvenilirlik ve geçerlilik çalışması. *Erciyes Üniversitesi Sosyal Bilimler Enstitüsü Dergisi*, 1(38), 109-121.
5. Aronson, E. (2001). Integrating Leadership Styles and Ethical Perspectives. *Canadian Journal of Administrative Sciences*, 18 (4), 244- 256.
6. Arslantaş, C. C., ve Dursun, M. (2008). Etik Liderlik Davranışının Yöneticiye Duyulan Güven ve Psikolojik Güçlendirme Üzerindeki Etkisinde Etkileşim Adaletinin Dolaylı Rolü. *Anadolu Üniversitesi Sosyal Bilimler Dergisi*, 8(1), 111- 128.
7. Avolio, B. J. (1999). *Full leadership development: Building the vital forces in organizations*. Sage.
8. Bakan, İ., & Büyükbeşe, T. (2010). Liderlik “türleri” ve “güç kaynakları” na ilişkin mevcut-gelecek durum karşılaştırması. *Karamanoğlu Mehmetbey Üniversitesi Sosyal ve Ekonomik Araştırmalar Dergisi*, 2010(2), 73-84.
9. Bass, B. M., & Steidlmeier, P. (1999). Ethics, character, and authentic transformational leadership behavior. *The leadership quarterly*, 10(2), 181-217.
10. Begeç, S. (1999). Modern Liderlik Yaklaşımları ve Uygulamaları, Yüksek Lisans Tezi, Gebze Yüksek Teknoloji Enstitüsü, Mühendislik ve Fen Bilimleri Enstitüsü, Gebze.
11. Bennis, W., & Nanus, B. (1985). The strategies for taking charge. *Leaders*, New York: Harper. Row, 41.

12. Burns, T., & Wagner, C. (2013). Organizational dissent. *Principal Leadership*, 14(4), 28-32.
13. Brown, M. E., & Treviño, L. K. (2006). Ethical leadership: A review and future directions. *The leadership quarterly*, 17(6), 595-616.
14. Brown, M. E., Treviño, L. K., & Harrison, D. A. (2005). Ethical leadership: A social learning perspective for construct development and testing. *Organizational behavior and human decision processes*, 97(2), 117-134.
15. Bolman, L. G., & Deal, T. E. (1995). *Leading with soul: An uncommon journey of spirit*. Jossey-Bass.
16. Börü, M. K. (2021). Liderin kriz yönetimi becerisi ve etik liderlik yaklaşımının kriz dönemlerinde çalışan bağlılığına etkisi. Yüksek Lisans Tezi, İstanbul Arel Üniversitesi, Lisansüstü Eğitim Enstitüsü, İşletme Anabilim Dalı, İşletme Bilim Dalı. İstanbul.
17. Çelik, Vehbi, (2000), Eğitimsel Liderlik, Pegem A Yayıncılık, İkinci Baskı, Ankara.
18. De Hoogh, A. & Den Hartog, D. (2008). Ethical and despotic leadership, relationships with leader's social responsibility, top management team effectiveness and subordinates' optimism: A multi-method study. *The leadership quarterly*, 19(3), 297-311.
19. Dertli, E. M. (2014). *Etik liderlik davranışlarının ve iş tatmininin çalışanların tükenmişlik duygularına etkisi: amprik bir çalışma* (Master's thesis, Sosyal Bilimler Enstitüsü).
20. Dooley, R. S., Fryxell, G. E. (1999). Attaining Decision Quality and Commitment from Dissent: The Moderating Effects of Loyalty and Competence in Strategic Decision-Making Teams. *The Academy of Management Journal*, 42(4), 389-402.
21. Freeman, R. E., & Stewart, L. (2006). Developing ethical leadership. *Business Roundtable Institute for Corporate Ethics*, 9.
22. Garner, J. T. (2007). *When things go wrong at work: expressions of organizational dissent as interpersonal influence* (Doctoral dissertation, Texas A&M University).
23. George Jennifer, M., & Jones, G. R. (2012). Understanding and Managing Organizational Behavior.
24. İnak, A. (2016). *Etik liderlik davranışının örgütsel adalet üzerine etkisi* (Master's thesis, Sosyal Bilimler Enstitüsü).
25. Karakaplan Özer, E. (2019). Etkili liderlik ile duygusal bağlılık ilişkisinde işveren markası algısının aracılık etkisi ve bir araştırma.
26. Kassing, J. W. (2000). Investigating the relationship between superior-subordinate relationship quality and employee dissent. *Communication Research Reports*, 17(1), 58-69.
27. Kassing, J. W., & Avtgis, T. A. (1999). Examining the relationship between organizational dissent and aggressive communication. *Management Communication Quarterly*, 13(1), 100-115.
28. Kassing, J. W. (1998). Development and Validation of the Organizational Dissent Scale, *Management Communication Quarterly*, 12(2), 183-229.
29. Kassing, J. W. (1997). Articulating, antagonizing, and displacing: A model of employee dissent. *Communication Studies*, 48(4), 311-332.
30. Kavak, O. ve Kaygın, E. (2018). "Örgütsel adalet algısının örgütsel muhalefet davranışı üzerindeki etkisi". *Balkan ve Yakın Doğu Sosyal Bilimler Dergisi*, 4(1): 33-51.
31. Koçmar, S. (2019). Örgütsel kimlik algısının örgütsel muhalefet ile ilişkisi, kişilik özelliklerinin düzenleyici rolü.
32. Koçel T. (2018). "İşletme Yöneticiliği". Beta Basım Yayım Dağıtım A.Ş. İstanbul
33. Landier, A., Sraer, D., Thesmar, D. (2009). Optimal Dissent in Organizations. *Review of Economic Studies*, 76(2), 761-794.
34. Langlois, L. (2011). *The anatomy of ethical leadership: To lead our organizations in a conscientious and authentic manner*. Athabasca University Press.
35. Martin, B., Breunig, M., Wagstaff, M., & Goldenberg, M. (2017). *Outdoor leadership*. Human Kinetics.
36. Martin, G. S., Resick, C. J., Keating, M. A., and Dickson, M. W. (2009). Ethical Leadership Across Cultures: A Comparative Analysis of German and US Perspective. *Business Ethics: A European Review*, 18 (2), 127- 144.

37. Martin, R., Thomas, G., Charles, K., Epitropaki, O., & McNamara, R. (2005). The role of leader-member exchanges in mediating the relationship between locus of control and work reactions. *Journal of Occupational and Organizational Psychology*, 78(1), 141-147.
38. Mihelic, K. K., Lipicnik, B., & Tekavcic, M. (2010). Ethical leadership. *International Journal of Management & Information Systems (IJMIS)*, 14(5).
39. Miner, J. B. (2005). *Organizational Behavior: Essential theories of motivation and leadership. one* (Vol. 1). ME Sharpe.
40. Murphy, S. M., Wayne, S. J., Liden, R. C., & Erdogan, B. (2003). Understanding social loafing: The role of justice perceptions and exchange relationships. *Human relations*, 56(1), 61-84.
41. Özdemir, M. (2010). Ankara ili kamu genel lise yönetici ve öğretmenlerinin örgütsel muhalefete ilişkin görüşleri. Doktora tezi, Ankara Üniversitesi Eğitim Bilimleri Enstitüsü. Eğitim Yönetimi ve Politikası Anabilim Dalı. Eğitim Yönetimi ve Teftişi Doktora Programı. Ankara.
42. Ötken, A. B., & Cenkci, T. (2013). Beş faktör kişilik modeli ve örgütsel muhalefet arasındaki ilişki üzerine bir araştırma. *Öneri Dergisi*, 10(39), 41-51.
43. Özdemir, M. (2013). The relationship of organizational corruption with organizational dissent and whistleblowing in Turkish schools. *Cukurova University Faculty of Education Journal*, 42(1), 74-84.
44. Peterson, R. S., Owens, P. D., Tetlock, P. E., Fan, E. T., Martorana, P. (1998). Group Dynamics in Top Management Teams: Groupthink, Vigilance, and Alternative Models of Organizational Failure and Success. *Organizational Behavior and Human Decision Processes*, 73(2-3), 272-305.
45. Pipkin, C. H. (2000). A call for ethical leadership. *GSU Educational Forum*, 5(1), 1-3.
46. Redding, W. C. (1985). Rocking boats, blowing whistles, and teaching speech communication.
47. Sadykova, G. ve Tutar, H. (2014). “Örgütsel demokrasi ve örgütsel muhalefet arasındaki ilişki üzerine bir inceleme”. *İşletme Bilimi Dergisi*, 2(1): 1-16.
48. Sergiovanni, T. J. (1992). Why we should seek substitutes for leadership. *Educational leadership*, 49(5), 41-45.
49. Şengil, T. (2021). Etik Liderliğin Örgütsel Muhalefete Etkisi, Lider Üye Etkileşiminin Aracılık Rolü. Yüksek Lisans Tezi. Kocaeli Üniversitesi Sosyal Bilimler Enstitüsü, 2021.
50. Şentürk, F. K., & Coşkun, M. (2018). Liderlik tiplerinin örgütsel muhalefet üzerindeki etkileri. *Elektronik Sosyal Bilimler Dergisi*, 17(68), 1703-1721.
51. Wright, M. D. (2013). The role of teamwork schema similarity and group atmosphere in perceptions of conversational appropriateness and organizational dissent. Master of Science College of Communication Texas Christian University, 13.
52. Yıldırım, A. (2020). “Örgütsel adalet algısının örgütsel muhalefet davranışına etkisi: Eğitim çalışanları üzerine bir araştırma”. *Süleyman Demirel Üniversitesi İktisadi ve İdari Bilimler Fakültesi Dergisi*, 25(2): 203-219.
53. Zaini, R. M., Elmes, M. B., Pavlov, O. V., & Saeed, K. (2017). Organizational dissent dynamics: a conceptual framework. *Management Communication Quarterly*, 31(2), 258-277.

KORONAVİRUS (COVID-19) PANDEMİYASININ ƏMƏK MÜNASİBƏTLƏRİNƏ TƏSİR SƏVİYYƏSİNİN QIYMƏTLƏNDİRİLMƏSİ

Əhmədli Nadir

Azərbaycan Dövlət İqtisad Universiteti

nadir.ehmedli.98@gmail.com

Xülasə

COVID-19 virusunun dünya miqyasında sürətli şəkildə geniş yayılması bütün sahələrə öz mənfi təsirini göstərdi. Bu virusun geniş şəkildə yayılması insanların nəinki maddi vəziyyətinə, həmçinin onların sağlamlığına, psixoloji durumuna öz mənfi təsirini göstərdi. Bu pandemiya halını almış virusun təsiri ilə əlaqədar olan son araşdırma və təhlillərə diqqət yetirdikdə aydın şəkildə anlamaq olur ki, nəinki hələ inkişaf etmək səviyyəsində olan ölkələr, həmçinin dünyanın ən inkişaf etmiş ölkələri belə bu virusun qarşısında acız qaldı, inkişaf etmiş ən yaxşı səhiyyə sistemi belə virusa tam qalib gələ bilmədi. Ən yaxşı şəkildə qurulmuş şirkətlər belə böyük maliyyə itkiləri ilə üzləşdilər, hətta bir çox şirkətlər tam müflüs oldu. Əmək münasibətlərində öz mənfi təsirini göstərən bu virus səbəbindən işçilər evdən işləməli oldular, bir çox işçilər işini itirmək, iş saatlarının azalması, əmək haqqında azalmalar, istirahət və məzuniyyət götürməkdə çətinliklər və s problemlərlə qarşılaşdılar. Bu məqalədə pandemiyanın ölkəmizdə əmək münasibətlərinə təsiri araşdırılmış, təhlil edilmiş və nəticələr əldə edilmişdir. Tədqiqatın bir çox sahələrdə istifadə edilə bilməsi, onun daha dəqiq və düzgün aparılması üçün onlayn şəkildə sorğu keçirilmiş, bu sorğu nəticəsində müxtəlif nəticə və təkliflər ortaya çıxmışdır.

Açar sözlər: koronavirus pandemiyası, COVID-19, əmək münasibətləri, işçi, işəgötürən.

Summary

The rapid spread of the COVID-19 virus worldwide has had a negative impact on all sectors. The widespread spread of the virus has had a negative impact not only on people's financial situation, but also on their health and psychological situation. Recent research and analysis on the impact of the pandemic virus has made it clear that not only developing countries but also the world's most developed countries have been helpless to the virus, and that even the best health care systems could not win the virus completely. The best-established companies have faced such huge financial losses, many of them have even gone bankrupt. Due to this virus, which also has a negative impact on labor relations, workers have to work from home, have difficulty in rest and vacation, and so on. This article examines the impact of the pandemic on labor relations in our country, analyzes and draws conclusions. An online survey was conducted to make sure that the research could be used in many areas, to conduct it more accurately and correctly, and various results and suggestions emerged as a result of this survey.

Key words: coronavirus pandemic, COVID-19, labor relations, worker, the employer.

Giriş

Bütün dünyanı öz cənginə alan koronavirus pandemiyası tarix boyu olan birinci epidemiya deyil. Tarixə diqqət yetisək çox sayda insan ölümünə səbəb olan müxtəlif epidemiyaların yayıldığı-nı və bu epidemiyaların insan sivilizasiyasının daha yaxşı şəkildə formalaşmasında mühüm rol oynadığının şahidi olarıq. Təbii çiçək xəstəliyi - təkcə XX əsrdə bu epidemiyadan ölənlərin sayı 400 milyon nəfər idi. Qara ölüm adlandırılan taun xəstəliyi - bu xəstəlikdən həyatını itirən insanların təxmini sayı 75-100 milyon nəfər aralığındadır. Tarixin ən dəhşətli pandemiyası olan bu pandemiya 1346-1353- cü illər arasında Avropa qitəsinin əhalisinin demək olar ki, yarısının ölümünə səbəb olmuşdur. Vəba pandemiyası - antisanitar vəziyyət və içməli suyun infeksiyon xəstəlikləri ilə bağlı olan bu pandemiya da Avropa ölkələrində yayılmış, milyonlarla insanın ölümünə səbəb olmuşdur. Azərbaycanda tərkibinə daxil olduğu Rusiya İmperiyasında bir milyon insan bu epidemiyadan hə-yatını itirmişdir. İspan qripi - birinci dünya müharibəsi baş verdikdən sonra bu epidemiya başlamış və 75 milyon insanın ölümünə səbəb olmuşdur. Qazanılmış immun çatışmazlığı sindromu - 1981-ci ildə ABŞ da başlanan bu xəstəliyə 1982-ci ilin sonuna qədər artıq bu ölkədə 771 nəfərin yolux-muşdur. Onlardan 618 nəfəri həmin il bu epidemiya üzündən həyatını itirmişdir. Günümüzdə 40 milyondan çox insan bu xəstəlikədən əziyyət çəkir. Malyariya xəstəliyi - daha çox tropik ölkələrdə demək olar ki hər il təkrar-təkrar baş

qaldıran bu epidemiyaya hər il 300-500 milyon insan yoluxur və onlardan bir milyonu həyatını itirir (İnsanlığ tarixinin dəhşətli epidemiyaları, 2020).

İndidə davam etməkdə olan COVID-19 adlanan bu virusa ilk yoluxma halı 2019-cu ilin dekabr ayında Çinin Uhan şəhərində qeyd alınmışdır. Ümumi Dünya Səhiyyə Təşkilatı (ÜST) 2020-ci ilin martında bu virusu “pandemiya” elan etmişdir. Bununlada dünyanın bir çox ölkələrində xüsusi rejimlər, karantinlər, fəvqaladə hallar və s üçün addımların atılması ön plana çəkilmişdir (The impact of COVID-19 on labor market outcomes: Lessons from past economic crises, 2020).

Pandemiyanın təsirlərinə nəzər yetirən zaman ümumi iqtisadi vəziyyətə təsirinin şahidi oluruq. Görünür ki bu təsirlər hələ sonralarda davam edəcəkdir. Pandemiya səbəbindən bir çox sahələrin fəaliyyəti qismən məhdudlaşdırıldı, bəzi sahələrdə fəaliyyət isə tamamiylə dayandırıldı. Buda öz növbəsində dünya ölkələrində epidemiyanın təsirinin azaldılması üçün addımların atılmasına əsas verdi. Bu epidemiyanın ümumi iqtisadiyyata və əmək bazarına təsirinin səviyyəsini müəyyəmənləşdirmək o qədərdə asan deyil. Ona görə ki, bu epidemiyanın nə vaxt aradan qalxacağı, vaksinasıya prosesinin nə vaxt başa çatacağı məlum deyil (Zengin, 2020).

Bu pandemiyasının ilkin təhlili də göstərir ki, bu, çox uzağa gedəcək bir prosesdir. Milyonlarla insan tamamilə və ya qismən işsiz və yoxsullar sırasına qoşulacaqdır. Beynəlxalq Əmək Təşkilatının proqnozlarına görə, COVID-19 pandemiyası dünyada 25 milyona yaxın iş yerinin itirilməsinə səbəb ola bilər (Azərbaycan Həmkarlar İttifaqları Konfederasiyası, 2021).

Məqalədə ilkin olaraq əmək münasibətləri anlayışı, bu anlayışa yanaşmalar verilmiş və pandemiyanın bu münasibətlərə təsir səviyyəsi təhlil edilmişdir. Pandemiya zamanı əmək münasibətlərində müəssisələrin atdığı addımlar, qanuna əməl olunub olunmama halları araşdırılmışdır.

Tədqiqatın aparılması göstərdi ki, pandemiya səbəbindən görülən tədbirlər nəticəsində uzaqdan işləmə üsulundan istifadə artmışdır. Bu epidemiyadan əvvəldə bəzi sahələrdə uzaqdan işləyənlər olsada, bu böhran onların sayını kütləvi şəkildə artırdı. Tədqiqat aparılan zaman onlayn sorğu keçirilmiş, onun nəticəsində pandemiya dövründə əmək münasibətləri təhlil edilmişdir.

Tədqiqatın əsas məqsədi: Tədqiqatın aparılmasında əsas məqsəd koronavirus pandemiyasının əmək münasibətlərinə təsir səviyyəsinin təhlili və onun qiymətləndirilməsindən ibarətdir.

Tədqiqatın vəzifəsi: Tədqiqatın vəzifəsi araşdırma və təhlillərin aparılması vasitəsilə nəticələrin əldə olunması, təklif və tövsiyələrin verilməsindən ibarətdir.

Tədqiqatın metodologiyası: Tədqiqat aparılan zamanı daha yaxşı nəticələr əldə etmək üçün sistemli yanaşma və analiz, həmçinin deduksiya və induksiya metodlarından istifadə olunmuşdur. İnduksiya metodundan istifadə zamanı tədqiqat haqqında məlumatlar əvvəlcə əldə edilmiş, araşdırılmış və quruluşlandırılmışdır. Daha yaxşı tədqiqat üçün deduksiya metodundan istifadə olunmuşdur. Bu metoddan elementləri tam hala gətirmək üçün istifadə olunmuşdur. Beləliklə məqalədə sistemli analiz metodu tətbiq edilir, buna müvafiq şəkildə, problem günün tələblərinə uyğun təhlil olunur. Məqalənin, hər bir mərhələsində həm ümumi sintez metodları, həm müqayisə metodları, həm də ekspert qiymətləndirmə metodlarından istifadə olunmuşdur.

Tədqiqatın məhdudiyyəti: Koronavirus pandemiyasının ortaya çıxmasından çox zaman keçmədiyi üçün bu virusla bağlı mənbələr o qədərdə geniş deyildir. Bu səbəbdən tədqiqatın aparılmasında bəzi çətinliklər ortaya çıxmışdır.

Tədqiqatda ilə bağlı əsas istinad olunan mənbələr: Tədqiqat zamanı bir sıra yerli və xarici mənbələrə, həmçinin internet resurslarına istinad olunmuşdur.

Əmək münasibətləri anlayışı və onun öyrənilməsinə əsas yanaşmalar.

Sosial və əmək münasibətlərinin təməlini insanların əmək fəaliyyəti və ya peşə fəaliyyəti təşkil edir. İnsanlara özləri üçün lazım olan gəliri qazanmaq üçün və özlərinə aid potensialı reallaşdırmaq üçün daha böyük imkanlar yaradan bu həyatın ən əsas elementlərini təmsil edən onlardır. Əmək fəaliyyəti prosesi iqtisadi mədəniyyətin ən öndə gedən və əsas dəyərlərindən biridir.

➤ E.V.Nexodaya görə sosial-əmək münasibətləri elə bir münasibətlərdir ki, bu münasibətlər əmək prosesi zamanı əmək fəaliyyəti ilə məşğul olan bir insanın və yaxud insan qruplarının bir-birləri ilə qarşılıqlı olan münasibətlərini ümumi şəkildə ifadə edir (Нехода, 2008).

➤ Y.Q.Odeqov və V.N.Sidorova görə isə sosial və əmək münasibətlərinin mövcudluğu ona əsaslanır ki, bu münasibətlər iş prosesi ilə müəyyənləşdirilən və bu prosesin daha yüksək keyfiyyətinin təmin olunmasına əsaslan münasibətlərin məcmusudur (Одегов, Сидорова, 2008).

➤ Zaşitina və Kobeçə görə əmək münasibətləri - hər hansı fəaliyyət sahələrindən birində ictimai münasibətlər sisteminin mühüm elementlərində biridir. Əmək münasibətləri işəgötürən tərəf və işçi-nin arasında əmək haqqı qarşılığında işçinin müəyyən fəaliyyəti həyata keçirdiyinə görə olan razı-laşmadan yaranan münasibətdir. İşçi iş yerində olan daxili qaydalara əməl etməyə, işəgötürən isə qanunvericiliyə uyğun olan iş şəraitini təmin etməyə borcludur. İqtisadi tərəfdən bu məsələ işəgötürən tərəf, işçilər, istehsal sahibləri arasında olan kollektiv münasibətdir (Зфщитика, Кобец, 2012).

Bu münasibətlərə ümumiləşdirilmiş şəkildə tərif versək - sosial və əmək münasibətləri kollektiv olan əmək prosesi zamanında işçilərin arasında həm birbaşa, həm də dolaylı olan qarşılıqlı təsirlərin məcmusudur. Onlar canlı olan əmək, işçilərin göstərdiyi əmək fəaliyyəti, onlar arasında ictimai olan fəaliyyətlərin formalaşması və dəyişməsi prosesi zamanı formalaşır.

Əmək münasibətlərinə verilmiş təriflərə fərqli baxışlarda yanaşmalar var. Fərqli baxışlardan olan bu yanaşmalardan biri əmək bazarında göstərilmiş olan əmək xidmətlərinin alqı-satqısı prosesini nəzərdə tutur. Bu yanaşmada birinci növbədə əmək bazarında tələb və təklif modellərinin qurulması, əmək haqqı mövcud olan səviyyəsinin müəyyənləşdirilməsinin bazar mexanizimləri və tarazlaşdırılmış bazara nəzər yetirilir. İşçinin işəgötürən tərəfindən işə qəbul olunduğu an işçi ilə işə götürən tərəf arasında olan münasibətlər hələ ki təzə-təzə formalaşmağa başlayır. Daha sonra onlar əmək haqqının ödənilməsi sistemi, əmək intizamına aid olan tələblər, əməyin mövcud olan şəraiti və əməyin mühafizə olunması, əməyin təşkil olunması, karyerada baş verə biləcək mövcud yüksəlişlər və s kimi əsas məsələlərə toxunmaqla əmək münasibətlərinə daxil olunurlar. Əmək münasibətləri ilə birbaşa bağlı olaraq işçinin şəxsi istehlakı prosesi istehsal prosesinin baş verdiyi sahədə baş verir. Əmək münasibətləri ilkin sosial aspektləri, eyni zamanda sosial təminat və sosial güzəştlər sistemini əhatə edir. Əmək münasibətləri muzzdlu işləyənlərin əməyindən yararlanan əmək təşkilatları səviyyəsində iki fərqli obyekt arasında inkişaf edir. Bunlardan biri rəhbər şəxslər və işçilər arasında, digəri isə işçilər və işçilər arasında olur. Əməyin təşkili prosesində əmək münasibətləri istehsalın və istehsal amillərinin uyğun inkişafına yönəlmiş bu subyektlər arasında olan bu mövcud qarşılıqlı asılılıq və qarşılıqlı əlaqə sistemini təmsil edir.

Əmək münasibətlərinin üç əsas elementi onun mövcudluğunu müəyyən edir:

❖ Əmək münasibətlərinin subyektləri – bir-biriləri ilə əlaqəli şəkildə hərəkət edən fiziki və ya hüquqi şəxslərdir.

❖ Əmək münasibətlərinin məzmunu – əmək münasibətləri subyektlərinin bir-biriləri ilə qarşılıqlı olan hüquq və vəzifələrini təşkil edir.

❖ Əmək münasibətlərinin sosial münasibət kimi qurulması məsələsi – əmək münasibətlərinin hüquqi formasıdır.

Beynəlxalq təcrübədə əmək münasibətlərinin bir sıra modelləri mövcuddur. Bu modellər – Avrova

modeli, anqlo-sakson modeli (ABŞ, Böyük Britaniya, İrlan-diya, Avstraliya, Kanada), Çin modeli və s misal göstərmək olar (Модели социально – трудовых отношений в международной практике и их значение для Украины, 2022).

Sosial və əmək münasibətləri münasibətlərin tənzimlənməsi üsulundan və yaranmış problemin həlli üsulundan asılı olaraq növlərə görə təsnif olunur.

Bu təsnifat sosial və əmək münasibətlərində qərarların necə qəbul edilməsi və böyük münaqişələrin necə həll olunması spesifikliyi ilə xarakterizə olunur. Sosial və əmək münasibətlərinin bu növlərinin formalaşmasında bərabərlik və bərabərsizlik amilləri əsas rol oynayır. Beləliklə sosial əmək münasibətlərinin əsası bunlar ola bilər:

- ⇒ Münasibətlərdəki həmrəylik prinsipləri;
- ⇒ Tərəflər arasında olan bir-birinə tabe olmaq prinsipinə əsasən qurulmuş münasibətlər;
- ⇒ Münasibətlər zamanı bərabər tərəfdaşlıq etmək;
- ⇒ Münasibətər zamanı yaranan münaqişələr;
- ⇒ Münasibətlər zamanı yaranan münaqişələrdə əməkdaşlıq etmək;
- ⇒ İqtisadiyatda rəqabət məsələləri;
- ⇒ Münasibətlər zamanı ayrı seçkilik hallarının baş verməsi (Одегов и Сидорова, 2008).

Sosial əmək münasibətlərinin münasibətlərin səviyyəsinə görə təsnifatı sosial-əmək münasibətləri subyektlərinin xüsusiyyətləri ilə müəyyən edilir. Bu subyektlərin fərdi və ya qrup halında bölünməsinə nəzərdə tutur. Əmək münasibətləri prosesində fərdi münasibətlər dedikdə işləyənin bir-birləri ilə qarşılıqlı şəkildə qurduqları əlaqə nəzərdə tutulur. Bunlar işçilər arasında, işçi və işəgötürən arasında və işəgötürənlər arasında olan münasibətlərdir. Qrup səviyyəsində qurulan münasibətlərdən söhbət gedərkən işəgötürən və işçilərin birlikləri arasında olan münasibətlərdən söhbət gedir. İşçi ilə dövlət və işəgötürənlə dövlət arasında olan əmək münasibətləri isə münasibətlərin qarışıq səviyyəsi kimi bilinir.

Ümumiyyətlə əmək münasibətlərinin struktur komponentlərinə aşağıdakılar daxildir:

1. Bu komponentlər ayrı-ayrı şəxslər və ya sosial qruplar tərəfindən təmsil olunan əmək münasibətlərinin subyektləridir. Müasir iqtisadiyyatda əmək münasibətlərinin ən mühüm sub-yektləri işçilər və işçilərin birliyi, işə götürənlər və işə götürənlərin birliyi və dövlətdir.
2. Əmək münasibətlərinin subyektlərinin yaşama - işçinin iş həyatı və ondan sonrakı həyatı.
3. Əmək münasibətlərinin psixoloji, etik və hüquqi olan formalarını əks etdirən növləri. İqtisadi cəhətdən daha yaxşı inkişaf etmiş ölkələrin təcrübəsi bunu göstərir ki, münasibətlərin ən səmərəli növü kimi tərəfdaşlıq münasibətlərinə üstünlük verilməlidir.

Azərbaycan Respublikası Konstitusiyasının 35-ci maddəsinin (əmək hüququ) ikinci bəndinə əsasən hər kəsin əməyə olan qabiliyyəti əsasında sərbəst surətdə özünə fəaliyyət növü, peşə, məşğuliyyət və iş yeri seçmək hüququ vardır (Azərbaycan Respublikası Konstitusiyası, 2022).

Əmək fəaliyyəti zamanı münasibətlərin qurulmasında bütün tərəflər qanunla nəzərdə tutulmuş halda öz hüquqlarını bilməli, vəzifə və öhdəliklərini ləqəli şəkildə yerinə yetirməlidirlər. Azərbaycan Respublikasında əmək münasibətləri tənzimləyən qanun Azərbaycan Respublikası Əmək Məcəlləsidir. Bu məcəllənin 2-ci maddəsinin (vəzifələri və prinsipləri) üçüncü bəndində qeyd olunur ki, bu məcəllə aşağıdakı prinsiplərə əsaslanır:

- hüquq bərabərliyinin təmin edilməsi;
- mənafələrinin haqq-ədalətlə və qanunun aliliyinin təmin olunması ilə qorunması;
- maddi, mənəvi, sosial, iqtisadi və digər həyatı tələbatlarını ödəmək məqsədi ilə əqli, fiziki və maliyyə imkanlarından sərbəst istifadə etməsinin təmin edilməsi;
- əmək münasibətlərinin mülki hüquqi müqavilələrlə rəsmiləşdirilməsinin yolverilməzliyi;

➤ əsasən əmək müqaviləsi (kontrakt) üzrə öhdəliklərinin icrasına hüquqi təminat yaradılması (Azərbaycan Respublikası Əmək Məcəlləsi, 2022).

Pandemiya dövründə əmək münasibətləri səviyyəsinin təhlili.

Covid-19 koronavirus infeksiyası zamanında əmək münasibətlərinin vəziyyətini təhlil etmək və onu qiymətləndirmək üçün tərkibində ümumilikdə 13 sualı əhatə edən 9 sualdan ibarət onlayn sorğu təşkil olunmuşdur. Sorğular <https://sorgular.az/> veb sayitində hazırlanmış, iki gün müddətində davam etmiş və ümumilikdə 133 nəfər iştirakçı sorğuda iştirak etmişdir. 133 nəfər iştirakçıdan 47 nəfəri sorğuda olan bütün sualları tam şəkildə cavablandırmış, 86 nəfər iştirakçı isə sorğuda olan sualların müəyyən qismini cavablandırmamışdır.

Birinci sualda (Diaqram 1) iştirakçılarından əmək fəaliyyəti ilə məşğul olub olmadıqlarını müəyyənləşdirmək üçün onlardan dörd bənddən özlərinə uyğun bəndi seçməkləri istənilmişdir.

Diaqram 1: Sorğu iştirakçılarından əmək fəaliyyəti ilə məşğul olanlar

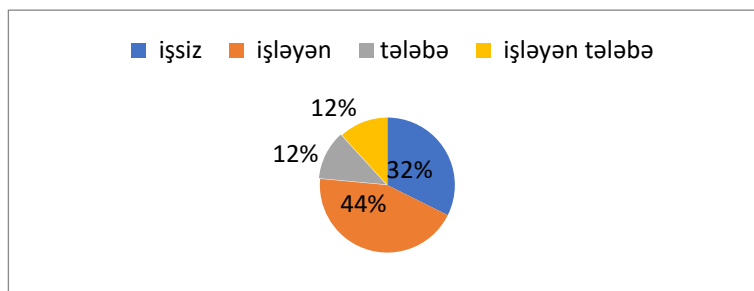

Mənbə: Sorğunun nəticəsi əsasında müəllif tərəfindən hazırlanmışdır (27.02.2022)

Sorğunun birinci sualını cavablandıran iştirakçılardan 22 nəfəri özlərinin işsiz olduqlarını - yəni əmək fəaliyyəti ilə məşğul olmadıqlarını bildirmişlər. İştirakçıların 30 nəfəri hal-hazırda işləyən, 8 nəfəri hal-hazırda tələbə, 8 nəfəri isə hal-hazırda işləyən tələbə olduqlarını - yəni həm əmək fəaliyyəti ilə məşğul olduqlarını, həm də tələbə olduqlarını bildirmişlər.

Sorğunun ikinci sualının birinci bəndində (Diaqram 2) sorğuda iştirak edən işləyən iştirakçıların hansı növ müəssisələrdə işlədiklərini müəyyənləşdirmək üçün onlardan işlədikləri müəssisənin təsərrüfat fəaliyyətinin növü soruşulmuşdur.

Diaqram 2: Sorğu iştirakçıların işlədiyi müəssisənin növü

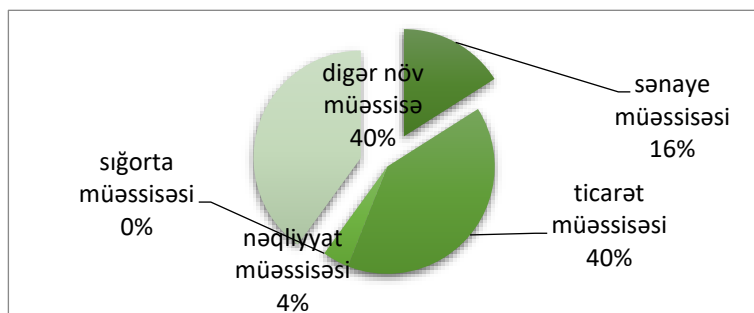

Mənbə: Sorğunun nəticəsi əsasında müəllif tərəfindən hazırlanmışdır (27.02.2022)

İştirakçılardan 8 nəfəri sənaye müəssisəsində, 20 nəfəri ticarət müəssisəsində, 2 nəfəri nəqliyyat müəssisəsində, 20 nəfəri digər növ müəssisələrdə işlədiyini bildirmiş və sığorta müəssisəsini heç bir iştirakçı seçməmişdir.

Sorğunun ikinci sualının ikinci bəndində (Diaqram 3) sorğuda iştirak edən və əmək fəaliyyəti ilə məşğul olan sorğu iştirakçılarının hansı ərazilərdə əmək fəaliyyəti ilə məşğul olduqlarını müəyyənləşdirmək üçün iştirakçılardan işlədikləri ərazi soruşulmuşdur.

Diaqram 3: Sorğu iştirakçılarının əmək fəaliyyəti ilə məşğul olduqları ərazi

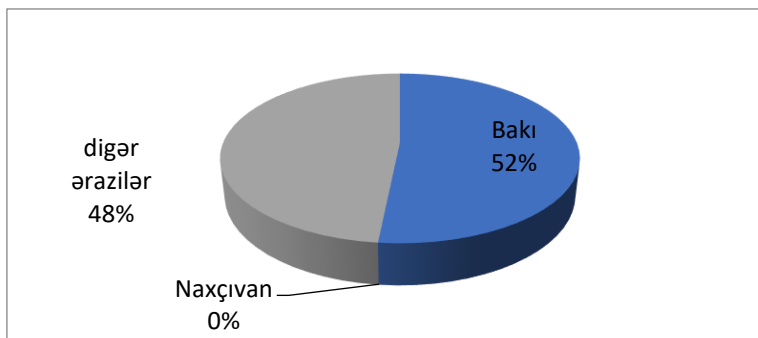

Mənbə Sorğunun nəticəsi əsasında müəllif tərəfindən hazırlanmışdır (27.02.2022)

İştirakçıların 16 nəfəri ərazi olaraq Bakıda, 15 nəfəri digər ərazilərdə işlədiklərini bildirmişlər və sorğuda Naxçıvanda işləmiş heç bir şəxs iştirak etməmişdir.

Pandimeyanın işçilərin əmək haqqına necə təsir göstərdiyini müəyyənləşdirmək üçün (Diaqram 4) üçüncü sualın birinci bəndində - pandemiya əmək haqqınıza necə təsir etdi? adı altında iştirakçılardan sual soruşulmuşdur.

3 nəfər əmək haqqının artdığını, 7 nəfər əmək haqqının azaldığını, 36 nəfər əmək haqqının dəyişməz qaldığını 11 isə digər olaraq cavablandırmışdır.

Diaqram 4: Pandemiyanın əmək haqqı səviyyəsinə təsiri

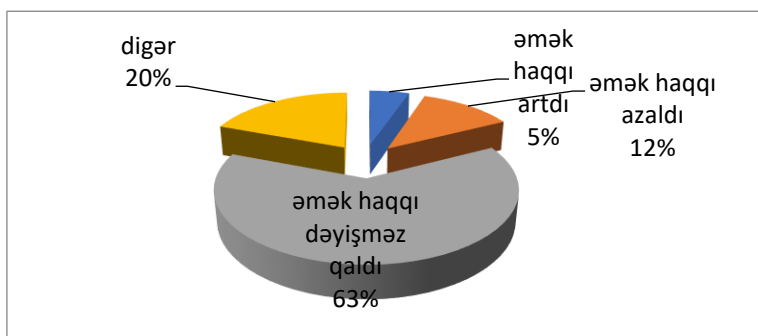

Mənbə: Sorğunun nəticəsi əsasında müəllif tərəfindən hazırlanmışdır (27.02.2022)

Sərt karantin zamanı həftə sonları ictimai nəqliyata qoyulmuş qadağa zamanı işçilərin əlavə nəqliyat xərclərini işlədikləri müəssisənin qarşılıb qarşılamaadığını müəyyənləşdirmək üçün (Diaqram 5) üçüncü sualın ikinci bəndində iştirakçılardan - işlədiyiniz müəssisə əlavə nəqliyyat xərclərinizi qarşılıdımı? adı altında sual soruşulmuşdur.

Diaqram 5: Pandemiya dövründə nəqliyyat xərclərinin qarşılanması

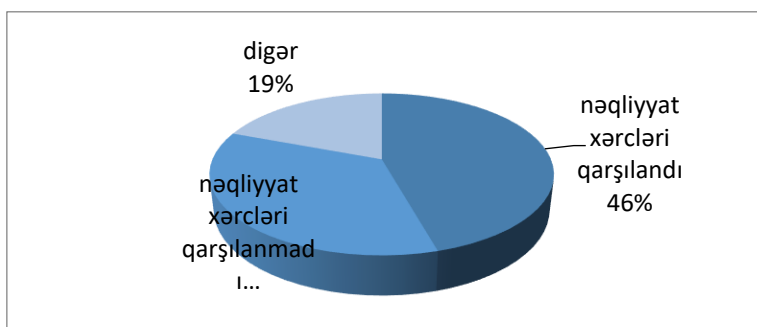

Mənbə: Sorğunun nəticəsi əsasında müəllif tərəfindən hazırlanmışdır (27.02.2022)

26 nəfər əlavə nəqliyyat xərclərinin qarşılndığını, 20 nəfər əlavə nəqliyyat xərclərinin qarşılanmadığını, 11 nəfər iştirakçı isə bu sualı digər olaraq cavablandırmışdır.

İşçilərin gördükləri işin qarşılığında əmək haqqı alıb almadıqların fikrinin öyrənmək üçün (Diaqram 6) dördüncü sualın birinci bəndində - sizcə gördüyünüz işin qarşılığında əmək haqqı alırsınız mı? adı altında sual soruşulmuşdur.

Sorğu iştirakçılarının 26 nəfəri öz işlədikləri işin qarşılığında əmək haqqı aldıklarını və 19 nəfəri öz gördükləri işin qarşılığında əmək haqqı almadıklarını düşündüklərini bildirmişlər.

Diaqram 6: Əmək haqqı barədə iştirakçıların fikri

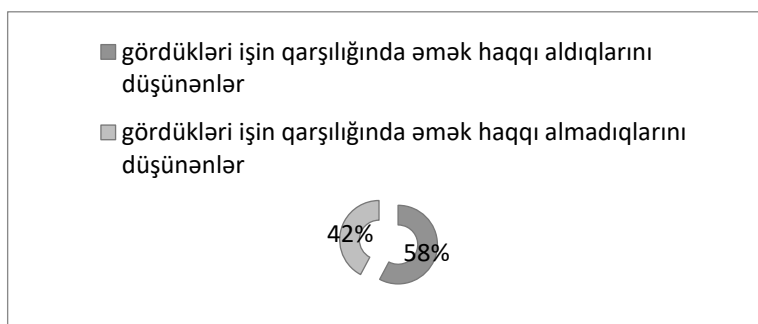

Mənbə: Sorğunun nəticəsi əsasında müəllif tərəfindən hazırlanmışdır (27.02.2022)

Eyni zamanda pandemiyanın onların işlədikləri vaxta necə təsir göstərdiyini müəyyənləşdirmək üçün (Diaqram 7) sorğunun dördüncü sualının ikinci bəndində - pandemiya işə sərf etdiyiniz vaxta necə təsir göstərdi? sualı soruşulmuşdur.

Diaqram 7: Pandemiyanın işə sərf olunan vaxta təsiri

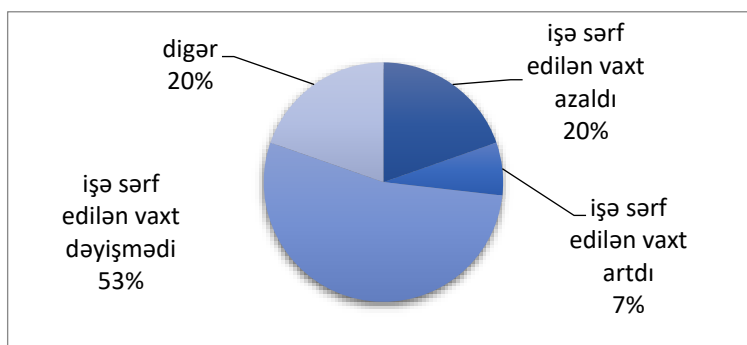

Mənbə Sorğunun nəticəsi əsasında müəllif tərəfindən hazırlanmışdır (27.02.2022)

İştirakçılardan 11 nəfəri gördükləri işə sərf etdikləri vaxdın azaldığını, 4 nəfəri gördükləri işə sərf etdikləri vaxtın artdığını, 30 nəfər isə işə sərf etdikləri vaxdın dəyişməz qaldığını bildirmişlər. 11 iştirakçı isə bu sorğu sualı digər olaraq cavablandırmışlar.

Pandemiya dövründə işçilərin daha çox hansı görüş vasitələrindən istifadə etdiklərini müəyyənləşdirmək üçün sorğunun beşinci sualı olaraq - pandemiya dövründə daha çox hansı görüş vasitələrində istifadə etdiniz? sualı soruşulmuşdur.

Diaqram 8: Pandemiya zamanı istifadə olunan görüş vasitələri

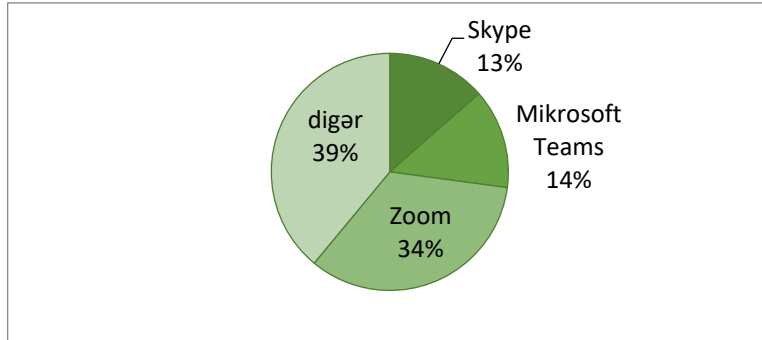

Mənbə: Sorğunun nəticəsi əsasında müəllif tərəfindən hazırlanmışdır (27.02.2022)

Sorğu iştirakçılardan 8 nəfər Skype görüş vasitəsindən, 8 nəfər iştirakçı Mikrosoft Teams görüş vasitəsindən, 20 nəfər iştirakçı Zoom görüş vasitəsindən daha çox istifadə etdiyini bildirmiş və 23 nəfər iştirakçı isə bu sualı digər olaraq cavablandırmışdır.

Sorğunun altını sualının birinci bəndində pandemiya zamanı işçilərin daha çox hansı iş üsulunda işlədiklərini müəyyənləşdirmək (Qrafı 9) üçün - pandemiya dövründə hansı iş üsulunda işlədiniz? sualı soruşulmuşdur.

Sorğu iştirakçılardan 14 nəfəri ənənəvi iş üsulunda, 6 nəfəri distand (uzaqdan) iş üsulunda, 8 nəfəri isə həm ənənəvi, həm də distand (uzaqdan) işlədiyini bildirmişdir.

Diaqram 9: Pandemiya dövründə işçilərin iş üsulları

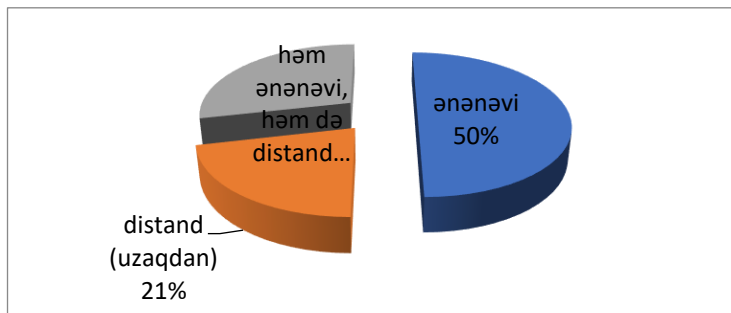

Mənbə: Sorğunun nəticəsi əsasında müəllif tərəfindən hazırlanmışdır (27.02.2022)

Sorğunun altını sualının ikinci bəndində isə pandemiyanın iş yerində işçilər arasında və işçilərlə rəhbərlik arasında münasibətlərə necə təsir göstərdiyini müəyyənləşdirmək üçün - pandemiya iş yerinizdə rəhbərliklə və iş yoldaşlarınız ilə olan münasibətə necə təsir göstərdi? sualı soruşulmuşdur.

Diaqram 10: Pandemiyanın iş yerlərindəki münasibətlərə təsiri

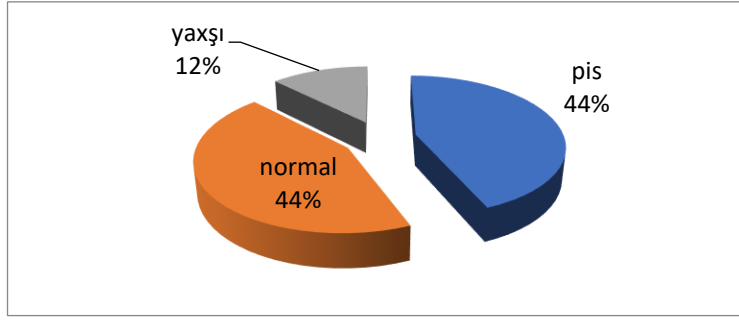

Mənbə: Sorğunun nəticəsi əsasında müəllif tərəfindən hazırlanmışdır (27.02.2022)

Sorğu iştirakçılarında 14 nəfəri pandemiyanın bu münasibətlərə pis təsir göstərdiyini, 14 nəfər iştirakçı normal təsir göstərdi, 4 nəfər iştirakçı isə yaxşı təsir göstərdiyini bildirmişdir.

İşçilərin əmək münasibətlərinin qanuni tərəflərini nə dərəcədə bildiklərini müəyyən etmək üçün sorğuda yeddinci sual olaraq (Diaqram 11) iştirakçılardan - işlədiyiniz müəssisə ilə əmək münasibətlərində öz hüquq və vəzifələrinizi hansı dərəcədə bilirsiniz? sualı soruşulmuşdur.

Sorğu iştirakçılarında 4 nəfər əmək münasibətlərinin qanuni tərəflərini az bir qismini bildiyini, 20 nəfər iştirakçı orta səviyyədə bildiyini, 24 nəfər iştirakçı isə yaxşı səviyyədə bildiyini bildirmişdir. 4 nəfər iştirakçı isə bu sualı digər olaraq cavablandırmışdır.

Diaqram 11: İşçilərin hüquq və vəzifələrini bilmə dərəcəsi

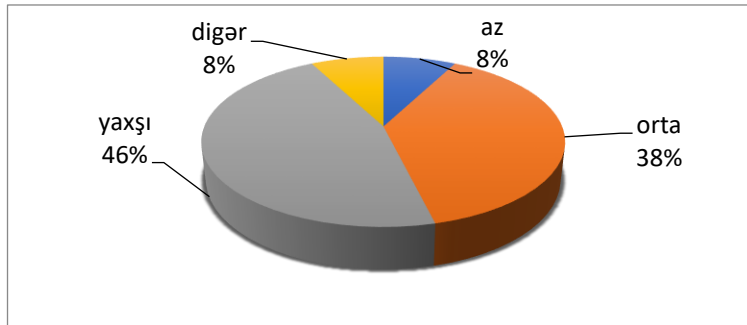

Mənbə: Sorğunun nəticəsi əsasında müəllif tərəfindən hazırlanmışdır (27.02.2022)

Yeddinci sualın əksi olaraq səkkizinci sualda müəssisələrin əmək münasibətlərinin qanuni tərəflərinə hansı dərəcədə əməl etdiyini müəyyənləşdirmək üçün (Diaqram 12) sorğu iştirakçılarında - işlədiyiniz müəssisə öz işçiləri ilə əmək münasibətlərinin qanuni tərəflərinə hansı dərəcədə əməl edir? sualı soruşulmuşdur.

Diaqram 12: Müəssisələrin əmək münasibətlərinin qanuni tərəflərinə əməl etməsi

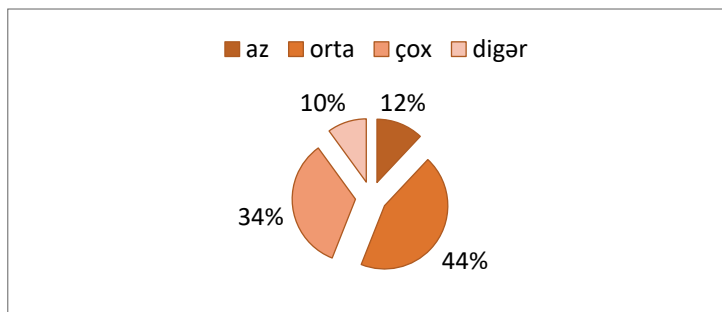

Mənbə: Sorğunun nəticəsi əsasında müəllif tərəfindən hazırlanmışdır (27.02.2022)

Sorğu iştirakçılarında 6 nəfəri az səviyyədə, 22 nəfəri orta səviyyədə, 17 nəfəri yaxşı səviyyədə olaraq cavablandırmış və 5 nəfər iştirakçı bu sualı digər olaraq cavablandırmışdır.

Sorğunun doqquzuncu və sonuncu sualında müəssisələrdə işçilərin nümayəndəli orqanlarının yəni onları təmsil edən həmkarlar ittifaqının olub olmaması və işçilərin bu orqanlara nə dərəcədə etibar edib etməsini öyrənmək üçün (Diaqram 13) iştirakçılardan - işlədiyiniz müəssisədə işçilərin nümayəndəli orqanı (həmkarlar ittifaqı) fəaliyyət göstərirmi və fəaliyyət göstəirsə nə dərəcədə etibar edirsiniz? sualı soruşulmuşdur.

Diaqram 13: Həmkarlar ittifaqının fəaliyyəti və ona etibar dərəcəsi

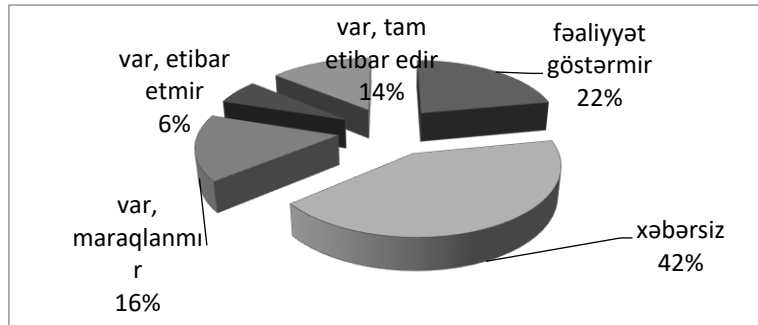

Mənbə: Sorğunun nəticəsi əsasında müəllif tərəfindən hazırlanmışdır (27.02.2022)

Sorğu iştirakçılarında 11 nəfərinin işlədiyi müəssisədə həmkarlar ittifaqının fəaliyyət göstərmədiyini, 21 nəfəri həmkarlar ittifaqının fəaliyyət göstərib göstərməməsindən xəbərsiz olduğunu, 8 nəfər həmkarlar ittifaqının olduğunu lakin maraqlanmadığını, 3 nəfər olsada onlara etibar etmədiyini və 7 nəfər həmkarlar ittifaqının olduğunu və ona tam etibar etdiyini bildirmişdir.

Sorğu iştirakçıları ümumi sorğunun cavablandırılması üçün orta hesabla 2-3 dəqiqə aralığında vaxt sərf etmişdir.

Pandemiya sonrası əmək münasibətlərdə normal vəziyyətə qayıdıf.

Günümüzə bir çox şirkətlər üçün ən aktual məsələlərdən biri müasir dövrdə biznesdə da-vamlı qalmaq və möhkəmlənmək üçün ən yaxşı strategiyaların və effektiv planların hazırlanmasıdır. Pandemiya dövründə bütün sahələr kimi əmək münasibətlərində şirkətlərin qarşılaşmış olduqları problemlərin təhlili onu aydın şəkildə göstərir ki, davamlılıq üçün daha yaxşı strategiya işlənən zaman insanların uzaq məsafədən işləməsi qabiliyyətinin və işçilərin sağlamlıqlarının mövcud vəziyyətinin qiymətləndirilməsi daha vacib məsələlərdəndir. Şirkətlərin rəhbər şəxsləri daha çətin və məsuliyyətli vəzifələri yerinə yetirmək qabiliyyəti olan işçiləri və hansı işçilərin uzaqdan işləmək prosesini davam etdirməyi bacaracağını müəyyənləşdirirlər. Demək olar ki, şirkətlərin bəziləri gələcək dövrlərdə işçilərinin 30-35%-nin uzaq məsafədən işlərinin icrasını planlaşdırırlar.

ƏƏSMN işçilərin uzaq məsafədən distand formada öz işlərini yerinə yetirən zaman bu prosesin hüquqi təminatının yaradılması istiqamətində bir sıra işlər görmüşdür. İlk addım kimi distan iş və teleiş anlayışlarının Əmək Məcəlləsində olan əsas anlayışlar sırasına daxil edilməsi nəzərdə tutulur. Bu anlayışların Məcəlləyə daxil edilməsi ilə bağlı Məcəllənin dördüncü maddəsinin ikinci hissəsinin və əlli beşinci maddənin təkmilləşməsi təmin olunacaqdır (Azərbaycan Respublikası Əmək və Əhəlinin Sosial Müdafiəsi Nazirliyi, 2022)

İş yerindən işləməsi, yəni orda olması vacib olan işçilərdə vardır. Bu işçilərin iş yerinə geri qayıtması üçün daha yaxşı strategiyanın işlənib hazırlanması məsələsi mümkün yanaşmalardan birinə

əsaslanır. Bu yanaşmaların tətbiq edilməsi zamanı iş yerinə qayıdan işçilərin fiziki durumunun, psixoloji və emosional təhlükəsizliyinin təmin olunması üçün bir çox tədbirlərin keçirilməsini vacib sayır.

COVID-19 pandemiyasından sonra işçilərin iş yerlərinə qayıtmaq tendensiyaları aşağıdakılardır:

1. İş yerlərinin tam şəkildə təmiri işçilər arasında sosial məsafənin qorunması, texniki və texnoloji avadanlıqların yeniləndirilməsi, iş yerində mikroblu səthlərə qarşı dezinfeksiyaedici tədbirlərin görülməsi, işçilərin sağlam qidalanmasının təşkilinə əsaslanır. Bu tədbirlərə əsasən iş yerlərində işçilər arasında arakəsmələrin quraşdırılması, plakatların və təhlükəsizlik nişanlarının yerləşdirilməsi nəzərdə tutulur.

2. İşçilər üçün yeni vəzifələrin yaradılması; bu vəzifələr lift operatoru, xəstə işçilərə və onların temperaturuna nəzarət edən işçilər və s ola bilər.

3. İş rejimi məsələsinə yenidən baxılması; bu zaman işçilərin iş vaxtlarının dəyişdirilməsi yolu ilə liftlərdə və tıxaclarda işçi sıxlığının qarşısını almaq məsələsi yer alır. Bu üsulun tətbiqi üçün növbəli cədvəl, cəvək olan iş saatları, həmçinin həftənin yeddi günü və s tətbiq edilə bilər.

4. Məxvilik məsələləri; prosesə nəzarətdən aydın olur ki, iş yerlərində məlumatların onlayn dövriyyəsi ilə bağlı problemlər var. Bu problemlərin həlli məsələsi qanunvericiliyin inkişaf etdirilməsini tələb edir (Bloomberg Law, 2020).

Pandemiya zamanı əmək münasibətləri biznesə təsir göstərən əsas amillərdəndir. Pandemiya dövründə əmək münasibətləri tərəflərinin qarşılaşdığı problemlər aşağıdakılar hesab oluna bilər:

• Pandemiya ilə əlaqədar olan məhdudiyətlər aradan qaldırıldıqdan sonra strateji inkişafa nail olmaq cəhdləri.

- İşçilər üçün uzaqdan iş rejiminə uyğun sənədlərin hazırlanması məsələləri;
- İş rejiminin dəyişdirilməsi məsələləri;
- Uzaqdan işləyən işçilərlə müvafiq sənədlərin dövriyyəsi, imzalanması və s məsələlər;
- Ölkəni tərk edən işçilərin qapanmalar səbəbindən ölkəyə gedir qayıda bilməməsi;
- Əmək haqqı sisteminin yenidən yoxlanması;
- İşçilərin tibbi müayinədən keçməsi məsələsi;
- İşçilərə motivasiyanın verilməsi, onların təhlükəsizliklərinin təmin olunması;
- İşçilərin qəbulu və işdən çıxarılma zamanı qanunvericiliyin fəaliyyətindəki məhdudiyətlər;
- İşçilərə tətillərin verilməsi məsələsi;
- Uzaqdan iş rejiminin daha yaxşı şəkildə təşkil olunması məsələsi və s məsələlər.

Biznes mühütünün davamlı şəkildə qurulmasının əsas şərti əməyin mühafizəsinin düzgün şəkildə təşkil olunmasıdır. İş yerlərində təhlükəsiz şəraitin qurulması və əməyin mühafizəsinin təmin olunması üçün məsuliyyət işəgötürən tərəfə həvalə edilir. Ölkədə olan cari vəziyyətdə işəgötürən üçün vacib olan məsələlərdən biri daha təhlükəsiz olan iş şəraitinin təmin olunması məsələsidir.

AR ƏM-nin 207-ci maddəsində qeyd olunanlara əsasən deməkm olar ki, əməyin mühafizə olunması üzrə normativ hüquqi aktların tələbləri, əməyin mühafizə olunması normaları, standartları, qaydaları əmək münasibətlərinin tərəfləri və digər fiziki və hüquqi şəxslər üçün məcburidir. Həmin məcəlləsinin 215-ci maddəsinə əsasən isə deməkm olar ki, müəssisənin mülkiyyətçisi və işəgötürəni işçilərin iş yerlərində əməyin mühafizəsi normalarının və qaydalarının yerinə yetirilməsinə bilavasitə cavabdehdir (Azərbaycan Respublikası Əmək Məcəlləsi, 2022).

Əməyin mühafizəsi üzrə aşağıdakılar təklifi edilir:

- Müəssisədə əməyin mühafizəsi vəziyyətinin qiymətləndirilməsi;
- Müəssisənin fəaliyyətinə uyğun vəzifələr üzrə əməyin mühafizəsi və təhlükəsizlik texnikası üzrə

bütün növ təlimatların (giriş, ilkin, elektrik, yanğın təhlükəsizliyi, PEHM-lə iş və s.) hazırlanması;

- Azərbaycan Respublikasının qanunvericiliyinə uyğun təlimat Jurnallarının tərtib edilməsi;
- Əməyin mühafizəsi üzrə Giriş təlimatının keçirilməsi (Office Safety, Fire Safety, Electrical Safety, First Aid);
- Yanğın təhlükəsizlik qaydalarının hazırlanması;
- Biliklərin yoxlanılması üçün testlərin hazırlanması;
- Əməyin mühafizəsi üzrə biliklərin yoxlanılmasının təşkil edilməsi üçün sənədləşmə;
- Təhlükələrin müəyyən olunması və risklərin qiymətləndirilməsi vərəqinin hazırlanması (Risk Assessment Sheet);
- Risklərin azaldılması və qalıq risklərin idarə edilməsi (Risk Management)
- Əməyin mühafizəsinə dair illik tədbirlər planının hazırlanması;
- Cavabdeh şəxslərin əməyin mühafizəsinə dair vəzifə təlimatı;
- Xəbərdarlıq işarələri üzrə tələblərin hazırlanması;
- İşçilərin əməyin mühafizəsi qaydalarına uyğunluğuna nəzarət etmək;
- Fərdi mühafizə vasitələri (FMV) ilə təminatın müəyyən olunması;
- Müəssisənin 1 nəfər işçiyə təlimin keçirilməsi;
- Azərbaycan Respublikasının qanunvericiliyinə əsasən əməyin mühafizəsi tələblərinə dair digər təkliflər (Əməyin mühafizəsi və texniki təhlükəsizlik xidməti, 2022)

COVID-19 koronavirus pandemiyasının yayılması prosesi getdikcən zəifləməyə doğru gedir. Qapanmaların qismən qaldırılması və ya tamamiylə götürülməsi zamanı şirkətlər təhlükəsizlik məsələlərinə yenidən baxmalıdırlar. Təhlükəsizlik məsələlərinin yenidən baxılması aşağıdakıları tələb edir:

- İşgötürənin hüquqi aktlara yenidən baxması;
- Əməyin mühafizəsi üçün qanunauyğun sənədlərin hazırlanması;
- İş yerinə gələcək qonaqların qarşılama qaydalarının hazırlanması;
- Virus qarşı müntəzəm olaraq dezinfeksiya, maskaların və əlcəklərin tədarüki, temperatur ölçən cihazlar və s məsələlər;
- Yeni növ koronavirus infeksiyaları üçün araşdırmalar;

Nəticə

Artıq dünyada koronavirus (COVID-19) epidemiyasına yoluxma səviyyəsi tədricən aşağı enir və bir çox ölkələr pandemiya ilə əlaqədar olan qapanmalarda yumşalma proseslərinə başlayırlar. Ölkəmizdə bununla əlaqədar olaraq bir çox addımlar atıldı, bəzi sahələrdəki məhdudiyətlər aradan qaldırıldı və bu proses tədricən davam etməkdədir. Pandemiya dövrünə əsasən aparılan tədqiqat araşdırması və təhlilin nəticəsi olaraq aşağıdakılar ortaya çıxdı:

- Şirkətlər dərin maliyyə böhranı vəziyyətində olsada, xalis mənfəətin səviyyəsi yüksək səviyyədə azalsada, bəzi şirkətlər istisna olmaqla əksər şirkətlər öz işçilərinin əmək haqqında azaltmalar etməmiş, həftə sonları nəqliyyatın işləmədiyini nəzərə alaraq işçilərin nəqliyyat xərclərini qarşılımışdır.
- Bir çox əmək fəaliyyəti sahələrində distand (uzaqdan) iş prosesinə keçirilməsinə baxmayaraq

əksər iş yerlərinin işçilərinin əmək fəaliyyətinə sərf etdikləri vaxt dəyişməz qalmışdır.

- Distant (uzaqdan) iş prosesi zamanı bir çox görüş vasitələrindən istifadə olunmuş və ən çox istifadə olunan vasitə isə zoom platforması üzərindən həyata keçirilmişdir.

- Əksər əmək fəaliyyəti sahələrində işləyən işçilər uzaqdan iş rejimində işləsərdə, daha çox sahələrdə ənənəvi iş prosesində işləmə davam etmişdir.

- Əmək fəaliyyəti prosesi zamanı əmək münasibətlərinin qanuni tərəflərini bilməyən işçilər olsada daha çox işçilər bu münasibətlərin qanuni tərəflərini yaxşı səviyyədə bilir və buda öz növbəsində əmək münasibətlərində işəgötürən tərəfin etdiyi qanun pozuntularının azalmasında müstəsna rol oynayır.

- Çox təssuf ki, bəzi işə götürən tərəflər əmək münasiblərinin qanuni tərəflərinə əməl etmir.

- Bəzi müəssisələrdə həmkarlar ittifaqları fəaliyyət göstərsədə bir çox işçilər bu qurumlara tam ehtibar etmir, daha çox sayda işçi isə ümumiyyətlə bu qurumun varlığından xəbərsizdir.

Tədqiqatın nəticələrini ümümləşdirsək bir çox təkliflər irəli sürülmüşdür. Bu təkliflər:

- Ənənəvi iş üsulunda işləməsi vacib olan və distant (uzaqdan) iş rejimində fəaliyyət göstərməsi effektiv olmayan iş yerləri itisna olmaqla bir çox sahələrdə pandemiya sonradan da distant (uzaqdan) iş rejimində qalsın.

- Əmək münasibətlərinin qanuni tələblərini bilməyən işçilər bu tələblərə daha yaxşı formada yiyələnsin.

- İşəgötürən tərəfin qanunun tələblərinə əməl etmədiyi hallar dövlət səviyyəsində aşkarlansın və bu istiqamətdə vacib addımlar atılsın.

- Həmkarlar ittifaqlarının fəaliyyəti genişləndirilsin və işçilərin bu qurumlara etibar etməsi dərəcəsinin yüksəldilməsi üçün əsaslı addımlar atılsın.

Ədəbiyyatlar

1. Azərbaycan Həmkarlar İttifaqları Konfederasiyası - <https://ahik.org/2021/09/az%20C9%99rbaycanda-covid-19-pandemiyasi-mudd%C9%99tind%C9%99-z%C9%99r%C9%99rc%C9%99km-is-sah%C9%99l%C9%99r-uzr%C9%99-durum-t%C9%99hlil-v%C9%99-h%C9%99mkarlar-ittifaqlarinin/> - 2022;

2. Azərbaycan Respublikası Əmək Məcəlləsi - <https://e-qanun.az/framework/46943-2022>;

3. Azərbaycan Respublikası Əmək və Əhalinin Sosial Müdafiəsi Nazirliyi - <https://www.sosial.gov.az/2501-2022>;

4. Azərbaycan Respublikası Konstitusiyası - <https://e-qanun.az/framework/897-2022>

5. Əməyin mühafizəsi və texniki təhlükəsizlik - https://hrclub.az/az/cat_38-2022;

6. General Counsel's Guide to Reopening – Bloomberg Law, May 22, 2020, URL: <https://news.bloomberglaw.com/in-house-counsel/what-general-counsel-need-to-think-about-as-companies-reopen>

7. İnsan tarixinin dəhşətli epidemiyaları - <https://azlogos.eu/insanliq-tarixinin-d%C9%99hs%C9%99tli-epidemiyalari/> - 2022;

8. Tarkan Zengin, 2020 - <https://kriterdergi.com/ekonomi/calisma-hayatinda> ;

9. The impact of COVID-19 on labor market outcomes: Lessons from past economic crises - <https://blogs.worldbank.org/education/impact-covid-19-labor-market-outcomes-lessons-past-economic-crises> - 2022;

10. Зфщитика Е.К, Кобец Е.А. Повышение трудового потенциала как аспект модернизации экономики страны. Известия ЮФУ, Технические науки, 2012, № 8 (133), стр 80-85;

11. Модели социально – трудовых отношений в международной практике и их значение для Украины - https://studbooks.net/80833/ekonomika/modeli_sotsialno_trudovyh_otnosheniy_mezhdunarodnoy_praktike_znachenie_ukrainy_-2022;

12. Нехода Е.В. Влияние социальной ответственности бизнеса на развитие трудовых отношений // Вестник Томского государственного университета. – 2008. – № 314. – С. 147-151.

13. Одегов Ю.Г., Сидорова В.Н. Экономика социально-трудовых отношений в схемах и таблицах // Учебно-методическое пособие. – М.: Изд-во «Альфа-Пресс», 2008. – 296 с.

ОБ ИННОВАЦИЯХ И РОЛИ КЛАСТЕРИЗАЦИИ В РАЗВИТИИ ФАРМАЦЕВТИЧЕСКОЙ ОТРАСЛИ

Наиля Самигулина

nailasamiqulina@bsu.edu.az

Резюме

В период пост-пандемии производство фармацевтических препаратов, полностью отвечающих требованиям сегодняшнего дня, выступает главным условием должной работы всей мировой экономики; но создание нового лекарственного средства характеризуется значительным объёмом вовлекаемых ресурсов - в первую очередь, высококвалифицированных кадров, ибо отрасль требует исключительного - не имеющего аналога в иных отраслях - вклада научного потенциала; что требует привлечения дополнительных ресурсов, участия государства, и отчасти обуславливает сильное влияние фармацевтики на макроэкономические индикаторы, но не подразумевает осуществление этого влияния в одностороннем порядке. Поскольку после пандемии мы отмечаем возросшую потребность в своевременном и должном обеспечении населения нужными медикаментами, то, в первую очередь, необходимо определить факторы, способствующие тому, чтобы это условие выполнялось - что и было проделано в этой работе; а способствуют этому инновации, их генерирование на постоянной основе. Кластеризация и прочие формы концентрации производства - важное условие для функционирования данной отрасли, так как здесь особо остро чувствуется необходимость в новых идеях и решениях, которые помогут своевременно реагировать на те или иные вызовы времени. Подчеркнут феномен возникновения так называемой «фармацевтической безопасности». Ещё отмечены современные тенденции, присущие этой отрасли.

Ключевые слова: фармацевтическая промышленность, фармацевтическая безопасность, инновации, кластеризация.

Summary

In the post-pandemic period, the production of pharmaceuticals that fully meet the requirements of today's market conditions is the main term for the proper work of the entire world economy; but the creation of a new drug is characterized by a significant resources involved - first of all, highly qualified personnel, as the industry requires an exceptional contribution of scientific potential that has no analogue in other industries; this implies the involvement of additional resources, the participation of the state, and partly determines the strong influence of pharmaceuticals on macroeconomic indicators, but does not exclude the two-sided character of this influence. After the pandemic, we note an increased need for timely and proper provision of the population with the needed medicines, and, first of all, it is necessary to determine the factors contributing to it - that's been carried out in this work; innovations, their generation on an ongoing basis contribute to it. Clustering and other forms of concentration of production are an important condition for the functioning of this industry, since there is a particularly acute need for new ideas and solutions that will help to respond in a timely manner to the newly emerging life challenges. The emergence of the so-called "pharmaceutical safety" is emphasized. Modern trends inherent to this industry are also noted.

Keywords: pharmaceutical industry, pharmaceutical safety, innovation, clustering.

Введение

Актуальность инноваций в фармацевтической отрасли обусловлена тем обстоятельством, что в пост-КОВИД эпоху человечество столкнулось с новой реальностью - а именно, мы переосознали значимость фармацевтической сферы в нашей жизни. Пандемия вынесла отрасль на новый уровень, сделав её стратегической, и в аспекте сегодняшних событий мы можем однозначно утверждать, что тем выше актуальность инноваций в ней - ибо противостоять новым заболеваниям возможно, лишь своевременно принимая необходимые меры по борьбе с ними, а инновации - необходимое условие для того, чтобы отрасль продолжила обеспечивать нас ключевыми фармацевтическими продуктами и прочими препаратами, которые повышают нашу производительность, позволяя быть более конкурентоспособными на рынке. Они стали

неотъемлемой частью нашей жизни, а в развитых западных странах выступают обязательным компонентом спроса населения. *Научная значимость* исследования заключается в выявлении путей генерирования инноваций и актуализации кластерного подхода как единственно верного решения того, как подходить к развитию данной отрасли. *Основная цель исследования*: с учётом сегодняшних тенденций рынка определить параметры более качественного развития фармацевтической промышленности и сформировать предложения по улучшению её ключевых индикаторов. *Задача исследования*: охарактеризовать основные черты отрасли с проведением соответствующей детализации, ибо есть тонкости, присущие исключительно фармацевтике, которые требуют освещения и могут быть использованы как практические рекомендации для предпринимателей и менеджеров, занятых здесь. Используемая в исследовании *методология* включает такие общеэкономические методы, как *анализ* - применён как целиком к фармацевтической отрасли, так и к факторам её развития, в том числе и инновациям; обратный метод - *синтез* - использован в отношении действующих практик и имеющихся теоретических аспектов; *аналогия* - некоторых процессов, имеющих место в отрасли, с жизненными ситуациями; также в исследовании имеют место элементы *научной абстракции, сравнения, обобщения*. При написании данного тезиса были соблюдены следующие *ограничения*: во-первых, была затронута только фармацевтика, не вся сфера здравоохранения; во-вторых, использованные временные рамки охватывают только текущий период, отсутствует ретроспективный анализ; далее: рассматриваются общие направления, без детализации на условиях той или иной экономики. *Основные цитируемые источники* включают таких авторов, как Турченкова Е.С., Крутиков В. К., Костина О. И., Шахметова Е.А., Хонл Т.А., Ахметов А.Е., Попов Д., Глазков В.Г., Улумбекова Г.Э., Худова И.Ю. (по инновациям); Лагуткина Т.П., Абделазиз Б.М.М.Х. (фармацевтический маркетинг), Петров А.П. (кластеры), Кузнецов Д.А. (экономическая безопасность в фармацевтической отрасли); также: организацию ВОЗ (по программе иммунизации), по прочим аспектам - авторов: Хади Раджабли, Миришли Ф.Р., Фарзалиев А., Мелик-гусейнов Д. В., Новикова О.О., Каплина А.А.

Немного Об Отрасли

Быть здоровым, а значит, трудоспособным – нам открылась новая грань привычного понимания этого состояния, которую мы, живя в современном мире после пандемии коронавируса, осознали во всех проявлениях: также это важно для мировой экономики в целом, поскольку обеспечивает надлежащее функционирование главного компонента в макроэкономическом механизме - человеческого капитала.

Мы живём в эпоху социалистического «уклада» – на сегодняшний день экономика любого государства в той или иной степени преследует цель достижения социального благосостояния населения – обеспечения достойных условий жизни каждому при участии самих граждан в данном процессе (Rəsəbli, 2012). Важно ориентироваться на социальный аспект и при разработке экономической политики (Fərzəliyev, 2012); динамичные изменения в ней должны коррелировать с меняющимися потребностями самого общества. Говоря о динамике вообще, нужно отметить, что её присутствие необходимо в любых процессах в должном объёме; без неё в принципе невозможно развитие – ведь общество, проходя через эти изменения, достигает лучшего качества жизни. Мы даже можем говорить о феномене «глобальной трансформации», ибо эпоха, открывшаяся нам с началом XXI века, может быть охарактеризована как начало «новой»,

«инновационной» эры в истории человечества (Mirilšli, 2015). А особо контрастно мы видим эти проявления в отрасли здравоохранения - после ИТ-сферы.

Сегодняшние Реалии

Значение продукции фармацевтической отрасли в нашей жизни неуклонно возрастает (Новикова, Каплина, 2018). Приступая к анализу, необходимо отметить, что подходить чисто с теоретической позиции недостаточно; чтобы иметь полное представление о том, как функционируют все ее звенья, оперировать исключительно статистическими данными недостаточно. Только комплексный подход даст полноценное исследование. Конечно же, на отрасль влияют факторы: такие, как открытие новых компаний в республике – национальных и иностранных; появление новых лекарственных средств, в том числе и дженериков; рост числа аптек и т.д. (Мелик-гусейнов, 2008); выявление между ними связи при помощи инструментов эконометрики позволит составлять долгосрочные прогнозы, что может учитываться при разработке макроэкономической политики. Это также необходимо для того, чтобы выявить скрытые возможности роста для отрасли.

Также, в зависимости от доли фармацевтической отрасли в ВВП, учитывая масштабы производства и вовлеченные трудовые ресурсы, мы увидим, что фармацевтика способна сама, в свою очередь, повлиять в той или иной степени на макроэкономические индикаторы.

Основные сегодняшние тенденции в фармацевтике:

- 1) если брать изменения в формулах различных ЛС, то характерной является тенденция к сокращению числа новых препаратов, предлагаемых рынку (по отношению к действующим заболеваниям); в большем объёме реализуются те или иные проекты по модификации имеющихся препаратов; а также ведётся поиск альтернативных способов лечения с использованием изобретений, являющихся продуктом интеграции достижений научно-технического прогресса с фармацевтикой.
- 2) хоть в последнее время в отрасли и прослеживается незначительное снижение отдачи от вложений в НИОКР, тем не менее, ввиду большего внимания, уделяемого этой сфере как со стороны государства, так и международных организаций области здравоохранения, запускается всё больше и больше исследовательских проектов; расширяется спектр как самих медикаментов, так и возможных способов лечения – то есть, сокращения общего объема инвестиций мы не наблюдаем;
- 3) происходит так называемая «конвергенция» отраслей – т.е. появляется всё больше новых направлений: таких, как геновая инженерия, биофармацевтика и множество прочих производных отраслей. Это вызвано поиском альтернатив имеющимся способам лечения ввиду стремления человека к повышению своей продуктивности, а также из-за развития науки и техники, и позволяет добиться уникальных решений для целевого рынка. Плюс ко всему, как верно подмечено авторами (Улумбекова, Худова, 2020), разработка новых лекарств подразумевает сотрудничество с компаниями, поставляющими сырьё, оборудование – как медицинское, так и широкого профиля и др. Целесообразны в данном разрезе и встречные сделки – компаний-партнёров могут заинтересовать предложения о поставках определённых медикаментов (или даже антисептиков).
- 4) в целом ряде стран отмечается тенденция запуска производства, помимо дженериков, также и биоаналогов (если производитель ввиду коммерческой тайны или по иным

причинам вынужден «идти от обратного» и по действию представленного на рынке медикамента осуществляет подбор компонентов его формулы, он получает соединение, оказывающее схожий эффект, однако, в принципе, это будет совершенно новая молекула, ибо совпадение с оригинальной – большая редкость при таком способе производства). Наиболее активно эта тенденция прослеживается в таких странах, как Индия, Россия, Южная Корея. Однако плюс имеется: помимо дешевизны, у биоаналога может быть меньше побочных эффектов; либо он оказывается даже сильнее по фармакологическому действию, чем сам оригинал.

- 5) если раньше производители больше ориентировались на производство “блокбастеров” – определённых лидеров продаж (соответствующая модель получила название вертикально-интегрированной), то в сегодняшней реальности мы видим исчезновение этой тенденции – вся отрасль целиком отошла от данного направления; происходит переориентация на текущие нужды и потребности – производятся требуемые медикаменты без упора на форсирование прибыли, что необходимо для отрасли; поскольку в таком важном деле, как производство стратегических для экономики товаров, требуется правильно расставлять приоритеты; возможные направления будущего развития того или иного предприятия должны быть чёткими и исходить из того, что «стержень» отрасли в том, что организована она так, что нацелена на удовлетворение потребностей, имеющих специфический характер – скорее необходимость, которая исключает фактор получения дополнительных благ, сопровождающихся употреблением товаров иного рода. В таком разрезе ни упаковка, ни какие-либо иные традиционные маркетинговые схемы не работают и в целом нецелесообразны – препарат либо действует, либо нет; поэтому и отрасль максимально абстрагирована от присутствующего в традиционном маркетинге «давления» на поведение потребителей, что служит ей на благо, позволяя развиваться в векторе, отвечающем потребностям всего человечества.
- 6) отмечается и такое явление, как «скрещивание» производств – так, создатели дженериков потихоньку переходят на инновационное производство, а начинают с небольших модификаций к формулам производимых ими препаратов – что обусловлено накопленной прибылью и естественной тенденцией предприятий к переходу «от количества к качеству»; производители же препаратов-оригиналов как по своей инициативе – для диверсификации производства – либо ввиду той или иной государственной программы – начинают запуск дженерического производства.
- 7) в условиях расширения инновационной деятельности в отрасли всё больше компаний объединяют свои усилия на пути достижения того или иного результата, формируя так называемые стратегические альянсы. И это вытекает из чрезмерных расходов, которые то или иное предприятие, осуществляя предпринимательскую деятельность, несёт в одиночку. Популярность набирает концепция, известная, как «открытые инновации», в которой акцент делается на разработки и исследования (сферу R&D); она также включает более гибкий подход в управлении интеллектуальной собственностью.
- 8) разработка многокомпонентных препаратов также является трендом сегодняшнего дня. Т.е. в основе такого подхода лежит концепция, что сочетания нескольких препаратов и их «синергетический эффект» позволят добиться лучших результатов в поддержании здоровья и позволят сократить соответствующие затраты в данной сфере. Но здесь также есть свои оговорки: поскольку велик риск того, что сочетания приобретут новые свойства, которые могут негативным образом повлиять на наше здоровье (а эта сторона

всегда вызывает опасения, ибо мы не застрахованы от тех или иных побочных эффектов); фармацевтическая отрасль сегодня предлагает более безопасный класс препаратов с минимальным составом, а не максимальным числом включений, как было на заре внедрения поливитаминных комплексов, с указанием конкретных направлений действия (нервная система, обменные процессы в организме и т.д.).

О Роли Вакцин Сегодня

Особое место в фармацевтической отрасли занимает производство вакцин. И действительно, после того, как мы пережили КОВИД, данный вид медикаментов приобрёл ещё большую популярность ввиду того, что благодаря ним буквально всё человечество смогло пережить целую серию волн этого заболевания.

Необходимо отметить, что наука предоставила нам вакцины, применяемые не только в данном векторе, но и в случае, скажем, разницы резус-факторов мамы и её плода, или направленных на лечение алкоголизма/наркомании («кодирование»). А список может быть расширен – дело в том, что, будучи по характеру превентивной в своём абсолютном множестве опций, вакцина обладает достаточно мощным потенциалом, заключающимся в устранении неблагоприятных явлений и рисков их наступления как для людских ресурсов, так и в целом экономического развития государства. К сожалению, во многих странах мира отмечаются значительные упущения в плане степени освоения данного инструмента, что сопровождается не только расходами в здравоохранении, которых можно было бы избежать в случае, если эта профилактическая мера была бы предусмотрена, но и внесением значительной контрибуции по обеспечению нормального течения жизни граждан, а значит – и в положительном влиянии на всю экономику в целом.

Однако картина меняется, и в лучшую сторону - всё больше стран активно вовлекаются в данный процесс, и даже со стороны такой авторитетной международной организации, как ВОЗ, был подготовлен документ «Принципы и соображения относительно включения вакцины в национальную программу иммунизации» (World Health Organization, 2014), который является первым шагом на пути постепенного освоения этого инструмента в будущем. Если данное направление закрепится, то в перспективе можно будет даже рассматривать прививки как своего рода «культуру» - обязательную составляющую повседневной жизни каждой семьи.

О Фармацевтической Безопасности

Стоит остановиться на таком феномене данной отрасли, как фармацевтическая безопасность. Необходимо отметить, что в разрезе данной отрасли важно идти в обход количественного аспекта - индикаторов в классическом понимании этой категории - и рассматривать именно качественную составляющую; причём должен браться именно микро-уровень, т.е. то или иное предприятие (Кузнецов, 2010), во множестве формирующих общую картину отрасли.

В контексте именно данной отрасли экономическая безопасность определяется сетью связей не только информационного характера, но и по поводу организации производства на каждой его стадии между различными звеньями, участвующими в превращении ресурсов в итоговый продукт с достижением минимизации рисков и в итоге - обеспечением эффективной работы всей отрасли в целом не только сегодня, но и в перспективе (Кузнецов, 2010). И в результате мы

получаем главное условие достижения этого состояния - включение инноваций, которые являются главным катализатором безопасности, в работу предприятий на структурном уровне; причём важна поддержка постоянства воспроизводства инноваций, что обеспечит выгодное конкурентное преимущество тому или иному производителю в отрасли (Ахметов, 2013).

Некоторые Индексы Отрасли

В фармацевтике представлен индекс, получивший название Pharmaceutical Innovation and Invention Index (Индекс Фармацевтических Инноваций и Изобретений¹). Данный индекс был разработан со стороны консалтинговой компании IDEA Pharma, специализирующейся на инновациях исключительно фармацевтической отрасли. Причём «инновации» есть не что иное, как денежное выражение (через прирост стоимости) результатов внедрения тех или иных улучшений в производство. А «изобретениями» считаются воплощённые в технологиях идеи, создающие продукт, не имеющий аналогов на рынке. Подсчёт Индекса осуществляется через показатель рыночной капитализации компаний - данные берутся на 1 января, сравнивается 30 компаний. По состоянию на 2022 год² в пятёрку входят: 1) Pfizer; 2) AstraZeneca; 3) Regeneron; 4) Johnson&Johnson (США); 5) Merck&Co.

Данные рейтинга за ряд лет демонстрируют такую тенденцию: малые компании в отрасли гораздо активнее по числу изобретаемых лекарств; объяснением может быть то, что более крупные, как правило, производят препараты, являющиеся ориентированными на основной спрос, при этом с позиции адаптивности и способности перенять те или иные новшества ввиду крупных масштабов производства они менее гибки и, таким образом, отстают от малых фирм. Однако незначительные масштабы производства вовсе не способствуют возвращению инноваций; из-за постоянного внедрения новшеств и необходимости переключаться на новое текущие разработки остаются проработанными не до конца, т.е. им не уделяется должного внимания, - а значит, у крупных предприятий есть видимое преимущество за счёт большего объёма задействованных ресурсов и меньшей «подвижности» добиться именно всестороннего и глубокого анализа той или иной фундаментальной проблемы отрасли и достичь качественного прорыва в деле работы здравоохранения.

Аналогичное исследование проведено и на российском фармацевтическом рынке агентством Forbes, подготовившем отчёт о 20 лучших фармацевтических компаниях России³. Самые последние данные представлены 2021 годом. В основе методологии лежит использование весовых коэффициентов по таким критериям, как выручка и прибыль за год (также и в относительном выражении); число зарегистрированных компанией ЛС, а также разрешений, выданных на клинические исследования. Лидерские позиции заняла пятёрка компаний: Р-Фарм, Biocad, Генериум, Канонфарма Продакшн, Фирн М.

Роль Инноваций

Что же есть инновационный продукт в фармацевтической отрасли - во-первых, конечно же, это - ЛС, которое может иметь как несколько субстанций в формуле, так и лишь одну; обязательным

¹ <https://www.ideapharma.com/pii/>

² <https://www.ideapharma.com/pii/>

³ <https://www.forbes.ru/biznes/438965-20-lucsih-farmkompanij-rossii-2021-rejting-forbes>

условием является успешное прохождение всех необходимых исследований и испытаний - клинических и доклинических (Хонл, 2012).

Ни одно предприятие не обходится без инноваций; в фармацевтической же отрасли они являются ключом развития, а не просто желательным компонентом. Если брать источник инноваций, то, как правило, он исходит либо из внешних по отношению к экономике страны процессов, либо находится в микросреде самого фармацевтического предприятия. Конечно же, сравнивать эффективность того или иного источника трудно; однако, безусловно, инновации, которые были сгенерированы внутри страны, с учётом местных условий, обладают сравнительно большим потенциалом по привнесению в отрасль качественных улучшений, и даже задают импульс к новым инновациям. Говоря об инвестициях, следует подчеркнуть, что из всего объёма инвестиций, направленных на инновации по отраслям экономики, на долю фармацевтической отрасли приходится порядка 20% всего их объёма (Глазков, 2009). В страновом разрезе США, конечно же, занимают лидирующие позиции по инновациям (Попов, 2011), причём штаты также и экспортируют их. В совокупности, затраты на отрасль здравоохранения доходят до 4 трлн.долл., что в процентном выражении составляет около 20% от ВВП по расходам.

Кластеры как продукт инноваций

Инновациям в отрасли способствует кластеризация - использование такой формы организации производства содержит в себе множество скрытых преимуществ; основным является, конечно же, возможность за счёт концентрации производства на небольшой территории добиться внушительных результатов в по реализации производственного потенциала предприятий. Отличительной особенностью кластерного подхода к организации производства также является возможность сократить стандартный жизненный цикл товара, - т.е., с меньшими затратами по времени завершить разработку инновационного лекарства, а значит, и раньше впустить его на рынок (Петров, 2010), что не может не сказаться в итоге на всей экономике целом, позволяя сократить расходы, сопряжённые со стандартными, сравнительно большими требуемыми сроками.

По числу кластеров преобладает, конечно же, регион Китая и Индии; также эти и подобные им зоны отмечены в США, Европе и в России. Есть и множество кластеров, считающихся по большей части биофармацевтическими (в основе их производственной цепи - создание препаратов на основе не химических соединений, а органики - живых клеток).

Более того, «компактные» во всех аспектах кластеры предлагают возможность взглянуть на действующий сегодня «формат» производства под иным углом - а именно, предложить альтернативную модель (а ведь именно в фармацевтической отрасли наиболее ярко и проявился весь спектр преимуществ, открывающихся при кластерном подходе) к действующему сегодня достаточно разнородному рынку с неорганизованными производственными единицами, разбросанными как по всему миру, так и внутри той или иной страны - выступая примером создания органической единицы, способной, генерируя синергетический эффект, достичь качественных результатов. То есть, при повсеместном внедрении этого подхода будет достигнут переход на качественно новый уровень функционирования мировой экономики (Лагуткина, Абделаиз, 2016). Кластеры примечательны и в силу того, что именно они обладают возможностью связать воедино всех участников рынка, они же и обеспечивают консолидацию наиболее эффективных практик как данной отрасли, так и смежных, что даст толчок развитию

всей фармацевтической промышленности (Крутиков, Костина, Шахметова, 2013). То есть, с точки зрения генерации инновационного потенциала фармацевтическая кластеризация, доказав свою эффективность во всем мире, предстаёт как пользующаяся наибольшим успехом форма инновационного производства (Турченкова, 2020).

Поскольку инновации есть продукт интеграции науки в производство, мы должны отметить, что для генерирования идей, могущих послужить в будущем важным фактором коренного переворота в фармацевтике, требуется участие и научно-исследовательских учреждений - поскольку только на этом уровне возможно найти универсальные решения для создания ЛС; требуется лишь грамотная интеграция двух начал: науки и производства, что пока не было достигнуто в должном качестве в отношении какой-либо из представленных в мировой экономике отраслей. Но именно в фармацевтике есть объективные предпосылки к тому, что эта «формула» будет найдена.

Что также может ускорить инновации - так это постоянный мониторинг рыночной ситуации в локальном и глобальном масштабе. Дело в том, что изменения на рынке происходят настолько динамичным образом, что неоспоримым преимуществом станет умение выявлять тенденцию этих изменений (что возможно при использовании аппарата эконометрики) и, получив главный тренд, научиться своевременно предвидеть следующий шаг.

Заключение

Поскольку фармацевтическая отрасль требует участия большого числа факторов, только при полном включении которых достигается максимальная продуктивность, всё же, учитывать все факторы в должной степени не представляется возможным; в исследовании сделана попытка их систематизации и подчёркнуты именно те, что генерируют инновации - ибо инновационное производство есть единственное условие достижения максимальной продуктивности всей отрасли, что особенно важно в реалиях сегодняшней пост-пандемической эпохи, когда на фармацевтику выпала особая ответственность перед населением и государством за обеспечение экономической безопасности и она стала номер один по важности среди всех отраслей промышленности. В условиях динамичных изменений в мировой экономике при необходимости постоянного «подстраивания» под требования времени мы видим, что единственно верным решением выступает «инкубация» производства, благодаря которой и достигается его концентрация (интенсификация) - а кластеры являются оптимальным «форматом» генерирования требуемых инновационных решений для нужд фармацевтической промышленности. Параметры, которые позволят поднять отрасль на ещё более качественный уровень, предстоит раскрыть во времени; важно постоянно работать над получением тех или иных инновационных решений; вводить структурные изменения в производство в случае если наблюдается снижение показателей продуктивности инноваций. Уже не говорим об отраслевых показателях; теперь подчёркивается именно инновационная составляющая - предлагается выработать налаженный аппарат по инновациям уже как «алгоритму» производства, способному по динамике тех или иных процессов в экономике подстроить отрасль работать таким образом, чтобы опережать наступление каких-либо негативных тенденций.

И всё же, необходимо отметить, что человечество, широко интегрировав медикаменты в повседневную жизнь, стало в определённом смысле зависимым от них; необходимо осознавать, что полностью полагаться на те или иные ЛС нельзя; наше здоровье в наших руках, и его необходимо укреплять и поддерживать своими силами: велико значение распорядка дня,

правильного питания, здорового сна и прочих параметров, которые мы сами можем контролировать - без необходимости «стороннего вмешательства».

Литература

1 Mirilşli F.R. Dünya iqtisadiyyatı: Ali təhsil müəssisələrin tələbələri üçün dərslik. - Altıncı nəşr, yenidən işlənmiş, əlavələr edilmiş və Azərbaycan şəraitinə uyğunlaşdırılmışdır. – M.: Известия, 2015. – 642 s., s.35.

2. Rəcəbli Hadi. Azərbaycan-2020: sosial rifah dövləti modelinə doğru//“Azərbaycan 2020: inkişafın yeni hədəfləri” mövzusunda Yeni Azərbaycan Partiyası tərəfindən keçirilmiş konfrans materialları. Bakı, Azər nəşr, 2012, 848 s.

3. Ахметов Алексей Евгеньевич. Инновационное развитие фармацевтической отрасли России: проблемы и перспективы // Научно-технические ведомости Санкт-Петербургского государственного политехнического университета. Экономические науки. 2012. №2-2 (144). URL: <https://cyberleninka.ru/article/n/innovatsionnoe-razvitie-farmatsevticheskoy-otrasli-rossii-problemy-i-perspektivy>.

4. Глазков В.Г. Фармацевтическая индустрия: инновации и цены // Вестник РЭА им. Г. В. Плеханова. 2009. №3. URL: <https://cyberleninka.ru/article/n/farmatsevticheskaya-industriya-innovatsii-i-tseny>.

5. Крутиков В. К., Костина О. И., Шахметова Е. А. Инновации в развитии региона: кластер фармацевтики, биомедицины и биотехнологий // Вестник БГУ. 2013. №3. URL: <https://cyberleninka.ru/article/n/innovatsii-v-razvitii-regiona-klaster-farmatsevtiki-biomeditsiny-i-biotehnologiy>.

6. Кузнецов Д. А. Экономическая безопасность фармацевтических систем // ВНМТ. 2010. №3. URL: <https://cyberleninka.ru/article/n/ekonomicheskaya-bezopasnost-farmatsevticheskikh-sistem>.

7. Лагуткина Татьяна Петровна, Бахлोल Мохаммед Мостафа Хосни Абделаиз Стандартизация и адаптация в фармацевтическом маркетинге // Вестник современной клинической медицины. 2016. №1. URL: <https://cyberleninka.ru/article/n/standartizatsiya-i-adaptatsiya-v-farmatsevticheskom-marketinge>.

8. Мелик-гусейнов Д. В. Фармацевтический рынок России больше, чем рынок // Фармакоэкономика. Современная фармакоэкономика и фармакоэпидемиология. 2008. №1. URL: <https://cyberleninka.ru/article/n/farmatsevticheskiy-rynok-rossii-bolshe-chem-rynok>.

9. Новикова Ольга Олеговна, Каплина Алёна Алексеевна. Влияние санкций на фармацевтический рынок // Политика, экономика и инновации. 2018. №1 (18). URL: <https://cyberleninka.ru/article/n/vliyanie-sanktsiy-na-farmatsevticheskiy-rynok>.

10. Fərzəliyev Abdin. Azərbaycanda modernləşmə siyasəti yeni mərhələdə//“Azərbaycan 2020: inkişafın yeni hədəfləri” mövzusunda Yeni Azərbaycan Partiyası tərəfindən keçirilmiş konfrans materialları. Bakı, Azər nəşr, 2012, 848 s., s.653.

11. Петров Александр Петрович. Инновационный фармацевтический кластер в качестве точки роста экономики Свердловской области // Экономика региона. 2010. №3. URL: <https://cyberleninka.ru/article/n/innovatsionnyy-farmatsevticheskiy-klaster-v-kachestve-tochki-rosta-ekonomiki-sverdlovskoy-oblasti>.

12. Попов Дмитрий. Диспансеризация для фармацевтических инноваций // Ремедиум. 2011. №5. URL: <https://cyberleninka.ru/article/n/dispenserizatsiya-dlya-farmatsevticheskikh-innovatsiy>.

13. Турченкова Е.С. Внедрение инноваций в фармацевтическую отрасль Российской Федерации// Экономика и бизнес: теория и практика. 2020. №10-2. URL: <https://cyberleninka.ru/article/n/vnedrenie-innovatsiy-v-farmatsevticheskuyu-otrasl-rossiyskoy-federatsii>.

14. Улумбекова, Г. Э., Худова, И. Ю. Роль государства в разработке инновационных лекарств / ОРГЗДРАВ: Новости. Мнения. Обучение. Вестник ВШОУЗ. 2020. №1 (19). URL: <https://cyberleninka.ru/article/n/rol-gosudarstva-v-razrabotke-innovatsionnyh-lekarstv>.

15. Хонл Том Артём. Регулирование фармацевтического рынка: существует ли почва для развития инновационных фармацевтических препаратов в России? // ПУФ.4 (8). 2012. URL: <https://cyberleninka.ru/article/n/regulirovanie-farmatsevticheskogo-rynka-suschestvuet-li-pochva-dlya-razvitiya-innovatsionnyh-farmatsevticheskikh-preparatov-v-rossii>.

16. World Health Organization, 2014. Principles and considerations for adding a vaccine to a national immunization programme: from decision to implementation and monitoring. World Health Organization Report, 126 p. Available from <<https://apps.who.int/iris/handle/10665/111548>>.

MAIN DIRECTIONS OF EFFECTIVE REINTEGRATION OF THE NATIONAL ECONOMY OF AZERBAIJAN IN THE RELEASED REGIONS

Agalarova Nargiz Akif

Azerbaijan State University of Economics

a.nergiz@mail.ru

Summary

Restoration of liberated territories for the socio-economic development of the Karabakh economic region, intensive integration of business development, ensuring sustainable development, implementation of measures to build the latest infrastructure there, substantive monitoring of financial resources lost by Azerbaijani business in the occupied territories is based on research. The projects implemented in this framework play an important role in the transformation of these territories into a zone of peace and cooperation in a short period of time and in their socio-economic development. The purpose of the study is to analyze the theoretical and practical aspects of the legal principles of continuous regulation of socio-economic development in the regions, to determine the place and role of targeted programs as a legal basis for the effective use of social and economic potential of individual regions. To develop theoretical and practical proposals in this direction, to analyze the legal provision of sustainable social and economic development of the regions and the current state of development of the country's regions, to determine the features of the legal provision of state policy in this direction. Practical recommendations have been developed to create an effective business environment in the liberated territories and to eliminate market uncertainty in the specific conditions of Azerbaijan. The difficulty of investigating the processes that took place during the occupation of our lands is one of the limitations of the research. The fact that the research conducted so far, the statistical data belong to the pre-occupation period and the lack of resources make it necessary to use modern research and evaluation mechanisms. The post-conflict recovery process requires development priorities in many areas. The process of selecting and rehabilitating such areas is based on the use of complex mechanisms. International experience shows that ensuring a minimum standard of living is a priority once the damage to the once-occupied territories has been identified.

Key words: region, economy, development, investment.

Introduction

The autumn of 2020 was marked by an important and historic event for Azerbaijan. Thus, the country was able to save its territorial integrity from the Armenian occupation by military means. This conflict began shortly after Azerbaijan gained independence and lasted until September 2020. After the liberation of the occupied territories of Azerbaijan, the main task now is to restore those territories and return the IDPs to their homes. An appropriate environment, including stable and comfortable conditions, must be created in these areas for the return of IDPs. The economic component of the liberated territories will play a vital role. To this end, it is important to reconsider the economic potential of the lands now completely under the sovereign control of Azerbaijan.

Lands in the south-western region of Azerbaijan have been occupied by Armenia for almost 30 years. Therefore, the liberation of these lands was the main priority of both domestic and foreign policy of the Republic of Azerbaijan. For many years, Azerbaijan has tried to resolve the issue peacefully through negotiations through the OSCE Minsk Group co-chairs (France, the Russian Federation and the United States), but deliberately delaying the settlement of the Armenian-Azerbaijani conflict. tried to preserve (<https://www.bbc.com/azeri/azerbaijan-57859747>, 2021). At that time, Armenia occupied not only the territory of the former Nagorno-Karabakh Autonomous Region (NKAO), but also seven adjacent regions, forcing the entire local population to leave their homes and move to their country. While the Armenian army has also damaged the cultural heritage of the Azerbaijani people throughout history, a total of 950 libraries, 44 temples and 9 mosques have been destroyed. It is estimated that the financial losses inflicted on the region by Armenia, which continues its occupation in defiance of international

law, exceed \$ 320 billion (<https://www.aa.com.tr/tr/azerbaycan-cephe-hatti/azerbaycanin-izgal-altindaki-topraklari-karabag/1989594>, 2020).

On September 27, the counter-offensive operation launched by the Azerbaijani Army in response to the provocations of the Armenian armed forces on the front line, the 44-day national war, called the "Homeland War" or the "Second Karabakh War", began. As a result, previously occupied lands were returned. According to the trilateral declaration signed by the Presidents of Armenia, Azerbaijan and Russia on November 10, the next stage will be the return of IDPs to their homeland.

During the occupation, Armenian military units and illegal IDPs completely looted and destroyed all settlements in the region. They also mined large areas of this land to make it dangerous for Azerbaijanis to cross after the liberation. In short, clearing mines and rebuilding destroyed cities, towns and villages requires a lot of effort. Another question is how the migrants will return to their homeland and what they will do there. As a result, many IDPs have been relocated over 30 years and more or less stable living conditions have been created. Therefore, it is important to determine the economic potential and opportunities of the liberated territories, so that resettlement is not only a patriotic need, but also a call for economic interests.

At the same time, the liberated lands will strengthen Azerbaijan's economic potential and accelerate the welfare of its citizens, as the region is rich in natural resources and the development of this region is an additional impetus to the expansion of economic potential. This section provides information on the economic potential of the liberated territories and analyzes their possible use. The aim is to assess the overall potential and discuss how the potential of the newly acquired areas can be realized.

Analysis

Economic potential of the liberated regions

On November 9, Azerbaijan single-handedly liberated Fuzuli, Jabrayil, Gubatli, Zangilan and (partially) Khojavand districts and the city of Shusha. After the sides declared a ceasefire on November 10, the Armenian armed forces left three more regions - Agdam, Kalbajar and Lachin. A total of 13,198 km² (86,600 km² of Azerbaijan) has been liberated (https://azertag.az/xeber/Isgaldan_azad_edilmis_seher_ve_kendnizi-1622227, 2020).

At present, Azerbaijan has full control over about 10,000 km², and Russian peacekeepers have been deployed for five years in the remaining 3,100 square kilometers inhabited by Karabakh Armenians. Gradual strengthening of Azerbaijan's control over these lands will take place in the next stages.

After the liberation of the occupied territories, the main task is to restore them and return the Azerbaijani IDPs to their homeland. A total of 890 settlements (cities, towns and villages) were destroyed by the Armenian military aggressor. It will also take a long time to clear the area of mines and unexploded ordnance. It is estimated that this may take about 3-5 years, and it will take about 10 years to complete all such studies.

Restoration of Azerbaijan's territorial integrity is of great economic importance, in turn, the occupation has caused great damage to the economic sector. For 30 years, Azerbaijan did not have access to the riches of these lands. In 1994, the total number of Azerbaijani refugees from Armenia was 243,682. There were 49,239 IDPs from Central Asia, including 611,293 as a result of the occupation of Azerbaijani lands by Armenia. Thus, more than 900,000 refugees and IDPs have not been able to operate fully for a long time (Huseynov Y., 2013).

Such non-standard social orientation of budget revenues was also a serious burden on the country's economy, although many of them were employed and received monthly state benefits. A large amount of money was allocated to provide this social class of the population.

Thus, the government provides monthly benefits to 496,557 IDPs. Utilities such as electricity, natural gas, water and household waste are also paid by the state, and medical care and treatment are free. In addition, the government covered the tuition fees of IDP students studying at higher education institutions and provided free textbooks to students from the same group. There are other services that are free of charge, such as exemption from emission and notary fees when buying and selling property. In addition, many houses have been built at the expense of the state to improve the living conditions of IDPs. Thus, in 2007, Azerbaijan was able to demolish the last tent camp where IDPs had to live in the most difficult conditions. Since then, more than a hundred towns have been built for them under the state program.(Huseynov Y., 2013).

The Nagorno-Karabakh region and seven neighboring regions of Azerbaijan have significant natural resources, which, when developed, will allow Azerbaijan to grow its economy and improve the welfare of its citizens. As a result of the occupation, 647.9 thousand hectares of fertile land were destroyed, most of which is suitable for the efficient cultivation of various agricultural products. For example, before the war, 199,000 hectares of land were used for cultivation and a total of 1.7 million hectares were occupied (Ministry of Ecology and Natural Resources of the Republic of Azerbaijan, 2019).

Now this huge area is under the control of Azerbaijani agriculture. It will be possible to restructure the entire production chain in these areas, from crop production to the processing and production of industrial and agricultural products. This means new jobs for Azerbaijani citizens returning to their homes. For example, in the Jabrayil and Fizuli regions before the occupation during the USSR, the local population was engaged in viticulture, animal husbandry, silkworm breeding, grain growing, vegetable growing and fruit growing. It should not be forgotten that during the occupation, Armenia illegally used these lands for agricultural purposes.. Armenia harvested up to 90,000 tons of wheat annually in the previously occupied territories. Armenia produces only a small amount of wheat (100,000 tons per year) (<https://www.youtube.com/watch?v=ZGiynYxJXvs&t=1492s>, 2020). In addition, although many vineyards were destroyed, viticulture was still practiced in some of the previously occupied territories. All these factors indicate the high potential of rural poverty in the liberated regions of Azerbaijan. Given that agriculture is one of the most important branches of the economy, it is possible to say that the economic potential in these areas is quite high.

In addition, the occupied part of the Lesser Caucasus Mountains has a large forest area, which indicates that we have about 246.7 thousand hectares, including 13,197 hectares of valuable forests (<http://www.ecoreform.az/contact-us>, 2020). This factor is very important for Azerbaijan, as only 12% of the country's territory is covered by forests, which is below the world average. There are nature protection zones in the liberated Zangilan and Lachin districts (Bashigchay and Lachin, respectively). In the Basinchay reserve, some trees have a plane tree forest that is more than 500 years old (listed in the "Red Book" of Azerbaijan). Unfortunately, during the occupation, Armenia cut down centuries-old trees en masse and used them for industrial purposes, especially for furniture production.

The rehabilitated areas are also rich in minerals. There are 155 mineral deposits in these areas, five of which are gold (according to pre-occupation years, these deposits contain about 132 tons of gold). Azerbaijan's largest gold deposit, Zod-Soyudlu, is located on the border between Armenia and the Kalbajar region of Azerbaijan (74% or 219 hectares of land is on the Azerbaijani side, and 26% on the Armenian side). The total industrial reserve of the Zod-Soyudlu field in the Kalbajar region is 112.5

tons, and the minimum ore production from this field is 0.8 grams per ton (https://azertag.az/xeber/Rauf_Haciyev_Kelbecer_rayonunun_tebietine_ve_abidelerin_vurulmus_ziyan_qisa_muddetde_hesablanacaq_ve_muvafig_tedbirler_gorulecek-1655635, 2020).

It should be noted that before the return of Kalbajar region, Armenian invaders extracted illegal gold reserves there. GPM Gold, a subsidiary of Russia's GeoPro Mining Ltd, has been mining ore in the village of Soyudlu since 2007 (Omarov V., 2020).

Earlier, Canada's First Dynasty Mines tried to carry out similar activities in Söyüdlü; In 1998, it acquired the remaining 50% stake in Armenia's Ararat Gold Recovery Company and increased its stake to 100%. GPM Gold's total gold production from this field was 130,000 ounces. Armenians also exploited the Agduzdag and Tutkhun gold deposits in the Kalbajar region with reserves of more than 13 tons (Nuriyev Q., 2020).

The liberated areas also contain significant deposits of mercury (1,900 tons), lead (40,000 tons), copper and zinc. According to previous years, the total volume of mercury deposits in Agataga, Levchay and Corbulag alone in the Kalbajar region is 850 tons, and more than 200 tons in Hamishli and Aggaya. Chilgazchay and Narzanli large mercury deposits are located in Lachin region. Many of these fields have been illegally exploited by Armenia. In this regard, the Government of Azerbaijan intends to invite international audit companies to conduct an independent audit in order to calculate the total damage that may be submitted to the international courts for compensation from Armenia (<https://www.youtube.com/watch?v=ZGiynYxJXvs&t=1492s>, 2020).

In addition, there are 19 deposits in the region, consisting of various facing stones and other deposits suitable for the production of cement raw materials, building stone, pumice and volcanic ash, clay, construction sand, perlite, obsidian, vermiculite, gypsum, anhydrite and clay. For example, in the Jabrayil region, almost everything needed for construction is available: the Toulouse field, with reserves of 2,296 million m³, can produce cubic stone. There are 4.672 million m³ of clay in Garajali, as well as at least four cement deposits with a total reserve of 6.644 million m³ in Gayarchin-Veysalli. There are also deposits of sand, gravel, gypsum and other construction materials in the region.

All this will be especially important during the restoration of the liberated lands. The possibility of producing construction materials directly in the region will reduce the cost of construction materials needed for reconstruction and create new jobs. In addition, the use of local building materials will contribute to the restoration of the original architectural style of the region.

If we look at the economic potential of the liberated territories of Azerbaijan, it is possible to understand how much the natural deposits, underground and surface resources located here will make a significant contribution to the economy.

Azerbaijan's liberated lands are also very rich in terms of water resources, which makes a significant contribution to Azerbaijan's limited water resources. Given that the problem of fresh water supply in the country has recently become critical, these resources will be very useful. The Tartar River is the largest river in the Nagorno-Karabakh region and is used for both agricultural and industrial purposes. The Tartar River is of great importance for the economy of Azerbaijan. The Sarsang reservoir will provide irrigation facilities to agricultural areas with a total area of about 100,000 hectares in six regions of Azerbaijan. During the occupation of Azerbaijani lands, these areas were deprived of access to water from the reservoir. At present, the necessary work is being done to ensure spring irrigation in the Sugovushan reservoir. This will allow irrigating another 15,000 hectares. Immediately after the

liberation of Sugovushan village, for the first time in 28 years, water was supplied from the reservoir to Tartar, Goranboy and Yevlakh districts.

The Khudafar dam on the Araz River, which is used jointly with Iran in the Jabrayil and Zangilan districts in the south, has also been released. This reservoir will irrigate about 75,000 hectares. According to some estimates, the volume of this reservoir is about 1.6 billion m³. There are also groundwater sources in the rehabilitated areas that can provide up to two million m³ per day (Ibrahimov V., 2020).

The importance of these water resources is enhanced by the power generation capacity of hydropower plants. There are about 34 hydropower plants (HPPs) in the occupied territories, including those built later by Armenian invaders. The largest of these are the Sarsang HPP with a production capacity of 50 MW and the Khudafarin HPP (102 MW), which is being built on the Araz River together with Iran. In addition, it is planned to build the Maiden Tower HPP on the Araz River (Ibrahimov V., 2020). It should be noted that the construction of Khudafarin and Maiden Tower HPPs was accepted as a joint project between the USSR and Iran in 1982. However, in 2016, a new agreement was signed directly between Azerbaijan and Iran. In fact, Iran has completed the construction of Khudafar HPP, but it has not yet been commissioned. Equal value is expected from water and electricity supply. Revenues from the sale of electricity generated by Khudafarin and Maiden Tower HPPs are expected to be shared equally between the two countries. This is a contribution to the economic potential of the liberated areas (<https://report.az/energetika/xudafarin-ve-qiz-qalasi-ses-lerin-tikintisi-2024-cu-iledek-yekunlasacaq>, 2021).

About 39.6% of the total geological reserves of mineral waters of the Republic of Azerbaijan (120 springs of different composition and therapeutic value) are in the liberated lands. The potential reserves of mineral water deposits located in these areas are around 7800 m³ per day (<http://www.ecoreform.az/contact-us>, 2020). Among them, the springs Turshsu (some distance from Shusha), Istisu (Kalbajar region), and Sirlan (Shusha city) are of special importance. These mineral waters are distinguished by their chemical composition and are a natural remedy for many diseases. Prior to the conflict, a large resort and sanatorium and a mineral water bottling plant in the Istisu spring were completely destroyed during the occupation. The water of acid and Sirlan springs is believed to be a cure for various internal diseases.

The presence of abundant mineral waters in this region, together with the existing tourism potential, allows the development of medical tourism. By activating other local elements such as religion, food, ecotourism and treatment, it will be possible to develop more types of tourism in the region. For the latter, it is necessary to restore and build new hospitals and sanatoriums that will attract not only Azerbaijani citizens but also foreign tourists. If the planned investment flows are successful, in the near future the Nagorno-Karabakh region will be recognized in the world in the field of tourism and will give a big boost to the country's economy as a whole. The fact that tourism is a lucrative and profitable sector allows us to appreciate the economic potential of the Nagorno-Karabakh region.

It is also known that there are certain oil and natural gas reserves in these regions. In short, their estimated reserves in the liberated areas are estimated at 200 million tons and 250 billion m³, respectively (<https://interfax.com.ua/news/economic/709809.html>, 2020). Although these areas are difficult, mountainous, their removal can be made possible and economically viable thanks to new technologies, which will create new jobs, provide additional energy resources to the region, and increase hydrocarbon exports. For the economic development of Karabakh, it is expedient to carry out the following work:

Table 1: List of actions to be taken for the economic development of Karabakh

№	List of cases
one	Distribution of demined agricultural land through land reform to relocated households
2	Construction of new agro-parks and at the same time cold storages
3	Provision of preferential loans by the state to agricultural households
4	Construction of new industrial hubs
5	Construction of facilities using natural renewable energy sources
6	Creation of industrial parks
7	Allocation of funds from the state budget to municipalities for the formation of local municipalities
8	Application of tax benefits to enterprises operating in the liberated areas

Source: compiled as a result of research conducted by the author

The economic potential of the liberated territories is huge. Given how important they are for the Armenian economy, it seems that Azerbaijan will make maximum use of renewable opportunities. According to some estimates, the exploitation of natural resources in the lands previously occupied by Armenia will allow Azerbaijan to produce more than 30% of GDP. Now, these resources will give a big boost to the Azerbaijani economy, as well as contribute to the early return of local residents (former IDPs).

In fact, the development of these regions will create positive opportunities for Armenia. The November 10 statement said that there are projects that will have a positive impact on the development of regional cooperation, create interdependence between countries and therefore reduce the likelihood of possible future conflicts. According to the ninth paragraph of the statement, all economic and transport links in the region will be restored. For the first time since independence, Armenia has the opportunity to be part of a well-established regional economic system. If a constructive approach and vindictive ideas are rejected, Armenia will reap significant benefits for its economy from the new regulations.

In addition, according to the statement, the development of these regions will create positive opportunities for the Nakhchivan Autonomous Republic. Thus, work will be done to restore transport routes through the territories of the Republic of Armenia. In fact, the November 10 statement states that the return of the Nagorno-Karabakh region (NKR) will have a positive impact on the development of regional cooperation, create interdependence between the countries and therefore reduce the likelihood of possible future conflicts.

Restoration of territorial integrity will allow Azerbaijan to fully use the economic potential of the region, which will have a positive impact on the well-being of its citizens, as well as an additional impetus for regional cooperation in the South Caucasus, where Armenia is deliberately isolated during the conflict.

Analysis of the Economic Situation in The Direction of Sectoral Development

Karabakh is one of the oldest historical regions of Azerbaijan and is an integral part of it. Every nation celebrates painful and happy years in its history. Over the past years, the strengthening of the country's economy, the creation of foreign exchange reserves, the provision of the army with modern equipment, the successes achieved in the field of diplomacy have created the necessary conditions for the Azerbaijani Army to start a victory march. The Azerbaijani Army, which is among the 50 most powerful armies in the world, has written a new page in the history of world war with its bravery in the Second Karabakh War. As a result of the victory in the military conflict in the autumn of 2020, Azerbaijan has begun to rebuild the infrastructure in Karabakh and the development of these regions. The process of clearing the liberated areas of mines and other explosive devices has already begun. Shusha was once

again declared the capital of our culture. President Ilham Aliyev laid the groundwork for post-conflict reconstruction. Development of the liberated lands of Azerbaijan, reconstruction with the participation of international development partners and investors, construction and humanitarian measures, cooperation between the public and private sectors, return of IDPs and development of social capital, sectoral development measures with special state programs. The economic situation of the development potential of mining, metallurgy, processing industry, food industry, tourism and recreation, creative industry, medicine, grain growing, vegetable growing, cotton growing, viticulture, fruit growing and animal husbandry was analyzed for the direction of sectoral development in the liberated lands. Besides, The development of the liberated territories of Azerbaijan in the direction of sectoral development will cover various sectors. As the list is extensive, a number of groups should be sequentially broken down by sector. First of all, there are issues related to governance and security. It is a matter of clearing the liberated territories of mines and many other military resources, as well as eliminating any environmental and biological violations that pose a direct threat to life. In addition, each of the issues related to the border service, police control and the activities of government agencies should be taken into account.

These occupied lands consist of a total of 6 cities, 7 district centers, 12 settlements, about 830 villages, 700 medical institutions and hospitals, 6 state theaters, 85 music schools, about 600 industrial, agricultural and other enterprises located in these areas were destroyed (<https://iqtisadiyyat/2963/>, 2020). A total of 1 mln. More than 128,000 hectares of agricultural land, a total of 128,000 hectares of irrigated land, including about 35,000 hectares of orchards and vineyards were destroyed and withdrawn from circulation (<https://iqtisadiyyat/2963/>, 2020).

Before the occupation, these regions accounted for 24% of the country's GDP, 41% for grape production, 46% for potato production, 18% for meat production and 34% for milk production. Based on these statistics, it is possible to imagine the scale of the work to be done.

The potential of 4 gigawatts of solar energy, 0.5 gigawatts of wind and 0.7 gigawatts of water in the territory of Karabakh has a great potential to turn the region into a green energy zone. Sugovushan ", "Khudaferin ", " Maiden Tower " stations, as well as small hydropower plants in Lachin and Kalbajar are capable of meeting the primary energy needs of the liberated areas. If BP invests in green energy in Karabakh, it will attract investment not only in alternative energy areas, but in Karabakh as a whole .

We must carefully select the areas that support economic growth in the liberated regions of Azerbaijan. For example, in the construction sector in Azerbaijan, a total of 84 downstream areas benefit from its products, while the construction itself benefits from the services and products of only 44 areas (upstream). Thus, the construction sector has become a link through which it is possible to move the whole chain in this area, as well as to create supply and demand. The construction boom in Azerbaijan's Karabakh territory can revive our entire economy. Thus, the products and services used in the construction sector can create added value by providing local production of each of them as much as possible. As far as the construction sector is concerned, it has the potential to influence the upstream and downstream areas of the manufacturing industry.

When looking at the targets of the territory of Azerbaijan for 2030, population growth should also be taken into account. Thus, according to UN forecasts, the population will increase by 600,000 by 2030. On the one hand, the 167 useful natural resources, water, forest and land resources, historical and cultural monuments in Karabakh, on the other hand, the population of about 600,000 people will add additional strength to our economy in the future. During this period, conditions will be created for more efficient use of both human capital and natural resources.

An important burden on security in the Karabakh region, including mine clearance and infrastructure, falls on the state budget, and international development partners, as well as the private sector and diaspora investment, can each play an important role in reviving the economy. In addition, by 2030, Karabakh may have an economy of 5-10% of the country's non-oil sector. Analysis of the current economic situation shows that many sources of funding, the state budget, SOFAZ, funding from foreign credit organizations, grants, donations, private investment, and other sources not prohibited by law can be used in the construction of the liberated territories of Azerbaijan. It is already felt that representatives of international organizations, foreign countries, large and medium-sized businesses are interested in participating in post-conflict building. Many international organizations were ready to invest in their mandates, including areas where each business is freed in its own profile

Due to the fact that large investments are difficult at the initial level, At the small and medium business level, attracting investment will support large investments in the future. As a result, venture capital investments in technology in Japan and Taiwan have paid off. Public-private partnership can attract investment in several areas. The implementation of many infrastructure projects here in public-private partnership will increase efficiency, reduce the burden on the state budget and revive the private sector.

The Azerbaijani economy is an integral part of the world economic system. It is impossible to stay out of the economic processes taking place in the world, and it is impossible to develop the national economy without using the advanced technologies and production experience created in the world. The basis of economic independence is the formation and development of a healthy national economy of each state, including Azerbaijan. Public policy, diplomacy, science, education, health, culture, art and other elements of construction stand on it. Without the development of the national economy, it is impossible to achieve success at the state level. It is true that the superstructure is not passive in relation to the base, but the policy of the state in the right direction and in terms of national interests is one of the main factors stimulating the development of the base.

Thus, the healthy national economy of each state, including Azerbaijan, is formed and developed on the basis of mutual agreement, base and state assistance, and conditions are created for economic independence. Economic freedom means;

- 1) people become the owners of the natural resources they have created throughout history;
- 2) society has the ability to support itself and, based on its capabilities and historical realities, identifies and forms the best social form for organizing production in the national interest;
- 3) It has the qualities of establishing foreign economic relations independently and without hesitation in the interests of the nation, is resistant to foreign competition and is protected from economic threats. Every economically independent state has financial, monetary, customs and pricing policies to fight.

The conditions and factors listed above are not sufficient to ensure economic growth, the following conditions must be met to achieve economic freedom, and they must be created during the transition to a market economy;

- 1) Create its own mature national market and a structure that meets the requirements of this market;
- 2) be able to develop independently and recreate themselves;
- 3) have an independent, strong currency, financial, credit and banking system;
- 4) have a well-established production, market and social infrastructure;
- 5) have a flexible economic mechanism and traditions of public administration.

1991-1994 was a period after independence, when all the problems arose, the country's social and political problems turned into a crisis, war broke out and the transition to a free market economy was seriously disrupted. The worst case scenario for economic development was in 1992. In 1992-94, GDP more than halved and accounted for 48% of 1991 GDP. In 1990-94, GDP fell by an average of 13-20% per year, and in 1994 it was \$ 1,629.3 million. Compared to 1990, in 1994, GDP decreased by 53%, industry by 62%, agriculture by 44%, consumption by 75%, and tax production by 45%. As a result, the living standards of the population fell by 3.6 times, and the real average wage fell by 80% (State Statistics Committee of the Republic of Azerbaijan, 2022).

Development always has a direction that defines the goal or target system. If this direction is positive, then we can talk about progress, if this direction is negative, then we can talk about a gradual or direct decline. In other words, the nature of regional development in the regions always implies a certain goal or several goals. The development of the region is a multifaceted and multifaceted process. It is usually considered in terms of attracting various social and economic goals. Economic and social development includes the following ideas (Babayev M., Babayeva L, 2021):

- Increase in production and income
- changes in the institutional, social and administrative structures of society
- changes in public consciousness - changes in traditions.

At present, the main goal of economic development of many countries and their regions is to improve the quality of life of the population. Therefore, the process of economic and social development includes three components:

The liberated territories provided about 35-40% of the total agricultural production in Azerbaijan for the pre-occupation period. During Armenia's occupation control, this zone was inefficient for the enemy and failed to use its potential in the agricultural sector. Despite the fact that there are more than 250,000 hectares of fertile lands in the territory of Karabakh alone, only 7% of those territories were used for these purposes. Thus, the location of rivers mainly in the north, the deep groundwater in these areas, the presence of arable land in the south, and the destruction of the pre-occupation irrigation system have resulted in these areas becoming inefficient for use. Yields were low and only 10-12 quintals of grain were harvested per hectare. However, this figure was 21-25 centners before the occupation of Azerbaijan (State Statistics Committee of the Republic of Azerbaijan, 2022). Our liberated lands have great potential for the development of viticulture, cotton, tobacco, fruits and vegetables, cocoons, melons and many livestock. At the same time, there is potential for the development of the processing sector and the food industry.

The liberation of the territories from occupation will also make a significant contribution to ensuring food security in our country. In particular, the level of self-sufficiency of livestock products will improve. At present, when analyzing the level of self-sufficiency in our country, we can see that meat and meat products account for 82.5%, and milk and dairy products for a total of 86.2% (State Statistics Committee of the Republic of Azerbaijan, 2022). According to forecasts, after the restoration of the economic sector in the liberated territories, we will be able to fully provide ourselves with these products. We can also see that the level of self-sufficiency in grain (excluding paddy) in Azerbaijan has reached 70 percent. The liberation of our lands will give us ample opportunity to improve the situation in these sectors as well.

Over the past period, the enemy's budget has incurred a total of \$ 8.6 billion in expenditures related to the occupation, which is a huge burden on the country. By comparison, the volume of direct investment

in the enemy's economy during this period amounted to a total of \$ 8 billion. The dominance of the budget in military spending has created an important problem in financing other areas, especially education, science, technology, health, as well as the social sector. As a result, one in four people is among the countries with the most militaristic economies in the world for Armenia, which is considered poor. Apparently, the occupation of Karabakh had no positive economic potential for Armenia, and all the "long-term plans" they envisioned failed. In other words, for this area is the economic potential. Once our liberated areas are restored, about 50 percent of our existing economic strength will be added. First of all, infrastructure must be created in the area, and then each of the prerequisites required for the realization of the potential of the liberated areas must be met. As an example, we can show the State As an example, we can show the adopted and implemented State Programs related to the socio-economic development of regions in our country. The rapid development in our regions was due to these documents in the area.

In general, the Karabakh region of Azerbaijan will be a new geographical driver in terms of economic development, ie a center of growth. It will accelerate the growth of GDP in our country through investments and construction work in the region.

Prospects for sectoral development of the liberated areas

In Upper Karabakh and our occupied surrounding regions, along with historical and cultural values, charming nature, it has economic potential with underground and surface resources, rich economic potential, and extensive tourism opportunities. Sectoral development in the liberated lands is a central component of the economic development model. This region corresponds to the production of agricultural advantage, processing industry and raw material base. If we pay attention to the main parameters of sectoral development of these lands, we can see that as a result of the exploitation and plunder of Armenia, the infrastructure of the region has dropped to zero. As a result of the occupation, thousands of hectares of arable land in the region were polluted with military waste, billions of manats were damaged for the Azerbaijani economy and the world's gene pool.

At present, the process of restoring various service sectors in our liberated territories is underway. Azerishig is preparing an action plan to provide electricity to strategic facilities of special importance in the territories liberated by the Karabakh project. According to the officials of this enterprise, as a result of the creation of new power centers in our liberated territories, as well as the use of state-of-the-art technologies, automation systems and electronic relay protection, remote control system, 35, 110 and 0.4 kilovolt networks were used. 35 and 0.4 kilovolt power transmission lines have been developed, and these projects are planned to be implemented in stages (Rashid L., 2020).

Azercell Telecom LLC, in turn, has installed the first mobile infrastructure and fourth-generation LTE radio base stations in the liberated areas (<https://www.azercell.com/az/about-us/press-releases/news/qarabagda-ilk-mobil-rabit.html>, 2020).

Other mobile operators, Bakcell and Nar, have also completed internal design work in this area and started implementing action plans in the region.

According to economist and MP Vugar Bayramov, the economic potential of the territories liberated after the restoration process, especially in Kalbajar and Lachin, is very large. Also, during the assessment of the share of Azerbaijan in the gross domestic product, it became clear that the prospects for economic and sectoral development in these areas are likely to increase many times.

The economic development potential of the liberated lands of Azerbaijan is multifaceted, covering many different areas of agriculture, tourism and industry in the region.

The liberated lands have great potential for the development of cotton, tobacco, viticulture, cocoons, melons, fruits and vegetables and livestock. Peas, grapes and corn are among the characteristic crops of the region. It should be noted that Aghdam and Fizuli were among the leading regions in the country in terms of grain, grape and cotton production in the pre-occupation period. Jabrayil, Zangilan and Gubadli districts were distinguished by viticulture. Livestock is one of the most developed areas in Kalbajar, Lachin, Zangilan and Gubadli. As we have seen, the natural resources of these liberated territories of Azerbaijan, as well as the potential of the agricultural sector, will create conditions for a faster recovery of the economy in the area.

Prior to the occupation, numerous expeditions were held in the Karabakh region of Azerbaijan with the participation of many international experts and well-known scientists. According to the results of the scientists' research, these regions are especially distinguished in the general Caucasus region due to the richness of their genetic resources in biodiversity. The Karabakh region of Azerbaijan is home to a number of essential oils, medicinal, aromatic, ornamental and many other non-traditional plants. The nightingale growing in our city of Shusha is considered a symbol of Karabakh. This unique plant is already known as a symbol of respect for the souls of our martyrs in the Great Patriotic War.

Each of the administrative districts of Nagorno-Karabakh and its environs: Kalbajar, Lachin, Gubadli, Fizuli, Zangilan, Aghdam and Jabrayil have a large raw material base. These regions have a large raw material base for gold, mercury, copper, iron, chromite, perlite, marble, agate, lime and other construction materials. For example, most of the construction materials for the reconstruction process in the liberated Jabrayil administrative region of Karabakh are Tulus tuff, construction sand, volcanic ash suitable for cement production, Chakhmakchay, Garajalli clay, suitable for brick production, and clay suitable for brick production. , chalcedony, sand-gravel, limestone, jasmine and extensive forest reserves. The Gizilbulag deposit in the Agdara region, the Vejnali deposit in the Zangilan region and the Zod deposit in the Kalbajar region are rich gold deposits in terms of industrial reserves. By attracting new natural resources to circulation in these regions, Azerbaijan has the potential to ensure the development of the western region, as well as the growth of the metallurgical complex and mining industry.

According to the Center for Economic Reforms Analysis and Communication (CERAC), at first glance, it is possible that the future exploitation of minerals can be carried out in three directions: construction materials, non-ferrous metals, rare metals and their metallurgy (https://azertag.az/xeber/Vusal_Qasimli_Qarabagin_boyuk_iqtisadi_potentiali_var-1620053/, 2020).

Building materials and non-ferrous metals are traditionally inherent in the economy, and the existing resources will lead to the emergence of new forces in these areas. With the widespread use of high technology, geological work and special research can be conducted on the presence of rare metals in the region.

The liberated regions of Azerbaijan are rich in thermal and mineral water sources. These resources can be used for land reclamation, electricity generation and drinking water. With the efficient use of water resources in Azerbaijan, both the hydro-war waged by Armenia against the territory of our country will be stopped, and the enemy will be able to control himself. It is necessary to emphasize the fresh water resources in Lachin and Kalbajar. Agdara, Barda, Tartar, Yevlakh, Agjabadi and Goranboy regions will be provided with irrigation water with the liberation of the Sarsang reservoir, the highest in Azerbaijan with a height of 125 meters and a capacity of about 560 million cubic meters. Besides, The release of

the Khudafar Reservoir in Zangilan and Jabrayil is a potential opportunity for new irrigation on 75,000 hectares. It is also believed that there are a total of 11 groundwater sources in the region (Rashid L., 2020).

Almost 40 percent of the mineral water resources in Azerbaijan were in the occupied territories. Among them, Upper and Lower Istisu in Kalbajar region, Keshdek, Bagirsag, Minkend, Iligsu in Lachin region, Shirilan, Turshsu and other mineral water resources in Shusha region attracted special attention. It is possible to ensure the packaging and sale of these waters, as well as to create many resort-recreation zones on the springs.

The industrial recreation opportunities of the liberated areas are mainly in the areas of water storage and supply with electricity generation. The mentioned HPPs are Sarsang and Khudaferin. As a result of the foresight of President Ilham Aliyev, the agreement reached with Iran on the construction and operation of the Maiden's Tower and Khudafar dams and power plants on the Araz River has become even more relevant today. Khudafarin hydro junction will allow Azerbaijan to generate a total of 368 million kilowatt-hours of electricity per year (<https://azertag.az/xeber/1619175>, 2020).

There will also be irrigation facilities.

The research shows that the potential of the industrial, tourism and agricultural sectors in the administrative districts of Nagorno-Karabakh and surrounding Kalbajar, Lachin, Gubadli, Zangilan, Aghdam, Fizuli and Jabrayil in Azerbaijan is very wide. Along with the raw material base in the region, there are many natural resources. All this gives us reason to say that the economy will grow rapidly in the region shortly after the recovery process.

The territory of Karabakh in the mountainous zone of the Lesser Caucasus in Azerbaijan is famous for its various natural monuments, forests, rare plants and animals. The total forest area of the region is 247,000 hectares, including 13,197 hectares of valuable forest areas. In order to protect rare plants, natural landscapes and wildlife, these liberated areas of the Lesser Caucasus once had several reserves and sanctuaries. These include Basitchay Reserve, Garagol Reserve, Lachin Reserve, Gubadli Reserve, Dashalti Reserve and Arazboy State Nature Reserve. In the reserve located in the Basitchay gorge in the Zangilan region, the plane tree forest stretches for a total of 12 kilometers along the river. The eastern plane tree, distinguished by its antiquity and included in the Red Book, is an indication of the rich nature, flora and fauna of the Karabakh region and its vast potential for the development of the tourism sector here, based on ancient historical monuments.

Today, there are about 50 hotels in Karabakh. There are facts that several foreign companies invested in the region during the occupation. The policies pursued by companies illegally and criminally in these regions, which are already in the territories of Azerbaijan, will be unequivocally stopped. In addition, many entrepreneurs who invest will be prosecuted for their illegal activities.

After ensuring security in the Karabakh region, updating the infrastructure and resolving demographic issues, it is possible to see the implementation of a comprehensive project plan for the organization of the tourism sector. As a result of the joint efforts of the public, private sector and the country's scientists on this platform, the potential of Nagorno-Karabakh's tourism sector should be developed from scratch, including resources for the natural and anthropogenic tourism sector. As liberated Karabakh is mainly mountainous, there is potential for mountaineering and mountaineering tourism. I think that due to the antiquity, richness and abundance of historical and cultural monuments of liberated Karabakh, the tourism sector is ecotourism,

Along with the development of the tourism sector in the Karabakh region, one of the important issues awaiting a solution is that many monuments falsified by Armenians will go down in history. The process of restoring museums looted in the region as a result of the enemy's occupation, the creation of new museums, as well as the establishment of a large museum complex reflecting the glorious victory of the Azerbaijani Army in Shusha would be important. I think that in order to materialize the traces of Armenian vandalism and fascism in our human history, examples of ruined buildings in each of our liberated regions should be kept as historical exhibits in the region.

Results and suggestions

In my opinion, the liberated areas have the potential for tourism and recreation, food industry, processing industry, medicine, metallurgy, mining, industry, grain, viticulture, cotton, poultry, fruit, vegetables, livestock, beekeeping, construction and many other sectors. Attracting investment for the development of these areas will be important both for increasing non-oil imports and exports, as well as for merging value chains. During the reconstruction work in the Karabakh region, it is possible to revive the tourism sector using the concepts of "smart city" and "smart village". There are wide opportunities in these areas in the construction sector, tourism sector, agricultural sector.

In the liberated areas Our new economic value will significantly exceed the financial costs of the Azerbaijani state. As a result of the restoration of these areas, many new jobs will be created. Thus, the implementation of new infrastructure projects will have a positive impact on the employment of our citizens. In addition, the development of the economy will create many new jobs.

Bibliography

1. "State Program of socio-economic development of the regions of the Republic of Azerbaijan (2014-2018)" February 27, 2017
2. "Strategic Road Map for the Development of Small and Medium Enterprises in the Republic of Azerbaijan" - December 6, 2016
3. "Strategic Roadmap for the Development of Financial Services in the Republic of Azerbaijan" - December 6, 2016
4. "Strategic Road Map for the Prospects of the National Economy in the Republic of Azerbaijan" - December 6, 2016
5. Decision of the Cabinet of Ministers of the Republic of Azerbaijan on approval of the "Regulations on extra-budgetary funds of departments and organizations financed from the state budget of the Republic of Azerbaijan", Baku, November 17, 2017, № 502
6. Decree of the President of the Republic of Azerbaijan dated January 4, 2021 on the establishment of the public legal entity "Karabakh Revival Fund".
7. Decree of the President of the Republic of Azerbaijan "On additional measures related to the development of entrepreneurship", March 3, 2014
8. Abdullayeva E.T, Valiyeva R.A, (2020). "The role of fiscal policy in strengthening macroeconomic stability." In Economic Security: Current Situation and Prospects, pp.160-164.
9. People's Newspaper, (August 8, 2021), "President Ilham Aliyev: With the restoration of Karabakh, Azerbaijan once again demonstrates to the whole world that it is a powerful state", p.102-115
10. Khudiyev N., "Financial potential of the Karabakh economic region is the basis of its economic growth and development strategy", Iqtisadiyyat newspaper, September 16, 2021, p.98-126

11. Gojayev I., "Karabakh is becoming the most developed economic region", Sharq newspaper, December 7, 2021, p.6-13
12. Quliyeva A.E, (2021). "Problems of perspective development of regions and strengthening of financial provision in Azerbaijan", Baku: Cooperation, 306 pages.
13. Guliyeva A.E, "Directions for strengthening financial security mechanisms at the regional level in Azerbaijan", Cooperation scientific-practical journal, 2020. №59, pp.110-118.
14. Mahmudov M.M, Mahmudova I.M (2015) Regulation of socio-economic development of the regions. Baku, Azerneshr, -512 pages
15. Maharramov M.O (2020), "Strategic importance of financial sustainability of industrial enterprises in Azerbaijan in the context of economic security." In Economic Security: Current Situation and Prospects, p. 212-217.
16. Musayev A., Zeynalov M., (27 January 2021) "Foreign support is an important factor in the process of restoration and development of Karabakh ", Azerbaijan newspaper, page 9.
17. Rashid L., (December 9, 2020), "Economic potential and development prospects of the liberated regions", People's Gazette, p.9.
18. Rzayev G., (2014) "International Accounting Standards and Financial Reporting". Baku, 536 pages.
19. Salayev N., (February 10, 2021). "International investment flows to the liberated territories", Baku Khabar newspaper, p.4.
20. Sariyeva I., (December 28, 2021). "Karabakh tourism is one of the sources of socio-economic development of the regions." Baku Khabar newspaper, p.10.
21. Tagiyev T., (February 7, 2020). "A new influx of foreign companies is beginning in our free territories." Baku Khabar newspaper, page 1.
22. State Statistics Committee of the Republic of Azerbaijan www.stat.gov.az.
23. Ministry of Economy of the Republic of Azerbaijan www.economy.gov.az
24. Ministry of Finance of the Republic of Azerbaijan www.maliyye.gov.az
25. Website of the President of the Republic of Azerbaijan www.president.az
26. Laws of the Republic of Azerbaijan www.e-qanun.az
27. <https://agroeconomics.az/az/article/34/iscaldan-azad-olunan-erazilenen-kend-teserrufa/n>

KİÇİK VƏ ORTA SAHİBKARLIQ SUBYEKTLƏRİ ÜÇÜN HESABATLILIĞIN TƏKMİLLƏŞDİRİLMƏSİ İSTİQAMƏTLƏRİ VƏ QARABAĞ REGIONU ÜÇÜN ƏHƏMİYYƏTİ

Nərmin Eyvazlı

Azərbaycan Dövlət İqtisad Universiteti

narmin422@gmail.com

Xülasə

Kiçik və orta sahibkarlığın dünya iqtisadiyyatındakı rolu danılmazdır. Kiçik və orta sahibkarlıq subyektləri(bundan sonra KOS-lar) iqtisadiyyatın əsas hərəkətverici qüvvələrindən hesab olunurlar. Məhz buna görə də əksər inkişaf etmiş ölkələr öz milli inkişaf strategiyalarında KOS-ların rolundan yararlanmağa çalışırlar(Dünya bankı,2022).

KOS-lar Azərbaycan iqtisadiyyatında da çox mühüm əhəmiyyətə malikdirlər. Belə ki, xüsusi ilə qeyd edək ki,2020-ci ilin sonuna ölkədə rəsmi qeydiyyatda alınan KOS-ların sayı 2019-cu ilə nisbətdə 12.7 faiz artaraq 2020-ci ildə 167475 vahidə çatıb.Yeni yaradılmış KOS-ların artımı xüsusilə fərdi sahibkarların sayının artması (79.8%) ilə əlaqəlidir(Statistika Komitəsi, 2021). Məhz bu səbəbdən KOS-ların daha səmərəli fəaliyyəti üçün tam əlverişli şərait yaradılması ilə idarəetmə qərarlarına əhəmiyyətli şəkildə təsir göstərə bilən maliyyə məlumatlarının düzgünlüyünün təmin olunması zərurəti yaranır.

Məqalədə kiçik və orta sahibkarlığın əhəmiyyətli rolu vurğulanaraq KOS-lar üçün tərtib olunmuş maliyyə hesabatının beynəlxalq standartı təhlil olunaraq həmin subyektlər üçün nə dərəcə sadə və effektiv şəkildə olması müzakirə edilmişdir. Sonda Qarabağ regionunda xüsusi paya malik olan KOS-lar üçün standartın tətbiqində yarana biləcək çətinliklər müəyyən olunmuş və müvafiq təkliflər qeyd olunmuşdur.

Açar sözlər:kiçik və orta sahibkarlıq,Qarabağ,beynəlxalq standart

Abstract

The role of small and medium enterprises in the world economy is undeniable. SMEs are the main driving force of the economy. That is why most developed countries are trying to take advantage of the role of SMEs in their national development strategies.

Creating the best conditions for the development of SMEs in the Republic of Azerbaijan is of special importance in terms of ensuring economic activity, increasing competitiveness, and meeting the existing needs of local resources. If we pay attention to the share of small and medium enterprises in GDP and employment rate in developed countries, we can clearly see that the role of small and medium enterprises in the revival of the economy in our country should be used significantly and support for its development should become a priority. For this reason, the creation of a fully conducive environment for SMEs makes it necessary to ensure the accuracy of financial information, which can have a significant impact on management decisions. The article emphasizes the vital role of small and medium enterprises, analyzes the international financial reporting standard for SMEs, and discusses how simple and effective it is for these entities. In the end, relevant proposals were noted.

Keywords: small and medium business, accounting, data, standard

Giriş

2020-ci il sentyabr-noyabr ayları ərzində Azərbaycan Respublikasının Prezidenti cənab İlham Əliyevin səyi, ordumuzun yenilməzliyi nəticəsində Ermənistan ordusu tərəfindən işğal edilmiş torpaqlarımız işğaldan azad olundu. Bu regionun çox böyük sahibkarlıq potensiallığı həm dövlətimizin, həm də müəssisə sahibkarlarının qarşısında böyük məsuliyyət qoyur, geri qaytarılan əzəli torpaqlarımızda iqtisadi canlanma, iqtisadi inkişafın təmin edilməsi zərurəti yaranır.Həmin bölgələrlə bağlı təşviqedici tədbirlərin görülməsi xüsusi ilə diqqət mərkəzində olmalıdır. Qarabağ regionunun Azərbaycan tarixində əhəmiyyətli paya malik olduğunu nəzərə alaraq torpaqlarımızda iqtisadi inkişafa şərait yaratmaq qarşımızda duran prioritet məsələlərdəndir. Bu səbəbdən Qarabağ regionunda mövcud olan və xüsusi paya malik olan KOS-lar üçün sadələşdirilmiş və asan anlaşıla bilən hesabatların təmin edilməsi ilə sahibkarlığın inkişaf mexanizminə dəstək olmaq mümkündür. Bu isə məqalənin aktuallığını göz önünə qoyur.

Tədqiqat metodu

Tədqiqat metodu olaraq sənədlərin təhlili metodunun üstünlükləri nəzərə alınaraq yararlanmağa çalışılmışdır. Bunun üçün bir neçə mənbələrə müraciət edilərək aparılmış tədqiqatlardan, təcrübələrdən istifadə edilmişdir. Məlumatlar cədvəl şəklində tərtib olunaraq müqayisə edilmiş və məqalə şəklində izah olunmuşdur.

Analiz

Kiçik və orta sahibkarlıq subyektlərinin rolundan əhəmiyyətli şəkildə yararlanmaq üçün qərb praktikasına nəzər salmağa gərək var. Belə ki, inkişaf etmiş ölkələr daha rəqabətə davamlı biznes mühiti təmin etməyə çalışırlar. Xüsusilə ölkələr pandemiyanın təsiri ilə daha çox diqqətini rəqəmsallaşdırma vasitəsilə KOS-ların rəqabət qabiliyyətinin artırılmasına yönəlmişlər və bu məqsədə xidmət edən metodlardan biri “Dayanıqlı və rəqəmsal Avropa üçün Avropa Birliyi KOS strategiyası” hesab olunur. Onun məqsədi Avropa KOS-larının rəqəmsallaşdırmadan faydalanmasına dəstək olmaq, KOS-ların üzləşdiyi problemlərə, xüsusilə maliyyələşmə problemlərinə həll yolu tapmaqdır.

Bununla yanaşı son illər ərzində rəqəmsal sektorda (“kompüter, elektron və optik məhsulların istehsalı”, “telekommunikasiya”, “kompüter proqramlaşdırması, məsləhət və digər əlaqəli fəaliyyətlər” və “informasiya xidməti fəaliyyətləri”) fəaliyyət göstərən KOS-lar əhəmiyyətli şəkildə əlavə dəyər və məşğulluq göstəriciləri nümayiş etdirirlər (Avropa Komissiyası, 2021). Bu səbəbdən bu yönə istiqamətlənən tədbirlərin, strategiyaların qurulması və təkmilləşdirilməsi daha effektiv qərar hesab edilə bilər.

KOS-lar özlərini necə rəqəmsallaşdırmaya yönəldirlər?

Rəqəmsallaşdırma üçün xüsusi strategiyaları və ya fəaliyyət planları olan KOS-lar tərəfindən əsas rəqəmsallaşma fəaliyyətləri özündə aşağıdakıları ehtiva edir:

- İKT sistemlərini təkmilləşdirmək
- Sosial mediadan istifadəni təkmilləşdirmək;
- İKT təhlükəsizliyi sistemlərini təkmilləşdirmək;
- Daha qabaqcıl texnologiyaların mənimsənilməsi;
- Onlayn marketinq və/və ya satışın tətbiqi

Texnoloji təkmilləşmə KOS-lar üçün davamlılığın təmin olunması və eyni zamanda məhsuldarlığın və məhsulun keyfiyyətinin yaxşılaşmasına gətirib çıxara bilər, həmçinin innovasiyalara və xərclərin azaldılmasına töhfə verə bilər (Hofmann et al., 2012).

Qabaqcıl texnologiyaların tətbiqi və ekoloji davamlılıq bir-biri ilə bağlıdır. Texnologiyanın istifadəsi adətən daha təmiz istehsal proseslərinə yol açır. Eyni zamanda, KOS-un fəaliyyətinin yaxşılaşdırılması çox vaxt yeni texnologiyaların tətbiqini tələb edir (Hofmann et al., 2012). Rəqəmsallaşmaya daha uzunmüddətli investisiyalar iqtisadi inkişafın növünü və keyfiyyətini yaxşılaşdıraraq davamlılığı daha geniş şəkildə artır bilər (OECD-də Biznes, 2017). Xüsusilə istehsalat sahəsində KOS-lar üçün texnologiyanın təkmilləşdirilməsi yaşıl istehsalın həyata keçirilməsinin ən mühüm hərəkətverici qüvvəsi kimi görülür (Mittal və Sangwan, 2014; Gandhi et al., 2018).

Qarabağ regionunda rəqəmsal iqtisadiyyata yönəlmiş tədbirlər

Ağıllı şəhər və ağıllı kənd konsepsiyalarının tətbiqi ilə Qarabağ regionunda da rəqəmsal iqtisadiyyata dair tədbirlər başlanılmışdır. Belə ki, ağıllı şəhərlər həyat keyfiyyətinin artırılması, cəmiyyətin inkişafına dəstək, yaşayış səviyyəsini yüksəltmək üçün təşkil olunan bir şəhər növüdür (Köseoğlu, 2018). Ağıllı binalarda müxtəlif İKT tətbiq olunur. Bu binalar monitorinq, yanğın bildiriş sistemi, fasiləsiz şəkildə vizual qeyd və s. xüsusiyyətə malik olur. Ağıllı kənd konsepsiyası isə yeni qabaqcıl texnologiyalar vasitəsi ilə ucqar ərazilərdə davamlı inkişafın təmin edilməsi məqsədi ilə tətbiq edilir (Media qurumunun rəsmi saytı, 24.05.2022).

Ağıllı şəhər və ağıllı kənd konsepsiyasına keçid cənab prezident İlham Əliyevin 2020-ci il 27 fevral tarixində imzaladığı sərəncam ilə start verilmişdir. Bu tədbirlərin köməyi ilə Qarabağ regionunda böyük potensiala malik bir çox sahələr yenidən dirçələ bilər.

Kiçik və orta sahibkarlıq subyektləri üçün maliyyə hesabatlarının əhəmiyyəti və qəbul edilmiş standart

Maliyyə hesabatları şirkətin biznes fəaliyyətini və maliyyə vəziyyətini dəqiq əks etdirməyə xidmət etməklə yanaşı, müxtəlif keyfiyyət xüsusiyyətlərinə malik olmalıdır. O, bütün maraqlı tərəflərə, o cümlədən rəhbərlik, investorlar, maliyyə analitikləri və s., keçmiş və cari fəaliyyəti müqayisə edərək müvafiq iqtisadi qərarlar qəbul etməyə və buna görə də şirkətin gələcək fəaliyyətini və inkişafını proqnozlaşdırmağa kömək edir. Bu səbəbdəndir ki, maliyyə hesabatlarının əhəmiyyətli kriteriyalara cavab verməsi gərəklidir. Bu isə KOS-lar üçün Maliyyə hesabatının Beynəlxalq standartının (bundan sonra MHBS) tətbiqini zəruri etmiş və onlar üçün hesabatlılıq daha sadələşdirilmiş şəkildə təqdim olunmuşdur. (Beynəlxalq Maliyyə Hesabatının Standartları Fondu, 25.05.2022)

Standartın sadələşdirilməsi əsasən məhdud resurslu KOS-ların hesabatlılıq xərclərini azaltmağa xidmət edir. Əlbəttə xərclərin azaldılması, sadələşdirmə prosesi hesabatın faydalılığını azaltmamalıdır. Ümumilikdə KOS-lar üçün MHBS-nin əsas məqsədlərini aşağıdakı şəkildə kompleksləşdirə bilərik:

- (i) bütün dünyada KOS-lar üçün uyğun olan yüksək keyfiyyətli, başa düşülən və tətbiq edilməsi asan mühasibat uçotu standartlarının vahidliyini təmin etmək;
- (ii) KOS-ların maliyyə hesabatlarının istifadəçilərinin ehtiyaclarının ödənilməsinə şərait yaratmaq;
- (iii) Beynəlxalq standartda keçməyi arzu edən KOS-lar üçün maliyyə hesabatlılığının yükünü azaltmaq
- (iv) MHBS Standartları ilə eyni konseptual çərçivə üzərində qurulmasını təmin etmək; və
- (v) inkişaf edən və ya tamlıqla MHBS Standartlarına keçməyi seçən KOS-lar üçün tam MHBS Standartlarına asan keçidə effektiv şərait yaratmaq

Araşdırma məqsədilə KOS-lar üçün buraxılmış Beynəlxalq Standartda nə kimi sadələşdirilmələrin aparılmasına nəzər yetirə bilərik. KOS-lar üçün MHBS 35 bölmədən ibarət olub, bölmələr üzrə aşağıdakı sahələri özündə əks etdirir (Azərbaycan Respublikası Maliyyə Nazirliyinin rəsmi saytı, 23.05.2022).

Cədvəl 1: KOS-lar üçün Maliyyə Hesabatının Beynəlxalq standartın bölmələri üzrə tətbiq sahələri

Bölmə 1 Kiçik və Orta Sahibkarlıq Subyektləri	Bu bölmə MHBS-nin əhatə dairəsini ehtiva edir və lazımi anlayışların izahı verilir.
Bölmə 2 Anlayışlar və Əsas Prinsiplər	Bu bölmədə maliyyə hesabatlarının hazırlanmasının əsas məqsədi təsvir edilir. KOS-ların maliyyə hesabatları məlumatlarını faydalı edən keyfiyyətlər xüsusiyyətləri açıqlanır. Eyni zamanda KOS-ların maliyyə hesabatlarının əsasında duran konsepsiyalar və əsas prinsiplər müəyyən edilir.
Bölmə 3 Maliyyə hesabatlarının təqdim olunması	Bu bölmədə maliyyə hesabatlarının ədalətli təqdim edilməsi, KOS üçün MHBS tələblərinə uyğun olması və tam maliyyə hesabatları dəstinin izahı verilmişdir.
Bölmə 4 Maliyyə vəziyyəti haqqında hesabat	Bu bölmədə isə maliyyə vəziyyəti haqqında hesabatda əks olunmuş məlumatlar və onların düzgün təqdimatı barədə izahlar təmin edilir.
Bölmə 5 Məcmu gəlir haqqında hesabat və mənfəət və zərər haqqında hesabat	Bu bölmə əsasında müəssisə dövr üzrə ümumi məcmu gəlirini necə təqdim etməli olması barədə məlumatlar əldə etmiş olur.
Bölmə 6 Kapitalda dəyişikliklər haqqında hesabat və dövr üzrə mənfəət və zərər və bölüşdürülməmiş mənfəət haqqında hesabat	Bu bölmədə dövr ərzində müəssisənin kapitalında və ya kapitalda dəyişikliklər haqqında hesabatda dəyişiklikləri barədə xüsusi qeydlər verilir.
Bölmə 7 Pul vəsaitlərinin hərəkəti haqqında hesabat	Bu bölmədə pul vəsaitlərinin hərəkəti haqqında hesabatın təqdim olunmasını ilə bağlı məlumatlar verilir.
Bölmə 8 Maliyyə hesabatlarına dair qeydlər	Bu bölmə maliyyə hesabatları üzrə qeydlərdə təqdim edilən məlumatların əsas prinsipləri və onların təqdim olunma formaları üçün təyin edilmişdir.
Bölmə 9 Birləşdirilmiş (Konsolidə edilmiş) və fərdi maliyyə hesabatları	Bu bölmədə qeyd olunan hesabatların hazırlanma qaydaları izah olunur.
Bölmə 10 Uçot siyasətləri, qiymətləndirmələr və səhvlər	Bu bölmədə maliyyə hesabatlarının hazırlanmasında istifadə olunan uçot siyasətlərinin seçilməsi və eyni zamanda tətbiqi barədə əsas prinsiplər qeyd olunur.
Bölmə 11 Əsas maliyyə alətləri	Bu bölmə əsas maliyyə alətlərinə və bütün müəssisələrə münasibətdə tətbiq olunur.
Bölmə 12 Digər Maliyyə aləti emissiyası	Bu bölmədə daha mürəkkəb maliyyə alətləri və əməliyyatları barədə izahlar verilir.
Bölmə 13 Ehtiyatlar	Bu bölmədə ehtiyatların tanınması və qiymətləndirilməsi prinsipləri müəyyənləşdirilmişdir.
Bölmə 14 Asılı təsərrüfat müəssisələrinə investisiyalar	Bu bölmədə xüsusilə konsolidə edilmiş maliyyə hesabatlarında olan asılı təsərrüfat cəmiyyətlərinə investisiya qoyuluşları və ana müəssisə olmayan, amma bir və daha artıq asılı təsərrüfat cəmiyyətlərinə investisiya qoyuluşları olan investoraın maliyyə hesabatları barəsində izahlar verilir.
Bölmə 15 Birgə müəssisələrə investisiyalar	Bu bölmədə birləşdirilmiş maliyyə hesabatlarında mövcud olan birgə müəssisələrə aid olunaraq, ana müəssisə olmayan, lakin birgə müəssisələrdə sahibkar payı olan investoraın maliyyə hesabatları barədə tətbiqlər izah edilir.
Bölmə 16 Investisiya Mülkiyyəti	Bu bölmə 16.2-ci bənddə göstərilən investisiya mülkiyyətinin kriteriyalarına uyğun gələn torpaq və ya binalara yatırılmış investisiyalar və icarə müqaviləsi üzrə icarədarın mülkiyyətində olan və investisiya kimi tanınan mülkiyyətlərə şamil edilmişdir.
Bölmə 17 Torpaq, tikili və avadanlıq	Bu bölmə əlavə xərc və ya cəhdlər olmadan istənilən anda ədalətli dəyəri düzgün şəkildə qiymətləndirilə bilməyən torpaq, tikili və avadanlıqlar və investisiya

	mülkiyyətinin uçotunda tətbiqi üçün nəzərdə tutulmuşdur.
Bölmə 18 Qudvildən başqa qeyri-maddi aktivlər	Bu bölmədə qudvildən savayı bütün qeyri-maddi aktivlər və adi fəaliyyətdə satış məqsədilə müəssisə tərəfindən saxlanılan qeyri-maddi aktivlər üçün mühasibat uçotuna tətbiqi verilmişdir.
Bölmə 19 Müəssisələrin birləşməsi və Qudvil	Bu bölmə müəssisələrin birləşməsinin uçotuna aid edilir.
Bölmə 20 İcarə	Bu bölmə bəzi icarələr istisna olunmaqla digər bütün icarələrin uçotuna şamil olunur.
Bölmə 21 Ehtiyat fondları və şərti öhdəliklər	Bu bölmədə bu Standartın digər bölmələri ilə əhatə edilən öhdəliklər istisna, digər bütün ehtiyat fondları, şərti öhdəliklərə və şərti aktivlərə tətbiqi qaydaları verilir.
Bölmə 22 Öhdəliklər və kapital	Bu bölmədə ya öhdəlik kimi, ya da kapital kimi maliyyə alətlərin təsnifatı prinsipləri müəyyənləşdirilir.
Bölmə 23 Gəlir	Bu bölmənin müəyyən əməliyyat və hadisələrdən irəli gələn gəlirin uçotunda tətbiqi nəzərdə tutulmuşdur.
Bölmə 24 Dövlət subsidiyaları	Bu bölmə bütün dövlət subsidiyalarının uçotunun qaydalarına şamil olunur.
Bölmə 25 Borclar üzrə məsrəflər	Bu bölmədə borclar üzrə məsrəflərin uçotu müəyyən edilir.
Bölmə 26 Səhm əsasında ödənişlər	Bu bölmədə kapitala və ya nağd hesablaşmalara əsaslanan və ya razılaşma şərtləri ilə müəssisənin nağd (və ya digər aktivlər) və ya əməliyyat yolu ilə tənzimlənməsini seçmək imkanı verən bütün səhmlərə əsaslanan ödəniş əməliyyatlarının uçotu və ya kapital alətlərinin buraxılması müəyyən edilir.
Bölmə 27 Aktivlərin qiymətdən düşməsi	Bu bölmə, bu Standartın digər bölmələrdə əks olunan qiymətdən düşmə tələbləri tətbiq olunduğu müəyyən aktivlərdən savayı, digər bütün aktivlərin qiymətdən düşmə uçotuna aid edilmişdir.
Bölmə 28 İşçilərin mükafatlandırılması	Bu bölmənin tətbiq sahəsi işçilərin mükafatlandırılması – müəssisənin işçilərinə, rəhbərliyə göstərdikləri xidmətlərə görə verilən bütün ödəniş növləri hesab edilir.
Bölmə 29 Mənfəət vergisi	Bu bölmədə mənfəət vergisinin uçot ardıcılığı müəyyənləşdirilir.
Bölmə 30 Xarici valyutanın çevrilməsi	Bu bölmə müəssisənin maliyyə hesabatları xarici valyuta köçürmələri və xarici əməliyyatların daxil edilməsi yolları və eyni zamanda maliyyə hesabatının təqdimat valyutasına çevrilməsi barədə hazırlanmışdır.
Bölmə 31 Hiperinflasiya	Bu bölmədə funksional valyutası hiperinflasiyalı iqtisadiyyatın valyutası ilə eyni olan müəssisələr barədə qeyd olunmuşdur.
Bölmə 32 Hesabat dövründən sonrakı hadisələr	Bu bölmə hesabat dövrü başa çatdıqdan sonra baş verən hadisələri özündə ehtiva edir.
Bölmə 33 Əlaqəli tərəflərlə bağlı məlumatların açıqlanması	Bu bölmə tələb edir ki, KOS müəssisələri əlaqəli tərəflərin mövcudluğu və bu cür tərəflərlə bağlı əməliyyatlar və balanslaşdırmanın təsirinə məruz qalmış maliyyə vəziyyəti və gəlir və ya zərərin mümkünlüyünə diqqəti çəkən məlumatları maliyyə hesabatlarına əlavə etsinlər.
Bölmə 34 İxtisaslaşmış fəaliyyətlər	Bu bölmədə 3 növ ixtisaslaşmış fəaliyyətlə - kənd təsərrüfatı, hasilat fəaliyyəti və xidməti imtiyazlarla məşğul olan KOS-ların maliyyə hesabatları üçün təlimatları əks olunur.
Bölmə 35 KOS üçün MHBS-ə keçid	Bu bölmə müəssisənin əvvəllər uçotun əsası kimi MHBS-in tam versiyasından və ya milli mühasibat uçotu standartları və ya mənfəət vergisi üzrə yerli baza kimi mühasibat uçotunun ümumi qəbul edilmiş prinsiplərindən istifadə olunmasında asılı olmayaraq

Mənbə:KOS-lar üçün MHBS əsasında müəllif tərəfindən tərtib olunub.

Bölmə sayından da görmək mümkündür ki, KOS-lar üçün MHBS daha sadələşdirilmiş şəkildə təqdim olunmuşdur.KOS-lar üçün daha mürəkkəb hesab edilən və eyni zamanda gərəksiz olduğu düşünülen əksər hissələr bu standartdan çıxarılmışdır. Aktivlərin, öhdəliklərin, gəlirlərin və xərclərin tanınması və ölçülməsi prinsiplərinin bir çoxu sadələşdirilmişdir. Və standart aydın, asanlıqla tərcümə oluna bilən dildə yazılmışdır.(Beynəlxalq Maliyyə Hesabatları Standartları Fondu, 20.05.2022)

Sadələşdirilmə nəticəsində aşağıdakı faydalar gözlənilir(PwC publications,2009):

1. (a) milli və ya beynəlxalq səviyyədə KOS-ların maliyyə məlumatlarının müqayisəliliyinin təkmilləşdirilməsi;
2. (b)xarici alışların həyata keçirilməsini asanlaşdırmaq və xarici qurumlarla tərəfdaşlıq sazişlərinə başlamağı təşviq etmək;
3. (c) KOS-lara beynəlxalq ticarətə daxil olmaqda köməklik etmək; və
4. (d) KOS-ların maliyyə sağlamlığının gücləndirilməsi.

Nəticə və Təkliflər

Məqalənin nəticəsi olaraq qeyd edək ki, KOS-lar üçün daha sadələşdirilmiş maliyyə hesabatının beynəlxalq standartının tərtib olunması xüsusi əhəmiyyətə malikdir. Bu səbəbdən xüsusilə Qarabağ regionunda mövcud olan KOS-lar maliyyə hesabatlarını həmin standartda uyğun şəkildə təkmilləşdirməlidirlər.Bunun isə əsas səbəbi iqtisadiyyatın qloballaşması fonunda biznes fəaliyyətlərinin daha beynəlmiləl forma alması ilə əlaqəlidir. Eyni zamanda mövcud hesabatların təhlili məsələlərinin daha asanlıqla həyata keçirilməsi həmin bölgədə investisiyaların artmasına gətirib çıxaracaqdır. Bu isə bölgənin sürətli inkişafına, dolayısı ilə ölkənin inkişafına təkan verəcəkdir.

Eyni zamanda iqtisadiyyatı şaxələndirmək üçün KOS-ların potensialını tam şəkildə reallaşdırmaq üçün bu sahədə dəstək mexanizmləri olmalıdır.Qanunvericilik bazasının təkmilləşdirilməsində müəyyən irəliləyişlərə baxmayaraq, hələ də təkmilləşdirmələrə ehtiyac vardır. KOS-ların dünya bazarına çıxışını təmin etmək üçün onların təkmil hesabatlılıq və idarəetmə sisteminə sahib olması gərəklidir.

Ədəbiyyat siyahısı

1. www.iasplus.com/en/standards(18.05.2022)
2. Azərbaycan Dövlət Statistika Komitəsi, www.stat.gov.az/(24.05.2022)
3. Azərbaycan Respublikası Maliyyə Nazirliyi, www.maliyye.gov.az/(23.05.2022)
4. Qarabağda ağıllı şəhər layihə barədə xəbər portalı, www.azvision.az/(23.05.2022)
5. Azərbaycan Milli Elmlər Akademiyası, www.science.gov.az/ (25.05.2022)
6. www.researchgate.net/ (18.05.2022)
7. Tədqiqat jurnalı, www.itobiad.com (25.05.2022)
8. AR DASSKK. Azərbaycan Respublikasında kiçik və orta sahibkarlığa kömək proqramı (1997-2000-ci illər). Bakı, 1997, 20 səh
9. AR DASSKK. Azərbaycan Respublikasında sahibkarlığın inkişafının vəziyyəti və problemləri. Bakı, 2011, 11 səh
10. İmanov Ə. (2009), Kiçik sahibkarlıq, Bakı, s. 326
11. Nəriman, T., Məmmədova, N. (2019). Kiçik Sahibkarlığın Azərbaycan İqtisadiyyatındakı Rolu , səh 55-70

12. “Ağıllı şəhər” (Smart City) və “Ağıllı kənd” (Smart Village) konsepsiyasının hazırlanması haqqında Azərbaycan Respublikasının Prezidentinin Sərəncamı. (2021). <https://president.az/articles/51179>. (22.05.2022).
13. Mittal, V.K. ve Sangwan, K.S. (2014). Prioritizing Barriers to Green Manufacturing: Environmental, Social and Economic Perspectives. *Procedia CIRP* 17, pages 559 – 564.
14. PricewaterhouseCoopers’ IFRS and corporate governance publications and tools (2009).
15. ec.europa.eu(22.05.2022)

PANDEMİYANIN ELEKTRON HÖKUMƏTƏ TƏSİRİNİN QIYMƏTLƏNDİRİLMƏSİ

Qasımova Nərmin

Azərbaycan Dövlət İqtisad Universiteti

gasimovaanarmin@gmail.com

Xülasə

COVID-19 dünyanın bütün inkişaf etmiş ölkələri üçün bir çox sahədə risk yaratmışdır. Risk dedikdə, böhrana səbəb ola biləcək bütün imkanları nəzərdə tutmaq olar. 2020-ci ildə Çində ortaya çıxan COVID-19 epidemiyası əvvəlcə öz ölkəsi üçün risk olsa da, lazımi tədbirlər görülmədiyi üçün qısa müddətdə bütün ölkələrə yayılan dünya üçün böhrana çevrildi. Bu böhran iqtisadi, sosial, mədəni və psixoloji sahələrdə sosial həyata böyük təsir göstərmişdir. Tədqiqatın əsas məqsədi pandemiya dövründə vətəndaşların Elektron Hökumət portallarından istifadə çətinliklərinin tədqiq və həlli yollarının irəli sürülməsi təşkil edir. Müxtəlif yerli və xarici ədəbiyyatlara istinad edilərək ədəbiyyat axtarışı edilmişdir. Toplanmış məlumatlar analiz-sintez, sistemləşdirmə metodları vasitəsilə təhlil olunmuşdur. Tədqiqatın informasiya bazasını Azərbaycan Respublikası prezidentinin verdiyi fərmanlar, qanunlar, dövlət statistik məlumatları, internet resursları, məqalələr, elmi araşdırmalar, kitablar, xarici və yerli konfrans materialları, dissertasiya işləri, monoqrafiyalar təşkil edir. Tədqiqatın əsas məhdudiyyəti problemin araşdırılma dərəcəsinin dar olması və istinad ediləcək mənbə sayının azlığı təşkil edir. Məlumdur ki, COVID-19 bütün sahələrdə özünü göstərir. Əldə ediləcək nəticələr pandemiya dövründə Elektron Hökumətdə yaranan problemlərin müəyyənləşdirilməsi və müvafiq həll yolları təklif edir.

Açar sözlər: Azərbaycan, COVID-19, Elektron Hökumət

Abstract

COVID-19 poses a risk to many developed countries in many areas. Risk means all the opportunities that can lead to a crisis. Although the COVID-19 epidemic in China in 2020 was initially a risk for its own country, it soon became a global crisis that spread to all countries due to lack of necessary measures. This crisis has had a profound effect on social life in the economic, social, cultural and psychological spheres. The main purpose of the study is to study and address the difficulties of citizens in using e-government portals during the pandemic. Literature was searched with reference to various local and foreign literatures. The collected data were analyzed by means of analysis-synthesis, systematization methods. The information base of the research consists of decrees, laws, state statistics, internet resources, articles, scientific researches, books, foreign and local conference materials, dissertations, monographs issued by the President of the Republic of Azerbaijan. The main limitation of the study is the narrowness of the problem and the small number of sources to be cited. It is known that COVID-19 manifests itself in all areas. The results obtained will identify problems in e-government during the pandemic and offer appropriate solutions.

Keywords: Azerbaijan, COVID-19, E-Government

Giriş

Ümumdünya Səhiyyə Təşkilatı tərəfindən 11 mart 2020-ci il tarixində global epidemiyaya (pandemiya) olaraq elan edilən COVID-19 epidemiyası dünyanın bütün bölgələrində mövcud həyata təsir göstərmişdir. Virusun yayılmasını azaltmaq və ya dayandırmaq üçün görülən komendant saati və karantin kimi müxtəlif tədbirlər insanlara və ölkələrə mədəni, sosial, iqtisadi və psixoloji cəhətdən təsir göstərmişdir. Dünyada istehsalın ləngiməsinin yaratdığı iqtisadi problemlər ölkələri işləyən insanlar üçün qadağalardan azad etməyi zəruri etdi. Əslində bu vəziyyət, epidemiyanın yayılmasının qarşısını almaq üçün insanların sıx olduğu fəaliyyət sahələrini ayırmaq və ya sıxlıq mühitinin formalaşmasının bir müddətlik qarşısını almaq üçün bir sıra müəssisələrin fəaliyyətini dayandırması zərurətini ortaya qoyub.

COVID-19 dünyanın bütün inkişaf etmiş ölkələri üçün bir çox sahədə risk yaradıb. Risk dedikdə, böhrana səbəb ola biləcək bütün imkanları nəzərdə tutmaq olar. Risklə qarşılaşdıqda düzgün mübarizə üsulları tətbiq edilmədikdə insanlıq üçün böhran dövrü başlayır. Sənayeləşmə ilə yanaşı, bu gün insanlar daha firavan həyat səviyyəsinə çatarkən müxtəlif risklərlə üzləşirlər. Risklərə qarşı lazımi tədbirlər görülməzsə, bu risklər böhrana çevrilə bilər. Böhran idarəetməsində cəmiyyətlər böhrandan yarana

biləcək zərəri minimuma endirmək və böhranı fürsətə çevirmək üçün lazımi bilik və infrastruktura malik olmalıdırlar (Wasiuta,2021). 2020-ci ildə Çində ortaya çıxan COVID-19 epidemiyası əvvəlcə öz ölkəsi üçün risk olsa da, lazımi tədbirlər görülmədiyi üçün qısa müddətdə bütün ölkələrə yayılan dünya üçün böhrana çevrildi. Bu böhran iqtisadi, sosial, mədəni və psixoloji sahələrdə sosial həyata böyük təsir göstərmişdir. Azərbaycanda Elektron Hökumətin əsasını dövlət informasiyaları təşkil edir.

Pandemiya son 2 ildə həyatımıza daxil olaraq həyatımızın ayrılmaz bir hissəsinə çevrilmişdir. Son illərdə aktualıq qazanan pandemiya Azərbaycan timsalında müxtəlif tədqiqatların predmeti olmuşdur. Ancaq COVID-19 pandemiyası və dövlət informasiya sistemlərinin əlaqəsi Azərbaycan timsalında daha öncə araşdırılmamışdır (Wasiuta,2021). Hər iki sahə: həm COVID-19 pandemiyası, həm də dövlət informasiya ehtiyatları və sistemləri ayrı-ayrılıqda müxtəlif tədqiqatların əsas mövzusu olmuşdur.

Tədqiqatın əsas məqsədi pandemiya dövründə vətəndaşların Elektron Hökumət portallarından istifadə çətinliklərinin tədqiq və həlli yollarının irəli sürülməsi təşkil edir.

Tədqiqatın informasiya bazasını Azərbaycan Respublikası prezidentinin verdiyi fərmanlar, qanunlar, dövlət statistik məlumatları, internet resursları, məqalələr, elmi araşdırmalar, kitablar, xarici və yerli konfrans materialları, dissertasiya işləri, monoqrafiyalar təşkil edir.

Tədqiqatın əsas məhdudiyyəti problemin araşdırılma dərəcəsinin dar olması və istinad ediləcək mənbə sayının azlığı təşkil edir. Həmçinin yüksək maliyyə xərci səbəbi və pandemiya şəraiti ilə əlaqədar olaraq keçiriləcək sorğu sadəcə onlayn platformalar üzərindən aparılacaqdır.

Təhlil

Elektron Hökumətin inkişafının müasir vəziyyəti və beynəlxalq təcrübə

Azərbaycan rəqəmsal yəni elektron dövlət xidmətlərinin yaradılması və inkişafı sahəsində bir çox ölkələri qabaqlayır. E-GOV İnkişaf Mərkəzi 2020-ci ildə COVID-19-un yayılması ilə əlaqədar həm dövlət səviyyəsində, həm də hökumətdən biznesə (G2B) və hökumətdən vətəndaşa (G2C) seqment layihələri hazırlamışdır. Hal-hazırda portalda olan xidmətlərin sayı 438 təşkil edir (Elektron Hökumətin rəsmi saytı, 2021).

“SMS İcazə Sistemi” və bütün biznes sektorlarının işçilərinə xüsusi icazələrin verilməsinə imkan yaradan icaze.e-gov.az saytı pandemiya dövründə - 2020-ci ildə yaradılmışdır. Bundan əlavə, vətəndaşlar “8103” qısa nömrəsinə SMS göndərməklə müəyyən məqsədlərlə evdən çıxmaq üçün icazə ala bilərlər. COVID-19 pandemiyası dövründə Azərbaycan vətəndaşları tərəfindən 8103 nömrəsinə təxminən 112 mln SMS göndərilib. Təxmini hesablamalara görə, bu sistemin xidmətlərindən yeddi milyona yaxın Azərbaycan vətəndaşı istifadə etmişdir.

Dövlət səviyyəsində daha bir strateji layihə ölkənin su ehtiyatlarının idarə olunmasına imkan verən layihədir. Ölkəyə daxil olan və ölkədən çıxan suların, eləcə də müxtəlif sənaye müəssisələrinin istifadə etdiyi suyun balansını hesablamaq üçün elektron su idarəçiliyinin informasiya sistemi yaradılmışdır.

Bundan başqa, mərkəz “Cimerlik.az” layihəsini hazırlayıb ki, bu layihə vasitəsilə vətəndaşlar çimərliyi ziyarət etmək üçün qeydiyyatdan keçə bilərlər.

Portal üzrə Ermənistan-Azərbaycan, Dağlıq Qarabağ müharibəsi və müharibədən sonrakı dövrlərdə erməni hərbi birləşmələri tərəfindən məhv edilmiş Azərbaycan vətəndaşlarının əmlakının vahid reyestr sistemi hazırlanmışdır.

2020-ci ilin sonunda bütün dövlət qurumları üçün “elektron sənəd dövriyyəsi” layihəsi hazırlanmışdır. Bütün dövlət strukturları vahid sistem vasitəsilə dövlət sənəd dövriyyəsinə istifadə edə bilər. “Elektron hökumət”in tərkib hissəsi kimi yüzlərlə dövlət strukturu “Elektron hökumət” saytına inteqrasiya olunub (Mədətli, 2017).

Mərkəz rəqəmsal transformasiya prosesində müxtəlif dövlət qurumları arasında əlaqəni, müəyyən internet saytlarının hazırlanmasını, vətəndaşların maarifləndirilməsini, müxtəlif tədbirləri təmin edir. Bu

sahədə Azərbaycan vətəndaşlarına, eyni zamanda, jurnalistlərə “Rəqəmsal Jurnalistika” proqramı vasitəsilə dövlət layihələri və onların tətbiqi imkanları barədə məlumat verilib.

Kibertəhlükəsizliyin təmin edilməsi sahəsində həm fiziki dövlət informasiya sistemlərinin mühafizəsini, həm də əhəlinin rəqəmsal dövlət xidmətlərindən istifadəsinin təhlükəsizliyini nəzərə almağa ehtiyac vardır. Vətəndaşların təhlükəsizliyinin təmin edilməsi sahəsində Azərbaycanın dövlət saytlarında avtorizasiya üçün “ASAN Login” layihəsinə start verilmişdir. Əvvəllər vətəndaşların hər bir internet saytında ayrıca qeydiyyatdan keçməsi tələb olunurdusu, indi bu hal vahid sistem üzərindən həyata keçirilir. Vahid “ASAN Login” sisteminin tətbiqindən sonra dövlət saytlarında avtorizasiya üçün əlavə qeydiyyat tələb olunmur (<https://www.e-gov.az/az/content/read/2,2022>) .

Bundan başqa, dövlət sistemlərinin mühafizəsi Azərbaycan Rəqəmsal İnkişaf və Nəqliyyat Nazirliyinin nəzdində “AzInTelecom” MMC tərəfindən yaradılmış data mərkəzi tərəfindən təmin edilir. Bu, Cənubi Qafqazda TIER III və ISO 27001 təhlükəsizlik standartlarına cavab verən ilk məlumat mərkəzidir. Bu mərkəz informasiya və şəbəkə infrastrukturunun, eləcə də bir sıra digər sahələrin beynəlxalq standartlara uyğun fiziki təhlükəsizliyini təmin etmək üçün müxtəlif prosedurlar həyata keçirir. Dünya praktikasına uyğun olaraq potensial təhlükələr təşkilatın özündən gəlir, yəni insan amili əsas rol oynayır (Mədətli, 2017).

Mərkəz tərəfindən işçilər üçün xüsusi standartlar, onların müəyyən informasiya sahəsində fəaliyyətini tənzimləyən hüquq və vəzifələri yaradılmışdır. Bundan əlavə, təşkilatlar arasında təhlükəsiz məlumat mübadiləsi üçün “ASAN Körpü” milli sistemi işləyib hazırlanmış və istifadəyə verilmişdir. Bu sistem dövlət qurumları arasında vahid şlüz vasitəsilə məlumat mübadiləsinə imkan verir. Üstəlik, məlumat şifrələnmiş formada ötürülür ki, bu da bu məlumatların üçüncü tərəfin istifadəsi imkanlarını ləğv edir (<https://www.e-gov.az/az/content/read/2,2022>).

Bundan başqa, “ASAN körpü” layihəsi çərçivəsində bütün dövlət strukturlarının vahid sistemə inteqrasiyasının başa çatdırılması nəzərdə tutulur ki, bu da əhəliyə xidmətlərin göstərilməsi prosesini sadələşdirəcək. Beləliklə, vətəndaşlardan müxtəlif strukturlardan əlavə sənədlər tələb olunmayacaq. Mərkəz informasiya sisteminin təhlükəsizliyini hər mərhələdə təmin edir. G2B tərəfdaşlığı çərçivəsində mərkəz tərəfindən vətəndaşlar haqqında məlumatları yalnız onların razılığı ilə banklara, bank olmayan kredit təşkilatlarına və maliyyə institutlarına göndərilir.

Kredit üçün müraciət edərkən vətəndaş şəxsiyyət vəsiqəsinin fərdi identifikasiya nömrəsini (FIN) göstərməli və avtorizasiya üçün ərizəni imzalamalıdır. Əlavə sənəd verməyə ehtiyac yoxdur. Bu proses birbaşa mərkəz tərəfindən həyata keçirilir

Avropa standartlarına (Məlumatların Ümumi Mühafizəsi Qaydası - GDPR) uyğun olaraq, “myGov”-da, yəni şəxsi hesabında olan hər bir vətəndaş hansısa struktur tərəfindən şəxsi məlumatlarına dair sorğu barədə məlumatlandırılır. Üçüncü şəxslərin hər hansı fikirlərinə şübhə yarandıqda, vətəndaş şikayət edə və məlumatlara baxış haqqında daha ətraflı məlumat ala bilər.

E-GOV İnkişaf Mərkəzinin auditoriyası barədə danışarkən qeyd etməliyik ki, onu bir neçə qrupa, yəni dövlətə, biznesə, müxtəlif strukturlara, əhəliyə göstərilən xidmətlərə bölmək olar. “Elektron Hökumət” saytında 1,3 milyona yaxın insan qeydiyyatdan keçib. Vətəndaşlara 710-dan çox xidmətin göstərildiyi MyGov saytında 525 mindən çox istifadəçi var (<https://www.e-gov.az/az/content/read/2,2022>).

Bundan əlavə, 20-yə yaxın sistem MyGov-a inteqrasiya olunub və bu internet saytı vətəndaşlara proaktiv xidmətlər göstərir. Mərkəzin konsepsiyasına uyğun olaraq reaktiv xidmətlər vətəndaşların müraciəti əsasında onlara göstərilən xidmətlərdir. Proaktiv xidmətlərə gəlincə, dövlət ilk növbədə vətəndaşlara hansı xidmətin alınması barədə xəbərdarlıq edir ki, bu da mərkəz saytlarının auditoriyasını artırmağa imkan verir.

İki milyona yaxın vətəndaşın vahid “ASAN Login” avtorizasiya sistemində qeydiyyatdan keçdiyini qeyd edə bilərik. “ASAN Login” sistemi 2019-cu ildə istifadəyə verilib və sürətlə böyüyən böyük auditoriyaya malikdir.

Digər ölkələrdə olduğu kimi Azərbaycanda da dövlət xidmətlərindən istifadə edənlər müəyyən kateqoriyalara bölünür. Ölkədə təxminən iki milyon sosial media istifadəçisi var. Başqa sözlə, rəqəmsal xidmətlərdən istifadə digər ölkələrdə olduğu kimi Azərbaycanda da bütün ölkə vətəndaşlarını əhatə etmir.

Mərkəz bu yaxınlarda regional rəqəmsal icra hakimiyyəti layihəsini hazırlayıb ki, bu da 79-dan çox yerli icra hakimiyyəti orqanının xidmətlərinin onlayn rejimdə göstərilməsini nəzərdə tutur.

Saytın istifadəyə verilməsinin ilk mərhələsində mərkəz, vətəndaşlarımızın tələblərini, ehtiyac duyduqları xidmətləri nəzərə almağa davam edəcəyini və onlara uyğun layihə hazırlayacağını qeyd etmişdir. Hazırda Azərbaycanın rayonlarında 15-ə yaxın “ASAN xidmət” fəaliyyət göstərir. Bu o deməkdir ki, vətəndaşlar dövlətimizin xidmətlərindən təkcə onlayn formatda deyil, həm də ASAN xidmət mərkəzlərinə baş çəkmək və yerində xidmət almaq imkanı əldə edirlər.

Mərkəzin ölkə vətəndaşlarının ehtiyaclarını ödəməyə yanaşması innovativ həllər və çevik idarəetmə modellərini tətbiq etməkdir. Mərkəzin mütəxəssisləri Azərbaycan vətəndaşlarının tələblərinin monitorinqini aparır, həmçinin Mərkəzin dövlət layihələrində gələcəkdə tətbiqi üçün yeniliklərin və rəqəmsallaşmanın monitorinqini aparır. Barmaq izləri, biometrik məlumatlar vasitəsilə xidmətlərin göstərilməsi kimi texnologiyalar inkişaf etdiyi kimi, əhalinin tələbləri də inkişaf edir. Bu gün vətəndaşlarımız bu texnologiyalar vasitəsilə xidmət almaq deyil, həm də xidmət mərkəzlərinə getmədən bunu tamamilə uzaqdan həyata keçirmək istəyirlər (<https://www.e-gov.az/az/content/read/2,2022>).

Gələcəkdə Azərbaycan vətəndaşlarının fərdi məlumatlarının dövlət informasiya sistemlərinə daxil edilməsi vətəndaşların şəxsiyyət vəsiqələrindən imtina etmələrini tələb edə bilər. Müasir dünyanın bütün bu istəklərini və reallıqlarını nəzərə alaraq, dövlətimiz və birbaşa mərkəz (e-gov portalı) tərəfindən blokçeyn texnologiyalarına əsaslanan ən qabaqcıl həllər, bulud texnologiyaları vasitəsilə xidmətlərin inkişafı, süni intellektin tətbiqi, artırılmış reallıq və bir sıra digərlərinin monitorinqini həyata keçirməkdədir (Krouse,2020).

Bundan başqa qeyd etmək lazımdır ki, 2020-ci ildə Mərkəzdə Data Lab adlı ayrıca şöbə yaradılıb və fəaliyyəti davam etdirilir. Bu departament daxilindəki layihələrimizdə süni intellekt, maşın dilinin öyrənməsi və məlumat mühəndisliyi tətbiq edilməkdədir. Məsələn, “ASAN Visa” layihəsi vasitəsilə mərkəz əməkdaşları bu layihənin xidmətlərindən istifadə etmiş turistlərlə müsahibə apararaq, eyni zamanda maşın dilinin öyrənməsi sorğunun nəticələrini qiymətləndirirlər. İnformasiya texnologiyaları sahəsində maşınlarla müsbət və mənfi rəyləri qiymətləndirməyi öyrənmək səlahiyyəti verilib və sonrakı mərhələlərdə zaman itkisi edərək yüz minlərlə rəyi oxumağa ehtiyac yoxdur. Tətbiq edilən model turistlərin bütün rəylərini kateqoriyalaşdırır və onların şikayətləri ilə bağlı müvafiq departamentə məlumat verir. Müvafiq qərarın qəbulu prosesində yekun nəticələrdən istifadə olunur.

Üstəlik, “MyGov” layihələrində süni intellektdən istifadə etməklə vətəndaşların ehtiyaclarını proqnozlaşdırmaq mümkün olmuşdur. Qlobal tendensiyaların izlənilməsi, eləcə də sosial şəbəkələrin inkişafı Mərkəzimizin dövlət layihələrində sosial şəbəkələrin sadəliyi və tanış funksiyalarından istifadə etməyə imkan verir.

Post-pandemiya dövründə Elektron Hökumətin xidmətlərinin təsnifatı və qiymətləndirilməsi

Elektron hökumətə dövlət sektorunun xidmətlər göstərmək üçün istifadə etdiyi informasiya və kommunikasiya texnologiyaları (İKT) platformaları və tətbiqləri daxildir. Bütün dünyada hökumətlər son iki onillikdə daha yüksək səviyyəli vətəndaş mərkəzli xidmət təmin etmək üçün öz resurslarından istifadə edirlər. Bununla belə, bəzi ölkələr irəliləyir, digərləri isə geri qalır (Krouse,2020).

Birləşmiş Millətlər Təşkilatının Elektron Hökumət Tədqiqatının 2020-ci il hesabatı göstərir ki, e-hökumət rəqəmsal xidmətlər təqdim edən onlayn və oflayn platformaları daxil etmək üçün veb-sayt vasitəsilə məlumat verməkdən kənarında inkişaf edib. O, e-hökumət infrastrukturunu, süni intellekt və blokçeyn daxil olmaqla, hökumət daxilində rəqəmsal imkanlara və xidmətlərə diqqət yetirir. Hökumətlər biznesin lisenziyalaşdırılması, doğumların və borcların qeydiyyatı, sürücülük vəsiqələrinin uzadılması, vergi ödənişi xidmətləri və kommunal xidmətlərin ödənilməsi kimi xidmətləri göstərmək üçün elektron hökumət infrastrukturundan istifadə edir. Bundan əlavə, hökumətlər fəlakət zamanı ictimaiyyətə vaxtında məlumat vermək və resursları idarə etmək üçün elektron hökumət tədbirlərinin bir hissəsi kimi sosial medianı qəbul ediblər.

Elektron idarəetmə dedikdə dövlət mexanizmində münasibətləri idarə etmək üçün İnformasiya-Kommunikasiya Texnologiyaları (İKT) infrastrukturundan istifadə nəzərdə tutulur. Elektron idarəetmə ilə bağlı niyyətlər yaxşı idarəetmə ilə eynidir. Əslində, elektron idarəetmə hökumətlər arasında məlumat mübadiləsinə təşviq edir, şəffaflığı və hesabatlılığı artırır. O, ayrı-seçkiliyi azaltmaqla və inklüzivliyi təşviq etməklə əlçatanlığı yaxşılaşdırır və dövlət xidmətlərinə çıxış üçün maneələri aradan qaldırır. Elektron idarəetmə dövlət və özəl sektorlar arasında koordinasiyanı yaxşılaşdırır və iqtisadi inkişafı dəstəkləyir.

Elektron hökumət Xəzər hövzəsi ölkələri üçün əhəmiyyətli faydalar, o cümlədən ictimaiyyətə daha sürətli və səmərəli xidmət, prosesləri tənzimləmək, məlumat və məlumatlara daha yaxşı çıxış təmin edir (Krouse,2020). O, hökumət biznesinə kağız üzərində aparılan əməliyyatlardan kənara çıxmağa imkan verir və fəlakət zamanı məlumat və məlumat itkisinə qarşı həssaslığı azaldır. Elektron hökumət Xəzər İcması (CARICOM) və Şərqi Xəzər Dövlətləri Təşkilatı (OECS) kimi regional təşkilatların və Xəzər İnkişaf Bankı (CDB) və Kontinental İnkişaf Bankı (İİB) daxil olmaqla çoxtərəfli bankların işini dəstəkləyir (Boettke, 2018). Bölgədəki hökumətlər öz məlumatlarını bulud xidmətləri ilə qoruya biliblər və kibertəhlükəsizlik proqramlarına sərmayə qoyublar. Bu yaxınlarda e-dövlət xidmətləri ilə hökumətlər COVID-19-a yoluxmuş insanlar, yoxlanılacaq yerlər və peyvənd olunacaq yerlər haqqında ən müasir məlumatları təqdim ediblər.

Elektron idarəetmənin bəzi əlavə üstünlükləri bunlardır (Krouse,2020):

1. Elektron idarəetmə hesabatlılığı gücləndirə və Xəzər hövzəsi ölkələri üçün ictimai rəyi yaxşılaşdırmağa bilər.
2. Hökuməti sadələşdirməklə Xəzər hövzəsi hökumətləri demokratik mexanizmləri dəstəkləyə və məhkəmə sistemində işin daha yaxşı idarə olunması vasitəsilə ədalət mühakiməsinə çıxışı artırmağa bilər.
3. Elektron İdarəetmə dövlət maliyyə idarəçiliyini təkmilləşdirə və resursların ölkə daxilində və bir çox ada dövlətlərində fiziki quruda paylanmasını yaxşılaşdırmağa bilər.
4. Elektron idarəçilik bütün səviyyələrdə hökuməti inkişaf etdirir və müxtəlif nazirliklərin, idarələrin və qurumların koordinasiyasını dəstəkləyir.
5. Elektron idarəetmə Xəzər hövzəsi ölkələrinin dayanıqlı olmasına kömək edir

Xəzər hövzəsi hökumətləri e-hökumət infrastrukturunun əhəmiyyətini və onun e-idarəçilik üçün əhəmiyyətini tam dərk etmişlər. Regionda hökumətlər İnformasiya və Kommunikasiya Texnologiyaları Departamentləri yaratmışdır. Onlar İnformasiya Azadlığı Aktını qəbul etdilər və keçidi dəstəkləmək üçün digər idarəetmə çərçivələrini işləyib hazırladılar. Bununla belə, maneələr qalmaqdadır (Boettke, 2018).

Bu sahə üzrə tədqiqat aparan Broome görə, elektron hökumət kontekstində müəyyən problemlər var. Elektron idarəetmə üçün əsas problemlərdən biri vaxtında məlumatın olmaması və bəzi hallarda məlumatın məhdud olması və ya olmamasıdır. O, həmçinin qeyd edir ki, ölkələrdə tənzimləmə sistemləri və məlumat kanalları elektron hökumət sisteminə rəvan keçidi məhdudlaşdırır. O, həmçinin həssas

məlumatların saxlanması üçün lazım olan proqram və avadanlıqlarda dəyişən ixtiralarla ayaqlaşma bilməmək kimi göründüyünü müdafiə edir (Boettke, 2018).

Nümunə olaraq Karib adası ölkələrini nümunə göstərə bilərik. Karib adaları dünyada təbii fəlakətlərə ən həssas olan adalardan biridir. Buna görə də hökumət üçün işin davamlılığı e-hökumətin mühüm faydasıdır. Hökumət ən həssas vətəndaşlarla əlaqə saxlamalı və bərpa üçün resursları səfərbər etmək üçün regional və beynəlxalq ictimaiyyətlə məlumat paylaşmalıdır (Boettke, 2018). Davamlı aparat və proqram təminatının və e-hökumət infrastrukturunun təhlükəsizliyinin dəyəri Karib hövzəsinin hələ də aşmadığı maneələrdən biridir.

Karib hövzəsi hökumətləri sürətli e-hökumət və e-idarəetmə sistemləri yaratmağı hədəfləyir. 2020-ci ildə Dünya Bankı Şərqi Karib hövzəsi üçün rəqəmsal transformasiya layihəsinə start verdi. Layihə OECD-də digər ölkələrlə təcrübə mübadiləsindən faydalanaraq infrastrukturunu təkmilləşdirmək və davamlılıq yaratmaq məqsədi daşıyır. Digər hökumətlər pandemiya zamanı daha davamlı olmaq üçün öz vəsaitlərini yatırır. COVID-19 pandemiyası sürəti saxlamaq və e-hökumət və e-idarəçiliyi dəstəkləyən İKT infrastrukturunun qurulması və saxlanmasına diqqət yetirmək ehtiyacını gücləndirdi (Əhməd, 2019).

COVID-19 pandemiyası və bütün sənayelərin və insan həyatının bütün sahələrinin onlayn hərəkəti sahələrarası tədqiqatlara təkan verib və qlobal analitik agentliklərin rəy və hesabatlarında öz əksini tapmışdır. Elektron İdarəetmə tədqiqatçıları təbii ki, bu məsələni nəzərdən qaçıra bilməzlər, xüsusən 2021-ci ilin sentyabr ayında Elektron İdarəetmə Nəzəriyyəsi və Təcrübəsi üzrə Beynəlxalq Konfransda “Rəqəmsal İdarəetmə, COVID-19 və Post-Pandemiya Çağırışları” Sessiyası keçirilmişdir. Sessiyada rəqəmsal texnologiyaların vətəndaşların və biznesin dövlət qurumları ilə rəqəmsal əməliyyatlarını, dövlət məmurlarının məsafədən işləməsini və dövlət qurumları arasında məsafədən əməkdaşlığı təmin etməklə pandemiya ilə bağlı problemlərin həllinə mühüm töhfə verdiyi bildirilmişdir.

COVID-19 rəqəmsal idarəetmənin və dövlət idarəçiliyinin transformasiyasının gələcək inkişafı üçün güclü sürücüyə çevrildi. Bundan əlavə, hökumətdə rəqəmsal texnologiyalardan istifadənin post-pandemiya dövründə problemlərin (iqtisadi, sosial, siyasi) idarə olunması üçün kritik olacağı gözlənilir.

Elektron Hökumət Tədqiqatında BMT ekspertləri qeyd edir ki, hökumətlər xüsusilə koronavirus pandemiyası fonunda rəqəmsal hökumət strategiyalarını təşviq etsələr də, dünya üzrə xeyli sayda insanın hələ də onlayn xidmətlərə çıxışı yoxdur. Rəqəmsal uçurum e-idarəçilik və e-hökumətdə irəliləyiş üçün əsas maneə kimi müəyyən edilir. Lakin virtual səhiyyə, ölçülər və QR kodları, səyahət izləmə proqramları, onlayn öyrənmə və uzaqdan iş pandemiyasının məhdudiyətlərindən bəzi faydalananlara çevrildi. Məsələn, Estoniya yerli hökumətlər və seçicilər arasında qarşılıqlı əlaqə üçün xüsusi onlayn tədbirlərin keçirilməsinə imkan verən proqramları işə salıb. Eyni zamanda, araşdırmada qeyd edildiyi kimi, elektron hökumətin inkişafı iqtisadi inkişafı ilə bağlıdır (Yang, 2014). Bununla belə, bu rəqəmsal idarəetmənin irəliləyişində həlledici amil deyil, çünki siyasi iradə fəaliyyəti əhəmiyyətli dərəcədə yaxşılaşdırma bilər. Bu halda tipik nümunə Çexiyadır, burada rəqəmsallaşmanın ümumi müsbət mənzərəsi mobil telefoniya bazarının oliqopoliyası, yüksək tariflər və infrastrukturun genişlənməsinə maneələr ilə müşayiət olunur. Hakimiyyət orqanlarının kifayət qədər səriştəsizliyi vətəndaşların elektron dövlət xidmətlərindən istifadəsinə maneə ola bilər. Ölkədəki siyasi münaqişə dövlət sektorunun rəqəmsallaşdırılması üçün davamlı strategiyanın yaradılmasına xələl gətirə bilər.

Amerikalararası İnkişaf Bankının “Vətəndaşların, dövlət qulluqçularının və dövlət qurumlarının pandemiya perspektivləri zamanı dövlət xidmətləri və rəqəmsal hökumət” adlı araşdırması göstərir ki, internet bağlantısı aşağı olan regionlar üçün rəqəmsal xidmətlərdən asılılığın yeni forması təmin edilir. Latın Amerikasını kimi, ciddi problemlər. Vətəndaşlar, dövlət məmurları və rəqəmsal hökumət qabaqcılları arasında aparılan sorğu müəyyən etdi ki, bir neçə gün ərzində hökumətlər tərəfindən əhəmiyyətli bir sıra xidmətlər rəqəmsallaşdırılıb. Məhdudiyətlər səbəbindən dövlət xidmətlərindən

istifadə etmək üçün internetdən istifadənin 21 faizdən 39 faizə yüksəlməsinə baxmayaraq, vətəndaşların təxminən yarısı hələ də dövlət orqanlarına şəxsən müraciət edib. Bu səbəbdən bir çox xidmətlər vətəndaşlara təklif oluna bilmədi. Ekspertlər belə qənaətə gəlirlər ki, dövlət onlayn texnologiyalarının işini genişləndirmək, eləcə də rəqəmsal xidmətlərin əlçatanlığını və keyfiyyətini artırmaq lazımdır.

Avropa Komissiyasının 2021-ci il Elektron Hökumət Müqayisə Hesabatında Avropa hökumətləri arasında davamlılıq və innovativ inkişafın yüksək səviyyəsi vurğulanır. Bu araşdırma 18 dəfə aparılıb və Avropada dövlət xidmətlərinin rəqəmsal transformasiyasının etibarlı qiymətləndirilməsini təmin edir. Rəqəmsal xidmətlər sayəsində məhdudiyyətlər altında olan vətəndaşların, hakimiyyət orqanlarının və müəssisələrin gələcək qarşılıqlı əlaqəsi üçün müvafiq şablonlar yaradılır. Bununla belə, pandemiya ilə əlaqədar fəal şəkildə tətbiq olunan rəqəmsal həllər universal deyil və bir sıra problemləri var. Xüsusilə AI-də mərkəzi hökumətdən xidmətlər alınarkən yüksək rəqəmsallaşma müşahidə olunur, bələdiyyə xidmətləri isə geri qalır. Onlayn xidmətlərə çıxış beynəlxalq istifadəçilər üçün də əsas problemdir – xidmətlərin yarısından azının onlayn xidmətlərə çıxışı var. Avropa İttifaqında böyük dövlət investisiyalarının həyata keçirilməsi üçün 670 milyard avrodan çox rəqəmsallaşma proqramı mövcuddur. Avropa icması birlikdə hökumətlərə rəqəmsal hökumətin yeni dövrünə daxil olmaq imkanı verməyi planlaşdırır.

Nəticə və Təkliflər

Tədqiqat çərçivəsində mövcud elektron xidmətlərdən istifadənin nə qədər rahat, istifadəyə yararlı və faydalı/sərfəli olması barədə məlumatlar qeydə alınmışdır. 2020-ci ildə xidmətlərin köməyi ilə vaxta qənaət edilməsini respondentlərin 56%-i qeyd edib və respondentlərin 41%-i xidmətlərin pula qənaət edə biləcəyinə əmindir, 2021-ci ildə bu göstəricilər nəzərəcarpacaq dərəcədə yaxşılaşaraq 67%-ə və 55%-ə çatmışdır.

Eyni zamanda məlum olmuşdur ki, bu xidmətlər gənclər üçün ən çox maddi cəhətdən sərfəlidir. Bu məntiqlidir, çünki yaşlı yaş qruplarının nümayəndələrinin çox vaxt cihaz problemləri olur (qısacası, kompüterləri yoxdur) və xidmətlərdən istifadə etmək üçün yeni bahalı cihazlar almaq lazımdır. 2020-ci ildə respondentlərin 42%-i internetin köməyi ilə qarşılıqlı əlaqə prosedurunun sadələşdirildiyini, 2021-ci ilə qədər isə bu rəqəmin 55%-ə çatdığını qeyd edə bilərik.

Səlahiyyətli orqanlarla qarşılıqlı əlaqə üçün elektron xidmətlərdən istifadə bir çox meyarlardan asılıq təşkil edir. Bunlara ümumilikdə hökumətə inam, internetlə qarşılıqlı əlaqəyə inam, internet savadlılığının səviyyəsi, kiber təhlükələr və digər meyarları qeyd etmək olar.

Tədqiqatın nəticələrinə əsasən görünür ki, məhdudiyyətlər rejiminin güclənməsi ilə əlaqədar olaraq internet texnologiyaları vasitəsilə hakimiyyət orqanları ilə vətəndaşların qarşılıqlı əlaqəsi məsələləri aktuallaşmış. Bu baxımdan, əhəlinin hakimiyyət orqanlarına inamı və onlarla rəqəmsal qarşılıqlı əlaqə kanallarına inamla bağlı problemlər xüsusilə aktualdır. Sorğunun nəticələrinə əsasən məlum olub ki, ümumilikdə əhəlinin yalnız 25%-nin elektron hökumət portallarına etimad göstərəcəyini qeyd edə bilərik. Əlverişsiz sosial-iqtisadi şəraitdə bu rəqəmlər tamamilə başa düşüləndir. Respondentlərin 39%-i internet texnologiyaları vasitəsilə hakimiyyət orqanları ilə qarşılıqlı əlaqəyə inanır. İnternetdə səlahiyyətli ilə qarşılıqlı əlaqədə güvənlə bağlı ifadələrdə tamamilə razılaşmayanların payı razılaşmayanların payından iki dəfə azdır. Mənfi pandemiya təsirlərinə baxmayaraq, 2021-ci il sorğusunda güvən göstəriciləri müəyyən irəliləyiş göstərmişdir. Belə ki, 2021-ci ildə keçirilən sorğunun nəticələrinə görə, respondentlərin 26%-i hakimiyyət orqanlarına, 42%-i isə internet texnologiyaları vasitəsilə hakimiyyətlə qarşılıqlı əlaqəyə inandıqlarını bildirmişdirlər.

Qeyd edək ki, internetdə gücə inam internetə olan inamın ümumi səviyyəsi ilə birbaşa bağlıdır. İnternet xidmətlərindən istifadə alqoritmləri tanış olana və başa düşülənədək və üzəüz qarşılıqlı əlaqə qeyri-adi bir şey kimi görünənə qədər hakimiyyət orqanları ilə internet ünsiyyətinə etimadın xüsusi bir

etibar növü hesab etmək olar (Mədətli, 2017). Bununla belə, etibara təsir edən və xidmətlərin inkişafında səlahiyyətliyə diqqət etməli olduğu digər vacib parametr vətəndaşların şəxsi məlumatların təhlükəsizliyinə inamıdır. Bu, İnternet qarşılıqlı əlaqəsinə ümumi etibara təsir edə bilər. Və burada xidmətlər səbəbindən şəxsi məlumatların risk altında olduğuna inananların yüksək nisbəti var. Belə ki, bu göstərici 2020-ci ildə 35%, 2021-ci ildə isə 36% təşkil edir.

Məlumdur ki, Azərbaycanda və dünyada elektron qarşılıqlı fəaliyyətə qoyulan məhdudiyyətlər aradan qaldırıldıqdan sonra belə, hakimiyyət orqanları ilə cəmiyyət arasında qarşılıqlı əlaqə üçün elektron xidmətlərdən ümumi istifadə də artacaq. Belə ki, COVID-19-un texnoloji tendensiyalara təsirinin nəticələrinin təhlil edilməsi əsasında belə qənaətə gəlinmişdir ki, pandemiyanın nəticəsi insanların rəqəmsal texnologiyaya keçidində dəyişiklik və “innovasiyaya təbii müqavimət” azalmasıdır.

Respondentlərin xeyli hissəsi elektron xidmətlərin vaxta və pula qənaət edə biləcəyini bildirib. Xüsusilə daha yaşlı yaş kateqoriyalarında xidmətlərin vaxt və pul faydasını ön plana çəkməyən iştirakçılara görə zaman keçdikcə bu rəqəmin artacağını proqnozlaşdırıla bilər. Bununla belə, ev təsərrüfatlarının gəlirlərinin azalması və texnologiyanın qiymətinin artması elektron xidmətlərdən istifadənin faydalarına mənfi təsir göstərə bilər. Buna görə də hökumət bir neçə dövlət əhəmiyyətli sayt və xidmətlərə pulsuz girişin təmin edilməsindən narahatdır.

Orta cavablar qrupunda müəyyən edilənlərin yüksək göstəricisi hesabına xidmətlərin müsbət qiymətləndirilməsi, meyarlar üzrə araşdırmalar nəticəsində isə xidmətlərin mənfi qiymətləndirilməsi yaxşılaşdırıla bilər. Daha təkmil texnoloji proses, internet istifadəçilərinin sayının artması və texnoloji savadlılığın artması xidmətlərin inkişafına dəstək verəcək. Hesab edirik ki, rəqəmsal savadlılığın aşağı olması xidmətlərə mənfi münasibətə təsir edir, çünki xidmətlər ümumiyyətlə İnternetdə özünə güvənən istifadəçilərdən şəxsi məlumat tələb etmir. Bu fərziyyə sonrakı tədqiqatlarda təsdiqlənməlidir.

Tədqiqatın nəticələrindən yola çıxaraq bir sıra təkliflər irəli sürə bilərik:

- Elektron hökumət portallarında elektron xidmətlərin sayının artırılması;
- Əhəlinin elektron hökumət portallarından istifadəsinin xüsusilə orta və yaşlı nəslin maarifləndirilməsi;
- Xidmətlərin rəqəmsallaşdırılması;
- Texnoloji savadlılığın artırılması.

Elektron hökumətdən istifadə COVID-19 pandemiyası ilə artım göstərmişdir. Aparılan təhlilin nəticələri də bunu aydın izah edir. Tədqiqatdan əldə edilən nəticələr Elektron hökumət portallarının təkmilləşdirilməsi və fəaliyyət sahəsinin artırılması təmin edilə bilər. Eləcə də, əldə edilən nəticələr elektron portallar üzrə fəaliyyətini davam etdirən müəssisələr, şəxslər üçün əhəmiyyətli nəticələr irəli sürür. Tədqiqatın nəticələrindən yola çıxaraq pandemiyanın elektron portallarda hansı istehlakçı davranışlarına səbəb olduğunu görmək mümkündür. Bu isə müəssisələr üçün mövcud risklərin əvvəlcədən görülməsinə, potensial imkanların reallaşdırılaraq artım əldə edilməsinə səbəb ola bilər.

Həmçinin tədqiqat “Elektron hökumət” portalı haqqında Əsasnamə”dən çıxış edərək yazıldığı üçün tədris vəsaiti və bu sahədə yazılacaq gələcək tədqiqatlar üçün ədəbiyyat rolunu oynaya bilər.

Ədəbiyyat Siyahısı

1. “Azərbaycan Respublikasında nəqliyyat, rabitə və yüksək texnologiyalar sahəsində idarəetmənin təkmilləşdirilməsi ilə bağlı bəzi tədbirlər haqqında” Azərbaycan Respublikası Prezidentinin Fərmanı, 2020
2. “Azərbaycan Respublikasının Prezidenti yanında Vətəndaşlara Xidmət və Sosial İnnovasiyalar üzrə Dövlət Agentliyinin fəaliyyətinin təmin edilməsi haqqında” Azərbaycan Respublikası Prezidentinin Fərmanı, 2020

3. “Dövlət informasiya ehtiyatları və sistemlərinin formalaşdırılması, aparılması, inteqrasiyası və arxivləşdirilməsi Qaydaları”nın təsdiq edilməsi və elektron hökumətlə bağlı bəzi tədbirlər haqqında Azərbaycan Respublikası Prezidentinin Fərmanı, 2018
4. “Dövlət informasiya ehtiyatları və sistemlərinin formalaşdırılması, aparılması, inteqrasiyası və arxivləşdirilməsi Qaydaları”nın təsdiq edilməsi və elektron hökumətlə bağlı bəzi tədbirlər haqqında” Azərbaycan Respublikası Prezidentinin Fərmanı, 2020
5. Atta Ullah, Chen Pinglu, Saif Ullah, Saba Khan (2021), “The Role of E-Governance in Combating COVID-19 and Promoting Sustainable Development: A Comparative Study of China and Pakistan”. “Chinese Political Science Review”, p.86–118.
6. B. Roseth, A. Reyes and A. K. Yee (2021), “Public Services and Digital Government during the Pandemic: Perspectives of Citizens, Civil Servants, and Government Institutions”. “Inter-American Development Bank”, Washington, p.12-25
7. Besley T. (2006), “Handcuffs for the grabbing hand: media capture and government accountability (with Andrea Prat)”. *American Economic Review*, 97(5), p.720– 736.
8. Boettke P. (2018), “Economics and public administration”. “Southern Economic Journal”, №84(4), p.889-1002.
9. Boudreaux D. (2020), “Coase and COVID: Spectrum”. “American Institute for Economic Research”, №7(15), p.54
10. Kənan Mədətli (2017), “Qlobal dünyaya yeni perspektiv: Elektron hökumət və onun hüquqi məzmunu”. Bakı Dövlət Universiteti, Dissertasiya işi, ss.72
11. Krishnan Deepa and Stephan Siegel (2017), “Survey of the Effects of Demonetisation on 28 Slum Neighbourhoods in Mumbai”, *Economic and Political Weekly*, Vol. 47, p.49
12. Krouse S. and Bunge J. (2020). “Whose workers are most essential? Meatpackers, airlines lobby for COVID-19 vaccine priority”. *Wall Street Journal*, Vol 5 (3), p.24-28
13. M. Sullivan, J. Bellman and J. Sawchuk (2018), “Accelerated digital government. COVID-19 brings the next generation of digitization to government”. *Deloitte Insights*,
14. M. Wasiuta (2021), “The Czech Republic’s struggle with e-government during the COVID-19 pandemic”, *OSW COMMENTARY*, p.458
15. Munger M. (2008), “Blogging and political information”. *Public Choice*, 134(1/2), p. 125– 129
16. <https://www.e-gov.az/az/content/read/2> (05.01.2022)

KORONAVİRUS PANDEMİYASININ AZƏRBAYCAN İQTİSADİYYATINA VURDUĞU ZİYANIN QIYMƏTLƏNDİRİLMƏSİ

Xəlilzadə Nəzrin

Azərbaycan Dövlət İqtisad Universiteti

nazren.khalil@gmail.com

Xülasə

COVID-19 pandemiyası ilə başlayan proses təkcə səhiyyə sahəsində deyil, bütün sahələrdə, xüsusilə iqtisadi, psixoloji, sosial və siyasi sahədə bəşəriyyəti təhdid etməkdə davam edir. Pandemiya çərçivəsində görülən tədbirlər qlobal iqtisadiyyatın bütün fəaliyyətini durğunluğa gətirib çıxarıb. Pandemiya böhranı əvvəlki qlobal maliyyə böhranlarından burada fərqlənir. Prosesin dağıdıcı təsirlərindən ciddi şəkildə təsirlənən əmək bazarı dövlətlər tərəfindən dəstəklənsə də, ayrı-ayrı şəxslərin maddi və mənəvi itkilərini kompensasiya etməyə kifayət etmir.

Bu araşdırma ilə Covid-19 pandemiyasının işləyən şəxslər üzərində maliyyə təsirini qiymətləndirmək və fərdlərin bəzi demografik xüsusiyyətlərinə görə sözügedən təsirin fərqlərini müəyyən etmək, eləcə də iqtisadi göstəricilərin təsirlənmə səviyyəsini ölçmək məqsədi daşıyır.

Tədqiqatın məqsədi istiqamətində hazırlanmış sorğunun köməyi ilə pandemiya əvvəl işləyən 410 işçi və ya fiziki şəxsdən toplanmış məlumatlar təhlil edilmişdir. Tədqiqatda sorğu metodundan və analiz-sintez, ümumiləşdirmə metodlarından istifadə edilmişdir.

Tədqiqatın informasiya bazasını tədqiqat mövzusu əsasında yazılmış yerli və xarici məqalələr, təşkilatların illik və rüblük hesabatları, internet resursları və monoqrafiyalar təşkil edir.

Pandemiyanın hələ də davam etməsi və pandemiya ilə bağlı qaydaların və təkmilləşdirmələrin zamanla yenilənməsi tədqiqatın məhdudluğunu təşkil edir. Təhlillər nəticəsində müəyyən edilib ki, işçilərin əksəriyyəti iş və ya iş yerini dəyişməli olmuş, əməkhaqları əhəmiyyətli dərəcədə azaldılmış, kreditlərdən istifadə etmək məcburiyyətində qalmış və rəqəmsal maliyyə əməliyyatlarından istifadə nisbəti artmışdır.

Açar sözlər: Azərbaycan, COVID-19, iqtisadi böhran

Abstract

The process that began with the COVID-19 pandemic continues to threaten humanity not only in the field of health, but in all areas, especially in the economic, psychological, social and political spheres. The measures taken in the framework of the pandemic have led to the stagnation of all activities of the global economy.

The purpose of this study is to assess the financial impact of the Covid-19 pandemic on working people and to determine the difference in the impact of certain demographic characteristics of individuals, as well as to measure the level of impact on economic indicators.

The survey analyzed data collected from 410 pre-pandemic workers or individuals. The survey used the survey method and analysis-synthesis, generalization methods.

The research database consists of local and foreign articles, dissertations, annual and quarterly reports of organizations, Internet resources and monographs written on the research topic.

The fact that the pandemic is still ongoing and that pandemic-related rules and improvements are updated over time is a limitation of research. The analysis found that the majority of employees had to change jobs or workplaces, their salaries were significantly reduced, they were forced to use loans, and the use of digital financial transactions increased.

Keywords: Azerbaijan, COVID-19, economic crisis

Giriş

COVID-19 pandemiyası ilə başlayan proses təkcə səhiyyə sahəsində deyil, bütün sahələrdə, xüsusilə iqtisadi, psixoloji, sosial və siyasi sahədə bəşəriyyəti təhdid etməkdə davam edir. Pandemiya çərçivəsində görülən tədbirlər qlobal iqtisadiyyatın bütün fəaliyyətini durğunluğa gətirib çıxarıb. Pandemiya böhranı əvvəlki qlobal maliyyə böhranlarından burada fərqlənir. Prosesin dağıdıcı təsirlərindən ciddi şəkildə təsirlənən əmək bazarı dövlətlər tərəfindən dəstəklənsə də, ayrı-ayrı şəxslərin maddi və mənəvi itkilərini kompensasiya etməyə kifayət etmir. Digər tərəfdən, COVID-19 pandemiyası

bütün bəşəriyyəti təhdid edən bir problem olsa da, onun yaratdığı böhran mühitindən hamı eyni şəkildə və səviyyədə təsirlənmir. İqtisadiyyatın daralması nəticəsində əmək bazarı, iş yeri, gəlir və hüquq itkisi fərdlərin psixososial həyatına mənfi təsir göstərərək, gələcək narahatlığı ilə onları boğur (Bağırov,2013).

Göründüyü kimi, COVID-19 pandemiyası iqtisadi inteqrasiyanın çox inkişaf etmiş səviyyələrə çatdığı bir vaxtda ortaya çıxan və həm tələb, həm də təklifə ciddi ziyan vuran qlobal pandemiya. Dünyanın bir çox ölkələrində faiz dərəcələrinin çox aşağı səviyyədə olduğu bir vaxtda pandemiyanın yaranması pul siyasətinin ön mühüm aləti olan faizlər vasitəsilə tələb və təklifin artırılması imkanlarını azaldır və bu halda, pandemiyanın iqtisadiyyata mənfi təsirlərini aradan qaldırmaq üçün istifadə edilə bilən siyasət alətlərini məhdudlaşdırır (Güder,2021). Oudur ki, COVID-19 pandemiyası lazımi iqtisadi tədbirlər vaxtında görülmədikdə dünyanın bir çox ölkələrində iqtisadi artım templərinə ciddi mənfi təsirlər yarada bilər.

Bu araşdırma ilə Covid-19 pandemiyasının işləyən şəxslər üzərində maliyyə təsirini qiymətləndirmək və fərdlərin bəzi demografik xüsusiyyətlərinə görə sözügedən təsirin fərqlərini müəyyən etmək, eləcə də iqtisadi göstəricilərin təsirlənmə səviyyəsini ölçmək məqsədi daşıyır.

Bu istiqamətdə hazırlanmış sorğunun köməyi ilə pandemiya əvvəl işləyən 410 işçi və ya fiziki şəxsdən toplanmış məlumatlar təhlil edilmişdir. Tədqiqatda sorğu metodundan və analiz-sintez, ümumiləşdirmə metodlarından istifadə edilmişdir. Sorğu əsasında toplanılan məlumatlar SPSS statistik proqramı vasitəsilə təhlil edilmişdir.

Tədqiqatın informasiya bazasını tədqiqat mövzusu əsasında yazılmış yerli və xarici məqalələr, dissertasiya işləri, təşkilatların illik və rüblük hesabatları, internet resursları və monoqrafiyalar təşkil edir.

Tədqiqat Metodu

Tədqiqat COVID-19 pandemiyası çərçivəsində görülən tədbirlərin fərdlərə sosial-iqtisadi təsirlərinin xüsusiyyətlərinə görə fərqli olub-olmadığını müəyyən etmək məqsədi daşıyır. Bu baxımdan, ədəbiyyatdakı digər tədqiqatlar əsasında hazırlanmış miqyas və təhlil üçün lazımi məlumatlar anket vasitəsilə toplanmışdır (Ersoy,2020). Beş bölmədən və 39 ifadədən ibarət sorğu anketi onlayn olaraq hazırlanmış və 05.12.2021-12.02.2022-ci il tarixləri arasında sosial media kanalları vasitəsilə respondentlərə çatdırılmışdır. Pilot tətbiqdən sonra sorğu forması ilə lazımi yeniləmələr edilmiş və ümumilikdə 410 iştirakçıdan məlumatlar əldə edilərək nəticələr təhlil edilmişdir. Anketin birinci hissəsində iştirakçılarla tanımağa yönəlmiş 10, ikinci hissədə isə iştirakçıların cari maliyyə vəziyyətini müəyyən etmək üçün 8 ifadə (sual) təqdim edilmişdir. Anketin üçüncü hissəsində iştirakçıların sosial-iqtisadi vəziyyətinin müəyyən edilməsi ilə bağlı 9, dördüncü bölmədə pandemiya sonrası maliyyə vəziyyətinin müəyyən edilməsi, investisiya və xərcləmə meylləri ilə bağlı 7 ifadə və nəhayət, respondentlərin növbəti il üçün maliyyə vəziyyətinin müəyyən edilməsinə dair 5 ifadə sorğuda yer almışdır. Anketin son 3 hissəsi 5 ballıq Likert üslubunda hazırlanmış ifadələrdən (suallardan) ibarətdir. Məlumatların təhlilində SPSS 21.0 statistik paket proqramından istifadə edilmiş və təsviri təhlil çərçivəsində tezlik və faiz analizi, arifmetik orta və standart kənarlaşma dəyərləri əldə edilmişdir.

Analiz

Aparılan sorğu nəticələrinə əsasən 53.9%-ni qadınlar təşkil edən iştirakçıların təxminən yarısı (49.5%) isə “Y nəsl” adlandırılan 26-35 yaş aralığında müəyyən edilmişdir. Respondentlərin 16.5%-i 19-25 yaş, 21.7%-i 36-45 yaş, 12.2%-i isə 46 yaş və yuxarı təşkil edir. Respondentlərin 70.5%-i evlidir. Ümumilikdə 45,9%-i ali təhsilli olan iştirakçıların aylıq gəlir səviyyələri araşdırıldığında, proporsional bölgü olduğu və onların 29.5%-nin 1001-1500 AZN aralığında aylıq gəliri olduğu görülür. Digər

tərəfdən, respondentlərin 70.7%-i pandemiya əvvəl özəl sektordə çalışıb və ya hələ də işləyir, 28.5% faizi orta və 26.1%-i yuxarı səviyyəli menecer vəzifəsində çalışır, 48.3% isə 1 ildən 5 ilədək iş stajına malikdir. Pandemiya ilə əlaqədar işini və ya iş yerini dəyişməli olan respondentlər haqqında məlumat Cədvəl 4-də verilmişdir.

Respondentlərin cari və pandemiya sonrası xərclərini və investisiya vərdişlərini müəyyən etmək üçün verilən suallara cavablar Cədvəl 1-də verilmişdir.

Cədvəl 1: Respondentlərin maliyyə vəziyyətinə müvafiq göstəricilər

Dəyişənlər		F	Faiz (%)
Kredit kartı istifadə edirsiniz mi?	Bəli	298	72.7%
	Xeyr	25	6.1%
	Pandemiya dövründə istifadə etdim	87	21.2%
İnternet bankçılıq istifadə edirsiniz mi?	Bəli	360	87.8%
	Xeyr	8	2%
	Pandemiya dövründə istifadə etdim	42	10.2%
Onlayn alış-veriş edirsiniz?	Bəli	336	82%
	Xeyr	11	2.7%
	Pandemiya dövründə istifadə etdim	63	15.4%
İnvestisiya qoyuluşu edirsiniz mi?	Bəli	270	65.9%
	Xeyr	81	19.8%
	Pandemiya dövründə istifadə etdim	59	14.4%

Mənbə: Müəllif tərəfindən "SPSS" statistik proqramı vasitəsilə edilmiş təhlil nəticəsində əldə edilmişdir

Sözgedən cədvələ (Cədvəl 1) əsasən, iştirakçıların təxminən 72.7%-i kredit kartlarından istifadə edir, 21.2%-i isə pandemiya sonra kredit kartlarından istifadə etməyə başlamışdır. Bundan əlavə, 87.8% respondent internet bankçılıqdan istifadə edir, 10.2%-i isə pandemiya sonra internet bankçılıqdan istifadə etməyə başladığı qənaətinə gəlmişdir. Müvafiq cədvəldə iştirakçıların onlayn alış-veriş səviyyəsinə nəzər saldıqda onların 82%-nin onlayn, 15.4%-nin isə pandemiya sonra onlayn alış-verişə başladığı görünür. Bu baxımdan demək olar ki, pandemiyanın yaratdığı iqtisadi qeyri-müəyyənlik və ondan sonra görülən tədbirlərlə əlaqədar iştirakçıların 20%-ə yaxını maliyyə vərdişlərində dəyişiklik etməli olub (McKibbin,2020) və onların böyük əksəriyyəti maliyyə vərdişlərində dəyişiklik etmək məcburiyyətində qalıb. Bu nöqtədə pandemiyanın gətirdiyi rəqəmsallaşma fenomenini xüsusilə vurğulamaq lazımdır (Ersoy,2020). Digər tərəfdən, iştirakçıların təxminən 65.9%-i pandemiya əvvəl sərmayə qoymuşdusa, 14.4%-nin pandemiya sonra investisiya qoymağa başladığı qənaətinə gəlmişdir. Sözgedən investisiyanı edən iştirakçılara hansı investisiya növünə üstünlük verdikləri soruşulmuş və onların 48%-i qızıla, 26,2%-i əmanətlərini AZN-də (yastıq altında), 11,8%-i dollar və s. yatırırdılar (McKibbin,2020).

Covid-19 pandemiyası ilə əlaqədar iqtisadiyyatda daralmanın ən intensiv hiss olunduğu sahə, şübhəsiz ki, əmək bazarıdır. Pandemiya çərçivəsində görülən tədbirlər istehsalın həcmnin azalmasına və sonradan təklifin azalmasına səbəb olub. Bu, bütün dünyada iş itkiləri və gəlir itkiləri ilə nəticələndi. Tədqiqat çərçivəsində pandemiya ilə əlaqədar iştirakçıların işində və əmək haqlarında mümkün dəyişikliklərin müəyyən edilməsi ilə bağlı nəticələr Cədvəl 2-də verilmişdir.

Cədvəl 2: Respondentlərin iş və əmək haqqı göstəriciləri

Dəyişənlər		F	Faiz (%)
COVID-19 səbəbindən işinizi dəyişmək məcburiyyətiniz yarandı?	Bəli	295	72%
	Xeyr	115	28%
COVID-19 səbəbilə aylıq gəliriniz dəyişdi?	Bəli, azaldı	123	30%
	Xeyr, dəyişmədi	266	64.9%
	Bəli, artdı	21	5.1%
COVID-19 səbəbilə kreditdən istifadə etmək məcburiyyətiniz yarandı?	Bəli	226	55.1%
	Xeyr	184	44.9%

Mənbə: Müəllif tərəfindən “SPSS” statistik proqramı vasitəsilə edilmiş təhlil nəticəsində əldə edilmişdir

Müvafiq cədvələ (Cədvəl 2) nəzər saldıqda, iştirakçıların təxminən 70%-i pandemiya səbəbindən işini itirib və ya dəyişməli olub, təxminən 30%-i isə hazırkı işlərində işləməyə davam edib. Azərbaycanda COVID-19 pandemiyasının qadın və kişilərə sosial və iqtisadi təsirlərinin gender qiymətləndirilməsini ehtiva edən BMT Qadınlar (2020) hesabatına görə, işini itirən qadınların nisbəti (18,8%) kişilərdən daha yüksəkdir. işini itirənlər (14,2%) (Kalaycıoğlu, 2020). Bu araşdırmanın nəticəsi bizim ilk tapıntımızı dəstəkləyir. Digər tərəfdən pandemiya ilə bağlı görülən tədbirlər və sanksiyalar çərçivəsində iştirakçıların təxminən 67%-nin əməkhaqlarının azaldığı müəyyən edilib. İştirakçıların 24,8 faizinin maaşında dəyişiklik olmadığı halda, 8 faizə yaxın əməkhaqqında artım olduğu müəyyən edilib. İştirakçıların 72,2%-nin özəl sektorda işləməsi və ya işləməsi bu vəziyyəti izah edir. Bundan əlavə, iştirakçıların 54,6%-i pandemiya ilə əlaqədar gəlirlərinin azalması səbəbindən kreditlərdən istifadə etməli olub, 45,4%-i isə kreditdən istifadə etməyib.

Tədqiqatın məqsədinə uyğun olaraq sınaq üçün fərqlilik hipotezləri hazırlanmışdır. Bu kontekstdə hazırlanmış hipotezlər aşağıdakılardır (Duran,2020):

H1: Respondentlərin maliyyə vəziyyəti ilə cins dəyişəni arasında əhəmiyyətli bir fərqlilik var.

H2: Respondentlərin pandemiya səbəbli ümumi vəziyyət dəyişəni ilə cins arasında əhəmiyyətli bir fərqlilik var

H3: Respondentlərin pandemiya sonrası maliyyə vəziyyəti dəyişəni ilə cins dəyişəni arasında əhəmiyyətli bir fərqlilik var

H4: Respondentlərin uzaqgörənlik dəyişəni ilə cins dəyişəni arasında əhəmiyyətli bir fərqlilik var

H5: Respondentlərin maliyyə vəziyyəti dəyişəni ilə aylıq gəlir səviyyəsi dəyişəni arasında əhəmiyyətli fərqlilik var.

H6: Respondentlərin pandemiya səbəbli ümumi vəziyyət dəyişəni ilə aylıq gəlir səviyyəsi dəyişəni arasında əhəmiyyətli fərqlilik var.

H7: Respondentlərin pandemiya sonrası maliyyə vəziyyəti dəyişəni ilə aylıq gəlir səviyyəsi dəyişəni arasında əhəmiyyətli fərqlilik var.

H8: Respondentlərin uzaqgörənlik dəyişəni ilə aylıq gəlir səviyyəsi dəyişəni arasında əhəmiyyətli fərqlilik var.

Asılı dəyişənlər və cins dəyişəni arasında fərqliliyin aşkarlanması ilə bağlı göstəricilər

Ədəbiyyatlarda 2019-cu ilə qədər olan müddət ərzində Ebola və Zika kimi epidemik xəstəliklərlə birbaşa və ya dolayısı ilə əlaqəli təxminən 29 milyon araşdırma var. Bununla belə, bu tədqiqatların 1%-dən azında pandemiyalar cins baxımından qiymətləndirilmiş və ya onların təsir sahəsi araşdırılmışdır (Perez, 2020). BMT-nin Qadın Təşkilatının COVID-19 pandemiyasının qadınlar və kişilər üçün nəticələrinə dair təhlili bu araşdırmalardan biridir. Təhlillərə görə, COVID-19 pandemiyasının iqtisadi, sosial, psixoloji və s. kimi bir çox sahədə həm kişilərə, həm də qadınlara əhəmiyyətli və mənfi təsir

göstərmişdir. Bununla belə, qeyd etmək lazımdır ki, kişilər və qadınlar COVID-19 pandemiyasının dağıdıcı təsirlərindən fərqli şəkildə və sürətdə təsirlənirlər (Kalaylıoğlu, 2020).

Asılı dəyişənlərlə cins dəyişəni arasındakı fərqi müəyyən etmək üçün “Mann Whitney U” testindən istifadə edilmişdir. Təhlil nəticəsində əldə edilən nəticələrə görə, asılı dəyişənlərin dördü də bütün ölçülərdə iştirakçıların cinsinə görə fərqlənir. Təhlil nəticələri aşağıdakı cədvəllərdə ətraflı şəkildə verilmişdir (Cədvəl 3). Gender dəyişəni ilə əhəmiyyətli fərqin olub-olmadığını aşkar edən ilk dəyişən maliyyə vəziyyəti dəyişənidir.

Cədvəl 3: Maliyyə vəziyyəti səviyyəsi ilə respondentlərin cins dəyişəninə müvafiq əlaqənin nəticələri

Qrup	Cins	N	Ortalama	Cəm	U	P
Faktor1 İnvestisiya	Qadın	221	245.3	145258.00	44678.000	,013*
	Kişi	189	225.58	138162.00		
Faktor2 İş-Gəlir	Qadın	221	243.96	143258.00	436954.000	,003*
	Kişi	189	227.63	139687.00		
Faktor3 Rəqəmsal Bank	Qadın	221	240.6	147249.00	469824.000	,025*
	Kişi	189	220.12	135485.00		
Faktor4 Kredit	Qadın	221	248.27	155984.00	438452.000	,001*
	Kişi	189	221.84	125302.00		

$p \leq 0.05$

Mənbə: Müəllif tərəfindən “SPSS” statistik proqramı vasitəsilə edilmiş təhlil nəticəsində əldə edilmişdir

Cədvəl 3 tədqiq edildikdə, maliyyə vəziyyətini təşkil edən bütün ölçülərdə p dəyərinin 0,05 dəyərindən az olduğu müəyyən edilmişdir. Belə olan halda iştirakçıların maliyyə vəziyyəti ilə cinsi arasında bütün ölçülərdə ciddi fərq olduğu üzə çıxır. Müvafiq cədvələ görə, sözügedən fərqin qadın iştirakçılardan qaynaqlandığı görünür. Daha dəqiq desək, qadın respondentlərin cari maliyyə vəziyyətinin və pandemiya ilə birlikdə dəyişən/dəyişmiş maliyyə amillərinin müəyyən edilməsi üçün verilən təkliflərə kişilərə nisbətən daha həssas olduğu müəyyən edilib. Bu nəticəyə əsasən H1 hipotezi qəbul edilir.

Cədvəl 4: Pandemiya səbəbli ümumi vəziyyət səviyyəsi ilə respondentlərin cins dəyişəninə müvafiq göstəricilər

Qrup	Cins	N	Ortalama	Cəm	U	P
Faktor1 Motivasiya	Qadın	221	248.88	146258.00	106284.000	,012
	Kişi	189	223.65	136162.00		
Faktor2 Etibarlılıq	Qadın	221	240.75	151258.00	98282.000	,010
	Kişi	189	226.24	142687.00		
Faktor3 Fəaliyyət	Qadın	221	245.23	145249.00	105644.000	,001
	Kişi	189	226.84	138485.00		
Faktor4 Məsuliyyət	Qadın	221	252.41	147984.00	104962.000	,000
	Kişi	189	229.52	137302.00		

$p \leq 0.05$

Mənbə: Müəllif tərəfindən “SPSS” statistik proqramı vasitəsilə edilmiş təhlil nəticəsində əldə edilmişdir

Cədvəl 4-ə nəzər saldıqda görünür ki, pandemiya qaynaqlanan ümumi vəziyyət dəyişəninə təşkil edən bütün ölçülərdə iştirakçılar cinsə görə pandemiyanın yaratdığı ümumi vəziyyət dəyişkənliyini fərqli qəbul edir. Belə olan halda iştirakçıların maddi vəziyyəti ilə cinsi arasında bütün ölçülərdə ciddi fərq olmadığı aşkarlanır. Bu əhəmiyyətli fərqin qadın iştirakçılardan qaynaqlandığı müəyyən edilmişdir. Bu kontekstdə hazırlanmış H2 hipotezi qəbul edilir.

Cədvəl 5: Pandemiya sonrası maliyyə vəziyyəti səviyyəsi ilə respondentlərin cins dəyişəninə müvafiq göstəricilər

Qrup	Cins	N	Ortalama	Cəm	U	P
Faktor1 Xərclər	Qadın	221	245.71	146364.00	50026.000	,001
	Kişi	189	228.34	136154.00		
Faktor2 Gəlir-Xərc Tarazlığı	Qadın	221	241.53	153248.00	50599.000	,000
	Kişi	189	226.17	142359.00		

p≤0.05

Mənbə: Müəllif tərəfindən “SPSS” statistik proqramı vasitəsilə edilmiş təhlil nəticəsində əldə edilmişdir

Cədvəl 5 tədqiq edildikdə, pandemiya sonrası maliyyə vəziyyəti dəyişənini təşkil edən hər iki ölçüsün p dəyərinin 0,05 limit dəyərindən böyük olduğu və pandemiya sonrası maliyyə vəziyyəti ölçüləri ilə respondentlərin cins dəyişəni arasında əhəmiyyətli fərq olduğu müəyyən edilmişdir. Cədvəl 4-də göstəriləndiyi kimi, kişilərə nisbətən daha çox iş yeri dəyişdirmək və ya işdən ayrılmaq məcburiyyətində qalan qadınların, yenə UM Women (2020) hesabatına görə ödənişsiz məzuniyyətə çıxanların nisbəti (15,7%) kişilərdən (11,2%) daha yüksəkdir. Belə olan halda qadınların gəlirlərinə və ailədəki iqtisadi vəziyyətinə təsir göstərə bilər. Bu baxımdan, bu vəziyyət və H3 hipotezində qadınların uşaq, ev və baxım işlərinin böyük hissəsinin üzərinə götürməsinə bağlı olduğu düşünülür. Bu kontekstdə hazırlanmış H3 hipotezi qəbul edilmişdir.

Cədvəl 6: Uzaqgörənlik dəyişəni ilə respondentlərin cins dəyişəninə müvafiq göstəricilər

Qrup	Cins	N	Ortalama	Cəm	U	P
Faktor1 Gələcək qayğısı	Qadın	221	270.65	147374.00	50028.000	,001
	Kişi	189	248.34	136106.00		

Mənbə: Müəllif tərəfindən “SPSS” statistik proqramı vasitəsilə edilmiş təhlil nəticəsində əldə edilmişdir

Cədvəl 6 tədqiq edildikdə, uzaqgörənlik dəyişəninə iştirakçıların cinsinə görə fərqləndiyi görülür. Bu vəziyyət qadın iştirakçıların kişilərdən daha çox gələcək narahatçılığı ilə şərh edilə bilər. Pandemiya və pandemiya çərçivəsində görülən tədbirlər nəticəsində maddi və mənəvi nöqtəyi nəzərdən itkiyə məruz qalan dezavantajlı qrupların qrupların başında gələn qadınlar, məşğulluq itkisi, məcburi ödənişsiz məzuniyyət, azalan iş saatları, yeni iş tapmaq çətinliyi, evdən işləmək şərtləri, əsas resurslara və xidmətlərə çatmaq çətinliyi, şiddət, ev işləri və uşaq məzuniyyəti kimi bir çox faktorun təzyiği altında qalmaqdadır (Kim Yong,2014). Bu təzyiqlər səbəbiylə fiziki və ruhi sağlamlıq problemləri yaşayan qadınlar gələcək qayğıları ilə üzləşirlər. Bu kontekstdə hazırlanmış H4 hipotezi də qəbul edilir. Bu hissə əhatəsində yaradılan birinci qrup hipotezlər Cədvəl 7-da yer almışdır.

Cədvəl 7: Birinci qrup hipotezlərin nəticələri

Hipotez (№)	Hipotez	Nəticə
H1	Respondentlərin maliyyə vəziyyəti ilə cins dəyişəni arasında əhəmiyyətli bir fərqlilik var.	Qəbul
H2	Respondentlərin pandemiya səbəbli ümumi vəziyyət dəyişəni ilə cins arasında əhəmiyyətli bir fərqlilik var	Qəbul
H3	Respondentlərin pandemiya sonrası maliyyə vəziyyəti dəyişəni ilə cins dəyişəni arasında əhəmiyyətli bir fərqlilik var	Qəbul
H4	Respondentlərin uzaqgörənlik dəyişəni ilə cins dəyişəni arasında əhəmiyyətli bir fərqlilik var	Qəbul

Mənbə: Müəllif tərəfindən edilmiş təhlillər nəticəsində əldə edilmişdir

Asılı dəyişənlər və aylıq gəlir dəyişənləri arasındakı fərqi təsbiti ilə bağlı göstəricilər

Əsas ehtiyacları ödəyə bilməmək kimi tanınan yoxsulluq əslində fərdlərin tək cə maddi vəziyyəti deyil, səhiyyə, təhsil, məşğulluq və sosial sahələrə çıxışının olmaması deməkdir. “İşləyən yoxsul” anlayışı sözügedən çıxışda çətinlik çəkən, lakin eyni zamanda əmək bazarında aktiv olan şəxsləri ifadə etmək üçün istifadə olunur. Dünya Bankının "COVID-19-un Proqnozlaşdırılan Yoxsulluq Təsirləri" adlı hesabatına görə, böhran nəticəsində 71-100 milyon insan yoxsul qalmışdır (Aydoğdu Boğa, 2021). COVID-19 Müdaxilə və Bərpa Fondunun yaradılmasına baxmayaraq, yoxsulluğun azaldılmasında əhəmiyyətli irəliləyiş əldə olunmamışdır (Birləşmiş Millətlər Təşkilatı, 2021). Bu baxımdan, pandemiya böhranının yaratdığı neqativlərdən təsirlənən şəxslərin aylıq gəlir vəziyyətinə görə fərqlərin müəyyən edilməsi hədəflənir.

Asılı dəyişənlərlə aylıq gəlir dəyişəni arasındakı fərqi müəyyən etmək üçün Kruskal Wallis testindən istifadə edilmiş və nəticələr Cədvəl 8-də verilmişdir. Aylıq gəlir dəyişəni ilə əhəmiyyətli fərqi olub-olmadığını ortaya çıxaracaq ilk dəyişən maliyyə vəziyyəti dəyişənidir.

Cədvəl 8: Maliyyə vəziyyəti səviyyəsi ilə respondentlərin aylıq gəlir dəyişəninə yönəlik nəticələri

Qrup	Aylıq gəlir	N	Ortalama	Stn.d	X ²	P
Faktor1 İnvestisiya	500 AZN-dən az	102	239.91	2	1,2481	,000
	501 – 1000 AZN	77	278.66			
	1001 – 1500 AZN	121	198.84			
	1501 AZN və üzəri	110	203.88			
Faktor2 İş-maaş	500 AZN-dən az	102	235.04	2	0,6921	,000
	501 – 1000 AZN	77	232.92			
	1001 – 1500 AZN	121	230.10			
	1501 AZN və üzəri	110	216.10			
Faktor3 Rəqəmsal bank	500 AZN-dən az	102	282.22	2	0,6128	,000
	501 – 1000 AZN	77	234.65			
	1001 – 1500 AZN	121	214.20			
	1501 AZN və üzəri	110	198.89			
Faktor4 Kredit	500 AZN-dən az	102	241.97	2	0,8901	,000
	501 – 1000 AZN	77	198.90			
	1001 – 1500 AZN	121	226.84			
	1501 AZN və üzəri	110	233.49			

Mənbə: Müəllif tərəfindən “SPSS” statistik proqramı vasitəsilə edilmiş təhlil nəticəsində əldə edilmişdir

Cədvəl 8 iştirakçıların maliyyə vəziyyəti ilə aylıq gəlirləri arasında əhəmiyyətli fərqi olub-olmadığını göstərir. Sözügedən cədvələ görə, iştirakçıların aylıq gəlir səviyyələri ilə maliyyə vəziyyəti dəyişəninin 4 ölçüsü arasında ciddi fərq olduğu görülür. Bu məqamda diqqət çəkən odur ki, hər 4 amildə söz mövzusu fərq aylıq gəlir səviyyəsi 500 AZN-dən az olan iştirakçılardan qaynaqlanır. Bu kontekstdə hazırlanmış H5 hipotezi qəbul edilmişdir.

Cədvəl 9: Pandemiya səbəbli ümumi vəziyyət səviyyəsi ilə aylıq gəlir dəyişəni arasında əlaqə göstəriciləri

Qrup	Aylıq gəlir	N	Ortalama	Stn.d	X ²	P
Faktor1 Motivasiya	500 AZN-dən az	102	236.125	2	2.0555	,000
	501 – 1000 AZN	77	226.95			
	1001 – 1500 AZN	121	224.96			
	1501 AZN və üzəri	110	223.77			
Faktor2	500 AZN-dən az	102	232.7	2	1.8780	,000

Etibarlılıq	501 – 1000 AZN	77	226.375			
	1001 – 1500 AZN	121	225.75			
	1501 AZN və üzəri	110	225.21			
Faktor3 Fəaliyyət	500 AZN-dən az	102	235.23	2	1.9918	,000
	501 – 1000 AZN	77	234.27			
	1001 – 1500 AZN	121	213.85			
	1501 AZN və üzəri	110	221.96			
Faktor4 Məsuliyyət	500 AZN-dən az	102	233.23	2	1.9603	,000
	501 – 1000 AZN	77	232.86			
	1001 – 1500 AZN	121	212.44			
	1501 AZN və üzəri	110	228.56			

Mənbə: Müəllif tərəfindən “SPSS” statistik proqramı vasitəsilə edilmiş təhlil nəticəsində əldə edilmişdir

Cədvəl 9 pandemiyanın yaratdığı ümumi vəziyyət dəyişəni ilə iştirakçıların aylıq gəlir statusu arasında əhəmiyyətli fərqin olub-olmadığını göstərir. Müvafiq cədvələ nəzər saldıqda, iştirakçıların aylıq gəlir səviyyələri və pandemiyanın yaratdığı ümumi vəziyyət dəyişəninin hər 4 ölçüsündə ciddi fərq olduğu görünür. Sözügedən fərqlərin faktorda paylanması təhlil edildikdə vəziyyəti daha aydın başa düşmək olar. Yəni; Bütün amillərdə sıra ortalaması araşdırıldığında aylıq gəlir səviyyəsi ilə paralel olaraq irəlilədiyi görülür (Kim Yong,2014). Bu onu göstərir ki, aylıq gəlir səviyyəsi aşağı olan iştirakçılar, yüksək aylıq gəliri olan iştirakçılarla müqayisədə pandemiyanın yaratdığı ümumi vəziyyət dəyişkənliyinə daha həssasdırlar. Hər dörd faktordakı fərqin aylıq gəlir səviyyəsi 500 AZN-dən az olan iştirakçılardan qaynaqlandığı görünür. Bu kontekstdə hazırlanmış H6 hipotezi qəbul edilmişdir.

Cədvəl 10: Pandemiya sonrası maliyyə vəziyyəti səviyyəsi ilə respondentlərin aylıq gəlir dəyişəninə müvafiq göstəricilər

Qrup	Aylıq gəlir	N	Ortalama	Stn.d	X ²	P
Faktor1 Xərclər	500 AZN-dən az	102	230.35	2	2.0555	,013
	501 – 1000 AZN	77	219.80			
	1001 – 1500 AZN	121	227.70			
	1501 AZN və üzəri	110	231.14			
Faktor2 Gəlir-Xərc Tarazlığı	500 AZN-dən az	102	243.79	2	1.8780	,001
	501 – 1000 AZN	77	238.93			
	1001 – 1500 AZN	121	216.20			
	1501 AZN və üzəri	110	218.99			

Mənbə: Müəllif tərəfindən “SPSS” statistik proqramı vasitəsilə edilmiş təhlil nəticəsində əldə edilmişdir

Cədvəl 10 pandemiya sonrası maliyyə vəziyyəti dəyişəni ilə iştirakçıların aylıq gəlir statusu arasında əhəmiyyətli fərqin olub-olmadığını göstərir. Sözügedən cədvələ görə, iştirakçıların aylıq gəlir səviyyələri ilə pandemiya sonrası maliyyə vəziyyəti dəyişəni, 1-ci faktoru təşkil edən xərclər və 2-ci faktoru təşkil edən gəlir-xərc balansını arasında əhəmiyyətli fərq olduğu görünür. Bu kontekstdə hazırlanmış H7 hipotezi qəbul edilmişdir.

Cədvəl 11: Uzaqgörənlik dəyişəni ilə respondentlərin aylıq gəlir dəyişəninə müvafiq göstəricilər

Qrup	Aylıq gəlir	N	Ortalama	Stn.d	X ²	P
Faktor1 Gələcək qayğısı	500 AZN-dən az	102	278.19	2	1.5818	,000
	501 – 1000 AZN	77	252.7			
	1001 – 1500 AZN	121	214.24			
	1501 AZN və üzəri	110	183.59			

Mənbə: Müəllif tərəfindən “SPSS” statistik proqramı vasitəsilə edilmiş təhlil nəticəsində əldə edilmişdir

Cədvəldə uzaqgörənlik dəyişəni ilə iştirakçıların aylıq gəlir statusu arasında əhəmiyyətli fərqin olub-olmaması göstərilir. Cədvəl 11-də görüldüyü kimi, iştirakçıların aylıq gəlir səviyyələri ilə uzaqgörənlik dəyişəninin 1-ci faktorunu təşkil edən gələcək qayğısı ölçüsü arasında əhəmiyyətli fərq olduğu görülür. Sözügedən əhəmiyyətli fərqin aylıq gəlir səviyyəsi 300 AZN-dən az olan iştirakçılardan qaynaqlandığı müəyyən edilmişdir. Bundan əlavə, orta sıralama göstəriciləri araşdırıldığında respondentlərin proqnoz dəyişkənliyinə həssaslığının aylıq gəlir səviyyələri ilə paralel olduğu görülür. Başqa sözlə, aylıq gəlir səviyyəsi aşağı olan iştirakçılar digərlərinə nisbətən daha çox gələcək narahatlığına malikdirlər. Bu kontekstdə hazırlanmış H8 hipotezi qəbul edilmişdir.

Tədqiqatda irəli sürülən digər hipotezlərin nəticələri Cədvəl 12-dək əks etdirilmişdir.

Cədvəl 12: Yaradılan ikinci qrup fərqlilik hipotzləri və nəticələri

Hipotez (№)	Hipotez	Nəticə
H5	Respondentlərin maliyyə vəziyyəti dəyişəni ilə aylıq gəlir səviyyəsi dəyişəni arasında əhəmiyyətli fərqlilik var.	Qəbul
H6	Respondentlərin pandemiya səbəbli ümumi vəziyyət dəyişəni ilə aylıq gəlir səviyyəsi dəyişəni arasında əhəmiyyətli fərqlilik var.	Qəbul
H7	Respondentlərin pandemiya sonrası maliyyə vəziyyəti dəyişəni ilə aylıq gəlir səviyyəsi dəyişəni arasında əhəmiyyətli fərqlilik var.	Qəbul
H8	Respondentlərin uzaqgörənlik dəyişəni ilə aylıq gəlir səviyyəsi dəyişəni arasında əhəmiyyətli fərqlilik var	Qəbul

Mənbə: Müəllif tərəfindən edilmiş təhlillər nəticəsində əldə edilmişdir

Cədvəl 12-ə əsasən deyə bilərik ki irəli sürülən bütün hipotzlər qəbul edilmişdir.

Nəticə

COVID-19 pandemiyasının qlobal iqtisadiyyata vurduğu zərərin minimuma endirilməsi istiqamətində atılan addımlar və planlar və iqtisadiyyatla bağlı bütün arqumentlər son dərəcə əhəmiyyətlidir. Qlobal iqtisadiyyatdakı daralmanın fərdlər, qurumlar və təşkilatlar üzərindəki təzyiqi günü-gündən artır və qlobal rifahın əldə olunmasına inamı sarsıdır. Böhran mühitinin cəmiyyətin müəyyən təbəqələrinə qeyri-mütənasib şəkildə təsir etməsi bərabərsizliyin artması nöqtəsində də nəzərə alınmalı bir vəziyyətdir. İşsizlik və qeyri-məşğulluq səviyyəsi yüksək olan gənclər və qadınlar əmək tələbinin azalmasına qarşı daha həssas görünürlər. Demək olar ki, ictimai sahədə olanları öz vəzifə və şəxsi sahələrində məsuliyyətə cəlb etməli olan qadınlar da tibb işçiləri kimi prosesin qəhrəmanıdır. Qadınlar arasında işsizlik nisbətlərinin yüksək olmasının və ya qadınların bu prosesdə işçi qüvvəsinə daxil olmamağın səbəblərindən biri kimi görünən “iş-ailə həyatı” balansının qurulması üçün davamlı dövlət dəstəyinə ehtiyac var. Böhran mühitinin dağıdıcı təsirlərindən ən çox təsirlənən digər qrup aşağı və orta gəlirli işçilərdir. Ölkə iqtisadiyyatlarında təkmilləşmə prosesinin uzanması ayrı-ayrı şəxslərin alıcılıq qabiliyyətini zəiflədir, gəliri aşağı olanlar üçün prosesi daha da çətinləşdirir. Məşğulluq və gəlir dəstəyini təmin etməklə iqtisadiyyatın və əmək bazarının stimullaşdırılması nöqtəsində atılan addımlara yenidən baxılmalı, genişmiqyaslı və əlaqələndirilmiş siyasətlər hazırlanmalıdır. Bundan əlavə, pandemiya böhranından ən çox təsirlənən qrupları həssaslıqla qiymətləndirmək, onları işə götürmək və gəlir itkilərini minimuma endirmək üçün təşəbbüslər həyata keçirmək lazımdır.

Ədəbiyyat Siyahısı

1. “Koronavirus pandemiyası ilə mübarizənin gücləndirilməsi sahəsində əlavə tədbirlər haqqında” Azərbaycan Respublikası Prezidentinin Sərəncamı, 07 aprel 2020
2. “Yeni növ koronavirus (COVID-19) infeksiyası ilə mübarizə tədbirlərində iştirak edən tibb işçilərinin sosial müdafiəsinin gücləndirilməsi haqqında” Azərbaycan Respublikası Prezidentinin Sərəncamı, 18 Mart 2020
3. Bağirov S. (2013), “Dünya maliyyə böhranı kapitalizmin böhranıdır”. Sahibkarlığın və Bazar İqtisadiyyatının İnkişafına Yardım Fondu, Bakı, 2013, 28səh, s.3.
4. Kərimli G. (2010), “Qlobal maliyyə böhranının ikinci dalğası qaçılmazdır”. “Ülfət Qazeti”, Bakı, s.3-7.
5. Arabacı H. ve Yücel D. (2020), “Covid-19 pandemisinin Türk bankacılık sektörü üzerine etkisi”. “Social Sciences Research Journal”, №8(2), s.186-208.
6. Duran M. S. ve Acar M. (2020), “Bir virüsün dünyaya ettikleri: Covid-19 pandemisinin makroekonomik etkileri”. “International Journal of Social and Economic Sciences”, №10(1), s.35-68.
7. Ersoy H., Gürbüz A. O. ve Erdoğan M. F. (2020), “Covid-19'un Türk bankacılık ve finans sektörü üzerine etkileri, alınabilecek önlemler”. “İstanbul Ticaret Üniversitesi Sosyal Bilimler Dergisi (Covid19-özel ek)”, №17(34), s.132-193.
8. Güder F., Güngör M. ve Yücekaya P. (2021). “COVID-19 Salgınının Tüketici Davranışları Üzerine Etkisinin Yönetim Stratejileri Bağlamında Değerlendirilmesi”, Anadolu Akademi Sosyal Bilimler Dergisi, 3(1), s.59-76.
9. Kim Yong I. (2014), “The Long-run Impact of a Traumatic Experience on Risk Aversion”. “Journal of Economic Behavior Organization”, Vol.108, p.165-196.
10. McKibbin W. and Fernando R. (2020), “The global macroeconomic impacts of COVID-19: seven scenarios”, Centre for Applied Macroeconomic Analysis (CAMA) Working Paper, p.117
11. Rakhmanov F.P., Suleymanov E.B., Gojayeva E.M. (2020), “Effects of Coronavirus Pandemic Influence on the Tourism Development in Azerbaijan”. “Туризм и гостеприимство: научно-практический журнал”, №2, p.741
12. Tsai I-Chun (2014), “Spillover of Fear: Evidence from the Stock Markets of Five Developed Countries”, “International Review of Financial Analysis”, №33, p.276–295.
13. Zoellner T., and Maercker A. (2006), “Posttraumatic growth in clinical psychology: A critical review and introduction of a two component model”. Clinical Psychology Review, 26(5), p. 636-643.

FÜZULİ RAYONUNDA KƏND TƏSƏRRÜFATI İSTEHSALININ İNKİŞAF

PERSPEKTİVLƏRİ

İsrəfilov Nicat

Azərbaycan Dövlət İqtisad Universiteti

isrefilovnicat@gmail.com

Xülasə

Kənd təsərrüfatı Azərbaycanın milli iqtisadiyyatının ən mühüm sahələrindən biridir. Kənd təsərrüfatı əhali üçün ərzaq məhsulları, emal sənayesi üçün xammal istehsal edir, cəmiyyətin sosial-mədəni və başqa tələbatlarını ödəyir. Qeyd etmək lazımdır ki, Azərbaycanın kənd təsərrüfatı iqtisadiyyatın başqa sahələri üçün vacib xammal bazası hesab olunur. O cümlədən, ölkənin milli gəlirinin formalaşmasında da kənd təsərrüfatının rolu böyükdür. Günümüzdə kənd təsərrüfatının inkişaf dinamikasından iqtisadiyyatın ticarət, emal, xidmət və s. sahələrinin inkişafı da çox asılıdır.

Hazırda kənd təsərrüfatında qarşıda duran əsas vəzifələrdən biri də işğaldan azad edilmiş rayonların iqtisadi potensialından səmərəli istifadə etməklə bu sahədə inkişafa nail olmaqdır. Füzuli rayonunun ölkənin kənd təsərrüfatında xüsusi yerini nəzərə alsaq müvafiq sahədə inkişaf perspektivlərinin araşdırılması mühüm praktiki əhəmiyyətə malikdir. Məlumdur ki, Füzuli rayonu əlverişli iqlim və münbit torpaqlarına görə böyük potensiala malik kənd təsərrüfatı rayonuudur. Hələ işğaldan əvvəl bu sahə rayonda iqtisadiyyatın əsasını təşkil edirdi. Lakin Füzuli rayonu işğal altında olmuş digər rayonlardan müəyyən xüsusiyyətlərinə görə fərqli idi. İndi əsas vəzifə Füzuli rayonunun iqtisadi potensialından əlverişli olaraq istifadə etməkdir.

Açar sözlər: kənd təsərrüfatı, Füzuli rayonu, investisiya, istehsal

Summary

Agriculture is one of the most important sectors of the national economy of Azerbaijan. Agriculture produces food for the population, raw materials for the processing industry, meets the socio-cultural and other needs of society. It should be noted that Azerbaijan's agriculture is an important raw material base for other sectors of the economy. In particular, the role of agriculture in the formation of national income is great. Today, trade, processing, services, etc. of the economy depend on the dynamics of agricultural development. The development of the fields is also very dependent.

At present, one of the main tasks in agriculture is to achieve development in this area by effectively using the economic potential of the liberated regions. Given the special place of Fizuli region in the country's agriculture, the study of development prospects in this area is of great practical importance. It is known that Fizuli region is an agricultural region with great potential due to its favorable climate and fertile lands. Even before the occupation, this sector was the basis of the region's economy. However, Fizuli region was different from other occupied regions in certain respects. Now the main task is to use the economic potential of Fizuli region.

Keywords: agriculture, Fuzuli District, investment, production

Giriş

Mövzunun aktuallığı: Azərbaycanda iqtisadiyyatda yeni yaranan dəyərin böyük hissəsi kənd təsərrüfatı istehsalında yaranır. Kənd təsərrüfatı ölkənin maddi resurslarının ən böyük istehlakçısı hesab olunur. Bu maddi resurslar sırasına traktorlar, mineral gübrələr, yük avtomobilləri, kombaynlar, yanacaq, sürtgü materialları və s. məhsullar aiddir. Araşdırmalar göstərir ki, kənd təsərrüfatı ildə minlərlə ton benzin, dizel yanacağı və mineral gübrə istehlak edir. İqtisadiyyatın bütün sahələrində əsas fondların 6,3 faizdən çoxu kənd təsərrüfatının payına düşür. Kənd yerlərində respublika əhalisinin təxminən yarısı məskunlaşmış. Ölkə üzrə əmək qabiliyyətli əhalinin 40%-ə yaxını, ümumi məşğul əhalinin 38,4%-i isə kənd əhalisinin payına düşür (Azərbaycanın statistik göstəriciləri, Statistik məcmuə, Bakı, 2021: 657 s.). Statistik məlumatlara görə, 1,7 milyon hektar əkin sahəsi kənd təsərrüfatı istehsalı üçün istifadə olunur. Kənd təsərrüfatının ayrı-ayrı sahələrində son illərdə əldə olunmuş nailiyyətlərə baxmayaraq, adambaşına tələb olunan ərzaq məhsullarının istehlak səviyyəsi hələ də tam ödənilmir.

Kənd təsərrüfatı təkcə iqtisadiyyatın ayrıca sahəsi deyil, həm də ölkə əhalisinin dolanışiq mənbəyidir. Xalqımızın mənəvi bazası burada formalaşır, milli psixologiya, tarixi yaddaş yaşayır. Son illər kənd təsərrüfatının müxtəlif sahələrində əldə edilmiş uğurlara baxmayaraq, əhalinin hər nəfərinə ərzaq məhsullarının istehlak səviyyəsi hələ də tam ödənilmir (Abbasov V.H., 2012: s. 423).

Kənd təsərrüfatının inkişaf səviyyəsi əhalinin həyat səviyyəsini, qidalanmanın həcmi və strukturunu, adambaşına düşən gəlirləri, mal və xidmətlərin istehlakını, əhalinin sosial vəziyyətini müəyyən etdiyi üçün bu sahəyə daimi dövlət qayğısı göstərilir.

Ölkəmizdə istehlak mallarının 75%-ə qədəri kənd təsərrüfatı tərəfindən ödənilir. Dövlət Statistika Komitəsinin məlumatına görə, 2021-ci ildə ÜDM-də kənd təsərrüfatının xüsusi çəkisi 1995-ci illə müqayisədə 25,3 faizdən 6,9 faizədək azalsa da, məşğul əhalinin xüsusi çəkisi 30,8 faizdən 38,4 faizə yüksəlib. Müqayisə olunan dövrdə kənd təsərrüfatının əsas kapitalla yönəldilmiş investisiyaların strukturunda xüsusi çəkisi 3 dəfəyə qədər artmışdır (<https://www.stat.gov.az/source/agriculture/>).

Azərbaycanın işğaldan azad olunan rayonlarında kənd təsərrüfatının bərpa və inkişafı istiqamətlərinin müəyyən edilməsi məsələləri müasir dünya təcrübəsi ilə bərabər, bəzi konkret faktorlarındıqqətə alınmasını tələb edir. Birincisi, Ermənistan Respublikası tərəfindən ərazilərin işğalına səbəb olan təcavüzkar müharibə demək olar ki, beynəlxalq hüququn norma və prinsiplərinə uyğun gəlməyən terror aktı idi. Belə ki, işğal olunmuş ərazilərdə yaşayan bütün insanlar bu ərazilərdən qovulmuşlar.

Bundan başqa, işğal olunmuş ərazilərdə bütün mülki infrastruktur, o cümlədən kənd təsərrüfatı (fermalar, anbarlar, emal müəssisələri, suvarma sistemləri və s.) hərbi əməliyyatlar nəticəsində deyil, məqsədyönlü şəkildə tamamilə məhv edilib. İşğaldan sonrakı dövrdə bu ərazilərdə kənd təsərrüfatı təyinatlı torpaqlar (işğal olunmuş ərazilərdə qeyri-qanuni məskunlaşan erməni əsilli ermənilərin və digər dövlətlərin, habelə separatçı-cinayətkar qrupların əkin məqsədilə istifadə etdikləri məhsul şəklində və kənd təsərrüfatı heyvanlarının qidalanması ilə) istismara məruz qalmışdır. Digər tərəfdən, 1996-cı ildə Azərbaycanda uğurla həyata keçirilən və kənd yerlərində əkin sahələrinin əvəzsiz olaraq xüsusi mülkiyyətə verilməsi ilə nəticələnən torpaq islahatı işğal olunmuş əraziləri əhatə etməyib. Yəni işğaldan azad olunmuş ərazilərdə torpaq islahatının aparılması və aqrar sahədə bütövlükdə özəl sektorun fəaliyyətinə əsaslanan iqtisadi fəaliyyətin qurulması əsas vəzifədir.

Tədqiqatın məqsəd və vəzifələri: Tədqiqatın əsas məqsədi Füzuli rayonunda kənd təsərrüfatı istehsalının inkişaf perspektivlərini müəyyənləşdirməkdir. Bu məqsədlə aşağıdakı vəzifələrin həlli qarşıya qoyulmuşdur:

- İşğaldan azad olunmuş ərazilərin kənd təsərrüfatının bərpa istiqamətlərini müəyyənləşdirmək;
- Füzuli rayonunda kənd təsərrüfatının əsas istiqamətlərini araşdırmaq;
- İşğal nəticəsində rayonun ekosisteminə dəymiş zərəri təhlil etmək;
- Ryonun kənd təsərrüfatı istehsalının əsas imkanlarını öyrənmək.

Tədqiqatın metodları: Məqalənin yazılması zamanı analiz, statistik təhlil, ümumiləşdirmə və müqayisə metodlarından istifadə olunmuşdur.

Tədqiqatın məhdudiyətləri: Məqalənin işlənməsi prosesində əsas məhdudiyət rayon üzrə statistik göstəricilərin yetərsizliyi ilə bağlı olmuşdur.

Tədqiqatın informasiya bazası: Tədqiqatın aparılması zamanı Dövlət Statistika Komitəsinin göstəricilərindən, jurnal məqalələrindən, yerli müəlliflərin əsərlərindən, habelə internet resurslarından istifadə olunmuşdur.

Füzuli Rayonunda Kənd Təsərrüfatının Əsas istiqamətləri

İşğaldan azad olunmuş ərazilərdə torpaq islahatının aparılması və aqrar sahədə bütövlükdə özəl sektorun fəaliyyətinə əsaslanan iqtisadi fəaliyyətin qurulması əsas vəzifədir. Beləliklə, münaqişədən sonrakı bölgələrdə kənd təsərrüfatının bərpası üzrə dünya təcrübəsini və hər hansı bir regionda kənd təsərrüfatının inkişafına ümumi ehtiyacları nəzərə alaraq, Azərbaycanın işğaldan azad olunmuş ərazilərində kənd təsərrüfatının bərpası və investisiya qoyuluşları məsələlərini Sxem 1-dəki kimi qruplaşdırma bilirik.

Sxem 1: Azad olunmuş ərazilərdə kənd təsərrüfatı sahəsinin bərpaı istiqamətləri

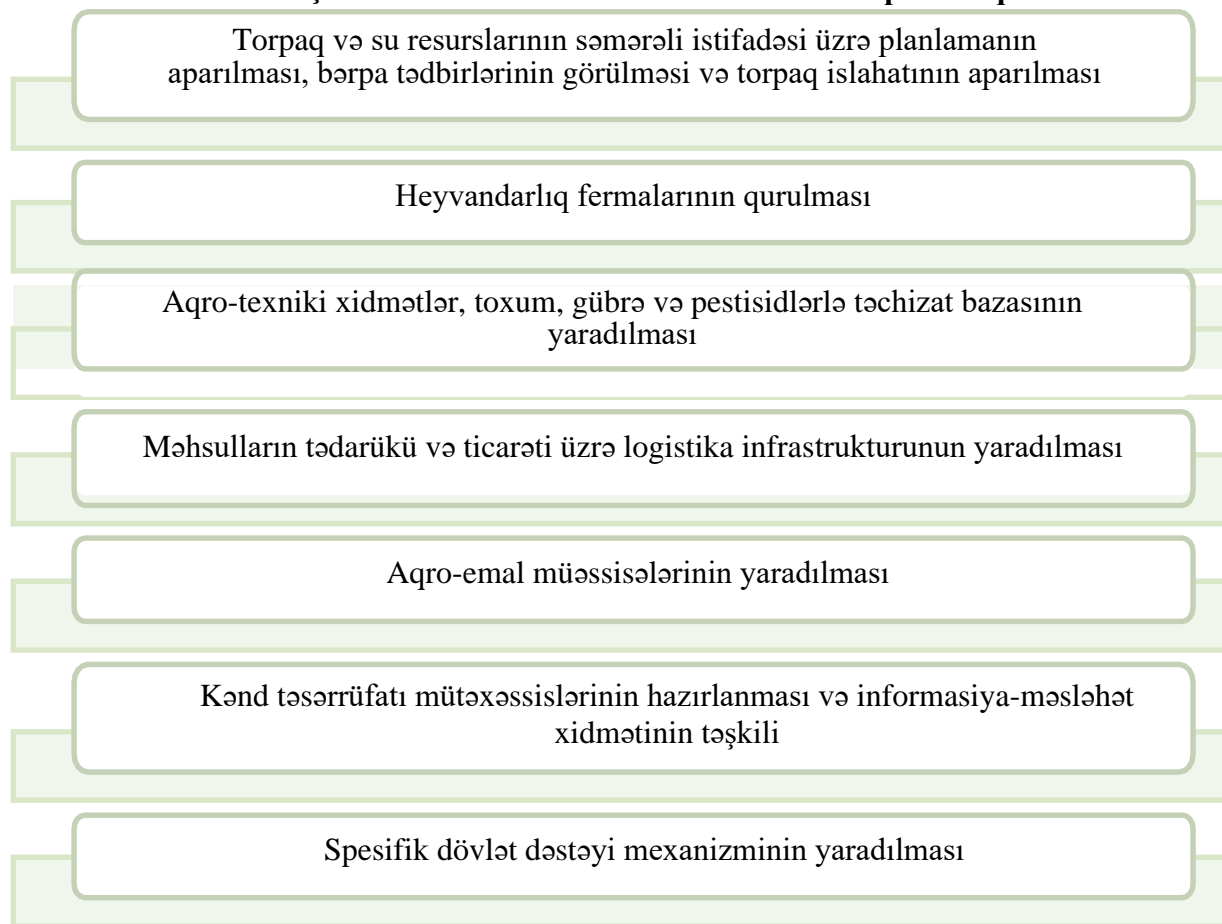

Mənbə: Aqrar Tədqiqatlar Mərkəzi, elmi-praktiki jurnal, 2020, № 4 (34), Səh. 27

Torpaq balansına əsasən, işğaldan azad olunmuş ərazilərdə kənd təsərrüfatı bərpa edildikdən sonra 200 min hektardan çox torpaq, o cümlədən 9 min hektara yaxın torpaq təsərrüfat sahələrinin istifadəsinə veriləcək.

Füzuli Rayonunda Kənd Təsərrüfatının Əsas istiqamətləri

Məlumdur ki, Füzuli rayonu əlverişli iqlim və münbit torpaqlarına görə böyük potensiala malik kənd təsərrüfatı rayonudur. Elə işğaldan əvvəl də rayon iqtisadiyyatının əsasını bu sahə təşkil edib. Bununla belə Füzuli rayonu işğal altında olan digər rayonlardan bir qədər fərqlənirdi (https://azertag.az/xeber/Isgaldan_azad_olunmus_Fuzuli_rayonunun_aqrar_poteensialı).

Füzuli Ağdamdan sonra Yuxarı Qarabağ iqtisadi rayonunda ən çox suvarılan torpaqlara malikdir. Rayonun torpaqları Araz, Köndələnçay, Şaparlı, Quruçay və Qozluçay çayları ilə suvarılır. Bunun sayəsində rayonda kənd təsərrüfatının bütün sahələrinin inkişafı üçün geniş imkanlar var. Torpaqlarımız işğaldan azad edildikdən sonra rayonda əkin sahələrinin suvarılması üçün yeni imkanlar yaranıb. Beləliklə, Suqovuşan və Xudafərin su anbarlarının suyundan istifadə edərək daha çox kənd təsərrüfatı məhsulları yetişdirmək mümkün olacaq.

Füzuli rayonunda ən çox istehsal göstəricisinə malik kənd təsərrüfatı sahələri taxılçılıq, pambıqçılıq, üzümçülük olmuşdur. Rayonda üzümçülük, eləcə də texniki üzüm sortlarının becərilməsi şərəbçilik sahəsinin canlanmasında əsas amil olacaqdır. Rayonda heyvandarlığın inkişafı üçün də əlverişli şərait mövcuddur.

1980-ci illərin statistikasına Füzuli rayonunun faktiki boş qalan əraziləri əsasında gələcəkdə bu sahələrdə 232,8 min hektar sahədə əkin aparılacağını proqnozlaşdırır (şəkil 1).

Şəkil 1: Perspektivdə əkin sahələrinin proqnozlaşdırılan strukturu, ha

	Taxıl	Pambıq	Tütün	Kartof, tərəvəz, bostan	Yem bitkiləri	Meyvə və giləmeyvə	Üzüm	Cəmi sahə
Qarabağ	48,500	-	-	2,100	400	1,700	2,300	55,000
Füzuli*	50,465	1,300	-	1,769	12,579	2,679	761	69,553
Cəmi sahə	149,627	5,901	900	15,085	41,688	13,443	6,161	232,805
<i>Ölkə üzrə cəmi sahəyə nisbəti, %</i>	<i>12.8</i>	<i>5.8</i>	<i>22.5</i>	<i>9.6</i>	<i>10.6</i>	<i>6.0</i>	<i>27.9</i>	<i>11.1</i>

Mənbə: Aqrar Tədqiqatlar Mərkəzi, elmi-praktiki jurnal, 2020, № 4 (34), səh. 32

Gələcəkdə rayonda ənənəvi istehsal sahələri ilə yanaşı, meyvə-tərəvəzçiliyin, heyvandarlıq yem bazası baxımından yem bitkilərinin inkişafı nəzərdə tutulur.

Torpaq-iqlim xüsusiyyətləri nəzərə alınaraq ənənəvi sahələrin bərpası üçün nar, gilə, gavalı, alça və gilə, armud, fındıq bağları, barama və üzüm bağlarının çoxillik plantasiyaların tərkibinə daxil edilməsi nəzərdə tutulur (Şəkil 2).

Şəkil 2: İşğaldan azad edilən torpaqlarda çoxillik əkmələrin növlər üzrə proqnozlaşdırılan strukturu, ha

	Albalı, gilə	Fındıq	Xurma	Nar	Alma	Armud	Alça, gavalı	Çəkil	Cəmi meyvə	Üzüm
Qarabağ	-	-	500	500	-	-	-	700	1,700.0	2,300.0
Füzuli	500	100	-	500	-	100	800	-	2,000.0	600.0
Cəmi	1600	300	1700	3100	500	400	2200	2200	12,000.0	6,000.0

Mənbə: Aqrar Tədqiqatlar Mərkəzi, elmi-praktiki jurnal, 2020, № 4 (34), Səh. 33

Bölgədə ənənəvi sahələrin bərpası ilə paralel olaraq kartof, tərəvəz, bostan və yem bitkiləri əkinlərinin genişləndirilməsi imkanları vardır.

Yüksək əlavə dəyər yaratma imkanları, emal sənayesi üçün xammalların təminatı və ixrac imkanlarının perspektivi baxımından bu ərazilərdə meyvəçiliyin inkişafına xüsusi diqqətin yetiriləcəyi gözlənilir (şəkil 3).

Şəkil 3: Perspektivdə bitkiçilik məhsullarının istehsalına dair proqnoz, min ton

	Taxıl	Pambıq	Tütün	Kartof	Tərəvəz	Bostan	Yem bitkiləri	Meyvə və giləmeyvə	Üzüm
Qarabağ	155.7	-	-	20.3	12.3	4.2	17.5	12.1	24.1
Füzuli*	158.9	3.1	-	4.4	12.8	8.4	105.6	15.6	7.2
Cəmi istehsal	486.5	16.3	1.7	45.1	220.3	23.3	448.8	91.2	64.2
<i>Ölkə üzrə cəmi istehsalına nisbəti, %</i>	<i>12.6</i>	<i>5.4</i>	<i>22.3</i>	<i>4.3</i>	<i>12.1</i>	<i>5.0</i>	<i>8.8</i>	<i>7.7</i>	<i>24.3</i>

Mənbə: Aqrar Tədqiqatlar Mərkəzi, elmi-praktiki jurnal, 2020, № 4 (34), Səh. 33

Yuxarıda qeyd olunan ənənəvi və perspektivli bitkiçilik sahələrinin bərpası ilə yanaşı, rayonda heyvandarlığın inkişafına üstünlük verilməsi təbii-iqlim və relyef xüsusiyyətləri baxımından daha əlverişli hesab edilir. Bu, həmin ərazilərdə otlaq və çəmənliklərin üstünlük təşkil etməsi və iqtisadi ənənələrin tarixən əsasən bu istiqamətdə inkişaf etməsi ilə bağlıdır.

Ölkənin ət və süd məhsulları ilə təminatında heyvandarlığın inkişafı xüsusi əhəmiyyət kəsb edir. Belə ki, rayonda 45 min tona yaxın ət və 240 min tona yaxın süd istehsalı gözlənilir ki, bu da rayonun idxalın əvəzlənməsi və ərzaq təhlükəsizliyinin gücləndirilməsi baxımından əhəmiyyətini bir daha göstərir. Şəkil 4-dən görüldüyü kimi regionda ən yüksək göstərici Füzuli rayonundadır.

Şəkil 4: Əsas heyvandarlıq məhsullarının istehsalı, min ton

	1980-ci illər			Perspektiv dövr		
	İribuynuzlu heyvanlar - cəmi	<i>ondan inək və camışlar</i>	Xırdabuynuzlu heyvanlar - cəmi	İribuynuzlu heyvanlar - cəmi	<i>ondan inək və camışlar</i>	Xırdabuynuzlu heyvanlar - cəmi
Qarabağ	95.6	30.7	264.3	127.9	41.0	376.6
Ağdam	44.4	16.4	191.8	59.4	22.0	273.2
Cəbrayıl	26.4	8.9	114.2	35.3	11.8	162.7
Füzuli	37.8	13.4	149.0	50.5	18.0	212.3
Kəlbəcər	31.9	11.0	97.4	42.6	14.6	155.3
Qubadlı	22.8	8.3	30.6	30.5	11.1	43.6
Laçın	43.0	14.8	224.8	57.5	19.8	320.3
Zəngilan	19.1	6.8	34.6	25.6	9.1	49.2
Cəmi heyvan sayı	321.0	110.3	1,106.7	429.3	147.4	1,593.2
<i>Ölkə üzrə cəmi heyvan sayına nisbəti, %</i>	<i>16.2</i>	<i>14.8</i>	<i>19.3</i>	<i>14.7</i>	<i>10.9</i>	<i>17.5</i>

Mənbə: Aqrar Tədqiqatlar Mərkəzi, elmi-praktiki jurnal, 2020, № 4 (34), Səh. 34

Hazırda qarşıda duran əsas vəzifə Füzuli rayonunun iqtisadi potensialından daha səmərəli istifadə etməkdir. Bu məqsədlə müvafiq dövlət qurumları tərəfindən müxtəlif sahələr üzrə araşdırmalar aparılır. Aydın ki, rayonun iqtisadiyyatında kənd təsərrüfatı əsas yer tutacaq. Bu sahədə aparılan ilkin araşdırmalar göstərir ki, müasir texnika və texnologiyalardan istifadə etməklə rayonda məhsul istehsalını işğaldan əvvəlki illərlə müqayisədə artırmağa geniş imkan var.

Füzuli rayonu üzrə qarşıdakı illərdə kənd təsərrüfatı məhsullarının həcmi, nomenklaturası, çeşidi kənd təsərrüfatına, heyvandarlığın inkişafına yönəldilən əsaslı xərclərdən asılı olacaqdır. Rayonda torpaq ehtiyatları, meşə fondu, regionda olan su anbarları, çaylar və s. əvəzedilməz amillər olmaqla həm intensiv, həm də ekstensiv inkişafın əsas şərtləri kimi çıxış edir ([https://azertag.az/xeber/Isgaldan azad olunmus Fuzuli rayonunun aqrar poteensiali](https://azertag.az/xeber/Isgaldan%20azad%20olunmus%20Fuzuli%20rayonunun%20aqrar%20poteensiali)).

Füzuli rayonu üzrə kənd təsərrüfatının inkişafı üçün sənayenin və kənd təsərrüfatının maddi-texniki bazasının formalaşdırılması zamanı müxtəlif təhlillər aparılmış, istehsalın təşkili və idarə olunması, istehsal ehtiyatlarından səmərəli istifadə üzrə təhlillər mövcuddur. Hazırda Qarabağ bölgəsi üzrə müasir kənd təsərrüfatı istehsalının qurulmasının ən mühüm problemlərindən biri bu sahənin səmərəliliyinin artırılmasına nail olmaqdır.

Bununla belə artıq işğaldan azad olunan ərazilərdəki su anbarları hesabına belə ərazilərin suvarılması üçün yeni potensial imkanlar yaradılması gözlənilir. Çünki, Xudafərin, Suqovuşan, Sərsəng su anbarlarının rayonun əkin sahələrinin suvarılması istiqamətində yönləndirilməsi sayəsində kənd

təsərrüfatında da böyük nəaliyyətlər və məhsuldarlıq əldə ediləcəyi gözlənilir (<http://www.azerbaijan-news.az/view-201766/vusal-qasimli-qarabagin-boyuk-iqtisadi-potensial-var>). Əkinçilik, kənd təsərrüfatı baxımından Füzuli rayonunda geniş örüş-otlaq, həmçinin biçənək sahələri var. Əhalinin məşğuliyyəti haqda danışsaq, deyə bilərik ki, burada təsərrüfatçılıq ənənələri hələ də saxlanılıb, həm ərazinin əlverişliliyi, həm də insanların maldarlığa marağı, bu sahədə inkişafa nail olmaları burada maldarlıq ənənələrinin saxlanılmasına şərait yaratmışdır.

Rayonun 1980-ci il dövründə əkin sahələrinin ümumi strukturuna nəzər salsaq görərik ki, taxıl sahələrinin və həmçinin, müşahidə olunur ki, pambıq sahələri burada daha geniş əraziləri əhatə edib. Bu bitkilərlə yanaşı, 1980-ci ildə Füzuli rayonunda çoxillik əkmələr üzrə 18.2 min hektar sahədə üzümlüklərin mövcud olması və bu üzümlüklərin ölkədəki payının 6.9 faizlik bir hissəni təşkil etməsi üzümçülüğün bu rayonda prioritet sahə olduğunu göstərir. Üzümçülüklə bərabər, 1980-ci illərdə 79 hektar sahədə meyvə və giləmeyvəliyin mövcudluğu rayonun çoxillik bitkiçilik təcrübəsinə də malik olduğunu göstərir.

Ümumilikdə isə qeyd edə bilərik ki, rayonda 1980-ci ildə olan taxıl sahələri bütün ölkə üzrə müvafiq əkin sahələrinin 2.4 faizini, həmçinin, rayonda becərilən pambıq sahələri isə ölkə ərazisindəki pambıq sahəsinin 1,3 faizini təşkil edirdi (<https://www.stat.gov.az/source/agriculture/>).

Füzuli rayonun munaqişə nəticəsində 1988-1993-cü illər ərzində itirilmiş və dövriyyədən çıxarılmış kənd təsərrüfatına yararlı torpaq resurs potensialına baxdıqda görürük ki, rayon üzrə 85 min ha kənd təsərrüfatına yararlı ümumi torpaq sahəsi, 28,7 min ha əkin sahəsi, 8 ha giləmeyvə sahəsi, 6,4 min ha üzümlük sahələri, 78 ha meşəlik sahəsi itirilmiş və yaxud dövriyyədən çıxarılmışdır.

Göründüyü kimi Füzuli rayonu üzrə respublikanın kənd təsərrüfatının inkişafı baxımından itirilmiş iqtisadi potensialı çox yüksək göstəricilərlə xarakterizə olunur və qeyd etmək lazımdır ki, bu 30 illik bir müddəti əhatə etməklə milyon manatlarla ümumi daxili məhsul itkisi ilə nəticələnmiş, eyni zamanda ərzaq təhlükəsizliyi baxımından respublikanın idxal asılılığına əhəmiyyətli dərəcədə öz təsirini göstərmişdir.

Füzulinin işğal altında olmayan ərazilərində 2019-cu ilin əkin sahələrinin quruluşuna nəzər salsaq, görərik ki, taxıl (94.4%) və pambıq sahələri (2.0%) hər nə qədər azalmış olsa belə azalmış olsa belə, yenə də geniş sahələri əhatə edir. Bununla yanaşı, kartof, tərəvəz və digər bostan bitkilərinin xüsusi çəkisi 2.2 faiz dərəcəsi təşkil edir. Bu bitkilərlə yanaşı Füzulidə 554 hektar ərazini şəkər çuğunduru becərməsi təşkil edir ki, bu da rayonun əkin strukturunda 1.4 faizlik pay deməkdir. İşğala məruz qalması ərazinin bütün struktur quruluşunu dəyişmişdir, belə ki, hətta işğalda olmayan ərazilərdə belə üzümçülük sahələri ya kəskin şəkildə azalmış, ya da ümumiyyətlə qalmamışdır. Amma meyvə və giləmeyvə sahələri 678, 5 hektar təşkil etsə də zamanla bu sahələrin, həmçinin də pambıq sahələrinin digər bitki əkmələri ilə əvəzləndiyini görə bilərik.

Rayonun ekosistemi müharibənin təsiri, torpaqların mərmə və bombaların təsiri ilə dağıdılması nəticəsində tamamilə pozulmuş - hava, su ehtiyatları, xüsusilə kənd təsərrüfatına yararlı torpaqları yararsız vəziyyətə düşmüşdür. Hazırda ərazilərin minalardan təmizlənməsi prosesi həyata keçirilir, lakin tapılan mina və digər partlayıcı sursatların məhv edilməsi də torpağı yenidən zədələmiş olur. Bu ərazilərin bərpa edilməsi və onlardan səmərəli istifadə olunması dövlətin qarşısında duran vacib məsələlərdən biridir (<https://ikisahil.az/post/ishgaldan-azad-olunmush-erazilerin-boyuk-iqtisadi-potensial-var>).

Vəhşicəsinə istismar, yararsız hala salınmış və minalanmış məhsuldar torpaqlar, qırılıb məhv edilmiş meşə massivləri, infrastruktur, yaşayış məntəqələri, xüsusi qorunan təbiət əraziləri, işğaldan azad olunmuş Qarabağ Regionu ərazilərindən Azərbaycan Respublikasına miras qalmış “iqtisadi potensial”ın bərpası isə, xüsusi reabilitasiya proqramlarının həyata keçirilməsini, xüsusi strateji istiqamətin qəbul olunmasını və milyard manatlarla əlavə kapital qoyuluşu xərcləri tələb edir.

Bununla belə rayonun işğal altında olmayan torpaqları üzrə kənd təsərrüfatı məhsullarının istehsalı üzrə müəyyən işlər görülmüşdür. Bu ərazilər üzrə işğal dövründə həyata keçirilən işlərin davam etdirilməsi və inkişafı istiqamətində addımlar atılır

<http://www.yap.org.az/az/view/interview/1048/torpaqlarimizin-ishgaldan-azad-olunmasi-aqrar-sahenin-inkishafini-daha-da-suretlendirecek#>).

Nəticə

Hazırda regionda həyatın və iqtisadiyyatın bütün istiqamətlərində tarixi və strateji vəzifələrin reallaşdırılması prosesləri gedir. Məqsəd böyük Qarabağ qələbəsindən sonra Füzuli rayonu da daxil olmaqla işğaldan azad olunmuş şəhər və rayonlarda sosial-iqtisadi inkişafın sürətlə təmin olunması, iqtisadiyyatın aparıcı sahələrinin bərpa olunması və böyük “Böyük qayıdış” proqramına nail olmaqdır. Artıq bu istiqamətlərdə bir sıra konseptual yanaşmalar hazırlanmış və mühüm fəaliyyət istiqamətləri müəyyənləşdirilməkdədir. Bu baxımdan, Qarabağ regionunun hazırda aparıcı bölgəsi hesab edilən Füzuli rayonunda hər bir iqtisadiyyat sahəsinin inkişaf xüsusiyyətləri və əhəmiyyətinə, eləcə də müasir dövrün tələblərinə uyğun təşkil olunması mühüm şərtlərdəndir. Təbii ki, buna nail olmaq üçün əhəmiyyətli məbləğdə kapital qoyuluşu, maliyyə vəsaitləri və davamlı sərmayə axınları tələb olunur (<http://www.yap.org.az/az/view/interview/1048/torpaqlarimizin-ishgaldan-azad-olunmasi-aqrar-sahenin-inkishafini-daha-da-suretlendirecek#>).

Füzuli rayonunun kənd təsərrüfatının inkişafı istiqamətində aşağıdakı amillərin nəzərə alınması vacibdir:

- rayonda bitkiçilik ilə heyvandarlıq sahələrinin optimal əlaqələndirilməsi və buna müvafiq olaraq yardımçı təsərrüfatların inkişaf etdirilməsi vacibdir.
- aqrar sahələrin inkişafı zamanı həyata keçirilən tədbirlərdə konkret ərazilərdə spesifik şəraitlər nəzərə alınmalıdır.
- təhlillər göstərir ki, kənd təsərrüfatı məhsullarının istehsalının artırılmasının ən səmərəli yolu intensiv inkişaf yoludur. Kənd təsərrüfatının kimyəviləşdirilməsində torpağa müxtəlif mineral gübrələrin verilməsi əsas rol oynayır. Bu istiqamətdə regionda infrastrukturun qurulması vacibdir.
- yerli xammal və mənbələrdən istifadə etməklə kənd təsərrüfatı məhsullarının emalı ilə bağlı, habelə kənd və meşə təsərrüfatına xidmət göstərən sahələrin və fəaliyyətlərin prioritet inkişaf etdirilməsi tələb olunur.
- bərpa olunan təbii ehtiyatların balanslaşdırılmış şəkildə artırılması və istifadəsi, habelə bərpa olunmayan təbii ehtiyatlardan səmərəli istifadə üçün şəraitin yaradılması vacibdir.
- kənd təsərrüfatı məhsullarını istehsal edən kiçik və orta sahibkarlığın inkişafını təmin etmək, investisiya mühitini yaratmaq və istehsalçıların iqtisadi risklərini azaltmaq istiqamətində təminatlı sığorta sistemini təmin etmək.

Füzuli rayonunda aqrar sahənin istehsal potensialı ilə yanaşı, rayonda taxılın, südün, gön-dərinin, barama və ipəyin emalı üçün müəssisələrin qurulmasına da ehtiyac olacaq. Region üçün trend hesab edilən tərəvəzçilik sektoru üzrə emal müəssisələrinin yaradılması, arıçılıq məhsullarının istehsalı imkanları da hesablanarsa, burada aqrar-sənayenin təmərküzlənmiş və klasterial inkişafından iqtisadiyyata töhfənin sovet dövründəki potensialdan daha artıq olacağını demək olar (<https://www.azerbaijan-news.az/posts/detail/kend-teserrufati-ve-aqrar-emal-senayesinin-inkisafi-ucun-fuzulinin-boyuk-potensial-var-1613248721>).

Qeyd edək ki, işğaldan azad olunmuş ərazilərdə, o cümlədən Füzuli rayonunda aqrar səhmdar cəmiyyətlərinin təşkilinə üstünlük verilməsi fikirləri üstünlük təşkil edir və Qarabağ regionunda ekoloji təmiz, ətraf mühitə zərər vurmayan və “yaşıl iqtisadiyyat” meyarlarına cavab verən aqroparkların və yüksək, həmçinin də “ağıllı” texnologiyalar əsaslı aqrar-sənaye parklarının yaradılması prioritetlik təşkil edəcəkdir, bunlar isə yüksək maliyyə-investisiya tutumlu layihələrin həyata keçirilməsini şərtləndirir. Aqrar-sənaye kompleksinin inkişaf proseslərinin intensiv təşkili isə təkmilləşdirilmiş maliyyə-kredit mexanizmlərinin hazırlanması və tətbiqindən bilavasitə asılıdır. Regionun dayanıqlı və sürətli inkişafında aqrar-sənaye kompleksinin aparıcı rolu olacaqdır, belə ki, rayonda kənd təsərrüfatı sahələrinin, həm bitkiçilik, həmçinin də heyvandarlığın inkişafı üçün güclü potensial və resurslar vardır

(<https://www.azerbaijan-news.az/posts/detail/kend-teserrufati-ve-aqrar-emal-senayesinin-inkisafi-ucun-fuzulinin-boyuk-potensial-i-var-1613248721>).

Ədəbiyyatlar

1. Abbasov V.H. Aqrar sahədə iqtisadi tənzimləmənin aktual problemləri. Monoqrafiya. Bakı 2012, 423 s.
2. Aqrar Tədqiqatlar Mərkəzi, elmi-praktiki jurnal, 2020, № 4 (34), səh. 32
3. Salahov S.V. Aqrar sahənin innovasiyayönümlü inkişaf strategiyasının prioritetləri. Azərbaycan Respublikası Kənd Təsərrüfatı Nazirliyi // Kənd Təsərrüfatının İqtisadiyyatı Elmi-Tədqiqat İnstitutunun Elmi Əsərləri. Elmi-nəzəri jurnal-1, Bakı-2018, s. 34-41
4. Mahmudov M., Mahmudova M. Regionların sosial-iqtisadi inkişafının tənzimlənməsi. Bakı, İqtisad Universitetinin nəşriyyatı, 2011, 370 s
5. Şəkərəliyev A.Ş. Dövlətin iqtisadi siyasəti: reallıqlar və perspektivlər. Bakı: 2009, 546 s.
6. Abdullayev K.N. Müasir iqtisadi şəraitdə iqtisadi təhlükəsizliyin təmin edilməsinin əsas istiqamətləri // İqtisadi təhlükəsizlik: mövcud vəziyyət və perspektivlər. Beynəlxalq elmi-praktiki konfransın materialları. Sumqayıt: SDU nəşr., 8-9 iyul, 2020, s.455-459
7. İbrahimov İ.H. Aqrar sahənin iqtisadiyyatı. (Monoqrafiya). Bakı, 2016, 655 s.
8. Əliyızı Ş. İşğaldan azad olunmuş ərazilərin böyük iqtisadi potensialı var. 6 dekabr 2020. <https://ikisahil.az/post/ishgaldan-azad-olunmush-erazilerin-boyuk-iqtisadi-potensial-i-var>.
9. Dadaşov Ə.Ə. İşğaldan azad olunmuş Füzulinin aqrar potensialı. 2020. URL: <https://azertag.az/xeber/Isgaldan-azad-olunmus-Fuzuli-rayonunun-aqrar-potensial-i>
10. İşğaldan azad olunmuş ərazilərdə aqrar sahənin inkişaf perspektivləri mövzusunda elmi-praktik konfrans. ADAU 26.11.2020. <http://adau.edu.az/az/news/939/isaldan-azad-olunmuserazilerde-aqrar-sahenin-inkisaf-perspektivleri-mvzusunda-elmi-praktik-konfrans/>.
11. Kənd təsərrüfatı və aqrar emal sənayesinin inkişafı üçün Füzulinin böyük potensialı var. 14 fevral 2021. <https://www.azerbaijan-news.az/posts/detail/kend-teserrufati-ve-aqrar-emal-senayesinin-inkisafi-ucun-fuzulinin-boyuk-potensial-i-var-1613248721>
12. Musayev A., Zeynalov A. Qarabağın bərpası və inkişafı prosesində xarici dəstək vacib olan amildir. 27.01.2021. <http://www.science.gov.az/news/open/15789>.
13. Qarabağda aqrar sahədə inkişaf edəcək. 12 Noyabr 2020. <http://sosium.az/39900-2/>.
14. Qarabağın iqtisadi inkişafı bu cür aparılacaq: Sənaye şəhərcikləri və aqro strukturlaryaratmaqla. 18 Noyabr 2020. <https://publika.az/news/qarabag/336138.html>.
15. Torpaqlarımızın işğaldan azad olunması aqrar sahənin inkişafını daha da sürətləndirəcək. 06 Noyabr 2020. <http://www.yap.org.az/az/view/interview/1048/torpaqlarimizin-ishgaldan-azad-olunmasi-aqrar-sahenin-inkishafini-daha-da-suretlendirecek#>.
16. Qasımlı V. Qarabağın böyük iqtisadi potensialı var. 21.10.2020. <http://www.azerbaijan-news.az/view-201766/vusal-qasimli-qarabagin-boyuk-iqtisadi-potensial-i-var>.
17. Aqrar tədqiqatlar Mərkəzinin internet saytı: <https://atm.gov.az/>

QARABAĞDA EV TƏSƏRRÜFATI MALİYYƏSİNİN FORMALAŞMASININ

ƏSASLARI

Məmmədov Nicat

Azərbaycan Dövlət İqtisad Universiteti

nijatmammadov@gmail.com

Məmmədova Gültəkin

Azərbaycan Dövlət İqtisad Universiteti

gultakin.memmedova@mail.ru

Xülasə

Məqalə Qarabağda ev təsərrüfatı maliyyəsinin formalaşmasının əsaslarının tədqiqinə həsr edilmişdir. Qarabağ regionunun işğalı və işğaldan sonrakı inkişafı timsalında milli iqtisadi sistemi sabitləşdirmək üçün ev təsərrüfatlarının növləri, maliyyə resurslarının formalaşdırılmasına aid ədəbiyyat məlumatları demək olar ki, yox səviyyəsindədir. Məqalədə qoyulan problem ətrafında şəxsi fikirlər təqdim edilib. Qarabağ regionunun işğalı dövründə və işğaldan sonrakı inkişafı timsalında milli iqtisadi sistemi sabitləşdirmək üçün ev təsərrüfatlarının maliyyə resurslarının formalaşdırılması və istifadəsinin forma və üsullarına dair nəzəri yanaşmalar, tövsiyələr verilib. Tədqiqatda ev təsərrüfatlarının maliyyəsi kateqoriyasının əsas xüsusiyyətlərinin və onların formalaşmasına, milli iqtisadiyyat sistemində istifadəsinə təsir edən amillərin şərhinə aparıcı yerli və xarici alimlərin konseptual yanaşmalarını ümumiləşdirərək təhlillər vermək cəhdi edilib. İşdə milli təkrar istehsal sistemində ev təsərrüfatlarının maliyyə resurslarının reallaşdırılmasının əsas formalarını müəyyən etmək, iqtisadi artım və Qarabağ iqtisadi rayonun iqtisadiyyatının kredit, bank və real sektorları ilə qarşılıqlı əlaqədə onların təzahürünün xüsusiyyətlərinin əsaslarını analiz etməyə çalışılıb. Ev təsərrüfatlarının gəlirlərinin formalaşması və istifadəsi sahəsində dövlət siyasətinin antiböhran tədbirlərinin səmərəliliyinin qiymətləndirilməsinə yanaşmalar hazırlamaq və maliyyə axınlarının, investisiyaların işğaldan azad olan dövr üçün sağlamlaşdırılmasının əsas şərti kimi onlara inamın bərpası mexanizmini və dövlət tənzimlənməsinin adekvat tədbirlərinin, əhalinin dövlət dəstəyi alətlərinin metodoloji əsaslandırılmasını məsələlərinin təhlilləri verilib.

Açar sözlər: Qarabağ iqtisadi rayonu, maliyyə davranışları, ev təsərrüfatları, növləri, gəlir.

Giriş.

Əsrin əvvəllərində Azərbaycanda maliyyə münasibətləri sistemi kəskin şəkildə dəyişdi. Ölkənin maliyyə sistemi qlobal maliyyə axınları sisteminə inteqrasiyaya açıq olan bazar yönümlü sistem xüsusiyyətlərini qazanmağa başladı. Bu, obyektiv olaraq, onun iştirakçılarının qarşılıqlı fəaliyyəti nəticəsində bazarın inkişafı proseslərinin nəzərdən keçirilməsinə vahid metodoloji yanaşma çərçivəsində maliyyə münasibətlərinin səmərəli idarə edilməsi problemlərinin yaranmasına səbəb oldu. Ev təsərrüfatlarının digər təsərrüfat subyektləri ilə qarşılıqlı əlaqəsinin milli iqtisadiyyat çərçivəsində tədqiqi maliyyə sferasının fəaliyyətinin ənənəvi iqtisadi təhlil çərçivəsindən kənara çıxan bir çox aspektlərini, xüsusən də indiki qlobal iqtisadi vəziyyət kontekstində izah etməyə imkan verir.

Ev təsərrüfatlarının iqtisadi vəziyyəti ölkənin maliyyə sisteminin vəziyyətinə, investisiya proseslərinin kəmiyyət və keyfiyyət parametrlərinə, habelə mal və xidmətlər bazarının dinamikasına həlledici təsir göstərir. Bu onunla əlaqədardır ki, milli gəlirin əsas payının ev təsərrüfatlarının əlində cəmlənməsi şərti ilə onların sərəncamında olan gəlirlərin strukturunun istehlak və qənaət edilmiş hissələrə bölünməsi istənilən iqtisadi sahədə həm sadə, həm də geniş təkrar istehsalı maliyyələşdirməyə imkan verir. Dövlətin adekvat maliyyə siyasəti ilə əhali həm bank sistemində kredit resursları, həm də birjalarda öz kapitalı şəkildə maliyyə resurslarının fasiləsiz hərəkəti üçün maddi bazanı səmərəli şəkildə təmin edə bilir (Friedman M. 2002.).

Əldə edilən qələbə nəticəsində Qarabağ iqtisadi rayonunda maliyyə qeyri-sabitliyi amillərinin yetkinləşməsi şərtlərinin adekvat başa düşülməsinə obyektiv ehtiyac nümayiş etdirdi, bunlar arasında ev təsərrüfatlarının davranış aspektləri, onların iqtisadi seçiminə təsir edən sosial normalar və dəyərlər

əhəmiyyət kəsb edir. Təsadüfi deyil ki, Azərbaycanda mövcud maliyyə böhranının mahiyyəti getdikcə daha çox inam böhranı yəni, maliyyə münasibətlərinin iştirakçıları arasında münasibətlərin sosial sferasına çevrilməsi ilə əlaqələndirilir. Həqiqətən də maliyyə sferasına nüfuz edərək, ev təsərrüfatlarının maliyyə vasitəçilərinə inamı maliyyə strukturlarının əslində, onun əsas kapitalının imicinin tərkib elementinə çevrilir. İstehlakçılar maliyyə xidmətlərini ardıcılıq, sabitlik və proqnozlaşdırıla biləcəli qədər almır, gələcək dəyişikliklərin qeyri-müəyyənliyi qorxusundan xilas olmağa çalışırlar.

Qarabağda ev təsərrüfatlarının ən mühüm iştirakçılarına çevrildiyi yeni maliyyə münasibətlərinin formalaşması prosesləri mərkəzləşdirilmiş iqtisadiyyatdan bazar iqtisadiyyatına keçidin xüsusiyyətləri, iqtisadi qərarlar tam qeyri-müəyyənlik şəraitində, onun nəticələrinə görə bütün məsuliyyət yükü öz üzərinə qoyulduqda fərdi sahibkarlığın uyğunlaşmasının çətinliyi səbəbindən əhali üçün ağırlıdır (Олейник А. 2006.156).

Bütün bu hallar ondan ibarətdir ki, müasir maliyyə sistemi, xüsusən də müasir böhran kontekstində öz inkişafında elə bir keyfiyyətə çatmışdır ki, onun yalnız maliyyə axınlarının klassik modelləri əsasında şərh və təsviri praktiki olaraq qeyri-mümkün olur. Təsadüfi deyil ki, Qərbi maliyyəçiləri geniş miqyasda müasir iqtisadi nəzəriyyənin sona çatdığını və ev təsərrüfatlarının mövcud olduğu makroiqtisadi dinamikanın ən yeni tsiklinin mexanizmini başa düşməyə imkan verən ən son fundamental nəzəri inkişafı ehtiyac olduğunu dərk etdilər.

Bu şəraitdə maliyyə aktivlərini formalaşdırmaq, Qarabağ iqtisadi rayonunun təsərrüfatlarının maliyyə vəziyyətini gücləndirmək və resurs artırmaq üçün ev təsərrüfatlarının əmanətlərinin investisiya prosesinə cəlb edilməsi üçün böhran əleyhinə hüquqi, təşkilati, maliyyə, məlumat mexanizmlərinin hazırlanması və həyata keçirilməsinə obyektiv ehtiyac var. Bu zaman iqtisadi qeyri-müəyyənlik şəraitində maliyyə bazarının bazası artır. Bu və digər hallar makroiqtisadi dinamikanın müxtəlif mərhələlərində milli təsərrüfat sistemlərində ev təsərrüfatlarının maliyyə resurslarının formalaşması və istifadəsinin nəzəri və praktiki aspektlərinə həsr olunmuş elmi tədqiqatların aktuallığını müəyyən edir.

Məqalədə əsas məqsəd Qarabağ regionunun işğalı dövründə və işğaldan sonrakı inkişafı timsalında milli iqtisadi sistemi sabitləşdirmək üçün ev təsərrüfatlarının maliyyə resurslarının formalaşdırılması və istifadəsinin forma və üsullarına dair nəzəri yanaşmalar, tövsiyələr təqdim etməkdir. Tədqiqatda ev təsərrüfatlarının maliyyəsi kateqoriyasının əsas xüsusiyyətlərinin və onların formalaşmasına, milli iqtisadiyyat sistemində istifadəsinə təsir edən amillərin şərhinə aparıcı yerli və xarici alimlərin konseptual yanaşmalarını ümumiləşdirərək təhlillər vermək cəhdi edilib. Milli təkrar istehsal sistemində ev təsərrüfatlarının maliyyə resurslarının reallaşdırılmasının əsas formalarını müəyyən etmək, iqtisadi artım və Qarabağ iqtisadi rayonunun iqtisadiyyatının kredit, bank və real sektorları ilə qarşılıqlı əlaqədə onların təzahürünün xüsusiyyətlərinin əsaslarını analiz etməyə çalışılıb. Qarabağ iqtisadi rayonu timsalında ev təsərrüfatlarının maliyyə resurslarının milli iqtisadiyyatda formalaşması və istifadəsi sisteminin xüsusiyyətlərini, habelə regionda maliyyə qeyri-sabitliyinin əsas səbəbləri kimi risklərin artmasının iqtisadi əhəmiyyəti nəzərə alınmaqla əhalinin sərəncamında olan gəlirlərin regional səviyyədə bölüşdürülməsi və yenidən bölüşdürülməsinin əsas problemləri, iqtisadi qeyri-müəyyənlik şəraitində maliyyə axınlarının xüsusiyyətlərini nəzərə almaqla əhalinin əmanətlərinin formalaşmasının xüsusiyyətlərini, strukturuna təsir edən amilləri müəyyən etmək, habelə regionda genişləndirilmiş təkrar istehsalın maliyyələşdirilməsi baxımından onların investisiya potensialının qiymətləndirilməsinin əsaslarını müəyyənləşdirmək günün əsas məsələlərindəndir.

Ev təsərrüfatlarının gəlirlərinin formalaşması və istifadəsi sahəsində dövlət siyasətinin antiböhran tədbirlərinin səmərəliliyinin qiymətləndirilməsinə yanaşmalar hazırlamaq və maliyyə axınlarının və investisiyaların işğaldan sonrakı sağlamlaşdırılmasının əsas şərti kimi onlara inamın bərpası mexanizmini və dövlət tənzimlənməsinin adekvat tədbirlərinin, əhalinin dövlət dəstəyi alətlərinin metodoloji əsaslandırılmasını müəyyən etmək labüddür.

Bütün adı çəkilən məsələlərin formalaşması üçün region üçün ev təsərrüfatlarının maliyyə mənbələri müəyyən edilməlidir. Məlumdur ki, Azərbaycan iqtisadi sisteminin davam edən islahatlarının təsiri altında transformasiyası ev təsərrüfatlarının iqtisadi subyekti kimi rolunu artırıb. Bu

təsir, ölçüsü və strukturu son istehlakçının gəlirindən birbaşa asılı olan ev təsərrüfatlarının səmərəli tələbinə əsaslanır. İqtisadi sahədə bazar mexanizmlərinin həyata keçirilməsi bu gəlirlərin adekvat ölçülməsini tələb edir. Təkcə bazar iqtisadiyyatına deyil, bütün ictimai-iqtisadi formasiyalara xas olan əmtəə-pul münasibətləri şəraitində təsərrüfat fəaliyyətinin nəticələri gəlir şəklində ifadə olunur. Cəmiyyətin hər bir üzvü müəyyən ev təsərrüfatının üzvü olduğundan şəxsi tələbatların ödənilməsinə ailə gəlirlərinin formalaşması vasitəçilik edir. “Əhalinin gəlirlərinin statistikasını” adlı monoqrafiyasında A.E. Surinov qeyd edir: “Gəliri öyrənərkən təkrar istehsal prosesinin təhsil, ilkin bölgü, yenidən bölüşdürülməsi, yekun (birdəfəlik) gəlirin formalaşması, onların son istehlakın və yığımların maliyyələşdirilməsi üçün istifadəsi kimi mərhələlərini ayırmaq məntiqlidir. Bu mərhələləri cəmiyyətin ilkin istehlakçısı və mülkiyyət elementi kimi ev təsərrüfatları səviyyəsində araşdırmaq olar. Onda hər mərhələdə ailə gəlirin həcmi və strukturu ev təsərrüfatlarının iqtisadi davranışının müxtəlif aspektlərini səciyyələndirəcək” (Лучкина Л. 2004. с.47).

Ev təsərrüfatı gəlirləri makroiqtisadi göstəricilərdən biri kimi.

Hesab edirik ki, ev təsərrüfatlarının gəlirlərinin iqtisadi mahiyyətini açıqlayarkən və ev təsərrüfatlarının gəlirlərinin makroiqtisadi göstəricilər sistemində mövqeyini əks etdirən zaman 1993-cü ildə BMT-nin Beynəlxalq Milli Hesablar Sisteminə əsaslanmaq lazımdır. Məşhur ingilis iqtisadçısı D. Hiks tərəfindən gəlir hazırlanmış konsepsiyaya görə, gəlir onun sahibinin özünü yoxsullaşdırmadan mal və xidmətlərin alınmasına xərcləyə biləcəyi və topladıqları sərvətləri azaltmadan və heç bir maliyyə öhdəliyi götürmədən maksimum pul məbləğidir. Beləliklə, D. Hiksin anlayışında əldə olunan gəlir heç də pulun istənilən məbləği deyil, yalnız bu və ya digər şəxsin sərəncamında olan və son istehlaka xərclənə bilən, özünü yoxsul saymayan pul vəsaitinin bir hissəsidir. Milli Hesablar Sistemi bütün təsərrüfat subyektlərinin institusional sektorlar üzrə qruplaşdırılmasından irəli gəlir (Олейник А. 2001.с.98).

Ev təsərrüfatlarının gəlirləri haqqında məlumat makro və mikro səviyyədə formalaşır. Balansın gəlir hissəsi müxtəlif mənbələrdən daxilolmalardan, məxaric hissəsi isə əhaliyə ödənilən transfertlərdən, mal və xidmətlərin alınmasına çəkilən xərclərdən və əhalinin əmanətlərində və qiymətli kağızlarda əmanətlərinin artması hesabına formalaşır. Bütün bu əməliyyatlar haqqında məlumat statistik və maliyyə hesabatlarından istifadə etməklə, seçmə sorğular vasitəsilə, eləcə də digər üsullardan istifadə etməklə müəyyən edilə bilər (Кашин Ю. 2005. с.43). Ümumi gəlir ailə büdcəsinə pul və təbii şəkildə daxil olan bütün daxilolmaları ümumiləşdirən mühüm inteqral göstəricidir, lakin o, əhalinin şəxsi ehtiyaclarını və əmanətlərini ödəmək imkanlarını tam əks etdirmir. Yekun gəlir formalaşmalıdır (Жеребин В.М., Романов А.Н. 2010. с.128). və bu ailə üzvlərinin son istehlakı və ümumi kapitalın formalaşması üçün istifadə olunur.

Məişət sektorunun rolunu səciyyələndirən makroiqtisadi göstəricilərin dəyişmə meyllərini təhlil etdikdə onun ölkə iqtisadiyyatının inkişafına təsir miqyası danılmazdır. Amma biz dövlətin ev təsərrüfatlarının gəlirlərinin artırılmasına şərait yaradılmasına və onların əmanətlərinin investisiyaya çevrilməsi üçün səmərəli institusional mühitin təşkilinə yönəlmiş siyasətini müşahidə etmirik (Мəmmədov R.Ş. 2000.s.123).

Apqrduğumuz araşdırmalara əsasən düşünürük ki, A. Oleinik tərəfindən təklif olunan təsnifat bu gün ölkəmizin ev təsərrüfatlarının vəziyyətini ən tam şəkildə əks etdirir.

- komanda təsərrüfatında fəaliyyət göstərən ev təsərrüfatı;
- bazar mühitində fəaliyyət göstərən ev təsərrüfatı;
- komanda iqtisadiyyatından bazar iqtisadiyyatına keçid şəraitində fəaliyyət göstərən ev təsərrüfatı.

Komanda iqtisadiyyatı çərçivəsində şəxsi həyatın dövlət tərəfindən qorunan sferasının

mövcudluğundan danışmaq çətindir. Bu, ailənin və “ev təsərrüfatının” genişlənməsinə xüsusilə güclü ehtiyacın səbəbidir: fərdin şəxsi məkanını yalnız bu təşkilatlar qoruya bilər. Kəsrli iqtisadiyyatda “ev təsərrüfatının” formalaşmasının iqtisadi əsası onun əsasında qıt mallara, resurslara və qarşılıqlı xidmətlərin göstərilməsi prinsipi əsasında fəaliyyət göstərən “əlaqələrin” yaradılması proseslərinə çıxış imkanlarını genişləndirməkdir (Чобань К.Г. 2007.с.69).

“Ev təsərrüfatının” əsas gəlir mənbələri bazarın müəyyən etdiyi sahəyə keçir və bu da ev təsərrüfatının dövlətdən minimum asılılığına səbəb olur. Dövlətin fəaliyyəti yalnız o dərəcədə maraqlıdır ki, dövlət əmək bazarında (əmək məcəlləsi vasitəsilə) və onun gəlirlərinin bir hissəsini tələb etdiyi halda əməliyyatların təminatçısı kimi çıxış etsin. Keçid iqtisadiyyatında “ev təsərrüfatlarının” məqsədinin sağ qalmaq, “ev təsərrüfatının” qoruyucu funksiyalarını qorumaq istəyi kimi tərif verilib (Friedman M. 2002.p.79).

Ev təsərrüfatlarının sosial təkrar istehsal sistemində artan rolu kontekstində onun vahidlərinin nəzərdən keçirilməsi üçün müxtəlif yanaşmalara ehtiyac var: ev təsərrüfatlarının iqtisadi sistemin ayrı-ayrı vahidləri kimi öyrənilməsinə nəzərdə tutan mikro və makrosəviyyədə xalq təsərrüfatının sektoru kimi məcmusunu öyrənməyə imkan verir. Mikroiqtisadi təhlil ev təsərrüfatlarının funksiyalarını, onların iqtisadi davranışlarını ətraflı öyrənməyə imkan verir. Bu səviyyədə ev təsərrüfatlarının iqtisadi vəziyyəti və potensialı, onların gəlirləri, xərcləri, yığımları araşdırılır və qiymətləndirilir (Məmmədov R.Ş. 2000.s.153).

Ev təsərrüfatlarının “özünü təmin etmə qabiliyyətinin” artması, resursların aktiv mübadiləsindən imtinası maddi vəziyyətin pisləşməsi və pul gəlirlərinin olmaması deməkdir. Bu baxımdan, nağd gəlirlərin müvafiq artımı ilə ev təsərrüfatlarının “təbiiləşməsi”nin azalması ev təsərrüfatlarının bazar statusunun formalaşması və onların iqtisadiyyatın digər sahələri ilə münasibətlərinin inkişaf etdirilməsi amillərindən biri kimi qiymətləndirilə bilər.

İqtisadiyyatda, xüsusən onun transformasiyası dövründə iqtisadi subyektlər arasında yeni münasibətlər yaranır. Fikrimizcə, Azərbaycan iqtisadiyyatının transformasiyası prosesində həm də diqqətəlayiq proseslər gedir və mühüm tendensiya tədqiqatımızın sahəsini müəyyən edən tendensiyadır: ev təsərrüfatlarının maliyyəsinin dövlət maliyyəsi və müəssisə maliyyəsi ilə eyni səviyyədə meydana çıxmasıdır.

Maliyyə axınları müəssisələr, təşkilatlar, şirkətlər olan ev təsərrüfatlarından yaranır. Onlardan mal və xidmətlər alan ev təsərrüfatları onlara əldə etdikləri faydaların dəyərini qaytarır. Eyni zamanda hüquqi şəxslər ev təsərrüfatlarını kredit resursları ilə yanaşı, mənfəət, dividend, faiz, icarə haqqı ilə də təmin edə bilərlər (Pigou A. 2005.p.95). Müasir şəraitdə ev təsərrüfatları tək-cə cəmiyyətin istehlakçı vahidi kimi deyil, həm də ən mühüm sosial-iqtisadi funksiyaları yerinə yetirilməsi, onların gəlirlərinin istifadəsi ilə bağlı qərarların iqtisadi deyil, sosial məqsədlər əsasında qəbul edilməsini şərtləndirir. İqtisadi məqsədlərə nail olmaq çox vaxt sosial məqsədlərin daha dolğun həyata keçirilməsinə yönəldilir: qocalığın təmin edilməsi, gələcək nəsillər üçün daha yaxşı başlanğıc şəraitinin yaradılmasıdır.

Bazar iqtisadiyyatı özünəməxsus təsisat və mexanizmləri yaradır ki, bu da təsərrüfatların əmanətlərinin iqtisadi dövriyyəyə cəlb edilməsi yolu ilə ev təsərrüfatlarının məqsədlərinə çatmasına şərait yaradır. A.Marşallın qeyd etdiyi kimi, o, bizneslə məşğul olmaq imkanı olmayan insanlara öz əmanətlərindən tam şəkildə bəhrələnməyə imkan verirdi (Гетьмана В.Т. 2010.с.187).

Eyni zamanda, ev təsərrüfatlarının əmanətlərinin investisiyaya çevrilməsi mexanizmi mübahisəlidir. Əmanət və investisiya arasında bərabərlik yalnız makroiqtisadi tarazlıq şəraitində əldə edilir.

Müasir bazar iqtisadiyyatında əmanətlərin investisiyalara avtomatik çevrilməsinin olmaması

ideyası əmanətlərə və investisiyalara müxtəlif amillərin təsir etdiyinə inanan C.Keyns tərəfindən müdafiə edilmişdir. Likvidliyə üstünlük verilməsinə və nəticədə mütəşəkkil olmayan ev təsərrüfatlarının əmanətlərinin həcmində təsir edən amillərə:

- gəlirin məbləği və onun alınması ilə xərclənməsi arasındakı fasilənin müddəti;
- nağd pul əmanətləri
- gələcək faiz dərəcəsi ilə bağlı risk və qeyri-müəyyənlik

aid etmək olar (Шахова Г.Я. 2003.с.114).

Ev təsərrüfatları üçün yığımlar gələcəkdə ehtiyacların ödənilməsi və istehlakın artırılması üçün məhdud gəlirləri aradan qaldırmaq vasitəsi olmaqla yanaşı, həm də ev təsərrüfatlarını qoruyan bir növ “stabilizator” rolunu oynayır.

Beləliklə, belə nəticəyə gəlirik ki, ev təsərrüfatlarının gəlirləri müəyyənəddici makroiqtisadi göstəricilərdən biridir.

Qarabağ iqtisadi rayonunda ev təsərrüfatının maliyyəsinin formalaşması məsələləri.

44 günlük müharibədə qələbəmiz azad olunan ərazilərin səmərəli istifadə planlarının da qurulmasını zəruri edir. Qarabağ itisadi rayonu üçün perspektivli sahələrdən biri də turizm sahəsidir. Qarabağ iqtisadi rayonu Kiçik Qafqaz dağlarının şərq və cənub-şərq hissəsində dağlıq və dağ ətəyi, habelə düzən ərazilərdə yerləşir. Qarabağ iqtisadi rayonunun tərkibinə daxildir: Ağdam-Tərtər, Xocavənd və Xocalı, Şuşa, Cəbrayıl, habelə Füzuli rayonları və Xankəndi şəhərləridir. Əvvəlki təsərrüfat sahələrinin yenidən bərpası və inkişaf etdirilməsi iqtisadiyyat və aqrar turizmin qurulmasına böyük töhfə verəcəkdir.

Cədvəl 1: Qarabağ iqtisadi rayonun emografik göstəriciləri (2010-2019-cu illər)

	2010	2015	2016	2017	2018	2019
Nəfər						
Əhalinin sayı (ilin sonuna, min nəfər)	624.1	662.1	669.8	675.9	682.0	687.7
Təbii artım	6934	6993	6508	5147	5028	5214
Doğulanlar	9778	10059	9567	8403	8301	8367
Ölənələr	2844	3066	3059	3256	3273	3153
<i>o cümlədən:</i>						
1 yaşadək ölənlər uşaqlar	65	52	72	64	71	51
Nikahlar	4326	3824	3398	3542	3571	3754
Boşanmalar	671	916	858	994	1015	1163
Əhalinin hər 1000 nəfərinə						
Təbii artım	11.2	12.8	11.7	9.1	8.8	9.1
Doğulanlar	15.8	18.4	17.2	14.9	14.6	14.6
Ölənələr	4.6	5.6	5.5	5.8	5.8	5.5
<i>o cümlədən:</i>						
1 yaşadək ölənlər uşaqlar ¹⁾	6.6	5.4	6.3	7.6	8.6	6.1
Nikahlar	7.0	7.0	6.1	6.3	6.3	6.5
Boşanmalar	1.1	1.7	1.5	1.8	1.8	2.0

Mənbə: https://www.stat.gov.az/source/budget_households/, məlumatları əsasında müəllif tərəfindən tərtib edilmişdir.

Cədvəl 2: Qarabağda əhalinin gəlirləri (2015-2019)

	2015	2016	2017	2018	2019
İqtisadi fəal əhalinin sayı (min nəfər)	299.2	305.1	308.5	310.6	312.9
Məşğul əhalinin sayı, min nəfər	283.4	288.7	292.3	294.1	296.5
İqtisadiyyatda muzdla işləyənlərin sayı, min nəfər	44.2	43.1	41.1	40.8	42.6
Orta aylıq nominal əmək haqqı, manat	240.7	238.1	241.7	294.7	351.7
Dövlət məşğulluq agentliyinin yerli qurumlarında işsiz statusu verilən şəxslər (nəfər)	1544	1553	1563	1186	4432
İşsizliyə görə müavinət alanlar (nəfər)	58	113	226	21	16

Mənbə: https://www.stat.gov.az/source/budget_households/, məlumatları əsasında müəllif tərəfindən tərtib edilmişdir.

Qarabağın cədvəl 2-də göstərilən statistik təhlilində əhalinin pul gəlirlərinin, xərclərinin və əmanətlərinin həcmi və strukturunu xarakterizə edən əsas məlumat mənbələrindən biri əhalinin pul gəlirləri və xərclərinin balansıdır, bunun üçün dövlət statistikasına, maliyyə hesabatlarına məlumatlarından və bankların və büdcədənkənar sosial fondların vəsaitlərindən istifadə olunur. Balans ümumi regional məhsulun pul gəlirləri şəklində əhalinin sərəncamına düşən hissəsini əks etdirir. Təhlil olunan dövr ərzində Qarabağda ev təsərrüfatlarının nominal pul gəlirlərində artım tendensiyası müşahidə olunur.

Əhalinin sahibkarlıq fəaliyyətindən əldə edilən gəlirlərin əhəmiyyətli dərəcədə artmasına baxmayaraq, əmək haqqı əsas pul gəliri olaraq qalır. Nominal ifadədə əmək haqqı gəlirləri 2015-ci ildən bəri müəyyən dərəcədə artmışdır. 2020-ci ildə ev təsərrüfatlarının sərəncamında olan real gəlir 2015-ci ilin səviyyəsi ilə müqayisədə artmışdır. 2015-ci ildən bəri müsbət dinamikanın şahidi olduq ki, bu: yeni gəlir növlərinin yaranması və onların gəlirlərin ümumi strukturunda xüsusi çəkisinin artması; dövlət sektorunda çalışan işçilərin əmək haqlarının indeksləşdirilməsi; kommərsiya müəssisələrinin maliyyə vəziyyətinin yaxşılaşdırılması, onların işçilərinin əmək haqlarının artmasına təsir göstərmişdir; pensiyaçılar üçün pensiyaların indeksləşdirilməsi; əmək haqqı və pensiya borclarının azaldılması ilə müəyyən olunur.

Maliyyə böhranının ev təsərrüfatlarına təsirini görmək üçün 2015-ci ildə və 2020-ci ilə qədər Qarabağda ev təsərrüfatlarının pul gəlirlərini daha ətraflı nəzərdən keçirək.

Cədvəl 3. 2015-2020-ci illərdə ev təsərrüfatlarında ay ərzində adambaşına düşən gəlirlər (manatla)

	2015	2016	2017	2018	2019	2020
Gəlirlər - cəmi	241.5	256.8	267.4	276.1	2923.6	292.4
Muzdlu işlə əlaqəli əldə olunan gəlirlər	77.2	87.3	88.5	93.4	98.3	105.1
Özünüməşğulluqdan gəlirlər	96.1	101.6	103.5	105.2	107.1	98.9
kənd təsərrüfatı məhsulları istehsalı zamanı alınan gəlirlər	32.2	33.8	34.9	36.1	36.4	34.6
Mülkiyyətdən alınan gəlirlər	2.3	2.4	2.5	2.6	2.6	1.7
əmlakın icarəyə verilməsi zamanı gəlirlər	1.7	1.8	1.8	1.9	1.9	1.2
Alınmış cari transfertlər	38.2	40.8	41.9	44.4	49.4	57.9
pensiyalardan	32.3	34.8	35.8	37.8	41.5	48.4
müavinət və sosial yardımlardan	3.8	4.2	5.2	6.1	7.6	9.1
Natura şəklində daxilolmaların pul ifadəsində dəyəri	2.1	2.2	0.9	0.7	0.5	0.3
Digər gəlirlər	26.1	27.8	30.3	30.7	34.6	29.8
ölkə daxilində digər ailələrdən alınan vəsaitlər	19.6	21.2	23.2	23.6	27.2	24.2
ölkə xaricindən alınan vəsaitlər	6.4	6.7	7.2	7.2	7.5	5.77

Mənbə: https://www.stat.gov.az/source/budget_households/, məlumatları əsasında müəllif tərəfindən tərtib edilmişdir.

Əhalinin pul gəlirləri əhalinin həyat səviyyəsinin əsas göstəricilərindən biridir. Ev təsərrüfatlarının xərclərinin müəyyən edilməsinə yanaşmalar məzmunca bir-birinə olduqca oxşardır. Ev təsərrüfatlarının kassa xərcləri bölünür: 1.-İstehlak xərcləri (mal və xidmətlərin alınması). Xidmətlərə görə ödəniş və digər xərclər daxildir (icarə və kommunal ödənişlər; məişət xidmətləri üçün ödəniş; uşaq bağçalarına töhfələr; sanatoriya və istirahət evlərinə göndərişlərin, pullu klinikalarda müalicənin xərcləri).2.-İcbari ödənişlər və könüllü töhfələr, o cümlədən vergilər və rüsumlar, sığorta ödənişləri, dövlət və kooperativ təşkilatlarına ayırmalar, mənzil-tikinti kooperativlərinə töhfələr, mənzillərin alınması, kreditlərin ödənilməsi, əmtəə krediti üzrə faizlər, icbari sığorta haqları, Pensiya Fondu və s. 3.Pul qənaəti. Bura əhalinin kommersiya və mərkəzi banklarda əmanət qoyması, istiqrazların alınması kimi xərclər daxildir.

Cədvəl 4: Azərbaycanda sahibkarlıq subyektlərinin iqtisadi rayonlar üzrə bölgüsü (2019-cu il)

Göstəricilər	Cəmi	Mikro	Kiçik	Orta
Respublika üzrə	271304	262622	5956	2726
Bakı ş.	129989	124317	4026	1646
Abşeron iqtisadi rayonu	22786	22236	365	185
Gəncə-Qazax iqtisadi rayonu	24825	24374	290	161
Şəki-Zaqatala iqtisadi rayonu	13327	13055	164	108
Lənkəran iqtisadi rayonu	13653	13421	151	81
Quba-Xaçmaz iqtisadi rayonu	11270	11047	140	83
Aran iqtisadi rayonu	37403	36664	480	259
Yuxarı Qarabağ iqtisadi rayonu	4287	4178	73	36
Kəlbəcər-Laçın iqtisadi rayonu	381	350	24	7
Dağlıq Şirvan iqtisadi rayonu	5937	5822	75	40
Naxçıvan Muxtar Respublikası	7446	7158	168	120

Qarabağ ərazisində iqtisadiyyatın əsasını işğal olunan zamanadək kənd təsərrüfatı təşkil edirdi. Kənd təsərrüfatının başlıca sahələri üzümçülük, pambıqçılıq, tütünçülük, habelə meyvəçilik təşkil edirdi. Regionda həmçinin meyvə, kartof və bostan məhsulları da becərilirdi. Rayonda barama saxlanması üçün də geniş sahələr üzrə tut bağları salınmışdı. Qarabağda heyvandarlıq inkişaf etmişdir. İqtisadi rayonun sənayesi də yerli kənd təsərrüfatı xammalı emalı üzrə əsaslanırdı.

Bilirik ki, ən mühüm təsərrüfat subyektlərindən biri kimi ev təsərrüfatları əhəmiyyətli maliyyə resurslarına malikdir. Eyni zamanda, əhalinin maliyyə resursları ölkə iqtisadiyyatında investisiya prosesinin zəruri mənbəyi və genişləndirilmiş təkrar istehsalın şərtidir.

Ev təsərrüfatlarının əmanətlərinin iqtisadi dövriyyəyə cəlb edilməsi və investisiyaya çevrilməsi müəyyən şəraitin yaradılmasını tələb edir ki, onlar müxtəlif alətlərdən istifadə etməklə əmanətçilər və təsərrüfat subyektləri öz məqsədlərinə nail ola bilsinlər. Ev təsərrüfatlarının əmanətləri makroiqtisadi təkrar istehsal prosesinin mühüm tərkib hissəsidir. Bununla əlaqədar olaraq, ev təsərrüfatlarının əmanətlərinin investisiyalara çevrilməsi üçün ümumi şərtləri ayırd edə bilərik. Bu şərtlərə sahibkarlıq subyektlərindən investisiya tələbini göstərmək olar. Təcrübə göstərir ki, yığılan gəlirin heç də hamısı daxili investisiyalara çevrilmək iqtidarında deyil: onun bir hissəsi tezavrsiyaya (o cümlədən nağd şəkildə) yönəldilir, bir hissəsi xaricə yerləşdirilir. Beləliklə, əmanətlərin iqtisadiyyata cəlb edilməsi onların ölkə daxilində təşkilini nəzərdə tutur. Mütəşəkkil əmanətlərin həcmünün maksimuma çatdırılması əmanət prosesinin tənzimlənməsinin son məqsədi və əmanətlərin investisiyaya çevrilməsinin ilkin şərtidir. Burada əsas rol maliyyə bazarına və maliyyə-kredit təşkilatlarına verilir. Maliyyə vasitəçiliyi üçün inkişaf etmiş institusional çərçivə və hazırlanmış alətlərin mövcudluğu əmanətlərin investisiyalara çevrilməsi üçün ən mühüm şərtlərdir. Həmçinin bu şərtlərin davamı kimi qeyd etməliyik ki, iqtisadiyyatı maliyyələşdirmək üçün ev təsərrüfatlarının əmanətlərinin səfərbər edilməsi maliyyə institutlarına və bütövlükdə maliyyə bazarına inam olmadan mümkün deyil.

Cədvəl 5: Qarabağda kənd təsərrüfatı sahəsi (2010-2019-cu illər)

	2010	2015	2016	2017	2018	2019
Kənd təsərrüfatı bitkilərinin əkin sahəsi (bütün təsərrüfat kateqoriyaları üzrə), ha						
Dənilər və denli paxlalar	97750	76809	79737	68898	79480	79989
o cümlədən buğda	81251	53575	58238	50804	61836	62671
Pambıq	1472	597	1964	8178	8500	6828
Şəkər çuğunduru	987	1612	2019	3067	1841	1541
Dən üçün günebaxan	572	1015	978	1678	1487	2534
Kartof	1192	1370	1326	1157	1156	1073
Tərəvəz	4158	4501	4496	5523	6372	6438
Bostan bitkiləri	976	839	955	502	557	575
Meyvə və qiləmeyvə	2255	2777	2838	2878	3121	3308
Üzüm	121	171	171	171	172	193
Əsas bitkiçilik məhsullarının istehsalı (bütün təsərrüfat kateqoriyaları üzrə), ton						
Dənilər və denli paxlalar	183156	250986	260058	206481	244862	256179
o cümlədən buğda	146856	176144	189864	154947	192706	202313
Pambıq	2084	969	3747	16730	16236	20881
Şəkər çuğunduru	33081	59674	82300	126611	65452	48416
Dən üçün günebaxan	1212	2363	2292	3935	3796	6708
Kartof	15212	17572	17225	14887	16006	14752
Tərəvəz	60719	71948	72220	98285	127374	131779
Bostan məhsulları	11567	11468	12670	6604	7433	7886
Meyvə və qiləmeyvə	11949	14027	14610	16202	18346	18543
Üzüm	1290	2262	1707	3045	2506	2589
Məhsuldarlıq (bütün təsərrüfat kateqoriyaları üzrə), sentner/ha						
Taxıl	18.7	32.6	32.6	29.9	30.8	32.0
o cümlədən buğda	18.1	32.9	32.6	30.5	31.2	32.3
Pambıq	14.2	16.2	19.1	20.5	19.1	30.6
Şəkər çuğunduru	341	370	453	437	380	342
Dən üçün günebaxan	21.2	23.3	23.4	23.4	25.3	26.0
Kartof	128	128	130	129	138	137
Tərəvəz	146	156	157	174	192	200
Bostan bitkiləri	119	137	133	132	134	139

Mənbə: <https://economy.gov.az/media/pdf/yuxari-qarabag-2019.pdf>, məlumatları əsasında müəllif tərəfindən tərtib edilmişdir.

Beləliklə, milli maliyyə sisteminin dayanıqlı fəaliyyət göstərməsi üçün həm cari istehlakı saxlamaq, həm də genişlənmiş təkrar istehsalı saxlaya bilmək üçün yığımları formalaşdırmaq lazımdır. Biz ev təsərrüfatlarının maliyyəsinin rolunun artması qanunauyğunluqlarını müəyyən etdik və göstərdik ki, etimad böhranı şəraitində milli iqtisadi sistemin sabitləşməsinin amillərindən biri də ev təsərrüfatları, yəni onların mütəşəkkil formada əmanətləri ola bilər (Ev təsərrüfatlarının tədqiqatı statistikasına dair keyfiyyət məruzəsi 2016: s.58).

Hər hansı bir iqtisadi sistemdə olduğu kimi, Qarabağda da yığım prosesinin obyektiv amilləri subyektiv amillərlə tamamlanır ki, bu da çox vaxt əmanət predmetinə məhdudlaşdırıcı təsir göstərir. Əmanət prosesini və şəxsi büdcə planlaşdırmasının üfuku kimi daxili amili zəiflədir. Zəruri qənaətin miqdarı subyektiv və obyektiv amillərin əks təsiri nəticəsində müəyyən edilir: bir tərəfdən mümkün qədər qənaət etmək istəyi, digər tərəfdən- əmanət etmək üçün qeyri-kafi cari gəlir.

Azərbaycan iqtisadiyyatında ev təsərrüfatlarının gəlirlərinin differensiallaşdırılması kimi makroiqtisadi amil də qənaət prosesinə böyük təsir göstərir. Hər il imkanlı ev təsərrüfatlarının sayı artır, lakin onlar öz gəlirlərinin əhəmiyyətli bir hissəsini saxlamırlar, əksinə inkişaf etmiş ölkələrdə öz statuslarına və ya istehlak standartlarına uyğun həyat səviyyəsini saxlamağa sərf edirlər.

Əhalinin əmanətləri iqtisadi proseslər sistemində xüsusi yer tutur, çünki onlar bir çox təsərrüfat

subyektlərinin: ev təsərrüfatlarının özünün, kredit-bank sisteminin, müəssisələrin və dövlətin maraqlarına toxunur. Əmanətlər bir tərəfdən əhalinin həyat səviyyəsinin mühüm göstəricisi, digər tərəfdən isə investisiya mənbələrindən biridir.

Müasir Azərbaycan iqtisadiyyatında, uzunmüddətli inkişaf konsepsiyasına uyğun olaraq, ilk yerlərdən biri dayanıqlı iqtisadi artımın təmin edilməsi problemidir, bunun həlli üçün dünya təcrübəsinin göstərdiyi kimi, müstəqil investisiya resurslarını cəlb etmək lazımdır. Bu tələblər daxili investisiya hesabına ödənilir ki, bunun da əsas mənbələrindən biri məişət sektorunun yığımlarıdır. Bundan əlavə, əhalinin əmanətlərinin iqtisadi dövriyyəyə cəlb edilməsi onların daxili iqtisadiyyatın sosial-iqtisadi inkişafı proseslərində iştirakını artırır ki, bu da ev təsərrüfatlarının qənaət davranışı amillərinin öyrənilməsinə aktual edir (Sadıqov M.M. 2001.s.97).

Cədvəl 6: Ev təsərrüfatlarının qənaət davranışını müəyyən edən amillərin təsnifatı

Təsnifat meyarı	Qənaət davranış faktorları
Faktorun formalaşma səviyyəsi	Makroiqtisadi sistemlər (bölüşdürmə münasibətləri sistemi, dövlət qiymət və gəlir siyasəti, ölkədəki demokratik, siyasi və sosial-iqtisadi vəziyyəti) Mikroiqtisadi (əhalinin gəlirləri, ehtiyacları, əmanətlərin təşkili formalarının və əhalinin kreditləşdirilməsi sisteminin inkişafı)
Faktorun xarakteri	İqtisadi (iqtisadi inkişaf səviyyəsi) Qanuni (əhalinin qanunvericiliklə müdafiə sistemi) Siyasi (iqtisadi və siyasi sabitlik kursları) Sosial-mədəni (ənənələrin, təcrübənin, biliyin olması və ya olmaması)
Faktorun formalaşması üçün şərait	Obyektən və subyektdən kənar (əhalinin real pul gəlirləri, faiz dərəcələri, valyuta məzənnəsi, maliyyə institutlarının inkişaf meyilləri, iqtisadi dövr mərhələsi, əhaliyə kredit verilməsinin inkişaf dərəcəsi)
Qənaət mövzusunə təsiri haqqında	Məhdudlaşdırıcı Stimullaşdırıcı Neytral
Amillərin əhəmiyyəti baxımından	əsas (gəlir) İkinci dərəcəli (kredit-bank sektorunun inkişafı)
Əmanət subyektlərinin əhatə dairəsi üzrə	Yerli Milli

Mənbə: Чобану К.Г. 2007: məlumatları əsasında müəllif tərəfindən tərtib edilmişdir.

Əhalinin yüksək gəlirli qrupunun öz gəlirlərini şaxələndirməyə çalışan həmin hissəsi, sərfəli yerləşdirmə və mühafizə məqsədi ilə onları xaricdə saxlayır və ya xaricdə daşınmaz əmlak alır.

Daxili iqtisadiyyatda həm ayrı-ayrı təsərrüfat subyektlərinin, həm də bütövlükdə dövlətin davranış normaları və maraqlarında uyğunsuzluq yaranır, nəticədə ümumi iqtisadi potensialın daralması baş verir. Bu, təkcə yüksək gəlirli təsərrüfatların vətəndaşlıq məsuliyyətinin aşağı olması ilə deyil, həm də onların bir hissəsinin mütəşəkkil əmanət formalarına keçirilməsi imkanlarını məhdudlaşdırıcı qeyri-qanuni gəlir mənbəyi ilə izah oluna bilər.

Beləliklə, sığorta və kommersiya motivləri ev təsərrüfatlarının yüksək gəlirli qrupunda qənaətin əsas motivləridir. Bu qrupda gəlirlərin xərclərdən əhəmiyyətli dərəcədə artıq olması nəticəsində motivsiz

qənaətlər də mümkündür. Qarabağ iqtisadiyyatında qənaət prosesinə yaranan institusional informasiya boşluqları mane olur. Bir tərəfdən, əhalinin informasiya ilə işləmək bacarığı və istəyi yoxdur, digər tərəfdən, informasiya çatışmazlığıdır. Qarabağ iqtisadiyyatının maliyyə qeyri-şəffaflığı informasiyanın asimmetriyasını artırır və bazarların qeyri-kamilliyini əvvəlcədən müəyyənləşdirir.

Ev təsərrüfatlarının əldə etdiyi uğursuz təcrübə, qısamüddətli məqsədlərə nail olmaq üçün nəzərdə tutulan əmanət modelinin formalaşmasına kömək edir. Eyni zamanda, yeni nəsil bunu əsas kimi qəbul edir, bu da ölkənin uzunmüddətli inkişaf strategiyası ilə əhalinin davranışının qısamüddətli modeli arasında uyğunsuzluqla bağlı institusional tələ yaradır. Bir qayda olaraq, qısamüddətli əmanətlər təxirə salınmış tələblə bağlı formalaşır və qeyri-mütəşəkkil formaya malikdir.

Ev təsərrüfatlarının əhatə dairəsi baxımından həm obyektiv, həm də subyektiv amilləri özündə birləşdirən mühüm yerli amil Qarabağ rayonunun sosial-iqtisadi inkişaf səviyyəsidir.

Aztəminatlı qruplar üçün bu motivlər gözlənilən xərclərin maliyyələşdirilməsi və qocalığın təmin edilməsi zərurəti ilə yaranan əməliyyat motivləri ilə, yüksək gəlirli qruplar üçün isə rahatlıq motivi, istehlakın mövcud səviyyəsi və strukturu, habelə spekulyativ motiv, yəni əmanəti saxlamaq üçün qənaət etmək motivi ilə tamamlanır. Sonuncu aztəminatlı ailələr üçün ən az əhəmiyyət kəsb edir. Əmanət amili kimi spekulyativ motivin ikinci dərəcəli xarakteri lazımi məlumatların olmaması və bazarın “düşüncə tərzinin” inkişaf etməməsi ilə izah olunur.

Azərbaycanda əmanət bazarının dövlət tərəfindən tənzimlənməsinə ehtiyac aydın görünür. Müzakirə hökumətin təsirinin formaları, metodları və miqyası, habelə hökumət və bazar mexanizmlərinin birləşdirilməsi variantları ilə bağlı məsələlər ətrafında gedir (Abbasov A. 2003. s.77).

Əhalidən vəsaitlərin bank depozitlərinə tənzimlənməsi və cəlb edilməsi üçün istifadə edilən ənənəvi rıçaq əmanətlər üzrə faiz dərəcələridir. Bununla belə, təcrübədən göründüyü kimi, əmanətlər üzrə faiz dərəcələrinin dəyərləri ilə bank depozitlərinin mütləq artımı arasında əlaqə çox əhəmiyyətsizdir. Fakt budur ki, kütləvi investor sərbəst vəsait yerləşdirərkən bu alətin gəlirliliyini praktiki olaraq nəzərə almırdı. Bu fakt əhalinin iqtisadi savadsızlığına dəlalət etmir, lakin Azərbaycanda bank əmanətlərinin əsasən texniki xarakter daşdığını, bank depozitlərinin isə sonradan daha sərfəli alətlərdə yerləşdirilməsi ilə əmanətlərin yığılmasının müvəqqəti yolu olduğunu göstərir.

Qarabağda iqtisadi islahatların gedişi ilə ev təsərrüfatlarının yeni investisiya strategiyaları ortaya çıxdı, onların seçiminə aşağıdakılar təsir göstərir: ailənin maddi vəziyyəti (cari gəlir səviyyəsi, əmanətlərin miqdarı və ölkədə uzunmüddətli malların mövcudluğu), ölkədəki vəziyyət (investisiya mühiti), dövlətə və müxtəlif maliyyə institutlarına inam səviyyəsi, keçmişdə maliyyə davranışı təcrübəsi (səhmlərin, qiymətli kağızların alınması) və onun subyektiv qiymətləndirilməsi, ölkədəki mövcud vəziyyət (əmanət etmək üçün əlverişliliyi) və onun gələcəkdə mümkün dəyişiklikləri haqqında fikirlər (nikbinlik / bədbinlik), fərdin riskə meyilliliyi, əsas maliyyə alətləri haqqında biliklər, investisiya imkanları haqqında məlumat, vəsaitlərin qoyuluşu barədə qərar qəbul edilərkən istifadə olunan məlumat mənbələri daxildir. İnvestisiya şirkətlərində təcrübəsi olmayan ev təsərrüfatları yaxşı reklam, şöhrət və maliyyə şirkətinin adı kimi “imic” xüsusiyyətlərinə böyük əhəmiyyət verirlər.

Hər hansı bir investisiya təcrübəsi olan ev təsərrüfatları üçün şirkətin fəaliyyətinin maliyyə təşkili ilə əlaqəli xüsusiyyətləri mənfəətin artım templəri, fəaliyyətin açıqlığı, aylıq mənfəət əldə etmək imkanı, pul yatırma şərtlərinin aydınlığı, pulun və ya hesabdən bütün məbləğin bir hissəsini geri götürmək imkanı vacibdir (Ev təsərrüfatlarının tədqiqatı statistikasına dair keyfiyyət məruzəsi 2016.s.58).

Ötən dövr ərzində ilkin maliyyələşdirmə sisteminin başa çatdırılması, sistemin inkişafı sahəsində aparılan islahatlar maliyyə sisteminin inkişafında yeni mərhələyə keçidə səbəb olmuşdur. 2020-ci ilə qədər olan dövrdə maliyyə institutlarının, xüsusilə də bankların fəaliyyəti bərpa olundu, maliyyə institutlarının likvidlik və kapitallaşma problemləri həll olundu, qeyri-işlək aktivlərin restrukturizasiyası

həyata keçirildi. Emitentlərin və investorların qiymətli kağızlar bazarında iştirakı üçün lazımi şərait yaradıldı, infrastruktur genişləndirildi, stimullaşdırıcı tədbirlər müəyyən edildi. Kredit büroları kimi yeni infrastruktur elementləri yaradıldı və maliyyə institutlarının səmərəli fəaliyyəti üçün normativ-hüquqi baza təkmilləşdirildi.

Maliyyə sistemi daha mütərəqqi risklərin idarə edilməsi proseslərini rəhbər tutur, maliyyə xidmətlərinin şəffaflığı və hesabatlılığı artırır, rəqəmsallaşmanın dəstəklənməsi üçün müştəriyə uyğun xidmət və nəzarət mexanizmi formalaşdırır. Eyni zamanda, təhsil xidmətlərində maarifləndirmə səviyyəsi, istehlakçıların maliyyə savadlılığı və istehlakçıların hüquqlarının müdafiəsi mexanizmləri təkmilləşdirilmə yolunda davam edir (Abbasov A. 2003.s.98).

2025-ci ilə qədər maliyyə xidmətlərinin uzunmüddətli baxışı sadələşdirilmiş tənzimləyici baza ilə dəstəklənən geniş maliyyə xidmətləri ilə bütün müştəri qruplarını dəstəkləyən möhkəm, etibarlı və balanslaşdırılmış maliyyə sistemi yaratmaqdır.

2016-2020-ci illərdə likvidlik və kapitallaşma problemlərinin həlli, normativ-hüquqi bazanın təkmilləşdirilməsi 2025-ci ilə qədər maliyyə sisteminin inkişafı üçün yeni hədəflərin müəyyənəndirilməsinə şərait yaradacaq. Bu müddət ərzində sağlam banklar, tam fəaliyyət göstərən maliyyə bazarları, Basel III standartlarına əsaslanan risklərin idarə edilməsi, daha səmərəli və rəqəmsal proseslər və yüksək keyfiyyətli kadrlarla maliyyə sisteminin qurulması nəzərdə tutulur.

2025-ci ilə qədər maliyyə xidmətləri sektoru davamlı artım və gəlirlilik nümayiş etdirən güclü və şaxələndirilmiş maliyyə institutlarına əsaslanacaqdır. Eyni zamanda, bank sektorunda konsolidasiya prosesinin sürətlənməsi və bankın maliyyə nəticələrinin aşağı düşməsi müşahidə olunur. Nəticədə banklar böyüyəcək, xidmət portfeli şaxələndiriləcək, yeni bank olmayan maliyyə institutları yaradılacaqdır. Yeni qeyri-bank maliyyə qurumları tərəfindən təqdim olunacaq əlavə kredit məhsulları istehlak kreditlərinə alternativ imkan yaradacaq və bu sektorda rəqabəti artırılması gözlənilir. Bu zaman korporativ müştərilərə də yeni kredit növləri təklif olunacaqdır.

Nəticə

Beləliklə, araşdırmalar əsasında aşağıdakı nəticələrə gəlirik:

- Milli təsərrüfat sisteminin sabitləşdirilməsi məqsədilə ev təsərrüfatlarının maliyyə resurslarının rəşional formalaşdırılması və istifadəsi üçün bütün bazar iştirakçılarının maliyyə münasibətlərinin dövlət və bazar tənzimlənməsində dəyişikliklər tələb olunur.

- Ev təsərrüfatlarının maliyyə resurslarının formalaşması və istifadəsi probleminin milli təsərrüfat sistemində həllində uğur qazanmağın ən mühüm ilkin şərti ev təsərrüfatlarının əsas gəlirlərinin dəqiq strukturlaşdırılması, əmanətlərin strukturunda dəyişikliklərin xüsusiyyətlərinin müəyyən edilməsi, əmanətlərin əsas gəlirlərinin müəyyən edilməsi, əmanətlərin maliyyə ehtiyatlarının, habelə onların təşkil formalarına təsir edən amillərin formalaşması və istifadə edilməsidir.

- Makroiqtisadi dinamikanın müxtəlif mərhələlərində ev təsərrüfatlarının maliyyə davranışında ev təsərrüfatlarının əmanətlərinin strukturunda mühüm dəyişikliklər baş verir ki, burada əsas müəyyənəndici amil ev təsərrüfatlarının digər bazar iştirakçılarna, yəni dövlətə və maliyyə orqanlarına inam mənbəyidir.

- Qarabağ iqtisadi rayonunda əhalinin əmanətləri (həm mütəşəkkil, həm də qeyri-mütəşəkkil) çox əhəmiyyətlidir və mövcud şəraitdə kənardan maliyyələşmə olmadığı halda kredit resurslarının əsas daxili mənbəyi kimi istifadə oluna bilər.

Tədqiqatın nəticəsinə əsasən aşağıdakı təklifləri verə bilərik:

- Əmanətlərin strukturunun təhlili göstərir ki, indiki mərhələdə Qarabağ iqtisadi rayonunda ev

təsərrüfatları üçün gözlənilən yüksək gəlir onların investisiya seçimlərində həlledici rol oynamır, çünki bu, yüksək risk və qeyri-müəyyənliklə bağlıdır. Buna görə də qeyri-mütəşəkkil əmanətlərin payı çox yüksəkdir və yalnız hökumətlə maliyyə sektorunun birgə razılaşdırılmış hərəkətləri məişət inamını bərpa etməyə kömək edə bilər.

- Böyük investisiya potensialına malik olan və həm regional büdcələrin, həm də kommersiya banklarının resurs bazasını gücləndirməyə qadir olan ev təsərrüfatlarının real gəlirlərinin dəstəklənməsi və onların əmanətlərinin artımının stimullaşdırılması üçün dövlət tərəfindən hazırlanmış tədbirlər sistemi böyük effekt verəcəkdir.

- Xarici ölkələrin müasir təcrübəsi əhalinin əmanətlərinin tam təminatı sistemində müsbət effekt verir ki, bu da ev təsərrüfatlarının maliyyə strukturlarına itirilmiş inamını bərpa etməyə kömək edəcək. Bu sistemdən regionlarda da fiziki şəxslərdən kommersiya banklarına vəsait axınının bərpası üçün istifadə oluna bilər.

Ədəbiyyat

1. Abbasov A. (2003), "Azərbaycanda maliyyə bazarının formalaşması və bazar iqtisadiyyatında maliyyə-kredit sisteminin problemləri", Bakı, Qanun, 227 s.
2. Ev təsərrüfatlarının tədqiqatı statistikasına dair keyfiyyət məruzəsi, Bakı, ADSK, 2016, 58s.
3. Məmmədov R.Ş. (2000), "Ev təsərrüfatları büdcələrinin tədqiqatı statistikasını", Dərs vəsaiti, Bakı, Qanun, 369 s.
4. Sadıqov M.M. (2001), "Azərbaycan Respublikasının maliyyə potensialının formalaşdırılması problemləri", Bakı, Elm, 354 s.,s.91
5. Friedman M. (2002), "A Theory of the Consumption Function", Princeton, 398 p.
6. Pigou A. (2005), "The Classical Stationary State Economic Journal", №53, 156 p.
7. Гетьмана В.Т. под ред. (2010), «Финансовый учет», М., 264 стр.
8. Жеребин В.М., Романов А.Н. (2010), «Экономика домашних хозяйств», М., ЮНИТИ, 369 с.
9. Кашин Ю.(2005), «Финансовые активы населения (сбережения): подход к оценке уровня жизни», Вопросы статистики, № 5, с.43-51.
10. Лучкина Л. (2004), «Потребление в домашних хозяйствах России и постсоциалистических странах Европы», МЭиМО, №11, 96 с.
11. Олейник А. (2001), «Домашнее хозяйство и его типы», А. Олейник. Вопросы экономики, №12, 196 с.
12. Олейник А. (2006), «Домохозяйства в переходной экономике: типы и особенности поведения на рынке», А. Олейник. Вопросы экономики, №12, 156 с.
13. Чобану К.Г. (2007), «Финансы домохозяйств в системе национальных счетов», Вопросы статистики, № 9, 129 с.
14. Шахова Г.Я. (2003), «Макроэкономическое планирование и стабилизация финансов», Финансы, № 6, 198 с.

ВЛИЯНИЕ РАЗВИТИЯ ЭКОНОМИКИ КАРАБАХА И ВОСТОЧНОГО ЗАНГЕЗУРА НА АСИММЕТРИЮ В ЭКОНОМИЧЕСКОЙ СИСТЕМЕ АЗЕРБАЙДЖАНА

Нубар Ибадова

Азербайджанский Государственный Экономический Университет

nubar_95@mail.ru

Аннотация

В настоящей статье рассмотрены теоретические аспекты асимметрии: определения и классификация. Приведены статистические данные состояний, оккупированных территорий до войны. В статье указаны экономические районы Азербайджанской Республики до и после войны, иначе говоря, экономические районы Азербайджана были изменены для составления стратегического развития регионов, в основном делая акцент на освобождённые от оккупации территории Азербайджана до и после войны, определены основные направления развития этих районов. В данной работе особое внимание уделяется Карабаху и Восточному Зангезуру, где определены основные направления развития этих районов. В этих регионах ожидается переход новой модели экономического развития, в связи с тем, что эти территории не находились в наших распоряжениях в результате агрессии со стороны Армении, но на данный момент эти территории освобождены. На этих территориях ожидается создание новых инфраструктур, иначе говоря, «строительный бум». Концепция создания «Умного» города и села являются одним из приоритетных направлений, в результате создания чего может возникнуть сильная асимметрия между остальными экономическими районами, что является немаловажной проблемой экономической системы страны.

Ключевые слова: асимметрия, Карабах, Восточный Зангезур, «умный город», «умное село»

Abstract

This article discusses the theoretical aspects of asymmetry: definitions and classification. Statistical data of states, occupied territories before the war are given. The article indicates the economic regions of the Republic of Azerbaijan before and after the war, in other words, the economic regions of Azerbaijan were changed to compose the strategic development of the regions, mainly focusing on the territories of Azerbaijan liberated from occupation before and after the war, the main directions for the development of these regions were determined. In this paper, special attention is paid to Karabakh and Eastern Zangezur, where the main directions for the development of these regions are identified. In these regions, the transition of a new model of economic development is expected, because these territories were not at our disposal, as a result of aggression from Armenia, but at the moment these territories have been liberated. In these territories, the creation of new infrastructures is expected, in other words, a "construction boom". The concept of creating a "Smart" city and village is one of the priority areas, as a result of which a strong asymmetry between the rest of the economic regions may arise, which is an important problem for the country's economic system.

Key words: asymmetry, Karabakh, East Zangezur, "smart city", "smart village"

Введение

В современном мире, где происходит ряд исторических событий, которые приводят к глубоки и глобальным изменениям, в эту сферу входят также конфликты, необоснованные территориальные претензии, захватническая политика и, наконец, война и военное положение между странами. Около 30 лет Карабахский регион Азербайджана страдал от захватнического действия Армении, и регион был лишён интенсификации интеграционных процессов. В результате героических действий Азербайджанской армии и в тесном взаимодействии народа в 2020 году был положен конец захвату, который открывает мощный потенциал начала возрождения освобождённых земель от оккупаций, преобразование в регион в центр интеграционных процессов и экономического развития (Гусейнова, Яхьяева и Алиев, 2021). В результате чего перед Азербайджаном встает вопрос о дальнейшем развитии этих территорий, что и подтверждает актуальность темы.

Основная цель исследования заключается в рассмотрении асимметрии как феномена в экономике, может усилиться в последствии целенаправленного акцента на развитие экономики Карабаха и Восточного Зангезура.

Основными задачами исследования являются:

- 1 раскрытие содержания и структуры категории "асимметрия экономической системы";
- 2 определение роли государственного регулирования в разрешении противоречий асимметрии развития экономической системы;
- 3 установление индикаторов асимметрии в Азербайджане;
- 4 формирование стратегии и дальнейшего эффективного развития Карабаха с учетом асимметрии;
- 5 обосновать необходимость развития Карабаха;
- 6 разработать меры по минимизации асимметрии экономики в Азербайджане.

На данный момент внимание всех экономистов, государственных деятелей, частного сектора и иностранных инвесторов обострено только на эти территории. Большинство считает, что создание на этих территориях высокотехнологических объектов, которые скорее в Азербайджане только сконцентрированы в центре страны, должны помочь достичь устойчивого и инклюзивного экономического роста. При этом абсолютно верно, что использование экономического потенциала Карабаха и Восточного Зангезура дало бы возможность значительно повысить уровень вышеуказанных показателей по республике, но такое глобальное и сверх технологическое развитие приведет к сильной асимметрии между остальными регионами, отсюда следует, что возникнет разрыв в экономических состояниях регионов, в следствие чего перед государством встанет вопрос о том, как поднять остальные территории до уровня Зангезурского и Карабахского районов.

Применены следующие методы исследования: синтез, системный подход, статистический анализ.

Экономические Районы Азербайджана До И После Войны

Азербайджан до освобождения оккупированных территорий, имел следующие экономические районы:

- ❖ Апшеронский;
- ❖ Гянджа-Газахский;
- ❖ Шеки-Загатальский;
- ❖ Ленкоранский;
- ❖ Губа-Хачмазский;
- ❖ Аранский;
- ❖ Верхне-Карабахский;
- ❖ Кельбаджар-Лачинский;
- ❖ Горно-Ширванский;
- ❖ Нахичеванский.

Как известно, согласно указу президента, имеется новое деление экономических районов, а именно:

- ❖ Бакинский;

- ❖ Нахчыванский;
- ❖ Абшерон-Хызынский;
- ❖ Горный Ширван;
- ❖ Гянджа-Дашкесан;
- ❖ Карабахский;
- ❖ Газах-Товузский;
- ❖ Губа-Хачмазский;
- ❖ Ленкорань-Астаринский;
- ❖ Центральный Аран;
- ❖ Миль-Муганьский;
- ❖ Шеки-Загатальский;
- ❖ Восточный Зангезур;
- ❖ Ширван-Сальянский.

Необходимость в новом подразделении экономических районов обусловлена тем, что после войны, освобожденные территории нуждаются в восстановлении и реконструкции, в результате чего самое главное внимание будет Карабахскому (включает город Ханкенди, а также Агджабединский, Агдамский, Бардинский, Физулинский, Ходжалинский, Ходжавендский, Шушинский и Тертерский районы) и Восточному Зангезурскому (Джабраильский, Кельбаджарский, Лачинский, Губадлинский и Зангиланский районы) экономическим районам (Классификация административно-территориального деления Азербайджана, 2020).

Основные Направления Развития На Освобожденных Территориях

Азербайджан освободил свои территории и сейчас идет полное восстановление Карабаха и Восточного Зангезура. Отметим тот факт, что все достопримечательности, памятники культурного и религиозного наследия, принадлежащие Азербайджану, были сровнены с землей, в связи с чем нам приходится с нуля строить новые города и села (таблица 1). В таблице 1 приведем сведения о разрушениях и причинённом вреде после военной агрессии со стороны Армении.

Таблица 1: Разрушения и причиненный вред впоследствии военной агрессии Армении против Азербайджанской Республики за 1988-1993 годы

Наименование	Количество
Населенные пункты	900
Сельскохозяйственные земли	1 000 000 га
Ирригационные системы	1 200 км
Дома	150 000
Общественные сооружения	7 000
Школы	693
Детские сады	855
Медицинские учреждения	695
Библиотеки	927
Храмы	44

Мечети	9
Исторические памятники, дворцы и музеи	473
Музейные экспонаты	40 000
Промышленные и сельскохозяйственные предприятия	6000
Автомобильные дороги	2 670 км
Мосты	160
Водные коммуникации	2 300 км
Газовые коммуникации	2 000 км
Линии электропередач	15 000 км
Леса	280 000 га

Источник : <https://m.mia.gov.az/ru/content/29863> (01.02.2021)

Стоит отметить, что до оккупации Карабах обеспечивал до 15% общего уровня пшеницы Азербайджана, удельный вес продукции виноградарства на этих территориях достиг 32%. Карабах и Восточный Зангезур давали до 15% всей мясной продукции, более 17% молока, 20% шерсти, 4,0% яиц по Азербайджану, более 15% крупного и 19% мелкого рогатого скота приходилось на долю этих районов (<https://azertag.az/ru/xeber/franca-24>, 2021) .

В Лачинском, Агдамском, Физулинском, Джебраильском и Кельбеджарском районах животноводство играло доминирующую роль в сельском хозяйстве и формировало значительную часть местного бюджета.

Естественно, использование экономического потенциала Карабаха и Восточного Зангезура дало бы возможность значительно повысить уровень ВВП, индекса человеческого капитала, и других показателей по республике (Алиев, 2021).

Незамедлительно после войны сразу были начаты широкомасштабные работы по реконструкции и уже есть результаты, проведенных работ. Приведем некоторые из них (рисунок 1). В качестве примера приведем Физулинский международный аэропорт на строительство, которого потребовалось всего восемь месяцев. Также отметим, что наряду с Физулинским аэропортом дорога «Победа» стали самыми первыми грандиозными проектами этих регионов (Алиев, 2021).

Аэропорты Зангиланского, Лачинского и Кельбеджарского регионов находятся на стадии строительства и проектирования. Завершается строительство железной дороги Барда-Агдам, при этом планируется строительство Горадиз-Агбенд-Нахичевань-Ильдыр, а также новую железную дорогу Горадиз-Физули-Шуша (<https://interfax.az/view/845775>, 2021).

Рисунок 1. Сеть новых транспортных коммуникаций в Карабахе и Восточном Зангезуре

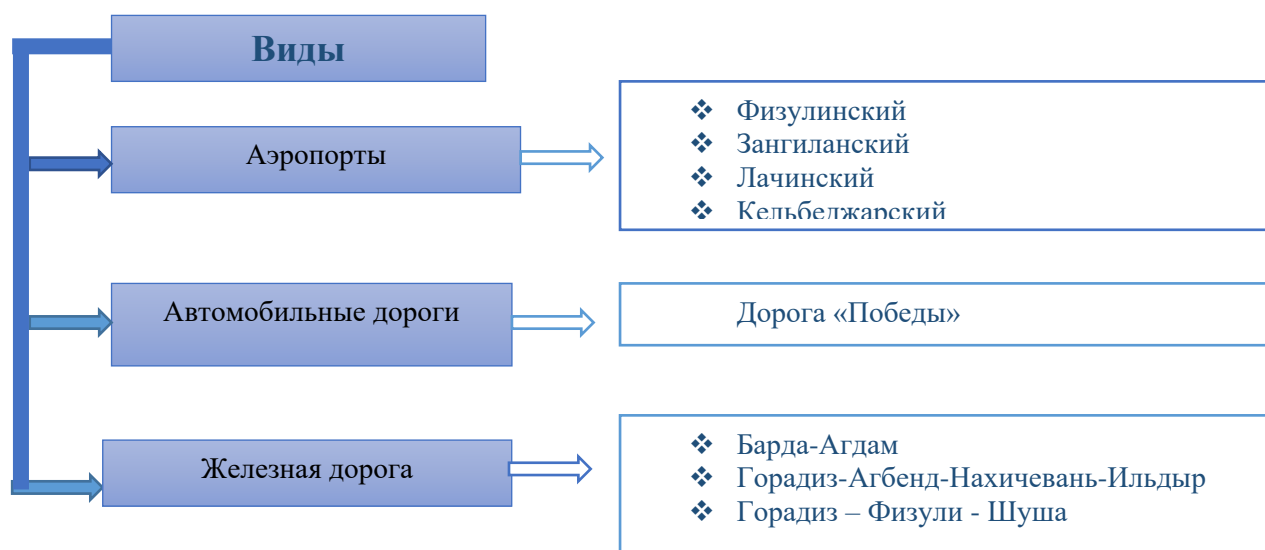

Источник: Составлено автором на основе данных <https://1ntws.az>news>20210902/20353252>

В рамках развития инфраструктуры и восстановления экономики в Карабахе и Восточном Зангезуре весьма важное место занимает строительство энергообъектов. За истекший год в регионе построено и сдано в эксплуатацию одна электростанция и пять подстанций, а также осуществлена прокладка высоковольтной линии электропередачи. Восстановлена работа ГЭС «Гюлябирд», «Суговушан-1» и «Суговушан-2», сданы в эксплуатацию подстанции в г.Шуша, Физули, Джебраил и Кельбеджар. Постепенно восстанавливается ГЭС в Зангиланском, Лачинском и Кельбеджарском районах (<https://interfax.az./view/845775>, 2021)

Эра Высоких Технологий, На Освобождённых Территориях

На освобожденных от оккупации территории есть потенциал развивать горнодобывающую промышленность, металлургию, пищевую промышленность, перерабатывающую промышленность, туризм и отдых, креативную индустрию, фармацевтику, зерноводство, овощеводство, виноградарство, хлопководство, плодоводство, животноводство, птицеводство, пчеловодство, производство строительных материалов.

На освобожденных от оккупаций территориях находится более 40% запасов минеральных вод Азербайджана. В целом, в регионе имеется около 150 месторождений минеральных вод (https://report.az>bescenniye_mineralniye_vody_KarabahaV1, 2022).

По данным Министерства Экологии и Природных ресурсов Азербайджанской Республики в указанных экономических регионах имеется 167 месторождений полезных ископаемых. В этих регионах имеются запасы извести в объеме 140 млн. тон; глины 90 млн.тон, известняка для производства соды – 130 млн. куб.м, цементного сырья – 140,1 млн. тон; пемзы – 2,1 млн. куб.м, золота – более 132 тон, свинца – более 37 тыс.тон, огромное количество запаса строительных и облицовочных камней, цветные камни, глина, песочно-гравийная порода, песок и гравий, гипс и другие (<https://interfax.az/print/817974/ru>, 2021)

В соответствии с этим на уровне плана государственного развития считаются следующие направления приоритетными (рисунок 2).

Рисунок 2: Приоритетные направления развития экономики Карабаха и Восточного Зангезурского экономических районов

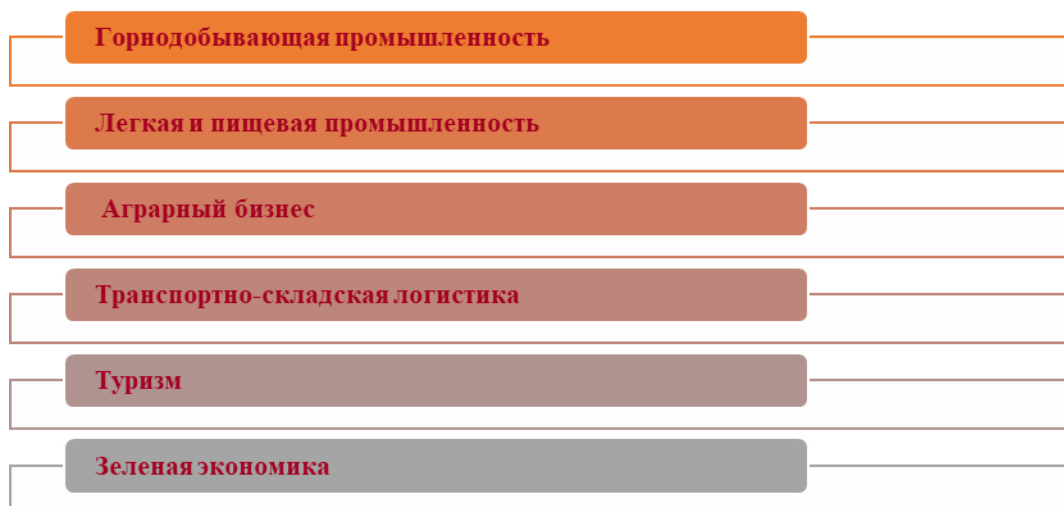

Источник: Составлено автором

Осведомлённость тем фактом, что, в первую очередь, планируется в Восточном Зангезурском районе полное соответствие концепции «Умный город», «Умное село», «Зеленая энергия».

Отличие «Умного города» от обычных городов заключается в электронизации всей инфраструктуры и создании большой базы данных. На основе этой совокупности информации эффективность расходов и качество жизни населения повышается по всему городу.

Концепция «Умное село» будет осуществляться в комплексном наборе, а именно учет специфики местности, менталитета народа является главным фактором.

Впервые в мире о концепции «умного города» заговорили в конце 90-х годов, когда развитие ИТ-технологий стало главным фактором развития. На данном этапе «Умный город» это уже глобальный тренд, к которому стремятся все страны, хотя изначально роль «Умного города» заключалась в защите окружающей среды. По статистике, самыми умными городами мира в 2021-м году по экономическим и технологическим показателям являются следующие страны: Сингапур, Цюрих, Осло, Тайбэй, Лозанна, Хельсинки, Копенгаген, Женева, Окленд, Бильбао (<https://34travel.me/post/smart-city>, 2021).

Теоретические Аспекты Асимметрии В Экономике

Асимметрия, как термин используется во всех сферах жизни человечества, и трактуется, как мера несимметричности распределения, введенная в оборот К. Пирсоном. (Коуз Р, 2015). В экономике асимметрия в основном помогает описать экономическую систему, процессы и явления, происходящие в стране.

Асимметрия выражается как асимметрия информации, а именно как неравномерное распределение информации о товарах, услугах, индивидах, рынках между экономическими субъектами. Другими словами, отметим тот факт, что возникает ситуация, при которой один экономический агент имеет преимущество перед другим субъектом, о котором другой субъект не знает. Такая ситуация, а именно выраженная асимметрия, вызывает между экономическими субъектами противоречия

Если говорить в целом, то асимметрия представляется как обстановка неравного распределения определенными ресурсами между участниками экономических отношений, что приводит к ограниченным возможностям субъектов. Представим некоторые виды асимметрий как неопределенностей в экономической деятельности (рис.3).

Рисунок 3: Виды асимметрий

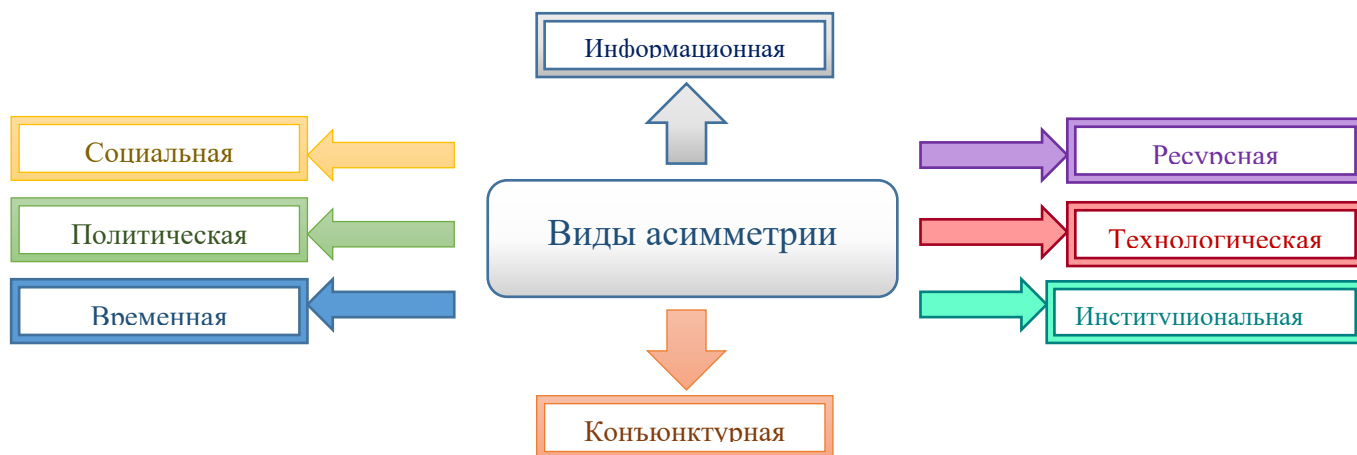

Источник: Составлено автором

Конъюнктурная неопределенность обусловлена изменениями объекта на национальном и глобальном уровнях хозяйствования, распространяющимися на уровень регионов и отдельных хозяйственных субъектов.

Институциональная асимметрия порождается несовпадением, запаздыванием или опережением формальных и неформальных ограничений и стимулов и механизмов как объектов регулирования.

Временная предполагает влияние ретроспективных, текущих и перспективных изменений на состояние объекта.

Ресурсная связана с нерациональным распределением и изменением потребностей под влиянием технологической неопределенности.

Политическая связана с изменением политических установок, определяющих функционирование хозяйственных субъектов (Антипина, 2003).

Влияние Концепции «Умного Города» И «Умного Села» На Асимметрию В Экономической Системе

Осуществление постконфликтной реконструкции имеет достаточно положительный результат как для страны, так и для экономической системы в целом. Но недостаток все-таки присутствует. Рассмотрим подробнее факт, который приведет к большому разрыву.

Все подготовленные концепции приводят нас к таким ожиданиям, что будет достигнуто устойчивое экономическое и человеческое развитие. При этом вложения в эти районы и реконструкции должны ускорить рост ВВП в Азербайджане.

Необходимо учитывать, что нацеленное развитие, только освобождённых территорий приведет к асимметрии в других районах.

Рассмотрим процесс, если во внимании будут только новые экономические районы. Создание «умных» городов и сел станет последствием того, что Карабахский и Зангезурские экономические районы, станут самыми развитыми, при этом другие экономические будут стоять на месте, вследствие чего возникнет асимметрия между экономическими районами Азербайджана. На данный момент Концепция «умное село» (smart village) успешно реализуется в трех селах (Агалы-1, Агалы- 2, Агалы-3) в Зангиланском районе и готовы к завершению. Этот проект состоит из пяти основных компонентов:

- 200 жилых домов;
- Производства;
- социальные службы;
- коммунальное хозяйство (широкая сеть технологий ИКТ);
- альтернативная энергетика (<https://interfax.az/view/83989>, 2021)

Кроме всего этого в селах также построены современные школы, поликлиники, детские сады, центры электронного управления и создана туристическая инфраструктура. Все эти объекты в селах будут обеспечены электроэнергией за счет альтернативных источников энергии. В реализации этого уникального проекта принимают участие турецкие, итальянские и китайские компании.

Очередной проект «умное село» будет реализован в селе Довлетъярлы Физулинского района.. Согласно проекту «умное село», будут применяться зеленая и альтернативная энергия, а также система «умное управление». На начальном этапе предусмотрено построить 450 трех, четырех и пятикомнатных жилых домов. Здесь будет построена школа, детский сад и рынок. Вокруг этого села будут расположены участки «умное сельское хозяйство». В селе будут реализованы бизнес-проекты в области картофелеводства (по цепочке добавленной стоимости), где будет создана 10 постоянных и 300 созданных рабочих мест. В селе также предусмотрено создание экспортно-ориентированного рыболовного хозяйства за счет применения «умных аквакультурных систем», а также птицеводческое хозяйство, где будут созданы 85 рабочих мест. На основе «умных» туристических решений формируются инфраструктуры сельского туризма и создание отельной сети.

Иными словами, в селах этих районов будут такие условия, которых нет почти ни в одних других селах Азербайджанской Республики и настает тот момент, когда возникнет большая разница, которая приведет к серьезным асимметрическим проявлениям.

Тогда перед Азербайджаном встает вопрос о том, как быть с другими экономическими районами? Дальше есть два пути: начать все с нуля в других районах, либо поднимать постепенно другие районы. На это вопрос конечно, пока, что очень сложно ответить, но факт, того, что если не принять решения относительно других районов, то, во-первых, возникнет возрастающая асимметрия между отдельными регионами страны, во-вторых, такой разрыв приведет к неполноценному балансу в экономике в целом. И так скажем, тогда Азербайджан превратится в страну, в которой будут создаваться ощущения в одной части античности, в другой части страны современности и новых информационных технологий.

Конечно, необходимо учитывать, что освобожденные территории стали привлекательными для иностранных инвесторов, благодаря чему возникает положительная тенденция, иначе говоря мы осознаем, что наша страна рассчитывает только на свои финансовые ресурсы, но поддержка иностранных компаний будет кстати.

Заключение и рекомендации

Факт того, что эти территории будут новым драйвером экономического роста остается без сомнения на первом месте. При этом при реализации всех вышеперечисленных реконструкций

На всех этих этапах важно использовать опыт международных структур, играющих значимую роль в построении модели постконфликтного восстановления. Для осуществления эффективной постконфликтной модели значимыми факторами считаются высококачественный институциональный климат, доступные источники финансирования и поэтапное исполнение реформ.

Что мы достигнем, если будем следовать плану:

- ↔ Совместное решение проблем и интересов в рамках устойчивой конкурентоспособности;
- ↔ Расширение роли муниципалитетов в сферах производства и услуг;
- ↔ Создание благоприятных условий для внедрения новой техники, технологии и ИКТ;
- ↔ Совместная реализация целевых инновационных проектов;
- ↔ Минимизация производственных, энергетических и транспортных расходов;
- ↔ Применение принципа экономичности в процессе производства и логистики;
- ↔ Расширение финансовых возможностей и экспортного потенциала;
- ↔ Возможности организации в регионах иностранных и совместных предприятий, территориального кластера, региональных бизнес ассоциаций, финансово-промышленных групп, бизнес-инкубаторов, стартапов и других, а также развитие женского предпринимательства, расширение производства бренда-продукции широкого ассортимента и некоммерческое сотрудничество

А теперь опишем недостаток, который возникнет в результате ускоренного развития этих регионов. Под негативным моментом мы здесь принимаем проявление асимметрии, где результатом является искажение отношений между субъектами хозяйствования, что способно привести к возникновению противоречий, проявлению оппортунизма одного региона по отношению к другому, неверному отражению реальности, к отклонению фактических результатов от желаемых.

На данном этапе внедрение «умных сел и городов» на территориях Карабаха и Восточного Зангезура создаст инновационный разрыв, который приведет к диспропорции в развитии, что является очередной причиной асимметричной трансформации экономики знаний (Гулиева, 2016).

Асимметрия информации побуждает думать, анализировать, защищаться, создавать и развивать финансовые институты и инструменты.

Проявление асимметрии в экономической системе абсолютно неизбежно, но для снижения асимметрии следует вести постоянный контроль и мониторинг информации, осуществлять работу по созданию новых сведений, формулирующих новое общественное мнение, иначе говоря, необходимо придерживаться соответствию качественным характеристикам асимметрии информации (объективность, полнота, достоверность, точность, актуальность, ценность и полезность).

Как уже отмечали в статье, то для снижения асимметрии в других регионах по отношению к Карабаху и Восточному Зангезуру, Азербайджан должен предпринять такую стратегию развития, который не приведет к сильному технологическому разрыву.

Список использованной литературы

- 1 Гулиева А.А., Рзаева У.Ш. Асимметричные трансформации экономики знаний // Креативная экономика. — 2016. — Т. 10. — № 5. — С. 461–474.
- 2 Гулиева, А.; Бритченко, Я; Рзаева, У. 2018. Глобальная безопасность и экономическая асимметрия: сравнение развитых и развивающихся стран, Журнал вопросов безопасности и устойчивого развития 7 (4): 707-717.
- 3 Гусейнова, Н., Яхьяева, А., & Алиев, Ш. (2021). Проблемы повышения инвестиционной привлекательности Карабахского региона Азербайджана и пути их решения. InterConf, (55), 13-19. <https://doi.org/10.51582/interconf.7-8.05.2021.002>.
- 4 Алиев, Ш.Т. Азербайджан превратился в ведущий центр регионального развития в Южном Кавказе. Sumqayıtxeber.com saytı. 2021, May 26.
- 5 Классификация административно-территориального деления Азербайджана 2020, AZS 882: 2020, Баку, «ЦСУ», 2020, 121 с.
- 6 Регионы Азербайджана. Статистический сборник, Баку, «ЦСУ», 2020, 825 с.
- 7 <https://interfax.az./view/845775>
- 8 <https://interfax.az/view/812589>
- 9 <https://interfax.az/view/813504> 23.
- 10 <https://interfax.az/view/83989>
- 11 <https://interfax.az/view850075>
- 12 <https://m.mia.gov.az/ru/content/29863>
- 13 https://report.az>bescenniye_mineralniye_vody_KarabahaV1

SƏNAYE PARKLARININ AZƏRBAYCAN MODELİNİN FORMALAŞDIRILMASI:

REALLIQLAR VƏ PROBLEMLƏR

Abbasova-Zeynalova Nuranə

Mingəçevir Dövlət Universiteti

a.z.nurana@mail.ru

Xülasə

Son zamanlarda müstəqil Azərbaycanın inkişafı ilə bağlı qarşıya qoyulmuş məqsədlərdən ən başlıcası modern sənayeləşmədir. Sənaye parkları və onların ərazisindəki infrastruktur obyektlərinin qurulması və istehsalat binalarının tikintisi dövlət vəsaiti hesabına həyata keçirilir. Dünya ölkələrinin təcrübəsinə əsaslanaraq deyə bilərik ki, sənaye parkları sahibkarlığı dəstəkləmək, qeyri-neft sektorunun davamlı inkişafını təmin etmək və əhalinin istehsal sahəsində məşğulluğunu artırmaq imkanına sahibdir. Buna görə də müxtəlif sənaye sahələrini inkişaf etdirməkdə maraqlı olan, ölkə iqtisadiyyatının tarazlı inkişafına nail olmaq istəyən dövlətlər iqtisadi siyasətlərində sənaye parklarının yaradılmasına, inkişafına böyük yer verirlər.

Dünyada yüksək texnologiyaların istehsalının və tətbiqinin təsiri ilə baş verən sürətli dəyişikliklər bütün sahələrdə yeni yanaşmaları ortaya çıxarır. Baş verən proseslər innovasiya, texnopark, sənaye parkları, elm parkları, ağıllı zonalar, azad iqtisadi zonalar, innovasiya sahibkarlığı, startap kimi anlayışların aktuallığının artmasına səbəb olur. Hadisələrin sürətlə dəyişməsi, həmçinin yeni yanaşmaların təsiri ilə tələb və təklifin müəyyənəlməsi yeni metodların tətbiqinin əhəmiyyətini ortaya qoyur.

Texnoparkların yaradılması və inkişafı problemləri müasir dövrdə bütün ölkələrin iqtisadi maraqlarının bir hissəsini təşkil etdiyi kimi innovasiya biznesinin təşkilinin tipik mexanizmlərinin öyrənilməsi və yeni yanaşmaların hazırlanmasının zəruriliyi bu kimi məsələləri yerli və xarici iqtisadçı - alimlərin elmi –tədqiqat işlərinin obyektinə çevirmişdir.

Açar sözlər: sənaye parkları, texnoparklar, innovasiya, sənaye məhəllələri

Summary

One of the most important goals of the development of the independent Azerbaijan is recently modern industrialization. Construction of industrial parks and infrastructure facilities in their territory and construction of industrial buildings are carried out at the expense of state funds. Based on the experience of other countries, we can say that industrial parks have the potential to support entrepreneurship, ensure the sustainable development of the non-oil sector and increase employment in manufacturing. Therefore, countries which are interested in the development of various industries and want to achieve balanced development of the country's economy, pay great attention to the creation and development of industrial parks in their economic policies.

The rapid changes taking place in the world under the influence of the production and application of high technologies are revealing new approaches in all areas. The processes which occur under this influence increase the relevance of such concepts as innovation, technopark, industrial parks, science parks, smart zones, free economic zones, innovative entrepreneurship, startups. The rapid change of events, as well as the determination of supply and demand under the influence of new approaches, underscores the importance of applying new methods.

As the problems of creation and development of technology parks are a part of the economic interests of all countries in modern times, the need to study typical mechanisms of innovation business and develop new approaches has made such issues the object of research of local and foreign economists.

Giriş

Texnopark – sahibkarlıq fəaliyyətinin həyata keçirilməsi üçün zəruri infraqurumlarına malik olan, müasir texnologiyaların tətbiqi yolu ilə rəqabət qabiliyyətli məhsul istehsalı və xidmət göstərilməsi məqsədləri üçün istifadə edilən, sahibkarların səmərəli fəaliyyətinə və inkişafına kömək edən ərazidir (A.Nəcimov, 2015).

Bu gün texnoparkların müvəffəqiyyətliliyi və rəqabətqabiliyyətliliyi onların səmərəli peşəkar cəmiyyətlər formalaşdırmaq imkanlarını, yeni texnologiyalar bazarında onların mövqeyini (yeni bazarların inkişafına istiqamətlənmə; ekologiya, enerji qənaəti, biotexnologiya və. s), texnoparkların qlobal tədqiqat cəmiyyətləri ilə əlaqələrinin sıxlığını müəyyən edir ki, bu da öz növbəsində sahibkarlıq subyektlərinin fəaliyyətinin stimullaşdırılmasını, onların istehsal etdikləri məhsulların xarici bazarlara

ixracının dəstəklənməsini, investisiya qoyuluşlarının həcmnin innovativ müəssisələr üzrə yüksəldilməsini və müasir innovasiya siyasətinin iqtisadi sahələr üzrə davam etdirilməsinin zəruriliyini isbat edir.

İşinin məqsədi ölkənin davamlı iqtisadi potensial imkanlarından daha səmərəli istifadə, regional və qlobal iqtisadi mövqelərin təmin etdiyi əlverişli strateji imkanların maksimum dəyərləndirilməsi, həmçinin intellektual yanaşmanın inkişafı və tətbiqi ilə mümkün olacaqdır. Ona görə də sənaye parklarının, texnoparkların daha geniş öyrənilməsi, o cümlədən bu prosesin təməl anlayışlarını doğru dərk edərək, tətbiqi yollarının kompleks qiymətləndirilməsi xüsusi əhəmiyyət kəsb edir.

Mövzunun işlənilməsi ilə əlaqədar müəyyən edilmiş məsələlərin tədqiqi üçün zəruri olan statistik məlumatların əldə edilməsi üçün ADSK-nın rəsmi saytı, mövzu ilə əlaqədar internet resurslar, yerli və xarici iqtisadçı-alimlərin elmi əsərlərinə müraciət edilmişdir.

İnkişaf Etmiş Ölkələrdə Texnoparkların Yaradılması Və Tətbiqi Təcrübəsi

Texniki sənaye parkının yaradılmasında məqsəd innovativ və yüksək texnologiyalar əsasında rəqabət qabiliyyətli sənaye istehsalının inkişafı, xidmətlərin göstərilməsi üçün münbit şəraitin yaradılması və bu sahədə sahibkarlığın dəstəklənməsi, iqtisadiyyatın, o cümlədən qeyri-neft sektorunun davamlı inkişafının təmin edilməsi, ölkənin yerli və xarici investisiyalar üçün əlverişliliyinin artırılması, əmək qabiliyyətli əhalinin istehsal sahəsində məşğulluğunun artırılmasıdır (A.Nəcimov, 2015).

Texnoparkların əsası ilk dəfə XX əsrin 50-ci illərində Kaliforniya ştatının Stenford universitetinə məxsus istifadəsiz ərazinin icarəyə verilməsi ilə qoyulmuşdur. Universitet öz ərazisində olan istifadəsiz torpaq sahəsini texnopark formalaşdırılması məqsədilə icarəyə vermişdir. 80-ci illərdən başlayaraq ABŞ-da bir-birinin ardınca yeni texnoparklar meydana gəlməyə başladı. Hal-hazırda ABŞ-da 160-dan çox texnopark fəaliyyət göstərir ki, bu da dünyada olan texnoparkların 30 faizindən çoxunu təşkil edir.

Avropada texnoparklar keçən əsrin 70-ci illərinin əvvəllərindən yaranmağa başlamışdır. Bunlara Edinburqun Harriot-Uatt universitetindəki tədqiqat parkını, Kembriçdəki Trinit kollecinin elmi parkını, Belçikada Leven-la-Nev, Nitsada Sofia-Antipolis və Qrenoblda elmi-texniki yeniliklər və istehsal zonasını misal göstərmək olar. Sadalanan bu texnoparklar əsasən ABŞ texnoparklarının modelini təkrarlamışlar: bir təsisçinin olması, yeni yaradılmaqda olan çoxsaylı kiçik innovasiya firmalarının yaradılması üçün xüsusi biznes sahibinə torpaq sahəsinin icarəyə verilməsi.

İnkubatorlar prespektivli sahibkarlara istehsal sahələrini verməklə onları xidmət toplumu ilə təmin edirlər, yerli universitet, elmi mərkəz və maliyyə dairələri ilə əlaqə yaradırlar (Qasımov İ., Cəbiyev.F., Bakı-2017).

ABŞ və Avropada texnoparklar keçən əsrin 80-ci illərindən geniş inkişaf etməyə başlamışdır.

Texnoparkın müasir Avropa modeli aşağıdakı xüsusiyyətlərə malikdir:

- onlarla kiçik firmanın yerləşdirilməsi üçün binanın olması;
- bir neçə təsisçinin olması (belə idarəetmə mexanizmi bir təsisçi olan mexanizmdən nə qədər mürəkkəb olsa da maliyyələşmə baxımından daha səmərəlidir).

Texnoparklar 80-ci illərdə iqtisadi cəhətdən inkişaf etmiş ölkələrdə geniş tətbiq tapmağa başlamışdır. Texnoparklar ilk olaraq Kanada, Sinqapur, Avstraliya, Braziliya, Hindistan, Malayziya, Çin və Yaponiyada yaradılmağa başladı

Texnoparkın Azərbaycan Modelinin Formalaşdırılması

Müasir dövrdə Azərbaycan Respublikasının dövlət siyasətinin vacib prioritetlərindən biri iqtisadiyyatın yeni inkişaf yoluna - innovasiya iqtisadiyyatına keçiddir. Azərbaycanda innovasiya sistemi yeni formalaşmaqdadır. İnnovasiya sisteminin inkişafı üçün innovasiya potensialının formalaşması və idarə edilməsi prosesinin maksimal səmərəliliyini təmin etmək üçün innovasiya fəaliyyətinin idarə edilməsinin mütərəqqi üsul və mexanizmlər sisteminin yaradılması vacibdir. Belə sistemlərdən biri kimi ölkədə yaradılan texnoparklar çıxış edir.

Azərbaycan Respublikasının qanunvericiliyinə uyğun olaraq, sənaye parklarında aşağıdakı stimullaşdırıcı tədbirlər tətbiq olunur:

1. vergi və gömrük sahəsində stimullaşdırıcı tədbirlər;
2. sənaye parkının infrastrukturla təmin edilməsi;
3. torpaq sahəsinin icarə haqqının aşağı həddində müəyyən edilməsi;
4. güzəştli kreditlərin verilməsi;
5. inzibati prosedurların sadələşdirilməsi;
6. sahibkarlıq fəaliyyətinin səmərəli həyata keçirilməsi üçün xidmətlərin təşkili;
7. istilik və elektrik enerjisinin, suyun və qazın satışına, tullantı sularının axıdılmasına və məişət tullantılarının yığılmasına görə güzəştli tariflərin tətbiqi.

Təsadüfi deyil ki, Azərbaycan Respublikası Prezidentinin 4 may 2009-cu il tarixli sərəncamı ilə təsdiq edilmiş "Azərbaycan Respublikasında 2009-2015-ci illərdə elmin inkişafı üzrə Milli Strategiya"da ölkəmizdə biliklərə əsaslanan iqtisadiyyatın formalaşdırılması üçün elmi-texniki infrastrukturun modernləşdirilməsi, elmin, təhsilin və istehsalatın inteqrasiyasının təmin edilməsi, innovasiya siyasətinin səmərəsinin artırılması mühüm fəaliyyət istiqamətləri hesab olunmuş, innovasiya fəaliyyətinin infrastrukturunun inkişaf etdirilməsi, o cümlədən texnoparkların, texnoloji mərkəzlərin, biznes inkubatorlarının şəbəkəsinin genişləndirilməsi bir vəzifə olaraq qarşıya qoyulmuşdur (Azərbaycan Respublikasında 2009-2015-ci illərdə elmin inkişafı üzrə Milli Strategiya).

Xarici təcrübələrə əsaslanaraq Azərbaycanda sənayenin inkişafı ilə əlaqədar texnoparkların yaradılmasına 2011-ci ildən başlanmışdır. 15 may 2014-cü ildə isə Azərbaycan Respublikasının Prezidentinin Fərmanı ilə Texnologiyalar parkı haqqında Nümunəvi Əsasnamə təsdiq edilmişdir.

Hal-hazırda ölkədə innovativ və yüksək texnologiyalar əsasında rəqabət qabiliyyətli sənaye istehsalının inkişafı üçün münbit şərait yaratmaq, bu sahədə sahibkarlığı dəstəkləmək, qeyri-neft sektorunun davamlı inkişafını təmin etmək və əhalinin istehsal sahəsində məşğulluğunu artırmaq məqsədi ilə Azərbaycanda 5 sənaye parkı (Sumqayıt, Balaxanı, Mingəçevir, Qaradağ, Pirallahı), bir Yüksək Texnologiyalar parkı və 5 sənaye məhəlləsi (Neftçala, Masallı, Hacıqabul, Sabirabad, Şərur) fəaliyyət göstərir (Texnologiyalar parkı haqqında Nümunəvi Əsasnamə. Azərbaycan Prezidentinin 15 may 2014-cü il tarixli Fərmanı).

Azərbaycan Respublikası Prezidentinin "Sumqayıt Kimya Sənaye Parkının yaradılması haqqında" 2011-ci il 21 dekabr tarixli 548 nömrəli Fərmanı ilə Sumqayıt Kimya Sənaye Parkı yaradılmışdır. Parkın yaradılmasında başlıca məqsəd sənaye istehsalının, xüsusilə kimya sənayesinin inkişafına müsbət təsir göstərməkdir.

Sumqayıt Kimya Sənaye Parkı neft-kimya və digər prioritet sənaye sahələri üzrə rəqabət qabiliyyətli məhsulların istehsalı və emalı müəssisələrinin fəaliyyəti üçün nəzərdə tutulub. Bu Sənaye Parkının 508 hektarlıq ümumi ərazisininin 450 hektarı sənaye zonasıdır. Artıq burada 75 faiz məskunlaşma qeydə alınıb. Hazırda parkın ərazisində 13 zavod fəaliyyət göstərir və əlavə 7 zavodun fəaliyyətə başlayacağı gözlənilir. Burada 16 mərtəbəli inzibati bina, Peşə Təhsil Mərkəzi, Sərgi-Konfrans Kompleksi, Sağlamlıq Mərkəzi, Laboratoriya binası, emalatxanalar, idman meydançaları, Yataqxana Kompleksi, həmçinin rezidentlər və işçilərə xidmət edəcək digər obyektlər fəaliyyət göstərir.

Sumqayıt Kimya Sənaye Parkının hazırda “Azertexnolayn” MMC, “SOCAR Polymer” MMC, “Azer Float” QSC, “Azerbaijan Fibro Cement” MMC, “SİKA” MMC, “Azərxaçça” ASC, SOCAR Karbamid zavodu, “Nexus Labs” MMC və s. kimi 18 rezidenti var. Qoyulmuş sərmayə milyardlarla dollar səviyyəsindədir. Burada Almaniya, Türkiyə, Çin texnologiyaları əsasında müxtəlif diametrlili polad borular, yüksək təzyiqa davamlı hidrotexniki avadanlıqlar, xüsusi təyinatlı müxtəlif diametrlili polietilen borular, Kanada, Avstriya texnologiyalarından istifadə edilməklə ildə 184 min ton polipropilen və 120 min ton yüksək sıxlıqlı polietilen, İtaliya texnologiyası əsasında ferrosilisiyum və ferrosilikomanqan, İsveçrə texnologiyası əsasında müxtəlif növ tikinti məhsulları, Almaniya və İtaliya texnologiyası əsasında müxtəlif çeşiddə sürtkü yağları, Böyük Britaniya, Almaniya və İtaliya texnologiyaları əsasında beynəlxalq standartlara cavab verən ağır, yüngül və daha yüngül dərəcəli olmaqla üç növdə filtrlər və s. istehsal edilir.

“Sumqayıt Kimya Sənaye Parkı” MMC 2017-ci ili 17 milyon 880 min manat zərər ilə başa vurub. MMC 2016-cı ili 19 milyon 743 min manat zərər ilə bağlamışdı. 2016-cı ildə Parkın gəlirləri 391 min 612 manat ikən, 2017-ci ildə 445 min 915 manata qalxıb (Sumqayıt Kimya Sənaye Parkının yaradılması haqqında. Azərbaycan Respublikası Prezidentinin 21 dekabr 2011-ci il tarixli Fərmanı).

Azərbaycan Respublikası Prezidentinin 2011-ci il 28 dekabr tarixli Sərəncamı ilə ikinci sənaye parkı - Bakı şəhərində Balaxanı Sənaye Parkı yaradılmışdır. Parkının ərazisi 7 ha təşkil edir. Balaxanı Sənaye Parkının idarəedici təşkilatı “Təmiz Şəhər” Açıq Səhmdar Cəmiyyətidir.

Təkrar istehsal sahəsinə maraq göstərən sahibkarlara münbit işgüzar mühitin yaradıldığı Balaxanı Sənaye Parkında işlənmiş mühərrik yağlarının, tullantı plastik butulka və materialların, kağız-karton məmulatların, süngər tullantılarının təkrar emalı və s. sahələri üzrə 14 rezident fəaliyyət göstərir. Daha 9 rezident 11 istehsalat sahəsi üzrə yaxın vaxtlarda fəaliyyətə başlayacaqdır.

Parkın yaradılması ölkəmizdə yüksək texnologiyalar əsasında rəqabətqabiliyyətli sənaye məhsullarının istehsalının genişləndirilməsi, qeyri-neft sektorunun və “yaşıl iqtisadiyyat”ın inkişafı, əhalinin istehsal sahəsində məşğulluğunun artırılması məqsədinə xidmət edir.

Balaxanı Sənaye Parkında fəaliyyət göstərən rezidentlərin layihələrinin ümumi investisiya dəyəri 42,3 mln manat təşkil edir. Bu günədək sənaye parkına qoyulmuş investisiya 41,95 mln manat həcmindədir. Eyni zamanda Sənaye Parkının Balaxanı poliqonuna və tullantıların yandırılması zavoduna, o cümlədən əsas nəqliyyat qovşağına yaxınlığı xammal və enerji təchizatı və əldə edilmiş xam material və ya istehsal edilmiş məhsulun asanlıqla satış bazarına çıxmasına əlverişli şərait yaradır.

Ümumiyyətlə, parkın coğrafi mövqeyi, nəqliyyat qovşağına yaxın məsafədə yerləşməsi, daxili və xarici bazarlara yaxınlığı əldə olunmuş məhsulların asanlıqla son istifadəçiyə çatdırılmasına imkan verir. Müəssisənin məhsulları yerli bazarda satılmaqla yanaşı, Gürcüstan, Rusiya, Hollandiya, İsveçrə, Belarusiya, Ukrayna və Qazaxıstana ixrac olunur və artıq ABŞ-a da məhsul ixracına başlanıb. İlkin olaraq ABŞ-a 3000 mebel ixrac edilib.

Balaxanı sənaye Parkının fəaliyyəti zamanı dövlət dəstəyi məqsədi ilə dövlət tərəfindən müəyyən vergi və gömrük güzəştləri tətbiq olunmuşdur. Bu güzəştlərin 2020-ci ilin sonunadək ümumi həcmi 2,62 mln manat təşkil etmişdir. Bundan əlavə Tullantıların yandırılması prosesi nəticəsində zavod il ərzində 231,5 mln. Kvt/saat elektrik enerjisi hasil etmək gücünə malikdir. Bununla belə, zavod tikilərəkən gələcək perspektivlər nəzərə alınaraq 3-cü xəttin quraşdırılması üçün şərait yaradılıb. Beləliklə, gələcəkdə zəruriyyət yaranarsa, daha 250 min ton tullantını utilizə etmək mümkündür. Nəticədə, zavodun illik yandırma gücü 750 min tona qədər çatdırıla bilər (Balaxanı Sənaye Parkı haqqında. Azərbaycan Respublikası Prezidentinin 2011-ci il 28 dekabr tarixli Sərəncamı).

Azərbaycan Respublikası Prezidentinin 2015-ci il 26 fevral tarixli Sərəncamı ilə Mingəçevir Sənaye Parkı yaradılmışdır. Mingəçevir Sənaye Parkı sahibkarlıq fəaliyyətinin həyata keçirilməsi üçün zəruri infrastrukturunu və idarəetmə qurumları olan, müasir texnologiyaların tətbiqi yolu ilə rəqabətqabiliyyətli məhsul istehsalı və xidmətlər göstərilməsi məqsədləri üçün istifadə edilən, sahibkarların səmərəli fəaliyyətinə və inkişafına kömək edən ərazidir. Müasir texnologiyalar əsasında yaradılmış iki iplik fabriki Almaniya, İsveçrə, Türkiyə, İspaniya və Yaponiyanın aparıcı şirkətlərinin avadanlıqları ilə təchiz edilmişdir. Fabriklərdə pambıq mahlıcından “Ring” üsulu və “Open End” üsulu ilə müxtəlif cür iplik (sintetik-qarışıq və 100% pambıq iplik) istehsalı həyata keçirilir. “Ring” üsulu ilə iplik daha zərif, yumşaq və istehsal prosesində uzun lifli pambıqdan istifadə olunduğu üçün bu iplik əsasən köynək istehsalında istifadə olunur. “Open End” üsulu ilə isə iplik daha qaba olduğundan əsasən cins və digər geyim istehsalında istifadə olunur.

Gələcəkdə MSP Azərbaycanın və Zaqafqaziyanın ən nəhəng sənaye parkı olacaq. Sənaye Parkının nəzdində 9 fabrik - pambıq iplik, akril iplik, yun iplik, corab məhsulları, ayaqqabı istehsalı, toxuma, parça boyama, tikiş və tibbi kosmetika fabrikləri inşa edilib istifadəyə veriləcək. Bu məqsədlə 150-200 milyon ABŞ dolları həcmində investisiya qoyulacağı, 5.500-dən çox yeni iş yerinin açılacağı nəzərdə tutulub.

Mingəçevir Sənaye Parkı nəzdində fəaliyyət göstərən Pambıq İplik Fabrikində ilkin mərhələdə illik 10 min ton, növbəti mərhələdə isə 20 min ton pambıq iplik istehsalı nəzərdə tutulur. Hazırda Azərbaycanda ildə 17 min ton pambıq iplik istehsal olunur. Bu Parkın nəzdində açılacaq yeni iplik fabriki Azərbaycanda pambıq iplik üzrə istehsalı 115 faiz artırmaqla yanaşı, idxaldan asılılığı tam aradan qaldıracaq və böyük ixrac imkanları yaradacağı nəzərdə tutulur (Mingəçevir Sənaye Parkının yaradılması haqqında. Azərbaycan Respublikası Prezidentinin 26 fevral 2015-ci il tarixli Sərəncamı).

Azərbaycan Respublikası Prezidentinin 3 iyul 2015-ci il tarixli 1255 nömrəli Sərəncamı ilə yaradılmış Qaradağ Sənaye Parkı 72 hektar ərazidə gəmiqayırma fəaliyyəti ilə məşğul olur. Qaradağ Sənaye Parkı sahibkarlıq fəaliyyətinin həyata keçirilməsi üçün lazımı infrastrukturunu və idarəetmə qurumları olan, müasir texnologiyaların tətbiqi edilməsi ilə rəqabətqabiliyyətli gəmiqayırma və digər sənaye istehsalı sahələrinin təşkili, eyni zamanda xidmətlər göstərilməsi üçün istifadə edilən, sahibkarların səmərəli fəaliyyətinə və inkişafına əlverişli şərait yaradan müəssisədir. Bakı şəhərinin Qaradağ rayonu ərazisində yerləşən Qaradağ Sənaye Parkının ərazisi 72 ha torpaq sahəsində inşa edilmişdir (Qaradağ Sənaye Parkının yaradılması haqqında. Azərbaycan Respublikası Prezidentinin 3 iyun 2015-ci il Sərəncamı).

Pirallahı Sənaye Parkı Azərbaycan Respublikasının Prezidenti cənab İlham Əliyevin 2016-cı il 14 sentyabr tarixli Sərəncamı ilə yaradılmışdır. Pirallahı Sənaye Parkının ərazisi 30 hektar təşkil edir. Onun fəaliyyətinin əsasını müasir texnologiyaların tətbiqi yolu ilə sənaye, o cümlədən əzərcə sənayesi üzrə rəqabət qabiliyyətli məhsul istehsalı və xidmət təşkil edir. Sənaye Parkının hazırda 4 rezidenti var

(Pirallahı Sənaye Parkı haqqında. Azərbaycan Respublikası Prezidentinin 14 sentyabr 2016-cı il tarixli Sərəncamı).

Azərbaycan Prezidenti İlham Əliyev 28 may 2021-ci il tarixində Ağdam Sənaye Parkının təməlqoyma mərasimində iştirak edib. Sənaye Parkı qida sənayesi, kiçik sənaye və xidmət, iri sənaye müəssisələri, sosial və texniki zonalar, TIR parkı, tikinti materiallarının satışı bazası hissələrinə bölünəcək. Burada tikinti materiallarının istehsalı müəssisələrinin yaradılması, kənd təsərrüfatı məhsullarının qablaşdırılmasının, meyvə-tərəvəz konservlərinin, ət və süd məhsullarının, şərab, yem, gübrə istehsalı və emalının, eyni zamanda, xidmət sahələrinin, soyuducu kameraların təşkili də planlaşdırılır.

Ağdam Sənaye Parkı 190 hektar ərazini əhatə edir. Sənaye Parkının prioritet istiqamətləri kimi tikinti materiallarının istehsalı, kənd təsərrüfatı məhsullarının qablaşdırılması, meyvə-tərəvəz konservləri, ət və süd məhsulları, yem, gübrə istehsalı və emalı, eyni zamanda, xidmət sahələrinin, soyuducu kameraların və s. təşkili müəyyənləşdirilib.

Beləliklə, yeni yaradılan sənaye zonaları, həmçinin Ağdam Sənaye Parkında yaradılan müəssisələr yerli istehsalın inkişafına təkan verməklə, bölgənin resurslarının iqtisadi dövriyyəyə cəlb edilməsinə, Qarabağın dirçəlişinə, bütünlükdə ölkəmizdə qeyri-neft sənayesinin inkişafına mühüm töhfə verəcək (Ağdam Sənaye Parkının yaradılması haqqında. Azərbaycan Respublikası Prezidentinin 28 may 2021-ci il tarixli Fərmanı).

Araz Vadisi İqtisadi Zonası” Sənaye Parkı (bundan sonra – Sənaye Parkı) sahibkarlıq fəaliyyətinin həyata keçirilməsi üçün zəruri infrastrukturunu və idarəetmə qurumları olan, logistika işinin təşkili, müasir texnologiyaların tətbiqi yolu ilə sənaye sahəsində rəqabətqabiliyyətli məhsul istehsalı, emalı (təkrar emalı) və satışı, habelə xidmətlər göstərilməsi üçün istifadə edilən, sahibkarların səmərəli çalışmasına və inkişafına kömək edən ərazidir (Araz Vadisi İqtisadi Zonası Sənaye Parkının yaradılması haqqında. Azərbaycan Respublikası Prezidentinin 4 oktyabr 2021-ci il tarixli Fərmanı).

Qeyd etmək lazımdır ki, ölkədə texniki sənaye parkları ilə yanaşı aqrar sektorda da sənaye parklarının yaradılması istiqamətində işlər gedir. 2019-cu ildə Azərbaycan Investisiya Şirkəti ölkədə müştərək aqrar-sənaye parkının yaradılması barədə Çinin CAMCE şirkəti ilə memorandum imzalayıb. Bu layihə çərçivəsində traktor istehsalı zavodu, suvarma avadanlığı istehsalı və bir sıra kənd təsərrüfatı məhsullarının emalı zavodlarının tikilməsi nəzərdə tutulub.

Bərdə rayonunda yaradılmış tərkibində 5 min tonluq logistik mərkəz, 4200 başlıq ətlik və südlük istiqamətli heyvandarlıq kompleksləri, illik 5,4 min ton istehsal gücünə malik ət kəsimi və emalı fabriki, saatda 10 ton yem istehsal edən zavodu olan Qarabağ Aqrar Sənaye Parkının ümumi dəyəri 32 milyon manatdır. Burada 300 nəfər daimi iş yeri ilə təmin olunub.

“Aqrolizing” ASC vasitəsilə Avropadan gətirilmiş xüsusi cinslərdən olan ətlik-südlük inəklər bəslənilir. Gətirilən heyvanlar artıq yerli iqlimə tam olaraq uyğunlaşıb. Hələlik gündəlik 32 ton yüksək keyfiyyətli süd istehsal olunur və emal müəssisələrinə təhvil verilir. İlin sonunadək heyvanların sayı artırılacaq və süd istehsalı 60 tona çatdırılacaq. Qarabağ Aqrar Sənaye Parkında 300 nəfər daimi iş yeri ilə təmin olunub. Güzəştli kreditlərdən yararlanmaqla Bərdədə yaradılmış digər heyvandarlıq müəssisəsi rayonun Türkmən kəndi ərazisində inşa edilmiş 500 başlıq südlük cins heyvandarlıq kompleksidir. Ümumi dəyəri 4,2 milyon manat olan kompleks sağmal inəklər üçün fermalar, sağımxana, yem anbarı sahələrindən ibarətdir. Bu layihənin də həyata keçirilməsinə Sahibkarlığa Kömək Milli Fondu tərəfindən 2,5 milyon manat güzəştli kredit verilib. Ən müasir avadanlıqlarla təchiz olunmuş kompleksdə “Aqrolizing” ASC

vasitəsilə ilkin olaraq Avropadan 325 baş cins inək gətirilib. Layihənin icrası nəticəsində 50 nəfər yeni iş yeri ilə təmin olunub.

İqtisadiyyatın davamlı inkişafı və rəqabət qabiliyyətinin artırılması, müasir elmi və texnoloji nailiyyətlərə əsaslanan innovasiya və yüksək texnologiyalar sahələrinin genişləndirilməsi, elmi tədqiqatların aparılması və yeni texnologiyaların işlənməsi üzrə müasir komplekslərin yaradılmasını təmin etmək məqsədi ilə Azərbaycan Respublikası Prezidentinin 2012-ci il 5 noyabr tarixli Fərmanı ilə Bakı şəhərinin Pirallahı rayonunda Yüksək Texnologiyalar Parkı yaradılıb. Pirallahı Yüksək Texnologiyalar Parkının fəaliyyətinin təşkilini, idarə olunmasını və inkişaf etdirilməsini Azərbaycan Respublikasının Nəqliyyat, Rabitə və Yüksək Texnologiyalar Nazirliyinin tabeliyində Yüksək Texnologiyalar Parkı - "YT Park" MMC həyata keçirir.

Bununla yanaşı, Azərbaycan Respublikası Prezidentinin 2015-ci il 26 fevral tarixli Fərmanı ilə Mingəçevir Yüksək Texnologiyalar Parkı yaradılıb.

Azərbaycan Milli Elmlər Akademiyası Yüksək Texnologiyalar Parkı Prezident İlham Əliyevin 8 noyabr 2016-cı il tarixli sərəncamı ilə yaradılıb. AMEA YTP-nin yaradılmasında məqsəd iqtisadiyyatın davamlı inkişafı, rəqabət qabiliyyətinin artırılması, müasir elmi və texnoloji nailiyyətlərə əsaslanan innovasiya, yüksək texnologiya sahələrinin genişləndirilməsidir. AMEA YTP-nin əsas fəaliyyət istiqamətlərindən biri elektronika, avtomatika, proqram təminatı, müdafiə və mülki təyinatlı aparatlar, dronlar və digər elektron cihazların istehsalıdır. AMEA YTP-nin rezidentlərindən biri olan "Elm və Texnologiya Parkı" MMC-nin istehsal etdiyi dronlar AMEA-nın institutları tərəfindən elmi-tədqiqat işlərinin aparılması üçün istifadə edilir.

Sənaye məhəlləsi – sahibkarlıq fəaliyyətinin həyata keçirilməsi üçün zəruri infrastruktura malik olan, kiçik və orta sahibkarlar tərəfindən məhsul istehsalı və xidməti göstərilməsi üçün istifadə edilən ərazidir. Ölkədə sənaye məhəllələrinin yaradılması Azərbaycan Respublikası Prezidentinin "Sənaye məhəllələrinin yaradılması və fəaliyyətinin təşkili haqqında" 8 oktyabr 2014-cü il tarixli Fərmanı ilə müəyyən edilib (Sənaye məhəllələrinin yaradılması və fəaliyyətinin təşkili haqqında. Azərbaycan Respublikası Prezidentinin 8 oktyabr 2014-cü il tarixli Fərmanı).

Sənaye məhəlləsinin yaradılmasında məqsəd sənaye və xidmət sahələrində fəaliyyət göstərən kiçik və orta sahibkarların inkişafı üçün əlverişli şəraitin təmin edilməsi və əhalinin istehsal və xidmət sahəsində məşğulluğunun artırılmasıdır. 2014-cü ilin oktyabr ayından etibarən ölkədə sənaye məhəllələrinin fəaliyyətinin təşkili və tənzimlənməsi Azərbaycan Respublikası Prezidentinin müvafiq Fərmanı ilə "Azərbaycan İnvestisiya Şirkəti" ASC-yə həvalə edilib.

Sənaye məhəllələrinin yaradılması, idarə edilməsi və burada sahibkarlıq fəaliyyətinin həyata keçirilməsi ilə bağlı məsələlərin tənzimlənməsi məqsədilə Azərbaycan Respublikası Nazirlər Kabinetinin 13 may 2015-ci il tarixli Qərarı ilə "Sənaye məhəllələri haqqında Nümunəvi Əsasnamə" təsdiq edilib. Nümunəvi Əsasnaməyə uyğun olaraq, kiçik və orta sahibkarlığın dəstəklənməsi məqsədilə sənaye məhəllələrində aşağıdakı stimullaşdırıcı tədbirlər tətbiq olunur:

- a. "Torpaq icarəsi haqqında" Azərbaycan Respublikası Qanununun 14-cü maddəsinin 5-ci hissəsinə və "İcarə haqqında" Azərbaycan Respublikası Qanununun 8-ci maddəsinin 1-ci

hissəsinin ikinci abzasına əsasən torpaq sahəsinin və tikililərin icarə haqqının aşağı həddə müəyyən edilməsi;

- b. güzəştli kreditlərin verilməsi;
- c. inzibati prosedurların sadələşdirilməsi;
- d. sahibkarlıq fəaliyyətinin səmərəli həyata keçirilməsi üçün xidmətlərin təşkili.

Hazırda Azərbaycanda aşağıdakı sənaye məhəllələri fəaliyyət göstərir:

1. Neftçala Sənaye Məhəlləsi “Neftçala Sənaye Məhəlləsinin yaradılması haqqında” Azərbaycan Respublikası Prezidentinin 2015-ci il 2 fevral tarixli Sərəncamı ilə yaradılmışdır. Neftçala Sənaye Məhəlləsinin ərazisi 10 hektar təşkil edir. Perspektivə balıq yemi, avtomobil, kənd təsərrüfatı məhsulları üçün polietilen taralar, balıq konservlərinin "Made in Azerbaijan" brendi altında xarici bazarlara çıxarılması nəzərdə tutulur.

2. Masallı Sənaye Məhəlləsi “Masallı Sənaye Məhəlləsinin yaradılması haqqında” Azərbaycan Respublikası Prezidentinin 2016-cı il 13 iyun tarixli 2115 nömrəli Sərəncamı ilə yaradılmışdır. İlk mərhələdə mebel, dam örtükləri və aksesuarları, dəmir məmulatları, döşək, taxta emalı və məmulatları istehsalı, taxta evlərin hazırlanması ilə məşğul olan sahibkarlıq subyektləri tərəfindən 5 milyon 230 min manat dəyərində 10 layihə təqdim edilib. Artıq reallaşdırılan bu layihələr çərçivəsində 200 yeni iş yeri yaradılıb.

3. Azərbaycan Respublikası Prezidentinin 2017-ci il 25 iyul tarixli Sərəncamı ilə yaradılmış **Hacıqabul Sənaye Məhəlləsində** tikinti işləri başa çatdırılıb. Hazırda 10 müəssisə iştirakçı kimi qeydiyyatdan keçmiş və bunlardan 4 müəssisə artıq fəaliyyətə başlamışdır.

4. Sabirabad Sənaye Məhəlləsi Azərbaycan Respublikasının Prezidenti cənab İlham Əliyevin 27 noyabr 2017-ci il tarixli Sərəncamı ilə yaradılmışdır. 28 dekabr 2017-ci il tarixində Dövlət başçısının iştirakı ilə Sabirabad Sənaye Məhəlləsinin təməlqoyma mərasimi olmuşdur. Yaradılacaq məhəllədə yun tədarükü, pambıq təmizləmə, taxta və plastik məmulatlar, tikinti materiallarının istehsalı, kənd təsərrüfatı məhsullarının emalı sahələrində layihələr həyata keçiriləcək, Logistika Mərkəzi yaradılacaq.

5. Bundan əlavə Azərbaycan Respublikası Prezidentinin 2019-cu il 13 sentyabr tarixli 831 nömrəli Fərmanına əsasən **Şərur Sənaye Məhəlləsi** yaradılmışdır. Hazırda Sənaye Məhəlləsində tikinti işləri aparılır.

Texnoparkların Azərbaycanda İnkişaf İstiqamətləri Və Qarşıda Duran Problemlər

Azərbaycan Respublikasında innovasiya infrastrukturunun müxtəlif istehsal və texnoloji elementlərinin təkmilləşdirilməsi üzrə texnoparkların yaradılması və fəaliyyətinin genişləndirilməsi ilə bağlı kifayət qədər həm nəzəri, həm də praktiki təcrübə toplanmışdır (Abdullayev K.N., Bakı-2020).

Qarabağ torpaqları düşmən işğalından azad edildikdən dərhal sonra ölkə prezidentinin göstərişi ilə regionda abadlıq işlərinin aparılmasına start verildi. Qarabağın yeni tarixi yazılarkən onu regionda həm də yüksək texnologiyalar və innovasiyalar məkanına çevirmək dövlətimizin iqtisadiyyatı və gələcək tərəqqisi üçün vacibdir.

Bu məqsədlə Qarabağda texnologiya parklarının, innovasiya mərkəzlərinin açılması planlaşdırılır. İnnovasiyalar Agentliyi bu yolda ilk addımını Türkiyənin ən böyük sənaye bölgələrindən birində yerləşən 130 texnologiya şirkətinə dəstək göstərən “GOSB” texnoparkı ilə memorandum imzalayaraq atıb. İstanbul Texnoparkı ilə Azərbaycan İnnovasiyalar Agentliyi arasında “Yüksək texnologiyalar sahəsində əməkdaşlıq haqqında” saziş imzalanıb. Azərbaycanın Qarabağ bölgəsinin yüksək

texnologiyalar mərkəzinə çevrilməsi regionda texnoloji biliklərin səviyyəsinin artırılması və gənc mütəxəssislərin yetişdirilməsi məqsədilə inkubasiya, akselerasiya və texnologiya transferi proqramları üzrə bilik və təcrübənin paylaşılması məqsədilə müqavilə imzalanıb. İstanbul Texnoparkının bəyanatına görə memorandumda tərəflərin gələcək birgə fəaliyyətini əks etdirən maddələr daxildir, eyni zamanda birgə yüksək texnologiyalar parklarının yaradılması planlaşdırılır.

Eyni zamanda yaxın vaxtlarda Texnopark İstanbul və Azərbaycan İnnovasiyalar Agentliyi arasında yüksək səviyyəli görüşlərin keçirilməsi planlaşdırılır. Bu görüşlər razılığa gəlmək və atılacaq addımları aydınlaşdırmaq məqsədi daşıyır. İstanbul Teknoparkının baş direktoru Bilal Topçu öz çıxışında "Türkiyədə yüksək texnologiya və xüsusilə də sahibkarlıq sahəsində əldə etdiyimiz təcrübələri Azərbaycana köçürəcəyik. Yeni texnologiya parklarında yüksək texnologiyalı məhsulların inkişafına dəstək verəcəyik. Türkiyədə olduğu kimi Azərbaycanda da elmi biliklər sənaye ilə paylaşılacaq. İnanırıq ki, gənc mühəndisləri bir araya gətirmək, gənc mühəndisləri işə götürmək və gənc sahibkarlara ideyalarını çatdırmaqda mühüm töhfələr verəcəyik" deyə qeyd etmişdir.

Bundan əlavə bu sahədə Azərbaycan-Türkiyə birgə Araşdırma və İnkişaf Mərkəzi yaradılması nəzərdə tutulur. Bu məsələ çərçivəsində Dövlət Agentliyi sədrinin müavini Ceyhun Salmanov "Baykar" şirkətinin rəhbəri və "Türkiyə Texnoloji Takımı Fondu"nun (T3) həmtəsisçisi Haluk Bayraktar və "Baykar" şirkətinin texniki direktoru Selçuk Bayraktarla görüş keçirilib. Görüş zamanı Azərbaycanda innovasiya ekosisteminin inkişafının sürətləndirilməsi və innovativ həllərin hazırlanması istiqamətində müzakirələr aparılıb, birgə Texnoparkın eyni zamanda Araşdırma və İnkişaf Mərkəzinin yaradılması ilə bağlı məsələlər müzakirə edilib.

Türkiyədə milli texnoloji inkişafa töhfə verməyi qarşısına əsas məqsəd qoyan "Bilişim vadisi" texnoloji inkişaf mərkəzi də səfər çərçivəsində ziyarət edilib. Özündə texnoloji transfer mərkəzini, prototip və test mərkəzini, inkubasiya mərkəzi və rəqəmsal animasiyanı, həmçinin oyun mərkəzini, ümumilikdə 200-dən çox layihəni birləşdirən və 210-dan çox şirkətin cəmləşdiyi "Bilişim vadisi" ilə perspektiv ortaq layihələr barədə fikir mübadiləsi aparılıb.

Azərbaycanda hal-hazırda iqtisadi-sosial vəziyyət texnoparkların sayının artırılması məsələsini daha da aktual edir. Belə ki, bunun aşağıdakı göstərilən bir sıra səbəbləri vardır:

- ✓ Koronavirus pandemiyası ilə əlaqədar olaraq dünyanın digər ölkələri kimi iqtisadiyyatda yaranan problemlərin mövcud olması;
- ✓ Neftin qiymətinin son illər kəskin aşağı düşməsi ilə əlaqədar qeyri-neft sektorunun ixraca meyilliyinə ehtiyacın artması;
- ✓ Ali baş komandanın rəhbərliyi ilə müzəffər ordumuzun əzəli torpaqlarımızı mənfur düşməndən azad etməsi ilə böyük qayıdışın başlanması;
- ✓ Əmək, iqtisadi və sosial vəziyyətin bunu şərtləndirməsi (Qasimov İ., Cəbiyev.F., Bakı-2017).

Sənaye parklarının yaradılması ideyasının reallaşdırılması ilə iki mürəkkəb problemin həllinə nail olmaq mümkündür. Birinci problem kiçik istehsal biznesinin inkişafının stimullaşdırılması, ikinci problem isə ölkə iqtisadiyyatının innovativ inkişaf yolunun axtarılması.

Texnoparkların əlverişli yaradılması və inkişafına nail olmaq üçün dövlət dəstəyinin verilməsi üçün bir neçə mühüm məsələlərin həlli zəruridir:

-ölkənin elmi-təhsil və innovasiya kompleksində texnoparkların rolunun hüquqi baxımdan konkretləşdirilməsi;

-texnoparkların fəaliyyətini tənzimləyən qanun və qanunvericilik aktlarının işləkliyinə təmin edilməsi;

- maliyyə- iqtisadi dəstək tədbirləri ;
- inkişafın idarəetmə prinsiplərinə riayət etmək;
- onları səmərəliliyinin qiymətləndirməsinin metodiki bazasının təkmilləşdirilməsi;
- texnoparkların yaradılması üçün təşkilat-iqtisadi şərtlərin yumşaldılması;
- inkişafın qanunverici və normativ bazasının təkmilləşdirilməsi;
- texnoparkda fundamnetal və tətbiqi tədqiqatların prioritet maliyyələşdirilməsi;
- əməliyyat güzəştli rejimin yaradılması.

Texnoparkların yaradılması və fəaliyyətinin təkmilləşdirilməsi sahəsində digər inkişaf etmiş ölkələrin müxtəlif çoxcəhətli və zəngin təcrübələrini öyrənərək, innovativ bir iqtisadiyyatın formalaşdırılması və texnoparkların fəaliyyətinin yaxşılaşdırılması üçün dövlətin innovasiya siyasəti ilk növbədə uğurla həyata keçirilməlidir (Nəcimov A., Bakı-2015).

Ölkəmizdə texnoparkların yaradılması üzrə mövcud təcrübəni və perspektivləri nəzərə alaraq qarşıya bir sıra problemlər çıxır və bu problemləri həll etmək üçün aşağıdakı tədbirlərin görülməsi bu sahədə inkişafı stimullaşdırmış olacaqdır:

- ✓ Azərbaycan universitetlərində texnoparkların iqtisadiyyatın inkişafı üçün ən təsirli mexanizm olduğunu nəzərə alıb, struktur vahidləri ilə universitet çərçivəsində yeni innovativ müəssisələrin yaradılması;
- ✓ Yüksək texnoloji iş üçün kadr hazırlığının təmin edilməsi;
- ✓ İri innovativ layihələrin praktik icrasını idarə etmək üçün təsirli bir mexanizmin yaradılması və ən əsası burada dövlət dəstəyi olmasının təmin edilməsi.
- ✓ İqtisadi və sosial problemlərin həlli üçün yeni formalara keçid, idarəetmə orqanları tərəfindən innovativ fəaliyyətin idarə olunmasına yönəlmiş uyğun həllərin hazırlanması;
- ✓ Ölkəmizin yalnız böyük sənaye şəhərlərində deyil, respublikanın ucqar bölgələrində də müxtəlif növ innovativ infrastrukturların yaradılması təcrübəsinin genişləndirilməsi.

Beləliklə, texnoparkların yaradılması və inkişafı ölkədə mürəkkəb bir iqtisadi prosesdir və o, mövcud daxili və qlobal vəziyyətdən birbaşa asılıdır. İstənilən növ iqtisadi böhrandan çıxış yollarından biri olan elmin və istehsalın genişləndirilməsi texnoloji parkların rolunu və onlara qoyulan tələbləri ön plana çıxarmış olur.

Təhlillər göstərir ki, innovasiya strukturlarının ən əsas nümunələrindən biri kimi texnoparkların 72%-i üçün yeni iş yerlərinin yaradılması onların fəaliyyətinin ən əsas məqsədidir.

Əminliklə qeyd etmək olar ki, gələcəkdə texnoparkların müvəffəqiyyətliliyi və rəqabətqabiliyyətliliyi onların səmərəli peşəkar cəmiyyətlər formalaşdırmaq imkanlarını, yeni texnologiyalar bazarında onların mövqeyini texnoparkların qlobal tədqiqat cəmiyyətləri ilə əlaqələrinin sıx əməkdaşlığı müəyyən edəcək.

Nəticə

Araşdırmalardan çıxan nəticəyə görə Azərbaycanda texniki sənaye parklarının yaradılması istiqamətində görülən işlər davamlı iqtisadi inkişafın təmin edilməsi baxımından mühüm önəm kəsb edir. Belə ki, həm Azərbaycan, həm də xarici ölkələrin təcrübəsi göstərir ki, sənaye parkları sahibkarlığı dəstəkləmək, qeyri-neft sektorunun davamlı inkişafını təmin etmək və əhalinin istehsal sahəsində məşğulluğunu artırmaq imkanına sahibdir. Buna görə də müxtəlif sənaye sahələrini inkişaf etdirmək istəyən, ölkə

iqtisadiyyatının tarazlı inkişafında maraqlı olan dövlətlər iqtisadi siyasətlərində sənaye parklarının yaradılmasına xüsusi önəm verir. Türkiyə, Almaniya, Polşa, Latviya, Rusiya, Çin və Cənubi Koreya ölkələrinin təcrübəsi göstərir ki, sənaye parklarının yaradılması ölkə iqtisadiyyatının ixrac, rəqabət qabiliyyətinin idxalını əvəz edən məhsulların istehsalının artırılması, ətraf rayonlarda məşğulluğun təmini, investisiyaların və müasir texnologiyaların cəlb edilməsi kimi prioritet vəzifələrin həyata keçirilməsində xüsusi əhəmiyyətə malikdir. Bu baxımdan ölkəmizdə qeyd edilən istiqamətdə atılan addımları, həyata keçirilən məqsədyönlü fəaliyyəti məqbul qiymətləndirmək olar.

Texnoparkların və yüksək texnologiya parklarının uğurlu fəaliyyəti üçün innovasiya infrastrukturunun bütün obyektlərinin yaşadıkları problemləri – xüsusilə ilkin mərhələdə onların fəaliyyətinin maliyyə təminatının səmərəli mexanizmlərinin olmaması, innovasiya infrastrukturunun qüvvədə olan subyektləri arasında hamar qarşılıqlı təsir sisteminin olmaması, kadr resursları ilə kifayət qədər qeyri-təminat, elmi təşkilatların kifayət qədər fəal olmaması, sənaye müəssisələrinin innovasiya fəaliyyətinin aşağı olması kimi məsələləri həll etmək lazımdır.

Ədəbiyyat

1. Azərbaycan Respublikasının Milli iqtisadiyyat perspektivi üzrə Strateji Yol Xəritəsi. Azərbaycan Respublikası Prezidentinin 2016-cı il 6 dekabr tarixli 1138 nömrəli Fərmanı ilə təsdiq edilmişdir.

2. Azərbaycan Respublikasında 2009-2015-ci illərdə elmin inkişafı üzrə Milli Strategiya. Azərbaycan Respublikası Prezidentinin 4 may 2009-cu il tarixli sərəncamı ilə təsdiq edilmişdir.

3. Sənaye məhəllələrinin yaradılması və fəaliyyətinin təşkili haqqında. Azərbaycan Respublikası Prezidentinin 8 oktyabr 2014-cü il tarixli Fərmanı ilə təsdiq edilmişdir.

4. Texnologiyalar parkı haqqında Nümunəvi Əsasnamə. Azərbaycan Prezidentinin 15 may 2014-cü il tarixli Fərmanı ilə təsdiq edilmişdir.

5. Sumqayıt Kimya Sənaye Parkının yaradılması haqqında. Azərbaycan Respublikası Prezidentinin 21 dekabr 2011-ci il tarixli Fərmanı ilə təsdiq edilmişdir.

6. Balaxanı Sənaye Parkı haqqında. Azərbaycan Respublikası Prezidentinin 2011-ci il 28 dekabr tarixli Sərəncamı ilə təsdiq edilmişdir.

7. Mingəçevir Sənaye Parkının yaradılması haqqında. Azərbaycan Respublikası Prezidentinin 26 fevral 2015-ci il il tarixli Sərəncamı ilə təsdiq edilmişdir.

8. Qaradağ Sənaye Parkının yaradılması haqqında. Azərbaycan Respublikası Prezidentinin 3 iyun 2015-ci il Sərəncamı ilə təsdiq edilmişdir.

9. Pirallahı Sənaye Parkı haqqında. Azərbaycan Respublikası Prezidentinin 14 sentyabr 2016-cı il tarixli Sərəncamı ilə təsdiq edilmişdir.

10. Ağdam Sənaye Parkının yaradılması haqqında. Azərbaycan Respublikası Prezidentinin 28 may 2021-ci il tarixli Fərmanı təsdiq edilmişdir.

11. Araz Vadisi İqtisadi Zonası Sənaye Parkının yaradılması haqqında. Azərbaycan Respublikası Prezidentinin 4 oktyabr 2021-ci il tarixli Fərmanı təsdiq edilmişdir.

12. Abdullayev K.N. (2020) Milli iqtisadiyyatın innovasiyalı inkişafının əsas xüsusiyyətləri, Azərbaycan Memarlıq və İnşaat Universiteti.

13. Qasımov İ., Cəbiyev.F. (2017) İnnovasiya sahibkarlığı və texnoparklar, Bakı-

14. Şəkərəliyev A.S. (2011) Dövlətin iqtisadi siyasəti: Dayanıqlı və davamlı inkişafın təntənəsi.

15. Tağıyev A.H., Aslanzadə İ.A.. (2017) İnnovasiya menecmenti. Dərs vəsaiti. I-II hissə.

16. Nəcimov A. (2015) Texnoparklar: Kiçik sahibkarlar üçün bələdçi.

[www. stat.gov.az](http://www.stat.gov.az)
www. president.az
www. nk.gov.az
<https://mydocx.ru>
<http://www.tpark.ru>

PANDEMIYA DÖVRÜNDƏ MALİYƏ SEKTORUNUN MÜASİR VƏZİYYƏTİNİN TƏHLİLİ

Xələfli Nurlan

Azərbaycan Dövlət İqtisad Universiteti (UNEC)

n.khalafli@unec.edu.az

Xülasə

2019-cu ilin sonu, 2020-ci ilin əvvəlindən başlayaraq dünya ölkələri üzrə tüğyan etməyə başlayan və iqtisadiyyatın istənilən sektoruna təsirsiz ötüşməyən COVID-19 pandemiyası bank sektoruna da öz təsirini göstərmişdir. Təbii olaraq ilk öncə biz bu məqalə mövzusunda bu pandemiyanın necə yarandığını, digər sahələrlə yanaşı bank sektoruna hansı aspektlərdə necə təsir etdiyini, bank sektorunun həyatımızdakı rolunu, dünya ölkələrində bu pandemiyaya qarşı dayanıqlı mübarizənin praktikasını və Azərbaycanda pandemiyanın banklara olan təsirini öyrənməyə çalışacağıq.

Bank sisteminin təşkili makroiqtisadi sabitliyin təmin edilməsində, iqtisadiyyatın və onun ayrı-ayrı sektorlarının, habelə bazar infrastrukturunun inkişafında mühüm rol oynayır. Bank sisteminin inkişafı ənənəvi və alternativ maliyyə vasitələrindən istifadə etməklə daxili yığımın mexanizmini fəallaşdırmağa imkan verir. Bazar münasibətlərinə keçid bank sektoru tərəfindən ölkədə investisiya prosesini fəallaşdırmağa, əhalinin əmanətlərinin iqtisadiyyatın real sektorlarına transformasiyasına real zəmin yaratmaqdadır. Ölkədə iqtisadiyyatın real sektorunun normal fəaliyyət göstərməsi üçün onun əsasını təşkil edən bütün zəruri ünsürlərin, xüsusilə bank münasibətlərinin formalaşdırılması və inkişafı zəruridir. Bununla yanaşı bank sektorunun digitallaşmağa gətməsinin vacib olduğu haqqındakı məsələlər qeyd edilmişdir.

Açar sözlər: Covid-19, pandemiya, maliyyə, iqtisadiyyat

Summary

The COVID-19 pandemic, which began to rage around the world in late 2019 and early 2020 and did not pass unnoticed in any sector of the economy, also affected the banking sector. Naturally, first of all, we will try to study how this pandemic arose, how it affected the banking sector, among other areas, the role of the banking sector in our lives, the practice of sustainable fight against this pandemic in the world and the impact of the pandemic on banks in Azerbaijan.

The organization of the banking system plays an important role in ensuring macroeconomic stability, the development of the economy and its individual sectors, as well as market infrastructure. The development of the banking system allows activating the mechanism of internal savings using traditional and alternative financial instruments. The transition to market relations creates a real basis for the banking sector to intensify the investment process in the country, the transformation of deposits into real sectors of the economy. For the normal functioning of the real sector of the economy in the country, it is necessary to form and develop all the necessary elements that form its basis, especially banking relations. At the same time, the importance of the digitization of the banking sector was noted.

Keywords: Covid-19, pandemic, finance, economy

Giriş

Pandemiya dövrünün başlaması 2019-cu ilin sonuna 2020-ci ilin əvvəllərinə təsadüf edir və Çindən başlayaraq demək olarki dünyanın hər bir yerinə yayılaraq iqtisadiyyatı iflic vəziyyətinə qoyduğunu desək yanlışdır. Baş vermiş və həll olunmuş və yaxud günümüzdə hələ də aktual qalan mövzular vardırki, pandemiya dövründən qismən çıxmağımıza baxmayaraq, həmin məsələlərin prioritet həll yolunu tapmaq vacibdir. Məqalə işinin yazılması dönməndə qeyd olunan problemlərin bəziləri vaxt keçdikcə, sərt karantin rejiminin yumşaldılması, iş yerlərinin yenidən fəaliyyətə başlaması iqtisadi rifah halının əvvəlki dövrə nisbətən düzəlməsi bank sektorunda müəyyən canlanmaya gətirib çıxarmışdır. Tədqiqat işinin aparılmasında əsas məqsəd burada çağdaş dövrümüzə baş verən global problemə nəzər salmaq və baş verən hadisələrə olan reaksiyaları önə çıxarmaqdır. Tədqiqat işinin vəzifəsi müəyyən dövrlər üçün irəli sürülən həll yollarını araşdırmaq, dünya təcrübəsinə baxmaq, və uyğun gələn göstəriciləri nəticə kimi davam etdirmək, bank sektorunun yeni bir dövrə qədəm qoyduğunu nəzərə çatdırmaqdır. Tədqiqat işinin aparılması müşahidə, müqayisə, analiz kimi metodlardan istifadə edilmişdir. Tədqiqat işinin əsas məhdudiyyətləri ilkin zamanlarda karantin rejiminin mövcudluğu, informasiya baxımdan qeyd olunan mövzunun daha az təmin edilməsi, ölkəmizdəki onlayn sistemə

birbaşa keçid və gözlənilməz şəkildə böhran vəziyyətinin yaranması ilə bağlı mövzunun tədqiq edilməsi və müəyyən nəticələrin iqtisadçılar tərəfindən irəli sürülməsi müəyyən zaman almışdır. Tədqiqatın aparılmasında əsasən bank işi və maliyyə ilə bağlı dərslərdən, Mərkəzi Bankın, Statistika komitəsinin göstəricilərindən, internet resurlarından istifadə edilmişdir.

2020-ci ilin aprel ayından başlayaraq “ sms icazə” xidməti vasitəsilə insanların yaşayış yerindən kənarlaşmağa icazəsinin olması, və Nazirlər Kabinetinin qərarı ilə iş yerlərində işçi sayının 50%-ə dək azaldılması olmuşdur. 2020-ci ildə baş verən koronavirus COVID-19 pandemiyası müxtəlif bank şirkətlərini iş sistemlərində düzəlişlər və dəyişikliklər etməyə məcbur etdi. Çevik iş sistemi ən çox istifadə edilən sistemlərdən biridir və xüsusilə bu pandemiya şəraitində işçilərə təsir göstərir. Bu kimi problemlərlə yanaşı bankların onlayn şəkildə fəaliyyət göstərmək funksionallığının az olması da digər problemlərdən biri idi. Xarici təcrübəyə baxsaq ora da cavan, orta yaşlı və qismən yaşlı nəsildən də müasir texnologiyadan istifadə imkanlarından yararlanma bildiyini görə bilirik. Məsələn, fərz etsəkki pandemiya qədərki dövrdə ölkəmizdə olan bankların müəyyən bir qismində limitli şəkildə də olsa hər hansısa bir əməliyyatı onlayn şəkildə yerinə yetirmək mümkün idisə bəs bundan istifadə edən və ya istifadə etmək istəyənlərin say faizi nə qədər idi? Təbii olaraq pandemiya başlayan dövrdən indiki dövrümüzdə qədər olan say ilə əvvəlki say arasında kəskin faiz fərqi olduğunu gündəlik müşahidələrimizdən görmək mümkündür. Əgər əvvəllər hər hansısa xidmət göstərilməsini istəyən müştəri onlayn növbəyə yazılmayıb adi qayda da filiallara yaxınlaşırdısa, yuxarıda sadaladığımız çətinliklərə görə xidmət göstərilməsində yaranan çətinlik onlara online xidmətdən istifadə etməyə, xidmət sektoruna xüsusilə isə bank sektoruna online xidməti təklif etməyə sövq etdi.

Pandemiya

Çindən başlayaraq digər ölkələrə sürətlə yayılmağa başlayan, həyatımıza bir çox yeniliklərin gətirilməsinə bais olan bu xəstəlik növünün hər hansısa bir sahəyə pis və ya yaxşı təsir etmədiyi desək yanlış olarıq. İstər tibb, istər təhsil, istər idman, istərsə də iqtisadiyyat sahəsi olsun demək olarki pis və ya yaxşı hər bir sahəyə öz gücünü göstərmişdir. İnflyasiyanın artması, qiymətlərin bahalaşması, iş yerlərinin bağlanması, dövlətlərin əhalinin sosial rifahını təmin etmək məqsədilə tədbirlər planı hazırlaması geridə qoyduğumuz 2 il ərzində gündəlik müşahidə etdiyimiz məsələlər olmuşdur. Ölkəmizdə əsas yaranan problemlərdən biri işsizliyin artması məsələsi olmuşdur. Statistik məlumatlara nəzər yetirək: Ölkəmizdə 2020-ci ildə yeni yaranan 129 min iş yerinə ölkədə yeni açılmış iş yerlərinin 6,2 %-i yeni yaradılmış müəssisə və təşkilatla, 0,3 %-i fəaliyyətini bərpa etmiş müəssisə və təşkilatlarda, 74,8 %-i mövcud müəssisə və təşkilatlar, 18,7 %-i digər tədbirlər üzrə yaranmış iş yerləri aiddir. Qeyd olunur ki, yeni iş yerlərinin 69,3%-i Bakı şəhərinin, 0,7%-i Naxçıvan Muxtar Respublikasının, 30%-i digər regionların, o cümlədən 8,4%-i Aran, 6,6%-i Lənkəran, 6%-i Gəncə-Qazax, 2,4%-i Abşeron, 2%-i Dağlıq Şirvan, 1,5%-i Şəki-Zaqatala, 1,5%-i iqtisadi rayonlarının payına düşüb (<https://apa.az/az/sahibkarliq/Azrbaycanda-otn-il-129-min-yeni-is-yeri-acilib-629854>).

Neft qiymətlərinin kəskin enməsi fonunda yaranan volatillik səbəbindən 2020-ci ilin əvvəlində əmanətlərin dollarlaşmasında artım müşahidə edilməyə başlanmışdır. Lakin sonra bu tendensiya dayandı və əksinə çevrildi. Nəticədə bu əmsal 2019-cu ilin sonu göstəricisindən də aşağı endi: 50,8 % (2019-cu ilin sonunda 52,2 %, 2020-ci ilin mart ayında 55,1%). Mövcud çətinliklərə, məhdudiyətlərə baxmayaraq, sektor aktiv fəaliyyət göstərmiş və banklar yeni filialların açılması, bankomatların quraşdırılması, yeni işçilərin işə qəbulu prosesini davam etdirib. Qeyd etmək lazımdır ki, 2020-ci ilin iyun-dekabr ayları ərzində ümumi statistikaya nəzər yetirsək 16 yeni filial və 163 yeni bankomat müştərilərin istifadəsinə verildi. Həmçinin 300-dən çox yeni əməkdaş işə qəbul edilmişdir ki, bu da

olduqca vacib olan məşğulluğun təmini prosesinə və həmçinin artan iş yükünün bərabərləşdirilməsində vacib rol oynamışdır

(<https://ddd.az/axtar%C4%B1%C5%9Fn%C9%99tic%C9%99ri/m%C9%99lumat/az%C9%99rbaycan11/iqtisadiyyat25/aba2021ciilinaz%C9%99rbaqycanbanksektoru%C3%BC%C3%A7%C3%BCn-u%C4%9Furlu-olaca%C4%9F%C4%B1n%C4%B1-g%C3%B6zl%C9%99yirik-672.html>).

Koronavirus böhranı MDB məkanına və Azərbaycan iqtisadiyyatına da birbaşa və dolayı təsir etmişdir. İzolyasiya tədbirləri çox insanların həyatını xilas etdi, çünki izolyasiyaya və qapanmaya getmə olmasaydı artıq xəstəxanalarda boş yer qalmayaqcaqdı, ambulator şəraitdə də müalicə ala bilməyənlərin sayı çoxalacaq və insan tələfatına yol açmış olacaqdır. Lakin digər tərəfdən qapanmanın olması iqtisadiyyata da böyük zərbə vurmuşdur. Antiböhran tədbirləri pandemiyanın qarşısını almasa da neqativ təsirləri minimallaşdırmağa yol açmışdır.

Şəkil 1: Əmək haqqı qrafiki

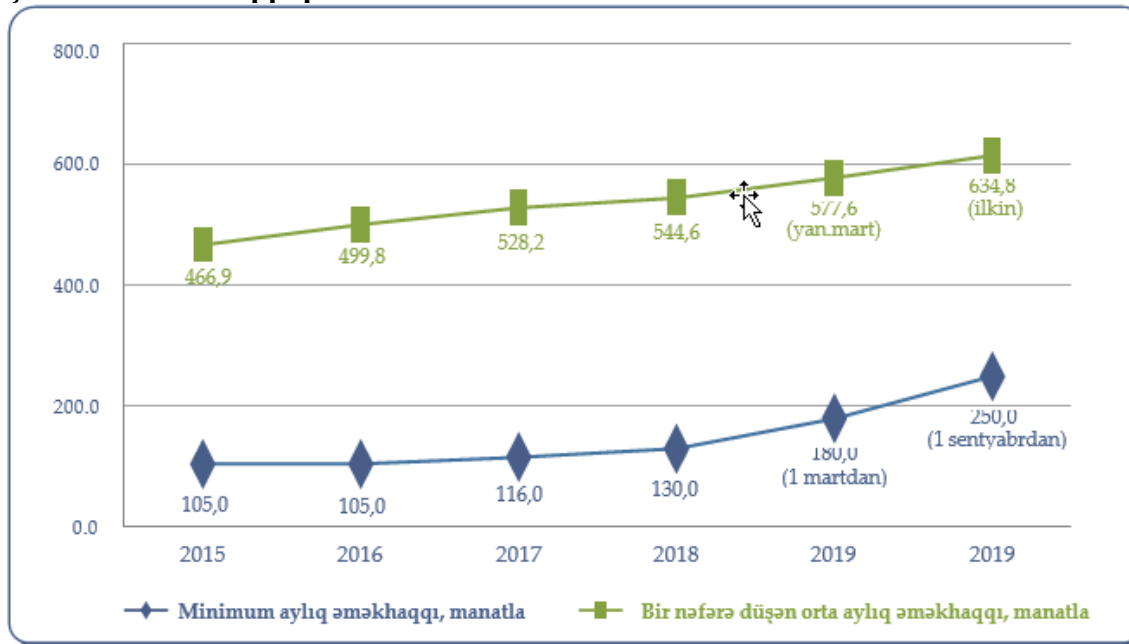

Mənbə: Nazirlər Kabinetinin 2019-cu il icmal hesabatı

(<https://nk.gov.az/media/files/b7d91bdbad8f2ea926c72f8adda753ee.pdf>) (25.10.2021).

COVID-19 və İKT

Pandemiyanın başlaması dövründən indiki dövrümüzdə qədər iqtisadiyyatın, maliyyə sektorunun bankların necə zərər çəkdiyini dəqiq bilməsəkdə az-çox təxmin edə bilərik. Azərbaycanda da bankların bir çoxsu həmin ərəfədə ləğv olunma prosesinə getməli oldu. Onsuzda zəifləməyə başlamış banklar pandemiya dövrünün başlaması ilə iflasa uğramaları daha da sürətləndi. Digər banklarında artıq köhnə metodlarla deyil, yenilik gətirərək elektron şəkildə xidmət göstərmək cəhdləri və bu cəhdlər üzrə müəyyən uğur əldə etdiklərini desək yanılmarıq. Artıq burada İKT işə düşür. İnformasiya və kommunikasiya texnologiyalarının (İKT) inkişafı biznesin aparılması tərzini dəyişdirdi. Texnologiya informasiya və biznes proseslərində körpü rolunu oynayır. Digər biznes subyektləri ilə yanaşı, banklar da uzun müddətdir ki, İKT-dən yararlanırlar. İndiki vaxtda hesab sahibləri həmişə rəqəmsal bankçılığa üstünlük verirlər. Son pandemiya (COVID-19) həm müştərilərə, həm işçilərə və həm də geniş ictimaiyyətə biznes modellərindəki dəyişikliklərdən xəbərdar olmağa kömək edən qeyri-müəyyənliklərdən biri olmuşdur. Banklar pandemiya zamanı istehlakçıların rəqəmsal və ya e-bankçılığa keçidini müşahidə ediblər. Nağd pul əskinaslarından virusun yayılması ilə bağlı şayiələr yayıldı ki, bu da insanları elektron bankçılığa yönəltmək üçün mühüm səbəb oldu (Haq, 2020).

Bank xidmətlərinin əsas məqsədi banklar və istehlakçılar arasında etimad faktoru ilə daha aşağı əməliyyat xərcləri ilə keyfiyyətli xidmətlər göstərməkdir. Elektron mühitdə inam (güvən) və sədaqət böyük əhəmiyyət kəsb edir. Pandemiya şəraitində bu əhəmiyyət kəskin şəkildə artır, çünki İKT təkə yeni inkişafalara deyil, həm də müştərilərin saxlanması yönəlmişdir. Bu, xüsusilə az inkişaf etmiş ölkələrdə bank sektoru üçün də problemə çevrilmiş və kommersiya banklarında biliklərin idarə edilməsinin rolu artmışdır ki, bu da çox mühüm hesab olunur. Eynilə, xidmətlərin keyfiyyəti təkə bank işində deyil, həm də digər sahələrdə, məsələn, restoranlarda, təhsildə, tikintidə mühüm əhəmiyyət kəsb edirdi (Malik, 2020).

COVID-19 insanların yaşam tərzini, qarşılıqlı əlaqəsini və satınalma qərarlarını dəyişirdi. COVID-19 qorxusu bütün dünyada insanların həyatı üçün təhlükə yaradır. Xüsusilə, tələbələrin bu günlərdə onlayn dərslər keçməsi məhdudlaşdırılıb, müəllimlər və məmurlar onlayn görüşlər keçirməlidirlər, alıcılar və satıcılar da elektron vasitələrə diqqət yetirirlər. Bank sektorunda rəqəmsal vasitələrin populyarlaşması tamamilə eynidir, çünki hesab sahibləri artıq onlayn bankçılığa daha çox meyillidirlər. Gözlənilməz şəkildə, COVID-19-un dünya üzrə biznesini dayandırdığı və çoxlu sayda insanı yoxsulluq həddinin altına saldığı yerdə informasiya texnologiyaları müəssisələri, telesəhiyyə və təhlükəsizlik firmaları üçün geniş imkanlar yaradılır. COVID-19 dövründə ənənəvi bankçılıq tənəzzülə uğrayıb və nəticədə elektron bankçılıq platformalarında artım müşahidə olunur. Beləliklə, davranış dəyişikliklərini başa düşmək üçün bank xidmətlərini qiymətləndirmək üçün empirik potensial lazımdır. Azərbaycanda da pandemiya dövründə elektron bankçılıq təcrübələrində nəzərəcarpacaq artım müşahidə olunub. Elektron bankçılıq birləşdirilmiş daha çox təhlükəsizlik xüsusiyyətləri ilə azaldılmış əməliyyat və sabit xərclərlə təmin edilən səmərəli xidmət axını qurdu. Azərbaycanda insanlar ağır karantin günlərində bank filiallarına getməyə icazə verilmədiyindən bank ehtiyaclarını onlayn vasitələrlə həll etməyə daha çox meyl edirdilər. Cari fəslin müzakirəsi, əsasən xidmət keyfiyyətinin və onun ölçülərinin bank sisteminin elektron məmnunluğu və e-loyallığı ilə necə əlaqəli olduğu və elektron məmnunluğun xidmət keyfiyyəti və sədaqət əlaqəsinə necə vasitəçilik etdiyi ilə bağlı tədqiqat suallarının həlli yolları ətrafında gedir.

Müştəri seqmentinə toxunduqda bank sektoru üçün 2 -cür müştəri çeşidinin olduğunu qeyd etsək heçdə yanılmırıq. Bunlardan biri hüquqi şəxslər digəri isə fiziki şəxslərdir. Hər 2 seqment üçün müştəri məmnuniyyətinin qorunması banklar üçün labüd idi. Məsələn təcrübəyə baxsaq Kapital Bankın təklif etdiyi “ Birbank” mobil tətbiqi hələ Covid-19 virusunun yayılmağa və pandemiya halını almağa başlamadığı dövrlərdən müştərilərin istifadəsinə verilmişdir. Təbiiki özünün ən yaxşı səviyyəsinə və lazım olan əlavələrin nədən ibarət olması burada marketinq işçiləri ilə yanaşı müştərilərin tələb və təkliflərində özünü göstərmişdir. Bu mobil tətbiqin rahat və müştərilər üçün əlverişli olmasının timsalında digər bankların da öz mobil tətbiqlərini istifadəyə verdiyini görmək mümkündür. Əsasən müştərilərin tətbiq vasitəsilə istifadə etdiyi özəlliklər kart balansını yoxlanılması, köçürmələrin edilməsi, bundan əlavə olaraq “ ƏDV geri al” funksionallıqları daha çox müşahidə olunanlar siyahısındadır. Əgər müştərilər əvvəllər filiala yaxınlaşaraq kartı sifariş verib, daha sonra təhvil almaq üçün yenidən filiala yaxınlaşmağa məcbur idilərsə, artıq bu çətinlik də geridə qalıb. Onların istədikləri kartı onlayn şəkildə, yəni ya bankların tətbiqi və ya rəsmi sayt üzərindən sifariş verib kartın hazır olub göndəriləsi filialı seçib daha sonra onlayn növbə və ya adi qayda da yaxınlaşıb götürmək imkanları vardır.

Burada müəyyən nəzəriyyələr irəli sürmək olar:

- 1) Elektron bankçılıq xidmətlərində etibarlılıq e-bankçılıq loyallığına müsbət təsir göstərir.
- 2) Elektron bankçılıq xidmətlərində məxfilik və təhlükəsizlik e-bankçılıq loyallığına müsbət təsir göstərir.
- 3) Elektron bankçılıq xidmətlərində veb-saytların dizaynı e-bankçılıq loyallığına müsbət təsir göstərir.
- 4) Müştəri xidməti və e-bank xidmətlərində dəstək e-banking loyallığına müsbət təsir göstərir.

5) E-xidmətlərin müştəri ilə təmasda olmadan məsafədən təşkil bank əməkdaşlarının motivasiyasını artırır.

EBSQ (Elektron bankçılıq xidmətinin keyfiyyəti) və məmnunluq əlaqəsi böyük bir akademik müzakirə olaraq qalır. Tədqiqatçıların ziddiyyətli tapıntıları və fikirləri qeyd oluna bilər, çünki bəziləri EBSQ-ni e-banking müştəri məmnuniyyətinin bir öncülü kimi müdafiə edirdilər (Shankar, 2019).

Müştərinin ABŞ banklarının xidmət keyfiyyəti ilə bağlı qavrayışının empirik təhlili EBSQ-nin daha yüksək keyfiyyətinin məmnuniyyətə səbəb olduğunu bildirir. Veb sayt atributları, şübhəsiz ki, müştəri məmnuniyyətinin yaxşılaşdırılmasında mühüm rol oynayır, lakin müxtəlif atributlar istehlakçıların şüurunda fərqli təəssürlərə malikdir. Bu, veb-sayt dizaynı ilə elektron bankçılıq müştəri məmnuniyyəti arasındakı əlaqəni parlaq şəkildə nümayiş etdirdi. Elektron bankçılıq zamanı göstərilən dəstək xidmətləri daha az texniki olmalıdır, çünki istifadəçilər arasında məmnunluq xidmətlərin texniki xüsusiyyətlərinə görə dəyişir. Beləliklə, daha yüksək məmnuniyyət əldə etmək üçün müştəri xidməti və dəstəyi hamar və əlverişli olmalıdır (Shankar, 2019).

Məmnuniyyət əldə etmək və daha çox müştəri loyallığı üçün məxfilik və naviqasiya interfeysi diqqət mərkəzində olmalıdır. Xüsusilə e-bankingdə xidmət təminatçılarının yüksək səviyyəli təhlükəsiz məlumat, məxfilik və əməliyyatların məxfiliyinə diqqət yetirmələri ciddi şəkildə tövsiyə olunur. EBSQ-nin ebankçılıqda müştəri məmnuniyyətinə əhəmiyyətli təsiri də bu kontekstdə bildirilir.

Bank koronavirus və ya COVID-19-un yayılmasının qarşısını almaq məqsədilə iş sistemində düzəlişlər həyata keçirir. Bu tədbir işçilərin, onların ailə üzvlərinin və hətta müştərilərin hazırda global pandemiya çevrilmiş COVID-19-a məruz qalma ehtimalından maksimum müdafiəni təmin etmək üçün Bank tərəfindən atılan addımdır. Bank üç iş sistemi düzəlişləri təyin etmişdir, yəni Split Əməliyyat, Növbəli Əməliyyatlar və Evdən İş. Split və Shift Əməliyyatları əsas əməliyyatlar və bank xidmətləri ilə bağlı funksiyalara tətbiq edilir. Bu arada, digər vəzifələr evdən iş sistemi və ya evdən işləmək üçün müraciət edir. Zamanla yanaşı, bir ölkənin iqtisadi inkişafında bank dünyasının rolu çox böyük olmuşdur. Bankların sayının artması bank sektorunu daha rəqabətqabiliyyətli olmağa, bank fəaliyyətinin səmərəliliyini və sağlamlığını yaxşılaşdırmağa təşviq etmək potensialına malikdir (Rumiyati, 2021).

Rəqabətdə qalib gəlmək üçün ən vacib amillərdən biri istehlakçı güvənidir. Mövcud milli iqtisadi artım hər bir təşkilatın və ya xidmət təminatçısının işini təkmilləşdirməyə və inkişaf etdirməyə həvəsləndirir. Rəqabətdə qalib gəlmək üçün hər bir təşkilat və ya xidmət təminatçısı istehlakçıların və ya müştərilərin ehtiyac və istəklərinə diqqət yetirməli və onların gözləntilərini qarşılamağa, müştəri məmnuniyyətini təmin etməyə çalışmalıdır. Bu anlayış maksimum müştəri məmnuniyyətini təmin etmək məqsədi daşıyır.

Rəqabət qabiliyyətini artırmaq üçün bank üstün və ya əla xidmətə (xidmət mükəmməlliyi) çevrilmək üçün xidmətlərini inkişaf etdirməli və təkmilləşdirməlidir. Bank dünyasında sözügedən müştəri müştəridir. Müştəri məmnuniyyəti, kiminsə bir məhsul və ya xidmətdə hiss etdiyi və gözlədiyi dəyərin təmin edilməsində və ya optimallaşdırılmasında kiminsə ifadəsidir. Bu şəraitdə bank fəaliyyətində internet informasiya texnologiyalarının sürətli inkişafı - hərəkətverici qüvvə kimi müxtəlif şəraitlərdə insanlara xidmət üçün bir "xilaskar" rolunu oynayır. Bank işləri üçün istisna yoxdur. Görüşlərin məhdudlaşdırılması tələb olunduqda, bank müştərisini ruhdan salmaq lazım deyil. Artıq bir çox Bank proqramları və ya saytları var ki, onlara smartfondan asanlıqla daxil olaraq bu prosesi həyata keçirmək mümkündür.

Banklardan misal olaraq Kapital Bankın təcrübəsindən bəhs edəcəyik. Kapital Bankda hələ pandemiya əvvəl 2019-cu ilin payız aylarında rəqəmsal satış kanalları formalaşmağa başlamışdır. İndikilərdən fərqli olaraq, müştəri onlayn şəkildə təhlil edilsə də, son qərar, sənədləşmə və prosesin tamamlanması yenə də fiziki olaraq filialda baş verirdi. Pandemiya vəziyyət yarandıqdan az sonra bank əməkdaşları və xüsusən də menecerlər bu layihəni inkişaf etdirməyə və təkmilləşdirməyə start verdilər.

Onlayn şəkildə həyata keçirilən əməliyyatların sayı isə hər dəfə mobil tətbiqlərə yenilənmə gəldikcə artır və ya daha da təkmilləşir. Onlayn şəkildə təklif olunan xidmətlərdən ən çox istifadə edilənlərdən biri də kredit rəsmiləşdirilməsi prosedurudur. Burada pandemiya dövründə müştərilərə ya məsafədən yadki yerində xidməti misal göstərmək olar. Buna misal olaraq Kapital Bankın satışların idarəedilməsi departamentinin baş direktoru Ramil İmanovun sözlərinə görə keçən dövr ərzində artıq rəsmiləşdirilən kreditlərin 25%-i müştərilərin filiala yaxınlaşmadan məsafədən- onlayn şəkildə həyata keçirilmişdir. Burada əsas üstünlük müştərilərin vaxt itirmədən, növbə gözləmədən və sənədlərin artıq kağız üzərində deyil onlayn şəkildə həyata keçirilməsidir. Bankın Visa Platinum, Visa Infinite və Mastercard World Elite kart sahibləri gün ərzində dünyanın istənilən nöqtəsindən Konserj-çatbot xidmətindən istifadə edə bilirlər. Bundan əlavə olaraq burada müştəri məmnuniyyətinin qorunması ilə bağlı müəyyən dərəcədə struktur dəyişikliyə də gedilmişdir. Artıq işçilər universal layihəyə keçid almış və işçilərin hər biri müştərilər üçün lazım olan xidməti həyata keçirməyə qadirdilər. Bu təcrübə ilə digər banklarında xidmət sferasına nəzər yetirsək demək olarki ölkəmizdəki bir çox bankların artıq mobil tətbiqi mövcuddur. Bu mobil tətbiqlərin hər biri eyni dərəcədə funksionallığa malik olmasa da müştərilər üçün lazım olan minimum məlumatlar burada öz əksini tapmaqdadır. Hüquqi şəxs kimi fəaliyyət göstərən müştərilərin məmnuniyyətini təmin etmək məqsədilə Kapital Bankın təklif etdiyi Müştəri Bank sistemini göstərmək olar. Birbank ilə 2 milyon istifadəçi sayına çatan bank bu onlayn platformada da öz hədəflərinin olduğunu göstərmişdir. Bildiyimiz kimi bu müştərilərin banklarda konvertasiya əməliyyatları, əmək haqqı köçürmələri, xaricə köçürmə, əmək haqqı kart sifarişləri, onların təhvil alınması, hesabdən məxaric və digər bu kimi əməliyyatları həyata keçirirlər. Bu onlayn platforma vasitəsilə kart təhvil alınması və hesabdən məxaric əməliyyatları istisna olmaqla sahibkarlar ölkənin istənilən yerində həmçinin ölkə xaricində də digər sadalanan əməliyyatları rahat şəkildə həyata keçirə bilirlər.

İlkin mərhələdə bankın birbaşa satış aparmaq üçün müxtəlif şirkətlərdə canlı görüşlər keçirən əməkdaşları cəlb olunmuşdur, belə ki, şirkətlərin əksəriyyəti bağlandıqı və ezamiyyələrin, ofislərə kənar şəxslərin baş çəkməsinin qadağan olunmasına görə onların işi demək olar dayanmışdır. Əvəzində onlara alternativ olaraq müvəqqəti bir növ kuryer-kredit mütəxəssisliyi təklif edilmişdir. Proses bu şəkildə aparılırdı

Cədvəl 1: Kapital Bankda pandemiyanın ilk dövrlərində kredit, kredit kartı rəsmiləşdirilmə mərhələləri (rəqəmsal kanalları vasitəsilə, onlayn şəkildə)

№	Mərhələlər
1.	Müştəri onlayn (rəqəmsal) kanallar və ya 196-ya zəng (həmçinin 8196-ya SMS) vasitəsilə kredit müraciətini formalaşdıraraq ünvanlayır.
2.	Müvafiq müraciət pandemiya vəziyyətindən sonra aktuallaşan telemarketing bölməsinin əməkdaşlarına yönləndirilir.
3.	Müvafiq telesatış əməkdaşı müştəri ilə əlaqə saxlayır və razılığını alıb bütün məlumatları izah etdikdən sonra sifarişi təsdiqləyir.
4.	Artıq müştərinin iki seçimi var: 1. Filiala yaxınlaşıb növbədə gözləmədən cəmi 10 dəqiqə ərzində sənədlərə qol çəkərək prosesi təsdiqlədirlər, və ya 2. Yuxarıda qeyd olunan “Birbaşa Satış” bölməsinin əməkdaşları müştərinin ev və ya iş ünvanına yaxınlaşaraq, sosial məsafə və maska qaydalarını qorumaq şərti ilə identifikasiya prosesini aparır və müvafiq sənədləri imzaladırlar. Əgər rəsmiləşdirilən məhsul kartdırsa və ya kartın iştirakı ilə aparılırsa kart fiziki olaraq müştəriyə təqdim olunur.
5.	Birbaşa Satışlar bölməsinin əməkdaşları filiala sənədi gətirərək filial əməkdaşı və müdirə təsdiqlətdirir

6.	Sonuncu mərhələdə məbləğ müştərinin kartına və ya ona təqdim olunmuş karta mədaxil olunur və kart aktivləşdirilir.
----	--

Mənbə: Şəxsi müşahidə.

Bundan əlavə müştərilərin rahatlığını təmin etmək məqsədilə ABB bank 2020-ci il aprel ayında iki ay müddətində ərzində bu bankın təqaüd kartlarından digər bankın bankomatları vasitəsilə məxaric edərkən komissiya tutulmayacağını bildirdi.

Hər bir bank müştəri məmnuniyyətini təmin etmək məqsədilə innovativ addımlar atmaqla yanaşı təkçə onlayn xidmətlərdə deyil mövcud məhsullarda da müəyyən yeni kompaniyalar keçirməklə müştəri cəlbini daha da artırmışlar. Məsələn depozit ilə bağlı verilmiş qərara əsasən qoyulan əmanətlərin 100000 AZN məbləğinə qədər və maksimum 12%- qədər rəsmiləşdirilmiş, dollar valyutası ilə isə maksimum 2.5%-ə qədər rəsmiləşdirilmiş əmanətlər Əmanətlərin Sığortalanması Fondu tərəfindən sığortalandığı üçün banklar öz depozit məhsulunu müxtəlif faizlərlə təklif edə bilirlər.

Qrafik 1: 2016-2020-ci illərdə bank sektorunun depozit portfelinin dəyişməsi

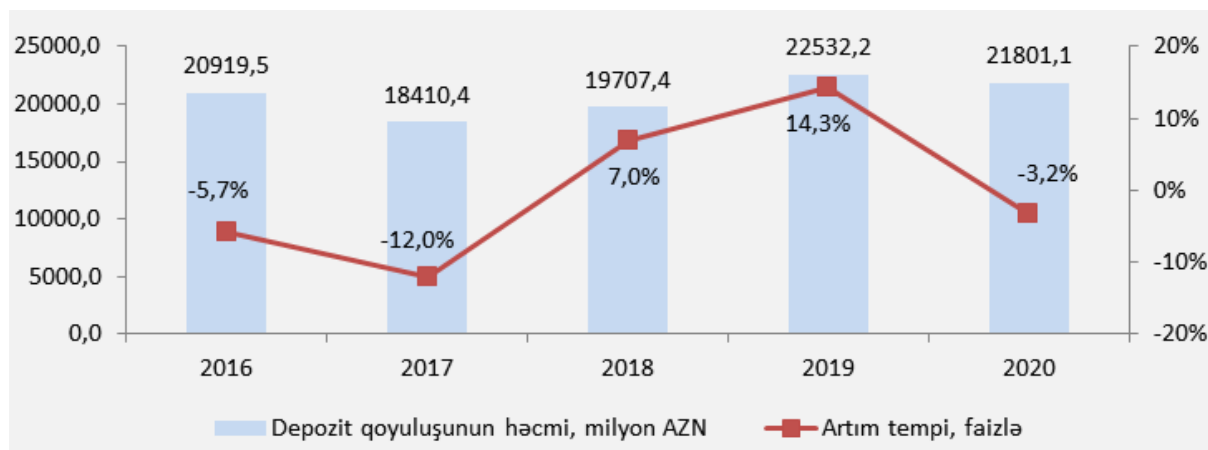

Mənbə: Azərbaycan Respublikası MB-ın 2010-2020-ci il üçün Pul Siyasətinin Əsas İstiqamətləri barədə bəyanatı (<https://www.cbar.az/>) (21.10.2021)

Cədvəl 2: Rezident fiziki şəxslərin milli və xarici valyutada əmanətləri, mln AZN-lə

Tarix	Cəmi	ondan		Rezidentlər	ondan	
		milli valyuta ilə	xarici valyuta ilə		milli valyuta ilə	xarici valyuta ilə
2020						
01	8588	4200	4389	8165	4079	4086
02	8694	4123	4572	8073	3997	4076
04	7758.0*	3481	4277	7386	3380	4007
06	7706	3545	4161	7351	3443	3909
08	7874	3579	4295	7587	3475	4112
10	7870	3697	4173	7589	3595	3994
12	8178	4027	4151	7897	3912	3985
2021						

01	8203	4048	4155	7917	3931	3986
02	8380	4180	4200	8098	4066	4032
03	8147	4046	4102	7868	3931	3937
06	8435	4582	3854	8140	4449	3691
07	8606	4761	3845	8321	4629	3692
08	8559	4731	3828	8261	4597	3664
11	9052	5255	3797	8757	5121	3637
12	9241	5452	3789	8940	5313	3627
2022						
01	9636	5849	3787	9342	5715	3626
02	10037	5983	4054	9485	5848	3637

Mənbə: AMB-nin depozitlərə dair statistikasısı

(<https://uploads.cbar.az/assets/c13d86361a678db299e802a0d.xlsx>) (28.03.2022).

Cədvəl 3: Qeyri-rezident fiziki şəxslərin banklarda əmanətlərinin həcmi, mln AZN-lə

Tarix	Cəmi	ondan		Qeyri-rezidentlər	ondan	
		milli valyuta ilə	xarici valyuta ilə		milli valyuta ilə	xarici valyuta ilə
2019						
8	8562	3766	4796	483	107	377
9	8605	3810	4795	476	110	366
10	8811	3927	4884	642	112	530
11	8682	3988	4693	512	115	396
12	8638	4133	4505	434	122	312
2020						
01	8588	4200	4389	423	121	302
02	8694	4123	4572	621	125	496
03	8252	3702	4550	457	112	345
04	7758.0*	3481	4277	372	101	270
05	7661.3*	3528	4133	358	99	260
06	7706	3545	4161	355	102	253
07	7774	3685	4089	315	104	210
08	7874	3579	4295	288	104	183
09	7834	3614	4221	281	103	178
10	7870	3697	4173	282	102	180
11	7908	3742	4166	275	104	171
12	8178	4027	4151	281	115	166
2021						
01	8203	4048	4155	286	116	170
02	8380	4180	4200	282	114	168
03	8147	4046	4102	279	115	164
04	8353	4285	4068	278	118	160
05	8635	4742	3894	279	120	159
06	8435	4582	3854	295	133	163

07	8606	4761	3845	285	132	153
08	8559	4731	3828	298	134	164
09	8838	4985	3853	321	137	184
10	8887	5043	3844	300	136	163
11	9052	5255	3797	294	134	160
12	9241	5452	3789	301	139	162
2022						
01	9636	5849	3787	294	133	161
02	10037	5983	4054	552	134	417

Mənbə: AMB-nin qeyri-rezident əmanətlərinə dair statistikasını
(<https://uploads.cbar.az/assets/c13d86361a678db299e802a0d.xlsx>) (02.04.2022).

Digər bir misalı kredit məhsuluna da aid edə bilərik. Pandemiya dövründə əhalinin böyük qismi kredit götürmək üçün banklara müraciət etmişdir. Və kreditlərin faiz dərəcəsində də rəqabətin yarandığını görə bilərik. Məsələn bankların bəziləri sığorta və nağdlaşdırma komissiyası tutmadan məhsulunu təklif edir, bəziləri komissiya olsa belə daha aşağı faizlə məhsulunu bazara təqdim edir, bir qisim bank onlayn müraciət vasitəsilə kredit götürmək istəyən müştərilərə həm aşağı faiz həm də komissiyasız kredit təklif etməkdədir. Bütün bu proseslərə baxsaq deyə bilərikki pandemiyanın göstərdiyi əks təsirlərlə yanaşı onun banklar arasında rəqabətartırma qabiliyyətini də ön plana çəkməliyik. Bunlarla yanaşı qeyd etmək lazımdır ki, ölkədaxili əməliyyatlarda 2020-ci ilin ortalarına qədər nağdsız dövriyyədə üstünlük kredit kartlarında olmasına baxmayaraq, onlayn xidmətlərin artırılması, onlayn ödənişlərin, pos terminallarının quraşdırılması bir növ debet kartlar vasitəsilə edilən dövriyyəni də kredit kartlarında ilə eyni olmuş hətta zaman keçdikcə onu üstələməyi də bacarır. Günümüzün standartlarına və qloballaşan dünyaya baxsaq, yerli banklar üçün ümumi bir məsələni qeyd etmək lazımdır ki, digitallaşmayan banklar itirir.

Müştəri məmnuniyyətinin xidmət sektorunda xüsusilə bank sektorundakı əhəmiyyətindən və son 2 il ərzində baş verən proseslərə nəzər yetirdik. Lakin bir məsələni də diqqətdə saxlamaq lazımdır ki, müştəri məmnuniyyətinin təminatçısı təşkilat, məhsul və daimə müştərilərlə ünsiyyətdə olan işçilərdir. Məlumdur ki, bank sektorunda çalışan hər bir işçi gün ərzində müəyyəndə dərəcədə çətin müştəri ilə qarşılaşa və ya göstərdiyi xidmət nə dərəcədə yaxşı olsa da bu xidmətdən razı və ya narazı qalanlar həmişə olmuşdur. Bu məqamda işçinin motivasiyasının qorunub saxlanması vacib məqamlardan biridir. Motivasiya dedikdə bir növ bunu həvəsləndirmə kimi də qəbul edirlər. Motivasiyanın 2 növü - maddi və mənəvi motivasiyaya ayrılır. Bəzi işçilərin maddi digərlərin isə mənəvi şəkildə motiv edilməsinə ehtiyac varsa, qeyd etdiyimiz dövr elə bir dövr idiki demək olarki işçiləri hər 2 növlə motivləşdirmək lüzum idi. Çünki müştərinin axınının çoxalması, az işçi sayı və işin çoxalması ilə əlaqədar işçilərin həm mükafata həm maddi cəhətdən təltif edilməyə ehtiyacları vardır. Bundan başqa qeyd etmək lazımdır ki, banklar öz işçiləri üçün ixtisasartırmanı da həyata keçirməli idi. Əvvəl də qeyd olunan Kapital Bank-ın həyata keçirdiyi universal işçi layihəsi əslində pandemiya dövrü üçün uğurlu bir addım idi. Çünki, işçi sayının azalmasına baxmayaraq, işçilər eyni qaydada müştərilərin istənilən suallarının cavablandırmağa qadir olmuşlar.

Enerji

Pandemiya səbəbindən qlobal enerji tələbatı 2020-ci ilin birinci rübündə əvvəlki ilin eyni dövrü ilə müqayisədə 3,8% azalıb. İqtisadiyyatın bərpası V formalı olarsa və virusun yayılması azalarsa və iqtisadi aktivlik təmin olunarsa, sözügedən daralma ən yaxşı halda 4% məhdudlaşdırılacaq. IEA məlumatlarına görə, 2020-ci ilin birinci rübündə qlobal kömür tələbatı əvvəlki illə müqayisədə 8% azalıb. Təbii qazın qiymətinin çox ucuz olması, elektrik enerjisi istehsalının 2,5% azalması və qışın mülayim hava şəraiti nəticəsində kömürə tələbat azalıb. Oxşar azalma neftə tələbatda -5%, təbii qazda isə -2% müşahidə

olunub. 2020-ci ilin birinci rübündə yalnız bərpa olunan enerjiyə tələbat artdı. İqtisadi məhdudiyyətlərin enerji tələbatına təsiri də coğrafi bölgələrə və məhdudiyyətlərin tətbiqi üsuluna görə fərqlənirdi. BEA-nın hesablamalarına görə, Yaponiya və Cənubi Koreyaya nisbətən Çinə diqqət etsək əvvəlki 2 sadalanan ölkələrdə iqtisadi məhdudiyyətlər sonuncudan daha az olduğu üçün onlar enerjiyə tələbat 10% dən daha az, Çində isə 15% azalmışdır. Avropada isə məhdudiyyətlər əvvəlcə qismən və mərhələli xarakter daşdığından, enerjiyə tələbatın azalması 17%-lə məhdudlaşdırılıb. Lakin sonradan Avropada tətbiq edilən ölkə miqyasında məhdudiyyətlər həftəlik enerji tələbatını 25-30% daraltdı. Avropada enerji tələbatının 25%-dən çox azalması xidmət sektorunun yüksək paya malik olduğu iqtisadiyyatlarda yaranıb. Tam məhdudiyyətlər tətbiq edən Hindistanda həftəlik enerji tələbatının azalması təxminən 30% təşkil edib. Bu, illik 0,6 faiz nisbətində uyğundur. Dünya enerji bazarında böyük pay sahibi olan ölkələrə diqqət yetirsək, misal olaraq Rusiyada neftdən gələn gəlirin 6.6% Səudiyyə Ərəbistanında 6.8%, Nigeriyada 5.4% azaldığı bu dövrlər ərzində proqnoz edilmişdir. Azərbaycandakı göstəricilərə baxsaq, neft hasilatını Opec üzvlüyündə verilmiş qərar üzrə azaldılmış 34.5 milyon ton, qaz hasilatı isə əvvəlki illə nisbətən 16% artırılaraq 13.4 milyard kub metrə çatmışdır (<https://socar.az/socar/az/news-and-media/news-archives/news-archives/id/11523>).

03 dekabr 2020-ci il tarixində Neft İxrac Edən Ölkələr Təşkilatına (OPEC) üzv və qeyri-üzv ölkələrin nazirlərinin 12-ci iclasında gündəlik xam neft hasilatının 2021-ci ilin yanvar ayı üçün 7,2 mln. barrel azaldılması və “OPEC plus” nazirlərinin hər ay keçiriləcək görüşləri vasitəsi ilə gündəlik hasilatda artımın 0.5 mln. barreldən çox olmaması şərti ilə aylıq tənzimləməsi barədə qərar qəbul edilib. Qərarı Azərbaycan da dəstəkləyib. Beləliklə, 2021-ci ilin yanvar ayında gündəlik xam neft hasilatını OPEC ölkələri 4,564 mln. barrel, qeyri-OPEC ölkələri 2,636 mln. barrel azaldacaqlar. Yeni “Əməkdaşlıq Bəyannaməsi”nə uyğun olaraq, 2021-ci ilin yanvar ayında Azərbaycanın öhdəliyi 123 min barrel olacaq, yəni Azərbaycan gündəlik xam neft hasilatını 8 min barrel artıraraq istehsalı 595 min barrel səviyyəsində saxlamalıdır

(<https://minenergy.gov.az/az/beynelxalq-teskilatlarla-elaqeler/neft-ixrac-eden-olkeler-teskilati-opec-ile-emekdasliq>).

Qlobal iqtisadiyyat sahəsində aparılan araşdırmalar Covid-19-un iqtisadi təsirinin nə ola biləcəyini ortaya çıxarıb. Aparılan araşdırmalara görə, dünya əmtəə ticarətinin 9,2% azalacaq. Rüblik bazda 14,3% ilə tarixin ən böyük enişini qeydə alan əmtəə ticarətinin hökumətlərin gördüyü tədbirlər sayəsində artacağı gözlənilir. Ticarət həcmində 4,5%, idxalda 4,4% azalma əldə edilib (<https://www.imf.org/en/Publications/WEO/Issues/2020/06/24/WEOUpdateJune2020>).

Pandemiya böhranı digər iqtisadi böhranlardan onunla seçilir ki, iqtisadi sferada iflasa səbəb olan amil təsərrüfat subyektlərinin fəaliyyəti və ya hökumətin siyasəti deyil. Lakin hər bir iqtisadiyyat nöqtəyindən bu amil ekzogen və eyni zamanda iqtisadi fəaliyyət sferasında ümumi olduğu üçün onun təsirlərinə iqtisadi alətlərdən istifadə etməklə qarşı çıxmaq lazımdır. Qeyri-iqtisadi amilin təsiri iqtisadiyyatın fəaliyyətinin bir çox sahələrində ciddi pozuntulara səbəb olur. Birincisi, istehsal imkanlarının azalmasına (durğunluq, müəssisələrin bağlanması, işsizliyin artması) mənfi təsir göstərir. İkincisi, bu, dövlət vəsaitlərinin bölüşdürülməsində pozuntulara səbəb olur, vəsaitin ayrıldığı əsas ictimai sərvət səhiyyədir, bunun sayəsində müəyyən ölkədə pandemiyanın və ölüm hallarının miqyası məhdudlaşdırıla bilər. Üçüncüsü, bank sektorunun fəaliyyəti riskini artırır, pandemiya böhranından sonra müşahidə olunan kredit riskinin artması, bankların gəlirliliyinin azalması ilə müşayiət olunur, mövcud kreditlərin təklifinin məhdudlaşdırılması riskini artırır (kredit böhranı). Dördüncüsü, maliyyə bazarlarında aktivlərin qiymətləndirilməsinin azalması, ev təsərrüfatlarının və korporativlərin maliyyə xidmətlərinə tələbinin azalması, ev təsərrüfatlarının və müəssisələrin borclarını vaxtında ödəmək imkanlarının azalması nəticəsində maliyyə sisteminin sabitliyinə yeni təhlükələr yaradır.

Davamlı olaraq həyata keçirilən sistemli islahatların məntiqi nəticəsi kimi Mərkəzi Bank tərəfindən qabaqcıl texnologiya və proqram təminatlarına əsaslanan arxitektura malik MÖS yaradılmışdır. 2020-ci il ərzində MÖS vasitəsilə aparılan ödəniş əməliyyatlarının ümumi həcmi 223,4 mlrd. manat, sayı isə

59,8 mln. ədəd olmuşdur. Mərkəzi Bankın operatoru olduğu, büdcə ödənişləri və kütləvi xidmətlər üzrə ödənişlərin mərkəzləşdirilmiş qaydada toplanılması üçün yaradılmış Hökumət Ödəniş Portalı üzərindən 2020-ci il ərzində həyata keçirilən əməliyyatların ümumi həcmi 3.3 mlrd. manat, sayı isə 51.9 mln. ədəd təşkil etmiş, bu indikatorlar son 3 ilin göstəricilərini müvafiq olaraq 34% və 39% üstələmişdir (<https://www.cbar.az/page-45/payment-system-indicators>).

Nəticə

Bankçılıq bütün sektorlardan axan hər bir iqtisadiyyatın qanıdır. Yaxşı strukturlaşdırılmış bank sektoru ölkənin inkişafında mühüm rol oynayır. Texnoloji inqilab bank sektorunun iqtisadiyyatın bütün sahələrinə nüfuz etməsinə əlavə etdi. Kompüter, internet və ağıllı telefonun ixtirasından sonra bütün bank sistemi böyük dəyişikliklərə məruz qaldı. Hal-hazırda bütün bank xidmətləri hər bir insanın üçüncü ovucu olan ağıllı telefon vasitəsilə internet vasitəsilə həyata keçirilir.

Mövzu ilə bağlı ədəbiyyatın təhlili və öz empirik tədqiqatlarının həyata keçirilməsi zamanı aşağıdakı nəticələr əldə edilmişdir:

1. Maliyyə bazarlarında böhranın nəticələri maliyyə sisteminin fəaliyyət mexanizmlərinə və onun müxtəlif funksiyaları yerinə yetirməsinə marağın artması ilə nəticələndi. bank krediti şəklində maliyyələşmə mənbələri.

2. Hesab olunur ki, düzgün fəaliyyət göstərən maliyyə sistemi, xüsusən də bank sektoru iqtisadi inkişaf proseslərinə dəstək verir və digər sektorların səmərəliliyini artırır.

3. Maliyyə tənzimləmələrinin bir çox istiqamətləri arasında aşağıdakılara aid olanları qeyd etmək lazımdır: bank təhlükəsizliyi və idarəetmənin təkmilləşdirilməsi (kapital, likvidlik, maliyyə leverajı, ehtiyatlılıq səviyyəsinin artırılması). İstehlakçıları, investorları və əmanətçiləri qorumaq da vacibdir.

Ədəbiyyat siyahısı

1. Haq I.U., Awan T.M. Impact of e-banking service quality on e-loyalty in pandemic times through interplay of e-satisfaction. Vilakshan-XIMB Journal of Management. 2020, p.39-55.

2. Shankar A. and Jebarajakirthy C. The influence of e-banking service quality on customer loyalty. International Journal of Bank Marketing, 2019, Vol. 37 No. 5. 112 p.

3. Malik S.A., Akhtar F., Raziq M.M., Ahmad M. Measuring service quality perceptions of customers in the hotel industry of Pakistan. Total Quality Management and Business Excellence, 2020, Vol. 31 Nos 3/4, p.263-278.

4. Rumiyati R., Syafarudin A. The influence of service quality, marketing mix, on bank customer satisfaction in the era covid-19. Ilomata International Journal of Tax and Accounting. 2021, T. 2. №. 1. p.84-96.

5. <https://www.cbar.az/>

6. <https://nk.gov.az/media/files/b7d91bdbad8f2ea926c72f8adda753ee.pdf>

7. <https://apa.az/az/sahibkarliq/Azrbaycanda-otn-il-129-min-yeni-is-yeri-acilib-629854>

8. <https://ddd.az/axtar%C4%B1%C5%9Fn%C9%99tic%C9%99ri/m%C9%99lumataz%C9%99rbaycan1/iqtisadiyyat25/aba2021ciilinaz%C9%99rbaqycanbanksektoru%C3%BC%C3%A7%C3%BCn-u%C4%9Furlu-olaca%C4%9F%C4%B1n%C4%B1-g%C3%B6zl%C9%99yirik-672.html>

9. <https://banco.az/az/news/covid-19-qlobal-bank-sektoruna-nece-tesir-gosterir>

10. <https://www.respublica-news.az/news/koronavirus-pandemiyasi-dovru-xalqin-butun-tebeqeleri-dovlet-qaygisi-ile-ehate-olundu>

11. <https://socar.az/socar/az/news-and-media/news-archives/news-archives/id/11523>
12. <https://www.cbar.az/page-45/payment-system-indicators>

AZƏRBAYCANDA REAL EFEKTİV MƏZƏNNƏNİN TƏHLİLİ

Nurpaşa Mustafayev

Azərbaycan Dövlət İqtisad Universiteti

nuru979764@gmail.com

Xülasə

Bu il Azərbaycanda ixrac qiymətləri idxal qiymətlərindən daha çox aşağı düşüb. Beləliklə, xarici ticarətin konyunkturası pisləşib ki, bu da real effektiv valyuta kursuna mənfi təsir göstərib. Manatın məzənnəsi xarici tələtlər qarşısında amortizator kimi çıxış edir. Yaranmış vəziyyətdə hökumət və Mərkəzi Bank məzənnə siyasəti vasitəsilə yerli istehlakçılara mənfi təsirləri yüngülləşdirir. Xarici ticarət şəraitinin pisləşməsi zamanı tam üzən məzənnə siyasəti olan ölkələrdə daxili tələbat və müvafiq olaraq idxal azalır. Azərbaycan kimi tənzimlənən məzənnə rejiminə malik ölkələr daha az çevik olsalar da, xarici ticarət şərtləri pisləşdikcə daxili tələbat və idxal azalır. Pandemiya dövründə, xüsusilə cari ilin ilk dörd ayında Azərbaycana idxal xarici iqtisadi fəaliyyətin pisləşməsi səbəbindən müqayisə edilə bilən qiymətlərlə 40,5 faiz azalıb. Beləliklə, xarici ticarətin pisləşməsi üzündən yerli istehlak və investisiyaları yerli məhsulların istehsalına yönəltmək olar. Beləliklə, Təkliflər tərəfindən resurslar yerli qeyri-kommersiya məhsullarından kommersiya sektoruna yönəldilə bilər. Məsələn, pandemiya dövründə Azərbaycanda tibbi sahənin inkişafı istiqamətində addımlar atılır. Bunun üçün real effektiv məzənnənin yumşaldılması məqsədəuyğun hesab edilir.

Açar sözlər: məzənnə, pul, kredit, real effektiv məzənnə, nominal effektiv məzənnə

Summary

This year, export prices in Azerbaijan have fallen far below import prices. Thus, the situation in foreign trade has deteriorated, which has had a negative impact on the real effective exchange rate. The exchange rate of the manat acts as a shock absorber in the face of external shocks. In this situation, the government and the Central Bank are mitigating the negative effects on local consumers through exchange rate policy. In countries with a fully floating exchange rate policy, domestic demand and, accordingly, imports decrease as foreign trade deteriorates. Although countries with a regulated exchange rate regime, such as Azerbaijan, are less flexible, domestic demand and imports decline as foreign trade conditions deteriorate. During the pandemic, especially in the first four months of this year, imports to Azerbaijan fell by 40.5 percent at comparable prices due to the deterioration of foreign economic activity. Thus, due to the deterioration of foreign trade, local consumption and investment can be directed to the production of local products. Thus, resources from the Proposals can be diverted from local non-commercial products to the commercial sector. For example, during the pandemic, steps are being taken to develop the medical field in Azerbaijan. For this, it is considered expedient to soften the real effective exchange rate.

Keywords: exchange rate, money, credit, real effective exchange rate, nominal effective exchange rate

Giriş

Lazımi siyasətləri olmayan çevik nominal məzənnə rejimlərinə malik olan iqtisadiyyatlar adətən real məzənnənin uyğunsuzluğu ilə üzləşirlər. Bununla belə, məzənnə rejimindən asılı olmayaraq, pul siyasətini tərtib edənlər məzənnənin uyğunsuzluğunun mənfi nəticələrinin qarşısını almaq üçün real məzənnəni "tarazlığa" yaxın saxlamaq istəyirlər. Real məzənnənin uyğunsuzluğu uzunmüddətli tarazlıq real məzənnəsi ilə cari real məzənnə arasındakı fərkdir. Məzənnənin ardıcıl uyğunsuzluğu ciddi makroiqtisadi uyğunsuzluqlarla nəticələnir. Bir sıra inkişaf etməkdə olan, eləcə də postsovet ölkələri sabit və ya daha az çevik məzənnə rejiminə görə valyuta böhranı yaşamışdır. İqtisadiyyat ədəbiyyatı yanlış uyğunlaşmanın əsas determinantlarını qiymətləndirmək üçün bir neçə yanaşma təklif etmişdir. Yanlış uyğunlaşmanı qiymətləndirmək üçün əsas model kimi Satınalma Gücü Pariteti (SGP) yanaşması istifadə olunur. Ancaq keçid iqtisadiyyatlarının xüsusiyyətləri ola bilər Bu yanaşmadan istifadə edən bir sıra tədqiqatlar ziddiyyətli nəticələr əldə etmişdir. Bundan əlavə, real valyuta məzənnələrinə təsir edən potensial amilləri müəyyən etmək üçün məhsuldarlığın artımı diferensialları, inflyasiya dərəcələri və kapital daxilolmaları kimi dəyişənlər digər tədqiqatlara daxildir. Kemme və Teng (2000), Egert və Lahreche-Revil (2003), Kemme and Roy (2003) və Taylor and Sarno (2001) müxtəlif keçid iqtisadiyyatlarında real tarazlıq məzənnələrinin müəyyənedicilərini öyrənərək, digərləri ilə yanaşı,

müəyyən edirlər ki, maraq dərəcə və məhsuldarlıq fərqləri real məzənnənin əsas müəyyənediciləridir. Bu tədqiqatların əksəriyyəti PPP yanaşması ilə yanaşı bir neçə yanaşmadan istifadə edir, məsələn, Williamson (1983, 1994) tərəfindən hazırlanmış Makroiqtisadi Balans (xarici ticarət balansı - MB), Clark və McDonald (1998, 2000) tərəfindən təklif olunan Davranış Tarazlığı Mübadilə Dərəcəsi (DTMD), həmçinin Beveridge və Nelson (1981) tərəfindən valyuta məzənnələrində uyğunsuzluğu ölçmək üçün işlənilib hazırlanmış Daimi Tarazlıq Mübadilə Məzənnəsi (DTMM). Bu üsullar uyğunsuzluğu qiymətləndirmək üçün istifadə etdikləri amillərə görə fərqlənir. PPP yanaşması nisbi qiymət fərqlərini kompensasiya edən nominal dərəcəyə diqqət yetirdiyi halda, MB yanaşması daxili və xarici ticarət balansını bərabərləşdirən məzənnədən istifadə edir. Bununla belə, DTMD yanaşması məzənnə ilə onun əsas determinantları arasında uzunmüddətli əlaqə zamanı müəyyən edilən məzənnə hesablayır. Müəyyənedici amillər həm faiz dərəcəsi fərqləri, həm də makroiqtisadi amillər ola bilər. DTMM yanaşması tarazlıq real valyuta məzənnələrini proqnozlaşdırmaq üçün bu dəyişənlərin daimi komponentlərindən istifadə edir (Gala, 2008).

Azərbaycanda Real Effektiv Məzənnənin Təhlili

Qrafik 1-də 2003-cü ilin əvvəlindən 2022-ci ilin birinci rübünü əhatə edən dövrdə Azərbaycanın NEM-i və REM-i təsvir edilib. Göründüyü kimi 2003-cü ildən etibarən bu iki göstəricinin trayektoriyası oxşar olsa da, onların səviyyələri arasında fərq var. REM-in vacib göstərici olması onun yerli məhsulların beynəlxalq rəqabət qabiliyyətinə təsir edən ən mühüm amillərdən biri olması ilə əlaqələndirilir. REM-in bahalaşması yerli məhsullara xarici tələbin və nəticədə ixracın azalmasına, ucuzlaşması isə əksinin baş verməsinə səbəb olur. Bununla yanaşı, REM-in fundamental dəyərindən kənarlaşmasını ölçmək də vacib əhəmiyyətə sahibdir. Bunları nəzərə alaraq REM-in əsas determinantlarını müəyyənləşdirmək və fundamental səviyyəsindən kənarlaşmasını qiymətləndirmək üçün modellərin qurulması məzənnə və iqtisadiyyatla bağlı bir sıra suallara cavab tapılmasına imkan verir. Belə ki, real məzənnənin fundamental səviyyədən kənarlaşması bir çox iqtisadi dəyişənlərə, xüsusilə də, ixracın potensial səviyyəsinə təsir edəcək amillərdəndir. Büməqsədlə, Azərbaycan manatının REM-i üçün də belə bir modelin qurulması və faktiki REM-in tarazlıq səviyyəsindən kənarlaşmasını empirik olaraq ölçmək bu sahədə mövcud boşluqları doldurmağa töhfə verərdi.

Maliyyə sistemində baş verən proseslər Azərbaycanın valyuta bazarlarına da öz təsirini göstərmişdir. Hal-hazırda xarici valyuta üç ticarət məkanında ticarət edilir: ABXVB - Açıq Banklararası Xarici Valyuta Bazarı, DBƏ - Daxili Bank Əməliyyatları və BEST- Bursə E- Ticarət Sistemi. Ümumi həcm təxminən 40%-i firmaların və fərdi müştərilərin valyutalarını dəyişdirdiyi IBT-də ticarət edilir. Əməliyyatların ümumi həcmi 6,1 milyard dollardan 15,1 milyard dollara yüksəlib ki, bunun da 50 faizi dollarla olur. Neft gəlirləri külli miqdarda ticarət balansının profisiti yaratdı və bu, manatın bahalaşmasına səbəb oldu (Gala, 2008).

Bildiyimiz qədər əvvəlki ədəbiyyatda Azərbaycan Manatının tarazlıq real məzənnəsinin determinantları tədqiq edilməmişdir (biz tədqiqat boyu Manatdan istifadə edirik) və yuxarıda müzakirə olunanlar arasında ən yaxşı yanaşma müəyyən edilməmişdir. Əvvəlki araşdırmaların nəticələrinə əsasən, Azərbaycanda real məzənnəyə təsir edən əsas amilləri müəyyən etmək üçün bir neçə üsuldən istifadə edirik. Rüblük məlumatlarından istifadə etməklə biz müəyyən edirik ki, müxtəlif PPP yanaşmaları Azərbaycanda tarazlıq real valyuta məzənnələrini qiymətləndirmək üçün uyğun deyil.

Qrafik 1: Azərbaycanın NEM və REM-inin dinamikası (2013R1-2018R1)

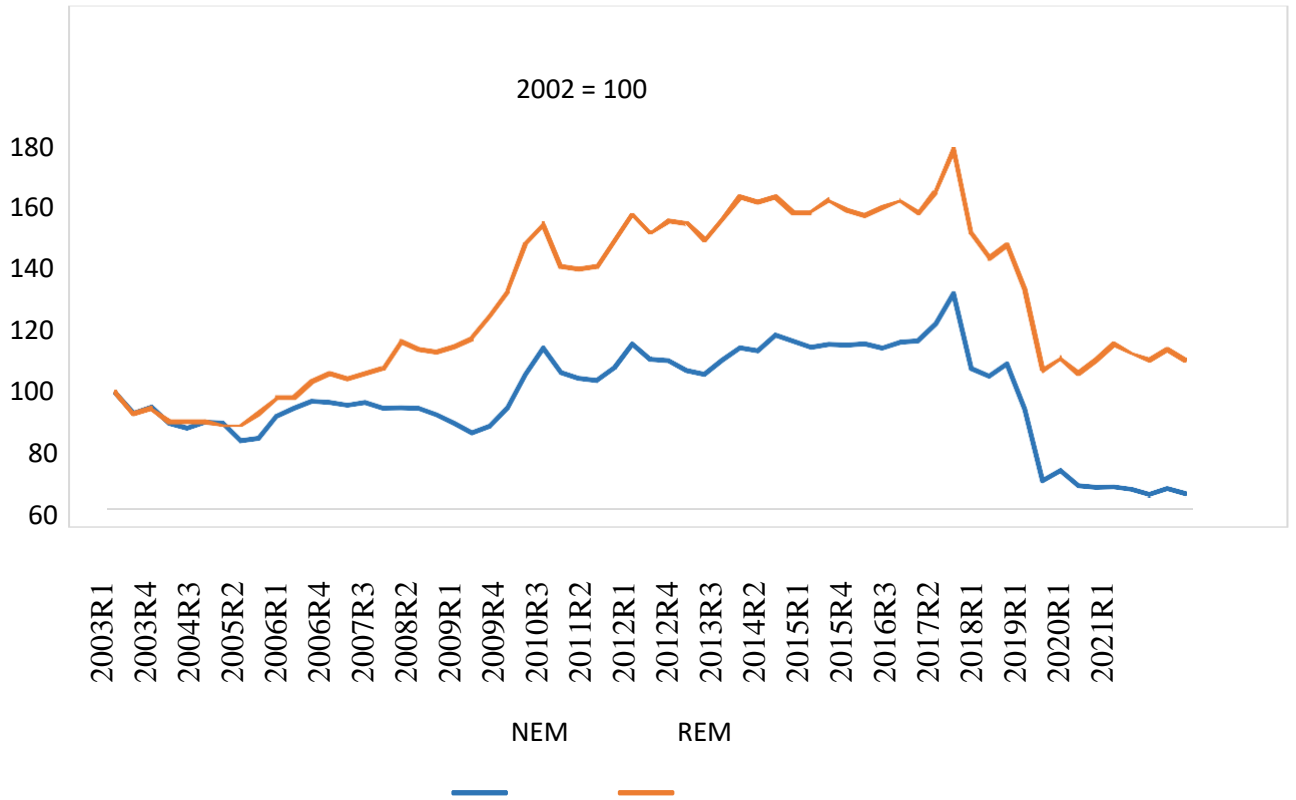

Mənbə: AMB-nin statistik bülletenləri

Manatın bahalaşması yerli valyutaya inamı artırır və manatla əmanətlər ümumi əmanətlərin 20 faizindən 50 faizə yüksəlib. Lakin Azərbaycan Mərkəzi Bankı (AMB) valyuta bazarlarına müdaxilə etməsəydi, manat daha da bahalaşardı. Məsələn, AMB valyuta bazarlarına müdaxilə üçün 1,4 milyard dollar (dollar bazarında ümumi həcm 10 faizindən bir qədər az) xərcləyib.

Cədvəl 1-də qiymətləndirmələrin nəticələri göstərilib. Modelə daxil olan dəyişənlərin asılı dəyişənə təsirləri məntiqəuyğun və statistik cəhətdən əhəmiyyətlidir. Belə ki, Azərbaycanın real məzənnəsində baş verən dəyişikliklər məzənnənin öz inersiyası, əmək məhsuldarlığı fərqi, real neft qiyməti və real faiz dərəcələri fərqi ilə izah edilə bilər. Bu göstəricilərdən ən böyük təsirə malik olanı isə REM-in bir dövr əvvəlki həcmidir (inersiyası) ki, bu əmsal 0.65-ə bərabərdir. İkinci ən böyük təsirə malik göstərici isə real neft qiymətidir. Bu, ölkəyə xarici valyuta axınına səbəb olan amillərdən biri kimi məntiqəuyğun nəticədir. Real neft qiyməti 1% bahalaşdıqda REM 0.13% bahalaşır. Balassa-Samuelson effektinin də REM üzərində təsir əmsalı böyükdür. Əmək məhsuldarlığı fərqlərindən gələn təsirin əmsalı 0.11-dir. Faiz dərəcəsi fərqləri isə, gözlənilmədiyi kimi, REM-informallaşmasına daha az göstərir. Bu, Azərbaycanda kapital bazarının zəif inkişaf etməsi və kapitalın mobilliyinin aşağı olması ilə şərh oluna bilər.

İqtisadi ədəbiyyatlarda davranış əsaslı taraz məzənnə modelinə XXA, dövlət xərcləri, cari əməliyyatlar balansı kimi göstəricilər də daxil edilir. Bu dəyişənləri müxtəlif spesifikasiyalarda modellərə daxil etsək də, nəticələr statistik əhəmiyyətsizçixdı. Həmin göstəricilərin statistik əhəmiyyətsiz olmasının müxtəlif səbəbləri var. XXA ilə bağlı məlumat bazaları nisbətən qısa və aşağı keyfiyyətlidir. Digər tərəfdən, XXA neft gəlirlərindən asılı olduğu üçün neft qiymətləri dəyişəninin modeldə olması həmin göstərici ilə yüksək korrelyasiyaya malikdir ki, bu da nəticələrin statistik cəhətdən izah edilməsini çətinləşdirir. Dövlət xərcləri və cari əməliyyatlar balansı göstəriciləri isə institusional amillərlə əlaqələndirilə bilər. Belə ki, Azərbaycanın neft satışından daxil olan gəlirləri birbaşa Azərbaycan Respublikasının Dövlət

Neft Fonduna daxil olur. Oradan isə, bir hissəsi gələcək dövrlər üçün ehtiyat kimi saxlanmaqla, dövlət büdcəsinin gəlir hissəsini formalaşdırmaq üçün transfer edilir. Neft gəlirləri iqtisadiyyata birbaşa daxil olmadığı üçün cari əməliyyatlar hesabı bu effektləri əks etdirmir. Digər tərəfdən, neft qiymətləri yüksək olduğu vaxt transfertlərin həcmi artdığı, müvafiq olaraq dövlət xərcləri də artdığı üçün düşünürük ki, neft qiymətləri hər iki effekti özündə cəmləşdirir.

Cədvəl 1. REM-ə təsir göstərən faktoralar

Paylanan gecikməli avtoregressiv (ARDL) modelindən çıxan nəticələr

REM (-1)	0.65 (0.060)***
Əmək məhsuldarlığı fərqi	0.11 (0.034)**
Real neft qiyməti (-1)	0.13 (0.041)***
Faiz dərəcəsi fərqi	0.003 (0.001)***
Sabit	1.076

*** və ** müvafiq olaraq 1% və 5%-lik statistik əhəmiyyətlik səviyyəsini əks etdirir.

Qiymətləndirmə üçün istifadə edilən seçmə kifayət qədər böyük ölkələrarası ölçüləri əhatə etməli olduğundan, həm qabaqcıl, həm də inkişaf etməkdə olan iqtisadiyyatlar nümunəyə daxil edilir və izahedici dəyişənlərin seçimi, digər tətbiqlərdə olduğu kimi, mövcudluğu ilə bağlı mülahizələrlə qismən diktə edilir.

Dəyişənlərin birinci çoxluğu struktur xarakterlidir. Onlar keçici iqtisadi amillərdən və ya siyasət seçimlərindən asılı deyil. Beləliklə, onlar REER indeksi meyarlarının hesablanmasında əsaslar hesab olunur: (Uddin, 2013)

➤ Nisbi gəlir. Daha zəngin ölkələrdə ticarət oluna bilməyən qiymətlərin daha yüksək olacağı və Balassa-Samuelson effektinə uyğun olaraq daha çox bahalaşan valyuta məzənnələrinin olacağı gözlənilir, buna görə ticarət oluna bilən mallar sektorunda əmək məhsuldarlığı yüksək olan ölkələrdə daha yüksək daxili əmək haqqı və qeyri-ticari malların qiymətləri (müsbət) olur. (işarəsi).

➤ Əhali artımı. Əhali artımı daha yüksək olan ölkələrdə nəinki qənaət etməyən daha çox gənc var, həm də gələcəkdə daha yüksək ÜDM artımı təmin edəcəyi gözlənilir və beləliklə, daha yüksək qiymətləndirilmiş valyuta məzənnəsinə uyğun olaraq cari hesab kəsiri ilə üzləşmə ehtimalı daha yüksəkdir (müsbət işarə) REER reqressiyası.

➤ Ehtiyat valyuta statusu. Ehtiyat valyuta statusu həmin valyutada ifadə olunan aktivlərə tələbata töhfə verir, tədiyyə balansı böhranları riskini azaldır və xarici maliyyələşdirmə şərtlərini yaxşılaşdırır, beləliklə, xarici məhdudiyyətin azaldılmasına imkan verir (məsələn, Gourinchas və Rey, 2014). Dəyişən, BVF-nin COFER məlumat bazası tərəfindən bildirildiyi kimi, ölkənin milli valyutasının ümumi valyuta ehtiyatlarında payı kimi qurulur və o, adətən daha aşağı cari hesab balansı və daha çox bahalaşan valyuta ilə əlaqələndirilir (REER reqressiyasında müsbət işarə).

➤ Ticarət açıqlığı. Bu dəyişən ixrac və idxalın ÜDM-ə nisbəti ilə ölçülür. O, ticarətin liberallaşdırılmasının daxili qiymətlərin səviyyəsinə mənfi təsirini və bunun nəticəsində real valyuta məzənnəsinin ucuzlaşmasını (mənfi əmsal) tutur.

➤ İstehlak qiymətləri indeksində (İQİ) idarə olunan qiymətlərin payı. İdarə olunan qiymətlər, prinsipcə, istehlak qiymətlərinin aşağı səviyyədə saxlanmasına və REER-in ucuzlaşmasına (mənfi əmsal) yönəlmişdir.

➤ Maliyyə evinə meyl. Bu dəyişən investora yerli aktivlərə üstünlük verməsinin ölkənin REM-ə təsirini tutmaq məqsədi daşıyır, çünki daxili aktivlərə daha güclü üstünlük qiymət artımı ilə nəticələnməlidir (müsbət işarə). Bu, rezidentlərə məxsus daxili borcun payına aiddir. Xarici borcun payı daha çox xarici valyutada ifadə olunduğundan, məzənnənin dəyişməsi kompozisiya təsirlərinə görə bu göstəriciyə təsir göstərə bilər; deməli, endogenlik problemlərini minimuma endirmək üçün dəyişən gecikmə ilə tənzimləmə daxil olur.

REER-ləri izah etməyə kömək edən digər dəyişənlər dəsti müvəqqəti xarakter daşımır və buna görə də REER meyarlarının hesablanması üçün əsaslar sırasına daxil edilmir.

Qlobal riskdən yayınma. Qlobal riskdən yayınma sahəsindəki dəyişikliklər beynəlxalq kapital axınına və deməli, cari hesablara və REER-lərə böyük təsir göstərir. Qlobal maliyyə şərtləri bu tətbiqdə VIX indeksi ilə təmin edilir.⁷ Avropa Komissiyasının (AK) cari hesab modelində olduğu kimi, VIX indeksi də kapitalın açıqlığı ilə qarşılıqlı əlaqədədir (çünki maliyyə bazarlarında riskdən yayınma xüsusilə açıq maliyyə hesabı olan ölkələrə təsir edir), və kapitalın açıqlığı və valyutaların ümumi ehtiyatlarda payı ilə əlavə qarşılıqlı əlaqə müddəti də daxil edilir.

Sonuncu termin onu izah edir ki, ehtiyat valyutası olan ölkələr üçün kapitalın qaçması və dəyərdən düşmüş REER (mənfi əlamət) əvəzinə maliyyə bazarlarında riskdən yayınmanın artması ehtiyat valyutaya tələbin artması ilə əlaqəli kapital artımı və qiymətləndirilmiş REER (müsbət işarə).

İnflyasiya. Daha yüksək inflyasiya real faiz dərəcəsinin aşağı düşməsinə səbəb olur.

Orta müddətli ÜDM artımı gözləntiləri. Güclü gözlənilən artım məcmu borclara haqq qazandırır və buna görə də cari hesab qalıqlarını və qiymətləndirilmiş REER-ləri aşağı salır. Növbəti 5 il ərzində gözlənilən real ÜDM artımı REER modelində müsbət gözlənilən əlamətə malikdir.

2015-ci ildə ümumi idxal 9,2 milyard dollar olduğu halda, 2022-ci ildə bu rəqəm 11,5% azalaraq 14,3 milyard dollar olub

Sonrakı illərdə manatın sabit məzənnəsi və ticarət tərəfdaşlarının valyutalarının devalvasiyası nəticəsində Azərbaycan bazarı yenidən idxal üçün cəlbedici olub. Nəticədə idxal 2017-ci ildə 2,9% artaraq 8,8 milyard dollara, 2022-ci ildə isə 42,6% artaraq 18,5 milyard dollara çatıb. Bu artım bütün ölkələrdən idxalda baş verməyib.

Dünyada bərpa prosesi sürətlənsə də, borc problemləri, maliyyə bazarlarında dalğalanmalar, inflyasiya hələ də narahatlıq doğurur. O, "Bank of America-nın sorğuları göstərir ki, inflyasiyanın sürətlənməsi ilə bağlı bazarlardakı təhdidlərin 37 faizini və FED-in pul siyasətini sərbəstləşdirməsindən sonra yaranan təhdidlərin 33 faizini nəzərə alsaq, investorlar bazarlarda müəyyən istəriyə gözləyirlər. 2021-ci ilin may ayında FAO-nun Ərzaq Qiymətləri İndeksi keçən illə müqayisədə 39,7 faiz yüksək olub. Ərzaq malları sərbətlənməni təşkil edən bitki yağı, taxıl, şəkər, ət, südün də dünya bazarlarında qiymətləri qalxır. Üstəlik, enerji qiymətləri artmaqda davam edir. Azərbaycanın ixracında enerji və ərzaq məhsulları üstünlük təşkil etdiyi üçün bu məhsulların qiymətinin qalxması ixrac gəlirlərini artırır. Məsələn, bu ilin dörd ayı ərzində Azərbaycanın ixracı müqayisəli qiymətlərlə 8,3 faiz azalsa da, faktiki qiymətlərlə 25,1 faiz artıb. Demək, ixracın fiziki həcmində azalma baxmayaraq, qiymət artımı hesabına ixrac məhsullarının dəyəri artıb. Eynilə, qeyri-neft ixracı müqayisəli qiymətlərlə 10,7 faiz azalsa da, faktiki qiymətlərlə 27 faiz artıb. Maraqlıdır ki, Azərbaycanın idxal etdiyi məhsulların da qiyməti artıb. Məsələn, bu ilin dörd ayında biz 18,9 faiz az idxal etmişik, faktiki qiymətlərlə götürsək, idxal 4,3 faiz artıb (Rodrik D. 2008: s.48).

Cari ilin birinci rübündə Azərbaycanda cari əməliyyatlar hesabının profisiti ÜDM-in 5,6 faizini təşkil etməsi, qeyri-neft ixracının ikirəqəmli artımı, neftin qiymətinin 70 ABŞ dollarını keçməsi, qaz ixracının artması ilə əlaqədar yerli bazarda valyuta tələbi adekvat şəkildə ödənilir. Bununla yanaşı, cari ilin 5 ayında dövlət büdcəsinin profisiti 368,9 milyon manata və ya büdcə xərclərinin 4 faizini təşkil edib. Belə ki, manatın məzənnəsini saxlamaqla cari əməliyyatlar hesabında və dövlət büdcəsində eyni vaxtda profisit yaranaraq inflyasiyanı da cilovlayır. Çünki Azərbaycanda dövlət və özəl sektorun, eləcə də bank

sektorunun xarici borcunun aşağı səviyyədə olması manata heç bir təzyiq göstərmir. İlk 4 ayda əhalinin əmanətlərinin 7,7 faiz artması və nağdsız dövriyyənin artımı da manatın məzənnəsi və qiymət sabitliyi üçün arqumentlər sayıla bilər. Hələlik iqtisadi artımda kövrək bərpa inflyasiya təzyiqi yaratmaqdan uzaqdır” (Rodrik D. 2008: s.48).

Dünya şirkətlərinin kapitallaşmasının ÜDM-ə nisbətini ifadə ən yüksək həddə çatıb və bununla da maliyyə “köpüklərinin” mövcudluğunu nümayiş etdirib. “Səhm qiymətlərinin mənfəətə nisbətini ölçən CAPE indeksinin yüksəlməsi də bazardakı gərginliyin artdığını göstərir. Bundan əlavə, Qara Swan İndeksi ilə Qorxu İndeksi (FIC) arasındakı fərqin bütün zamanların ən yüksək həddə olması da narahatlıq doğurur.

Bütövlükdə dünya iqtisadiyyatının bərpası onun inteqrasiya hissəsi sayılan Azərbaycan iqtisadiyyatına müsbət təsir göstərir. COVID-19 pandemiyası rəqəmsal transformasiyanı sürətləndirdi. Gələcəyi proqnozlaşdırmağın ən yaxşı yolu onu yaratmaqdır. Dünya iqtisadiyyatı üçün bir neçə tendensiya qeyd edə bilərik. Dünya iqtisadiyyatı məhsul və sənaye əsaslı yanaşmadan müştəri əsaslı və ya insan əsaslı yanaşmaya keçir. Dövlət rolunun böhrandan əvvəlki səviyyəyə qayıtmayacağı və daha da güclənəcəyi “norma”lardan biridir. Proqnozlar virtual və real dünyanın yaxınlaşmasını, xidmətlərin rəqəmsallaşdırılmasını və xüsusilə təhsil və səhiyyədə köklü transformasiyanı proqnozlaşdırır (Vuyyuri, 2004).

Azərbaycan COVID-19 pandemiyası və neft qiymətlərinin enişindən ciddi şəkildə zərər çəkdi, lakin böyük yardım paketi şokun iqtisadi təsirini azaltmağa kömək etdi. 2020-ci ildə real ÜDM 4,3 faiz azalıb, bu da neft ÜDM-in 7,2 faiz azalması, qeyri-neft ÜDM-in isə 2,6 faiz azalması nəticəsində baş verib. Sərbəst üzən məzənnə rejimi ilə manatın faktiki olaraq ABŞ dollarına bağlanması davam etdi və orta istehlak qiymətləri inflyasiyası 3 faizdən aşağı səviyyədə saxlandı. Neft ixracı gəlirləri 40 faiz azaldı və cari əməliyyatlar balansı 2019-cu ildə ÜDM-in 9 faizindən 2020-ci ildə kiçik kəsirə keçdi. Səlahiyyətli böhrana təcili səhiyyə də daxil olmaqla ÜDM-in 5 faizinə yaxın bir fiskal paketlə cavab verdilər. Fiskal paket kredit zəmanətləri və kapital və kredit ehtiyatı normalarının müvəqqəti yumşaldılması da daxil olmaqla maliyyə sektoru tədbirləri ilə tamamlandı. Xərclərin artması və gəlirlərin azalması nəticəsində konsolidasiya edilmiş fiskal balans 2019-cu ildə ÜDM-in 8 faizindən çox profisitindən 2020-ci ildə ÜDM-in 6,4 faizinin kəsirinə çevrilib (Akyüz, 2009).

Cari hesaba əsaslanan metodologiyalar adətən qiymətləndirmə üçün çıxış nöqtəsidir, çünki onlar xarici davamlılıqla bağlı çətinliklərlə daha birbaşa əlaqədirlər, lakin REER əsaslı ölçülər qiymətləndirməni tamamlamaq üçün əsas tamamlayıcı məlumatı təmin edir. Bəzi hallarda, REER-ə əsaslanan ölçülər uzunmüddətli rəqabət qabiliyyəti itkiləri ilə bağlı xarici balans problemlərini cari hesab boşluqlarında əks etdirilməzdən əvvəl ilkin mərhələdə müəyyən etməyə kömək edə bilər. Alternativ olaraq, sabit məzənnə rejimləri olan ölkələrdə qəfil dayanma dinamikası fonunda həddindən artıq cari hesab kəsirləri tez bir zamanda tarazlığa yaxınlaşdıqda, cari hesablardakı boşluğa əsaslanan metodologiyalar nisbi qiymətlərdə düzəlişlərin olmamasına baxmayaraq, ümumiyyətlə, heç bir müvafiq qiymətləndirmə boşluğunu aşkar etməz. Belə hallarda, cari hesabın tənظیمlənməsinin davamlılığına nəzarət etmək üçün REER-ə əsaslanan qiymətləndirmə boşluqlarının ölçüləri zəruri olur.

Təkcə məzənnənin səviyyəsi deyil, həm də sabitliyi önəmlidir. Bu, valyuta məzənnəsinin dəyişməsinə qeyri-mümkün və ya çox baha başa gəlmiş və kapital bazarlarında digər qüsurların olduğu inkişaf etməkdə olan ölkələrdə xüsusilə vacibdir. Real məzənnə sabitliyi yeni ticarət sektorlarının investisiya risklərini azaltmaq üçün vacibdir.

Siyasətlərin genişləndirmək niyyətində olduğu qeyri-təbii sərvətlərlə ticarət

Ənənəvi sənaye siyasətləri məzənnəyə reaksiya elastikliyi artırmaq üçün istifadə edilə bilər. Bu ənənəvi siyasətlərdən biri milli inkişaf banklarının istifadəsi ilə kreditin verilməsidir – bu alət əsas inkişaf etmiş ölkələr (xüsusən Almaniya və Yaponiya), həm də bir sıra inkişaf etməkdə olan və inkişaf

etməkdə olan ölkələr tərəfindən geniş istifadə olunur. Öyrənmə sektorlarının rəqabət qabiliyyətini artırmaq üçün infraqstruktura, təhsilə və R&D-yə investisiyalar da bu nəticəyə töhfə verəcəkdir. İkinci xəbərdarlıq, bu siyasətlərin həyata keçirilməsinin cəmiyyətlərə tətbiq etdiyi güzəştlərə aiddir. Daha “dəyərləndirilməmiş” RER daxili valyuta baxımından satıla bilən mal və xidmətlərin daha yüksək qiymətləri deməkdir. Buna görə də, rəqabətli RER siyasətinə riayət etmək gələcəkdə daha yüksək alıcılıq qabiliyyətinə nail olmaq məqsədi ilə bu gün satıla bilən mallar baxımından aşağı alıcılıq qabiliyyəti ilə əlaqələndirilir. Bu mübadilələr paylayıcı təsirlər yaradır: cəmiyyətin bütün təbəqələri daha sürətli iqtisadi artıma nail olmaq üçün indiki vaxtda eyni “qiyməti” ödəmir və gələcəkdə hansı seqmentlərin faydalanacağı belə aydın olmaya bilər. Buna görə də, rəqabətə davamlı RER siyasətlərinin həyata keçirilməsi sosial aktorlar arasında əldə edilməsi çətin ola biləcək razılaşmaları tələb edir (Ugurlu E. 2009).

Son xəbərdarlıq bu siyasətlərin beynəlxalq nəticələri ilə bağlıdır. Aktiv məzənnə siyasətinin qəbulu digər ölkələr üçün mənfi xarici təsirlərə malik ola bilər, xüsusən də belə siyasət aparən ölkə dünya ticarətində böyük oyunçudursa. Onun "öyrənmə sektorunun" genişlənməsi başqa yerlərdəki daralma hesabına baş verə bilər. Həmçinin, bir çox inkişaf etməkdə olan və inkişaf etməkdə olan ölkələr bu siyasəti qəbul etsəydilər, birgə təsir daha az iqtisadiyyatın bunu etməsindən daha məhdud olacaq və kompozisiya effektlərinin yanlışlığına səbəb olacaqdır.

Fərqli siyasət alətlərinin effektivliyinə dair empirik sübutların təhlili göstərir ki, həm valyuta müdaxilələri, həm də kapital hesabı tənzimləmələri rəqabətə davamlı valyuta məzənnələrini saxlamaq və xarici maliyyələşdirmədə və ticarət şərtlərində bütün dövrlərinin təsirlərini azaltmaq üçün effektiv şəkildə istifadə edilə bilər. Bu gün heç bir ölkənin iqtisadiyyatı qapalı deyil, valyuta münasibətlərinin inkişafı prosesi heç vaxt dayanmır. Bu, dünyada gedən qloballaşma prosesləri və ölkələrin iqtisadiyyatlarının bir-birindən artan qarşılıqlı asılılığı ilə izah olunur. Belə bir şəraitdə xarici iqtisadi əlaqələrin formalaşmasına və inkişafına əsas təsir mexanizmlərindən biri kimi valyuta tənzimlənməsinin əhəmiyyəti sürətlə artır. Müasir təcrübənin göstərdiyi kimi, valyuta məzənnələrinin formalaşması və onların tənzimlənməsi təkcə iqtisadi deyil, həm də həm beynəlxalq, həm də daxili siyasi amillərin təsiri altında baş verir. Qloballaşma və inteqrasiya proseslərinin genişlənməsi ilə səciyyələnən müasir iqtisadi şəraitdə həm iqtisadi cəhətdən inkişaf etmiş, həm də inkişaf etməkdə olan ölkələrdə real məzənnənin dinamikası yüksək qeyri-sabitlik ilə xarakterizə olunur. Belə dəyişkənlik xarici ticarətin intensivliyinin azalmasına, investisiya axınının ləngiməsinə, əhəmiyyətli iqtisadi itkilərə, cəmiyyətdə sosial-iqtisadi dəyişikliklərə səbəb olur. Bu kontekstdə bu məqalənin mövzusunun aktuallığını müəyyən edən müasir iqtisadi şəraitdə valyuta məzənnəsinin dövlət tənzimlənməsi problemlərinin öyrənilməsi nəzəri və praktiki baxımdan xüsusi maraq doğurur (Ugurlu, 2009).

Bu məqalədə əsas diqqət valyutaların nominal məzənnələrinə yönəldilsə də, ixracatçı və idxalçıların gəlir və xərcləri təkcə nominal məzənnədən deyil, həm də ölkədəki inflyasiya səviyyəsindən asılıdır. Təbii ki, biz real effektiv məzənnəni və onun dəyişmə meyillərini nəzərdə tuturuq. Burada əsas məsələ yerli istehsalın təkcə xarici bazarlarda deyil, həm də daxili bazarlarda rəqabət qabiliyyətini təmin etməkdir. Real effektiv məzənnə (REER) müvafiq ölkələrdəki inflyasiya dərəcələri nəzərə alınmaqla, Azərbaycanın ticarət tərəfdaşlarının valyutaları səbətinə qarşı ticarət üzrə çəkilmiş orta məzənnəni əks etdirir. Mərkəzi Bankın məlumatına əsasən, manatın REM vahid indeks kimi Azərbaycanın 15 əsas ticarət tərəfdaşının (ABŞ, Avrozona, Böyük Britaniya, Belarus, Cənubi Koreya, Gürcüstan, Çin, İran, İsrail, İsveç) müvafiq göstəriciləri nəzərə alınmaqla tərtib edilib.

Cədvəl 2: Manatın xarici valyutalara nisbətində real effektiv məzənnəsi (%) (dekabr 2010 = 100)

	Real effektiv məzənnə	
	Ümumilikdə	Qeyri-neft sektoru
2014	114.9	122.0
2015	86.2	93.3
2016	71.5	74.8
2017	73.8	77.9
2018	77.9	82.6
2019	79.8	84.7
2020	83.2	88.5
2021	86.7	91.4

Mənbə: <https://www.cbar.az/page-41/macroeconomic-indicators>

Cədvəl 2-dən göründüyü kimi, devalvasiya nəticəsində manatın real effektiv məzənnəsi 2015-ci ildə 114,9%-dən 86,2%-ə, 2016-cı ildə isə 71,5%-ə düşüb. Yalnız son üç ildə REER yüksəlməyə başlayıb, 77,9-a çatıb. %. Qeyri-neft sektorunda vəziyyət daha pis olub. 2016-2021-ci illərdə milli valyutanın sabitliyi və Azərbaycanın ticarət tərəfdaşları ilə müqayisədə inflyasiya səviyyəsinin aşağı olması səbəbindən REER 74,8%-dən 91,4%-ə yüksəlib. Bir qayda olaraq, milli valyutanın devalvasiyası inflyasiyaya səbəb olduğu halda, daxili qiymətlərin artması devalvasiyanın təsirini müəyyən qədər azaldır, çünki real effektiv məzənnə nominal məzənnədən az dəyişir. Məhz buna görə də nominal məzənnədən makroiqtisadi siyasət aləti kimi istifadə olunarsa, sonda iqtisadi göstəricilərə real təsir göstərmək üçün real valyuta məzənnəsini dəyişməyə cəhd etməlisiniz.

Real effektiv məzənnənin aşağı düşməsi nəzəri olaraq ixracı stimullaşdırır və idxalı azaldır. Bu yazıda gördük ki, nominal məzənnənin dəyişməsi və inflyasiya səviyyəsi əsas ticarət tərəfdaşlarından idxala ciddi təsir göstərir. Məsələn, real effektiv məzənnə əlverişli olsa da, biz avrozona ölkələrindən və Çindən gələn mal axınının artdığını görürük, çünki idxalı əvəz etmək siyasəti həyata keçirilməzsə və ya bu, uğurlu alınmazsa, devalvasiya baş verir.

Özəl sektorun inkişafı və iqtisadiyyatın şaxələndirilməsini dəstəkləmək üçün özəl sektorun inkişafı və iş yerlərinin yaradılmasına maneələr aradan qaldırılmalıdır. Zəif institutlar, KOM-ların kreditə çıxışının məhdudlaşdırılması; səmərəsiz əmək, məhsul və xidmət bazarları; və böyük bacarıq boşluqları yüksək qeyri-rəsmiliyə səbəb olur, qeyri-neft XBI-nin qarşısını alır və məhsuldarlığın artımını ləngidir. İnküziv və yaşıl inkişafa nail olmaq üçün idarəetmə və antikorrupsiya çərçivələrini gücləndirmək, pandemiya zamanı zərərçəkən təsirlərə qatılmaq və Azərbaycan 2030 Prioritetləri çərçivəsində nəzərdə tutulan yaşıl gündəliyə əməl etməklə bu zəif tərəflərin aradan qaldırılması lazımdır. Bu yaxınlarda dərc edilmiş milli prioritetlər sosial və iqtisadi inkişaf üçün iddialı məqsədlər qoyur və onların yaxşı işlənmiş və ardıcıl həyata keçirilən siyasət islahatları ilə dəstəklənməsinə ehtiyac var (Gala P. 2008).

Şübhə yoxdur ki, pandemiyalar həqiqətən də təbii hadisədir və tarix müxtəlif təbii fəlakətlər və bu cür fəlakətlərin dəhşətli nəticələri ilə yadda qalıb. Eynilə, yeni koronavirus pandemiyası kimi də tanınan COVID-19 pandemiyası, 2019-cu ilin dekabrında Çinin Uhan şəhərindən başladığı güman edilən davamlı global pandemiya. Ümumdünya Səhiyyə Təşkilatı bunu 11 mart 2020-ci ildə pandemiya elan etdi. Ümumdünya Səhiyyə Təşkilatına (ÜST) verilən məlumata görə, global tarixdə bu ən ölümcül pandemiya 220-yə yaxın ölkədə yayılıb və ərazilər ümumilikdə 169 milyon təsdiqlənmiş yoluxma halının qeydə alındığını bildirib. Bu araşdırma zamanına qədər ölənlərin sayı 3,5 milyon idi. Dünya miqyasında rifah problemi olmaqla yanaşı, COVID-19 dünya iqtisadiyyatına da əhəmiyyətli təsir göstərmişdir. COVID-19-un yayılmasını azaltmaq üçün lazım olan karantinlər və karantinlər dünya iqtisadiyyatını dondurmağa davam edir. Üstəlik, COVID-19 pandemiyasının təsiri o qədər geniş olub ki, istər böyük, istər kiçik, istər zəngin, istərsə də kasıb ölkələr ondan mənfi təsirlənib. Beynəlxalq

Valyuta Fondu (BVF) 2020-ci ildə Korona virusunun başlaması səbəbindən qlobal hasilatın 3,5% azaldığını təxmin edib. COVID-19 yoluxmasının baş verməsi fəvqəladə olmuşdur və onun dünya bazarlarına təsiri xarici valyutadakı dalğalanmalarda da öz əksini tapmışdır. Valyuta məzənnəsi iqtisadiyyatın əsas mühüm göstəricilərindən biri olduğundan, o, pandemiyaadan da təsirlənmişdir və dəyişkənliyi valyuta məzənnələrinin gözlənilməzliyində görmək olar.

İndiyə qədər qlobal tədqiqatçılar bir neçə fərqli aspektə əsaslanaraq virusun təsiri ilə bağlı çoxsaylı araşdırmalara diqqət yetiriblər. COVID-19 pandemiyasının ABŞ-da maliyyə bazarının dəyişkənliyinə kifayət qədər yüksək təsir göstərdiyi araşdırılıb.

Bu araşdırmada müşahidələr göstərir ki, neft qiymətləri Avro/USD məzənnəsinə əhəmiyyətli təsir göstərir, lakin COVID-19-un yayılmasına nisbətən nəzarət edildikdən sonra bu əlaqə yox olmağa meyillidir. COVID-19 tədbirləri ilə gücləndirilmiş maliyyə intizamı baxımından eksponent olaraq artdığı görünə də, müəyyən boşluqlar hələ doldurulmalıdır. Buna görə də, bu tədqiqat bu ortaya çıxan ədəbiyyata bir neçə cəhətdən töhfə verir. Birincisi, bu, Çin və ABŞ kimi ən çox təsirlənən ölkələrin valyutalarının müqayisəli təhlilini təqdim edən yeni bir araşdırma, çünki İndiyədək müxtəlif tədqiqatlar fond bazarı indekslərini nəzərə alıb. İkincisi, tədqiqat gündəlik halları və ölümləri təsdiqləyən və nəzərə alınan hər iki ölkədə pandemiyanın təsirini fərdi şəkildə həll edən COVID-19-un iki etibarlı nümayəndəsini istifadə etdi. Bundan əlavə, tədqiqat tədqiqatlarına uyğun olaraq ARDL-nin ekonometrik modelini izlədi (Gala, 2008).

Pandemiyaadan ən çox təsirlənən altı ölkədə COVID-19 xəbərləri ilə birja performansları arasındakı əlaqəyə dair yeni empirik məlumatları araşdırdı. Panel strukturunda kəmiyyət reqressiya modelindən istifadə edərək, tədqiqat fond bazarının COVID-19 ilə bağlı məlumatlarla həddindən artıq bağlı olduğunu sübut etdi. Bundan əlavə, nəticələr COVID-19 maliyyə şoklarını azaltmaq üçün müvafiq kommunikasiya kanallarına ehtiyac olduğunu irəli sürdü. Eyni şəkildə, araşdırma xəbər mediasının mənfi təsir etdiyini ortaya qoydu və eyni təsiri Korrupsiya Qavrama İndeksində də görmək olar ki, bu da COVID-19 xəbərləri ilə əlaqəli daha çox qurumun, xüsusilə bərpa dövründə birja performansının daha pis olduğunu göstərir (Gala, 2008).

Geniş yayılmış koronavirus bir çox Avropa İttifaqı şirkətlərində narahatlıq yaradıb. Buna uyğun olaraq, maliyyə şirkətləri olmayan listing şirkətlərinin müxtəlif vəziyyətlərini təqdim etdi və gecikmə ehtimalının tədricən artdığını, borcun ödənilməsinin artmasının və girovun azaldılmasını qeyd etdi. Nəticələr göstərdi ki, hər bir şirkətin kredit reytingi aşağı düşür. İstehsal, mədənçixarma və pərakəndə satış bazar marjalarının azalmasına və satışların azalmasına ən çox həssasdır. Tədqiqat həmçinin COVID-19 ödəmə qabiliyyətini səviyyələrini qorumaq üçün mümkün siyasət müdaxilələrini də araşdırıb. Bununla yanaşı, mülayim iqtisadi tənəzzül zamanı vergilərin təxirə salınması kifayət edərdi. Bununla belə, iqtisadi tənəzzül güclənərsə, çöküşün qarşısını almaq üçün qarışıq borc və səhm dəstəyi təmin etməlidir. Tədqiqat belə nəticəyə gəlir ki, vergilərin ödənilməsində gecikmələr xəzinə xərclərini azaldıb, tələb kreditləri və pay qrantlarının verilməsi isə daha çox rəsmi mənbələrə əsaslanıb (Akyüz, 2008).

Qeyri-neft iqtisadiyyatı pandemiyaadan qurtulduğu üçün iqtisadi fəaliyyətin 2021-ci ildə yenidən artacağı proqnozlaşdırılır. Qeyri-neft ÜDM artımının ortamüddətli perspektivdə 2,5 faiz səviyyəsində qərarlaşmadan əvvəl 2021-ci ildə 3,5 faizə yüksələcəyi proqnozlaşdırılır. Karbohidrogen hasilatının sabit qalacağı gözlənilir, çünki artan təbii qaz hasilatının köhnəlmiş neft yataqlarının məhsuldarlığının azalmasını kompensasiya edəcəyi gözlənilir. İnflyasiyanın 2021-ci ildə 4 faizə yüksələcəyi, orta müddətli dövrdə isə orta hesabla 3 faiz olacağı gözlənilir. Neft qiymətlərinin bərpası və təbii qaz ixracının artması və ortamüddətli perspektivdə kiçik profisitdə qalması fonunda cari əməliyyatlar hesabının 2021-ci ildə ÜDM-in təxminən 2,5 faizi profisitə qayıdacağı proqnozlaşdırılır.

Ənənəvi sənaye siyasətləri məzənnəyə reaksiya elastikliyi artırmaq üçün istifadə edilə bilər. Bu ənənəvi siyasətlərdən biri milli inkişaf banklarının istifadəsi ilə kreditin verilməsidir – bu alət əsas

inkışaf etmiş ölkələr (xüsusən Almaniya və Yaponiya), həm də bir sıra inkışaf etməkdə olan və inkışaf etməkdə olan ölkələr tərəfindən geniş istifadə olunur. Öyrənmə sektorlarının rəqabət qabiliyyətini artırmaq üçün infrastruktura, təhsilə və R&D-yə investisiyalar da bu nəticəyə töhfə verəcəkdir. İkinci xəbərdarlıq, bu siyasətlərin həyata keçirilməsinin cəmiyyətlərə tətbiq etdiyi güzəştlərə aiddir. Daha “dəyərləndirilməmiş” RER daxili valyuta baxımından satıla bilən mal və xidmətlərin daha yüksək qiymətləri deməkdir. Buna görə də, rəqabətli RER siyasətinə riayət etmək gələcəkdə daha yüksək alıcılıq qabiliyyətinə nail olmaq məqsədi ilə bu gün satıla bilən mallar baxımından aşağı alıcılıq qabiliyyəti ilə əlaqələndirilir. Bu mübadilələr paylayıcı təsirlər yaradır: cəmiyyətin bütün təbəqələri daha sürətli iqtisadi artıma nail olmaq üçün indiki vaxtda eyni “qiyməti” ödəmir və gələcəkdə hansı seqmentlərin faydalanacağı belə aydın olmaya bilər. Buna görə də, rəqabətə davamlı RER siyasətlərinin həyata keçirilməsi sosial aktorlar arasında əldə edilməsi çətin ola biləcək razılaşmaları tələb edir (Uğurlu E. 2009).

Son xəbərdarlıq bu siyasətlərin beynəlxalq nəticələri ilə bağlıdır. Aktiv məzənnə siyasətinin qəbulu digər ölkələr üçün mənfi xarici təsirlərə malik ola bilər, xüsusən də belə siyasət aparən ölkə dünya ticarətində böyük oyunçudursa. Onun "öyrənmə sektorunun" genişlənməsi başqa yerlərdəki daralma hesabına baş verə bilər. Həmçinin, bir çox inkışaf etməkdə olan və inkışaf etməkdə olan ölkələr bu siyasəti qəbul etsəydilər, birgə təsir daha az iqtisadiyyatın bunu etməsindən daha məhdud olacaq və kompozisiya effektlərinin yanlışlığına səbəb olacaqdır.

Fərqli siyasət alətlərinin effektivliyinə dair empirik sübutların təhlili göstərir ki, həm valyuta müdaxilələri, həm də kapital hesabı tənzimləmələri rəqabətə davamlı valyuta məzənnələrini saxlamaq və xarici maliyyələşdirmədə və ticarət şərtlərində bütün dövrlərinin təsirlərini azaltmaq üçün effektiv şəkildə istifadə edilə bilər. Bu gün heç bir ölkənin iqtisadiyyatı qapalı deyil, valyuta münasibətlərinin inkışafı prosesi heç vaxt dayanmır. Bu, dünyada gedən qloballaşma prosesləri və ölkələrin iqtisadiyyatlarının bir-birindən artan qarşılıqlı asılılığı ilə izah olunur. Belə bir şəraitdə xarici iqtisadi əlaqələrin formalaşmasına və inkışafına əsas təsir mexanizmlərindən biri kimi valyuta tənzimlənməsinin əhəmiyyəti sürətlə artır. Müasir təcrübənin göstərdiyi kimi, valyuta məzənnələrinin formalaşması və onların tənzimlənməsi təkcə iqtisadi deyil, həm də həm beynəlxalq, həm də daxili siyasi amillərin təsiri altında baş verir. Qloballaşma və inteqrasiya proseslərinin genişlənməsi ilə səciyyələnən müasir iqtisadi şəraitdə həm iqtisadi cəhətdən inkışaf etmiş, həm də inkışaf etməkdə olan ölkələrdə real məzənnənin dinamikası yüksək qeyri-sabitlik ilə xarakterizə olunur. Belə dəyişkənlik xarici ticarətin intensivliyinin azalmasına, investisiya axınının ləngiməsinə, əhəmiyyətli iqtisadi itkilərə, cəmiyyətdə sosial-iqtisadi dəyişikliklərə səbəb olur. Bu kontekstdə bu məqalənin mövzusunun aktuallığını müəyyən edən müasir iqtisadi şəraitdə valyuta məzənnəsinin dövlət tənzimlənməsi problemlərinin öyrənilməsi nəzəri və praktiki baxımdan xüsusi maraq doğurur (Uğurlu E. 2009).

Görünüş yüksək dərəcədə qeyri-müəyyənliyə tabedir, risklər geniş şəkildə balanslaşdırılmışdır. Daha təhlükəli COVID-19 virus ştammlarının yayılması və/və ya vaksinlərin yayılmasının yavaşlaması iqtisadiyyatın yenidən açılmasını gecikdirə bilər. Qlobal tələbatın gözləniləndən daha yavaş bərpası neft sektoru üçün də risk yaradacaq. Üstəlik, gözləniləndən daha sürətli qlobal bərpa neft və qaz qiymətlərini yüksəldə, gəlirləri artır, fiskal və xarici tarazlığı gücləndirə bilər. Neft ehtiyatlarının tədricən tükənməsi fonunda iqtisadiyyatın şaxələndirilməsi və qeyri-neft sektorunun məhsuldarlığının yüksəldilməsi, Azərbaycanın iqtisadi perspektivlərinin gücləndirilməsi üçün sürətləndirilmiş struktur islahatlarına ehtiyac var.

Nəticə

Nəticə etibarlı ilə, real effektiv məzənnə hesablanarkən dövlətin əsas ticarət tərəfdaşlarının valyutalarının dəyəri haqqında məlumatlardan istifadə olunur, çünki idxalçılar onlara tələbi yaradır, ixracatçı şirkətlər onlardan gəlir əldə edirlər. Hesablamalar BVF tərəfindən təklif olunan alqoritmə uyğun olaraq aparılır:

- hesablamaların hansı dövr üçün aparılacağına qərar verilir;
- bu vaxt intervalı üçün milli valyutanın dəyərinin orta hesablanması qaydası müəyyən edilir;
- hansı ölkələrin konkret dövlət üçün əsas ticarət tərəfdaşları olduğuna qərar vermək;
- hər bir tərəfdaş ölkənin hesablamaların aparıldığı dövlətlə ticarət dövriyyəsidəki payları hesablanır;
- xarici valyutanın milli valyutaya nisbətində orta illik məzənnəsi müəyyən edilir.

Azərbaycanda iqtisadiyyatın, eləcə də ixracın şaxələndirilməsi, ixracın ilkin məhsullardan daha dərin emal məhsullarına keçidi real effektiv məzənnəyə müsbət təsir göstərə bilər. Milli valyutanın məzənnəsinin də yerli istehsalın qorunması üçün istifadə edilməsi öz nəticələrini göstərə bilər.

İstifadə Edilmiş Ədəbiyyat:

1. Akyüz Y. (2009), "Exchange Rate Management, Growth and Stability: National and Regional Policy Options in Asia", United Nations Development Programme, Colombo, 47 p.
2. Bogoev J., SultanijaBojceva T., Balázs É., Petrovska M. "Real Exchange Rate Dynamics in Macedonia: Old Wisdoms and New Insights", Economics: The Open-Access, Open-Assessment E-Journal, 2008, 2, p.1-19.
3. Brima S., Mansaray-Pearce E.A. "Budget Deficit and Macroeconomic Variables in Sierra Leone: An Econometric Approach", Journal of Economics and Sustainable Development, 2015, (4), p.38-52.
4. Chia W.M., Jinjarak Y., Rana P., Xie T. "Net Foreign Assets and Macroeconomic Volatility", Journal of Asian Economics, 2014, 34, p.42-53.
5. Gala P. "Real Exchange Rate Levels and Economic Development: Theoretical Analysis and Econometric Evidence." Cambridge Journal of Economics 32, 2007, no. 2, p.273-288.
6. Fischer S. "The Role of Macroeconomic Factors in Growth", Journal of Monetary Economics, 32, 1993, no.3, p.485-512.
7. Sanchez M. "The link between interest rates and exchange rates: do contractionary depreciations make a difference?", International Economic Journal, 2008, 22(1), p.43-61.
8. Vuyyuri S., Seshaiyah S.V. "Budget Deficits and other Macroeconomic Variables in India", Applied Econometrics and International Development, 2004, 4 (1), p.37-54.
9. Uddin K.M.K., Quasar G.M.A.A., Nandi D.C. "Factors Affecting the Fluctuation of the Exchange Rate of Bangladesh: A Co-Integration Approach", The International Journal of Social Sciences, 2013, 18 (1), p.1-12.
10. Ugurlu E. "Real exchange rate and economic growth: Turkey", Published in: Manas Journal of Social Sciences, 2009, №22, p.191-212.
11. Li X. "Trade Liberalization and Real Exchange Rate Movement", IMF Staff Paper, 2004, 51(3), p.583-584.
12. Montiel P.J. (2007), "Equilibrium Real Exchange Rates, Misalignment, and Competitiveness in the Southern Cone", United Nations, Economic Commission for Latin America and the Caribbean, 62 p.
13. Patosa J., Cruz A.T. "Factors Affecting Exchange Rate Movements in Selected Asian Countries", Philippine Agricultural Economics and Development Association (PANDA), 2013, p.1-17.

14. Vuyyuri S., Seshaiyah S.V. “Budget Deficits and other Macroeconomic Variables in India”, *Applied Econometrics and International Development*, 2004, 4 (1), p.37-54.
15. www.cbar.az - Azərbaycan Respublikası Mərkəzi Bankının rəsmi saytı;

“DAYANIQLI İNKİŞAFIN TƏMİN EDİLMƏSİNDƏ QIYMƏTLİ KAĞIZLAR BAZARI VƏ TÖRƏMƏ MALİYYƏ ALƏTLƏRİNİN ROLU: AZƏRBAYCAN TƏCRÜBƏSİ”

Abdinov Orman

Azərbaycan Dövlət İqtisad Universiteti

orman.abdinov@yahoo.com

Xülasə

Müasir dövrdə bazar münasibətləri şəraitində maliyyə bazarları mülkiyyət formasından asılı olmayaraq həm makroiqtisadi və həm də mikroiqtisadi səviyyədə maliyyə resursları ilə təmin edilmədə mühüm rol oynayır. Bu mənada qeyd etmək olar ki, iqtisadiyyatın inkişafı maliyyə bazarları olmadan mümkün deyildir (Ataşov, Novruzov, İbrahimov, 2014).

Qeyd etmək olar ki, qloballaşan dünyada iqtisadi kateqoriya olan maliyyə sisteminin, o cümlədən qiymətli kağızlar bazarının inkişafı ölkələr qarşısında duran ən vacib məsələlərdəndir. Belə ki, həm inkişaf etmiş, həm də inkişaf etməkdə olan ölkələrin maliyyə sistemlərində qiymətli kağızlar bazarının, həmçinin onun alt-komponenti olan törəmə maliyyə alətləri bazarının həcmünün son illərdə artması səbəbindən, eyni zamanda törəmə maliyyə alətləri bazarının nəzəri metodoloji əsaslarının öyrənilməsində çoxsaylı tədqiqatlar aparılmasına baxmayaraq adıçəkilən mövzun son dövrlərdə də aktuallığını saxlamışdır. Bununla əlaqədar, qeyd edilən elmi araşdırmada adıçəkilən istiqamətlər üzrə aparılmış tədqiqatların əsasında nəzəri metodoloji araşdırmalar öyrənilmiş, habelə müstəqillik əldə etdikdən sonra ölkəmiz tərəfindən qiymətli kağızlar bazarının inkişafı baxımından qəbul edilmiş proqram və strategiyalar tədqiq edilmişdir. Eyni zamanda bildirilməlidir ki, adıçəkilən məqalənin tədqiq edilməsində nəzəri metoda üstünlük verilmiş və sonda bu istiqamətdə əhəmiyyətli hesab edilən təkliflər verilmişdir.

Açar sözlər: Törəmə maliyyə alətləri, qiymətli kağızlar bazarı, maliyyə dayanıqlılığı, birja

Summary

In the modern era, in terms of providing financial resources for both macroeconomic and microeconomic levels, financial market play a pivotal role. In this regard, the development of the country's economy is not possible without financial markets (Atashov, Novruzov, Ibrahimov, 2014).

In the globalizing world, it should be noted that in terms of economic category the development of financial system as well as it sub component of the financial securities market is one of the important issues that countries come across. Taking into consideration of the increasing volume of the financial derivatives and as well as the development of the financial market, there are numerous studies on the theoretical and methodological basis have been examined for the actuality of the topic.

In this regard, theoretical and methodological research was conducted on the basis of research, as well as programs and strategies adopted by our country for the development of the securities market in these areas after gained its independence. At the same time, it should be noted that in the preparation of this article, the theoretical method was applied, and the important recommendations were made in this direction.

Key words: Derivative financial instruments, securities market, financial sustainability, stock exchange

Giriş

Qiymətli kağızlar bazarının, o cümlədən onun vacib komponenti hesab edilən törəmə maliyyə alətləri bazarının inkişafı uzun müddət ərzində tədqiqatçıların, elm adamlarının, habelə siyasi qərar qəbul edənlərin və maliyyə vasitəçilərinin maraq dairəsində olmuş və bu istiqamətdə çoxsaylı tədqiqatlar aparılmışdır. Qeyd edilməlidir ki, törəmə maliyyə alətləri maliyyə sisteminin və ümumiyyətlə iqtisadi inkişafın əldə edilməsində vacib rol oynayır.

Belə ki, iqtisadi kateqoriya olaraq qəbul edilən maliyyənin iqtisadiyyatın əsas hissəsini təşkil etdiyini nəzərə alaraq onun tərifinə iqtisadi kateqoriya aspektindən baxsaq; Maliyyə - ümumi daxili məhsulun dəyərinin, xarici iqtisadi fəaliyyətdən gələn gəlirlərin və milli sərvətin bir hissəsinin bölgüsü üzrə pul münasibətlərinin məcmusudur ki, bunun da nəticəsində gələcəkdə təsərrüfatçılığın ayrı-ayrı subyektlərində, habelə dövlətdə iqtisadi və sosial məsələləri icrası məqsədilə pul gəlirləri, daxilolmalar və yığımlar formalaşır (Ataşov et al, 2014). Eyni zamanda, maliyyənin inkişafına təsir edən amillərə fikir versək qeyd etmək lazımdır ki, ötən dövrlər ilə müqayisədə maliyyə sisteminin dayanıqlılığının təmin edilməsində qiymətli kağızlar bazarının inkişaf etməsi və əsas maliyyə alətləri ilə yanaşı törəmə

maliyyə alətlərinin bu istiqamətdə rolunun nəinki inkişaf etmiş ölkələrdə, o cümlədən inkişafda olan ölkələrin iqtisadiyyatlarında mühüm olduğunu qeyd edə bilərik.

Eyni zamanda bildiririk ki, istənilən elmi tədqiqatın planlanmasının kökündə mövcud elmi metodlar durur. Elmi metod – yeni biliklərin əldə olunmasının əsas üsullarının, həmçinin istənilən elm çərçivəsində məsələlərin həlləri üsullarının toplusudur. Elm fəlsəfəsində empirik və nəzəri dərkətmə anlayışları səciyyələndirilir. Buna uyğun olaraq qeyd etmək olar ki, tədqiqatı həm sınaq yolu ilə (empirik), həm də mürəkkəb məntiqi əməliyyatlar yeni, nəzəri yolla əldə edilə bilər (Əliyev, 2016). Adıçəkilən məqalənin tədqiq edilməsində nəzəri metoda üstünlük verildiyindən qeyd edilən tədqiqat işinin əsas vəzifəsi qiymətli kağızlar bazarı və həmçinin onun əsas komponenti olan törəmə maliyyə alətlərinə dair nəzəri metodoloji məlumatların təqdim edilməsi, habelə adıçəkilən istiqamətlərdə ölkəmiz tərəfindən həyata keçirilmiş və gələcəkdə həyata keçiriləcək dövlət proqram və strategiyaların tədqiq edilməsi və təkliflərin verilməsi təşkil edəcəkdir.

Qiymətli Kağızlar Bazarının tədqiqatına dair müxtəlif yanaşmalar.

Qloballaşan dünyada cəmiyyətin həyatında maliyyə termini, o cümlədən, dövlət maliyyəsi, maliyyə bazarı, maliyyə resursları, maliyyə aktivləri, törəmə maliyyə alətləri, qiymətli kağızlar bazarı, maliyyə menecementi, və s. tez-tez istifadə olunur.

İqtisadi ədəbiyyatlarda həm maliyyə termini, həm də bu iqtisadi kateqoriyanın meydana gəlməsi haqqında müxtəlif nöqtəyi nəzərlər və təsəvürlər mövcuddur. Bir qrup tədqiqatçılar qeyd edirlər ki, bu termin 13-14-cü əsrlərdə İtaliyanın ticarət şəhərlərində meydana gəlmiş və əvvəlcə hər hansı pul ödənişlərini ifadə etmişdir. Sonralar bu anlayış beynəlxalq status almış və əhali ilə dövlət arasında pul münasibətləri sistemi ilə əlaqədar anlayış kimi istifadə edilmişdir (Александровна, 2000).

Qeyd edilməlidir ki, törəmə maliyyə alətləri hər hansı baza aktivini (valyutalar, qiymətli kağızlar, əmtəə və bu kimi digər maliyyə alətləri) əvvəlcədən müəyyənləşdirilmiş şərtlərlə almaq, satmaq və ya dəyişdirmək hüququnu təsbit edən müqavilədir. Bununla əlaqədar olaraq, törəmə maliyyə alətini almış investor onun əvvəlcədən müəyyənləşdirilmiş şərtlərlə alır. Eyni zamanda, törəmə maliyyə alətləri investora müxtəlif riskləri (valyuta, faiz dərəcəsi, bazar və defolt risklərini) ayırmağa və yenidən bölüşdürməyə imkan verir və beləliklə transsərhəd kapital axını asanlaşdırır və portfelin diversifikasiyası üçün daha çox imkanlar yaradır.

Bundan əlavə qeyd etmək mümkündür ki, törəmə maliyyə alətləri qiymətləri aşkar etməyə imkan verməklə bərabər təmsil etdikləri əsas aktivin likvidliyini artırır və risklərdən qorunmaq üçün effektiv alətlər kimi maliyyə bazarlarında vacib rol oynayır. Həmçinin, törəmə maliyyə alətləri öz dəyərini əsas aktivlərdən əldə edən maliyyə aləti kimi xarakterizə edilir.

İlkin olaraq törəmə maliyyə alətləri qiymətlərin dəyişkən olduğu müddətdə effektiv mexanizm tətbiq etməklə əmtəə bazarında qiymət risklərinin azaldılması istiqamətində məhsulun istehsalı ilə məşğul olan istehsalçılara kömək edir. Həmçinin, inkişaf etmiş və inkişaf etməkdə olan ölkələrdə kapital axınlarının artması nəticəsində risklərin azaldılması və eyni zamanda onların idarə edilməsində vacib rol oynayır. İkincisi, maliyyə bazarı sferasında geniş qəbul edilmiş anlayışa görə, törəmə maliyyə alətləri bazarı risklərin azaldılması və yenidən bölüşdürülməsi vasitəsilə yeni qiymətlərin meydana çıxmasına səbəb olur.

Eyni zamanda, törəmə maliyyə alətlərinin tərifinə müxtəlif beynəlxalq təşkilatlar tərəfindən fikir bildirilmiş, belə ki, Beynəlxalq Mühasibat Standartları Komitəsi tərəfindən təqdim edilən açıqlamaya əsasən: törəmə maliyyə alətlərinin dəyəri “faiz dərəcələri, maliyyə alətləri qiymətləri, əmtəə qiymətləri, xarici valyutanın məzənnəsi, qiymətlərin və faizlərin dərəcələri, kredit reytingi və yaxud kredit

indeksinin dəyişməsi”nə cavab olaraq dəyişir deyə qeyd edilir (Beynəlxalq Mühasibat Standartları Komitəsi rəsmi internet səhifəsi (IASB), 2022). Eyni zamanda müxtəlif elm adamları tərəfindən bu istiqamətdə aparılmış araşdırmalara əsasən qeyd edə bilərik ki, müasir dünyada şirkətlərin risk hedcinqinə, qarşı tərəflərlə çevik hesablaşma şərtlərinə, qoyulmuş vəsaitlərin minimum gəlir səviyyəsinə zəmanətin verilməsinə ehtiyacı vardır. Bütün bunlar törəmə maliyyə alətlərinin köməyi ilə edilə bilər. Törəmə maliyyə alətləri dövrüyyə iştirakçılarına fəaliyyətləri çərçivəsində yaranan kredit, faiz, pul, valyuta risklərinə nəzarət etməyə kömək edir (Paşa Bank rəsmi internet səhifəsi, 2022). Kredit riski dedikdə borcalanın alınmış borcun əsas hissəsini qaytarmaması və ya borc vəsaitindən istifadəyə görə faizin ödənilməməsi başa düşülür.

Törəmə maliyyə alətlər bazarı maliyyə bazarında qiymətlər haqqında məlumatların alınması üçün mühüm maliyyə mənbəyi rolunu oynayır. Buna uyğun olaraq, “futures” və “forwards” kimi törəmə maliyyə alətləri bazarın gələcək qiymətlərinin nə olacağını müəyyən etmək üçündür. Əksər hallarda adıçəkilən bazardan alınan məlumatlar dəqiq və etibarlı hesab edilməklə törəmə maliyyə alətinin aid olduğu əmtənin qiymətinin müəyyən edilməsində faydalı rol oynayır. Maliyyə institutları, o cümlədən banklar əsasən faiz dərəcələrinin və valyuta dəyərlərinin hərəkətindən irəli gələn risklərdən sığorta olunmaq üçün törəmə maliyyə alətləri müqavilələrindən istifadə edirlər. Bununda məntiqi nəticəsi olaraq, törəmə maliyyə alətlərinin inkişaf etməsi ilə maliyyənin qan-damar sistemi hesab edilən banklar vasitəsilə yeni yaranan sənaye sahələrinə verilən kreditlərin həcmində əhəmiyyətli artımların müşahidə olunması ilə nəticələnir (Sertifikatlaşdırılmış Maliyyə Analisti İnstitutunun (CFA) rəsmi internet səhifəsi, 2022).

Eyni zamanda bildirilməlidir ki, törəmə maliyyə alətlərinin inkişafı nəticəsində maliyyə bazarlarında məlumat axınlarının artması müşahidə edilir. Həmçinin, maliyyə bazarlarında gələcəkdə tələbə uyğun olaraq qiymətlər barədə məlumat verməklə istehsal və saxlama qərarlarına təsir edir və nəticədə ilkin alış və satış (spot) qiymətlərinin dəyişkənliyini azaldır (Lien, Donald, Zhang, 2008). Həm nəzəri, həm də təcrübə cəhətdən aparılan çoxlu araşdırmalar nəticəsində törəmə maliyyə alətləri bazarının maliyyə sistemində oynadığı rol mühüm əhəmiyyət kəsb edir. Məlumdur ki, törəmə maliyyə alətlər bazarının inkişafının iqtisadi artıma təsiri barədə bir neçə tədqiqatlar aparılmışdır (Haiss, Peter, Sammer, 2010). Belə ki, bəzi müasir dövrdə aparılmış araşdırmalarda risk və iqtisadi artım arasında əlaqənin olduğunu və dolayısı ilə törəmə maliyyə alətlər bazarının bu istiqamətdə vacib rol oynadığını bildirilmişdir.

Törəmə maliyyə alətlər bazarının inkişafının maliyyə sistemlərinin müxtəlif aspektlərinə mühüm təsirinə tədqiqində böyük səylər göstərilməkdədir. Belə ki, aşağıda qeyd edilən üsullar vasitəsilə maliyyə və iqtisadi artım arasındakı əlaqədə törəmə maliyyə alətlərinin rolu “həcm”, “səmərəlilik” və “risk” aspektində vurğulanmışdır: Belə ki, ilkin olaraq, həcm nöqtəyi nəzərindən yanaşsaq, törəmə maliyyə alətləri bazarının inkişafı maliyyə bazarlarına və iqtisadi inkişafa təsir göstərməsi kapitalın yığılmasında artımlar müşahidə edilməsi ilə nəticələnəcək. Belə ki, resursların bölüşdürülməsinin investisiya fəaliyyətlərinə yüksək dərəcə gəlir gətirməsini və yüksək potensiallı investisiyaların riskli layihələrdə rolunu artıracaqdır. İkincisi, törəmə maliyyə alətləri bazarında səmərəliliyin artırılması bir neçə əhəmiyyətli funksiyaların cəmidir və buna uyğun olaraq qeyd etmək olar ki, bazarda nağd ticarəti əvəz etməklə, resursların vaxta və məkana görə hərəkət etməsi ilə, və riskləri idarə edənlər, habelə qiymət strategiyası baxımından məlumatların təqdim edilməsi baxımından səmərəlidir. Üçüncüsü, risk kanalı iqtisadi inkişafda və maliyyə bazarlarında törəmə maliyyə alətlərinin mənfəətlərinin azaldılmasında mühüm rol oynayır. Bunun nəticəsində mümkündür ki, törəmə maliyyə aləti əmtənin arxasında dayanan əmtəələr barədə spekulasiyanın artırmasına və bunda nəticəsində maliyyə bazarlarının daha həssas olmasına və iqtisadiyyatda daha çox qeyri-müəyyənliyin olmasına gətirib

çıxarır. Ancaq risklərin azaldılması çərçivəsində törəmə maliyyə alətlərindən istifadə firmalar və maliyyə vasitəçiləri üçün mənfəətli hesab edilir (Allayannis, George, Ofek, 2001).

Azərbaycan təcrübəsi.

Qiymətli kağızlar bazarının, o cümlədən törəmə maliyyə alətləri bazarının inkişafı hər zaman Azərbaycan dövlətinin nəzarətində olmuş, o cümlədən qəbul edilmiş strategiya və dövlət proqramlarında bu istiqamətdə uğurlu addımlar atılmışdır.

Belə ki, 90-cı illərdə yenidən müstəqillik əldə etmiş ölkəmizdə 1990-1995-ci illərdə ÜDM-in həcmi hər il orta hesabla 15 faiz azalırdı. İqtisadi artım tempinin aşağı düşməsi inflyasiya ilə müşayiət edildiyinə görə ölkədə 1990-cı illərin əvvəllərində staqflyasiya müşahidə edilirdi. Azərbaycanda 1991-ci ildən başlayan iqtisadi tənəzzülün qarşısı yalnız makroiqtisadi sabitləşdirmə proqramlarının həyata keçirilməsindən sonra – 1996-cı ildə alındı.

1990-cı illərin əvvəllərində ölkədə qiymət artımı hiperinflyasiya həddinə çatmışdır. Belə ki, inflyasiyanın səviyyəsi 1992-ci ildə 1174 faiz, 1993-cü ildə 1081 faiz təşkil etmişdir. “Əhalinin sosial müdafiəsinin gücləndirilməsi və iqtisadiyyatın maliyyə vəziyyətinin sabitləşdirilməsi tədbirləri haqqında” 1994-cü il 15 iyun tarixli Fərmanın icrasından sonra inflyasiyanı 1995-ci ildə 85 faizə, 1996-cı ildə isə 2,5 faizə endirmək mümkün olmuşdur. Sərt pul-kredit və maliyyə siyasətinin həyata keçirilməsini nəzərdə tutan bu Fərmanla ölkədə ardıcıl antiinflyasiya tədbirlərinə başlandı. Əhalinin sosial müdafiəsi hər şeydən əvvəl maliyyə sabitliyinin təmin olunmasını tələb edirdi. Yüksək inflyasiya şəraitində isə həyat səviyyəsini nəinki yüksəltmək, hətta qoruyub saxlamaq mümkün deyildi. Yalnız 1996-cı ildən etibarən inflyasiyanın cilovlanması əhalinin həyat səviyyəsinin pisləşməsinin qarşısını aldı (Azərbaycan Milli Elmlər Akademiyası İqtisadiyyat İnstitutu rəsmi internet sahifəsi, 2022).

Bakı-Tiflis-Ceyhan neft boru kəmərinin uğurlu icrası nəticəsində neft və neft məhsullarının ixracı nəticəsində ölkəyə geri ödənilən gəlirlərin qeyri neft sektorunun inkişafına yönləndirilməsindəki çətinlik ölkəmizdə maliyyə sisteminin, həmçinin onun vacib hissəsi hesab edilən qiymətli kağızlar bazarının inkişafına zəmin yaratmışdır. Maliyyə sistemində dayanıqlılığın yaradılması isə iqtisadi sferədə həyata keçirilmiş iqtisadi və hüquqi islahatlarla bilavasitə əlaqəlidir. Belə ki, liberal iqtisadiyyatda yaradılan bazar infrastrukturunun əhəmiyyətli seqmentlərindən biri şübhəsiz ki qiymətli kağızlar bazarıdır. Ölkədə iqtisadi inkişafın təmin edilməsində dövlət büdcəsi və banklar vasitəsilə ödənilən vəsaitlər ilə yanaşı, həmçinin qiymətli kağızlar bazarında vacib əhəmiyyət kəsb edir. Belə ki, adıçəkilən bazar vasitəsilə kapitalın səfərbər edilməsi ilə mövcud maliyyə resurslarını iqtisadiyyatın müxtəlif sferaları arasında səmərəli, həmçinin rentabelli şəkildə paylanmasını təmin edir.

Bazar iqtisadiyyatının inkişaf etdirilməsi azad sahibkarlığa əsaslanır. Bu istiqamətdə uğura nail olmanın əsas səbəblərindən biri məhz inkişaf etmiş ölkələrin təcrübəsinə da baxsaq qeyd edə bilərik ki, dövlət əmlakının özəlləşdirilməsindən ibarətdir. Məhz, bu çərçivədə həyata keçirilmiş ən vacib siyasət nəticəsində müstəqillik əldə etdikdən sonra 1993-cü il 7 yanvar tarixində özəlləşdirmənin normativ-hüquqi bazasını təmin etmək məqsədilə “Dövlət mülkiyyətinin özəlləşdirilməsi haqqında” Azərbaycan Respublikasının Qanunu qəbul edilməsi oldu. Həyata keçirilmiş siyasətin davamlılığına nail olmaq məqsədilə 1995-ci il 29 sentyabr tarixində 1995-98 illərdə Azərbaycanda dövlət mülkiyyətinin özəlləşdirilməsinin yeni Respublika Proqramı qəbul edildi. Məhz bu proqramın qəbulu ilə özəlləşdirmə kimi mühüm problemin həllində fond bazarının iştirak etməsi zəruriliyi meydana çıxdı. Həmin proqramda özəlləşdirmənin müddəti və mərhələləri, məqsədləri, özəlləşdirilən müəssisələrin təsnifatı, onların səhmdar cəmiyyətə çevrilməsi, səhmləşdirmənin konkret variantları, özəlləşdirmə çəklərinin

verilmə şərtləri, miqdarı və onlardan istifadə qaydaları öz əksini tapmışdır. Görülmüş işlərin məntiqi davamı olaraq 1994-cü il 12 iyun tarixində “Səhmdar Cəmiyyəti haqqında” qanun və 1996-cı il 29 noyabr tarixində “Dövlət müəssisələrinin səhmdar cəmiyyətlərinə çevrilməsi qaydaları haqqında Əsasnamə”nin və 1997-ci il 14 may tarixində “Dövlət özəlləşdirmə opsiyonları”, “İxtisaslaşdırılmış Çek İnvestisiya Fondları (ÇİF) haqqında”, “Milli Depozit Sistemi”, “Dövlət müəssisələrinin özəlləşdirilməsi zamanı yaradılmış Səhmdar Cəmiyyətlərinin və Çek İnvestisiya Fondlarının səhmdarlarının reyestrlərinin aparılması qaydaları haqqında Əsasnamə”lərin təsdiq edilməsi qiyməti kağızlar bazarının inkişafına mühüm töhfə verdi (UNEC rəsmi internet səhifəsi, 2022).

Eyni zamanda vurğulanmalıdır ki, ölkə başçısının həyata keçirdiyi uğurlu iqtisadi siyasət nəticəsində 2004-2008-ci illəri əhatə edən Azərbaycan Respublikasında regionların sosial-iqtisadi inkişafı Dövlət Proqramı qəbul edildi. Bu proqramda dövlət müəssisələrinin fəaliyyətinin bərpa edilməsi, yeni iş yerlərinin açılması məqsədilə özəlləşdirmə prosesinin sürətləndirilməsi, kiçik, orta və böyük müəssisələrin səhmdar cəmiyyətlərinə çevrilməsi məqsədilə prosesin icrasının sürətləndirilməsi, həmçinin onların səhmlərinin satışına dair müvafiq bənd nəzərdə tutulmuşdur ki bunuda nəticəsində qiymətli kağızlar bazarının vacibliyini qeyd edə bilərik.

Qeyd edilməlidir ki, ölkəmizdə maliyyə və makroiqtisadi sferada atılmış addımlarda maliyyə dayanıqlılığının təmin edilməsində Mərkəzi Bank, o cümlədən digər dövlət qurumları tərəfindən qəbul edilmiş, habelə icra edilən strategiya və dövlət proqramlarında da bu istiqamətdə addımlar atılır. Belə ki, Mərkəzi Bank tərəfindən aparılan pul siyasəti əməliyyatları üzrə təminat kimi qəbul edilən qiymətli kağızların siyahısı aşağıda qeyd edilmişdir:

- Azərbaycan Respublikası Maliyyə Nazirliyi tərəfindən manatla buraxılan dövlət istiqrazları;
- Azərbaycan Respublikası Mərkəzi Bankı tərəfindən buraxılan istiqrazlar (notlar);
- Dövlət zəmanətli manatla buraxılan istiqrazlar;
- “Azərbaycan Respublikasının İpoteka və Kredit Zəmanət Fondu” tərəfindən manatla buraxılan ipoteka istiqrazları;
- Aşağıdakı beynəlxalq maliyyə-kredit təşkilatları tərəfindən manatla buraxılan istiqrazlar: - Asiya İnkişaf Bankı; - Avropa Yenidənqurma və İnkişaf Bankı; - Beynəlxalq Maliyyə Korporasiyası; - Qara Dəniz Ticarət və İnkişaf Bankı;
- Rezident emitentlər tərəfindən manatla buraxılan və beynəlxalq kredit reytingi agentlikləri («Standard&Poor's», «Fitch» və ya «Moody's») tərəfindən müəyyən edilmiş reytingi Azərbaycan Respublikasının dövlət reytingindən az olmayan korporativ istiqrazlar (Azərbaycan Respublikası Mərkəzi Bankının rəsmi internet səhifəsi, 2022).

Bu istiqamətdə, ölkə başçısının müvafiq sərəncamına uyğun olaraq, maliyyə sisteminin, o cümlədən onun tərkib hissəsi olaraq törəmə maliyyə alətlərinin inkişafı baxımından vacib rol oynayan Bakı Fond Birjası Səhmdar Cəmiyyətinin 1997-ci il 27 avqust tarixində əsas qoyulmuşdur. Bunun ardınca, 1999-cu il 25 oktyabr tarixində birja Bakı Fond Birjası Qapalı Səhmdar Cəmiyyəti olaraq yenidən formalaşmışdır.

Fond birjası - fond birjası fəaliyyəti üçün lisenziyaya malik olan, fəaliyyətinin müstəsna predmeti tənzimlənən bazarların təşkili və idarə edilməsi olan, səhmdar cəmiyyəti formasında yaradılan hüquqi şəxsdir. Fond birjası dövlət qiymətli kağızları bazarının, korporativ qiymətli kağızlar bazarının və törəmə maliyyə alətləri bazarının ticarətini təşkil edir.

Qiymətli kağızlar və törəmə maliyyə alətləri üzrə kütləvi ticarət yalnız qiymətli kağızların və törəmə maliyyə alətlərinin fond birjasının daxili qaydalarına əsasən kütləvi ticarətə qəbulundan sonra həyata keçirilir. Kütləvi ticarət qiymətli kağızlar və ya törəmə maliyyə alətlərinin qeyri-məhdud sayda alıcılara ilkin və ya təkrar təklifi nəticəsində bağlanan əqdlərdir. Kütləvi ticarətə qəbul olunmuş qiymətli

kağızlar və törəmə maliyyə alətləri tənzimlənən bazarda yalnız investisiya şirkətlərinin vasitəçiliyi ilə alınıb-satılır.

Fond birjasının vəzifələri aşağıdakılardır:

- təşkil etdiyi ticarətin ədalətliliyinin və şəffaflığının təmin edilməsi;
- öz daxili qaydaları ilə üzvlərinin ticarətdə birbaşa və (və ya) məsafədən qoşulmaqla iştirakının təmin edilməsi;
- qiymətli kağızlarla və törəmə maliyyə alətləri ilə ticarətin təşkili və keçirilməsi;
- ticarət sistemlərinin istismarı və dəstəklənməsi;
- qiymətli kağızların kütləvi təklifinin və yerləşdirilməsinin təşkili;
- fond birjasında ticarətə qəbul edilən törəmə maliyyə alətlərinə, qiymətli kağızlara və onların emitentlərinə tələblərin müəyyən edilməsi;
- öz üzvlərinə fond birjasında ticarət aparmaq üçün ticarət sistemlərinə çıxış verilməsi;
- ticarət sistemində bağlanmış əqdlərin monitorinqinin aparılması;
- öz üzvlərinin fond birjasında fəaliyyəti ilə bağlı maliyyə vəziyyətinin monitorinqinin aparılması (Azərbaycan Respublikası Mərkəzi Bankının rəsmi internet sahifəsi, 2022).

Birjanın yaradılması anından etibarən Bakı Fond Birjası Azərbaycanın fond sahəsində təşkil olunmuş yeganə birjadır. Belə ki, bu gün Bakı Fond Birjası illik dövriyyəsi 15 milyard manatdan artıq olan, unikal tarixə, fond bazarının peşəkar iştirakçıları ilə möhkəm münasibətlərə və xarici ölkələrin bir çox fond birjalari ilə tərəfdaşlıq münasibətlərinə malik olan birjadır (Bakı Fond Birjası rəsmi internet sahifəsi, 2022). Qiymətli kağızlar bazarının funksiyalarına gəlincə aşağıdakılara əsasən qeyd edə bilərik ki:

- İqtisadiyyatın makroiqtisadi tənzimlənməsində iştirak etmək;
- Mülkiyyətin yenidən bölüşdürülməsi;
- Əmanətlərin investisiyaya transformasiyası;
- İqtisadiyyatın pul vəsaiti qıtlığı keçirən sahələrinin pul ilə təmin edilməsi;
- Əhalinin və müəssisələrin müvəqqəti azad pul vəsaitlərinin cəlb edilməsi və yenidən bölgüsü təşkil edir.

Sxem.1. Qiymətli Kağızlar Bazarının Təsnifatı.

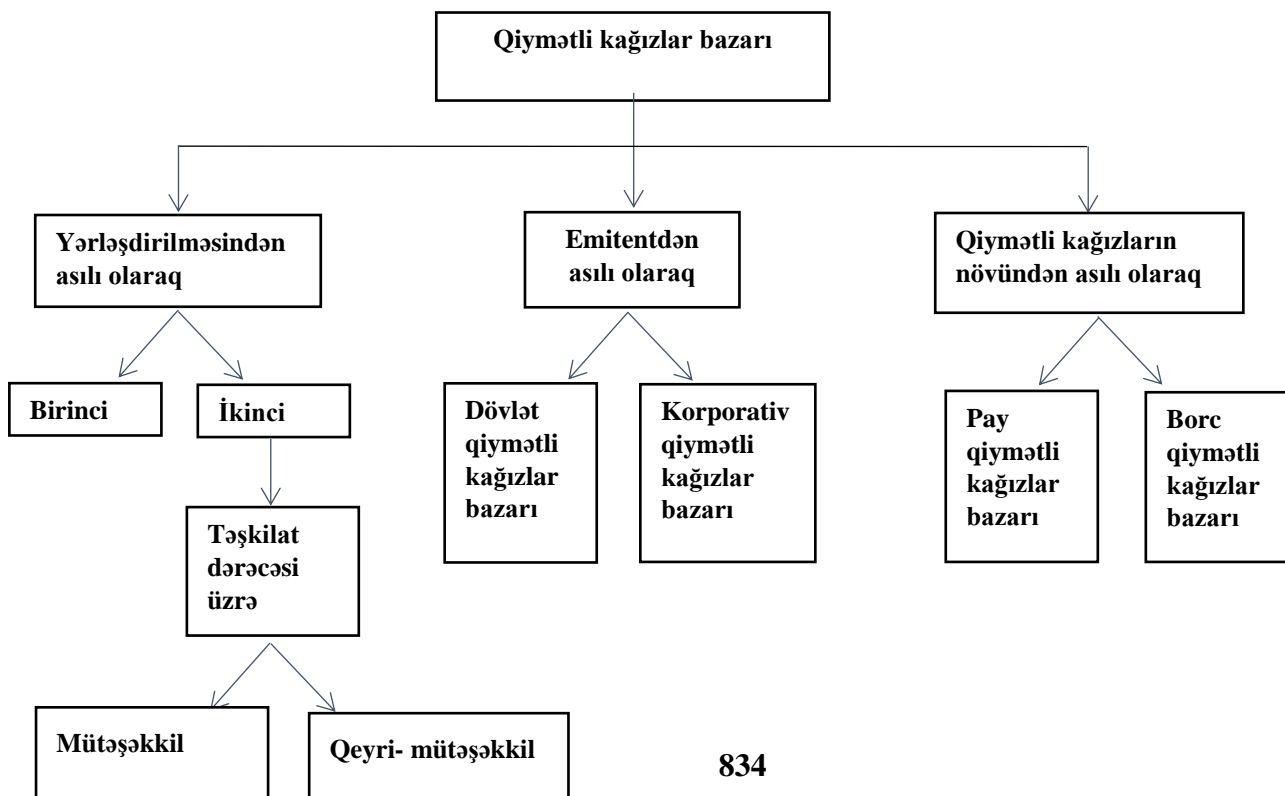

Nəticə və Təkliflər/Çatışmazlıqlar.

Azərbaycan Respublikası Prezidentinin 2016-cı il 6 dekabr tarixli Fərmanına uyğun olaraq təsdiq edilmiş “Azərbaycan Respublikasında maliyyə xidmətlərinin inkişafına dair Strateji Yol Xəritəsi”ndə maliyyə bazarları, o cümlədən törəmə maliyyə alətləri bazarlarında müşahidə edilən çatışmazlıqlar və onların növbəti periodlarda həlli imkanları müəyyən edilmişdir.

Belə ki, qeyd edilən yol xəritəsində əks olunan 2-ci Strateji hədəfdə qeyd edildiyi kimi maliyyə bazarlarında investor və emitentlərin aktivliyi məhduddur. Potensial investorların və emitentlərin kapital bazarı və törəmə maliyyə alətləri haqqında məlumatlarının az olması, informasiya asimmetriyası və ənənəvi təksahiblik düşüncə tərzini kimi amillər qiymətli kağızlar bazarının inkişafını məhdudlaşdırır, iqtisadiyyatda maliyyə resurslarının qeyri-səmərəli bölüşdürülməsinə səbəb olur. Məhdudlaşdırıcı amillərin aradan qaldırılması məqsədilə kapital və pul bazarının inkişafı, bazar iştirakçıları üçün əlverişli mühitin yaradılması istiqamətində strateji hədəflər müəyyən edilmişdir.

Qeyd etmək lazımdır ki, “2011–2020-ci illərdə Azərbaycan Respublikasında qiymətli kağızlar bazarının inkişafı” Dövlət Proqramı çərçivəsində həyata keçirilmiş tədbirlər sayəsində müəyyən irəliləyişə nail olunsa da, bu sahədə təkmilləşdirmə işlərinin davam etdirilməsi vacibdir. Belə ki, potensial investorların kapital bazarı və maliyyə alətləri haqqında məlumatlarının az olması, korporativ rəhbərliyin qiymətli kağızları qeydiyyatı almaq üçün şəffaf hesabatlılığa həvəs göstərməməsi və təksahiblik düşüncə tərzini kimi amillər qiymətli kağızlar bazarının, o cümlədən törəmə maliyyə alətləri bazarının inkişafına mənfi təsir göstərir (Azərbaycan Dövlət İnformasiya Agentliyi, 2022).

Eyni zamanda, ölkə iqtisadiyyatının bütün sahələrində strateji hədəfləri, həmin hədəflərə çatmaq üçün həyata keçiriləcək əsas islahatları və tədbirləri ehtiva edən 2022-2026-cı illər üzrə sosial-iqtisadi inkişaf strategiyasının layihəsi hazırlanmışdır. Bunun icrası nəticəsində ölkə iqtisadiyyatını dərinlən şaxələndirməyə və onun beynəlxalq rəqabət qabiliyyətini artırmaqla neftdən asılılığı minimuma endirməyə, iqtisadi artımın sürətini, o cümlədən onun maliyyə dayanıqlılığını gücləndirməyə imkan verəcəkdir.

Qeyd edilməlidir ki, adıçəkilən strategiyanın icrası nəticəsində də ölkəmizin maliyyə dayanıqlılığının, o cümlədən qiymətli kağızlar bazarının inkişafı istiqamətində qeyd edilmiş dövr ərzində mütərəqqi addımların atılması nəzərdə tutulmuşdur. Buna uyğun olaraq qeyd edilən dövr ərzində strategiyanın icrası nəticəsində aşağıdakılara nail olunacaqdır:

- İnflyasiya hədəflənməsi rejiminə mərhələli keçidin baza şərtlərinin formalaşdırılması;
- Maliyyə sabitliyi çərçivəsinin beynəlxalq standartlara uyğunlaşdırılması;
- Sığorta sektorunda tənzimləmə və nəzarət çərçivəsinin beynəlxalq prinsiplərə və qabaqcıl standartlara uyğunlaşdırılması;
- İnvestisiya şirkətlərində prudensial tənzimləmə və korporativ idarəetməyə dair tələblərin beynəlxalq standartlara uyğunlaşdırılması;
- “Fintex”-lərin ödəniş bazarına cəlb edilməsi və innovativ ödəniş həllərinin təqdim edilməsi;
- Bank sektoru üzrə təklifin təşviq olunması;
- Mikro-maliyyə və alternativ maliyyə imkanlarının genişləndirilməsi hesabına maliyyə inklüzivliyinin genişləndirilməsi;
- Sığorta sektorunun nüfuzetmə səviyyəsinin yüksəldilməsi (tələb yönü tədbirlər) ;
- Sığorta xidmətlərinin müasirləşdirilməsi (təklif yönü tədbirlər) ;
- Kapital bazarının dərinliyinin artırılması;
- Nağdsız ödənişlərin əhatə dairəsinin genişləndirilməsi həyata keçiriləcəkdir.

Dövlətin, həmçinin iqtisadi siyasətin ayrılmaz tərkib hissəsi kimi müxtəlif sferalarda alternativ maliyyələşmə mənbəyi kimi qiymətli kağızlar bazarı vacib rol oynayır. Qiymətli kağızlar bazarı iqtisadiyyatda rolunu nəzərə alaraq qeyd edə bilərik ki, bu bazar vasitəsilə cəlb edilən resursların əldə olunması daha ucuz başa gəlir, ikinci növbədə iqtisadiyyatda dövr etməyən pul vəsaitlərinin dövr edən vəsaitlərə transformasiya asanlaşır (UNEC rəsmi internet sahifəsi, 2022).

Sonda qiymətli kağızlar bazarının inkişafı baxımından aşağıdakı təkliflərin nəzərə alınması məqsədmüvafiq hesab edilə bilər:

- Qiymətli kağızlar bazarının inkişafı baxımından həyata keçiriləcək tədbirlərdə ölkəmizdə fəaliyyət göstərən fond bazarının dünyanın maliyyə bazarları sistemində inteqrasiyası prosesinin sürətləndirilməsi;
- Ölkədə fəaliyyət göstərən fond bazarının dövlətlə yanaşı bu sahədə aktiv və peşəkar olan bazar iştirakçıları tərəfindən tənzimlənməsi məqsədmüvafiq hesab edilir;
- Qiymətli kağızlar bazarının alqı-satqısı ilə məşğul olan investorlar tərəfindən bazara qoyulan investisiyaların risklilik və gəlirliliyi baxımından onlar arasında məlumat axınlarının dəqiq və qərəzsiz çatdırılması;
- Beynəlxalq praktikaya əsasən qiymətli kağızlar bazarında vergitutma sahəsi üzrə məsul olan qurumlar tərəfindən vergi güzəştlərin tətbiq edilməsi və bu sahədə investisiyaların artırılması məqsədilə səmərəli dəstək tədbirlərinin həyata keçirilməsi;
- Mərkəzi bank tərəfindən digər kommersiya banklarına maliyyələşmə istiqamətində əhəmiyyətli rola malik törəmə maliyyə alətlərinin tədiyyə vasitəsi kimi, həmçinin nağdsız əməliyyatlarda fəaliyyətinin artırılması istiqamətində ilkin olaraq təbliğat və təşviqat fəaliyyətlərinin icra edilməsi;
- Ölkəmizə xarici birbaşa investisiyaların cəlb edilməsi, dövlət büdcəsindən dövlət üçün vacib olan infrastruktur layihələrinə maliyyə vəsaitlərinin cəlbi məqsədilə istiqrazların buraxılması, həmçinin bu istiqamətdə olan istiqrazların dünyaca inkişaf etmiş fond bazarlarına çıxışı istiqamətində mühüm addımların atılması;
- Mərkəzi bank tərəfindən fərqli xüsusiyyətlərdə olan investorlar üçün dövlət əsaslı qiymətli kağızların tədaviyə buraxılması və həmçinin mərkəzi bankın beynəlxalq təcrübəyə əsasən bu istiqamətdə rolunun artırılması;
- Pensiya sistemində çevik islahatların aparılması, eyni zamanda beynəlxalq səviyyəli investorların qiymətli kağızlar bazarında aktiv iştirakının təmin edilməsi məqsədilə effektiv tədbirlərin icra edilməsi nəticəsində qiymətli kağızlar bazarı inkişaf edəcək və ölkənin maliyyə sisteminin dayanıqlılığı baxımından əhəmiyyətli rol oynayacaqdır.

Ədəbiyyat.

1. Allayannis, George, and Eli Ofek. 2001. Exchange rate exposure, hedging, and the use of foreign currency derivatives. *Journal of International Money and Finance* 20: 273–96. [CrossRef]
2. Bəyalı Ataşov, Nurpaşa Novruzov, Elşən İbrahimov. *Maliyyə Nəzəriyyəsi* (Bakı 2014). “Kooperasiya Nəşriyyatı”, Bakı – 2014
3. CFA Institute. *Equity and Fixed Income*. 2012
4. Əliyev, R. *Elmi işlərin yerinə yetirilməsi metodikası*. Elmi layihələrin, diplom və dissertasiya işlərinin uğurlu hazırlanmasına dair vəsait. Bakı: “Alatoran yayımları” nəşriyyatı, 2016
5. Lien, Donald, and Mei Zhang. 2008. A survey of emerging derivatives markets. *Emerging Markets Finance and Trade* 44: 39–69.

6. Haiss, Peter, and Bernhard Sammer. 2010. The Impact of Derivatives Markets on Financial Integration, Risk, and Economic Growth. Available online: <http://dx.doi.org/10.2139/ssrn.1720586> (accessed on 4 October 2018).
7. Финансы. Денежное обращение. Кредит, Людмила Александровна Дробозина, 2000
8. <https://azertag.az/store/files/news/MALIYYE%20STRATEJI%20YOL.pdf>
9. <https://www.bfb.az/az>
10. <https://www.cbar.az/page-198/stock-exchange>
11. <http://economics.com.az/index.php/kitabxana/bizim-s-rl-r/meqaleler/item/1285-prezident-ilham-aeliyevin-izhtisadi-inkishaf-stratezhiyas-n-n-aesas-istizhamaetlaeri.html>
12. https://unec.edu.az/application/uploads/2015/05/bagirli_xazar.pdf
13. https://www.pashabank.az/investment_products_financial_consultancy,481/print_preview/lang_az
14. <https://uploads.cbar.az/assets/6579d810bda6fbbdde8d4ba36.pdf>
15. https://www.iasplus.com/en/meeting-notes/iasb/2007/agenda_0702/agenda798

QARABAĞIN ERMƏNİ SİLAHLI QÜVVƏLƏRİ TƏRƏFİNDƏN İŞĞAL OLUNMASI NƏTİCƏSİNDƏ AZƏRBAYCANA VURULAN MADDİ ZƏRƏRLƏRİN TƏDQIQI

Orxan Əzimov

Azərbaycan Dövlət İqtisad Universiteti

orxan.azimov1999@gmail.com

Xülasə

Kür və Araz çayları arasında, Azərbaycan Respublikasının cənub-qərbində yerləşən, zəngin tarixə və mədəni irsə malik, xalqımızın ən qədim yaşayış məskənlərindən biri və Azərbaycanın ayrılmaz hissəsi olan Qarabağ regionu Azərbaycan üçün xüsusi əhəmiyyət kəsb edir. Bu region zəngin təbii resurslara, yüksək iqtisadi potensiala sahibdir. Yerləşdiyi coğrafi mövqeyi, zəngin təbii resursları, münbit torpaqları filiz faydalı qazıntıları ilə ölkəmizdə özünəməxsus yer tutur. Əfsuslar olsun ki, bəzi bölgələrimiz kimi Qarabağa da ermənilər tərəfindən torpaq iddiası edilmiş və 80-ci illərin sonlarından başlayan münaqişələr və hərbi təcavüzün nəticəsində torpaqlarımızın iyirmi faizini təşkil edən keçmiş Dağlıq Qarabağ Muxtar Vilayəti və onun ətrafındakı yeddi rayon erməni silahlı qüvvələri tərəfindən işğal edilmişdi. Bu işğalın nəticəsində 30 ilə yaxın müddətdə ölkəmiz buradakı iqtisadi resurslardan məhrum olmuş, iqtisadiyyatımıza, o cümlədən onun kənd təsərrüfatı, sənaye, turizm və digər sahələrinə böyük həcmdə zərər dəymiş, yeraltı və yerüstü sərvətlərimiz talan edilmişdir. Tədqiqatda işğal səbəbindən büdcə daxilolmalarında baş verən itkilər, işğal edilmiş ərazilərimizdə istehsal edilə biləcək ümumi daxili məhsul itkisi, ekologiya və təbii sərvətlərimizə vurulan zərərlər və 1-ci Qarabağ müharibəsində ölkəmizə dəymiş maddi zərərlərin 2022-ci ilin qiymətlərilə məbləği tədqiq edilmişdir.

Açar sözlər: Qarabağ, Şərqi Zəngəzur, işğal, zərər, büdcə daxilolmaları itkiləri

Summary

The Karabakh region, located in the south-west of Republic of Azerbaijan between the Kura and Araz rivers, with a rich history and cultural heritage, one of the oldest settlements of our people and an integral part of Azerbaijan, is of special importance for Azerbaijan. This region has rich natural resources and high economic potential. It occupies a special place in our country due to its geographical location, rich natural resources, fertile lands and ore minerals. Unfortunately, Karabakh like some of our regions, was claimed by Armenians and was occupied by the Armenian armed forces of the former Nagorno-Karabakh Autonomous Region and seven surrounding regions, which accounted for twenty percent of our lands due to military aggression and conflicts since the late 1980s. As a result of this occupation, our country has been deprived of economic resources for about 30 years, our economy, including its agriculture, industry, tourism and other economic areas, has been severely damaged, and our underground and surface resources have been looted. The study examines the losses in budget revenues due to the occupation, the loss of gross domestic product that can be produced in our occupied territories, the amount of damage to our environment and natural resources and the amount of material damage inflicted on our country in the 1st Karabakh war at 2022 prices.

Keywords: Karabakh, East Zangazur, occupation, damage, losses of budget revenues

Giriş

İqtisadi potensialı yüksək olan bölgələr dövlətlər üçün daim xüsusi əhəmiyyət daşıdığı kimi, özünün geniş iqtisadi imkan və perspektivlərə malik olması səbəbindən Qarabağ və Şərqi Zəngəzur iqtisadi rayonlarının da ölkəmiz üçün özünəməxsus və böyük əhəmiyyəti vardır. Zəngin təbii resurslara sahib olan bu regionda dağ-mədən, metallurgiya sənayelərinin inkişafı üçün filiz faydalı qazıntılar, tikinti sektorunun inkişafı üçün qeyri-filiz faydalı qazıntılar, aqrar sektorun inkişafı üçün münbit torpaqlar və su ehtiyatları, turizm sahəsinin inkişafı üçün cəlbedici təbiət, müalicəvi sular və tarixi-mədəni abidələr, habelə energetika, xidmət, logistika və s. sektorların inkişafı üçün əlverişli imkanlar mövcuddur. Regionun bu və digər sahələrinə yatırılacaq investisiyalar ölkə iqtisadiyyatında böyük iqtisadi artım yaratmaq potensialındadır. Təəssüf ki, 80-ci illərin sonlarından başlayan münaqişələrdən sonra torpaqlarımızın iyirmi faizini təşkil edən, 17 min km²-dən artıq ərazini əhatə edən Dağlıq Qarabağ və onun ətrafındakı yeddi rayon Ermənistan Silahlı Qüvvələri tərəfindən işğal edilmiş, bu sərvətlər əlimizdən çıxmış və ermənilər tərəfindən istismar edilmişdir. Nəhayət 2020-ci il sentyabrın 27-də ordumuzun başladığı əks-hücum əməliyyatları nəticəsində iyirmi yeddi illik həsrətə son qoyuldu və

torpaqlarımız həqiqi sahiblərinə geri qaytarıldı. Bu ərazilərimizin 30 ilə yaxın işğalı dönməndə ölkə iqtisadiyyatına və dövlət büdcəsinə külli miqdarda ziyan dəymişdir. Bu zərərlərin tədqiqi və qiymətləndirilməsi bizim üçün zəruridir. Çünki, iqtisadiyyatımıza dəyən maddi zərərlərin, o cümlədən büdcədə baş vermiş itkilərin doğru və dəqiq qiymətləndirilməsi zərərləri mümkün olduğu qədər qısa müddət ərzində kompensasiya etmək, düzgün iqtisadi siyasət və strategiya seçmək üçün qarşımızda duran mühüm məsələlərdən biridir. Eyni zamanda vurduqları ziyanın qarşılığında Ermənistandan beynəlxalq hüquq normaları çərçivəsində təminat tələb etmək üçün dəymiş ziyan düzgün şəkildə tədqiq edilməli və qiymətləndirilməlidir. Tədqiqatda işğal olunmuş ərazilərimizin iqtisadi potensialı təhlil edilərək, işğal dönməndə Azərbaycan Respublikasına vurulan maddi zərərlər tədqiq olunur. Tədqiqatın məqsədlərinə çatmaq üçün qarşımızda Qarabağın Azərbaycan iqtisadiyyatındakı əhəmiyyətini və iqtisadi potensialını təhlil etmək, regionun işğaldan əvvəlki dönmələrdəki iqtisadiyyatını tədqiq etmək, işğaldan indiyə qədər olan dövr ərzində digər regionların inkişaf dinamikasına nəzər salıb müqayisə etmək kimi vəzifələr durur.

Tədqiqatda istifadə ediləcək metodlardan biri analiz və ikincil məlumatların təhlili metodlarıdır. Analiz metodu əsasında ümumi olaraq regiona və ölkəmizə dəymiş zərərlər haqqında danışılacaq. Daha sonra müharibənin ölkəmizə vurduğu birbaşa zərərlər tədqiq ediləcək. Buna görə də bəzi məlumatları əldə etmək üçün ikincil məlumatların təhlili metodundan istifadə ediləcək. İstifadə olunacaq metodlardan biri də analoq metodudur. Belə ki, Dövlət Statistika Komitəsinin məlumatları əsasında ölkə üzrə hər il istehsal edilən ÜDM-nin həcmi göstəriləcək və bu rəqəmlər toplanacaq. Sonra isə Azərbaycanın müxtəlif iqtisadi rayonlarının illər üzrə ÜDM istehsalındakı xüsusi çəkisi göstəriləcək və Azərbaycanın 20 %-ini təşkil edən azad edilmiş ərazilərimizin ÜDM istehsalındakı mümkün çəkisi qiymətləndiriləcək. Bu bizə işğal səbəbindən itirdiyimiz ÜDM istehsalının həcmi hesablamaya imkan verəcək. İşğal nəticəsində itirilmiş büdcə daxilolmalarını qiymətləndirmək üçün isə analiz metodu ilə ARDSK-nın məlumatları əsasında illər üzrə vergilərin ÜDM-də xüsusi çəkisi təhlil edilərək, həmin ərazilərimizin orta vergü yükü qiymətləndiriləcək. Daha sonra isə vergi yükü əsasında, korrelyasyon metodu ilə işğal dövrü ərzində itirdiyimiz gəlirlər hesablanacaq. Müqayisə metoduna da tədqiqatda yer veriləcək ki, bu da illər ərzində baş verən dəyişiklərə nəzərən itkilərin daha dəqiq təsbit edilməsinə yönəlib.

Seçdiyimiz tədqiqat metodlarını tətbiq etmək üçün əsasən Qarabağın işğal edilməsi nəticəsində ölkənin müxtəlif iqtisadi sektorlarına dəymiş zərərləri tədqiq edən və açıqlayan ədəbiyyatlardan və Dövlət Statistika Komitəsinin rəsmi saytının məlumatlarından istifadə edilmişdir. Bundan başqa, hökumət təşkilatlarının və beynəlxalq təşkilatların rəsmi saytları kimi internet resurslarından istifadə edilmişdir.

Tədqiqatın başlıca məhdudiyyəti mövzunun müəyyən bir regiona aid olması səbəbindən bu barədə lazımi qədər elmi tədqiqatların olmaması, beynəlxalq ədəbiyyatda məqalə və jurnalların az olmasıdır. Digər tərəfdən mövzu işğalların başlandığı zamandan hazırki dövrə kimi büdcəyə dəymiş zərərləri əhatə etdiyinə görə işğal edilmiş regionların 30-40 il əvvəlki ÜDM, büdcə gəlirləri kimi iqtisadi məlumatlarına nəzər salmaq lazımdır. Bu rəqəmləri əldə etmək isə tədqiqatçıya xeyli çətinlik yaradır.

Erməni hərbi birləşmələrinin hərbi təcavüzü nəticəsində ölkəmizə vurulan birbaşa maddi zərərlər

Azərbaycanın ayrılmaz hissəsi olan Qarabağımızın işğalı ilə ölkəmizin iqtisadiyyatının müxtəlif sahələrinə ciddi ziyan dəymişdir. İşğal təkcə ölkəmizin deyil, ümumilikdə Cənubi Qafqaz regionunun iqtisadiyyatına zərər vurdu və bölgənin iqtisadi inkişafı üçün maneələr yaratdı. Bu işğal işğalçı dövlət Ermənistanın özü üçün də ciddi iqtisadi itkilərə başa gəldi. Belə ki, bu ölkə işğalçı və təcavüzkar siyasətilə

Qarabağı işğal etməsindən sonra bölgədəki bir çox böyük iqtisadi layihələrdən məhrum oldu. Bunlara Azərbaycan, Gürcüstan və Türkiyə arasında imzalanmış Bakı-Tiblisi-Ceyhan, Cənub Qaz Dəhlizi kimi enerji layihələrini və s. misal göstərə bilərik. Doğrudur, Ermənistan torpaqlarımızın işğalı ilə təbii resurslarla zəngin yeni ərazilərə sahib olmuşdu, amma yetəri qədər maliyyə vəsaitlərinin və insan resurslarının olmaması səbəbindən həmin bölgələrdə iqtisadiyyatın müxtəlif sahələrinə lazımi qədər investisiya yatırımları edə bilmədi və bu səbəbdən bu ərazilərdən lazımi dərəcədə gəlir əldə edə bilmədi. Hesablamalara görə işğalın Azərbaycan iqtisadiyyatına vurduğu maddi zərərin məbləği yüz milyardlarla ABŞ dolları dəyəridir. Ermənistanın Qarabağı işğal etməsi bu bölgənin infrastrukturuna ciddi zərər vurmuşdur. Bunun üçün təkcə Qarabağın ən yüksək sənaye, aqrar və ticarət potensialının olduğu inzibati rayonlarından biri olan Ağdam rayonunun necə dağıdılmasına diqqət yetirmək kifayət edər. Rayonun istehsal sahələri, infrastruktur obyektləri dağıdılmış, işğaldan əvvəl şəhərdə yerləşən demək olar ki, heç bir tikildən əsər-əlamət qalmamış, hətta yaşayış evləri həyətlərinin hasarlarına qədər düşmənlər tərəfindən uçurulmuşdur. Eyni və bənzər vəziyyəti digər bölgələrimizdə də görmək mümkündür. Ermənistanın işğalçılıq siyasəti başladığı zamandan indiyə qədər Azərbaycanın keçmiş cəbhəyanı, eyni zamanda Ermənistanla sərhəd rayonlarına külli miqdarda ziyan dəymişdir. İşğalın nəticəsi olaraq əhali öz dədə-baba torpaqlarını tərk etmək məcburiyyətində qalmış, bu ərazilərdə yerləşən yaşayış məntəqələri, ev təsərrüfatları dağıdılmış, sənaye, kənd təsərrüfatı obyektləri, eləcə də, sosial-iqtisadi və mədəniyyət müəssisələri məhv edilmişdir. Hətta din və mədəniyyət abidələri belə Azərbaycan xalqına qarşı nifrətin qurbanı olmuşdur. Ermənistanın işğalçı siyasəti nəticəsində keçmiş cəbhəyanı rayonlarımız olan Ağcəbədi, Ağstafa, Beyləqan, Tərtər, Goranboy, eləcə də Naxçıvan Muxtar Respublikası, Gəncə, Tovuz, Qazax, Bərdə və digər bölgələrimizə böyük həcmdə ziyan dəymişdir. Erməni təcavüzünün acı nəticələrindən biri də Naxçıvanın ölkəmizin əsas hissəsi ilə birbaşa nəqliyyat-kommunikasiya əlaqələrinin kəsilməsi və blokada düşməsi idi. Blokada nəticəsində Muxtar Respublikada enerji, yanacaq təminatı problemləri və bir sıra iqtisadi çətinliklər meydana gəlmişdir. Bununla yanaşı Naxçıvan MR ərazisinə də bu illər ərzində hücumlar edilmiş və bəzi kəndləri işğal edilmişdi. Beləliklə, müharibə və atəşkəs dövrlərində Naxçıvan MR-ə də xeyli maddi zərər dəymiş və böyük iqtisadi çətinliklərlə üzlənmişdir. Ümumi olaraq Ermənistan Silahlı Qüvvələrinin torpaqlarımızı işğal etməsi nəticəsində işğal edilən ərazilərdə 900-dən çox yaşayış yeri (şəhər, qəsəbə, kənd və s.), 2389 sənaye və kənd təsərrüfatı obyektı, 4366 sosial-mədəni təyinat obyektı, 598 rabitə obyektı, 798 səhiyyə müəssisəsi (bunun 695-ini xəstəxanalar təşkil edirdi), 4 müalicəvi sanatoriya kompleksi, ümumi sahəsi 9,1 mln m² olan 150 minə yaxın yaşayış evi və mənzil, 7000 ictimai bina, 1025 məktəb, həmçinin, 927 kitabxana, 855 uşaq bağçası, 1510 mədəniyyət müəssisəsi dağıdılmışdır. Eyni zamanda, 224 su anbarı, 286 km dəmir yolu xətti, 2000 km qaz kəməri xətti, 76940 km elektrik xətti, 7568 km su xətti, 348 körpü, 5198 km avtomobil yolu, 116 dəmir yolu körpüsü, 240 km. uzunluğa malik kanalizasiya xətti və 35 min saylıq telefon stansiyası məhv edilmişdir. Əlavə olaraq, Bakı-Xankəndi-Naxçıvan qaz kəməri, Bakı-Ağdam və Horadiz-Ordubad dəmiryolu xətləri və s. işğal altında qalmışdır (Süleymanov və Süleymanov, 2012). Bunlarla yanaşı işğal nəticəsində həmin ərazilərdə 9 su anbarı, 7 su tutarı düşmənin əlinə keçmişdi. Bu su anbarları 100 minlərlə ha ərazinin suvarılması, meliroasiyası, eyni zamanda içməli su ehtiyatları yaratmaqla yanaşı, həm də ölkənin energetika sektoru üçün yüksək potensiala malikdir. Bundan əvvəl qeyd etdiyimiz kimi, Qarabağ zonası zəngin su ehtiyatlarına sahibdir. Bu ərazilər 12 əsas çay olmaqla geniş çay şəbəkəsinə malikdir. Bunlardan bəzisinin illik su axımını qeyd etmək yerinə düşər. Üzərində Suqovuşan və Sərsəng su anbarlarının yerləşdiyi, 4 rayon ərazisindən keçən Tərtərçayın illik su axımının həcmi 577 milyon m³, Laçın, Qubadlı və Zəngilan ərazisindən keçən Həkəri çayının 341 milyon m³, Quruçayın və Qarqarçayın hər birinin 54 milyon m³, Xaçınçayın 40 milyon m³, Köndələnçayın illik su axımını isə 22 milyon m³ təşkil edir. Erməni təcavüzü nəticəsində bu çaylar, üzərində tikilmiş su anbarları, 6426 km uzunluğuna malik suvarma şəbəkəsi, 330 km uzunluğunda kollektor-renaj şəbəkəsi, 2

hidroqovşaq, 8003 ədəd hidrotexniki qurğu, 1429 subartezian quyusu, 88 nasos stansiyası işğal altındakı ərazilərdə qalmışdı (<http://mst.gov.az/az/news/210>).

Qarabağ işğal altında olduğu dövr ərzində bu regionun iqtisadiyyatının müxtəlif sahələrinə, sənaye, aqrar, ev təsərrüfatı, turizm, logistika və s. sahələrinə böyük maddi zərər dəymişdir. Bu torpaqlardan əldə edilən gəlir və mənfəət isə ermənilər tərəfindən qəsb olunmuşdur. 26 oktyabr 1996-cı il tarixində Azərbaycan Respublikasının BMT yanında daimi nümayəndəliyinin BMT-nin Baş Katibinə yolladığı məktubda Ermənistanın ərazilərimizə silahlı hücumları və ərazilərimizin işğal edilməsi nəticəsində Azərbaycana dəymiş maddi və mənəvi zərərin ümumi miqdarının on milyardlarla ABŞ dolları təşkil etdiyi bildirilirdi. Bu məbləğ tam müəyyən edilə bilməyən məlumatlar əsasında təyin edilən məbləğ idi. Bəzi beynəlxalq təşkilatlara görə isə bu zərər 60 milyard ABŞ dollarını ötmüşdü (Qarayev, 2012). Nümunə olaraq, 2008-ci il 13 və 14 mart tarixlərində Seneqalın paytaxtı Dekar şəhərində təşkil edilən İslam Zirvə Konfransının 11-ci Sessiyasında (İslam Ümmətinin 21-ci əsrdəki iclası) qəbul edilmiş 2/11-E(IS) nömrəli “Üzv olan ölkələrə, İKT-yə (indiki İslam Əməkdaşlıq Təşkilatı) üzv olmayan ölkələrə və müsəlman icmalarına iqtisadi dəstək göstərilməsinə dair fəaliyyətlər haqqında” adlı qətnaməsini göstərə bilərik ki, bu qətnamənin “B” bəndində Ermənistan dövləti tərəfindən zəbt olunmuş ərazilərdə Azərbaycana dəyən iqtisadi zərərin məbləğinin 60 milyard ABŞ dollarını ötdüyü bildirilirdi (OIC, 2008).

Atəşkəsin imzalandığı 1994-cü ilə qədər müddətdə müharibənin vurmuş olduğu maddi zərərlərə ayrı-ayrılıqda nəzər salmaq. 1994-cü il üzrə qiymətlərlə Azərbaycan iqtisadiyyatına dəymiş, təxminən 60 milyard dollar məbləğində olan birbaşa zərərin yarından bir qədər çoxu keçmiş DQMV ərazisinin işğalı səbəbindən yaranan zərərlərdir. Təqribi hesablamalar göstərir ki, təkcə keçmiş DQMV ərazisində yerləşən, tarixi şəhərimiz olan Şuşanın zəbt olunması ilə Azərbaycana 4.257.474.000 ABŞ dolları məbləğində maddi ziyan vurulmuşdur. (Süleymanov və Süleymanov, 2012).

İşğal edilmiş DQMV ətrafında yerləşən digər yeddi rayona gəldikdə isə, bu rayonların işğalı ilə ölkəmizə birbaşa vurulan zərər 28 milyard ABŞ dollarını ötür. Bu zərərlər hər bir rayon üzrə aşağıdakı kimidir:

- Laçın rayonu – 7.099.526.500 (yeddi milyard doxsan doqquz milyon beş yüz iyirmi altı min beş yüz) ABŞ dolları
- Ağdam rayonu – 6.100.107.000 (altı milyard yüz milyon yüz yeddi min) ABŞ dolları
- Füzuli rayonu – 4.742.936.050 (dörd milyard yeddi yüz qırx iki milyon doqquz yüz otuz altı min əlli) ABŞ dolları
- Cəbrayıl rayonu – 3.450.000.000 (üç milyard dörd yüz əlli milyon) ABŞ dolları
- Zəngilan rayonu – 3.414.170.000 (üç milyard dörd yüz on dörd milyon yüz yetmiş min) ABŞ dolları
- Kəlbəcər rayonu – 1.774.000.000 (bir milyard yeddi yüz yetmiş dörd milyon) ABŞ dolları
- Qubadlı rayonu – 1.485.627.000 (bir milyard dörd yüz səksən beş milyon altı yüz iyirmi yeddi min) ABŞ dolları (Süleymanov və Süleymanov, 2012).

Ermənistanın birinci Qarabağ müharibəsi illərində vurduğu zərərlər yalnız bu rayonlara vurulmuş zərərlərlə yekunlaşmır, bu rayonlardan başqa digər cəbhəyanı və sərhəd rayonlarına da böyük zərər dəymişdir. Bu rayonlara Tərtər, Ağcəbədi, Beyləqan, Qazax və digər rayonları misal göstərmək olar. Ümumilikdə bu rayonlara 1.389.233.284 ABŞ dolları həcmində maddi zərər dəymişdir. Həmin rəqəmlərə nəzər salmaq:

- Tərtər və Ağdərə rayonları 799.295.100 (yeddi yüz doxsan doqquz milyon iki yüz doxsan beş min yüz) ABŞ dolları;

- Qazax rayonu – 327.529.464 (üç yüz iyirmi yeddi milyon beş yüz iyirmi doqquz min dörd yüz altmış dörd) ABŞ dolları;
- Tovuz rayonu – 189.873.420 (yüz səksən doqquz milyon səkkiz yüz yetmiş üç min dörd yüz iyirmi) ABŞ dolları;
- Gədəbəy rayonu – 44.303.800 (qırxdörd milyon üç yüz üç min səkkiz yüz) ABŞ dolları;
- Ağcabədi rayonu – 22.420.050 (iyirmi iki milyon dörd yüz iyirmi min əlli) ABŞ dolları;
- Beyləqan rayonu – 3.812.500 (üç milyon səkkiz yüz on iki min beş yüz) ABŞ dolları;
- Ağstafa rayonu – 1.998.950 (bir milyon doqquz yüz doxsan səkkiz min doqquz yüz əlli) ABŞ dolları (Süleymanov və Süleymanov, 2012).

Göründüyü kimi təkcə 1-ci Qarabağ müharibəsi başladığı zamandan atəşkəsin imzalandığı zamana qədər olan müddət ərzində müharibə nəticəsində Azərbaycana 60 milyard ABŞ dollarından çox məbləğdə maddi zərər dəymişdir. Nəzərə almaq lazımdır ki, bu məbləğ 1994-cü ildə ABŞ dollarının dünya bazarındakı alıcılıq qiymətinə əsasən 60 milyard dollar təşkil edir və 2022-ci ilə qədərki 28 il ərzində dollar inflyasiyaya məruz qalmış, alıcılıq qiyməti 2 dəfə aşağı düşmüşdür. Belə ki, rəsmi məlumatlara əsasən, 1994-cü ilin yanvar ayından 2022-ci ilin aprel ayına qədər olan zaman kəsimində ABŞ dolları 98 faiz inflyasiyaya məruz qalmışdır ki, bu da ABŞ dollarının alıcılıq qabiliyyətinin bu illər ərzində 1,98 dəfə aşağı düşməsi deməkdir (<https://data.bls.gov/cgi-bin/cpicalc.pl?cost1=1.00&year1=199401&year2=202204>). Buna əsasən, 60 milyardla 1,98-in hasilini taparaq, Qarabağın işğalı və müharibə nəticəsində ölkə iqtisadiyyatına dəyən birbaşa zərərin 2022-ci il nominal qiymətləri üzrə neçə ABŞ dolları təşkil etdiyini hesablaya bilərik. Beləliklə, təkcə 1-ci Qarabağ müharibəsi illəri ərzində Ermənistan Silahlı Qüvvələrinin hücumları və torpaqlarımızın işğal nəticəsində Azərbaycan iqtisadiyyatına dəymiş birbaşa zərərin təqribən 118.800.000.000 (yüz on səkkiz milyon səkkiz yüz milyon) ABŞ dolları həcmində olduğunu görürük.

İşğal nəticəsində Qarabağda itirdiyimiz ÜDM istehsalı həcmi

Təbii ki, ölkəmizin iqtisadiyyatına dəymiş zərərlər qeyd olunanlarla yekunlaşmır. İllər ərzində torpaqlarımızın işğal altında qalması səbəbindən bu ərazilərdən büdcəmizə gəlirlər daxil olmamışdır ki, bu da respublikamızın ərazisinin iyirmi faizindən, yəni 1/5 hissəsindən, dövlət büdcəsinə daxilolmaların itirilməsi deməkdir. Müharibənin vurduğu birbaşa zərərlərdən başqa, işğaldan əvvəlki illərin statistikasını nəzərə alıqda, torpaqlarımızın işğal olunması səbəbindən ölkəmiz hər il ümumi daxili məhsulunun təxminən xeyli hissəsini itirmişdir. Belə ki, işğaldan əvvəlki illərdə Azərbaycanın ÜDM-sinin təqribən 15 %-i keçmiş DQMV ərazisində, 10%-i isə işğal edilən digər rayonlarımızın ərazisində istehsal olunurdu (Süleymanov və Süleymanov, 2012). Bu göstərici bölgə üçün kifayət qədər yüksək göstəricidir. Bu torpaqlarda istehsal edilən ÜDM-nin Azərbaycanın ÜDM-sinin ümumi həcmninin ¼ hissəsini təkil etməsi bölgənin Azərbaycan üçün çox əhəmiyyətli, iqtisadi potensialı güclü olan, yükek məhsuldarlığı ilə seçilən bölgə olduğu aşkar olur. Yuxarıdakı rəqəmlərə və bir sıra başqa statistik göstəricilərə əsasən torpaqlarımızın işğalından hazırki dövrə qədər olan müddət ərzində bu ərazilərdə istehsal edə biləcəyimiz ÜDM-nin təqribi həcmi hesablaya bilərik. Bunun üçün Dövlət Statistika Komitəsinin məlumatlarına nəzər salmaq lazımdır. Dövlət Statistika komitəsinin məlumatlarına əsasən, Azərbaycan Respublikasının 1994-cü ildən 2021-ci ilə qədər toplam ÜDM istehsalının həcmi 875.998.300.000 ABŞ dolları məbləğində olmuşdur (https://www.stat.gov.az/source/system_nat_accounts/). Qeyd etdik ki, işğaldan öncəki illər ərzində Qarabağın işğal olunmuş ərazilərinin Azərbaycanın ÜDM istehsalındakı payı 25% idi. Lakin, nəzərə almaq lazımdır ki, müstəqillik illərində ölkəmizin ÜDM-sinin strukturunda böyük dəyişikliklər baş vermişdir. Azərbaycanın neft-qaz sahəsində böyük layihələrə imza atması ilə ölkəmizin ÜDM-sinin

həcmi çox sürətlə böyüməyə və gəlirlərinin həcmi artmağa başladı. Bununla da neft-qaz sektoru ÜDM-də çox böyük paya sahib oldu və iqtisadiyyatın əsas sahələri üzrə ümumi məhsul buraxılışında Bakı iqtisadi rayonunun payı 70-75 % təşkil etməyə başladı (https://www.stat.gov.az/source/system_nat_accounts/). Həmçinin Bakının paytaxt şəhəri olması, bu şəhərdə əhalinin demografik təmərküzləşməsi kimi amillər Bakı iqtisadi rayonunun ölkənin ümumi daxili məhsulunun istehsalındakı payının çox yüksək olmasına və digər iqtisadi rayonların isə ÜDM-dəki payının azalmasına yol açmışdır. Bakıdan sonra isə ÜDM istehsalı həcmindəki xüsusi çəkisi daha yüksək olan iqtisadi rayonlar Naxçıvan MR və Abşeron- Xızı iqtisadi rayonlarıdır. Bu iqtisadi rayonların son on il ərzində iqtisadiyyatın əsas sahələri üzrə ümumi məhsul buraxılışındakı payları ortalama olaraq Naxçıvan MR üzrə təxminən 4,5 %, Abşeron-Xızı iqtisadi rayonu üzrə isə 3,8 % təşkil etmişdir (https://www.stat.gov.az/source/system_nat_accounts/).

Cədvəl 1: Azərbaycanın iqtisadi rayonlarında iqtisadiyyatın əsas sahələri üzrə məhsul buraxılışında xüsusi çəkisi

	2013	2014	2015	2016	2017	2018	2019	2020	2021
Bakı	72,8	72,9	70,2	71,7	71,4	72,3	68,4	64,7	68,8
Naxçıvan MR	4,6	4,7	5,3	5,0	4,4	4,1	4,1	4,6	3,7
Abşeron-Xızı	2,2	2,5	2,7	2,9	2,9	3,5	6,0	7,0	6,0
Mərkəzi Aran	2,9	3,1	3,3	2,6	2,8	2,5	2,8	3,0	2,4
Gəncə-Daşkəsən	2,1	2,2	2,5	2,4	2,4	2,1	2,1	2,6	2,2
Tovuz-Qazax	2,3	2,2	2,3	2,2	2,3	2,2	2,6	3,0	2,3
Mil-Muğan	1,8	1,8	2,0	2,1	1,9	1,8	2,0	2,1	1,9
Lənkəran-Astara	2,0	2,2	2,5	2,5	2,4	2,2	2,0	2,2	1,9
Şirvan-Salyan	2,2	2,1	2,2	2,1	2,4	2,5	2,6	2,6	2,1
Quba-Xaçmaz	2,1	2,0	2,1	2,0	2,1	2,0	2,4	2,5	2,1
Şəki-Zaqatala	2,3	1,7	2,0	1,9	2,0	1,9	2,1	2,5	1,8
Dağlıq Şirvan	0,9	0,9	1	1	1	1	1,2	1,1	0,9

Mənbə: Azərbaycan Respublikasının Dövlət Statistika Komitəsi (https://www.stat.gov.az/source/system_nat_accounts/)

İşğaldan azad edilmiş ərazilərimizin ölkəmizin 20 faizini təşkil etdiyini, 2 iqtisadi rayonun, Şərqi Zəngəzur və Qarabağ iqtisadi rayonlarının ərazisində yerləşdiyini, bu ərazilərdə sənaye, kənd təsərrüfatı, turizm, nəqliyyat və başqa iqtisadi sahələrin inkişaf potensialını və bu torpaqların iqtisadi cəhətdən məhsuldarlığını, həmçinin işğalın ölkəmizin iqtisadi-siyasi vəziyyətinə böyük mənfi təsir etdiyini nəzərə alıqda, işğaldan azad edilmiş ərazilərimizin ölkəmizin ümumi daxili məhsul istehsalındakı xüsusi çəkisinin illər ərzində ortalama 12% təşkil edə biləcəyini qəbul etməyimiz kifayət qədər rəasionaldır. Qeyd etdik ki, təkcə 1994-cü ildən 2021-ci ilə qədər dövr ərzində Azərbaycan Respublikasında ümumi daxili məhsul istehsalı 875.998.300.000 ABŞ dolları (hər il üzrə nominal qiymətlərin cəmi əsasında

hesablanmışdır) təşkil etmişdir. Bu statistika əsasında biz həmin ildən cari dövrə qədər işğaldan azad etdiyimiz ərazilərimizdə ÜDM istehsalının təxmini həcmi hesablaya bilərik. Bunun üçün bu illər ərzində Azərbaycanda istehsal olunan ÜDM-nin həcmi 88% qəbul etməliyik. Çünki, işğal dövrü ərzində işğal altında qalan torpaqlarımızda istehsal oluna biləcək ÜDM həcmi bu dövrdə Azərbaycanda istehsal oluna biləcək toplam ÜDM həcmi 12%-ini təşkil edə biləcəyini qəbul etdik. Beləliklə, ilk öncə işğaldan azad edilmiş ərazilərimizlə birlikdə Azərbaycan Respublikasında 1994-2021-ci illər ərzində istehsal edilə biləcək toplam ÜDM-nin (yəni 100%) həcmi tapmalıyıq. Sonra isə istehsal edilə biləcək toplam ÜDM-dən digər ərazilərimizdə bu illər ərzində istehsal olunmuş ÜDM-ni çıxaraq, illər boyu işğal altında qalan torpaqlarımızda istehsal oluna biləcək ÜDM-ni tapmaq lazımdır. Toplam ÜDM-ni “ $T_{üdm}$ ”, işğal illəri ərzində Azərbaycanın digər ərazilərində istehsal olunmuş ÜDM-ni “ $\dot{I}_{üdm}$ ”, işğal altında qalmış ərazilərimizdə itirdiyimiz ÜDM-ni isə “ $X_{üdm}$ ” kimi işarələyərək, bəsit riyazi üsulla, tənəsüblə hesablama aparaq:

$$\dot{I}_{üdm} - 88\%$$

$$T_{üdm} - 100\%$$

$$\dot{I}_{üdm} = 875.998.300.000$$

$$T_{üdm} = 875.998.300.000 \times 100 / 88$$

$$T_{üdm} = 995.452.613.636,36$$

Gördüyümüz kimi hesablamamızın nəticəsinə əsasən, torpaqlarımız işğal altında qalmasaydı 1994-2021-ci illər ərzində Azərbaycanda təxminən toplam 995.452.613.636 ABŞ dolları həcmində ÜDM istehsal edilə bilərdi. İstehsal edilə biləcək toplam ÜDM-nin həcmi bizə bəlli olduğdan sonra bu illər ərzində işğal altında qalmış torpaqlarda istehsal edilə biləcək ÜDM-nin ($X_{üdm}$) həcmi hesablamaq üçün bütün ölkə üzrə istehsal oluna biləcək toplam ÜDM-dən ($T_{üdm}$), işğal altında olmayan ərazilərimizdə istehsal olunmuş, təxminən 876 milyard dəyərindəki ÜDM-ni çıxaraq:

$$X_{üdm} = T_{üdm} - \dot{I}_{üdm} = 995.452.613.636 - 875.998.300.000 = 119.454.313.636$$

Bununla da məlum olur ki, işğaldan azad edilmiş ərazilərimizdə 1994-cü ildən 2021-ci ilə qədər 119.454.313.636 ABŞ dolları həcmində ÜDM istehsal edilə bilərdi (hər il üzrə itkilərin nominal qiymətlərinin cəmi əsasında hesablanmışdır).

İşğal dövrü ərzində dövlət büdcəsi daxilolmalarında baş vermiş itkilərin qiymətləndirilməsi

İqtisadiyyatımızın itirmiş olduğu ümumi daxili məhsulun həcmi hesabladıqdan sonra işğal olunmuş ərazilərimizdən Azərbaycan Respublikasının Dövlət büdcəsinə daxil olan gəlirlərin itkisinin təxminən nə qədər olduğunu hesablaya bilərik. Bunun üçün ilk öncə işğal dövrü ərzində itirilmiş ərazilərimizdə orta vergi yükünü müəyyən etmək lazımdır. Dövlət Statistika Komitəsinin məlumatları əsasında işğal müddəti ərzində dövlət büdcəsinə daxil olan vergi daxilolmaları və bu vergilərin ÜDM istehsalının həcminə nisbəti əsasında apardığımız təhlil və qiymətləndirmə əsasında bu ərazilərin orta vergi yükünün ÜDM-dəki xüsusi çəkisini təxminən 16% olaraq qiymətləndirdik. Qeyd edək ki, Dövlət Statistika Komitəsinin məlumatlarına əsasən, 1994-ci ildən 2021-ci ilə kimi ÜDM-də vergi daxilolmalarının çəkisi ortalama olaraq 14% faiz təşkil edir (Cəvdəl 2).

Cədvəl 2: Azərbaycanın Respublikasında illər üzrə ÜDM istehsalında vergi daxilolmalarının xüsusi çəkisi (milyon manatla)

	ÜDM istehsalı	Vergi daxilolmaları	Vergilərin ÜDM-də xüsusi çəkisi (%)
1994	374,7	53,9	14,4
1995	2133,8	230,9	10,8
1996	2732,6	371,5	13,6
1997	3158,3	465,4	14,7
1998	3440,6	421,6	12,3
1999	3775,1	467,7	12,4
2000	4718,1	574,4	12,2
2001	5315,6	714,0	13,4
2002	6062,5	835,5	13,8
2003	7146,5	1005,5	14,1
2004	8530,2	1232,2	14,4
2005	12522,5	1756,2	14,0
2006	18746,2	3047,7	16,3
2007	28360,5	5212,8	18,4
2008	40137,2	6724,9	16,8
2009	35601,5	5128,2	14,4
2010	42465,0	5266,8	12,4
2011	52082,0	6395,3	12,3
2012	54743,7	6975,0	12,7
2013	58182,0	7654,2	13,2
2014	59014,1	8370,2	14,2
2015	54380,0	8791,3	16,2
2016	60425,2	9031,0	14,9
2017	70337,8	9356,2	13,3
2018	80092,0	10587,3	13,2
2019	81896,2	11755,1	14,4
2020	72432,2	11151,4	15,4
2021	92857,7	12647,5	13,6

Mənbə: Azərbaycan Respublikasının Dövlət Statistika Komitəsi (<https://www.stat.gov.az/>)

Respublikamızda iqtisadiyyatın bəzi sahələrinin vergilərdən azad edildiyini və bu kimi vergi güzəştlərinin həmin rəqəmlərdə öz əksini tapmadığını nəzərə alsaq, orta vergi yükünü 16 % olaraq qəbul etmək daha doğru olar. Bu əsasla apardığımız qiymətləndirməyə əsasən, 1991-ci ildən indiyə kimi işğal səbəbindən büdcə daxilolmalarındakı itkiləri hesablayaq. Aşkar etdik ki, 1994-cü ildən cari dövrə qədər Qarabağda istehsal oluna biləcək ÜDM təqribən 119.454.313.636 ABŞ dolları həcmində ola bilərdi. Beləliklə, biz illər ərzində Qarabağda istehsal oluna biləcək ÜDM-nin 16 %-ini hesablayaraq, işğaldan azad edilmiş ərazilərimizdən büdcəyə daxil ola biləcək gəlirlərin həcmi nə qədər olduğunu qiymətləndirə bilərik. Bu nisbətə əldə etdiyimiz nəticəyə əsasən, Qarabağın erməni hərbi birləşmələri tərəfindən işğal edilməsi nəticəsində işğal edilmiş ərazilərimizdən 1994-2021-ci illər ərzində Azərbaycan Respublikasının Dövlət büdcəsinə daxilolmaların itkisi 19.112.690.182 (on doqquz milyard yüz on iki milyon altı yüz doxsan min yüz səksən iki) ABŞ dolları həcmindədir. Əlbəttə, dəymiş zərəri tam dəqiqliklə hesablamaq və qiymətləndirmək mümkün deyil. Hesabladığımız 20 milyarda ABŞ dollarına yaxın olan büdcə daxilolmaları itkiləri 1994-cü ildən cari dövrə qədər olan müddət ərzindəki statistik göstəricilər əsasında aparılsa da, düşünürük ki, Azərbaycan Respublikasının iqtisadi imkanlarını nəzərə alaraq itkilərin miqdarı bizim hesablamalarımızla əldə etdiyimiz məbləğdən daha çox ola bilər.

Ölkəmizə və onun büdcəsinə vurulan zərərər bununla yekunlaşmır. Ermənilərin hərbi təcavüzü və müharibə ölkədə ciddi sosial problemlər yaratmışdır. İşğal səbəbindən yüz minlərlə Azərbaycan vətəndaşı öz doğma dədə-baba torpaqlarından didərgin düşməklə məcburi köçkünə çevrilərək hüquq və azadlıqlarından məhrum edilmiş, 18 mindən artıq vətəndaşımız şəhid olmuş (Vətən müharibəsi şəhidlərini də nəzərə alıqda 21 min), 50 min vətəndaşımız müxtəlif dərəcəli əlilə çevrilmiş, 5 mindən çox vətəndaşımız isə itkin düşmüşdür. Bu səbəblərdən ölkədə humanitar vəziyyət yaranmışdır (Vəliyev, 2020). Ümumilikdə işğal səbəbindən 660 mindən çox azərbaycanlı məcbur köçkünə çevrilərək, digər rayon və şəhərlərə üz tutmuşdur. Bu məcburi köçkünlərin 146 min nəfəri Füzulidən, 165 min nəfəri Ağdamdan, 74 min nəfəri Kəlbəcərdən, 71 min nəfəri Laçından, 39 min 500 nəfəri Zəngilandan, 66 min nəfəri Cəbrayıldan, 37 min 900 nəfəri isə Qubadlı köçmüşdür. Bununla yanaşı, 100 mindən çox əhali isə cəbhəyanı ərazilərdən köç edərək, digər yerlərə sığınmışdır (Süleymanov və Süleymanov, 2012). Bu statistikanın üzərinə 1988-ci ildə Qərbi Azərbaycandan köçmüş qaçqınların sayını əlavə etdikdə bu rəqəm təxminən 1 milyona çatmış olur. Təbii ki, həmin dövrdən indiyə qədər bu say eyni qalmamış, təbii atrım səbəbindən daha da artmışdır. Keçmiş Qaçqın və Məcburi Köçkünlərlə İş üzrə Dövlət Komitəsinin sədri hələ 2013-cü ildə bu barədə bildirmişdi ki, “Bir ilə 10 min artmaqla bu rəqəm 1 milyon 200 minə çatıb. 9 milyondan çox əhalinin 1 milyon 200 mini qaçqın və məcburi köçkündür. Yəni, dünyada hər 135 nəfərdən biri qaçqın olduğu halda, Azərbaycanda hər səkkiz nəfərdən bir qaçqındır. Bizim çox ağır problemimiz var” (https://azertag.az/xeber/Ali_Hesenov_Azərbaycanin_hemise_vurgulandigi_kimi_1_milyon_deyil_1_milyon_200_min_qaqhin_ve_mecburi_kockunu_vardir-217774). Bildiyimiz kimi, 1980-ci illərin sonu, 1990-cı illərin əvvəllərində, SSRİ-nin dağılması dövründə Azərbaycanda siyasi atmosfer mürəkkəbləşmişdi. Yeni yaranmış, müstəqil Azərbaycan Respublikasında siyasi vəziyyətin mürəkkəbləşməsi, ölkənin iqtisadi həyatına ciddi dərəcədə mənfi təsir etmiş, ölkə iqtisadiyyatında böhranlı vəziyyətin yaranmasına gətirib çıxarmışdı. Bu böhranlı vəziyyətdə Azərbaycan əhalisinin 1 milyona yaxın hissəsinin qaçqın və məcburi köçkünə çevrilməsi sosial vəziyyəti kəskin şəkildə pisləşdirmişdi. Belə bir vəziyyətdə dövlət büdcəsindən məcburi köçkünlərin sosial ehtiyacları və problemlərinin aradan qaldırılması üçün dövlət tərəfindən hər il xeyli miqdarda vəsait ayrılması zərurəti yaranmışdır. Ümumilikdə 1993-2019-cu illər ərzində məcburi köçkünlərinin problemlərinin həlli istiqamətində təxminən 7,7 milyard manat vəsait xərclənmişdir. Bu xərclərin 3,8 milyard manat təşkil edən əsas hissəsi dövlət büdcəsindən maliyyələşdirilmişdir. Yerdə qalan vəsaitin 2,5 milyard manatı Dövlət Neft Fondu, 1,4 milyard manatı isə beynəlxalq maliyyə qurumları, humanitar və s. təşkilatların tərəfindən təmin edilmişdir (<http://idp.gov.az/az/law/126/parent/15>). Həmçinin Qaçqın və Məcburi Köçkünlərin İşləri üzrə Dövlət Komitəsinin 2020 və 2021-ci illər ərzində görülmüş işlər üzrə hesabatlarına əsasən dövlət büdcəsindən məcburi köçkün ailələrinin mənzil-məişət şəraitlərinin yaxşılaşdırılması, komunal xərclərinin qarşılınması və məcburi köçkünlərə vahid aylıq müavinətlərin verilməsi məqsədilə təxminən 750 milyon manata yaxın vəsait xərclənmişdir (<http://idp.gov.az/az/law/cat/7/parent/15>). Beləliklə, ermənilərin etnik düşmənçilik və işğal siyasəti nəticəsində öz yurdlarından didərgin düşmüş məcburi köçkünlərin qarşılaşdığı sosial problemlərin həlli istiqamətində 1993-2021-ci illər ərzində Azərbaycan Respublikasının dövlət büdcəsindən təqribən 7,08 milyard manat, ARDNF-dan isə 2,5 milyard manat vəsait ayrılmışdır.

İşğalın ölkəmizə vurduğu ekoloji zərərər və təbii sərvətlərimizin talan edilməsi

Qarabağın yüksək maliyyə və iqtisadi perspektivə sahib olmasının səbəblərindən biri onun zəngin faydalı qazıntılara sahib olmasıdır. Bu resurslardan istifadə edilməsi Azərbaycanda metallurgiya və dağ-mədən sənayelərinin yüksəlişində böyük rol oyanaya bilər. Bu qiymətli torpaqlarda ümumilikdə 155 növ

faydalı qazıntı yataqları mövcuddur. İşğaldan əvvəlki, Sovet Azərbaycanı dövründə bu yataqlar ölkə iqtisadiyyatında böyük əhəmiyyətə malik idi. Qeyri-filiz faydalı qazıntılardan 5 tikinti qumu, 10 mişar daşı, 19 üzük daşı, 10 gil, 4 sement xammalı, 9 gips, anhidrid və gəc, 9 qum-çınqıl, eləcə də 13 fərqli növü olan tikinti daşları və digər qeyri-filiz faydalı qazıntı yataqlarını misal göstərə bilərik. Bu qeyri-filiz faydalı qazıntılar tikintidə və inşaat işlərində zəruri olan materiallardır. Həmçinin filiz faydalı qazıntılarla zəngin olan Kiçik Qafqaz dağ silsiləsinin Qarabağa aid hissəsində də çox qiymətli filiz faydalı qazıntıları mövcuddur. Bunlara 5 qızıl, 2 mis, 6 civə, 1 qurğuşun və sink yataqları nümunə göstərə bilərik (http://eco.gov.az/frq-content/plugins/pages_v1/entry/20190823174831_88765600.pdf). İşğal dövrü ərzində ölkəmizə vurulan ən böyük zərərlərdən biri bu təbii sərvətlərimizin istismar edilməsi və bölgənin ekologiyasına vurulan zərərlərdir. Belə ki, Ekologiya və Təbii Sərvətlər Nazirliyinin mütəxəssisləri və “Azərbaycan ərazilərinin Ermənistan tərəfindən işğalı nəticəsində itki və tələfatların qiymətləndirilməsi üzrə İşçi Qrupu” tərəfindən hələ 2014-2016-cı illər arasında erməni işğalı səbəbindən ekologiya və təbii sərvətlərimizə dəymiş zərərlərin həcmi qiyətləndirilməsi üçün araşdırma aparılmışdır. Bu hesabatda Azərbaycanın talan edilmiş faydalı qazıntıları, məhv edilmiş ekosistemi və ölkə əhalisinə vurulan mənəvi-ekoloji zərər tədqiq edilmişdir. Hesabatın nəticələrinə əsasən, dəymiş zərərlərin ümumi miqdarı 265.281.198.203 ABŞ dolları həcmindədir (<http://eco.gov.az/az/nazirlik/xeber?newsID=6574>). İşğaldan sonra bölgənin ekosistemində vurulan zərərin həcmi nə qədər böyük olduğunu anlamaq üçün meşələrin qırılma həcmi diqqət yetirmək kifayətdir. Bildiyimiz kimi, bu ərazilərdə zəngin meşə landşaftı mövcuddur. Həmin meşələr bu ərazilərin ümumi sahəsinin 14 faizini təşkil edir. Kəlbəcər və Laçının meşə örtüyü digər rayonlara nisbətə daha çoxdur. Təəssüf ki, işğal nəticəsində meşələr də zərər görmüşdür. Demək olar ki, işğal edilmiş torpaqlarımızda qızıldan sonra ən çox talana məruz qalmış təbii sərvətimiz meşələrimizdir. Belə ki, torpaqlarımız işğal edilərkən bu ərazilərin 231 min hektarı meşəliklərlə örtülmüşdü (FAO 2020). Lakin təəssüf hissi ilə bildiririk ki, işğaldan azad edilərkən isə bu ərazilərdə cəmi 174 min ha meşə qalmışdır (<https://president.az/az/articles/view/49933>). Bu isə işğal müddəti ərzində 57 min ha meşə sahəsinin məhv edilməsi deməkdir.

Nəticə

Gördüyünüz kimi, erməni işğalının dövlətimizə və xalqımıza vurduğu maddi zərərin miqdarı yüz milyardlarla ABŞ dolları dəyərindədir. Tədqiqatın sonunda rəqəmlərə ayrı-ayrılıqda bir daha nəzər salaq:

- 1994-cü ilin qiymətlərilə ümumilikdə işğal edilmiş rayonlarımıza, eləcə də cəbhəyanı və sərhədyanı rayonlarımıza hərbi təcavüz və müharibə nəticəsində təxminən 60 milyard ABŞ dolları həcmində zərər vurulmuşdur. Lakin, 1994-cü ildən cari dövrə kimi ABŞ dollarının 1,98 dəfə inflyasiyaya məruz qaldığını və alıcılıq qabiliyyətinin aşağı düşdüyünü nəzərə alıqda, bu rəqəm daha da böyüyür. Beləliklə, 60 milyardı 1,98-ə vurduqda, 1-ci Qarabağ müharibəsi zamanı Azərbaycana vurulan birbaşa zərərin həcmi hazırki qiymətlərlə 118.800.000.000 ABŞ dolları təşkil etdiyi görünür.

- Müharibədən cari dövrə qədər olan zaman kəsində yüksək iqtisadi potensiala malik olan bu ərazilərimizdə təxminən bir trilyon, daha dəqiq desək 995.452.613.636 ABŞ dolları dəyərində ÜDM istehsal edilə bilərdi. Azərbaycanda 1994-2021-ci illər üzrə vergi daxilolmalarının toplam ÜDM istehsalındakı xüsusi çəkisinin 14% təşkil etdiyini və vergi güzəştləri kimi bir sıra amilləri nəzərə alaraq işğal edilmiş ərazilərin ortalama vergi yükünü 16% olduğunu qəbul edə bilərik. Analoji olaraq işğal səbəbindən azad edilmiş ərazilərimizdə itirdiyimiz büdcə daxilolmalarının həcmi 19.112.690.182 ABŞ dolları aşkar olur.

- Ekologiya və Təbii Sərvətlər Nazirliyinin mütəxəssisləri və “Azərbaycan ərazilərinin Ermənistan tərəfindən işğalı nəticəsində itki və tələfatların qiymətləndirilməsi üzrə İşçi Qrupu” 2014-2016-cı illərdə

işğal nəticəsində ətraf mühitə və təbii sərvətlərimizə vurulan zərər haqqında birlikdə hesabat hazırlamışdılar. Bu hesabat əsasən, təkcə 2016-cı ilə qədər bu zərərin məbləği 265.281.198.203 ABŞ dolları həcmindədir.

- İşğal nəticəsində öz yurdlarından didərgin düşmüş məcburi köçkünlərin sosial ehtiyaclarını təmin etmək üçün 2021-ci ilə qədər Azərbaycan Respublikasının dövlət büdcəsindən təqribən 7,08 milyard manat, Dövlət Neft Fondundan isə 2,5 milyard manat vəsait ayrılmışdır.

Bu zərərləri topladıqda, erməni silahlı qüvvələrinin ölkəmizə ümumilikdə 412.773.888.385 ABŞ dollarından çox zərər vurduğu aydın olur. Lakin dəymiş zərərlər qeyd olunanlarla yekunlaşmır. Vurulan maddi zərərlərlə yanaşı, işğal nəticəsində Azərbaycan xalqına böyük mənəvi də zərər vurulmuşdur ki, bu zərərin hesablanması üçün mütəxəssislər xüsusi qiymətləndirmə meyarları əsasında tədqiqat aparmalıdırlar.

BMT-nin 1974-cü il 14 dekabrda qəbul etdiyi 3314 sayılı və 2001-ci il 12 dekabrda qəbul etdiyi 56/83 sayılı qətnamələrinə əsasən, Ermənistan vurduğu zərərlərə görə məsuliyyət daşıyır və təzminat ödəməyə borcludur. Buna əsasən, təzminatın ödənilməsi üçün Ermənistana hər il müəyyən məbləğ təyin edilə və hər il Azərbaycana həmin məbləğdə kompensasiya ödənilməsi tələb oluna bilər. Lakin illik 2-3 milyard ABŞ dolları büdcəsi və illik gəliri olan və hər ilin sonunu büdcə defisiti ilə başa vuran bir dövlətin 400 milyard dollardan artıq olan kompensasiyanı ödəməsi mümkün deyil. Buna görə də təzminatı ödənilməsi üçün Ermənistana müəyyən şərtlərin qoyulması məqsədəuyğundur. Belə ki, bunun üçün Ermənistandan ordu xərclərini ciddi şəkildə azaltması və ya sifira endirməsi və ordu sayının Azərbaycanın icazə verdiyi qədər saxlanılması tələb edilə bilər. Yalnız bu yolla Ermənistanın illik büdcə gəlirləri büdcə xərclərini üstələyə və həmin gəlirlərdən Azərbaycana kompensasiya ödəmə imkanı əldə edə bilər. Amma düşünürük ki, bu yol da kifayət qədər uğurlu yol deyil. Çünki bu üsulla Ermənistan Azərbaycana ən yaxşı halda 250-300 il təzminat ödəməlidir ki, vurulan zərəri kompensasiya edə bilsin. Bu halda vurulmuş zərəri kompensasiya etmək üçün ən münasib yol Sovet imperiyasının Ermənistana SSR-ə bağışladığı, 1918-1920-ci ildə beynəlxalq müstəvidə Azərbaycan Xalq Cümhuriyyətinin əraziləri kimi tanınan və tarixi torpaqlarımız olan Zəngəzur, Dərələyəz və Göyçə mahallarının təzminat olaraq Azərbaycana geri qaytarılmasıdır.

Ədəbiyyatlar

1. FAO (2020). Global Forest Resources Assessment 2020 Azerbaijan.
2. Qarayev R.M. (2012). Ermənistan-Azərbaycan, Dağlıq Qarabağ münaqişəsinin nizamlanmasında beynəlxalq təşkilatların qərarlarının əhəmiyyəti və beynəlxalq hüquq.
3. Süleymanov E.S. və Süleymanov V.E (2012). Ermənistanın Azərbaycana qarşı silahlı təcavüzü və işğalın ağır nəticələri.
4. OIC (2008). Resolutions on economic affairs adopted by the eleventh session of the Islamic Summit Conference//Resolution.
5. UN (2007). Yearbook of International Law Commission 2001 vol. II, part 2.
6. Vəliyev A.H. 2020. İşğal altında olmuş ərazilərdə kənd təsərrüfatı torpaqlarının potensialının dəyərləndirilməsi. "Kənd təsərrüfatı iqtisadiyyatı" elmi-praktiki jurnal №3 (33) səh. 60-69.
7. Ekologiya və Təbii sərvətlər Nazirliyi. İşğal olunmuş Azərbaycan ərazilərində ətraf mühitə və təbii sərvətlərə dəymiş ziyan. http://eco.gov.az/frq-content/plugins/pages_v1/entry/20190823174831_88765600.pdf
8. Azərbaycan Respublikası Dövlət Statistika Komitəsi, <https://www.stat.gov.az/>
9. Azərbaycan Respublikası Qaçqınların və Məcburi Köçkünlərin İşləri üzrə Dövlət Komitəsi, <http://idp.gov.az/>

10. Azərbaycan Meliorasiya və Su Təsərrüfatı Açıq Səhmdar Cəmiyyəti, <http://mst.gov.az/az/news/210>
11. Ekologiya və Təbii sərvətlər Nazirliyi, <http://eco.gov.az/az/nazirlik/xeber?newsID=6574>
12. [https://azertag.az/xeber/Ali Hesenov Azərbaycanin hemise vurgulandigi kimi 1 milyon deyil 1 milyon 200 min qachqin ve mecburi kockunu vardir-217774](https://azertag.az/xeber/Ali_Hesenov_Azərbaycanın_hemise_vurgulandığı_kimi_1_milyon_deyil_1_milyon_200_min_qaçqın_ve_mecburi_kockunu_vardır-217774)
13. <https://president.az/az/articles/view/49933>
14. U.S. Bureau Labour Statistics. <https://data.bls.gov/cgi-bin/cpicalc.pl?cost1=1.00&year1=199401&year2=202204>

İŞGALDAN AZAD OLUNMUŞ RAYONLARIN İNVESTİSİYA CƏLBEDİCİLİYİNİN YÜKSƏLDİLMƏSİNİN TƏMİN EDİLMƏSİ MƏSƏLƏLƏRİ

Allahverdiyeva Pərvanə

Azərbaycan Dövlət İqtisad Universiteti

allahverdiyevapervane43@gmail.com

Xülasə

Tədqiqatın aktuallığı: İntestisiya fəaliyyətinin həyata keçirilməsində əhəmiyyət müxtəlif amillərin nəticəsi ola bilər, lakin, bir qayda olaraq, onların arasında ən vacibi böyümə istəyidir. Yəni investisiya qoyuluşunun əsas məqsədi müəssisənin iqtisadi imkanlarının genişləndirilməsinə yönəlmiş kapital qoyuluşunun ən səmərəli formalarının həyata keçirilməsini təmin etməkdir. İntestisiya qərarlarının qəbul edilməsi təklif olunan investisiya obyektlərinin investisiya keyfiyyətlərinin qiymətləndirilməsinə əsaslanır ki, bu da müasir investisiya təhlili metodologiyasına uyğun olaraq müəyyən meyarlar üzrə fəaliyyət göstəriciləri toplusuna uyğun olaraq həyata keçirilir. İntestisiya səmərəliliyi göstəricilərinin dəyərlərinin müəyyən edilməsi nəzərdə tutulan investisiya obyektini onun gələcək həyata keçirilməsi üçün məqbulluq nöqtəyi-nəzərindən qiymətləndirməyə imkan verir. İntestisiyaların effektivliyinin qiymətləndirilməsi investisiya qərarının qəbul edilməsində ən vacib addımdır, onun nəticələri əsasən investisiya məqsədinin həyata keçirilmə dərəcəsini müəyyən edir.

Tədqiqatın məqsədi: Tədqiqatın məqsədi işğaldan azad edilmiş ərazilərdə mövcud investisiya layihəsinin yaradılması, investisiya layihələrinin reallaşdırılması zamanı risklərin uçotunun və qiymətləndirilməsinin təşkil məsələlərinin araşdırılmasıdır.

İstifadə olunmuş tədqiqat metodları: statistik-iqtisadi, balanslı, sadə və güzəştli tədqiqat, BERİ (Business Environment. Risk Index)

Tədqiqatın informasiya bazası: Əmək bazarının formalaşması ilə yerli və xarici kitablar, məqalələr, internet resursları tədqiqat işlərinin məlumat bazası kimi çıxış edir.

Tədqiqatın məhdudiyyətləri: Tədqiqatın əsas məhdudiyyəti bu sahədə statistik informasiyaların olmamasıdır.

Tədqiqatın elmi yeniliyi və praktik nəticələri: Qarabağ iqtisadi zonasının investisiya mühitini BERİ metodu əsasında qiymətləndirmək, investisiyaların cəlbi və onun yüksəldilməsi yolların öyrənilmişdir.

Nəticələrin istifadə olunması üçün şəhələr: Qarabağ iqtisadi rayonunda iqtisadi canlanmanın sürətləndirilməsi və investisiya cəlbədiciliyinin artırılması, müasir və effektiv istehsal, innovativ texnologiyaların tətbiqi, sənaye potensialının reallaşdırılması, optimal güzəştlərin və stimullaşdırıcı mexanizmlərin hazırlanmasına dair məlumatlar regional tədbirlər planının hazırlanmasında olduqca əhəmiyyətlidir.

Açar sözlər: Qarabağ, investisiya, risk, layihə

Summary

Relevance of the research: Importance in the implementation of investment activities may be the result of various factors, but, as a rule, the most important among them is the desire to grow. That is, the main purpose of investment is to ensure the implementation of the most effective forms of capital investment aimed at expanding the economic potential of the enterprise. Investment decision-making is based on an assessment of the investment quality of the proposed investment objects, which is carried out in accordance with a set of performance indicators on certain criteria in accordance with modern investment analysis methodology. Assessing the effectiveness of investments is the most important step in making an investment decision, the results of which largely determine the degree to which the investment goal is achieved.

The purpose of the study: The motivation behind the review is to concentrate on the issues of making a current venture project in the emptied regions, the association of chance bookkeeping and appraisal during the execution of speculation projects.

Research methods used: statistical-economic, balanced, simple and preferential research, BERİ (Business Environment. Risk Index)

Research database: Local and foreign books, articles, internet and internet resources with the formation of the labor market act as the database of research work.

Limitations of the study: The fundamental restriction of the review is the absence of measurable information around here.

Scientific novelty and practical results of the research: Assessment of the investment climate of the Karabakh economic zone on the basis of the BERİ method, ways to attract investment and increase it were studied.

Areas to be used: Information on accelerating economic recovery and increasing investment attractiveness in the Karabakh economic region, modern and efficient production, application of innovative technologies, realization of industrial potential, development of optimal incentives and incentives are very important in developing a regional action plan.

Keywords: Karabakh, investment, risk, project

Giriş

Ölkəmizdə həyata keçirilən iqtisadi layihələr təkcə Qarabağın deyil, bütün Azərbaycanın sürətli inkişafını təmin edir. İşğaldan azad edilmiş rayonun təbii-coğrafi mövqeyi, yeraltı və yerüstü sərvətləri bir sıra genişmiqyaslı yenidənqurma və bərpa işlərinin aparılmasına imkan verəcək. Yeni iş yerlərinin yaradılması orada yaşayan əhalinin həyat səviyyəsinin yüksəldilməsinə xidmət edəcəkdir.

İnfrastrukturun bərpası, sosial layihələrin həyata keçirilməsi, kommunikasiyaların təmin edilməsi, əhalinin köçürülməsi prosesi müəyyən vaxt və kifayət qədər vəsait tələb edir. Sabit iqtisadiyyatımız və düşünülmüş iqtisadi layihələrimiz sayəsində biz bu vəzifənin öhdəsindən layiqincə gələ biləcəyik.

Qarabağ müharibəsinin Azərbaycanın şanlı qələbəsi ilə başa çatması xarici investisiya mühiti üçün əlverişli şərait yaratdı. Mövcud siyasi sabitlik, müharibədən sonrakı təhlükəsizlik, münaqişə ocağının aradan qaldırılması respublikamızı xarici sərmayədarların diqqət mərkəzində saxlamışdır. Bütün tərəfdaş ölkələr regionda asayışı qoruyub saxlamaqla sərmayə qoymaqla maraqlıdırlar. Bu, yaxın gələcəkdə rayonda layihələrin həyata keçirilməsi üçün münbit zəmin yaradır (Quliyev İ.Q, 2020: s.154).

Qarabağ işğaldan azad edildi. Artıq dövlətimiz bərpa işlərinə səfərbər olunub. Rayonun abadlaşdırılmasına yollardan başlanılıb, çünki bu ərazi xüsusi əhəmiyyət kəsb edir. Bu yollar insanların təhlükəsizliyini və rahatlığını təmin etmək baxımından həm iqtisadi, həm də sosialdır. Yol infrastrukturun inkişafını təmin edəcək və məcburi köçkünlərin intensiv şəkildə məskunlaşmasına şərait yaradacaq.

Nəqliyyat sisteminin yenidən qurulması dövlətin məqsədyönlü siyasətinin tərkib hissəsidir. Görülən tədbirlər sayəsində regional nəqliyyat layihələri beynəlxalq əhəmiyyət kəsb edəcək.

İstər ölkə daxilində, istərsə də xarici dövlətlərlə əlaqələrin genişləndirilməsində, regionun sürətli və dinamik inkişafının təmin edilməsində mühüm rol oynayan mülki aviasiyaının əhatə dairəsinin genişləndirilməsi vacibdir. İşğaldan azad edilən rayonlarda tikilən hava limanları Qarabağın bərpasına, yüklərin daşınmasına, yerli əhalinin rahatlığına, turizmin inkişafına xidmət edəcək. Hazırda Füzulidə hava limanının tikintisinə başlanılıb. Hava limanlarının tikintisi təkcə Füzulidə deyil, Laçın və Zəngilan rayonlarında da başa çatdırılacaq. Aeroportların tikintisi və yeni logistik mərkəzlərin istifadəyə verilməsi Azərbaycanın mühüm regional logistika və ticarət mərkəzi olmaq potensialını gücləndirəcək, bu da regional logistikanı artıracaq.

Qarabağ ərazisi həmişə yüksək kənd təsərrüfatı göstəriciləri ilə seçilib. İşğaldan azad edilmiş ərazilərdə kənd təsərrüfatı ilə məşğul olmaq üçün zəngin imkanlar var. Hazırda aidiyyəti idarələr sistemli şəkildə rayonu aqrar sahədə əvvəlki şöhrətinə qaytarmağa hazırlaşır.

Azərbaycan bərpa olunan enerji mənbələrindən istifadə potensialı yüksək olan ölkələrdən biridir. Bu sahə hər zaman diqqət mərkəzindədir. Qarabağın əsas məqsədlərindən biri regionda bərpa olunan enerji mənbələrindən istifadəni artırmaqdır. Xüsusilə, günəş və elektrik stansiyalarına investisiyaların artırılması yolu ilə bərpa olunan enerji mənbələrinin şaxələndirilməsi yaşıl iqtisadiyyatın inkişafında mühüm rol oynayacaqdır.

Qarabağın dirçəlişi istiqamətində aparılan məqsədyönlü işlər təkcə Azərbaycan vətəndaşlarının deyil, dünya xalqlarının, ölkə rəhbərliyinin şüurlu şəkildə həyata keçirdiyi layihələrin bilavasitə şahididir. Görünən odur ki, hər bir layihə insanların inkişafına, rifahına xidmət edir. Onun müsbət nəticələrini gündəlik həyatımızda zaman-zaman yaşayacağıq.

Qarabağ iqtisadi rayonunda həyata keçiriləcək investisiya layihələrinin analizi

Qarabağ iqtisadi rayonunun investisiya layihələrinin reallaşdırılması zamanı risklərin qiymətləndirilməsi üçün biz BERİ metodundan istifadə edəcəyik. Öncəliklə qeyd etmək istərdim ki, bu qiymətləndirmə mənim müxtəlif informasiya mənbələrinə, hesabatlara, KİV-ə istinadım nəticəsində

formalaşdırdığım fikirlər əsasında yaranmışdır və bu qiymətləndirmə mənim subyektiv fikrim olduğu üçün, investisiya mühitinin qiymətləndirilməsinin həqiqi nəticələrini özündə ehtiva etməyə bilər. BERİ metodundan istifadə zamanı biz 15 faktor sadalayacağıq və bu 15 faktor üzərindən təhlillər aparacağıq. Bu 15 faktorun da özlərinə aid balları mövcuddur. İndi isə adından bəhs etdiyimiz bu 15 faktorla Qarabağ iqtisadi rayonunun investisiya mühitini qiymətləndirək.

1. Siyasi sabillik- Siyasi sabillik bildiyimiz kimi iqtisadi inkişafın təməl faktorlarından biridir. Ölkə daxilində siyasi sabillik olduğu zaman həmin ölkəyə əksər hallarda xarici investorlar tərəfindən müxtəlif sektorlara yatırımlar edilir. Siyasi sabillik bir sıra məqamlarla təhlil edilə bilər, bunlara misal kimi terorizmlə mübarizəni, ölkə daxilində olan müxalifət partiyaların çəkişmələrini, ölkədə nümayişlərin olma sıxlığını, ölkədə baş verən cinayətkarlıq əməllərinin sayını və s. aid etmək olar. Sevindirici haldır ki, bu məqamlardan heçbiri Azərbaycan respublikasının ərazisində o cümlədən Qarabağ iqtisadi rayonun tərkibində yox dərəcəsindədir.

Qarabağ iqtisadi rayonunun bəzi ərazilərinin 30 illik işğal sonrasında 2020-ci ildə Azərbaycan respublikasının prezidenti ali baş komandan cənab İlham Əliyevin başçılığı altında qəhrəman Azərbaycan ordusunun silahlı qüvvələri tərəfindən azad edilməsi bu ərazinin yenidən canlanması və regionun siyasi sabilliyinin bərpasında misilsiz rol oynadı. Bundan əlavə, işğaldan azad edilmiş ərazilərin digər regionlara sürətli inteqrasiyası və intensiv bərpası xarici investorları bölgəyə cəlb etmək üçün zəmin yaratmışdır. Füzuli rayonunda 7 ay ərzində tikilən beynəlxalq hava limanı, minlərlə hektar ərazinin minadan təmizlənməsi və nəqliyyat infrastrukturunun sürətli bərpası dünya mətbuatında geniş yer almış və regionun siyasi sabilliyinin sürətli bərpa edildiyini bütün dünyaya göstərmişdir. Qeyd edək ki, Qarabağ iqtisadi rayonunun bərpası və görülən işlər barədə növbəti planlarda ətraflı məlumat veriləcəkdir. Siyasi sabillik faktoru üzrə qiymətləndirməm 3 baldır.

2. Xarici investisiyalara münasibət və mənfəətin transferti- Azərbaycan qanunvericiliyinə əsasən, xarici sərmayələr tam və qeyd-şərtsiz hüquqi müdafiədən istifadə edir və xüsusi hallar istisna olmaqla, mənimsənilməklə milliləşdirilə bilməz.

Son bir neçə ildə Azərbaycan respublikası xarici sərmayələri cəlb etmək üçün fəal şəkildə çalışır. Azərbaycana birbaşa xarici sərmayə axını son illər, ilk növbədə, enerji sektoruna davamlı olaraq artır.

Xarici investisiyalar, “Xarici İnvestisiyaların Mühafizəsi” haqqında, “İnvestisiya fəaliyyəti” haqqında, qanunlara uyğun olaraq tam və qeyd-şərtsiz hüquqi müdafiədən və beynəlxalq müqavilə və müqavilələrdə əks olunan təminatlardan istifadə edirlər.

Əcnəbilərə tam mülkiyyətində olan törəmə müəssisə açmaq, mövcud şirkətin səhmlərini almaq və ya yerli tərəfdaşla birgə müəssisə yaratmaqla sahibkarlıq subyektlərini qeydiyyatla almağa icazə verilir. Xarici şirkətlərə həmçinin vergi orqanlarında nümayəndəliyini və ya filialını qeydiyyatla almaqla yerli hüquqi şəxs yaratmadan Azərbaycanda fəaliyyət göstərməyə icazə verilir.

Əcnəbilərə Azərbaycanda torpaq sahibi olmaq icazəsi verilmir, lakin icarəyə torpaq və daşınmaz əmlaka sahib olmaq icazəsi verilir.

Azərbaycanın iqtisadi azadlıq balı 61,6 olmaqla, iqtisadiyyatı 2022-ci il İndeksində ən azad 75-ci yerdədir. Azərbaycan Avropa regionunun 45 ölkəsi arasında 37-ci yerdədir və onun ümumi balı regional orta göstəricidən aşağı, lakin dünya ortalamasından yüksəkdir. Azərbaycanın iqtisadi artımı 2017-ci ildən 2019-cu ilə qədər sürətləndi, 2020-ci ildə mənfəət oldu və 2021-ci ildə isə yenidən yüksəldi.

Diqram 1: Azərbaycanca 2020-2021-ci illər üçün İqtisadi azadlıq indeksi göstəriciləri

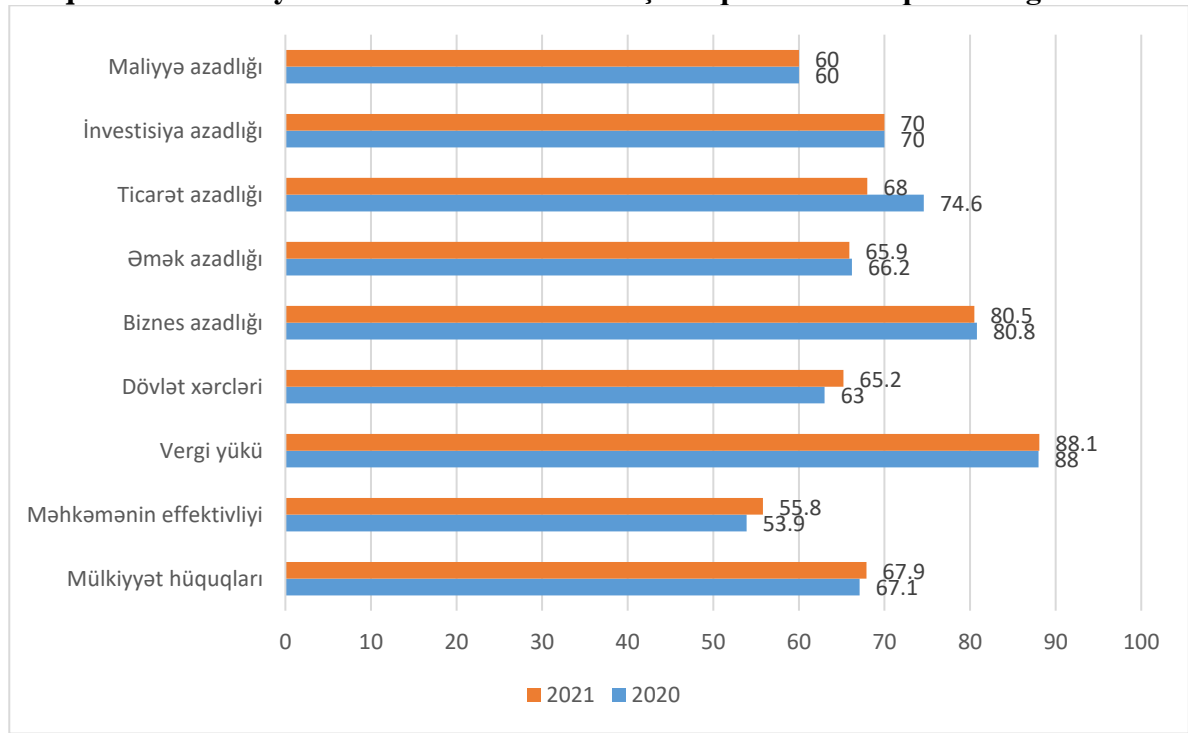

Mənbə: Heritage Foundation: <https://www.heritage.org/index/explore?view=by-region-country-year>

İqtisadi azadlıq hər bir insanın öz əməyinə və əmlakına nəzarət etmək üçün əsas hüquqdur. İqtisadi cəhətdən azad cəmiyyətdə fərdlər istədikləri şəkildə işləmək, istehsal etmək, istehlak etmək və sərmayə qoymaqla azad olurlar. İqtisadi cəhətdən azad cəmiyyətlərdə hökumətlər əməyin, kapitalın və malların sərbəst hərəkət etməsinə icazə verir və azadlığın özünü qorumaq və saxlamaq üçün zəruri olan həddən artıq azadlığa məcbur etmək və ya məhdudlaşdırmaqdan çəkinir. İqtisadi azadlıq daha böyük rifah gətirir. Azərbaycanda iqtisadi azadlıq qənaətbəxş səviyyədədir. Bu faktoru 1.6 balla qiymətləndirirəm.

3. Milliləşdirməyə meyli- Qarabağ İqtisadi rayonunun bəzi ərazilərinin yaxın keçmişdə azad olması, həmin ərazilərin bərpası üçün müəyyən qədər vəsait tələb edir. Bu səbəbdən, ölkəmizin hazırkı prioritet siyasətlərindən biri sözü gedən bölgəyə xarici investisiya cəlb etmək olmalıdır. Bunun nəticəsi olaraq, Qarabağ iqtisadi rayonunda milliləşdirməyə meyli aşağı səviyyədə saxlamaq məqsədə uyğun görsənir. İlk əvvəl onu qeyd etmək lazımdır ki, Qarabağ iqtisadi rayonunun sözü gedən əraziləri işğaldan yeni azad olduğu üçün orada özəl mülklər yox dərəcəsidir. Qarabağda mövcud olan təbii sərvətlər, turizm və hasilat sənayesi də dövlətimizə məxsusdur. Bu faktor üzrə qiymətləndirməm 1.4 baldır.

4. İnflyasiya- İnflyasiya mərkəzi banklar, hökumət siyasətçiləri, istehsalçılar və ya istehlakçılardan asılı olmayaraq bütün iqtisadiyyat iştirakçılarının hərəkətlərinə təsir edən kritik və dövrü makro göstəricidir. Ən əsas fundamental səviyyədə, inflyasiya investora etdiyi sərmayələrdən əldə etdiyi gəlirlərə də təsir edir. Təbii haldır ki, hər bir investor inflyasiya dərəcəsi aşağı hədlərdə olan ölkələrə yatırım etməyə üstünlük verir. Azərbaycanda 2016-2017-ci illərdə 12 faizlə çıxan inflyasiya dərəcəsi, artıq 2018-ci ildə 2.27 % faizə düşmüşdür. Diqram 3-də 2007-2020-ci il intervalında Azərbaycanda olan inflyasiya dərəcələri təqdim edilmişdir.

Diqram 2: Azərbaycanda inflyasiya dərəcəsi dəyişimi 2007-2020-ci illər

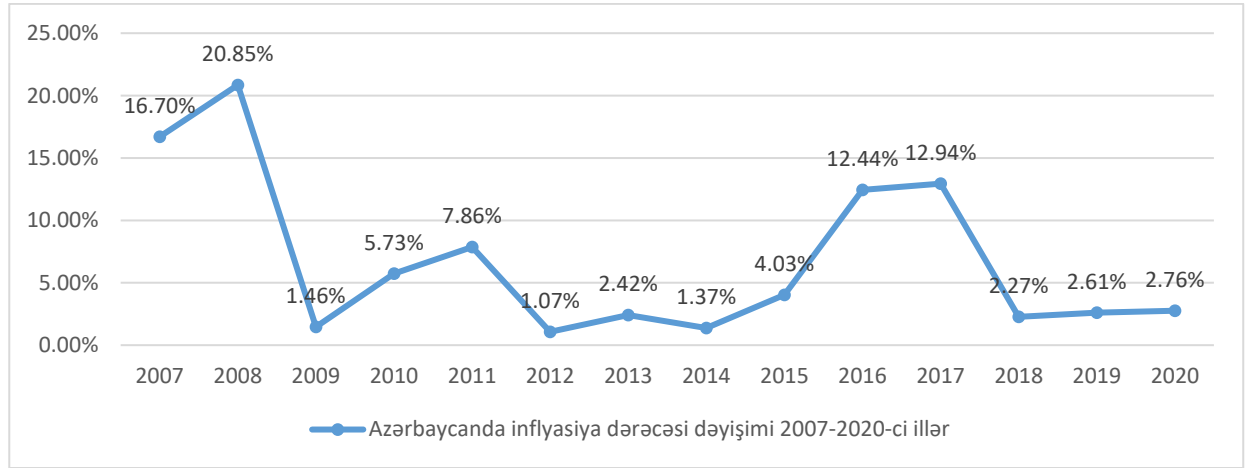

Mənbə: Macrotrends: <https://www.macrotrends.net/countries/AZE/azerbaijan/inflation-rate-cpi>

Bu faktor üzrə qiymətləndirməm 1.2 baldır.

5. İqtisadi artım- Çox insana aydıdır ki, bir ölkədə iqtisadi artımı sürətləndirən ən vacib amillərdən biri ölkənin faydalı qazıntıların olmasıdır. Sevindirici haldır ki, ölkəmiz faydalı qazıntılarla kifayət qədər zəngin ölkədir. Qarabağ iqtisadi rayonunda da geniş miqyasda faydalı qazıntılara rast gələ bilirik. Bu da öz-özlüyündə bölgəyə xarici investisiyanın cəlbi imkanlarını artırır. Cəlb edilən investisiyalar Qarabağ iqtisadi rayonunun erməni işğalçılarından təmizlənmiş bölgələrin bərpasında da böyük rol oynayacaqdır. Nəticə etibarı ilə həm regionun, həm də ölkəmizin iqtisadi artımında müsbət dəyişikliklər olacaqdır.

2021-ci ildə iqtisadiyyatın bərpası qeyri-neft və qaz sektorları hesabına baş verir. Üçqat şokdan - Covid-19 pandemiyasından, neft qiymətlərindəki enişdən və Dağlıq Qarabağ münaqişəsinin alovlanmasıdan sonra Azərbaycanın ümumi daxili məhsulu (ÜDM) 2020-ci ildə 4,3 faiz azalıb. Bu faktor üzrə qiymətləndirməm 2.6 baldır (<https://uploads.cbar.az/assets/97aa174a150aff7358f5aedbc.pdf>).

6. Əmək haqqı məsrəfləri və yaxud iş qüvvəsinə məsrəflər- 2021-ci il dekabrın 1-inə olan məlumata görə, ölkədə muzdlu fəaliyyət göstərən işçilərin sayı, 2020-ci ilin dekabrın 1-i ilə müqayisədə 20 min nəfər artaraq 1704,9 min nəfərə çatmış, onlardan 905,7 min qədəri dövlət sektorunda, 799,2 min nəfər işə qeyri-dövlət sektorunda işləmişdir (<https://uploads.cbar.az/assets/97aa174a150aff7358f5aedbc.pdf>)

Cədvəl 1: Orta aylıq əmək haqlarının müqayisəsi. 2020 – ci il

Ölkələr	Orta aylıq əmək haqqı.dollarla
Avstraliya	4600
Avstriya	4428
ABŞ	5783
Almaniya	4479
Polşa	1271
Macarıstan	2117
Litva	2651
Çexiya	2490
İƏYT bütövlükdə	4097
Azərbaycan	414

Mənbə: <https://data.oecd.org/> məlumatları əsasında müəllifin hesablamaları hazırlanıb.

Hər ölkədə əmək haqqı müxtəlif strukturlar tərəfindən müəyyən edilir. Bir qismində icra hakimiyyəti, digərində qanunverici orqanlar, bir digərində isə müxtəlif təşkilatlar tərəfindən müəyyən edilir. İndiki

vəziyyətdə, Bakıda ortalama aylıq əmək məsrəfi 1000 (588 USD) manat qədər olsa da, ölkənin əksər regionlarında bu rəqəm Bakıdakı mövcud göstəricidən təqribən 2 dəfə aşağıdır. Bunu göz önünə qoysaq, respublikamızın digər şəhərlərində və digər rayonlarında fərqli minimum əmək haqqı müşahidə edə bilərik. 2022-ci il 1 yanvardan sonrakı dövrdə aylıq minimum əməkhaqqı 300 AZN (176 USD) olaraq müəyyənləşdirilmişdir. Xatırladaq ki, bu göstərici 2019-cu ildən 2022-ci ilə kimi 250 AZN (147 USD) olaraq müəyyən edilmişdir. Aşağıdakı cədvəl 1-də bir sıra Avropa və digər ölkələrin orta aylıq əmək haqqısının müqayisəsini görə bilərik.

Nəticə olaraq belə qənaətə gələ bilərik ki, ölkəmizin əməkhaqqı məsrəfləri ilə bağlı irəli sürdüyü siyasət qənaətbəxşdir, lakin Bakı şəhərindən başqa digər regionların da işçi qüvvəsinin potensialını artırmaq üçün müəyyən tədbirlər görülməli, işçilərin öz bilik və bacarıqlarını inkişaf etdirmələri üçün sahələri üzrə müvafiq təlimlərə yönləndirilməlidir. Bütün bunlar işçi qüvvəsinin mövcud bazar şəraitinin tələblərinə cavab vermələri üçün və işsiz statusunda olan potensial işçi qüvvəsinin əmək bazarlarına cəlbi üçün görülməsi zəruri olan tədbirlər sırasındadır. İşçi qüvvəsi əmək bazarının müvafiq tələblərinə cavab verdikdən sonra işçinin potensialına və gördüyü iş uyğun olaraq əməkhaqqının artırılması üçün müvafiq tədbirlər görülməlidir. Hal-hazırki inflyasiya vəziyyətini nəzərə alaraq əməkhaqqının artırılması istiqamətində tədbirlər görülməsini zəruri hal olaraq dəyərləndirirəm. Bu faktor üzrə qiymətləndirməm 1.5 baldır.

7. Tədiyə balansının vəziyyəti – Qarabağ iqtisadi rayonunda hələ ki, ixrac potensialı elə də yüksək olmadığı və daha çox üstünlüyün idxala verildiyi üçün tədiyə balansının bu region üçün qənaətbəxş səviyyədə olmamasını qeyd etmək doğru olardı. Buna səbəb kimi yeni azad olmuş ərazilərin yenidən bərpası üçün ölkə xaricindən də tikinti materiallarının və s. şeylərin idxalının yüksək səviyyədə olmasını qeyd etmək olar. Ümumilikdə sözü gedən regionda ixracı artırmaq istiqamətində tədbirlər görülməlidir. Sənaye və kənd təsərrüfatı məhsullarının istehsalını və ixracını artırmağın özü belə tədiyə balansına öz müsbət təsirlərini göstərəcəkdir. Bildiyimiz kimi, ixrac idxaldan nə qədər çox olarsa tədiyə balansıda özündə bir o qədər müsbət göstəricilər əks etdirəcəkdir. Bütün bu proseslər Qarabağın bərpa işləri bitdikdə və bu regionun digər ərazilərimizə inteqrasiyasından sonra öz həlli yolunu tapacaqdır.

Ümumilikdə, ölkəmizdə torpaqlarımızın azad edildiyi ildə (2020) tədiyə balansının əsas göstəricilərindən biri kimi hesab edilən Cari Əməliyyatlar balansı tarazlığa yaxın bir vəziyyətdə yer almışdır. Əsasən bu dövrdə qeyri-neft sektorunun yaxşılaşması CƏB-ə öz müsbət təsirini göstərmişdi. 2020-ci ildə mövcud Pandemiya vəziyyəti səbəbindən qeyri-neft sektorunda idxalın azalması tədiyə balansının tarazlaşmasında əsas rollardan birini oynamışdır. 2020-ci il üzrə ümumi saldo isə -1987.7 təşkil edirdi. Müqayisə məqsədli, Azərbaycanda 2010-2020-ci illər intervalı üçün Tədiyə balansı saldusunun illər üzrə dəyişməsi Diaqram 3-də təsvir edilmişdir (<https://uploads.cbar.az/assets/97aa174a150aff7358f5aedbc.pdf>).

Diqram 3: 2010-2021 Azərbaycanda Tədiyə balansı

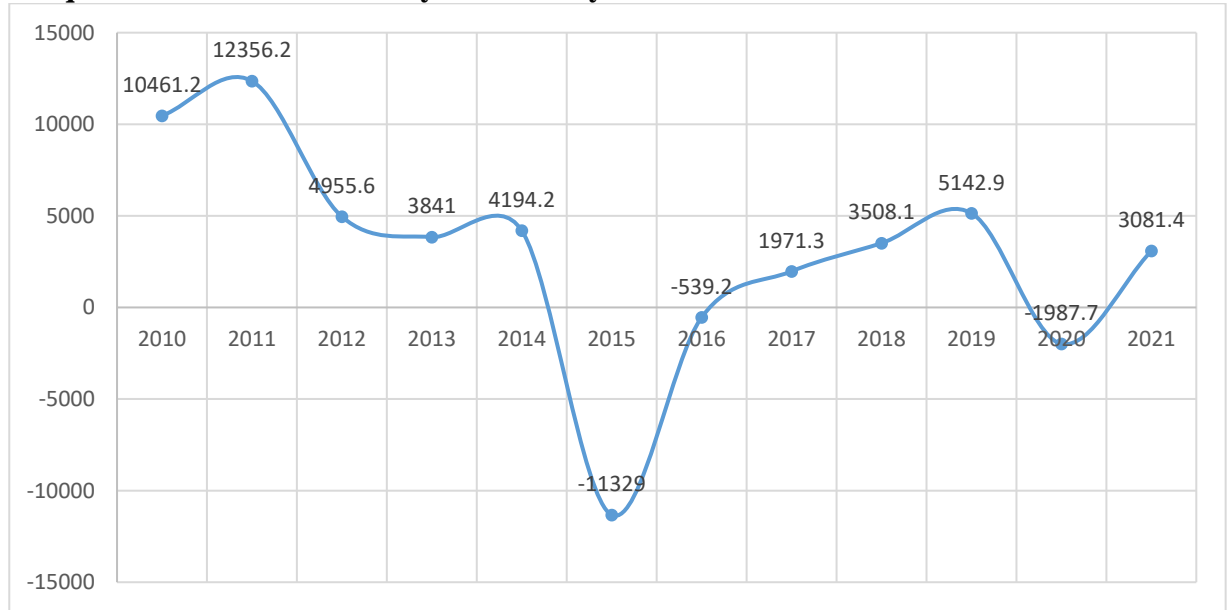

Mənbə: Azərbaycan Respublikası Mərkəzi Bankı: <https://www.cbar.az/page-43/external-sector-statistics>

Bu faktor üzrə qiymətləndirmənin 1.5 olduğu qənaətdəyəm.

8. Valyuta konvertasiya oluna bilməsi- Valyutanın konvertasiyası ölkənin ümumi iqtisadi vəziyyətindən aslıdır. İnflyasiya səviyyəsinə burda rolu böyükdür. Son illərdə ölkəmizdə (2020-ci ilə qədər) inflyasiya dərəcəsi sabit vəziyyətdə saxlanılmışdır. Bu və iqtisadi sabitliyin qənaətbəx səviyyədə saxlanması ölkəmizin valyutasının konvertasiyasında hər hansı problemin yaranmasının qarşısını almışdır. Ölkəmizə yatırımlar edən xarici investorlar konvertasiyada problemlə üzləşmirlər. Bu da öz növbəsində investisiya mühitinə öz müsbət təsirin göstərir. Bu faktor üzrə qiymətləndirməni 2.5 bal olaraq dəyərləndirirəm.

9. Bürokratik əngəllər- Ölkəmizdə bu əngəllərin daha intensiv olduğu vaxtlar Pandemiya dövründə yaşamışdır. Belə ki, bu dövrdə karantin rejiminin mövcud olması bir sıra sahələrə öz mənfi təsirin göstərmişdir. Bunlardan ən əsası da investisiya mühiti olmuşdur. Həm ölkəmizdə ki, həm də xarici sahibkarların tətbiq edilən bir sıra məhdudiyyətlərə görə ölkəmizdəki hər hansı bir sahəyə investisiya yatırımları mümkün hal kimi görsənmirdi. Buna səbəb kimi, bu dövrdə insanların gəlirlərinin əl-əxsus alıcılıq qabiliyyətlərinin aşağı olmasını, açılan obyektlərin karantinə yaratdığı məhdudiyyətlərə görə tez-tez qapanmasını və obyektlərin normal iş fəaliyyətinin mövcud olmamasını nümunə göstərmək mümkündür. Obyektlərin uzun müddət iş fəaliyyəti ilə məşğul ola bilməməsi iqtisadi mühitin problemləli olması fikrini yaradırdı. Həmçinin, bayaq qeyd etdiyimiz kimi, orta əmək haqqı səviyyəsi də aşağı olduğu üçün obyektlər işləsə belə satış fəaliyyətlərində ciddi problemlərlə üzləşəcəkdilər. Ölkəmiz bütün bu problemlərə həll çarəsi kimi bir sıra dəstək proqramları irəli sürmüşdür. Buna vergilərin azaldılmasını, nəticədə sahibkarların vəziyyətinin yaxşılaşdırılmasını, birdəfəlik sosial yardımların göstərilməsini, istehlakçılara dəstək məqsədli olan ƏDV geri al layihəsinin irəli sürülməsini və s. yardımları və dəstək paketlərini misal göstərə bilərik.

Ölkəmizin investisiya mühitinin inkişaf etdirilməsi üçün ilk növbədə özəlləşdirilmələrin sayın artırmaq lazımdır. Zənnimcə, ölkəmizdəki bürokratik əngəllərdən biri də bu sayıla bilər. Özəlləşdirilmə nə qədər geniş sahə və sektorları əhatə edərsə, ölkəmizə bir o qədər xarici sahibkar cəlb edə bilərik.

Fikrimcə, ölkəmizdə əngəldən çox, xarici investorların cəlb edilməsi üçün bir sıra tədbirlər görülüb və görülməkdə davam etdirilir. Qarabağ iqtisadi zonasında bir sıra yeni nəqliyyat infrastrukturunun yaradılması, Füzulidə olan aeroportun istifadəyə verilməsi, Şuşa şəhərində , o

cümlədən regionun digər şəhər və rayonlarında bərpa işləri görülməsi, bu zonada investisiya mühitinin inkişafı və dirçəlməsi üçün atılan ən vacib addımlardan biri kimi hesab edilir. Bu faktor üzrə qiymətləndirməm 1.2 baldır

10. İşgüzar müqavilələr əldə olunması və onların reallaşma imkanı – Azərbaycanda işgüzar və ya digər müqavilələrin tənzimlənməsi qaydaları, habelə tərəflərin öhdəlikləri, müqavilənin həyata keçirilməsi və s. qaydalar Mülki Məcəlləyə əsasən tənzimlənir. Bu cür müqavilələrin ölkəmizdə reallaşma səviyyəsi yüksək səviyyə-dədir və reallaşmasına təsir edəcək heç bir əngəl yoxdur. Ölkəmiz daxilində müqavilə azadlığı mövcuddur. Bu faktor üzrə dəyərləndirməm 1.5 baldır.

11. Xidmətlərin keyfiyyəti və işgüzar tərəfdaşların etibarlılığı- Xidmətlərin keyfiyyəti bir sıra sektorlar üzrə ölçülə bilən bir dəyərdir. Ölkəmizdə xidmətlərin keyfiyyəti nisbi qənaətbəxşdir. Bu faktor üzrə qiymətləndirmənin 0.5 bal olduğunu düşünürəm.

12. Yerli menecmentin keyfiyyəti- Korporativ idarəetmə standartları ölkəmizdə tam formalaşmayıb bu baxımdan yerli menecmentin keyfiyyətini yüksək hesab etmək olmaz. Bu faktorun çəkisini 2 bal ilə qiymətləndirirəm.

13. Nəqliyyat şəbəkəsi- Qarabağ zonasında nəqliyyat şəbəkəsi üzrə bir çox layihələr həyata keçirilib və keçirilməyə davam edəcəkdir. Bu layihələrdən biri də Horadiz və Ağbənd rayonlarını birləşdirən dəmir yolu layihəsidir ki, 2021-ci il fevralın 14-ü tarixində bu layihənin təməli qoyulmuşdur. Bu məqamda bunu qeyd etmək olar ki, Horadiz-Ağbənd dəmir yolu layihəsi Naxçıvan dəhlizinin mühüm hissəsini təşkil edir. 10 noyabr 2020-ci ildə zəfər sonrası imzalanan bəyannaməyə görə Zəngəzur dəhlizi vasitəsilə Azərbaycanla Naxçıvan arasında olan blokada aradan qaldırılır və Naxçıvanla yenidən kommunikasiya xətləri bərpa edilir. Zəngəzur dəhlizinin yaradılması həm Ermənistan, həm Azərbaycan, həm də regionun digər dövlətləri üçün geniş imkanlar yaradacaq. Bu, Azərbaycanın mövqeyini mərkəzləşdirəcək və onun regionda geosiyasi əhəmiyyətini artıracaq, çünki bu dəhlizin yenidən açılması geostrateji əhəmiyyət kəsb edir. Bundan başqa, bayaqda qeyd etdiyimiz kimi, tarixi Zəngəzur torpaqlarından keçən bu marşrutla Naxçıvanla Azərbaycan arasında birbaşa əlaqə yaranacaq. Hansı ki, 1990-cı illərdə başlayan Qarabağ müharibəsindən sonra Naxçıvanla Zəngəzur arasında avtomobil yolu kəsilib və bu rayon Azərbaycandan təcrid olunmuşdu. Bundan başqa Füzuli və Şuşa arasında çəkilən avtomobil yolundan da danışa bilərik. Bu yol başqa adı ilə Zəfər yolu kimi də adlandırılır. Bu yolun təməli 2020-ci ilin noyabrının 16-da qoyulmuşdur və uzunluğu təxminən 101.5 km təşkil edir. Bu qeyd edilənlərlə yanaşı, tikilən tunelləri də qeyd etmək yerinə düşərdi. Belə ki, Kəlbəcər yolu üzərində Murovdağ tuneli, Laçın-Kəlbəcər tuneli, Zəngilan ərazisində tikiləcək tuneli nümunə göstərə bilərik. Qeyd edək ki, Murovdağ tuneli 11600 metrə Azərbaycan ərazisində ən böyük tuneldir. Ölkəmizin bu qısa zaman ərzində azad edilən torpaqlarda nəqliyyat şəbəkəsini yenidən inşa etməsi Qarabağın investisiya mühitinə də öz müsbət təsirin göstərəcək. Bu faktorun çəkisini 2 bal olaraq dəyərləndirirəm.

Yerli bazarlarda qısamüddətli kredit əldə etmək imkanı- Kredit təşkilatlarının 2020-ci ildə qısamüddətli dövrdə milli valyutada kredit qoyuluşları 1754,2 mln. manat idisə, 2021-ci ildə isə bu göstərici 2246 mln. manata qədər qalxmışdır. 2020-ci il üzrə kredit qoyuluşlarının bəzi sahələr üzrə paylanmasını aşağıdakı diaqram 3.3-də görə bilərik. Göstəricilər milyon manat üzərindən hesablanmışdır (<https://www.cbar.az/page-42/monetary-indicators#page-2>).

Diqram 4: 2020-ci il sahələr üzrə kredit qoyuluşu

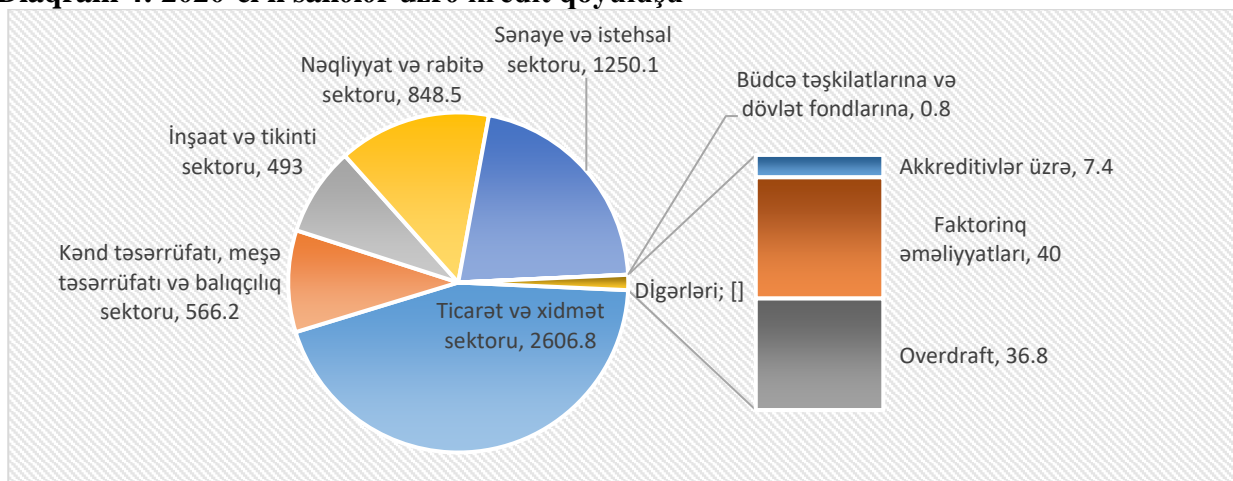

Mənbə: Azərbaycan Respublikası Mərkəzi Bankı: <https://www.cbar.az/page-42/monetary-indicators#page-2>

Diqramdan göründüyü kimi kredit qoyuluşu daha çox Ticarət və xidmət sektorunu əhatə etmişdir. Daha az kredit qoyuluşu isə Büdcə təşkilatları və dövlət fondlarının payına düşüb. Ölkəmizdə qısa-müddətli kredit imkanları zəifdir. KOB-un sahibkarlara güzəştli kreditlər verməsinə baxmayaraq, bu yetərli olmur. Nisbi faiz dərəcəsi yuxarı olduğuna görə güzəştlər edilsə belə bu miqdar kifayət etmir. Bu səbəbdən, bu faktor üzrə qiymətləndirməm 1.8 bal olacaqdır.

15. Uzunmüddətli kredit əldə etmək fürsəti- Kredit təşkilatlarının 2020-ci ildə uzun-müddətli dövrdə milli valyutada kredit qoyuluşları 8449,8 mln. manat idisə, 2021-ci ildə isə bu göstərici 10450.5 mln. manata qədər qalxmışdır. Uzunmüddətli kreditlər üçündə eyni sözlər keçərlidir, faiz dərəcəsi yuxarı olduğu üçün uzunmüddətli kredit imkanları zəifdir. Bu faktor üzrə qiymətləndirməm 2 baldır.

İşğaldan azad olunmuş rayonlarda reallaşdırılacaq yeni investisiya layihələrinin səciyyələndirilməsi

Azərbaycanın 30 illik bir zaman kəsiyində davam etməkdə olan münaqişəyə son qoyması onun qarşıda duran məqsədlərinin əhəmiyyətli dərəcədə başqa istiqamətlərə doğru dəyişməsində dönüş nöqtəsi oldu. İşğaldan azad olunan torpaqların bu işğala son qoyulduqdan sonrakı mənzərəsi ürək dağlayan halda idi. Düşmən yenə də öz xain planlarının həyata keçirərək bütün məqsədlərini dünya qarşısında bəyan etməyə layiqincə nail olmuşdu.

Dünyanın gözü qarşısında edilən vəhşiliklərin sübutları dayansa da hələ də mənfur düşməne haqq qazandırmaqda davam edən bəzi dövlətlərin mövcudluğu məyusedici haldır. 2020-ci ildə başlayan hərbi əməliyyatla 30 ilə yaxındır işğal altında olan torpaqlarını işğaldan azad edən Azərbaycanı qarşdakı illərdə yeni qəsəbələrin salınacağı, infrastruktur və üst quruluş layihələrinin reallaşacağı bir dövr gözləyir.

Azərbaycanın prioriteti Ermənistan ordusunun geri çəkilərkən qoyduğu minaları təmizləyərək regionu təhlükəsiz etməkdir. Bununla belə, bölgədə eyni zamanda planlaşdırma və layihə araşdırmaları aparılır. Zərərlərin qiymətləndirilməsi üzrə tədqiqatlar Azərbaycanın digər prioritet məsələlərindəndir.

Prezident İlham Əliyev rayonda tarixi və orijinal fakturasının qorunub saxlanılacağı, müasir şəhərsalma prinsiplərinin mütləq yer alacağı qəsəbələrin salınmasını planlaşdırır. Yenidən salınacaq qəsəbələrdə “ağıllı şəhər” və “ağıllı kənd” anlayışları əsas götürüləcək. Dağlıq Qarabağın zəngin su ehtiyatlarından, günəş və külək enerjisindən də istifadə olunacaq və işğaldan azad edilmiş torpaqlar “yaşıl enerji” zonasına çevriləcək.

Bölgədə ilk layihə Füzulidən Şuşaya çəkilən yeni yoldan başlayıb. Daha sonra Füzulidə beynəlxalq hava limanının təməli qoyulub.

Yeni nəqliyyat xətlərinin açılması, dağıdılmış şəhərlərin bərpaı, tarixi abidələrin bərpaı ilə işğaldan azad edilən rayonların iqtisadiyyat və turizm baxımından təkə Azərbaycanın deyil, Cənubi Qafqazın da yeni cazibə mərkəzinə çevrilməsi nəzərdə tutulur.

Azərbaycanın işğaldan azad edilmiş ərazilərdə tikinti təcrübəsi yeni deyil. 2016-cı ilin aprelində baş verən toqquşmalarda Azərbaycan ordusunun nəzarəti bərpa etdiyi Cocuq Mərcanlı şəhəri də xarabalığa çevrilmişdi. Amma bu ərazi Azərbaycan hökuməti tərəfindən qısa müddətdə yenidən quruldu. "Böyük Qayıdış"ın başlanğıcı olaraq xarakterizə edilən Cocuq Mərcanlının inkişafına Türkiyə də töhfə verdi.

Türk Əməkdaşlıq və Koordinasiya Agentliyi Cocuq Mərcanlıya qayıdan kəndlilər üçün istixana və arı təsərrüfatları, türk iş adamları isə uşaqlar üçün oyun meydançası yaradıb.

Azərbaycanda fəaliyyət göstərən diplomatik nümayəndəliklərin nümayəndələri Prezidentin müşaviri Hikmət Hacıyevlə bölgəyə son səfəri zamanı həm Azərbaycanın saldığı Cocuq Mərcanlı kəndini, həm də Ermənistanın Ermənistan tərəfindən həyata keçirdiyi dağıdıcılığı öz gözləri ilə görüblər.

Azərbaycan prezidentinin müşaviri Hikmət Hacıyev "Anadolu" agentliyinə bildirib ki, işğaldan azad edilmiş rayonlarda müasir urbanizmin prinsip və parametrləri nəzərə alınmaqla yeni mənzərənin yaradılmasını nəzərdə tutan inkişaf siyasətini planlaşdırırlar.

Hacıyev əllərində Cocuq Mərcanlı nümunəsi olduğunu və bu kəndin münaqişədən sonrakı yenidənqurma və yenidən qurulma nümunəsi olduğunu bildirərək, aşağıdakı qiymətləndirmələri edib:

"Prezidentimizin rəhbərliyi ilə işğaldan azad edilmiş rayonlarda daha da gözəl kəndlər salınacaq. "Ağıllı kənd", "ağıllı şəhər" konsepsiyaları və ən müasir şəhər idarəetmə modelləri həyata keçiriləcək, yeni rayonlaşdırma siyasəti həyata keçiriləcək. həyata keçiriləcək. Bu, dünya üçün münaqişədən sonrakı reabilitasiya nümunəsi olacaq. Onun həyata keçirdiyi vandalizm, qəddarlıq, barışmaz siyasət Azərbaycanın konstruktiv siyasətinə və yeni inkişafa çevriləcək".

Azərbaycanın müstəqilliyini əldə etməsindən çox vaxt keçməsə də, regionun ən mühüm dövlətlərindən birinə çevrilib. Daha əvvəl qeyd edildiyi kimi, bu vəziyyətin yaranmasına onun tarixi keçmişi və inkişaf tərəfdarları əhəmiyyətli təsir göstərir. Bu kontekstdə onun iqtisadi, sosial, siyasi və mədəni inkişafının bəhrələrini qısa müddətdə topladığı görünür. 27 sentyabr 2020-ci il tarixi həm Azərbaycan, həm Cənubi Qafqaz, həm də Azərbaycan-Türkiyə münasibətlərinin gələcəyi üçün son dərəcə mühüm dönüş nöqtəsidir. Bu tarix təkə Qafqaz regionu üçün deyil, həm də Türkiyənin Orta Asiya ilə əlaqəsinin kəsilməz olması baxımından böyük əhəmiyyət kəsb edir.

Əslində, daha ümumi baxımdan bu proses Türk Dünyası üçün çox daha geniş və əhatəli iş birliyinə gətirib çıxaracaq. Ermənistanın 2020-ci il noyabrın 10-da məğlubiyyəti qəbul etməsindən və Rusiyanın iştirakı ilə imzalanmış təslim müqaviləsindən sonra regionun gələcəyi yenidən formalaşacaq. Şübhəsiz ki, Cənubi Qafqazda İkinci Qarabağ müharibəsindən sonra başlayan yeni dövrün ən böyük qalibi Azərbaycan və Türkiyə dövlətləridir.

Müharibədən qalib ayrılan Azərbaycan və bu müharibədə onu heç vaxt tək qoymayan Türkiyə öz xalqının və xalqlarının rifahı naminə formalaşan yeni geosiyasi və geoiqtisadi vəziyyətdən həmişə olduğu kimi bölgədə ən çox faydalanan ölkələr olacaq. Əvvəlki layihələrdə olduğu kimi, bu iki ölkənin əməkdaşlığı ilə reallaşan bütün layihələrdən bölgə əhalisi də faydalanacaq.

Təkə Türkiyə deyil, həm də Avropanın bir sıra inkişaf etmiş ölkələri ilə aparılan danışıqlar, imzalanmış əməkdaşlıq müqavilələri regionda inkişafın daha da sürətlənməsinə və bura olan maraqların daha da artmasına səbəb olacaq.

İşğaldan azad edilmiş torpaqlara böyük qayıdış Azərbaycan Respublikası Prezidentinin 2 fevral 2021-ci il tarixli Sərəncamı ilə təsdiq edilmiş "Azərbaycan 2030: sosial-iqtisadi inkişafın milli

prioritetləri”ndə də öz əksini tapıb və bu məsələ sosialyönümlü beş milli prioritetdən biridir. Növbəti on ildə iqtisadi inkişaf Azərbaycan dövlətinin bu işə verdiyi böyük önəmin ən bariz nümunələrindən biridir.

Azərbaycan Respublikasının Prezidenti İlham Əliyevin 2020-ci ilin yekunlarına həsr olunmuş videokonfransın yekunlarına həsr olunmuş müşavirədə dediyi kimi: “Bizim böyük planlarımız var. Müharibə bitdi. Bərpa işlərinin başlanması onu göstərir ki, bu dəfə dediklərimizlə gördüyümüz iş arasında heç bir fərq yoxdur. Dedik ki, o, işğaldan azad olandan sonra bu torpaqları bərpa edib. Bu yaxınlarda dedim ki, Qarabağ bölgəsində cənnət yaradacaq, sözümü tuturam. Bu vədləri həyata keçirmək üçün hamımızdan götürün. Beləliklə, 2021-ci il bu baxımdan çox vacib olmalıdır. 2021-ci ildə Azərbaycan xalqı və bütün dünya bizim həyatımızın əksini, planlarımızın həyata keçirilməsini görəcək. Keçmiş miqrantlara görə vətənə qayıtmaq istəyirəm. Hər halda, bu gün Azərbaycan dövləti daha da irəli gedə biləcək. Bütöv Azərbaycan dövləti bundan sonra da uğurla və inamla inkişaf edəcəkdir” (Quliyev İ.Q., 2020: s.102).

Azərbaycan torpaqlarının müdafiəsi xalqımızın əksəriyyətinin tarixində böyük yer tutur. Dövlət sərhədlərini bərpa edən böyük Azərbaycan xalqı ötən əsrdə hərbi əməliyyatlar və elmi fəaliyyət baxımından ən böyük qələbə qazanmışdır. Qələbənin daimi olması üçün məcburi köçkünlərin doğma yurd-yuvasından kəndlərinə qayıtması təmin edilir. Bu Böyük Qayıdış körpü olacaq ki, vətəndaşlarımız azad edilmiş torpaqlarda daimi məskunlaşa, təsərrüfat fəaliyyətlərində iştirak edə bilsinlər. Qarabağda investorların cəlb edilməsi üçün demək olar ki, hər bir şəraitin yaradılmasına cəhdlər edilir. İlk olaraq, əsas məqsəd bu torpaqlarda yenidən həyat fəaliyyətini canlandırmaqdır. Bunun üçün ilk növbədə mina təmizlənməsi prosesi həyata keçirilir. Qarabağda bəzi sosial güzəştlər də nəzərdə tutulub. İlk vaxtlarda sadəcə vergilər istiqamətində güzəştlərin tətbiqi qüvvədə idisə, bu günlərdə artıq sosial sığorta məsələləri də diqqət mərkəzindədir, subsidiyaların verilməsi məsələsinə də baxılır. Sahibkarlara hər cür şərait yaradılmalıdır ki, gələcəkdə orada öz bizneslərini qurmaq onlar üçün maraqlı olsun.

İşğaldan azad edilmiş ərazilərin iqtisadiyyatının prioritet sahələrinə özəl investisiyaların axını bir günün işi deyil. Əgər əvvəllər ilk investisiya layihələri büdcədən maliyyələşirdisə və xarici biznes yalnız diqqətlə baxırdısa, sonradan tikintinin sürətli dinamikasını müşahidə edən xarici şirkətlər öz vəsaitlərini buraya yatırmağa böyük maraq göstərməyə başladılar. Qardaş Türkiyənin biznes nümayəndələrinin bilavasitə iştirakı ilə “Dost” kənd təsərrüfatı parkı tikilir və burada 10 min baş damazlıq mal-qara yetişdirilməsi üçün 6 min hektara yaxın ərazidə kənd təsərrüfatı istehsalı yaradılacaq. Yekun məqsəd ət və kənd təsərrüfatı məhsullarını Azərbaycan və Türkiyə bazarlarına, daha sonra isə xaricə çatdırmaqdır (<http://www.e-qanun.az/framework/10085>).

Azad edilmiş ərazilər əsasən kənd təsərrüfatını inkişaf etdirəcək və vergiyə cəlb olunmur. Mənfəət vergisi güzəştlərinin müəyyən edilməsi, gəlir vergisinin əhəmiyyətli dərəcədə azaldılması və ya tamamilə ləğv edilməsi, o cümlədən elmi-texniki layihələrin vergilərdən və ƏDV-dən tamamilə azad edilməsi məqsəduyğun olardı.

Qarabağ geniş investisiya imkanları ilə seçilir və risklərin sığortalıması sisteminin yaxşı işləməsi ilə buraya maliyyə resurslarının böyük axınına nail olmaq olar. Azərbaycan iqtisadiyyatında ilin yekunları gözləntilərə uyğundur, qeyri-neft sektoru da daxil olmaqla iqtisadi artım 5 faizdən çox olmuşdur. Ölkədə ümumi sənaye istehsalı 5 faizdən çox, qeyri-neft sənayesi isə təxminən 20 faiz artıb. Bu, bəlkə də dünyada ən yüksək göstəricidir. Çünki neft amilini nəzərə almasaq, bu rəqəm real iqtisadi və sənaye artımını əks etdirir.

Ümumiyyətlə, respublikanın qeyri-neft ixracı 40 faizdən çox artıb ki, bu da təkəcə neft və qazdan deyil, digər məhsullardan da ölkəyə valyuta daxil olması deməkdir.

Prezident Əliyev qeyd edib ki, 2022-ci ilin büdcəsi respublika tarixində ən böyük büdcə olacaq: xərclər təxminən 30 milyard manat təşkil edəcək və bu, müharibədən yenicə çıxmış ölkə üçün əlverişli

amildir. Qarşıdan gələn ildə həm investisiya layihələrinin həyata keçiriləcəyi işğaldan azad edilmiş torpaqlarda, həm də ölkənin bütün bölgələrində islahatlar davam etdiriləcək.

Bununla yanaşı, ölkənin daxili tələbatını ödəmək üçün buğda yetişdirmək üçün Azərbaycanın xaricdə torpaq sahələrini icarəyə götürəcəyi də istisna olunmur.

Şəhid ailələrinə və müharibə veteranlarına sosial dəstəyin təminatlarına gəlincə, Azərbaycan bu sahədə özünün inklüziv modelini qurur. Müharibə aparan digər ölkələrin təcrübəsini öyrənərkən diqqətdən kənar qalmamaq olmaz. Azərbaycanda şəhid ailələrinə, veteranlara və müharibə qurbanlarına verilən ödənişlər nümunəvi sayıla bilər.

Nəticə və Təkliflər

Ümumi nəticə indan ibarətdir ki, investisiyaların cəlb edilməsi hər bir ölkə üçün prioritet məsələlərdən biridir. Birbaşa xarici investisiyaların iqtisadiyyatda olan müsbət rolu inkar olunmaz amillərdən biridir. Çağdaş dövrün reallığı ondan ibarətdir ki, işğaldan azad olunan Qarabağ torpaqlarının istənilən mənbədən olan investisiyalara böyük tələbatı vardır. Vaxtilə Qarabağda münafişenin aktiv olması, bu regionda investisiya cəlb ediciliyinin qarşısını kəsirdi. Amma artıq bu torpaqlar azad olduğuna görə belə bir problem də mövcud deyil. Qeyd etmək olar ki, Qarabağda münafişə davam etdiyi müddətdə də ölkəmizə milyard dollarlarla ölçülə biləcək müqəddarda investisiyalar cəlb edilmişdir.

Hazırkı şəraitdə investisiya cəlb ediciliyinin yüksəldilməsi istiqamətində Qarabağda dövlət tərəfindən fasiləsiz tədbirlərin görülməsi məqsədə uyğundur. Regionun investisiya cəlb ediciliyinin artırılması amillərinə, o cümlədən, nəqliyyat şəbəkəsinin inkişafına, xidmətlərin keyfiyyətinin artırılmasına, sabitliyin və iqtisadi azadlıq səviyyəsinin yüksəldilməsinə həssaslıqla yanaşmaq lazımdır. Bu və başqa fəaliyyət istiqamətləri öz növbəsində investisiya mühitini inkişaf etdirdiyi üçün həm Qarabağın bərpasında, həm də ölkəmizin iqtisadi inkişafında əhəmiyyətli rol oynaya bilər. Hazırda Qarabağda investisiya cəlb ediciliyi baxımından əsas sektorlardan biri tikinti sektorudur, çünki, işğaldan azad edilən torpaqların ilk növbədə sürətli bərpa edilib ölkənin digər regionlarına inteqrasiyası vacib məsələdir. Ona görə də bu istiqamətdə davamlı işlər aparılır. Bu regionda tikinti sektoruna bir sıra dövlətlərin maraq göstərir və xarici investorlar arasında gizli mübarizə olduğunu da aşkar sezilir.

Ərazi bütövlüyümüzün bərpasından sonra sözü gedən regionun qeyri-neft sektorunun digər sahələrinin də inkişafı qarşıya qoyulan mühüm vəzifələrdən biri hesab edilir. Qeyri-neft sektorunun digər sahələrinin inkişafı nəticəsində Qarabağın ixrac potensialı artacaq və bu faktorda öz növbəsində tədiyyə balansına öz müsbət təsirini göstərəcəkdir. Tədiyyə balansının da, yüksək olması investisiya mühitinin inkişafına gətirib çıxaracaq ki, bu da öz növbəsində xarici investorların cəlb üçün müsbət tendensiyadır.

Şuşa şəhərində dövlətimiz tərəfindən keçirilən və bundan sonra keçiriləcək beynəlxalq tədbirlər də Qarabağın global arenaya tanıtılması və bunun nəticəsində xarici investorların cəlb edilməsi üçün atılan müsbət addımlardan biri kimi hesab edilir.

Qarabağ regionunun investisiya cəlb ediciliyini artırmaq və birbaşa xarici investisiya axını artırmaq üçün sənaye parklarının fəaliyyətinə yaradılan güzəştli vergi – gömrük mühiti bütövlükdə region üzrə tətbiq edilməlidir.

Hesab edilir ki, Qarabağ regionunda tətbiq edilən idarəetmə sisteminin çevikliyinin artırılması, həm də inzibati maneələrin aradan qaldırılması baxımından əhəmiyyətli olmaqla regionun inkişafının səmərəli investisiyalaşdırılmasına pozitiv təsir göstərəcəkdir.

Ədəbiyyat siyahısı:

1. Azərbaycan 2030: sosial-iqtisadi inkişafa dair Milli Prioritetlər. / – Azərbaycan Respublikası Prezidentinin 2021-ci il 2 fevral tarixli Sərəncamı ilə təsdiq edilmişdir.
2. Banklarda risklərin idarə olunması haqqında” Qaydalar, AR Milli Bankı. Bakı, 2009.
3. Ataşov B.X. (2016) Maliyyə bazarları. Bakı, Kooperasiya nəşriyyatı, -456 s.
4. Çudakov A.D., Qiymət və qiymətin əmələ gəlməsi – Ali məktəb üçün dərslik. -M.: РДЛ, 2004.- 376 səh
5. Kazımlı X.H. (2018) Qiymətləndirmənin əsasları. Bakı, Azər nəşr, 365 səh
6. Kazımlı X.H., Quliyev İ.Q., (2011) İqrisadi risklərin qiymətləndirilməsi və idarə edilməsi, Bakı, Elm, 201 səh
7. Kazımlı X.H., Bayramov Q.S. və b. Qiymətin əmələ gəlməsi. Bakı, 2019.
8. Quliyev İ.Q. İnvestisiya layihələrinin qiymətləndirilməsi, Bakı 2020
9. Аскинадзи В.М (2017) Инвестиции: учебник для бакалавров / В.М. Аскинадзи, В.Ф. Максимова. – М.: Издательство Юрайт,– 422 с.
10. Балдин К.В., Воробьев С.Н., Гардарски М., (2012) Риск менеджмент. М., 2005 – 285 с. 11. Большой экономический словарь. 5-е изд.- М., 1280 с.
11. Балдин, К. В (2012) Управление рисками : учеб. пособ. для студентов вузов, обучающихся по специальности экономики и управления М. : ЮНИТИ-ДАНА, 2012. – 511 с.
12. Krkoska, Eduard, and Klaus Reiner Schenk-Hoppé. 2019. Herding in Smart-Beta Investment Products. Journal of Risk and Financial Management 12: 47.
13. Wetson, J.F., Birgham, F.E., (2018), Essentials of Managerial Finance, 5. baskı, Holt International Edition From the Dryden Press, 274-275
14. https://www.academia.edu/42744079/Kommersiya_banklar%C4%B1
15. <http://www.e-qanun.az/framework/10085>

FUNCTIONİNG MECHANİSM OF HUMANİTARIAN SUPPLY CHAIN İN GLOBAL CRİSES: EXAMPLE OF UKRAİNE CRİSİS

Taner Akçacı

Gaziantep Üniversitesi

akcaci@gantep.edu.tr

Pınar İşgörür

Gaziantep Üniversitesi

pinarisgorur@gmail.com

Abstract

In addition to the increase in the number of natural disasters due to global warming, there is an increase in wars between countries or within countries in our world. Humanitarian aid organizations that come into play in such difficult times, on the one hand, aim to respond to the communities affected by disasters and crises in the fastest and most effective way, on the other hand, they try to activate the logistics system in these places where the infrastructure system is damaged.

Most recently, in the wake of the outbreak of war in Ukraine that started on February 24, 2022, The country's defense and security situation deteriorated rapidly, with at least 15.7 million people in urgent need of humanitarian aid and protection. Conflicts escalated in various regions during World War II. It has become the fastest growing humanitarian crisis since World War II. Intense military operations have disrupted critical logistics services, causing massive collapse and damage to civilian infrastructure and casualties and injuries. The aim of this study is to first shed light on the operation of the humanitarian aid supply chain, then to take the example of the Ukraine crisis as an example of the humanitarian aid supply chain mechanism, and to try to raise awareness about the importance of humanitarian aid actors.

Keywords: Humanitarian aid, Supply chain, Ukraine crisis.

KÜRESEL KRİZLERDE İNSANİ YARDIM TEDARİK ZİNCİRİNİN İŞLEYİŞ MEKANİZMASI: UKRAYNA KRİZİ ÖRNEĞİ

Özet

Küresel ısınmaya bağlı oluşan doğal afetlerin sayısındaki artışın yanı sıra dünyamızda ülkelerarası veya iç savaşlarda ne yazık ki artış göstermektedir. Böyle zorlu zamanlarda devreye giren insani yardım kuruluşları bir yandan afet ve krizlerden etkilenen topluluklara en hızlı ve etkin bir şekilde müdahale etmeyi amaçlarken diğer yandan da altyapı sisteminin zarar gördüğü bu yerlerde lojistik sistemi devreye sokmaya çalışmaktadırlar.

Son olarak, 24 Şubat 2022'de Ukrayna'da savaşın başlamasının ardından ülkenin güvenlik durumu hızla kötüleşti ve en az 15,7 milyon insanı acil insani yardıma ve korumaya muhtaç hale getirdi. Çatışmalar çeşitli bölgelerde tırmandı ve II. Dünya Savaşı'ndan sonraki en hızlı büyüyen insani krize dönüştü. Yoğun askeri operasyonlar, can kayıpları ve yaralanmaların yanı sıra sivil altyapıda büyük yıkım ve hasara yol açarak kritik lojistik hizmetlerini kesintiye uğrattı.

Bu çalışmanın amacı öncelikle insani yardım tedarik zincirinin işleyiş mekanizmasına ışık tutmak, daha sonra insani yardım tedarik zinciri işleyiş mekanizmasına örnek olması açısından Ukrayna krizi örneğini ele almak, insani yardım aktörlerinin önemi hakkında farkındalık oluşturmaya çalışmaktır.

Anahtar Kelimeler: İnsani yardım, Tedarik zinciri, Ukrayna krizi.

Introduction

The increase in both natural disasters and humanitarian crises increases the importance of the "Humanitarian Aid Supply Chain" day by day. More than 16% of the world's general population now lives in countries with long-term crises and deaths. The number of countries facing protracted crises has nearly tripled, from 13 in 2005 to 31 in 2019. These countries are residence to half the world's people living in severe poverty, and more than half of these people are homeless. Conflicts and forced displacement, as well as natural disasters, continue to increase humanitarian needs. About 10 million more people need humanitarian aid and protection each year compared to the previous year. Despite this

extraordinary increase in humanitarian crises, the volume of humanitarian aid has been declining. According to the last global humanitarian aid report published in 2020, 31.2 billion dollars' worth of material humanitarian aid was recorded in 2018, while this rate was 29.6 billion dollars in 2019 (Global Humanitarian Assistance Report, 2020)

These natural and unnatural humanitarian crises around the world are increasing and becoming more and more complex. Finally, the crisis in Ukraine turned into the biggest humanitarian crisis since World War II in a very short time.

According to the United Nations, since Russia began an extensive military operation against Ukraine on February 24, 2022, conflicts have resulted in the deaths of nearly three thousand civilians and the internal displacement of more than seven million people. Military operations forced another five million Ukrainians to flee the conflict zone to neighboring countries; many arrived in Poland, a NATO country where the United States and other allied countries are helping to accommodate the influx of refugees. It has resulted in minimum 15.7 million people in demand of humanitarian aid.

Due to their nature, international civil society actors can reach communities quickly in disasters and crises. International non-governmental organizations started active humanitarian aid operations in the region only 3 days after the start of the Ukrainian military operation. And so far, a total of 5,261 m³ of humanitarian aid cargo has been shipped by 20 humanitarian actors (Logistics Cluster, Operation Summary, April 2022)

In this study, the last humanitarian crisis in the world, the "Ukraine Crisis" and the humanitarian aid activities carried out in this process are discussed. In the study, the concept and operation of the humanitarian aid supply chain is emphasized, and the Ukraine crisis and the general view of the ongoing humanitarian aid are tried to be revealed. This study is divided into 2 parts and within the scope of the first part, the organizational structure and functioning of the "Humanitarian Aid Supply Chain" has been examined in detail; In the second part, with the case study of the Ukraine crisis, it is given in detail how the planning and logistics activities of humanitarian aid organizations in emergency situations such as disasters and crises work.

Organizational Structure and Functioning of The Humanitarian Aid Supply Chain

The manufacturing sector aims to create prosperity by enrich and selling products. Production companies have to effectively and carefully manage this whole process, which continues until the raw material supply, the transformation of raw materials into products through production channels, and the production of the produced product to customers through distribution channels. The supply chain consists of various links such as planning, coordination, control, production, storage and distribution. In addition to the physical movement of a good, the supply chain includes actions that require much more information such as vendor management, procurement, asset management, production planning, facility planning, customer service, data flow, transportation (Stevens, 1989, p. 3).

The humanitarian aid supply chain, on the other hand, is to identify the needs of the affected communities in disaster or emergency areas, purchase and store the needed goods in the most efficient and cost-effective way and to deliver them to the communities in need. (Thomas, Kopczak, 2005, p. 2). In humanitarian aid, logistics is the most significant factor in determining that the operation is successful or unsuccessful. "As about 80% of humanitarian aid is logistics, it will be seen that the only way to achieve success is flawless logistics operations, or rather supply chain management." (Wassenhove, 2006, pp. 475-476).

The humanitarian aid supply chain, unlike the private sector supply chain, comes into play in times of disasters. Disaster is the physical damage to a system. Disasters can be natural or man-made;

Table 1: Types of Disasters

	Natural disasters	Human Made Disaster
Appears Suddenly	<ul style="list-style-type: none"> • Earthquake • Hurricane • <u>Whirlwind</u> 	<ul style="list-style-type: none"> • Terrorist Attack • Coup • Chemical Leakage
Builds Slowly	<ul style="list-style-type: none"> • Famine • Aridity • Poverty 	<ul style="list-style-type: none"> • Political Crisis • Refugee Crisis

Source: AFAD, <https://www.afad.gov.tr/afet-turleri> (1999)

As it can be understood from Table 1, disasters have diverged into two natural disasters and man-induced disasters, and they also differ in terms of their occurrence as those that occur suddenly and those that occur gradually. Natural disasters can be sudden disasters such as earthquakes, hurricanes, or tornadoes, and gradual disasters such as famine, drought, and poverty. Man-made disasters, on the other hand, are either sudden disasters such as terrorist attacks, coups, chemical spills, or those that occur gradually, such as political or refugee crises.

Disaster relief efforts need to be thoroughly managed to avoid uncertainty and complexity and properly reduce them. Therefore, disaster management is an important factor that ensures success. Disaster management begins with the execution of humanitarian efforts and strategic process design. Disaster managing is defined as a process consisting of several steps. Although many are different approaches, the literature agrees on the existence of the following stages (Önsüz, Atalay, 2015, p.3).

- Disaster damage reduction,
- Preparation,
- Intervention,
- Reconstruction.

These four stages constitute the disaster management cycle. In humanitarian aid supply chain logistics, logisticians focus on 3 main points. These are the preparation, response and reconstruction phases and form the humanitarian aid logistics flow. The disaster reduction phase is the responsibility of governments and does not involve the direct involvement of logisticians.

The preparation phase: Refers to the several processes that happen during the duration before a catastrophe strikes. This phase is the planning phase of the strategies to be implemented. Strategies laid out at this stage allow for a successful operational response to be implemented. This stage is very important because important steps such as operational design, information and communication systems, and collaboration are developed at this stage. The purpose of this phase is to avoid the most serious possible consequences of an event.

This phase also includes efforts made between disasters to adapt and learn from past experiences to cope with new challenges. The main objective of the preparation phase is to be prepared to intervene on time,

in the most appropriate way, with the most effective strategies and methods, by taking a series of measures to minimize the dimensions of the disaster that will occur before the disaster strikes. This stage;

- Determining the number and locations of warehouses for the stocking and stocking of humanitarian aid materials that will be required for the region,
- Carrying out the necessary counting and maintenance of the stocks of humanitarian aid supplies and ensuring an effective warehouse management,
- Determination and supply of transportation capacity and transportation network,
- Determination of humanitarian aid logistics vehicle capacity and vehicle procurement,
- It consists of a series of logistics activities such as the preparation of the region and road map (Cozzolino 2012, pp.8-9.)

The response phase: Refers to various operations that are enforced immediately after a disaster occurs. It is the phase of implementation of the strategies developed in the preparation phase. Starting immediately after the occurrence of the humanitarian crisis, it is the emergency response activities carried out depending on the magnitude of the crisis. At this stage, the basic principle is to follow a strategy that is as effective, fast and efficient as possible. A quick and effective intervention to be implemented at this stage will minimize the loss of life that may occur. Warning of people, evacuation to a safe area, providing shelter for people in a safe area, distributing medical aid, food, hygiene and non-food aid materials are the activities carried out during the intervention phase.

The restructuring/improvement phase refers to the strategies and operations to be implemented after the intervention phase. This stage is the rehabilitation stage and provides a series of remedial activities by addressing the problem on a long-term basis. The consequences of a disaster can take a long time. It can have serious consequences for the time lived in and the population affected. The main purpose of this phase is to provide medium and long-term restructuring supports such as providing minimum needs, providing education, security, health services, supporting economic activities, and providing psychosocial support in order to eliminate these long-term effects of the disaster (Çoban, 2019 p.241). The humanitarian aid supply chain is a 9-stage cycle. Its basic functions are identification of needs, monitoring and evaluation, planning, purchasing, storage and stock management, fleet management, cold chain management, logistics and distribution (Adan, 2015, p.10). In this part of the study, addressing the second part: determination of needs, planning, purchasing, storage, stock management, logistics, distribution, monitoring and evaluation will be explained.

Planning

Humanitarian organizations sometimes operate in the most dangerous places in the world. Organizations have to be constantly prepared for unexpected situations and expected events while working in dangerous environments. In this context, humanitarian organizations develop a practical and comprehensive plan, from developing a hazard baseline to organizing an evacuation. Planning usually covers a one-year period. Determination of needs, planning is necessary for the actions to be taken in line with the needs of people affected by disasters and crises in a planned and measurable manner. It includes data collection activities for needs determination, namely preparation planning, measurement, analysis, interpretation, forecasting, reporting, monitoring and evaluation (Bradley, 2021).

Procurement

Procurement is the procedure for identifying and communicating goods and services. It covers all activities from procurement, sourcing, and identification of potential suppliers to delivery to the

eneficiary. It is important to state that purchasing is a process, not a single activity; it is a set of actions purposed at fulfilling the needs of humanitarian tasks as well as the general operation;

- Planning
- Identifying needs
- Price research or tender process
- Evaluation
- Supplier Selection
- Contract and order
- It consists of receiving and payment stages (Lalwani, Butcher, 2008).

Figure 1: Humanitarian Aid Supply Chain

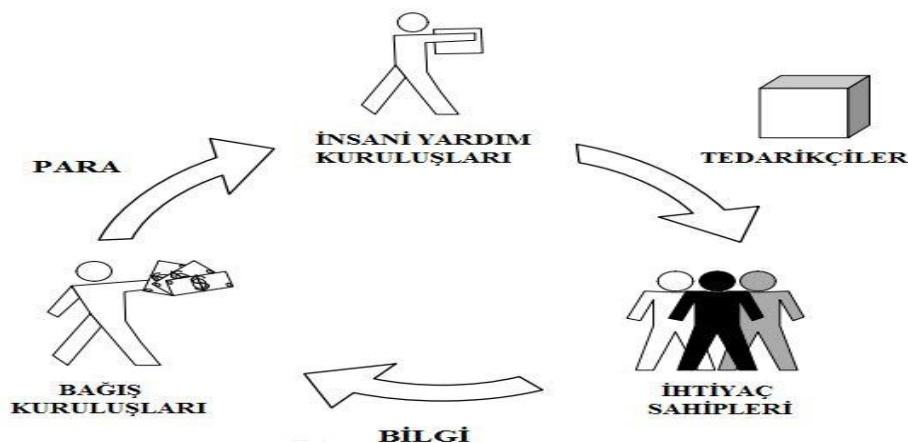

Source: Çağlar B. Kuşçuoğlu M. <https://dergipark.org.tr/> (2013)

Storage

A warehouse, in its most general definition, is an area that is planned for the storage and transportation of goods and materials and varies according to the type of material. In the humanitarian supply chain, storage is segmented in terms of product variety, and each division has different storage strategies. In this sense, storage in the humanitarian aid supply chain is a separate area of expertise that should be emphasized. The overall storage needs of a humanitarian organization are often specific to the needs of individual response activities and the overall goals of the organization itself. Organizations dealing with large volumes of nonperishable goods may need to have multiple warehouses in multiple locations, while organizations focusing on targeted specific interventions such as psychosocial programming may have very limited need for an elaborate storage strategy and choose to procure or deliver directly from vendors as the project requires. Beyond just projected volumes, specific storage needs will also determine a storage strategy; managing medicinal products requires much more detailed stock management and possibly special storage conditions, while durable non-food products (NFIs) may need nothing more than basic protection from the elements (Bradley, 2022)

Stock management

Stock management is essential for effective humanitarian assistance. There are several reasons why inventory management is a key element in the supply chain. The primary reason is to help get materials in the right place at the right time. Stock management helps to deal with uncertainty by acting as a buffer between demand and supply. It especially contributes to the formation of delivery times in the supply

chain. Also, a well-managed stock contributes to reducing purchasing costs per product: however, storage costs need to be considered and the process carefully managed.

When holding a stockpile for humanitarian operations, it is critical that you design a "stock policy" that aligns with corporate supply chain objectives. Stock policies guide humanitarian actors in the decision time to hold the required stock. Applying a specific strategy for stock management is the primary step for the most important steps in humanitarian operations and applies to all storage facilities.

Transportation

It is estimated that shipping accounts for 60% - 80% of the total expenditures of humanitarian organizations worldwide (Manon, 2019, p.90)

In the humanitarian aid supply chain, transportation routes and transportation vary depending on various factors such as road conditions and cost. A mode of transport is the means by which goods and materials are transferred from one point to another. The main types of transportation are:

- Air Way
- Sea Route
- Road Transport
- Rail Way

Speed and reliability criteria should be examined when choosing transportation in emergency situations. Different types of transport have quite different characteristics and will need to meet varying degrees of speed/reliability/cost criteria. The appropriate type must be carefully selected if it is to meet all requirements. In some cases, multi-type solutions can provide the most effective and efficient transportation option (Köfteci, Gerçek, 2010 p.5089)

Distribution

In an emergency, families often flee with little more than what they are wearing and as a result find themselves displaced without any personal belongings. In addition to food, needs such as shelter (tent, plastic sheet, blanket, sleeping mat), cooking (stove, pot, fuel), health and sanitation (bucket, soap, cans, sanitary napkins, mosquito nets) are the first needs to be acquired and are humanitarian. Aid actors properly store these basic needs before disasters and crises and ensure their regular distribution from the first response. Distribution describes how to set up, organize and implement the distribution of NFIs (Non-Food Items) and foodstuffs. Distribution must take into account people's cultural values, environment and physical context, while providing the products necessary for their lives in a coordinated, equitable and organized manner, strengthening their psychosocial coping mechanisms and meeting their special needs (MSF, 2009).

Monitoring and Evaluation

Humanitarian aid works carried out after humanitarian crises are, by their nature, practices that are sometimes carried out under dangerous conditions and require a very rapid initiation of aid activities. However, the necessity to respond urgently to humanitarian needs does not remove the obligations of the humanitarian actors to be transparent and accountable throughout the process. Although it carries the risk of being put in the second place, the identification of needs, monitoring and evaluation mechanism are very important in terms of accountability of the process (Steering Committee, 2010).

Organizational Structure Of The Logistics Cluster And Importance For The Humanitarian Aid Actors

The Logistics Cluster was formed by the gathering of 11 humanitarian organizations. Its main purpose is to alleviate and operationally support local, regional and global humanitarian actors' logistical

constraints that prevent the delivery of aid to people in need of humanitarian assistance around the world. It strengthens the humanitarian response capacity and operation network with strong planning strategies, especially in high-risk countries and regions, before the humanitarian crisis begins. It provides strong leadership, coordination, information management, and operational services in humanitarian crises that local capacities cannot meet. Evaluates the interventions applied after the crisis, determines the areas to be improved, shares the necessary application and solution ways. prepares for future emergencies.

Figure 2 shows the Logistics Cluster member organizations and the active role of each organization:

Figure 2: Logistics Cluster 11 Global Cluster Organization

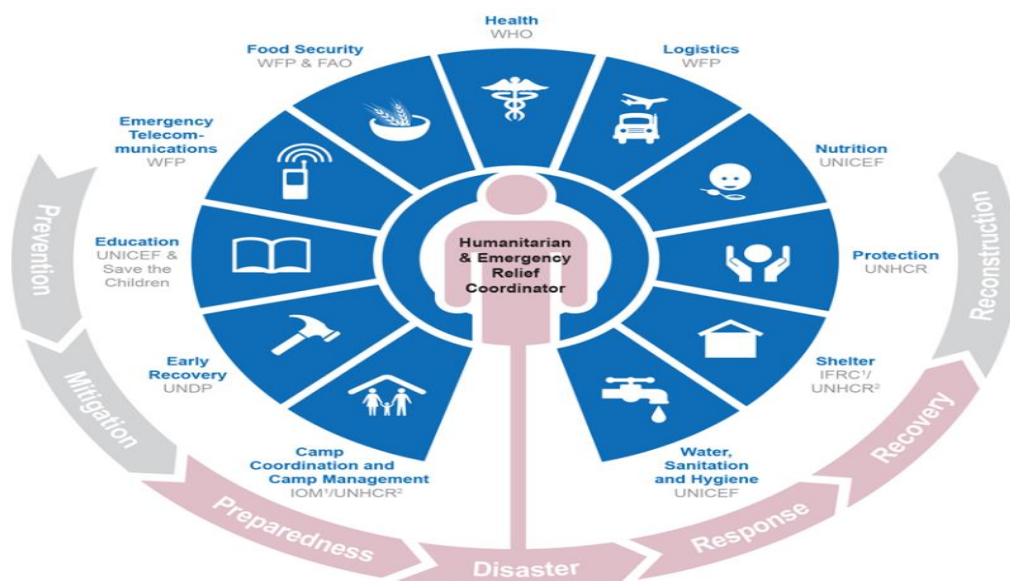

Source: OCHA, <https://www.humanitarianresponse.info/en/coordination/clusters/what-cluster-approach> , (31.01.2020)

The Cluster Approach was applied for the first time after the 2005 earthquake in Pakistan. Nine clusters were formed within 24 hours of the earthquake.

The Cluster Approach aims to add value to humanitarian aid coordination and management with the following items:

Transparency and accountability: Being transparent in resource allocation and operational services contributes to greater accountability.

Improved predictability: Sectoral commitments are transparent and standard policies are in place to clarify areas of lack of predictability, both nationally and internationally.

Relations with national and local authorities: Liaising with a single authority in the international humanitarian mechanism speeds up the resolution of emerging issues and gives civil society actors greater access to government and UN decision makers.

Engagement of affected communities: Operational tools and services developed through the Cluster Approach enable the formulation of humanitarian responses. It also provides access to communities, governments and decision makers affected by the humanitarian crisis.

More effective advocacy: Clusters speak with one voice, individually or collectively, on issues of the common situation.

Joint strategic and operational planning: Collaborative coordination process within and between

clusters increases efficiency.

Expanding the humanitarian response in Ukraine, the Ukraine Logistics Cluster Team continues humanitarian aid uninterruptedly and supports the work of other humanitarian aid teams.

UKRAINE CRISIS

The active conflicts in the Donetsk and Luhansk regions of eastern Ukraine for about eight years have affected millions of people and left deep scars in their lives.

After the official start of the war in Ukraine on February 24, 2022, the country's situation degenerated rapidly, leaving at least 15.7 million people in need of urgent humanitarian aid and protection. Hostilities escalated between several regions, and conflict broke out after World War II. It caused the fastest growing displacement crisis since World War II. Intense military operations have disrupted critical services, causing massive destruction and damage to civilian infrastructure, as well as casualties and injuries. Prior to the onset of the crisis, the humanitarian community prepared and quickly adapted to the emerging situation based on the Interagency According to the Emergency Plan, updated in early 2022, as expected in the worst-case scenario, military operations caused a sharp rise in humanitarian needs and resulted in a major expansion in areas where humanitarian aid is needed.

The Logistics Cluster for the humanitarian supply chain was activated on March 3, 2022, to support humanitarian organizations that aim to aid communities affected by the crisis in Ukraine.

Ukraine Crisis Humanitarian Aid Supply Chain and Logistics

The Ukraine crisis humanitarian aid organization is led by the Logistics Cluster, which consists of 11 main organizations. Since the beginning of the military operations on February 24, humanitarian aid actors took action quickly under the leadership of the logistics cluster and started humanitarian aid activities.

First global meeting of Humanitarian actors for Ukraine crisis at 'Airlink, Children and Families Administration (ACF), Alight, Americares, CARE, Danish Refugee Council (DRC), DHL, Foreign, Commonwealth and Development Office (FCDO) on 28 February to do.)/Palladium, GOAL Global, HELP Logistics, IMPACCT, International Medical Corps, International Organization for Migration, International Rescue Committee, Medical Teams International, Operations & Supply Chain Management (OSCM) Department of Operational Support (UNDOS), Project HOPE, Save the Children International, ShelterBox, Solidarités International, Tekla World Healthcare (THW), The UPS Foundation, United Nations Population Fund (UNFPA), United Nations World Food Program (WFP), United Nations World Health Organization (WHO), Welthungerhilfe' It was held with the participation of the humanitarian actor (Logistics Cluster, Ukraine Humanitarian Response, Global Coordination Call, February 2022)

In this meeting, under the leadership of the logistics cluster, the following topics were discussed, and the humanitarian aid supply chain came into play at a rapid pace just 3 days after the military operation began:

- County Update,
- Logistics Coordination Mechanism,
- Regional and Upstream Supply Chain,
- Shared Information Exchange,
- Tracking,

Since the immigration that emerged as a result of military operations mostly took place from the Polish border, the first humanitarian aid line used in the Ukraine crisis was planned through Poland. In Figure

the migration status of March 9 and the information on which country border is the most immigration is provided.

Figure 3: Ukraine Migration Status (IFCR,2022)



The maps used do not imply the expression of any opinion on the part of the International Federation of Red Cross and Red Crescent Societies or National Societies concerning the legal status of a territory or of its authorities. Data source: UNHCR Ukraine Data Portal; 9 March 2022.

Source:IFCR, <https://reliefweb.int/report/ukraine/europe-region-ukraine-and-impacted-countries-appeal-no-mgr65002-immediate-response> (12.03.2022)

Poland has a strong network capacity for rail/road/storage up to the Polish/Ukrainian border, including pharmaceutical/cold chain transport and cold storage. In addition, shipping companies that can enter Ukraine via Poland have been determined. Humanitarian aid transportation line and warehouses have been determined.

The “Joint Logistics Services” provided under the Clustering Approach aim not to replace the logistics capacities of humanitarian aid actors responding to the crisis, but to fill the gaps identified in general logistics services and to overcome the problems in humanitarian cargo movement. Access to Joint Logistics Services will be managed and facilitated through the Ukraine Logistics Cluster Support Team (where humanitarian agencies are limited in the problems, they face in providing for the needs of the affected population). The current logistics services map is mapped in Figure 4.

Figure 4: Current Logistics Service Map

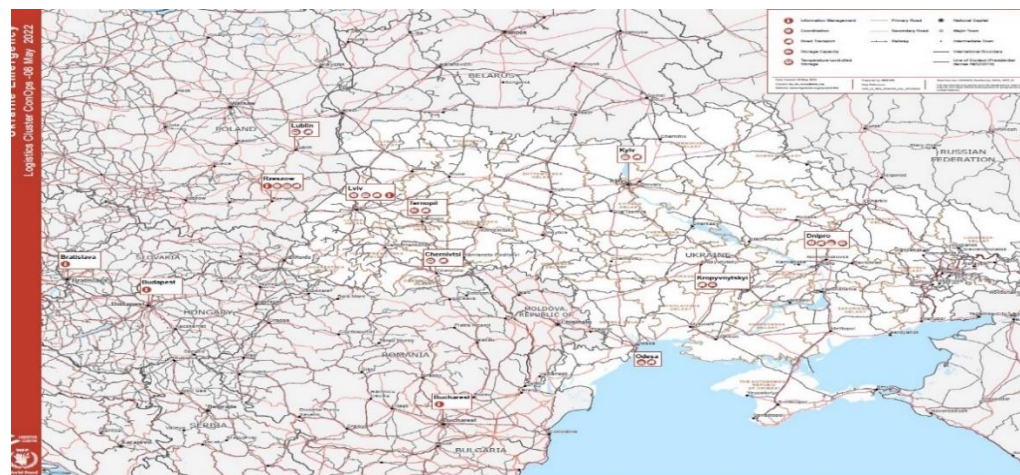

Source: Logistics Cluster, <https://logcluster.org/ops/ukr22a> , (2022)

Ukraine Crisis Data of Logistics Cluster Actors

International aid organizations that have been active since February 24, 2022, when the crisis began to expand, have effectively carried out aid activities under the leadership of the logistics cluster.

According to the data, as of 6 May 2022, 5,801,159 people left the country. Poland has already welcomed more than 3,167,805 refugees, Romania 857,846, Hungary 557,001, the Republic of Moldova 453,848, Slovakia 391,592 and the Czech Republic over 327,000 refugees. Logistics cluster 11 leading member organizations publish up-to-date data on Ukraine. As these organizations are reported in Figure 2; WFP, FAO, WHO, UNICEF, IOM, UNDP, UNHCR, Save the Children, , IFCRC.

Some of the latest data published by organizations are given under the headings.

- **World Food Program (WFP):** According to the latest report published by WFP on May 7, 2022, a total of 7,618 tons of food aid was provided to humanitarian aid actors in Ukraine. A food aid of 98,690 tons is in the distribution phase. On 1 May 2022, there were 2,375 tons of pasta and rice on the 109 trailer cargo ships sent from Turkey to the Romanian port to be distributed during the Ukraine crisis (WFP Ukraine and Neighboring Countries External Situation Report 16 ,7 May 2022).
- **Food and Agriculture Organization (FAO):** According to the current report published by FAO on April 11, 2022, FAO has so far collected 8.4 million USD for the Ukraine crisis. It currently provides livelihood support to 70 941 people (FAO, Ukraine Humanitarian Response Update, 2022)
- **World Health Organization (WHO):** According to the report published by WHO on May 8, 2022, there are more than 300 hospitals in conflict zones and 1000 health facilities were disabled due to infrastructure damage. As of May 5, 176 attacks on healthcare have been confirmed. As of May, the number of people in need of health services in Ukraine is 12.1 million (WHO, Emergency Appeal, May 2022).
- **United Nations Children's Fund (UNICEF):** According to the latest report of Unicef: 2.8 million children were displaced in the Ukraine crisis. Of these children, 91,000 have no contact with their families, and close to 40,000 are disabled. Since the beginning of the crisis, 121 children have been killed and 170 injured. 870 educational institutions were damaged, and children were cut off from education. According to UNICEF data, 80,000 women will give birth in the next 3 months. Multi-purpose humanitarian aid cash transfers funded by UNICEF reached 265,000 households. (UNICEF, Ukraine and Refugee Outflow, 2022)
- **International Organization for Migration (IOM):** According to IOM's "4th Report on Internal Displacement of Ukraine" dated May 30, 2022, a total of 13,686,000 people were displaced, of which 8,029,000 were internally displaced. IOM's population survey results show that as of May 3, 2022, 18.2% of the general population, 8,029,000 people are currently internally displaced. This rate is 4% higher than the previous survey dated April 17. It is 24% higher than the survey dated March 16.

Figure 5: IOM, internal displacement survey results

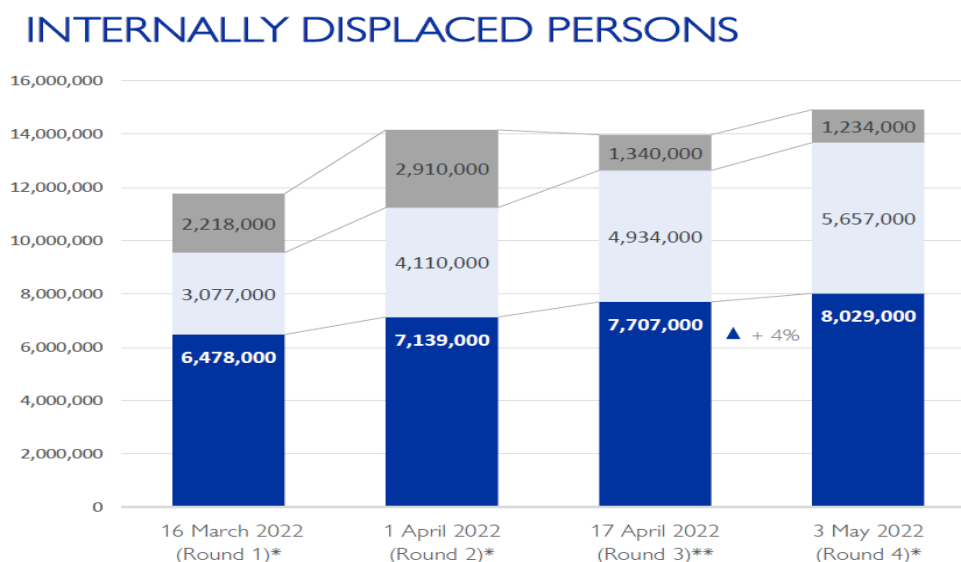

Source: IOM, <https://displacement.iom.int/reports/ukraine-internal-displacement-report-general-population-survey-round-4> (2022)

- **United Nations High Commissioner for Refugees (UNHCR):** In its updated report published on May 9, 2022, UNHCR shared the latest updated data on the humanitarian aid campaigns it has carried out with its partner organizations since February 24. According to the report: 275,850 people applied for cash aid and 157,716 people were paid. 148,524 people were provided with protection aid in border and crossing areas. Food, non-food, shelter and winter clothes were provided to 402,905 people. Aid was provided to 64,954 people through humanitarian aid convoys in areas hit hard by the war. Sleeping places were prepared for 37,858 people (UNHCR Operational Response Delivery Updates, 9 May 2022).
- **Save The Children:** Save the Children has been providing basic humanitarian aid to children and their families, especially winter and hygiene kits, in Ukraine since 2014. It also provides cash assistance to families to provide food, rent, medicine and basic needs. According to the latest data from Save the Children: More than 400,000 children are currently living in conflict zones. Child poverty rates increased by more than 57% in Ukraine's Donetsk and Luhansk regions. More than 750 training facilities have been damaged since the beginning of the conflict. Since the beginning of the conflict in Ukraine, approximately 3,370 civilians have been killed and more than 7,000 injured. 2.9 million people were already in need of humanitarian aid in Ukraine (Save The Children, Ukraine Crisis, 2022).
- **International Federation of Red Cross and Red Crescent Societies (IFRC):** In its emergency plan published on 12 March 2022, IFRC targeted that it could reach 2,000,000 people with a budget of 100,000,000 Swiss francs. of the budget;
 - Within the scope of 25,000,000 Swiss Francs multi-purpose cash assistance,
 - 20,000,000 Swiss Francs in shelter aid,
 - 14,000,000 Swiss Francs in medical aid,
 - 10,000,000 Swiss Francs in national community empowerment projects,
 - In the project of providing a livelihood of 5,000,000 Swiss Francs,
 - 5,000,000 Migration,
 - 4,000,000 Water planned to be used in hygiene and sanitation projects and various other

projects.

- More than 100,000 people benefited from the emergency stock of the IFCR office in Ukraine (IFCR, Operational Strategy, 12 March 2022).

Conclusion

There are many basic legal regulations regarding the protection of human life rights and freedoms and humanitarian aid at national and international level, such as the Universal Declaration of Human Rights, the United Nations Charter, international fundamental conventions, constitutions and laws. In addition to these, there are humanitarian aid actors such as the United Nations aid offices, the International Red Cross and the Red Crescent, which are engaged in serious international humanitarian aid activities. Despite all this, the severity of humanitarian crises continues to increase. It is necessary to increase the sanctions and institutional structures of legal regulations regarding humanitarian crises, and to implement legal regulations, to eliminate the lack of organization, and to show the necessary efforts in the approach of countries to humanitarian aid. There is a need to prevent new humanitarian crises by re-arranging the international legal norms of supra-governmental organizations and activating the enforcement powers as soon as possible.

Natural events that turned into disasters due to human impact and humanitarian crises are at the forefront of operations that require humanitarian aid. In addition to natural disasters caused by the effect of global warming, domestic conflicts and wars directly caused by people cause mass migrations by causing loss of life and property of people. Accordingly, the number of regions/people in need of humanitarian aid is increasing. The example of the recent Ukraine crisis has caused more than 7 million people to be displaced and 15.7 million people to be in need of humanitarian aid in just 3 months.

While humanitarian aid needs continue to increase, the fact that the budget allocated to humanitarian aid expenditures remains at very low levels and gradually decreases compared to other expenditures of countries, combined with other problems, complicates the problems that are already insurmountable in humanitarian crises. About 10 million more people need humanitarian aid and protection each year compared to the previous year. Despite this extraordinary increase in humanitarian crises, the volume of humanitarian aid has been declining. According to the last global humanitarian aid report published in 2020, 31.2 billion dollars' worth of material humanitarian aid was recorded in 2018, while this rate was recorded as 29.6 billion dollars in 2019 and has been decreasing relatively since 2012.

Humanitarian crises: in addition to the displacement of millions of people, the bad psychological impact on the societies affected by the crisis, and the loss of life and property; It causes countries to allocate their budgets, which should be allocated to fields such as education and health, to defense expenditures, and this budget is gradually increasing, the world's resources are consumed rapidly, the world is further polluted, social awareness and insensitivity increase, and there is a serious food crisis.

According to the International Monetary Fund IMF, the crisis in Ukraine seems to have very serious effects on the global economy and have very serious consequences. The world, which has already come to the brink of an economic crisis due to the pandemic, has entered an even more serious bottleneck with the increase in energy and grain prices with the war in Ukraine. The level of development in the fields of industry, energy and agriculture of the countries that are party to the crisis also shows that if the crisis continues, a very advanced deterioration will occur in the supply chain, and price increases in all areas will accelerate.

Natural and human-induced crises have profound effects on the world, as well as on the country's economies. A humanitarian aid cargo of 5,261 m³ was sent in just 3 months from the recent Ukraine crisis. If we consider the fact that each humanitarian aid material is packed, stretched and not transported

without pallets, we will see how frightening the dimensions of the waste material that may arise can be. In addition to all these waste materials, the effect of carbon emissions during transportation should not be ignored. Therefore, increasing military expenditures and deepening humanitarian crises on the one hand, and the inadequacy of the sanctioning powers of supra-governmental organizations to prevent crises on the other hand, make us think that new humanitarian crises that will occur in the near future will become even more problematic, and the damage to our world will increase as well as the damage they cause to humanity.

It should be known that the actors of the humanitarian aid supply chain should be supported and that these actors not only distribute aid materials during the crisis, but also provide long-term support to the economic, psychological, health, education, and social-cultural development of societies by performing a series of activities after the crisis. Within the scope of humanitarian aid programs, the fight against hunger alone is a problem in itself, which requires governments to act jointly at the global level and to implement permanent humanitarian aid policies. In this case, in the short term, starting from the most needed communities; meeting basic human needs, in the medium term; establishment of the infrastructure, legal and institutional structure and in the long term; An effective policy should be followed, taking into account the fact that the destinies of these communities may change with the policies of establishing a sustainable social, political and economic system.

In addition, approaches where people, displacement, deaths, and injuries are just a number and are seen as a problem of a region should be avoided. It should not be forgotten that every weapon that has been dealt with will certainly be verified against us. It should be engraved in the minds that each individual is valuable, that he/she has the right to live humanely as an individual. It should not be forgotten that the fact that a person living in the most prosperous and safest country in the world has the same human rights and living standards as a person living in one of the geographies where humanitarian crises are seen in the world today cannot be changed.

References

1. Adan, M. (2015). Pre-positioning of food aid in Humanitarian Logistics: Case: Djibouti Humanitarian Base, Bachelor's Thesis Degree Programme in International Business, Haaga Helia University, https://www.theseus.fi/bitstream/handle/10024/95099/Adan_Muna.pdf;jsessionid=28D204379C8D3786E21F36F78906B67D?sequence=1 (17 May 2022)
2. AFAD, Afet Türleri, <https://www.afad.gov.tr/afet-turleri> (20 May 2022)
3. Bradley, K. (2021). Logistics Cluster, Assessment and Planning, Logistics Operational Guide, <https://log.logcluster.org/display/LOG/Assessments+and+Planning> (17 April 2022)
4. Bradley, K. (2021). Logistics Cluster, Assessment and Planning, Logistics Operational Guide, <https://log.logcluster.org/display/LOG/Procurement> (16 April 2022)
5. Çoban H. (2019), Afet Sonrası İyileştirme Planı Hazırlanması, Dirençlilik Dergisi, 3(2), 2019, (239-246), <https://dergipark.org.tr/tr/download/article-file/892065> (05 April 2022)
6. Çağlar B. Kuşçuoğlu M. İnsani yardım ve lojistik yönetimi ABMYO Dergisi. 29-30, (2013) (45-52) <https://dergipark.org.tr/> (27 May 2021)
7. Cozzolino, A. (2012). Humanitarian Logistics - Cross-Sector Cooperation in Disaster Relief Management. Springer-Verlag Berlin Heidelberg. Berlin.
8. FAO, (2022). Ukraine Humanitarian Response Update, <https://www.fao.org/3/cb9477en/cb9477en.pdf>, (11 April 2022)

9. IFCR, (2022). Operational Strategy, Europe region Ukraine and impacted countries, <https://reliefweb.int/report/ukraine/europe-region-ukraine-and-impacted-countries-appeal-no-mgr65002-immediate-response>, (12 March 2022)
10. IOM, (2022). Ukraine Internal Displacement Report, General Population Survey, Round 4 <https://displacement.iom.int/reports/ukraine-internal-displacement-report-general-population-survey-round-4-29-april-> (3 May 2022)
11. Köfteci. S, Gerçek. H, (2010). Yük Taşımacılığında Taşıma Türü Seçimi İçin Lojistik Maliyetlere Dayalı İkili Lojit Model, İMO Teknik Dergi, 2010 5087-5112, Yazı 333, <https://dergipark.org.tr/tr/download/article-file/136607> (20 May 2022)
12. Global Humanitarian Assistance Report, 2020), <https://devinit.org/resources/global-humanitarian-assistance-report-2020/#downloads> (2020)
13. Lalwani, C. and Butcher, T. (2008), "Global Logistics and Supply Chain Management", Hoboken, NJ, USA, John Wiley and Sons, Inc
14. Logisitics Cluster, Operasyon Özeti, (2022), <https://logcluster.org/document/ukraine-operation-overview-april-2022> (April, 2022)
15. Logistics Cluster, (2022) Ukraine Humanitarian Response, Global Coordination Call, Meeting Minutes, <https://logcluster.org/document/ukraine-global-call-coordination-meeting-minutes-28-february-2022> (28 Feb 2022)
16. Logistics Cluster, (2022). Ukraine - Concept of Operations Map, URL: <https://logcluster.org/ops/ukr22a> (01 March 2022)
17. Manon R.(2019), What does the future have in store for humanitarian aid logistics? ,Réseau Logistique Humanitaire (RLH), https://alternatives-humanitaires.org/wp-content/uploads/2019/07/AH_N11_3_Transitions_RLH_VEN.pdf, (20 May 2022)
18. MSF, (2009), Non Food Items Distributions, O.C. Brussels – Operations Department / C.O. Bruxelles – Département des Opérations <https://cms.emergency.unhcr.org/documents/11982/43126/MSF%2C+Non+Food+Items+Distribution%2C+Version+1.0%2C+2009/1fbb9f68-826d-4d57-8198-6392519b6eba> (06 Jan 2016)
19. OCHA, (2020), United Nations Office for the Coordination of Humanitarian Affairs, What is the Cluster Approach, URL: <https://www.humanitarianresponse.info/en/about-clusters/what-is-the-cluster-approach> (31 Jan 2020)
20. Önsüz, Atalay, (2015). Osmangazi Tıp Dergisi, Afet Lojistiği, 37(3), 1-6, <https://dergipark.org.tr/tr/pub/otd/issue/20470/217999> (19 Jan 2016)
21. Save The Children (2022), What is the Current Situation in Ukraine, Save The Children, Ukraine Crisis, <https://www.savethechildren.org/us/where-we-work/ukraine> (2022)
22. Steering Committee for Humanitarian Response Peer Review on Accountability to Disaster (2010), Affected Populations, 8-13, <https://static1.squarespace.com/static/57ffc65ed482e9b6838607bc/t/587659bc29687f9d498d8981/1484151231519/SCHR+Lessons+fm+Accountability+Peer+Review+Jan-2010.pdf> (03 May 2022)
23. Stevens,G.C. (1989). "Integrating the Supply Chain", International Journal of Physical Distribution & Materials Management, Vol. 19 No. 8, pp. 3. <https://www.emerald.com/insight/content/doi/10.1108/EUM0000000000329/full/html> (2021)
24. Thomas, A. and Kopczak, L.R. (2005). From Logistics to Supply Chain Management: The Path Forward in the Humanitarian Sector, Fritz Institute, San Francisco, CA,

- https://www.researchgate.net/publication/312153076_From_Logistics_to_Supply_Chain_Management_The_Path_Forward_in_the_Humanitarian_Sector (2019)
25. UNHCR, (2022). Operational Response Delivery Updates, <https://reliefweb.int/report/ukraine/ukraine-emergency-unhcr-operational-response-delivery-updates-27-march-2022> (27 March 2022)
 26. UNICEF, (2022). Ukraine and Refugee Outflow, <https://www.unicef.org/media/118666/file/2022-HAC-Ukraine-and-Refugee-Outflow-revised-April.pdf> (April,2022)
 27. Wassenhove, L. N. (2006). Blackett memorial lecture. Humanitarian aid logistics: Supply chain management in high gear. Journal of the Operational Research Society. http://www.insead.edu/facultyresearch/centres/isic/humanitarian/documents/JORS_Blackettmemoriallecture_Humanitarianaidlogistics-Supplychainmanagementinhighgear.pdf. (19 April 2015)
 28. WFP, (2022). Ukraine and Neighboring Countries External Situation Report 16 , <https://www.wfp.org/publications/situation-report-ukraine> (7 May 2022)
 29. WHO, (2022) Emergency Appeal, <https://reliefweb.int/report/ukraine/who-emergency-appeal-ukraine-refugee-receiving-and-hosting-countries-may-2022-update-enru> (23 May 2022)

SUNK COST EFFECT AND FRAMING

Dr. Davidov Pini

Azrieli Academic College of Engineering

pinida@jce.ac.il

Cohen Shaked

Azrieli Academic College of Engineering

87shaked@gmail.com

Dina Daghash

The Hebrew University of Jerusalem

dina.daghash@mail.huji.ac.il

Abstract

Behavioral economics is an important branch in a combination of psychology, sociology, and economics, and it has affected decision making for many years. In this paper we present the relationship between two behavioral economic phenomena --- sunk cost effect defined as an expense already made that is unreturnable and is irrelevant to current decision making, and a similar phenomenon called framing, the principle that our choices are affected by the way they are framed. In this paper a survey (n=120) was used to present 3 scenarios to participants, each with a different level of investment of sunk costs; as a second step a framing effect, family status, was added to each scenario. We show that the influence framing exerts on the sunk cost effect is large, and that the specific framings we chose affect women more than men. We also propose that framing can reduce the effect of sunk cost in the decision-making process, therefore we recommend focusing on dealing with it. It is also observed that sunk cost is affected by the individual internal and external commitments as presented in the scenarios.

Keywords: behavioral economics, sunk cost, framing

Introduction

Economics is the social science that studies the production, distribution, and consumption of goods and services (Webster, 2020), a field first developed in Britain during the 18th century. Behavioral Economics on the other hand acknowledges the way emotions, biases, and unpredictability are inherited to human thinking and perceptions. Their effect on decision-making gives economists a new set of tools in their effort to describe reality. Behavioral Economics combines psychology, sociology, and economics to deal mainly with decision making in 3 realms (Shefrin, 2002):

- Heuristics: Humans make a significant proportion of their decisions using mental shortcuts or rules of thumb.
- Framing: The collection of anecdotes and stereotypes that make up the mental filters upon which individuals rely to understand and respond to events.
- Market inefficiencies: These include mis-pricing and non-rational decision making.

Additional characteristics in behavioral economics are the vast use of field experiments to test, validate, or refute the existence of tendencies that affect decision making. While behavioral economics was officially formatted during the 1970's, some prior landmarks can be cited. One of the first notions of non-cold-calculated behavior can be found in Adam Smith's 1759 book, "The Theory of Moral Sentiments," in which he claimed that individuals have sympathy for the well-being of others. In 1955, Herbert Simon used the term, "bounded rationality," (one of the works that earned him a Nobel prize in 1978), the idea that our ability to make optimal decisions is confined to the specific conditions in which the decision was taken . In 1979, Daniel Kahneman and Amos Tversky released their breakthrough article (whose early draft was read by Richard Thaler) about Prospect theory (Tversky and Kahneman, 1981). One year later, Richard Thaler introduced "Endowment-effect," that made use of prospect theory. In 1985 Thaler introduced the term,

“Mental-Accounting,” describing the way emotional factors are ascribed when making economic decisions. He distinguished between gains of acquisition (rational) to gains of the deal (emotional). Today, it is acceptable that decision making processes happen in 2 systems (Kannengiesser and Gero, 2019). The first system is a cost effective, automatic, minimal effort, pattern seeking, in search for irregularities. System one has higher sensitivity towards loss than towards gain, narrowly isolating issues that need to be decided upon. It is also more prone to biases. The second system is a conscious, calculated, logical, slow, and effortful “heavy-lifting” thinking system in which one must concentrate and invest mental effort. System one creates notions, feelings, and tendencies, that turn into beliefs, stands, and intentions after the examination of system two.

One economic behavior that we highlight in this paper is the “sunk cost effect,” but prior to delving into sunk-cost term we must emphasize the difference between a fallacy and a bias. A Logical Fallacy is a flaw in an argument that weakens the argument or makes the conclusion invalid, whereas a Cognitive-Bias is a systematic inclination towards certain patterns of erroneous thinking (or “irrationality”) when processing and interpreting information. These are largely products of evolution to help us survive by simplifying information processing. As such, biases greatly influence our behavior, opinions, and the decisions we make – and have made in the past (Tversky and Kahneman, 1972). The main difference between biases and fallacies is that biases affect how we interpret and process information, and fallacies relate to how we construct our arguments and communicate ideas.

Getting back to the term sunk cost, a Sunk-Cost fallacy also known as Irrational-escalation or Escalation of commitment, or the Concord effect can be defined as: an expense already made and that is unreturnable, thus making it irrelevant to current decision making regarding the future. The expense can be money, time or mental or emotional effort (Mankiw & Reis, 2018). This fallacy is realized in many aspects of life, from project management, career choices, and the way one conducts himself in a romantic relationship. For example, imagine that you went to see a movie in the cinema, and halfway through the movie you realize that the movie is not as great as you had imagined. You want to go home, but the money paid for the ticket and the time it took to get to the cinema make you rethink the choice. That is why you decide to stay, hoping that maybe the movie will get better towards the end. Had it been the same movie on Netflix where zero investment was made, one would not be so hesitant and would probably end the movie and decide to watch something else instead. This effect shows that once money, effort, or time have been invested in a project, there is a greater tendency to follow this project through. The investment is the main motivation for the continuation and is what influences the decision even though objectively it should not. The behavior in the example is not considered as rational economically according to traditional economic theory, since only incremental costs should influence economic decisions and sunk costs (Arkes and Blumer, 1985). Psychological factors involved in sunk cost are Loss aversion (Novemsky and Kahneman, 2005), Framing effect (Tversky and Kahneman, 1981), and Overoptimistic probability bias (Barber and Odean, 2001). The requisite of personal responsibility is the desire not to appear wasteful (Arkes and Blumer, 1985).

Sunk cost effect has stretched out of the pure economics and psychology into other fields. Examples are the use of the term in recent research that includes studies focused on medicine (Eisenberg et al., 2012), algorithms development (Eisenberg et al., 2012), and philosophy and morals. In addition, research has shown that apart from humans, rats and mice are also sensitive to sunk cost effect after they have made the decision to pursue a reward (Sweis et al., 2018).

The sunk cost effect is closely related to a similar phenomenon known as progress framing. When evaluating the progress of a certain project, managers can either look back at how much effort, money, and time have been invested, or they can look at the future and how much time or money will remain. It is thought that

past oriented framing causes escalation of commitment that can lead to additional unproductive investments in money, time and effort in hopes of reversing the situation. Future oriented framing can be perceived as an opportunity to take a more productive path in a project (Karevold and Teigen, 2010).

We set examine the framing effect on “sunk cost” bias by showing how the framing effect can minimize it.

Method

One hundred and twenty adult participants (53 men and 67 women; mean age = 34.3 years, standard deviation= 12.428, age-range = 18–72) residing in Israel were recruited using social networks. They filled out an online questionnaire (see appendix A). For the first step, 3 scenarios regarding career were presented to the participants each with different levels of sunk cost - low, medium, and high. In each scenario, we asked the participant to choose whether to “cut the losses” or keep investing and “sink.” We then evoked the participants' feelings regarding family and children by asking about how many children they have or would like to have. In the second step, we reframed the 3 above scenarios by adding a family status of having 2 children to the equation. Un-framed scenarios served as a baseline, and the framed set was used to measure the effect of framing on sunk cost.

Results

Chi-Square test was done between scenarios and between pre- and post- framing (Table 1). Raw data are shown below (Table 2). We also used a McNamer test to examine the difference between male and female dispersion in answers (Graph 1). P-value between pre- and post- framing for females was 0.038, while 0.625 for males.

Table 1: Chi-Square Test results

Group A	Group B	p-value
Pre - Low	Pre - Medium	0.057
Pre - Medium	Pre - High	0.000
Pre - High	Pre - Low	0.000
Post - Low	Post - Medium	0.242
Post - Medium	Post - High	0.884
Post - High	Post - Low	0.188
Pre - Low	Post - Low	0.000
Pre - Medium	Post - Medium	0.000
Pre - High	Post - High	0.021

Table 2: Pre and post framing answers

	Pre-sink	Pre-cut loss	Post-sink	Post-cut loss
Low	59 (49.17%)	61 (50.93%)	83 (69.17%)	37 (30.83%)
Medium	46 (38.33%)	74 (61.67%)	75 (62.5%)	45 (37.5%)
High	64 (70%)	36 (30%)	74 (61.67%)	46 (38.33%)

Graph 1: Scenario 3 – male and female differences

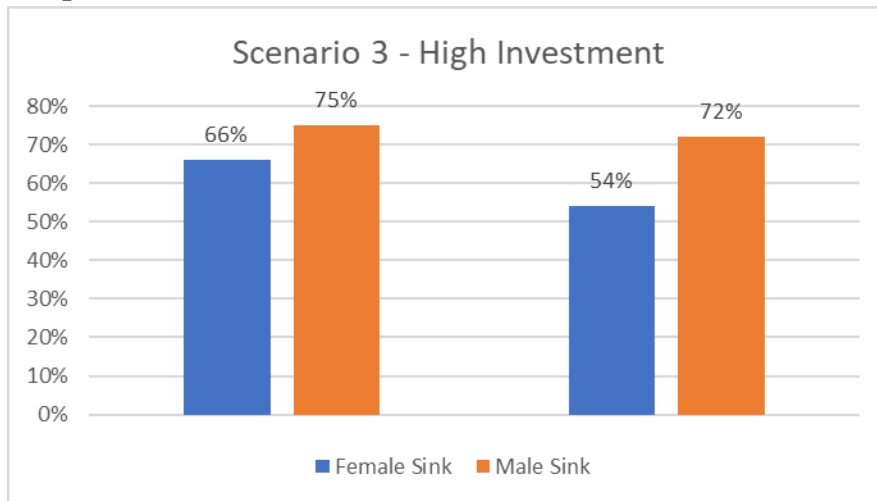

Discussion and Conclusion

Our results show that the sunk cost effect was presented at the non-framed scenarios. The sunk cost effect did not appear for scenario 2, and results were opposite to the effect. The framing effect heavily affected the sunk cost effect in scenarios 1 and 2. Scenario 3 was also affected but not as significantly. The results suggest that the framing effect can reduce the sunk cost fallacy. The sunk cost effect intensifies with an emotional investment (a dream job or a private business).

On one hand, when experiencing the scenario with these two elements, children and family status, the sunk-cost bias is more pronounced in female decisions than that in males. On the other hand, the results show that in a high self-investment, men are highly affected by the sunk cost bias even though the framing effect appears, possibly because individuals tend to avoid taking actions when experiencing negative effects. As a result, they keep investing in an already failing plan. Possibly, the motherhood instinct is to give their children priority and give up on their own dreams for their children's sake. This motherhood instinct significantly reduces the sunk cost bias.

A high level of goal commitment makes individuals more prone to escalate investment in troubled projects. Prior planning and pre-decided limitations such as budget and schedule for a well-defined achievable goal may help to avoid the sunk effect by providing points of assessment to decide about further investment in existing projects (Lee et al., 2012). While framing may help deal with sunk cost bias, it has problems such as disregarding aspects that were not presented in the frame of the scenario. Meissner and Wulf (Meissner & Wulf, 2013) address this issue and conclude that applying Scenario-planning methodology reduces the framing effect and can improve decisions quality.

In conclusion, the framing effect can reduce the sunk cost phenomenon. Certain scenarios can affect specific groups more than others. For example, the framing we chose (children) affects women more dramatically. Sunk cost effect is also intensified in an emotional investment, such as a dream, a self-owned business, or having children. There may be a change in the centrality of the workplace, as opposed to self-fulfillment. It is worth mentioning that the phenomenon of sunk cost is not detached from the environment of the individual, and that the effect of external/personal commitment and rationalization may reduce the effect.

Reference

1. Arkes, H. R., Blumer, C. (1985). The psychology of sunk cost. *Organizational Behavior and Human Decision Processes*, 35(1), 124–140. [https://doi.org/10.1016/0749-5978\(85\)90049-4](https://doi.org/10.1016/0749-5978(85)90049-4)
2. Barber, B. M., Odean, T. (2001). Boys will be boys: Gender, overconfidence, and common stock investment. *Quarterly Journal of Economics*, 116(1), 261–292. <https://doi.org/10.1162/003355301556400>
3. Eisenberg, J. D., Harvey, H. B., Moore, D. A., Gazelle, G. S., & Pandharipande, P. V. (2012). Falling prey to the sunk cost bias: A potential harm of patient radiation dose histories. *Radiology*, 263(3), 626–628. <https://doi.org/10.1148/radiol.12112459>
4. Kannengiesser, U., Gero, J. S. (2019). Design thinking, fast and slow: A framework for Kahneman’s dual-system theory in design. *Design Science*, 5, 1–21. <https://doi.org/10.1017/dsj.2019.9>
5. Karevold, K. I., Teigen, K. H. (2010). Progress framing and sunk costs: How managers’ statements about project progress reveal their investment intentions. *Journal of Economic Psychology*, 31(4), 719–731. <https://doi.org/10.1016/j.joep.2010.05.005>
6. Lee, J., Keil, M., Kasi, V. (2012). The effect of an initial budget and schedule goal on software project escalation. *Journal of Management Information Systems*, 29(1), 53–78. <https://doi.org/10.2753/MIS0742-1222290102>
7. Mankiw, N. G., Reis, R. (2018). Friedman’s presidential address in the evolution of macroeconomic thought. *Journal of Economic Perspectives*, 32(1), 81–96. <https://doi.org/10.1257/jep.32.1.81>
8. Meissner, P., Wulf, T. (2013). Cognitive benefits of scenario planning: Its impact on biases and decision quality. *Technological Forecasting and Social Change*, 80(4), 801–814. <https://doi.org/10.1016/j.techfore.2012.09.011>
9. Novemsky, N., Kahneman, D. (2005). The boundaries of loss aversion. *Journal of Marketing Research*, 42(2), 119–128. <https://doi.org/10.1509/jmkr.42.2.119.62292>
10. Shefrin, H. (2002). *Behavioral decision making, forecasting, game theory, and role-play*. 18, 375–382.
11. Tversky, A., Kahneman, D. (1981). Framing Kahneman Tversky.Pdf. In *Science, American Association for the Advancement of Science* (Vol. 211, Issue 441, pp. 453–458).
12. Tversky, A., Kahneman, D. (2013). Judgments of and by representativeness. *Judgment under Uncertainty*, 84–98. <https://doi.org/10.1017/cbo9780511809477.007>
13. Webster Marriam (august 10, 2020), Economics, retrieved from <https://www.merriam-webster.com/dictionary/economics>

AZƏRBAYCANDA KIÇIK VƏ ORTA BİZNESİN DÖVLƏT-ÖZƏL DƏSTƏYİ

MEXANİZMLƏRİ

Manafov Qabil Nadir oğlu

Azərbaycan Dövlət İqtisad Universiteti, i.e.d., professor

g.manafov@unec.edu.az

Sadiqov Namiq Ənvər oğlu

Azərbaycan Dövlət İqtisad Universiteti, i.e.n., dosent

sadiqov_n55@mail.ru

Xülasə

Dünya təcrübəsi sübut edir ki, dövlət-özəl tərəfdaşlığı cəmiyyətin dövlət və özəl sektorları arasında əməkdaşlığın ən səmərəli formalarından biridir. Bu əməkdaşlıq vətəndaşlara göstərilən xidmətlərin keyfiyyətinin yüksəldilməsi üçün hər iki tərəfin maliyyə resursları, texnologiya və idarəetmə biliklərinin birləşdirilməsindən faydalanmağa imkan verir.

Məqalədə dövlət-özəl tərəfdaşlığı və onun Azərbaycanın kiçik və orta sahibkarlığında formalaşması xüsusiyyətləri araşdırılmış, ölkədə kiçik və orta sahibkarlara dövlət və özəl dəstək mexanizmləri şərh edilmişdir. Azərbaycanda kiçik və orta sahibkarlığa dövlət-özəl tərəfdaşlığı dəstəyinin təmin edilməsi meyarları dəqiqləşdirilmiş və inkişaf etmiş ölkələrdə dövlət-özəl tərəfdaşlığının təşkilinin müqayisəli təhlili aparılmışdır. Məqalənin sonunda nəticələr ümumiləşdirilmiş və gələcək tədqiqatlar üçün perspektivlər müəyyənləşdirilmişdir.

Məqalədə belə bir fikir əsaslandırılmışdır ki, Azərbaycanda daxili imkanları və mövcud dünya təcrübəsini nəzərə almaqla, sahibkarlıq subyektlərinin müəyyən edilməsi mexanizmini təkmilləşdirmək mümkündür. Bu problemi həll etməklə dəstək və dövlət-özəl tərəfdaşlıq baxımından keyfiyyətli biznesin inkişafının dövlət və özəl tənzimlənməsinin effektiv mexanizmlərini hərəkətə gətirmək olar.

Açar sözlər: dövlət-özəl tərəfdaşlığı, kiçik və orta biznes, sahibkar, dövlət və özəl dəstək mexanizmləri.

MECHANISMS OF PUBLIC-PRIVATE SUPPORT OF SMALL AND MEDIUM BUSINESS IN AZERBAIJAN

Summary

World experience proves that public-private partnership is one of the most effective forms of cooperation between the public and private sectors of society. This cooperation dictates that both sides benefit from a combination of financial resources, technology and management knowledge to improve the quality of services provided to citizens.

The article examines the features of public-private partnership and its formation in small and medium enterprises in Azerbaijan, identifies and interprets the mechanisms of public and private support for small and medium entrepreneurs in the country. The criteria for providing public-private partnership support to small and medium enterprises in Azerbaijan have been clarified and a comparative analysis of the organization of public-private partnership in developed countries has been conducted. At the end of the article, the results are summarized and prospects for future research are identified.

It is possible to improve the mechanism for identifying business entities in Azerbaijan, taking into account all potential domestic opportunities and existing world experience. By solving this problem, it is possible to mobilize effective mechanisms of public and private regulation of the development of quality business in terms of support and public-private partnership.

Keywords: public-private partnership, small and medium business, entrepreneurship, public and private support mechanisms.

Giriş

Azərbaycan iqtisadiyyatında böhran meyillərinin aradan qaldırılması, sistem quran sahələrin modernləşdirilməsi yolu ilə onun davamlı inkişafının təmin edilməsi, şəhər və rayonlarda iqtisadi və sosial rifah üçün zəmin yaradılması zərurəti dövlət və biznes arasında əməkdaşlıq yollarının və səmərəli

mexanizmlərin axtarışını gücləndirir. Nəzəri tədqiqatlarda və praktiki təsərrüfat fəaliyyətində iqtisadi inkişafın təmin edilməsi iqtisadiyyatın özəl sektoruna diqqət yetirilməsi ilə yanaşı onun dövlətlərlə tərəfdaşlığının formalaşdırılması və inkişafını zəruri edir, bunu həm Azərbaycan təcrübəsi, həm də inkişaf etmiş bazar iqtisadiyyatı ölkələrinin təcrübəsi sübut edir.

Ümumiyyətlə qəbul edilir ki, dövlət bazar münasibətlərinin fəal subyekti olaraq qalmalı və cəmiyyətin iqtisadi inkişafının tənzimləyicisi kimi çıxış etməlidir. Lakin dünyanın aparıcı dövlətləri belə, öz resursları və maliyyə imkanları məhdud olduğundan müasir şəraitdə iqtisadiyyatın strateji əhəmiyyətli sahələrinin səmərəli fəaliyyətini, sosial əhəmiyyətli layihələrin kifayət səviyyədə təmin edə bilmirlər. Məhz buna görə də özəl sektorun və dövlətin resurslarının və hərəkətlərinin dövlət-özəl tərəfdaşlıq (DÖT) mexanizmi vasitəsilə birləşdirilməsi sosial-iqtisadi inkişafın sosial-iqtisadi problemlərinin həlli və iqtisadiyyatın səmərəliliyinin yüksəldilməsi, investisiyaların, innovasiyaların cəlbinin genişləndirilməsi, dünya bazarında ölkələrin rəqabət qabiliyyətinin artırılması istiqamətində səmərəli alətlə çevrilməsi üçün mühüm addımdır.

Dünyanın inkişaf etmiş ölkələrində DÖT-nin həyata keçirilməsinin uğurlu təcrübəsi üzrə müsbət təcrübənin öyrənilməsi və bu əsasda Azərbaycanda dövlət-özəl sektor tərəfdaşlığının intensivləşdirilməsi istiqamətində tövsiyələrin əsaslandırılması onun öyrənilməsinə zəruri edir.

Son zamanlar xarici və yerli ədəbiyyat dövlət-özəl tərəfdaşlığın formalaşması və inkişafı problemlərinin öyrənilməsinə böyük diqqət yetirir. D.Nort (Nort, 1997), V.Varnavski (Varnavski, 2005), C.Kuzminov (Kuzminov, 2022), İ.Qrişin, L.Utyuşeva (Qrişin və Utyuşeva, 2013), S. Mirosemi, T. Mirosemi (S. Mirosemi və T. Mirosemi, 2016) və başqaları kimi xarici alimlərin əsərlərində dövlət və biznesin qarşılıqlı əlaqəsinin ümumi aspektləri təhlil edilmişdir.

Münaqişənin və dövlətin və biznesin maraqlarının koordinasiyanın müəyyən sahələrini tədqiq edən yerli alimlər arasında İ.İbrahimovun (İbrahimov, 2005), Q.Manafovun (Manafov, 2002), A.Məhərrəmovun (Məhərrəmov, 2009), V.Niftullayevin (Niftullayev, 2003), İ. Seyfullayevin (Seyfullayev, 2011) və başqalarının əsərlərini qeyd etmək lazımdır. Bununla belə, Azərbaycanda biznes və hökumət arasında qarşılıqlı əlaqənin effektiv mexanizminin yaradılması üçün nəzəri əsaslandırmanın genişləndirilməsi və praktiki inkişaf məsələləri aktual olaraq qalır.

Məqalənin məqsədi dövlət-özəl tərəfdaşlığının inkişaf etmiş ölkələrdə təşkilinin müqayisəli təhlili əsasında qabaqcıl ölkələrin xarici təcrübəsini sistemləşdirmək və ümumiləşdirmək, təşkilati-iqtisadi əsaslar əsasında Azərbaycanda DÖT-nin inkişafı üçün tövsiyələr hazırlamaqdır.

Tədqiqatın vəzifələri: dövlət-özəl tərəfdaşlığı və onun Azərbaycanın kiçik və orta sahibkarlığında formalaşması xüsusiyyətlərini araşdırmaq, ölkədə kiçik və orta sahibkarlara dövlət və özəl dəstək mexanizmlərini müəyyən etmək, Azərbaycanda kiçik və orta sahibkarlığa dövlət-özəl tərəfdaşlığı dəstəyinin təmin edilməsi meyarlarını dəqiqləşdirmək və inkişaf etmiş ölkələrdə dövlət-özəl tərəfdaşlığının təşkilinin müqayisəli təhlilini aparmaq və nəticələri ümumiləşdirərək gələcək tədqiqatlar üçün perspektivləri müəyyənləşdirməkdir.

Tədqiqatın metodologiyası: müqayisəli və məntiqi təhlil, sintez və ümumiləşdirmə.

Tədqiqatın məhdudiyyətləri daha çox praktik informasiyaya tələbkar olmasıdır.

Dövlət-özəl tərəfdaşlığı və onun Azərbaycan KOS-unda formalaşması xüsusiyyətləri

Keyfiyyətli inkişafı təmin etmək üçün əlverişli şəraitin formalaşdırılması hökumətlə biznes arasında konstruktiv dialoq tələb edir. Son illər dövlət-özəl sektor tərəfdaşlığı məsələsi bütün dünya hökumətlərinin ölkənin inkişafına yönəlmiş strateji proqram və layihələrinin əsas prioritet istiqamətlərindən birinə çevrilmiş, biznes sektoru ilə dövlət orqanları arasında uğurlu əməkdaşlığın katalizatoru olmuşdur.

Bundan əlavə, maliyyə imkanlarının təmin edilməsinin zəruriliyi şəraitində innovativ KOS layihələrinin həyata keçirilməsi üçün dövlət resurslarından qarşılıqlı faydalı tərəfdaşlıq prinsipləri əsasında istifadə edilməsinə obyektiv ehtiyac var.

Bu baxımdan hakimiyyət orqanlarının vəzifəsi, ilk növbədə, dövlət-özəl tərəfdaşlıq mexanizminin tətbiqi üçün səmərəli normativ hüquqi baza formalaşdırmaqdır.

Dövlət-özəl tərəfdaşlığı ölkənin aktual sosial-iqtisadi problemlərin həllində və biznesin keyfiyyətli inkişafında əsas mexanizmlərdən biri kimi müəyyən edilməlidir. Bir mexanizm kimi tərəfdaşlıq səmərəliliyinin yüksək səviyyəsi inkişaf etmiş ölkələrin təcrübəsi ilə sübut edilmiş biznes və hökumətin əməkdaşlığı və qarşılıqlı faydalarıdır.

Azərbaycan qanunvericiliyində dövlət-özəl tərəfdaşlığı müvafiq dövlət orqanları tərəfindən təmsil olunan hakimiyyət orqanları ilə yerli özünüidarəetmə orqanları (dövlət tərəfdaşları) və hüquqi şəxslər (dövlət və bələdiyyə müəssisələri bu kateqoriyaya aid deyil) və ya fiziki şəxslər arasında əməkdaşlıq kimi müəyyən edilir. Dövlət-özəl tərəfdaşlığının normativ-hüquqi bazası əsasən aşağıdakılardan ibarətdir: Azərbaycan Respublikasının Konstitusiyası [11], Azərbaycan Respublikası Mülki Məcəlləsi [12], Azərbaycanın müxtəlif normativ hüquqi aktları, qanunlara əlavə olaraq, bəzi tənzimləyici məsələlər.

Tərəfdaşlıqlar Azərbaycan Nazirlər Kabinetinin qərar və sərəncamları, mərkəzi icra hakimiyyəti orqanlarının əsasnamə və sərəncamları, yerli icra hakimiyyəti orqanlarının və yerli özünüidarəetmə orqanlarının qərarları ilə tənzimlənir. Hazırda yalnız milli səviyyədə dövlət-özəl tərəfdaşlığa təsir edən bir neçə tənzimləmə strukturları və mexanizmləri var. Təcrübə göstərir ki, Azərbaycanda dövlət tənzimləməsinin hüquqi sistemi hələ ki, mürəkkəbdir ki, bu da onun effektiv və səmərəli tətbiqi üçün çətinliklər yaradır və buna görə də təkmilləşdirilməyə ehtiyac duyur.

Fikrimizcə bu gün Azərbaycanda dövlət-özəl tərəfdaşlıqların yerinə yetirə biləcəyi əsas funksiyaları aşağıdakı kimi müəyyən edə bilərik:

- hakimiyyət orqanlarına diqqətin əsas funksional məsələlərə yönəltmək imkanının genişləndirilməsi;
- dövlət aktivlərinin daha yaxşı idarə olunmasının təşviq edilməsi;
- innovasiyaların tətbiqi yolu ilə göstərilən xidmətlərin keyfiyyətinin yüksəldilməsi.

Hökumət və özəl sektor arasında müqavilə münasibətlərinin digər növləri ilə müqayisədə tərəfdaşlığın əsas üstünlüyü birgə nəzarət səlahiyyətlərinin optimal bölgüsü şəraitində hər iki tərəf üçün arzu olunan nəticəni əldə edəcək xalqa xidmətlər göstərmək üçün fəaliyyətlər hesab edilə bilər.

Dövlət və biznes tərəfdaşlığı, ayrı-ayrılıqda həyata keçirilən və daha çox vaxt və maddi resurslar tələb edən layihələrin nəticələrindən fərqli olaraq, ümumi layihənin maraqlı tərəflərinin bütün tərəflər üçün effektiv nəticələrlə birgə həyata keçirilməsində özünü göstərən sinergetik effektdə malikdir (Varnavski, 2005).

Sinergetik təsir idarəetmə sisteminin elementlərinin bir-birini əvəz etmə, bir-birini tamamlama, mürəkkəblik və optimallıq mexanizmlərində meydana çıxan sinergetik əlaqələr vasitəsilə təmin edilir (Varnavski, 2005).

Azərbaycanda effektiv dövlət-özəl tərəfdaşlıq mexanizmləri aşağıdakı faydalar üçün imkanları asanlaşdırmalıdır:

- regionların inkişafının sürətləndirilməsi;
- iqtisadi səmərəliliyin artırılması;
- xidmətlərin göstərilməsinin təkmilləşdirilməsi;
- maliyyə təhlükəsizliyinin səmərəliliyinin və yeni maliyyə mənbələrinin mövcudluğunun artırılması.

Azərbaycanın normativ-hüquqi bazasına diqqət yetirərək, KOM-lara və infrastruktura dövlət dəstəyinin əsas yollarını isə aşağıdakı kimi müəyyən edə bilərik (İbrahimov, 2005):

- internet resursları vasitəsilə dövlət, regional və yerli informasiya sistemi, informasiya və telekommunikasiya şəbəkəsi üçün şəraitin, habelə öz biznesinin açılması üçün şəraitin təmin edilməsi;

- sahibkarlığın inkişafı proqramlarının nəticələri və dövlət dəstəyinin səmərəliliyi haqqında məlumatların verilməsi. Bura aiddir: sahibkarları dəstəkləmək üçün infrastruktur obyektləri; KOM-ların inkişafı üçün şəraitin təmin edilməsi üçün zəruri olan digər məlumatlar (iqtisadi, hüquqi, statistik, texnoloji, marketing).

Azərbaycanda artıq kiçik və orta sahibkarlığa dəstək üçün ayrıca mexanizmlər mövcuddur. Bu baxımdan xüsusilə, Business Advisory Services Proqramı fəaliyyətini qeyd etmək lazımdır.

Proqram şirkətlərə peşəkar məsləhətçilər cəlb etmək, maliyyə yardımını almaq və bazar və marketing təhlili kimi biznesin inkişafı vəzifələri üçün informasiya dəstəyi almaq imkanı verir. Buraya ilk növbədə aiddir: biznes planı və biznesin inkişafı strategiyası; tərəfdaşların axtarışı; yenidən təşkili və yenidən qurulması; informasiya və mühasibat uçotunun idarəetmə sisteminin avtomatlaşdırılması; istehsal sisteminin avtomatlaşdırılması; keyfiyyət idarəetmə sistemi və sertifikatlaşdırma və s.

Bundan əlavə, vurğulamaq lazımdır ki, AYİB Azərbaycanda biznes üçün qrantların verilməsi mexanizmini təmin edir. AYİB qrant dəstəyi vasitəsilə KOM-lara biznesi keyfiyyətə dəyişdirən peşəkar ekspertləri cəlb etməkdə kömək edir.

Dövlət-özəl tərəfdaşlığı biznesin keyfiyyətli inkişafının əsas komponentlərindən biridir. Biznesin inkişafının ilkin mərhələsində olan sahibkarların biznesdə böyük təcrübəsi və məsləhət almaq imkanları yoxdur, çünki bu cür xidmətlər maliyyə baxımından ağırdır. Hazırda Azərbaycanda 30-dan çox müxtəlif informasiya və konsaltinq təşkilatı fəaliyyət göstərir ki, onların da əksəriyyəti ödənişli əsaslarla xidmət göstərir.

Bu gün biznes tapşırıqlarını öyrənən və konsaltinq xidmətləri göstərən çoxlu sayda müxtəlif qurumları nəzərə alaraq, onların müəyyənləşdirilməsinə və birləşdirilməsinə ehtiyac var. Biz Azərbaycanda KOM-lara dövlət-özəl dəstəyin əsas orqanlarının sistemləşdirilməsinə və onların fəaliyyətinin səmərəli əlaqələndirilməsinə təklif edirik.

Təcrübə göstərir ki, Azərbaycanda KOM-ların dəstəklənməsi üzrə ixtisaslaşmış əsas təşkilatlar bunlardır:

- Kiçik və Orta Biznesin İnkişafı Agentliyinin (KOBİA);
- Azərbaycan İqtisadiyyat nazirliyi yanında Sahibkarlığın İnkişafı Fondu (SİF);
- sahibkarlığa dəstək fondları;
- investisiya və innovasiya fondları və şirkətləri;
- biznes inkubatorları.

Bundan əlavə, Azərbaycanda KOM-ların inkişafı Azərbaycanın Milli Məclisi, Azərbaycan Nazirlər Kabineti, Kiçik və Orta Biznesin İnkişafı üzrə Xüsusi Səlahiyyətli Orqan, yerli dövlət administrasiyaları, yerli özüniidarəetmə orqanları tərəfindən təmin edilir.

Azərbaycanda KOM-lara dövlət və özəl dəstək mexanizmlərinin müəyyən edilməsi

Azərbaycanda KOM-lara dövlət və özəl dəstək mexanizmlərini verməyə çalışaq.

Dövlət dəstəyinin mexanizmləri aşağıdakılardır:

- Azərbaycanın Milli Məclisi səviyyəsində (Azərbaycanda KOM-ların inkişafına dəstək üzrə qanunlara, qaydalara və konsepsiyalara dəyişikliklərin təsdiqi və tətbiqi funksiyaları; dövlət siyasətinin prinsiplərinin qanunvericiliklə müəyyən edilməsi);

- Azərbaycan Nazirlər Kabineti səviyyəsində (sahibkarlığın inkişafı istiqamətində dövlət siyasətinin formalaşdırılması və həyata keçirilməsi funksiyaları; milli inkişaf proqramlarının işlənilib hazırlanması və

həyata keçirilməsi; KOM-ların inkişafına yönəlmiş tədbirlərin həyata keçirilməsi; dövlət dəstəyinin göstərilməsi ilə məşğul olan icra hakimiyyəti orqanlarının fəaliyyətinin əlaqələndirilməsi, istiqamətləndirilməsi və nəzarəti);

- yerli özünüidarəetmə orqanları səviyyəsində (regional və yerli inkişaf proqramlarının layihələrinin təsdiqi funksiyaları; KOS-ların maraqlarını təmsil edən ictimai təşkilatların fəaliyyətinin təşviqi);

- kiçik və orta sahibkarlığın inkişafı üzrə xüsusi səlahiyyətli orqan səviyyəsində (dövlət orqanları arasında əməkdaşlıq şəraitini və onların biznes, KİV və vətəndaş cəmiyyəti institutları ilə səmərəli qarşılıqlı fəaliyyətini təmin etmək funksiyaları) milli informasiya məkanının inkişafına, milli və biznes maraqlarının qorunmasına yönəlmiş cəmiyyətlər);

- yerli dövlət idarələri səviyyəsində (milli prioritetlərə yönəldilmiş dövlət dəstəyinin regional prioritetini və növünü müəyyən etmək funksiyaları; regional və yerli inkişaf proqramlarının layihələrinin hazırlanması; yerli hakimiyyət orqanlarının metodiki təminatı, sahibkarlığın inkişafı tədbirlərinin hazırlanmasına və həyata keçirilməsinə köməklik).

Özəl KOM-lara dəstək mexanizmləri aşağıdakılardır:

- sahibkarlığa dəstək fondları səviyyəsində (maliyyə resurslarının cəlb edilməsi və səmərəli istifadəsi, habelə məqsədli layihə və proqramların (büdcə fondları, hüquqi və fiziki şəxslərin könüllü ayırmaları) maliyyələşdirilməsi yolu ilə sahibkarlığın inkişafı sahəsində dövlət siyasətinin həyata keçirilməsinin təşviqi);

- investisiya və innovasiya fondları və şirkətləri səviyyəsində (kiçik və orta sahibkarlığa güzəştli kreditlərin verilməsinə şərait yaradılması; “biznes ideyaları” mərhələsində layihələrə investisiya qoyuluşu; intellektual potensialın yaradılmasına şərait yaradılması, dünya və yerli elm və texnologiya və bu potensialın KOS sahəsində tətbiqi);

- əhalinin müəssisələrin (ilk növbədə, qida sektoru) fəaliyyətindən regional asılılığının əlaqələndirilməsi;

- KOS sahəsində təklif olunan keyfiyyətli əmtəə və xidmətlər bazarında qiymətlərin formalaşması şərtlərinə riayət olunmasına nəzarət.

Bu şərtlərə cavab verən müəssisələr dövlət dəstəyinə arxalana bilər, dövlət əhalinin müdafiəsində müsbət sosial effekt əldə edir, sosial yönümlü iqtisadiyyatı həyata keçirir.

Bundan əlavə, təkcə hökumətlə biznesin qarşılıqlı əlaqəsini deyil, həm də hökuməti səmərəli tərəfdaşlığın şərtlərini vurğulamaq lazımdır. Hakimiyyət qolları arasında əməkdaşlığın zəruriliyi vahid dövlətin mövcudluq forması kimi dövlət hakimiyyətinin vəhdətinin şərtidir.

Bu gün hökumətlə parlament, yerli və mərkəzi icra hakimiyyəti orqanları, müxtəlif səviyyələrdə yerli dövlət administrasiyaları arasında mükəmməl qarşılıqlı əlaqə mövcuddur.

Dövlət idarəçiliyi sistemində hakimiyyət orqanları arasında konstruktiv əməkdaşlığın vacibliyi inkişaf etmiş Avropa ölkələrinin təcrübəsində özünü göstərir. Belə əməkdaşlıq ölkəyə stabil inkişaf etməyə, islahatlar həyata keçirməyə imkan verir. Hakimiyyət orqanları arasında qarşılıqlı əlaqə prosesində bir çox dövlət idarəetmə funksiyaları yerinə yetirilir və nəticə: onların həyata keçirilməsinin keyfiyyəti əməkdaşlıqdan asılıdır (Qrişin və Utyuşeva, 2013).

Qeyd etmək lazımdır ki, biznes daim inkişaf edir, lakin hələ də adekvat və müasir dəstəyə ehtiyacı var. Ona görə də xərclənən vəsaitlər və əldə edilən nəticələr baxımından dövlət tənzimlənməsinin ən optimal mexanizmlərini tapmaq üçün bu sahədə daimi araşdırmalara ehtiyac var.

Azərbaycanda KOM-lara dəstəyin aktuallığını vurğulayaraq, bu dəstəyin həyata keçirilməsi mexanizminin aşağıdakı sahələrini müəyyənləşdirmək olar:

- dövlət hakimiyyəti orqanlarının rəhbərləri tərəfindən idarəetmə qərarlarının qəbulu üçün informasiya-analitik bazanın yaradılması;
- sahibsiz istehsal sahələri, boş qeyri-yaşayış sahələri, yarımçıq tikililər barədə sahibkarlıq subyektlərinin məlumatlandırılması və onların biznes mühitinə cəlb edilməsi imkanlarına köməklik göstərilməsi;
- yerli və əyalət konfransları, sərgi və yarmarkalar haqqında məlumatların kütləvi informasiya vasitələrində yerləşdirilməsi və s.

Azərbaycanda KOS-a dövlət-özəl tərəfdaşlığı dəstəyinin təmin edilməsi meyarları

Fikrimizcə, Azərbaycanda dəstək mexanizmlərinin və dövlət-özəl tərəfdaşlığının həyata keçirilməsini təmin etmək üçün kiçik və orta sahibkarlıq subyektləri müəyyən edilməsi qaydalarının təkmilləşdirilməsinə ehtiyac vardır. Bu gün dünyada müəssisənin kiçik və ya orta kimi təsnifləşdirilməsi üçün universal meyarlar mövcud deyil, hər bir ölkədə milli iqtisadiyyatın xüsusiyyətlərindən asılı olaraq fərqlidir.

Müəssisələr mülkiyyət formasına, fəaliyyət məqsədinə, təşkilati-hüquqi formalarına, ərazi xüsusiyyətlərinə, ölçüsünə, işçilərin sayına, istifadə olunan texnologiyanın xarakterinə və s. görə təsnifləşdirilir.

Şirkətin kiçik və ya orta səviyyəyə aid olduğu göstəricilərin ümumi sayı əlildən çoxdur. Tədqiqatın köməyi ilə onları təşkil etmək, müəyyən bir müəssisəni kiçik və ya orta sferaya aid etmək üçün əsas meyarları müəyyən etmək olar (Velou, 2022).

Praktikada dövlət tənzimlənməsində KOM-ların tərifinə bir neçə yanaşma mövcuddur.

İqtisadiyyatın reallıqlarına uyğun olaraq kəmiyyət meyarları dəyişir (məsələn, istehsal texnologiyasının dəyişməsi ilə işçilərin sayının dəyişməsi məşğulluğun əhəmiyyətli dərəcədə dəyişməsinə səbəb olur).

KOM-ların tənzimlənməsi və dəstəklənməsi üzrə dövlət proqramları hazırlanarkən normativ göstəricilər çox vaxt statistik müşahidələr üçün istifadə olunanlardan fərqlənir. Maliyyələşdirmə, vergitutma və kreditləşmə məsələlərində biznesə bir sıra üstünlüklər verən dövlət, həmin müəssisələrin həcmi müəyyən etməklə, həmin güzəştlərin tətbiq olunduğu müəssisələrin siyahısını müəyyən edir. Hər halda, kəmiyyət meyarları məcmu və ya ayrıca təhlil və rahat tətbiq üçün tələb olunur.

Kəmiyyət yanaşmasının çatışmazlıqları da var ki, onların arasında göstəricilərin seçilməsini müəyyən edən kifayət qədər nəzəri əsasların olmaması qeyd edilməlidir. Bu yanaşma həm də sahibkarlıq subyektlərinin sahə xüsusiyyətlərini nəzərə almır. Məsələn, XXI əsrdə texnologiyanın səviyyəsi getdikcə daha az məşğul olan insanları əhatə etdiyi üçün KOS-da işçilərin sayının həddi indi mübahisəli hesab olunur.

Müvafiq olaraq, işçilərin sayı kimi meyarın obyektivliyi sual altındadır.

Beləliklə, fikrimizcə, dövlət tənzimlənməsində hazırda Azərbaycan qanunvericiliyi ilə müəyyən edilmiş, sahibkarlıq subyektlərini müəyyən edən kəmiyyət meyarları tamlıq və kafilik tələblərinə kifayət səviyyədə cavab vermir.

Xarici təcrübədə müəssisələri müəyyən etmək üçün hər birinə uyğun olan vahid meyar yoxdur və xüsusi şərtlərə uyğun olaraq müxtəlif KOS meyarlarından istifadə etmək lazım gəlir. Bu səbəbdən dövlət müəssisəsinin ölçüsünün müəyyən edilməsində tənzimləmə kəmiyyət yanaşması ilə məhdudlaşmamalıdır. Burada çox müzakirələrə səbəb olan keyfiyyət göstəricilərindən də istifadəyə ehtiyac var. Yanaşmanın mahiyyəti bir sıra keyfiyyət meyarlarını tətbiq etməkdir. Keyfiyyətli yanaşma nümunəsi J. K. Van Horn tərəfindən göstərilmişdir. O, kiçik biznesin beş əsas xüsusiyyətini müəyyən etdi (Ван Хорн, 2015):

- az miqdarda istehsal olunan mallar, xidmətlər, texnologiyalar;
- məhdud resurs bazası (əmək, maliyyə kapitalı);

- idarəetmə sisteminin zəif inkişafı, inkişaf etmiş idarəetmə aparatının olmaması;
- systemsiz idarəetmə sistemi;
- əsas rəhbər vəzifələr müəssisənin təsisçilərində və ya onların mühitində qalır.

Bu yanaşmanın üstünlükləri onların geniş keyfiyyət meyarlarının əsaslandırılması və nəzərə alınmasının nəzəri imkanlarından irəli gəlir. Belə meyarlar idarəetmə sistemi, məhsuldarlığa nəzarət sistemi, əməyin motivasiyası sistemi hesab edilməlidir. Bu yanaşmanın əsas çatışmazlıqları keyfiyyət meyarlarının xüsusiyyətlərini müəyyən etmək üçün müəssisənin daxili məlumat bazalarına girişin məhdudlaşdırılması səbəbindən praktik tətbiqin mürəkkəbliyi hesab edilməlidir.

Keyfiyyət meyarlarına aşağıdakılar daxildir:

- mülkiyyət hüquqlarının və biznesin idarə edilməsinin vəhdəti. Sahib işi idarə edir, riski öz üzərinə götürür və həm qoyulmuş kapitalla, həm də cari qərarlara görə məsuliyyət daşıyır;
- biznesin görünməsi və şəffaflığı, miqyası biznes sahibinə malların yaradılmasından və onun xüsusiyyətlərindən tutmuş hər bir işçi ilə təmaslara qədər baş verən demək olar ki, hər şeydən xəbərdar olmağa imkan verir ki, bu da əməyin motivasiyası üçün daha səmərəli mexanizm yaradır;
- biznes sahibi ilə münasibətlərin fərdiləşdirilmiş xarakterinin zəruriliyi;
- şirkətə qiymətlərin formalaşmasına əhəmiyyətli təsir göstərməyə imkan verməyən kiçik məhsullar bazarı. Bəzən bu qaydaya istisnalar ola bilər. Biznesin bəzi sahələri (məsələn, yüksək texnologiyalar) var ki, orada kiçik və ya orta müəssisə inhisarçı ola bilər;
- müəssisənin ailə təbiəti (ailə işçilərin sayına daxildir, kiçik və orta sahibkarlığın kapitalı çox vaxt ailənin yığımları hesabına formalaşır, biznes isə ailə üzvlərinə miras qalır);
- maliyyələşdirmə mənbələrinin xüsusi xarakteri. İri korporasiyalarda birjalar vasitəsilə lazımi vəsait axını formalaşır, KOS-lar isə əsasən bank kreditlərinə, öz mənbələrinə və qeyri-rəsmi kapital bazarına arxalanırlar.

Bu yanaşmada əsas meyarlar sahibkarlıq subyektinin davranışı, kiçik bazar segmenti, kapital mənbələrinə məhdud çıxışdır. Məsələn, Almaniyada müəssisələrə müraciət edərkən KOM sektorunda hökumət mülkiyyət və idarəetmə birliyi kimi meyarları tətbiq edir.

Burada dövlət tənzimlənməsində bir neçə əsas göstəricilər irəli sürən və bazarın ölçüsünə nisbətən firmanın ölçüsünü xarakterizə edən yanaşmanı da vurğulamaq lazımdır:

- xidmətin göstərilməsi və ya malların satışında müəssisənin payı;
- müəyyən istehsalatda işçilərin sayına nisbətdə müəssisədə işçilərin payı;
- biznes aktivlərinin dəyərinin digər müəssisələrə nisbətən payı;
- bütün oxşar istehsalçıların əlavə dəyər məbləğində müəssisənin əlavə dəyərinin payı.

Bu yanaşma firmanın xarici mühitə münasibətdə sabitlik səviyyəsini əks etdirir və bu sənayedəki müəssisələrin nisbi ölçüsünə əsaslanır. Beləliklə, ölkədə və ya sənayedə mövcud olan iqtisadi vəziyyətin reallıqlarına əsaslanaraq müəssisəni KOS sferasına aid etmək imkanı yaranır.

H.Velou biznesin inkişafı proseslərini tədqiq edərək, aşağıdakı keyfiyyət meyarlarını müəyyən edir: məhsulun yaradılmasının məqsədi və təşviqi üsulları, idarəetmə növü, kadrların idarə edilməsi metodları, fəaliyyətin maliyyələşdirilməsi metodları (Velou, 2022).

Dövlət tənzimlənməsində keyfiyyət meyarlarının qəbulunu təhlil edərək belə bir nəticəyə gəlmək olar ki, onların kəmiyyət meyarları olmadan ayrıca yaradılması hüquqi tənzimləmə səviyyəsində qəbul edilməz olan subyektiv yanaşmanın tətbiqi imkanları deməkdir. Qeyd etmək lazımdır ki, öz növbəsində kəmiyyət göstəriciləri yalnız səthi qiymətləndirmə olmaqla, müəssisələr arasında mövcud olan keyfiyyət fərqlərini üzə çıxarmır. Buna görə də, fikrimizcə, yalnız kəmiyyət meyarları kiçik və orta sahibkarlığın inkişafına yönəlmiş dövlət idarəetmə qərarları haqqında məlumat verə bilməz.

Nəticədə kombinə edilmiş yanaşma əsasında müəssisənin kiçik və orta kimi təsnifləşdirilməsi üçün keyfiyyət və kəmiyyət meyarlarını birləşdirməyə ehtiyac yaranır.

Kombinə edilmiş yanaşmanın tipik nümunəsi 1971-ci ildə Bolton Komitəsinin (Böyük Britaniya) hesabatında təklif edilən KOM-ların tərifidir ki, bu da bu məsələnin ilk nümunəsidir.

Nəticədə müxtəlif ölkələrdə biznesin inkişafının bəzi aspektlərinin müqayisəli təhlili göstəriciləri təqdim olunur.

Bolton Komitəsi kəmiyyət yanaşmasındakı çatışmazlıqları aradan qaldırmağa çalışıb. Bu məqsədlə o, sahibkarlıq subyektlərinin iqtisadi və statistik tərifini təklif etmişdir. İqtisadi tərifə görə KOM-lar aşağıdakı əsas şərtlərə cavab verən müəssisələrdir:

- bazarın kiçik bir hissəsinə sahiblik;
- mülkiyyətinin şəxsi idarə edilməsi (rəsmi idarəetmə strukturları olmadan);
- mütləq müstəqillik (şirkət böyük biznesə daxil edilməməlidir).

Avstraliya qanunu KOM-ları bir və ya iki nəfərin bütün əsas idarəetmə qərarlarını verməsini tələb edən bir şirkət kimi müəyyən edir.

Tədqiqatlar göstərmişdir ki, yerli və xarici elmi ədəbiyyatda və təcrübədə ən çox rast gəlinən, müəssisələrin kiçik, orta və böyüklərə bölünməsinin əsasını işçilərin sayı təşkil edir. Bu dəyərə xərc faktorları (məsələn, inflyasiya) təsir etmir. Amma nəzərə almaq lazımdır ki, işçilərin sayı iqtisadiyyatın bütün sahələri və sahələri üçün bərabər ola bilməz.

Kiçik və orta sahibkarlıq sahəsində müəssisələrin təsnifatına kəmiyyət yanaşmasını tətbiq edən və qanunvericilik səviyyəsində müəyyən edilmiş kəmiyyət meyarlarından istifadə edən ölkəmiz də istisna deyil. Azərbaycanda bizneslərin ölçülərinə görə ümumavropa təsnifatına oxşar sistem, yəni kəmiyyət meyarından istifadə edilir.

Azərbaycanın qanunvericilik bazasına əsasən, “Azərbaycanda kiçik və orta sahibkarlığın inkişafı və dövlət dəstəyi haqqında” Azərbaycan Qanununa uyğun olaraq kiçik biznes növü kimi mikro sahibkarlıq subyektləri qeydiyyatda olan fiziki şəxslərdir. qanunla müəyyən edilmiş sahibkarlar və hüquqi şəxslər kimi - hesabat dövrü (təqvim ili) üçün işçilərin orta sayı 10 nəfərdən çox olmayan istənilən təşkilati-hüquqi formada və mülkiyyət formalı sahibkarlıq subyektləri və hər hansı fəaliyyətdən illik gəlir Azərbaycan Milli Bankının orta illik məzənnəsi ilə müəyyən edilmiş 2 milyon avroya ekvivalent məbləğdən çox deyil.

Bu sahədə dünya təcrübəsinə nəzər salmaq. Məsələn, İtaliyada 1-dən 19-a qədər işçisi olan şirkətlər ən kiçik, 20-dən 29-a qədər isə - kiçik şirkətlər sırasındadır. İsveçrədə mikro müəssisələrdə 10-dan, kiçik müəssisələrdə 50-dən, orta müəssisələrdə isə 250-dən az işçi ola bilər. İsveçrədə müəssisələrin miqyasını (iqtisadi müstəqillik, illik dövriyyə və s.) qiymətləndirmək üçün vahid meyarlar mövcud deyil, çünki müəssisənin ölçüsünün müəyyən edilməsi dəyərlərinin sərhədləri fəaliyyət dairəsindən asılıdır. İsveçrədə bu məsələ qanunvericilik səviyyəsində həll olunur və müvafiq göstəricilər ayrı-ayrılıqda ayrı-ayrı qanunvericilik aktlarında və qanunlarda ayrı-ayrılıqda müəyyən edilir. Belçika və Polşada işçilərin sayı 50 nəfərdən çox olmayan müəssisə kiçik sayılır, Yunanıstanda bu rəqəm 100 nəfərdən çox deyil, Danimarkada kiçik müəssisələrdə 500 nəfərdən çox deyil, Çin Xalq respublikasında kiçik müəssisələr dedikdə 50-100 işçisi olan təşkilatlar nəzərdə tutulur. Rumıniyada kiçik müəssisələrin sayı meyarları - 25 nəfərdən çox deyil (Merzlov, 2012).

Bu gün Azərbaycanda ölkə Prezidentinin rəhbərliyi ilə reallaşdırılan iqtisadi islahatlar yeni fazaya qədəm qoymuş və bu prosesin əsas hədəfləri sırasında KOS-un inkişafı, onun iqtisadiyyatda rolunu artırmaq prioritet kimi qəbul edilib. Ölkədə sahibkarlığın inkişafı sahəsində reallaşdırılan sistemli tədbirlərdən biri 28 dekabr 2017-ci il tarixli Fərmanla Kiçik və Orta Biznesin İnkişafı Agentliyinin (KOBİA) yaradılması oldu. KOBİA-nın yaradılmasında başlıca məqsəd “ölkədə

mikro, kiçik və orta biznesin inkişafına dəstək olmaq, iqtisadiyyatın inkişafında KOB-ların rolunu artırmaqdır". Bu hədəflərə çatmaq üçün Agentlik 5 əsas istiqamətdə fəaliyyət göstərməkdədir: 1) biznes mühitinin yaxşılaşdırılmasında iştirak etmək, 2) biznesə dövlət xidmətlərini yaxşılaşdırmaq, 3) KOB maraqlarını müdafiə etmək, 4) KOB-ların bilik və innovasiyalara çıxışını asanlaşdırmaq, 5) bazarlara və maliyyəyə çıxışı yaxşılaşdırmaq. Bunun üçün KOBİA sahibkarlarla 4 növ təmas platformasından istifadəni nəzərdə tutub. Bunlara aşağıdakılar daxil edilib: "KOB Dostu" şəbəkəsinin və KOB İnkişaf Mərkəzlərinin, sektoral olaraq sahəvi assosiasiyaların, fokus qrupların və KOB klaster şirkətlərinin, KOB evlərinin, E-KOB evi portalının fəaliyyəti.

Azərbaycan Respublikası Nazirlər Kabinetinin 21 dekabr 2018-ci il tarixində imzaladığı Qərara əsasən mikro, kiçik, orta və iri sahibkarlıq subyektləri üzrə yeni bölgü meyarları təsdiqlənmiş, Vergi Məcəlləsində KOB-lara bir çox güzəştlər edilmiş, mikro və KOS subyektlərinin kommunal xidmətlərə qoşulma prosedurları sadələşdirilmiş, KOB-lara dövlət satınalmalarında iştiraka icazə verilmişdir.

Effektiv dəstək mexanizmlərindən biri kimi hazırda ölkənin 16 şəhər və rayonunda 18 "KOB Dostu"ndan ibarət şəbəkə fəaliyyətdədir.

Azərbaycanda şirkət aşağıdakı tələblərə cavab verərkən kiçik biznes anlayışına düşür:

- biznes gəlir məqsədi ilə yaradılır (qeyri-kommersiya təşkilatları, məsələn, klublar, fondlar kiçik biznes deyil);

- müxtəlif təşkilatların biznesinin nizamnamə kapitalında iştirak 25%-dən az olmalıdır.

Kiçik bir müəssisənin bir neçə fəaliyyət növü olduğu şəraitdə, dövriyyəsinin bir hissəsi bütün müəssisənin dövriyyəsində ən böyük olan növə görə işçilərin sayı meyarı istifadə olunur.

Dünya təcrübəsini, eləcə də müasir Azərbaycan reallıqlarını və ölkəmizin potensialını nəzərə alaraq, biz Azərbaycanda kombinə edilmiş yanaşma əsasında müəssisələrin KOS kimi təsnifləşdirilməsinin müasir mexanizminin təkmilləşdirilməsini təklif edirik. Birləşdirilmiş yanaşma, fikrimizcə, aşağıdakı elementləri əhatə etməlidir:

- işçilərin orta sayı kimi kəmiyyət meyarları hər bir fəaliyyət sahəsi üçün ayrıca tətbiq edilməli və əlavə edilməlidir. Məsələn, kiçik və orta sahəyə aid olan müasir aqrobiznes müəssisələrini müəyyən etmək üçün işçilərin orta sayı meyarından istifadə yetərli deyil və əlavələr edilməlidir. Problem ondadır ki, torpaq sahəsi müəyyən bir təsərrüfatdakı işçilərin sayına uyğun gəlmir. Beləliklə, bu meyardan istifadə kənd təsərrüfatı müəssisələrinin inkişafının səhv və etibarsız xüsusiyyətlərinə səbəb ola bilər;

- keyfiyyət meyarları müasir kəmiyyət meyarlarını tamamlamalıdır. Belə meyarlara müəssisələrin müstəqilliyi (müəssisə iri müəssisənin, holdinqin tərkibinə daxil deyil) və mülkiyyətçinin şəxsi idarə edilməsi (rəsmi idarəetmə strukturu vasitəsilə deyil) daxildir.

İnkişaf etmiş ölkələrdə dövlət-özəl tərəfdaşlığının təşkilinin müqayisəli təhlili

Dövlətlə biznes arasında tərəfdaşlıq əlaqələrinin qurulmasının fundamental əsaslarının formalaşması keçmişə qədər gedib çıxır. İnfrastrukturun, xüsusən də nəqliyyatın yaradılması, təşkili və idarə olunması üçün dövlət və özəl sektorlar arasında əməkdaşlıq sahəsində dünyanın bir çox ölkələrində dərin ənənələr vardır. Braziliya, İspaniya, İtaliya, Meksika, ABŞ, Fransa, bəzi digər ölkələrdə dövlət-özəl tərəfdaşlıq layihələrinin tarixi bir neçə əsr əvvələ gedib çıxır (Sazonov, 2012). Bəzi müəlliflərin fikrincə, hətta qədim dövlətlərin kənd təsərrüfatında suvarma sistemləri kimi ortaq obyektlərin tikintisində iştirakı da dövlət-özəl tərəfdaşlığın tarixi təcrübəsi kimi qiymətləndirilməlidir (Bezənçon 2004). Baxmayaraq ki, dövlət və özəl sektorlar arasında tərəfdaşlığı tənzimləyən iqtisadi və hüquqi norma və prinsiplər, habelə hökumət və biznes arasında qarşılıqlı əlaqənin spesifik formaları o vaxtdan bəri əhəmiyyətli dəyişikliklərə məruz qalmışdır, lakin bu cür əməkdaşlıq üçün ümumi anlayış və tanınma daha məsuliyyətli və şüurlu olmuşdur.

Tədqiqatlar göstərdi ki, müasir dünyada metodologiya və dəyişikliklərin dərinliyi baxımından əsaslı şəkildə fərqlənən iki: ictimai münasibətlərin və özəl biznesin institusional təkamül sxemi mövcuddur, onların əsasında DÖT-nin spesifik formaları yaradılır (Qladov vd., 2008).

Birincisi, mövcud institusional mühitin daim dəyişən dövlətin iqtisadi fəaliyyətinin məqsədlərinə, prioritetlərinə və şərtlərinə struktur uyğunlaşdırılmasıdır. Yeni prinsiplərin, normaların tətbiqi və mövcud qurumlarda dövlət-özəl əməkdaşlıq qaydaları ya dövlət tənzimlənməsinin elan edilmiş yeni iqtisadi siyasəti kontekstində (Böyük Britaniya, Yeni Zelandiya, Argentina, əksər Latın Amerikasına ölkələri) və ya mövcud qanunlara dəyişikliklər və əlavələr hökumət sistemi (ABŞ, Kanada, Yaponiya, Aİ ölkələri) kontekstində baş verir. DÖT institutlarının tətbiqi üçün eyni üsul bazar münasibətlərinin səviyyəsinin "dövlət-biznes" kimi tərəfdaşlıq əlaqələrinin qurulması üçün kifayət qədər olduğu inkişaf etməkdə olan ölkələr tərəfindən həyata keçirilir (Merzlov, 2012).

DÖT-nin həyata keçirilməsinə ikinci yanaşma bazar iqtisadiyyatı prinsiplərinə cavab verən tamamilə yeni institusional mühitin formalaşdırılması və cəmiyyətin iqtisadi həyatında dövlətin yerinin yeni dərk edilməsi ilə bağlıdır. Bu sxem postsovet məkanında formalaşmış keçmiş sosialist ölkələrində və bəzi inkişaf etməkdə olan ölkələrdə həyata keçirilir. Bu ölkələrdə yeni institusional mühitin yaradılması istiqamətində ilk addımlar ümumi məsələləri əlaqələndirmək və inkişafı təşviq etmək üçün müvafiq qanunvericilik və dövlət tərəfdaşlıq qurumlarının formalaşdırılmasıdır. Bununla belə, dövlət və biznesin qarşılıqlı fəaliyyətinin təşkilati-iqtisadi mexanizminin qurulması, maliyyə və fiskal münasibətlərin tənzimlənməsi sahəsində təcrübənin olmaması DÖT-nin uğurlu inkişafına mane olur ki, bu da xarici təcrübənin və bu işdə şəxsiz lider olan ölkələrin sərvətinin daha çox cəlb edilməsini tələb edir (Kouz, 1993).

Nəticələr və gələcək tədqiqatlar üçün perspektivlər

Tədqiqat göstərdi ki, müxtəlif ölkələrdə KOS sahəsində müəssisələrin təsnifatı normativ-hüquqi bazanın xüsusiyyətləri, fəaliyyətin xüsusiyyətləri, müəssisədə çalışan işçilərin sayı, eləcə də dövlətin KOS sahəsində iqtisadiyyatda sahibkarlıq roluna münasibəti ilə bağlıdır.

Fikrimizcə, Azərbaycan özünün bütün potensial daxili imkanlarını və mövcud dünya təcrübəsini nəzərə alaraq, sahibkarlıq subyektlərinin müəyyən edilməsi mexanizmini təkmilləşdirməyə nail ola bilər. Bu problemi həll etməklə biz dəstək və dövlət-özəl tərəfdaşlıq baxımından keyfiyyətli biznesin inkişafının dövlət və özəl tənzimlənməsinin effektiv mexanizmlərini həyata keçirə biləcəyik.

Araşdırmalar göstərmişdir ki, bu gün dövlət-özəl tərəfdaşlığı cəmiyyətin dövlət və özəl sektorları arasında əməkdaşlığın ən səmərəli formalarından biridir. Bu əməkdaşlıq vətəndaşlara göstərilən xidmətlərin keyfiyyətinin yüksəldilməsi üçün hər iki tərəfin maliyyə resursları, texnologiya və idarəetmə biliklərinin birləşdirilməsindən faydalanması faktının etirafına əsaslanır.

Bəzi ölkələrin təcrübəsində DÖT-lərin tətbiqi göstərir ki, bu mexanizm dövlət və biznesin bir-birini tamamlayan maraqlara malik olduğu, lakin tam müstəqil və bir-birindən asılı olmayaraq fəaliyyət göstərə bilmədiyi yerlərdə istifadə olunur.

Tədqiq olunan bütün ölkələr üçün ortaq cəhət ondan ibarətdir ki, dövlət-özəl tərəfdaşlıq layihələrinin dövlət səviyyəsində uğurla həyata keçirilməsi üçün dövlət-özəl tərəfdaşlıq mərkəzləri şəkildə xüsusi qurumlar yaradılıb. Müxtəlif ölkələrdə layihənin həyata keçirilməsinə dair qərarların qəbulu və biznes tərəfdaşlarına təsiri haqqında az-çox gücə malikdirlər. Bununla belə, bütün DÖT mərkəzləri bu və ya digər şəkildə biznesin planlaşdırılmasına cəlb olunur və maliyyə, texniki və digər məsləhətçilərin seçilməsində layihənin təşəbbüskarlarına köməklik göstərir. Mərkəzlər həmçinin dövlət satınalmaları prosesində, o cümlədən müqavilələrin bağlanması üçün təkliflərin qəbulu, təhlillərin aparılmasında iştirak edir, daxil olan

təkliflər müqavilələrin bağlanması və icrasına nəzarətin həyata keçirilməsində icra hakimiyyəti orqanlarına köməklik göstərir.

Beləliklə, belə bir qənaətə gəlmək olar ki, Azərbaycanda dövlət-özəl tərəfdaşlığının uzunmüddətli perspektivdə səmərəli inkişafı DÖT mərkəzinin yaradılması və onun milli və regional səviyyədə fəaliyyəti üçün hüquqi bazanın daha da inkişaf etdirilməsi şəraitində mümkündür. Bu, DÖT-lərin inkişafında keyfiyyət və kəmiyyət sıçrayışını təmin edəcək və milli iqtisadiyyatın və onun regionlarının strateji əhəmiyyətli inkişaf obyektlərinin maliyyələşdirilməsi ilə bağlı bir sıra problemləri həll edə bilər. Bu sahədə gələcək tədqiqatların istiqamətləri Azərbaycanda belə bir mərkəzin prinsiplərinin, səlahiyyətlərinin və funksiyalarının əsaslandırılması olmalıdır.

Ədəbiyyat siyahısı

1. Норт, Д. Институты, институциональные изменения и функционирование экономики [Текст] /Д. Норт. – М.: Фонд экономической книги, 1997. – 180 с.
2. Варнавский, В. Г. Партнерство государства и частного сектора: формы, проекты, риски [Текст] /В. Г. Варнавский; Рос. акад. наук, Ин-т мир. экономики и междунар. отношений. – М.: Изд-во «Наука», 2005. – 315 с.
3. Кузьминов, Я. И. Государственно-частное партнерство: на пути к эффективности [Электронный ресурс] / Я. И. Кузьминов. – Режим доступа: <http://www.hse.ru/lingua/en/news/recent/4016069.html>.
4. Гришин И.А., Утюшева Л.Д. Современные тенденции модификационной изменчивости региональной системы поддержки малого и среднего бизнеса // Вестник Волгоградского государственного университета. Серия 3: Экономика. Экология, 2013. – № 1(22).
5. Мироседи С.А., Мироседи Т.Г., Гончарова Е.В. Оценка результативности функционирования системы инфраструктурной поддержки малого и среднего предпринимательства // Российское предпринимательство, 2016. – № 23. – doi: 10.18334/rp.17.23.37139.
6. İbrahimov İ.H. Kənd təsərrüfatının inkişafı və sahibkarlığın formalaşması problemləri. Bakı, Səda, 2005, 360 s.
7. Manafov Q.N. Sahibkarlıq fəaliyyətinin formalaşması və inkişafının elmi-praktiki problemləri. İqtisad elmləri doktoru alimlik dərəcəsi almaq üçün dissertasiya. Bakı, 2002, 324 s.
8. Məhərrəmov A.M. Sahibkarlıq: nəzəriyyədən praktikaya. Monoqrafiya. Bakı, Bakı Dövlət Universiteti, 2009, 405 s.
9. Niftullayev V. Sahibkarlığın əsasları. Bakı, Zaman, 2003, 721 s.
10. Seyfullayev İ.Z. Sahibkarlığın tənzimlənməsinin iqtisadi-psixoloji məsələləri // Azərbaycanın vergi xəbərləri. 8/2011, s. 43-62.
11. Azərbaycan Respublikasının Konstitusiyası. 26 sentyabr 2016-cı il dəyişikləri nəzərə alınmaqla-
<http://e-qanun.az/framework/897>
12. Azərbaycan Respublikasının qanunvericilik toplusu, 2000-ci il, № 4, maddə 250 ilə təsdiq edilmişdir.
13. Определение признаков и критериев малого, среднего и крупного предпринимательства согласно теории распознавания области [Электронный ресурс] – Режим доступа: <http://www.bizstart.ru/artbiz/opredelenie-priznakov-ikriteriev-malogo-srednego-i-krupnogo-predprinimatelstva-soglasno>.

14. Джеймс С. Ван Хорн (2015) Основы финансового менеджмента. Издательство: [Вильямс](#), 2015 г. 978-5-8459-1943-4, 978-0-273-71363-0
15. Сазонов, В. Е. Государственно-частное партнерство: гражданско-правовые, административно-правовые и финансово-правовые аспекты [Текст] : монография/ В. Е. Сазонов // Кафедра административного и финансового права Российского университета дружбы народов. – М., 2012. – 492 с.
16. Bezançon, X. 2000 ans d'histoire du partenariat public-privé pour la réalisation des équipements et services collectifs [Text] / X. Bezançon. – Paris: Presses de l'école nationale des Ponts et chaussées, 2004.
17. Зарубежный опыт реализации государственно-частного партнерства: общая характеристика и организационно-институциональные основы [Текст] / А. В. Гладов, А. М. Исупов, А. С. Мартышкин, Д. В. Прохоров, А. В. Тарасов, Н. М. Тюкавкин, В. М. Цлаф // Вестник Самарского государственного университета. – 2008. – № 7. – С. 37-54.
18. HM Treasury. A new approach to public private partnerships [Electronic resource]. – 2012. https://www.gov.uk/government/uploads/system/uploads/attachment_data/file/205112/pf2_infrastructure_new_approach_to_public_private_partnerships_051212.pdf.
19. Мерзлов, И. Ю. Международный опыт развития государственно-частного партнерства в экономически развитых странах: институциональный аспект [Текст] / И. Ю. Мерзлов // Вестник Пермского университета. Серия: Экономика, выпуск № 3/2012. – С. 75-81
20. Коуз, Р. Г. Природа фирмы [Текст] / Р. Г. Коуз // Теория фирмы / Ред. В. М. Гальперин. – СПб. :Экономическая школа, 1993.

BIBLIOMETRIC ANALYSIS OF GREEN ACCOUNTING 2001-2021 PERIOD IN THE RELATIONSHIP BETWEEN ACCOUNTING AND SUSTAINABILITY

Professor Rahmi YÜCEL

Bolu Abant İzzet Baysal University

yucel_r@ibu.edu.tr

Resrc. Assist. Fatih EROĞLU

Bolu Abant İzzet Baysal University

fatih.eroglu@ibu.edu.tr

Abstract

Social responsibility and sustainability of the business are at the forefront of the basic concepts of accounting. For a business to have a sustainable structure, it must be in harmony with its environment. In addition, the enterprise has social responsibilities towards its environment and stakeholders. To fulfill these duties in accounting, which is one of the functions of the business, an accounting sub-field known as environmental accounting or green accounting has been formed. In this direction, increasing interest is gradually diversifying and expanding the literature. In this research, the international literature on environmental accounting (green accounting) has been examined with the bibliometric analysis method with certain criteria to get a general view of the literature. In the research, criteria such as the journal in which the articles were published between 2001-2021, the index, the country, the year of publication and the authors who wrote the publication were used. In this context, 423 articles accessed via Web of Science (WOS) were evaluated. The analyzes of these articles were made with WOS and VOSviewer applications.

Keywords: Green accounting, environmental accounting, sustainability, accounting, bibliometric analysis.

MUHASEBE VE SÜRDÜRÜLEBİLİRLİK İLİŞKİSİNDE YEŞİL MUHASEBE 2001-2021 DÖNEMİNİN BIBLIYOMETRİK ANALIZI

Öz

Muhasebenin temel kavramlarının en başında sosyal sorumluluk ve işletmenin sürdürülebilirliği gelmektedir. Bir işletmenin sürdürülebilir bir yapıya sahip olması için de çevresiyle uyum içinde olması gerekir. Ayrıca işletmenin çevresine ve paydaşlarına karşı sosyal sorumlulukları da vardır. İşletmenin fonksiyonlarından biri olan muhasebede de bu görevleri yerine getirebilmek için çevre muhasebesi veya yeşil muhasebe olarak bilinen bir muhasebe alt alanı oluşmuştur. Bu doğrultuda artan ilgi alan yazını giderek çeşitlendirmekte ve genişletmektedir. Bu araştırmada, çevre muhasebesi (yeşil muhasebe) konusunda uluslararası literatür, alan yazının genel bir görünümünü çıkarmak amacıyla belirli kıstaslar ile bibliyometrik analiz yöntemi ile incelenmiştir. Araştırmada, 2001-2021 yılları arası makalelerin yayınlandığı dergi, indeks, ülke, yayınlanma yılı ve yayını yazan yazarlar gibi kıstaslar kullanılmıştır. Bu kapsamda Web of Science (WOS) üzerinden ulaşılan 423 makale değerlendirilmiştir. Bu makalelere ait analizler WOS ve VOSviewer uygulamaları ile yapılmıştır.

Anahtar Kelime: Yeşil muhasebe, çevre muhasebesi, sürdürülebilirlik, muhasebe, bibliyometrik analiz.

Introduction

The relationship between man and the natural environment has always been complex. Humans are simultaneously part of and separate from the natural world. So, we are both inside and outside the traditional natural environment, and we can both shape the environment and monitor and record our impact on it. The growing recognition of humans' impact on the environment has radically affected traditional economic, ethical, and accounting assumptions (Jones, 2010: 124).

In this context, Environmental Accounting developed from the corporate social responsibility literature of the 1970s that explored the relationship between organizations and society (Chastain, 1973; Ullman, 1976; Dierkes & Preston, 1977). The literature reflected widespread social concern about the consequences of economic growth for the environment. Environmental accounting researchers were mainly concerned with empirical observation and description (Jones, 2003: 762). Thus, there has been a great deal of work to address environmental disclosures in annual reports (Hackston and Milne, 1996; Deegan and Gordon, 1996) or to explore managerial perceptions of environmental accounting (Deegan and Rankin, 1999; Seetharaman et al., 2007) or to improve the overall situation for green accounting (Gray, 1992; Gray et al., 1998).

In this study, it is aimed to present a general view of the concepts, which are also referred to as green accounting and environmental accounting, in the relevant literature so that the business can fully fulfill its sustainability and social responsibility duties. In addition, it is aimed to present an overview of the concepts of green accounting or environmental accounting, and to reveal the relationship between the concept and other concepts such as numerical analysis of the field, broadcast performance status, network structure, and related sub-study topics.

For this purpose, bibliometric research was carried out on the concepts of green accounting or environmental accounting covering the years 2001-2021. For this, bibliometric analysis of 423 articles in the fields of business, business finance and economics was carried out by scanning the articles published on the subject in this date range in the WOS databases. First of all, a performance analysis of the articles was carried out. Afterwards, scientific mapping analysis was performed. Findings related to the analysis were shared, and in the conclusion part, general evaluations were made about the literature and the subject based on the findings of this analysis.

Green Accounting - Environmental Accounting

The first studies on environmental accounting in the world started in the 1960s and it was seen that the foundations of these studies were evaluated in terms of social and economic context (Korukoğlu, 2011: 81). The name and concept of environmental accounting first appeared in the specialist literature about twenty years ago. According to the definition made by Schaltegger and Burritt (2007), “Environmental accounting is a branch of accounting that deals with the activities, methods and systems, recording, analysis and reporting of a defined economic system, and financial and ecological impacts from the environment” (Hernadi, 2012: 27).

Several names have emerged for accounting dealing with the environmental field: (Darewi, 2018; Tanç & Gökoğlan, 2015).

- **Greening:** This term has emerged in the last two decades when talking about the environment and its problems. It is defined as the environmental dimension of sustainable development.
- **Green accounting:** Relates to an area of environmental accounting that considers biodiversity components.
- **Ecological accounting:** refers to the preparation of accounts using physical units at the micro level, so the term environmental accounting is most often the expression of accounting interest in all environmental matters.

Environmental accounting is a part of accounting development where non-monetary, physical, and quality factors are already of significant importance. Environmental (green) accounting consists of two subsystems; one of them (environmental accounting) deals with the financial effects caused by environmental protection, ie environmental expenditures and savings, and the other (ecological accounting) deals with the

environmental impact of the environment; for example, a company's economic activities, that is, a company's activities as a result of how the natural environment has been changed (Hernadi, 2012: 27).

Green accounting is a sub-type of environmental accounting that shows the measures taken by a company to incorporate environmental and cost benefits as valuable information in the company's decision-making processes or as a financial result of the business (Ulupui et al., 2020:745). According to the EPA, green accounting is the inclusion, identification, prioritization, measurement, or characterization of environmental costs in business decisions (Datta and Deb, 2012).

As a result, there are multiple definitions that define environmental accounting. Depending on the context in which the expression is used, the United States, EPA (Environmental Protection Agency) (1995) defines environmental accounting as: "In the context of national income accounting, environmental accounting refers to natural resource accounting, which may include statistics on the consumption, extent, quality and value of a nation's or region's natural resources, both renewable and non-renewable. In the context of financial accounting, environmental accounting refers to the preparation of financial reports for external audiences using the Generally Accepted Accounting Principle" (Yakhou and Dorweiler, 2002:24).

The first research and publications addressing the relationship between accounting and sustainability appeared thirty years ago and drew attention to the inadequacies of traditional accounting (Gray, 1992). Environmental accounting has been given many names over the past few years, including triple profitability accounting and sustainable accounting. This represents a kind of development in accounting history.

We can list the purposes of applying environmental accounting of enterprises as follows (Akdeniz et al. 2021:31-32): to produce information, to take a resource inventory, to ensure that the product costs are calculated correctly, to calculate the real profit or loss, to facilitate compliance with the conditions of competition in international markets, to increase environmental performance. In the literature, researchers have carried out studies with these aims in mind (Dunk 2002; Ergin and Okutmuş 2007; Muller et al., 2011; Korukoğlu, 2015; Rahman et al., 2021).

This close relationship of green accounting with sustainability has caused green accounting to come to the forefront as an important tool in the implementation of the green management approach, which is based on the concept of sustainability and adopts an approach that puts the environment in the foreground in the aims, activities, and organization of the enterprise (Yücel and Yücel, 2022).

These studies on green accounting or environmental accounting have been carried out in different fields. The relationship between stakeholder expectations and environmental accounting (Huang & Kung, 2010); promoting sustainable business practices of environmental accounting and reporting standards (Brown & Dillard, 2014); the use of environmental management accounting and examining the role of innovation and strategy (Ferreira et al., 2010); research on the status of environmental management accounting practice and motivations for its use in order to improve waste and recycling management (Qian et al., 2011); examining the interrelationships between organizational change, social and environmental accounting and reporting practices (Contrafatto & Burns, 2013); reflections on the strengths and shortcomings of social and environmental accounting and legitimacy theory (Deegan, 2018); the interaction of environmental reporting and environmental management accounting practices in responding to disturbances in the natural environment (Bouten & Hoozée, 2013); review of academic research in green and environmental accounting (Gray and Laughlin, 2012; Schaltegger, 2013; Russell et al., 2017; Scarpellini et al., 2020); the impact of corporate governance on social and environmental accounting (Ntim, 2016); determining the development and application of environmental accounting and environmental management (Gunarathne and Lee, 2015); studies such as green accounting or environmental accounting in terms of different fields are the ones that stand out from the studies.

Method

To answer the research questions, the publications in the WOS database and published in the field of "environmental accounting" or "green accounting" between 2001-2021 were scanned and examined. For this research, articles in the basic categories of Web of Science (WOS) databases were scanned in May 2022. By typing "green accounting or environmental accounting" in the "author keyword" section and filtering ("refine" is used in filtering) the articles in the "business", "business finance" and "economic" categories published in the WOS covering the years 2001-2021, 423 articles were reached.

In the analysis of 423 articles in the field of green accounting or environmental accounting from WOS databases, the analyzes presented in the WOS database and the VOSviewer program were used. The data obtained because of these scans; the performance analysis was made by examining the publication year, published country, published journal, publication index, publisher, author, and common word analysis. Then, scientific mapping of the analyzes was carried out.

Findings Related To Green Accounting Or Environmental Accounting Literature

In the study, the performance analysis of the literature on Green Accounting or Environmental Accounting was carried out. In this context, the indexes in which the articles were published, the year of publication, the name of the journal in which they were published, the publisher, the country of the articles, the findings, and keywords of the authors of the publications were examined. In Table 1, the distribution of 423 articles in the field of green accounting or environmental accounting published between 2001-2021 by years is presented.

Table 1. Distribution of articles by years.

Release Year	Number of Publications	% of 423	Cumulative %
2021	46	0,10875	0,10875
2020	51	0,12057	0,22931
2019	38	0,08983	0,31915
2018	27	0,06383	0,38298
2017	28	0,06619	0,44917
2016	19	0,04492	0,49409
2015	24	0,05674	0,55083
2014	27	0,06383	0,61466
2013	28	0,06619	0,68085
2012	19	0,04492	0,72577
2011	19	0,04492	0,77069
2010	15	0,03546	0,80615
2009	13	0,03073	0,83688
2008	9	0,02128	0,85816
2007	24	0,05674	0,91489
2006	15	0,03546	0,95035
2005	4	0,00946	0,95981

2004	8	0,01891	0,97872
2003	5	0,01182	0,99054
2002	2	0,00473	0,99527
2001	2	0,00473	1,00000

As a result of the search in the WOS database covering the years 2001-2021 in the field of green accounting or environmental accounting, approximately 95% of 423 publications consist of articles published after 2005. Although the number of publications in this field decreased in 2008, it continued to increase in other years. In other words, it is observed that the interest in the concept of green accounting or environmental accounting has increased after 2005.

When Table 1 is examined, it is seen that 23% of the publications cover these years with more than 40 studies in 2020 and 2021.

When the countries in which the articles in Table 2 are published are examined, approximately 42% of the articles published in the field of "green accounting or environmental accounting" consist of studies originating in Australia, the USA and England. The number of published studies originating in Turkey is 6, and it is in the 25th place in the ranking.

Table 2. Countries where articles published.

No	Country	Number of Publications	% of 423	No	Country	Number of Publications	% of 423
1	AUSTRALIA	68	16.076	36	CROATIA	3	0.709
2	USA	62	14.657	37	GUATEMALA	3	0.709
3	ENGLAND	48	11.348	38	HUNGARY	3	0.709
4	SPAIN	34	8.038	39	IRELAND	3	0.709
5	BRAZIL	25	5.910	40	JORDAN	3	0.709
6	GERMANY	22	5.201	41	MEXICO	3	0.709
7	CANADA	21	4.965	42	BELGIUM	2	0.473
8	ITALY	21	4.965	43	GHANA	2	0.473
9	FRANCE	15	3.546	44	GREECE	2	0.473
10	NETHERLANDS	13	3.073	45	IRAN	2	0.473
11	SCOTLAND	13	3.073	46	POLAND	2	0.473
12	SWEDEN	13	3.073	47	SINGAPORE	2	0.473
13	NEW ZEALAND	12	2.837	48	SRI LANKA	2	0.473
14	SOUTH AFRICA	11	2.600	49	TUNISIA	2	0.473
15	MALAYSIA	10	2.364	50	BOSNIA HERCEG	1	0.236
16	PEOPLES R CHINA	10	2.364	51	CHILE	1	0.236
17	CZECH REPUBLIC	9	2.128	52	COSTA RICA	1	0.236
18	PORTUGAL	9	2.128	53	CUBA	1	0.236
19	VIETNAM	8	1.891	54	CYPRUS	1	0.236
20	JAPAN	7	1.655	55	ECUADOR	1	0.236
21	AUSTRIA	6	1.418	56	ESTONIA	1	0.236
22	FINLAND	6	1.418	57	ETHIOPIA	1	0.236
23	INDIA	6	1.418	58	FIJI	1	0.236

24	NORWAY	6	1.418	59	ICELAND	1	0.236
25	TURKEY	6	1.418	60	LEBANON	1	0.236
26	UKRAINE	6	1.418	61	LIBYA	1	0.236
27	DENMARK	5	1.182	62	NIGERIA	1	0.236
28	INDONESIA	5	1.182	63	PAKISTAN	1	0.236
29	ROMANIA	5	1.182	64	PALESTINE	1	0.236
30	SWITZERLAND	5	1.182	65	SERBIA	1	0.236
31	THAILAND	5	1.182	66	TAIWAN	1	0.236
32	WALES	4	0.946	67	ARAB EMIRATES	1	0.236
33	ARGENTINA	3	0.709	68	UGANDA	1	0.236
34	BANGLADESH	3	0.709	69	VENEZUELA	1	0.236
35	COLOMBIA	3	0.709				

When Table 3 is examined, it is seen that Cairns, R.D. is the researcher with the highest number of publications in the field of "green accounting or environmental accounting" with 7 publications.

Table 3. Distribution of article authors.

No	Publication Author	Number of Publications	% of 423	No	Publication Author	Number of Publications	% of 423
1	Cairns, R.D.	7	1.655	26	Oviedo JL	3	0.709
2	Campos, P.	6	1.418	27	Roberts RW	3	0.709
3	Dillard, J.	6	1.418	28	Tello E	3	0.709
4	Caparros, A.	5	1.182	29	Thomson I	3	0.709
5	Edens, B.	5	1.182	30	Vardon M	3	0.709
6	Freedman, M.	5	1.182	31	Vargas R	3	0.709
7	Lee, K.H.	5	1.182	32	Amir AM	2	0.473
8	Fenichel, E.P.	4	0.946	33	Araujo TS	2	0.473
9	Hazelton, J.	4	0.946	34	Bellucci M	2	0.473
10	Qian, W.	4	0.946	35	Bordt M	2	0.473
11	Schaltegger, S.	4	0.946	36	Boyce G	2	0.473
12	Aibar-Guzman, B.	3	0.709	37	Boyd J	2	0.473
13	Alvarez, A.	3	0.709	38	Burritt RL	2	0.473
14	Banerjee, O.	3	0.709	39	Carranza J	2	0.473
15	Bartelmus, P.	3	0.709	40	Chen J	2	0.473
16	Brown, J.	3	0.709	41	Christ KL	2	0.473
17	Burritt, R.	3	0.709	42	Cinquini L	2	0.473
18	Cicowiez, M.	3	0.709	43	Contrafatto M	2	0.473
19	Hamilton, K.	3	0.709	44	Correa C	2	0.473
20	Kovanda, J.	3	0.709	45	Dey C	2	0.473
21	Larrinaga, C.	3	0.709	46	Domingos T	2	0.473
22	Lehman, G.	3	0.709	47	Evangelinos K	2	0.473
23	Maama, H.	3	0.709	48	Figge F	2	0.473
24	Moneva, J.M.	3	0.709	49	Freitas DPD	2	0.473
25	Obst, C.	3	0.709	50	Fuzi NM	2	0.473

When we examine Table 4, which includes the journals that publish the articles, it is seen that "Ecological Economics" is the journal with the highest number of articles published in the field of "green accounting or environmental accounting" with 59 publications. Then there are the accounting journals "Accounting Auditing Accountability Journal" and "Sustainability Accounting Management and Policy Journal" with 35 and 20 publications.

Table 4. Journals in which the articles were published.

Journal Name	Number of Publications	% of 423
Ecological Economics	59	13.948
Accounting Auditing Accountability Journal	35	8.274
Sustainability Accounting Management and Policy Journal	20	4.728
Accounting Forum	16	3.783
Environmental Resource Economics	16	3.783
Revista Ambiente Contabil	13	3.073
Journal Of Accounting and Organizational Change	12	2.837
Business Strategy and The Environment	10	2.364

When we look at Table 5, we see the index distribution of the articles in the WOS database. When we examine this distribution, we see that approximately 95% of the articles are found in the "SSCI", "SCI-E" and "ESCI" indexes.

Table 5. WOS index distribution of articles.

WOS Index	Number of Publications	% of 423
Social Sciences Citation Index (SSCI)	231	54.610
Emerging Sources Citation Index (ESCI)	174	41.135
Science Citation Index Expanded (SCI-EXPANDED)	75	17.730
Book Citation Index – Social Sciences & Humanities (BKCI-SSH)	16	3.783
Conference Proceedings Citation Index – Social Science & Humanities (CPCI-SSH)	7	1.655
Book Citation Index – Science (BKCI-S)	5	1.182
Arts & Humanities Citation Index (A&HCI)	1	0.236
Conference Proceedings Citation Index – Science (CPCI-S)	1	0.236

When the articles are examined within the scope of the publishers in Table 6, approximately 71% of the publications belong to large publishers such as Elsevier, Emerald, Springer, and Wiley, while approximately 29% belong to other publishers. The organizations with the most publications with 114 and 110 publications are Elsevier and Emerald.

Table 6. Publishing organizations publishing the articles.

Publishing Organization	Number of Publications	% of 423
Elsevier	114	26.950
Emerald Group Publishing	100	23.641
Springer Nature	30	7.092

Wiley	30	7.092
Taylor & Francis	24	5.674
Diğerleri	125	29.551

Co-occurrence/Author keywords analysis was carried out to analyze and understand the main topics of interest in the publications on "green accounting or environmental accounting" in the literature. The findings obtained because of the analysis made with the help of the VOSviewer application are presented in Figure 1 and Table 7.

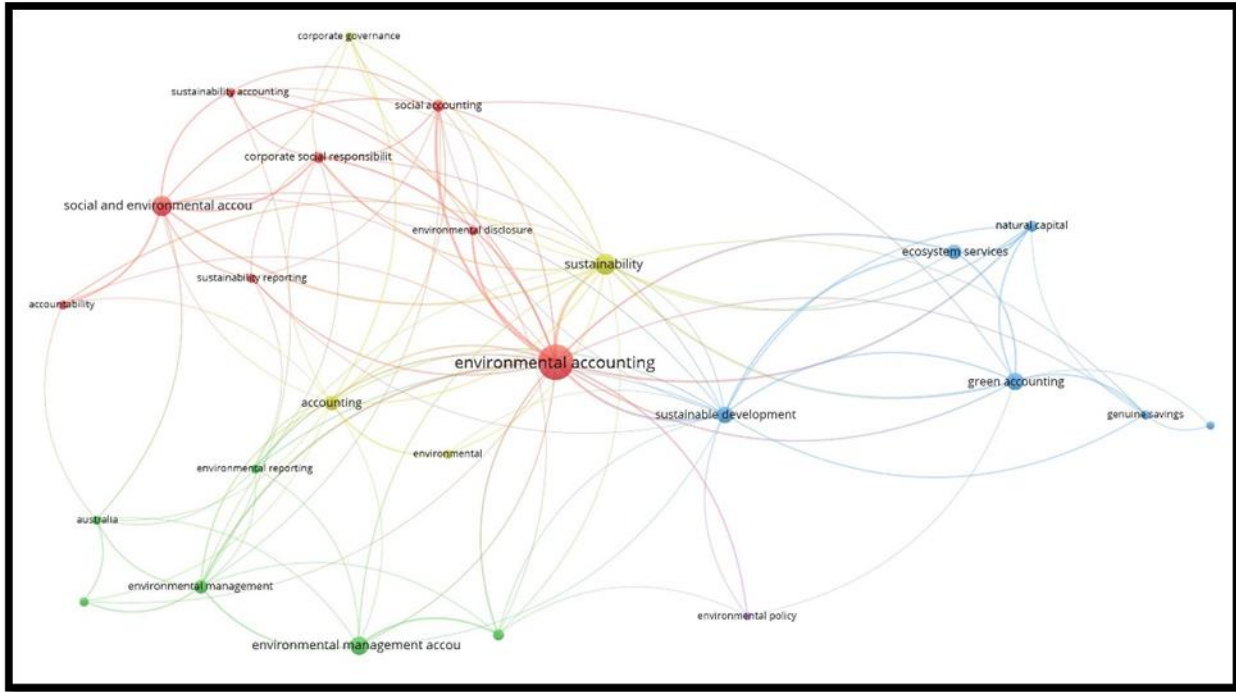

Figure 1. Common keyword network analysis.

When Figure 1 is examined, we see that the words "environmental accounting, green accounting, sustainability, social and environmental accounting, environmental management accounting" form a common network structure with other concepts and the networks are clustered on these 5 concepts.

When Table 7 is examined, we can see the clusters in Figure 1 more clearly. In the common keyword analysis made by considering the keywords of 423 articles published in the field of "green accounting or environmental accounting", the most used common keyword was environmental accounting with 137 times, sustainability with 46 times, sustainability with 46 times, followed by 45 times. It is seen that there is social and environmental accounting. Finally, when we examine the table, it is seen that the words environmental management accounting and green accounting are used 36 and 32 times. As can be seen from Table 7, it is seen that most of the studies on green accounting or environmental accounting include words related to business, accounting, and environment such as sustainability, social and environmental accounting, environmental management accounting, sustainable development, social accounting, ecosystem services.

Table 7. Common keyword analysis findings.

No	Common Keyword	Frequency of use
1	Environmental Accounting	137
2	Sustainability	46

3	Social and Environmental Accounting	45
4	Environmental Management Accounting	36
5	Green Accounting	32
6	Sustainable Development	29
7	Accounting	24
8	Ecosystem Services	23
9	Environmental Management	20
10	Social Accounting	16
11	Corporate Social Responsibility	13
12	Environmental Performance	13
13	Natural Capital	13
14	Environmental Disclosure	10
15	Environmental Reporting	10
16	Genuine Savings	10
17	Management Accounting	10
18	Accountability	9
19	Australia	9
20	Environmental	9
21	Sustainability Accounting	9
22	Sustainability Reporting	9
23	Corporate Governance	8
24	Environmental Accounts	8
25	Environmental Policy	8

Conclusion

As a result of the bibliometric research on green accounting or environmental accounting, it is seen that the interest in the subject has increased especially after 2005, except for the decline in 2008. When research is carried out on "Green accounting or environmental accounting" in the field of business, business finance and economics in WOS databases covering the years 2001-2021, 423 articles are reached and approximately 95% of these articles consist of articles published after 2005.

Journals in which articles on the subject are published by leading and large publishers such as Elsevier, Emerald, Springer, and Wiley. Approximately 71% of published articles are articles in journals published by these publishers. The journal that publishes the most articles on green accounting or environmental accounting with 59 articles is Ecological Economics. It is followed by the Accounting Auditing Accountability Journal with 35 articles and the Sustainability Accounting Management and Policy Journal with 20 articles.

The countries that publish the most articles on green accounting or environmental accounting are Australia, the USA, and the UK. Considering the total of the articles published in these three countries, the field covers approximately 42% of the article. In addition, with 7 articles, the researcher named Cairns is the researcher who has published the most articles.

According to the information obtained because of the common keyword analysis, it is seen that in most of the studies on green accounting or environmental accounting, issues related to the environment and social aspects of accounting and business such as sustainability, social and environmental accounting, environmental management accounting, sustainable development, social accounting, ecosystem services. In

this context, it is revealed that the studies on green accounting or environmental accounting are developed and shaped especially through sustainability and social accounting. Today, with the increase in environmental sensitivity and the emergence of environmental problems, it can be expected that the orientation towards green accounting or environmental accounting will increase even more.

Although there are studies like this study in terms of method in the literature; these studies have dealt with different years and sources, a study specific to this study could not be reached in terms of subject, scope, and time. For this reason, the research period in the study was determined as 2001 and 2021. In addition, in the studies examined, it has been determined that there is not enough work in the field of environmental accounting (green accounting), which is one of the branches of accounting. In this context, the subject of the study was determined as environmental accounting (green accounting) and focused on the studies in this field. In addition, this study evaluated the SSCI and ESCI indexed articles in the literature and tried to determine the developments in the field of environmental accounting.

There are many studies in the field of accounting in the literature. However, there are not many studies on sub-branches of accounting such as environmental accounting (green accounting). In future studies in the field of accounting, it is considered that researchers can contribute to the literature by focusing on studies in these fields.

References

1. Akdeniz, F., Yavuz, Z. & Açar, D. (2021). Çevre Muhasebesi ve Çevresel Raporlama. Karadeniz Ekonomi Araştırmaları Dergisi, 2 (1), 29-46.
2. Bouten, L. & Hoozée, S. (2013). On the interplay between environmental reporting and management accounting change. *Management Accounting Research*, 24(4), 333-348.
3. Brown, J. & Dillard, J. (2014). Integrated reporting: On the need for broadening out and opening up. *Accounting, Auditing & Accountability Journal*.
4. Chastain, C. E. (1973). A new role for accountants: Accounting for environmental expenditures. *Business & Society*, 14(1), 5-12.
5. Contrafatto, M. & Burns, J. (2013). Social and environmental accounting, organisational change, and management accounting: A processual view. *Management Accounting Research*, 24(4), 349-365.
6. Darewı, E.A. Mohamed El (2008). Measurement and disclosure of environmental costs in financial statements of oil companies to improve environmental performance: An empirical study conducted in Libya. (Yayımlanmamış doktora tezi) İstanbul Okan Üniversitesi / Sosyal Bilimler Enstitüsü
7. Datta, R. & Deb, S. K. (2012). Green accounting: What? Why? Where we are now and where we are heading – A Closer Look. *European Journal of Business and Management*, 4(4), 99–109.
8. Deegan, C. & Gordon, B. (1996). A study of environmental disclosure practices of Australian corporations. *Accounting and Business Research*, 26(3), 187-99.
9. Deegan, C. & Rankin, M. (1999), “The environmental reporting expectations gap: Australian evidence”, *British Accounting Review*, 31, 313-46.
10. Deegan, C. M. (2018). Legitimacy theory time is right for a necessary makeover. *Accounting, Auditing & Accountability Journal*.
11. Dierkes, M. & Preston, L.E. (1977), Corporate social accounting for the physical environment: a critical review and implementation proposal. *Accounting, Organizations and Society*, 2(1), 3-22.
12. Dunk, A.S. (2002). Product quality, environmental accounting, and quality performance. *Accounting, Auditing & Accountability Journal*, 15(5), 719-32.

13. Ergin, H. & Okutmuş, E. (2007). Çevre Muhasebesi: Çevre Maliyetleri ve Çevre Raporlaması. *Yönetim Bilimleri Dergisi*, 5(1), 131-152.
14. Ferreira, A., Moulang, C., & Hendro, B. (2010). Environmental Management Accounting and Innovation: An Exploratory Analysis. *Accounting, Auditing & Accountability Journal*, 23(7), 920-948.
15. Gray, R. & Laughlin, R. (2012). It was 20 years ago today: Sgt Pepper, Accounting, Auditing & Accountability Journal, green accounting, and the Blue Meanies. *Accounting, Auditing & Accountability Journal*, 25 (2), 228-255.
16. Gray, R.H. (1992), "Accounting and environmentalism: an exploration of the challenge of gently accounting for accountability, transparency and sustainability", *Accounting, Organizations and Society*, 17(5), 399-425.
17. Gray, R.H., Owen, D.L. & Maunders, K.T. (1998), "Corporate social reporting: emerging trends in accountability and the social contract", *Accounting, Auditing and Accountability*, 1(1), 6-20.
18. Gunarathne, N. & Lee, K.-H. (2015). Environmental Management Accounting (EMA) for environmental management and organizational change: An eco-control approach. *Journal of Accounting & Organizational Change*, 11(3), 362-383.
19. Hackston, D. & Milne, M.J. (1996). Some determinants of social and environmental disclosures in New Zealand companies. *Accounting, Auditing & Accountability Journal*, 9(1), 77-108.
20. Hernádi, B. H. (2012). Green accounting for corporate sustainability. *Theory, Methodology, Practice*, 8(2), 23.
21. Huang, C. L. & Kung, F. H. (2010). Drivers of environmental disclosure and stakeholder expectation: Evidence from Taiwan. *Journal of business ethics*, 96(3), 435-451.
22. Jones, M. J. (2003). Accounting for biodiversity: operationalising environmental accounting. *Accounting, Auditing & Accountability Journal*.
23. Jones, M. J. (2010). Accounting for the environment: Towards a theoretical perspective for environmental accounting and reporting. In *Accounting Forum* 34(2), 123-138
24. Korukoğlu, A. (2011). İşletmelerde Çevre Muhasebesi: İzmir İli Uygulaması. *Ege Akademik Bakış Dergisi*, 11(1), 81-89.
25. Korukoğlu, A. (2015). İşletmelerde Çevre Muhasebesi ve Diğer Çevresel Faaliyetlerin Gerçekleşme Durumunun Araştırılması. *Ege Stratejik Araştırmalar Dergisi*, 6(1), 83-111.
26. Muller, N. Z., Mendelsohn, R., & Nordhaus, W. (2011). Environmental accounting for pollution in the United States economy. *American Economic Review*, 101(5), 1649-75.
27. Ntim, C. G. (2016). Corporate governance, corporate health accounting, and firm value: The case of HIV/AIDS disclosures in Sub-Saharan Africa. *The International Journal of Accounting*, 51(2), 155-216.
28. Qian, W., Burritt, R. & Monroe, G. (2011). EMA in local government: A case of waste management. *Accounting, Auditing & Accountability Journal*, 24(1), 93-128.
29. Rahman, M. M., Rahman, M. S. & Deb, B. C. (2021) Competitive Cost Advantage: An Application of Environmental Accounting and Management Approach with reference to Bangladesh. *The Cost and Management* 49(3), 47-59
30. Russell, S., Milne, M. & Dey, C. (2017). Accounts of nature and the nature of accounts: critical reflections on environmental accounting and propositions for ecologically informed accounting. *Accounting, Auditing & Accountability Journal*. 30(7), 1426-1458.

31. Scarpellini, S., Mari'n-Vinuesa, L.M., Aranda-Uson, A. & Portillo-Tarragona, P. (2020). Dynamic capabilities and environmental accounting for the circular economy in businesses. *Sustainability Accounting, Management and Policy Journal*, 11(7), 1129-1158
32. Schaltegger, S., Gibassier, D. & Zvezdov, D. (2013), Is environmental management accounting a discipline? A bibliometric literature review. *Meditari Accountancy Research*, 21(1), 4-31.
33. Seetharaman, A., Ismail, M. & Saravanan, A. S. (2007). Environmental accounting as a tool for environmental management system. *Journal of Applied Sciences and Environmental Management*, 11(2).
34. Tanc, A. & Gokođlan, K. (2015). The Impact of Environmental Accounting on Strategic Management Accounting: A Research on Manufacturing Companies. *International Journal of Economics and Financial*. 5(2), 566-573
35. Ullman, A.A. (1976). The corporate environmental accounting system: a management tool for fighting environmental degradation. *Accounting, Organizations and Society*, 1(1); 71-9
36. Ulupui, I., Murdayanti, Y., Marini, A., Purwohedı, U., Mardia, M. & Yanto, H. (2020). Green accounting, material flow cost accounting and environmental performance. *Accounting*, 6(5), 743-752.
37. Yakhou, M. & Dorweiler, V.P. (2002). Environmental Accounting Coverage in The Accounting Curriculum: A Survey of U.S. Universities and Colleges. *Journal of Education for Business*. 78, 23-27.
38. Yücel, R. & Yücel, D. (2022). Yeşil Yönetimde Deđişen Bilgi İhtiyacı Ve Yeşil Muhasebenin Rolü. *İçinde Yönetmel Kavramlara Güncel Bakış*, Ed. N. T. İrge, 321-336, Ankara: Nobel Akademik Yay.

COVID-19 PANDEMIYASI ŞƏRAITINDƏ İŞ REJİMİ VƏ İŞÇİ PERFORMANSI ARASINDAKI ƏLAQƏ

Ramal Rzayev

Azərbaycan Dövlət İqtisad Universiteti

ramal1rza@gmail.com

i.ü.f.d., dos. Raqif Qasimov

Azərbaycan Dövlət İqtisad Universiteti

raqif.qasimov@unec.edu.az

Xülasə

Məqalənin məqsədi məsafədən/evdən iş rejiminin işçilərin performansına müsbət istiqamətdə təsirində iş motivasiyasının vasitəçi dəyişən olub-olmadığını tədqiq etməkdir. Bu məqsədi reallaşdırmaq üçün əvvəlcədən müxtəlif dörd iş rejimini (məsafədən/evdən, hibrid, növbəli və qısa iş həftəsi) əhatə edən anket forması hazırlanmış və Bakıda fəaliyyət göstərən dövlət və özəl müəssisələrdə 482 işçinin məlumatları analiz edilmişdir. Bu tədqiqatda yalnız məsafədən-evdən iş rejimini seçən 122 respondentin məlumatları analiz edilmişdir. Suallar və hipotezlər İndoneziyada araşdırma aparmış Donny Susilonun “Revealing the Effect of Work-From-Home on Job Performance during the Covid-19 Crisis: Empirical Evidence from Indonesia (2020)” məqaləsindən götürülmüşdür. Həmçinin Türkiyədə Dilşad G. və Güzin A. , “Covid-19 Döneminde Uzaktan Çalışma Sisteminde İş Performansını Etkileyen Faktörler: Banka Çalışanları Üzerine Bir Uygulama (2021)” məqaləsində də istifadə olunub. Azərbaycanda ilk dəfə tətbiq olunur. Anket nəticəsində əldə olunan məlumatlarla IBM SPSS 25 proqramı əsasında iş rejimi, iş performansı və iş motivasiyası arasındakı əlaqələrin müəyyən edilməsi üçün Korelyasiya analiz aparılmışdır. Reqrasiya analizləri COVID-19 pandemiyası dövründə yuxarıda qeyd olunan iş rejimlərinin işçilərin performans və motivasiyasına təsirini ölçmək məqsədilə həyata keçirilmişdir. Daha sonra IBM AMOS V24 proqramında modellər yaradılaraq iş motivasiyasının vasitəçi dəyişən olub-olmadığı tədqiq edilmişdir. Tədqiqatın əldə olunmuş nəticəsi isə məsafədən/evdən iş rejiminin işçilərin performansına müsbət istiqamətdə təsirində iş motivasiyası qismən vasitəçi dəyişəndir.

Açar sözlər: covid-19, evdən işləmək, məsafədən iş, performans, motivasiya

Summary

The purpose of this article is to examine whether work motivation is a mediating variable in the positive impact of distance/home work regime on employee performance. To achieve this goal, a questionnaire covering four different work modes (remote / home, hybrid, shift and short work week) was prepared in advance and the data of 482 employees of public and private enterprises operating in Baku were analyzed. In this study, the data of 122 respondents who chose the remote-home mode only were analyzed. The questions and hypotheses are taken from Donny Susilo's research in Indonesia. It is applied for the first time in Azerbaijan. A correlation analysis was performed to determine the relationship between the data obtained from the questionnaire and the IBM SPSS 25 program to determine the mode of work, work performance and work motivation. Regression analyzes were performed during the COVID-19 pandemic to measure the impact of the above work regimes on employee performance and motivation. Then, models were created in the AMOS V24 program to study whether the work motivation was a mediating variable. The results of the study show that work motivation is partly mediated by the positive impact of distance/home work schedule on employee performance.

Keywords: covid-19, work from home, work remotely, performance, motivation

Giriş

Mövzunun aktuallığı: İnsanların koronavirusu olan ağır kəskin respirator sindromlu koronavirus 2020-ci ilin yanvarında Çinin Hubei əyalətinin Wuhan şəhərində aşkar edilmişdir (Zhou P vd., 2020; Wu F vd., 2020). O vaxtdan bəri virus bütün dünyaya yayılıb və 20 may 2020-ci il tarixinə 4.806.299 nəfərə yoluxub

və 318.599 nəfərin ölümünə səbəb olub (WHO, 2020). ÜST-nin 23 may 2022-ci il saat 20:11-ə olan məlumatına görə, bütün dünya üzrə 522 783 196 təsdiqlənmiş COVID-19 yoluxma halı, o cümlədən 6 276 210 ölüm halı qeydə alınıb (<https://covid19.who.int/>). Bu uzun müddət ərzində dövlətlər ÜST-in və BƏT-in verdiyi qərarları nəzərə alaraq bir sıra qapanmalara və tənzimləmələrə getməli oldu. Çünki koronavirusun sosial və iqtisadi təsirləri kəskin idi. İqtisadçılar ABŞ və Avropadakı durğunluğu vurğulayaraq, koronavirusun bir sıra sahəvi və iqtisadi təsirlərinin Böyük Böhrandan (1929) daha çox olduğunu qeyd edirlər (Yetgin, 2021). Pandemiya səbəbi ilə sektorların çətdirilmə və tələb nöqtəsindəki gözləntiləri ödəyə bilmədiyi və bağlanmağa başladığı üçün qısa müddətli iş yerləri yaratmaq təcrübələrinin artıq faydalı olmadığı müşahidə edildi (Yetgin, 2021). Dorn və başqalarının araşdırmasına əsasən, Almaniyada müəssisələrin bir həftəlik bağlanması 25-27 milyard avro dəyərində bir itkiyə gətirib çıxarır. Bu da ÜDM-in böyümə nisbətini yüzdə 0.7-1.6 xal azaldır. Bir aylıq qapanma isə 255-495 milyard avro dəyərində itkiyə səbəb olur. ÜDM-in böyümə nisbətini bu müddət ərzində yüzdə 7.2-14.0 xal itirəcəyi proqnozlaşdırılır (Yetgin, 2021).

COVID-19 pandemiyasının başladığı və karantin tədbirləri səbəbindən qapanmaların artması ilə işsizliyin artmasına necə təsir etdiyini araşdırmadan ümumi mənzərə ilə tanış olaq. 2020-ci ildə yenə də 2009-cu il böhranında olduğu kimi Afrika dövlətlərində işsizlik zirvədədir. Belə ki, CAR-da ümumi əmək qabiliyyətli əhalinin 28,74%-i işsiz idi. Bu, hətta qlobal maliyyə böhranından da yüksək idi. Namibia ikinci yerdə gələrək 20,35% təşkil edirdi. Liviya, Misir, Qabon və digər Cənubi Amerika dövlətləri də pandemiya dövründə yüksək işsizliklə qarşılaşan dövlətlərdəndir. Xüsusilə, Kolumbiya 15,44%-lə regiona liderlik edir. Qərbi Avropada ən çox işsizlik səviyyəsi yenə 10 il fasilə ilə İspaniyada müşahidə edilir (15,67%). Şərqi avropada isə Yunanıstan və Monteneqro yüksək işsizliyi ilə seçilir. Nəhəng dövlət olan Amerika qlobal böhranda (2009) 8.34% idisə, pandemiya dövründə bu rəqəm çox da dəyişməyib (8.31%). Kanada da isə bu pandemiya dövründə işsizlik səviyyəsi kifayət qədər artıb (8.34%-dən 9.48%-ə). Regiona baxdıqda isə Rusiyada 5,73% (2009-cu illə müqayisədə azalıb), Ermənistanda 20,21% (artıb), Gürcüstanda 12,05% (kifayət qədər azalıb), Türkiyədə 13,92% (azalıb), İranda 10,96% (azalıb) və Azərbaycanda 6,27% artıb. Bütün bu məlumatların müqayisəsi ümumiləşdirsək, qeyd edə bilərik ki, 2009-cu il böhranı ilə müqayisədə 2020-ci ildə ölkələrin əksəriyyətində demək olar ki, eyni, bəzilərdə isə yüksək işsizlik səviyyəsi müşahidə edilib. Ancaq bunu da qeyd etməliyik ki, bu 10 il ərzində edilən bir müqayisədir və dövlətlərin hansı siyasəti və strategiyaları seçərək bu nəticələri əldə etməsi açıqlanmayıb. Bu, sadəcə statistik məlumatların müqayisə edilərək təsirin necə dəyişdiyini göstərmək üçün edilmişdir. Növbəti mərhələdə isə biz pandemiya zamanı müqayisə edəcəyik. Yalnız bundan sonra dövlətlərin işsizliklə hansı üsullarla mübarizə apardığını və seçdikləri siyasəti təhlil edəcəyik (World Bank & ILO, 2009;2020).

2019-cu ilə nəzər saldıqda görürük ki, bəzi dövlətlərdə işsizlik səviyyəsi çox böyük yüksəliş göstərib. Pandemiyanın təsiri ilə ölkələrdə işsizlik səviyyəsi kifayət qədər artıb. Yenə misallar üzərindən bunu araşdırmağa çalışaq. Məsələn, Kanadada 5,66%-dən 9,48%-ə yüksəlib. ABŞ-də 2019-cu ildə 3,67% idisə, 2020-ci ildə 8,31%-ə yüksəlib. Rusiyada müvafiq olaraq 4,6%-dən 5,73%-ə, Namibiada 19,75%-dən 20,35%-ə, Azərbaycanda isə 4,84%-dən 6,27%-ə artıb. Digər dövlətlərdə, ümumi olaraq işsizlik səviyyəsində artım baş verib. Bütün bu olanlar, pandemiyanın ən az qlobal iqtisadi böhran qədər və ya ondan artıq səviyyədə işsizliyin artmasına təsir göstərir və hələ də davam etdiyini göstərir. Müəssisələrin qapanması və bəzi şirkətlərin xərcləri qarşılamaq üçün bəzi işçilərini çıxartmalı olduğu bu müddətdə işsizlik səviyyəsinin yüksəldiyini düşünmək olar (World Bank & ILO, 2019;2020).

Sosial və iqtisadi problemlər fonunda, COVID-19 pandemiyası dövründə, qapanmalar zamanı müəssisələrin çıxış yolu müxtəlif iş rejimlərini tətbiq etmək oldu. Bu rejimlərdən biri olan WFH (evdən işləmək) və ya məsafədən/evdən işləmək onların seçimlərindən biri idi.

Tədqiqatın məqsəd və vəzifələri: Tədqiqatın məqsədi dövrümüzün aktual mövzusu olan COVID-19 pandemiyasında müəssisələrin tətbiq etdiyi iş rejimlərindən biri olan məsafədən/evdən iş rejimi ilə iş performansını arasındakı əlaqəyə üçüncü təsir faktoru kimi iş motivasiyasının təsirini ölçməkdir. Həmçinin bu mövzu haqqında tədqiqatçıların fikirləri də təhlil və müqayisə edilmiş və ümumi nəticə çıxarılmışdır.

Qoyulan problem və onun öyrənilmə səviyyəsi: Pandemiya dövründə müəssisələrin çıxılmaz vəziyyətdə olduğu dövrdə demək olar ki, müəssisələrin necə davrandığını bilmək aktual məsələlərdən biridir. Çünki “sağ qalmaq” naminə atılan addımlar təcrübədə başqa şirkətlər üçün də çıxış yolu ola bilər. Bunun üçün ilk növbədə tənqidi ədəbiyyat incələməsi edərək tədqiqatçıların araşdırdıqları məqalələr üzərindən dünya üzrə vəziyyətin və statistikanın necə olduğunu araşdırdıq. Daha sonra Azərbaycan COVID-19 pandemiyası dövründə müxtəlif iş rejimləri ilə iş performansını arasındakı əlaqələri müəyyən etmək üçün anket vasitəsi ilə sorğu təşkil etdik. Tədqiqatın bu hissəsində Məsafədən/evdən iş rejimi seçən 482 respondentdən 122 nəfərin məlumatları təhlil edildi. Biz burada pandemiya dövründə Azərbaycanda məsafədən/evdən iş rejimini seçənlərin iş rejimindən asılı olaraq dəyişən performansına motivasiyanın vasitəçi təsirinin olub-olmadığını araşdırmaq istədik. Əldə etdiyimiz nəticələrə əsasən iş motivasiyası iş performansına vasitəçi təsirə malikdir.

Tədqiqatın metodologiyası: Araşdırmada iqtisadi-statistik, müqayisəli iqtisadi təhlil metodlarından istifadə edilmişdir. Aparılan anket araşdırmasında təsadüfi olamayan seçmə metodundan Qartopu seçmə metodu tətbiq edilmişdir.

Tədqiqatın nəzəri-metodoloji əsasları: Koronavirus (Covid-19) pandemiyası dövründə şirkətlərin pandemiyanın çətinliklərinə müqaviməti və iş rejimində fərqli modellərin müqayisəsi yerli və xarici yazarların, alimlərin yazdıqları ikinci dərəcəli mənbələr üzərindən teorik olaraq araşdırılmışdır. Həmçinin tədqiqata WHO, ILO kimi beynəlxalq təşkilatların hesabatları, dövlət orqanlarının qanun, qərar və sərəncamlarından məlumatlar da daxildir. Məlumatların əksəriyyəti Scopus, Web of Science kimi platformalarda indekslənen, mövzuya uyğun və yeni jurnal məqalələrindən toplanılmışdır.

Tədqiqatın məhdudiyyətləri: Bu tədqiqatda yalnız məsafədən/evdən iş rejimi sorğusunun məlumatlarından istifadə edilmişdir. Həmçinin pandemiya dövründə hesablanmış bu nəticələr uzunmüddətli dövrdə fərqli ola bilər. Buna görə də bu tədqiqatın nəticələri yalnız əhatə etdiyi dövrə aiddir.

COVID-19 Pandemiyası Evdən İşləmək (WFH) Rejimi İlə İşçi Performansı Arasındakı Əlaqə

WFH Avropa İttifaqı (Aİ) və dünyada milyonlarla işçi üçün yeni iş üsuluna çevirdi. Pandemiya səbəbindən bir çox işçi və işəgötürən ilk dəfə və heç bir hazırlıq olmadan birdən-birə uzaqdan işə keçməli oldu. Eurofound1-in ilkin hesablamalarına görə, fəvqəladə vəziyyətdən əvvəlki 12% ilə müqayisədə avropalıların təxminən 50%-i pandemiya səbəbindən evdən işləyir. Hazırda bu rəqəmlər təxminən eynidir və bir çox işçi və təşkilat pandemiya sonrası da yəqin ki, WFH-ni seçəcəkdir (Teresa vd., 2021).

İşçilərin məhsuldarlığı fərdlərin öz tapşırıqlarını və vəzifə öhdəliklərini yerinə yetirmələrində səmərəliliyi və effektivliyi kimi müəyyən edilir. Effektivlik işçinin əvvəlcədən müəyyən edilmiş müddət ərzində öz öhdəliklərini yerinə yetirə bilmə dərəcəsinə aiddir. Səmərəlilik isə bir insanın heç bir resurs sərf etmədən öz vəzifə və öhdəliklərini yerinə yetirə bilmə dərəcəsinə ifadə edir. Bir sıra tədqiqatlar göstərmişdir ki, WFH-nin tətbiqi məhsuldarlığa müsbət təsir göstərir. IBM işçilərinin araşdırmasına əsasən, işçilərin 87%-i WFH modeli ilə məhsuldarlığının artdığını hiss edib (Tri vd., 2021).

İndoneziyada Tri W. A. və digərləri universitet işçi heyətinin arasında iş rejimi və işçi performansını arasında əlaqəni dəyərləndirmək üçün bir araşdırma aparmışdır. 15 fakültədən ümumilikdə 267 sorğu anketi toplanıb. Təəccüblü deyil ki, bütün iştirakçıların magistr və ya doktorluq dərəcəsi var və respondentlərin təxminən yarısı 10 ilə qədər iş stajına malikdir.

Təşkilati amillər (yəni, IT Təlimi; Rəqəmsal İnfrastruktur və İdarəetmə Dəstəyi) rəqəmsal bacarıqlara əhəmiyyətli təsir göstərməmişdir. Digər tərəfdən, ədədi oriyentasiyanın ədədi qabiliyyətə təsiri əhəmiyyətli olmuşdur. Eynilə, rəqəmsal qabiliyyətin işçilərin məhsuldarlığına əhəmiyyətli təsir göstərdiyi aşkar edildi. Digər tərəfdən, rəqəmsal istedadın rəqəmsal oriyentasiya və işçilərin məhsuldarlığı arasındakı əlaqəyə əhəmiyyətli vasitəçi təsiri olduğu aşkar edilmişdir (Tri vd., 2021).

COVID-19 pandemiyası dövrü fərdi müəllimləri evdən işləməyə, onlayn tədris və tədqiqatla bağlı fəaliyyətləri həyata keçirmək üçün rəqəmsal texnologiyaya etibar etməyə məcbur edir. İştirakçıların universitetin institusional dəstəyi və ya dəstəyi olmadan öz işlərini yerinə yetirmək üçün öz rəqəmsal bacarıqlarını inkişaf etdirməkdən başqa seçimləri yox idi. Pandemiya akademik heyəti öz işlərini və davamlı məşğulluğu dəstəkləmək üçün rəqəmsal texnologiyada ixtisaslaşmağa məcbur etdi. Həmçinin, respondentlərin yaşına nəzərə alsaq, respondentlərin əksəriyyəti 30-35 yaş arasındadır ki, bu da Y nəsli kateqoriyasına aiddir (Tri vd., 2021).

Kapur və Solomona görə, bu nəsli texnologiya sahəsindəki təcrübələrində unikaldir. Y nəsli texnologiyaya təsirlərinə çox məruz qaldı, onun ətrafında böyüdülər və onlayn, evdən işləməyə keçid onlar üçün böyük problem deyildi. Bu tədqiqatın nəticələri göstərir ki, institusional amillər (IT təlimi, rəqəmsal infrastruktur və təşkilat tərəfindən təmin edilən idarəetmə dəstəyi) deyil, iştirakçının rəqəmsal oriyentasiyası onların rəqəmsal qabiliyyətlərinə təsir göstərir, xüsusən də, COVID-19 pandemiyasında demək olar ki, bütün şəxslər WFH-da məcburi iştirak etdi. Təəccüblüdür ki, IT təlimi, rəqəmsal infrastruktur və idarəetmə dəstəyi vasitəsilə korporativ dəstəyin WFH-da məhsuldarlığa heç bir təsiri olmayıb. Bu, korporativ dəstək proseslərinin səmərəsiz olduğunu və WFH-a qoşulduqda işçilərin məhsuldarlığına dəstəyin yaxşılaşdırılması üçün əlavə inkişaf tələb etdiyini nümayiş etdirir (Tri vd., 2021).

Bu tədqiqat İndoneziyada COVID-19 epidemiyası zamanı WFH modelində işçilərin məhsuldarlığına təsir edən rəqəmsal texnologiya ilə əlaqəli determinantları araşdıran ilk tədqiqatlardan biridir. Bu araşdırmanın nəticələri iş yerindəki problemlərin öhdəsindən gəlmək üçün işçinin güclü rəqəmsal oriyentasiyaya malik olmasının vacibliyini vurğulayır; bunlardan biri WFH qaydalarına effektiv şəkildə uyğunlaşmaq üçün biznesin bəzi aspektlərinə uyğun rəqəmsal texnologiyanın optimallaşdırılması ehtiyacıdır. Nəticələr göstərir ki, əgər təşkilatlar texnoloji vasitəçiliyə malik WFH modelində işləməyi düşünürsə, işçilərinin güclü rəqəmsal oriyentasiyaya və adekvat rəqəmsal və istedadla malik olmasını təmin etməlidirlər. Bu, düzgün işçiləri başlanğıcdan əldə etmək üçün optimal işə qəbul və seçim prosesləri ilə edilə bilər. Təşkilati proqramların hər hansı təsirinə olmaması proqramların səmərəsiz olduğunu və onların effektivliyini artırmaq üçün Universitet tərəfindən daha çox araşdırmaya ehtiyac olduğunu göstərir. Təşkilati amillərin işçilərin məhsuldarlığını artırmağa biləcək işçinin rəqəmsal potensialının inkişafına əhəmiyyətli təsir göstərdiyi aşkar edilməsə də, təşkilat hələ də mövcud işçilərinin rəqəmsal oriyentasiyasını saxlaya və hətta artırmağa bilən müvafiq proqramlar və ya siyasətlər tapmalıdır.

Pandemiya dövründə tibb müəssisələrində evdən işləməyin səmərəliliyinin Susceptible-Latent-Infected-Work (SLIW) və Susceptible-Latent-Infected-Recovered-Work (SLIRW) modellərinin performansına təsiri: Daniel S. və digərlərinin araşdırmasına əsasən, virusa yoluxmuş işçilər tərəfindən görülən işi (W) nəzərə almaq üçün dəyişən əlavə edildi və adi diferensial tənliklər (ODE) ilə təsvir edilən COVID-19 üçün riyazi modellər quruldu. Modellər Həssas-Gizli-İnfeksiyalı-Bərpa olunan-Həssas-İş (SLIRSW) sözlərinin baş hərfləri ilə işarələnir. S, pandemiya dövründə yoluxmuşları, L, yoluxma əlamətlərini, I sağaldıqdan sonra müvəqqəti olaraq yeni infeksiyalara qarşı immuniteti, R - sağalmış işçilər immunitetlərini itirir və yenidən həssas olur. Bundan əlavə, modellər yoluxmuş işçilər tərəfindən görülən işin (W) hesablanması üçün uyğunlaşdırılıb. Xüsusi maraq doğuran iki məhdudlaşdırıcı hal var: sağalanlar immunitet qazanmadıqda (SLIW) və immunitet daimi olduqda (SLIRW), (Sánchez vd., 2021).

Daniel S. və digərlərinin araşdırmasına əsasən SLIW və SLIRW modelləri müqayisə edildi. Bu məqsədlə iR infeksiya dərəcəsi kimi təyin edildi və $\frac{1}{4} 0:1iR$ və $b = 0:001iR$ seçərək yoluxma dərəcəsinin müxtəlif dəyərləri üçün evdən işləməyin səmərəliliyinin funksiyası kimi W ilə hesablandı (Şəkil 1). Tədqiqata əsasən SLIW modeli SLIRW modelindən daha aşağı evdən işləmə səmərəliliyi tələb edir (Şəkil 1 A,B). Sonra, sinxronizasiya strategiyasından istifadə edərək, iş itkisinin qarşısını almaq üçün tələb olunan minimum evdən işləmə səmərəliliyi hesablandı (Şəkil 1C). Qeyd edək ki, SLIW və SLIRW modelini müqayisə etmək üçün $a=b$ nisbətini təyin edildi. Burdan alınan nəticəyə əsasən, fərqli bir dəyər Şəkil 1-də müşahidə etdiyimizin kəmiyyət davranışını dəyişə bilər. Bununla belə, bu seçim keyfiyyət dinamikasının təmsilçisi deyildir. Bu, ekstremal hallar arasındakı fərqin başa düşülməsini təmin edir (Sánchez vd., 2021).

Teresa G., və digərlərinin tədqiqatı pandemiya zamanı WFH modeli tətbiq edildikdə işçilərin rifahını və məhsuldarlığını araşdırdı. JD-R (Job Demand, Job Resource) modelindən (Teresa vd., 2021) çərçivə kimi istifadə edərək və xüsusi WFH biznes tələblərinin və resurslarının WFH nəticələrinə təsirini tədqiq edərək bu problem araşdırıldı.

Ailə-iş münaqişəsinin, sosial təcridin və iş tələbləri arasında diqqəti yayındıran mühitin təsirləri araşdırıldı. İşin muxtariyyəti iş resursu, özünə rəhbərlik isə şəxsi resurs kimi qiymətləndirilib. JD-R modeli həm də praktiki təsirlərə malikdir, çünki o, təkcə biznes risklərinin qarşısının alınması strategiyalarına (iş tələblərini azaltmaqla) deyil, həm də faydaların təşviqinə (biznes və mümkün olduqda şəxsi resursları artırmaqla) diqqət yetirməyə imkan verir. İşçilərin WFH modelinə tez uyğunlaşmalı olduğu bir vaxtda rifah və iş performansını üçün maneələri müəyyən etmək bir çox təşkilatlar üçün prioritet məsələdir və bu tədqiqat bu məqsəddə öz töhfəsini verir. Ümumilikdə, bu tədqiqatda müşahidə edilən tapıntılar JD-R modelinin nəzəri çərçivəsinə əsasən hazırlanmış fərziyyələrə uyğundur və həmçinin uzaqdan iş üzrə ədəbiyyata uyğundur. Sosial təcrid və ailə-iş münaqişəsi bizim nəzərdə tutduğumuz istiqamətdə sınaqdan keçirilmiş hər üç nəticə ilə əlaqələndirildi və beləliklə sübut etdi ki, məsafədən iş bir tərəfdən məhsuldarlığı və məşğulluğu əhəmiyyətli dərəcədə azalda, digər tərəfdən isə iş stresini artırma bilən tələblərə malikdir. Bu nəticələr əvvəlki tədqiqatlara uyğundur və həmçinin WFH zamanı yaşanan məhsuldarlıq, iştirak və stresslə bağlı mövcud bilikləri təkmilləşdirir.

Şəkil 1: Müxtəlif infeksiya dərəcələri üçün evdən işləməyin səmərəliliyinin funksiyası kimi simulyasiyanın sonunda W dəyəri (görülən iş)

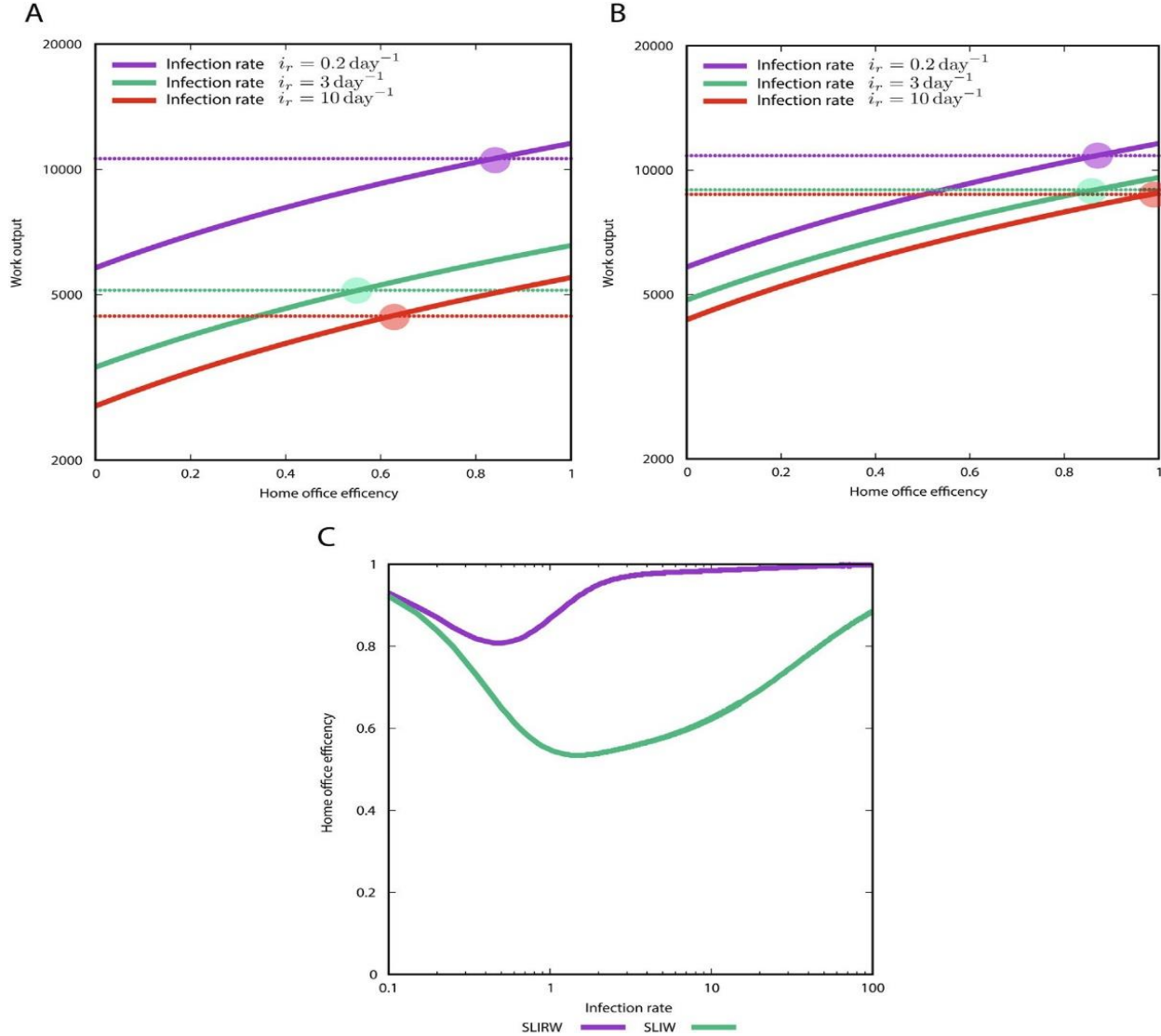

Mənbə: Daniel Sánchez-Taltavu etc. “Modelling strategies to organize healthcare workforce during pandemics: Application to COVID-19”, *Journal of Theoretical Biology*, 2021, p.1-12;

Şərh: Burada $\frac{1}{4}$ 0:1iR; aH = 0:01iR və b = 0:001iR. Kəsik hədd 1 qrup strategiyası ilə məhsuldarlıqdır. (A) SLIW modeli. (B) SLIRW modeli. (C) Ev ofisinin səmərəliliyinin dəyəri infeksiya nisbətlərinin funksiyası olaraq normal strategiya qədər məhsuldar olmalı idi.

Nəticələr göstərir ki, təşkilatlar və işçilər bu amilləri nəzərə almalı və məsafədən iş modelindən gözlənilən müsbət nəticələrini müşahidə etmək, onları daha yaxşı idarə etmək üçün təlimatlar hazırlamaladırlar. Xüsusilə, həmkarları və rəhbərləri ilə ünsiyyət imkanlarının artırılması təşkilatlar, HR və işçilər üçün ilk strategiyadır, çünki ünsiyyət sosial təcrid hissini azalda bilər. Mövcud texnoloji resurslar bu istiqamətdə çox şey edə bilər: e-poçt kimi sadə kommunikasiyalar çox vaxt biznes üçün funksional olan məlumat mübadiləsinə imkan versə də, insanlar arasında sosial mübadilə qarşılıqlı əlaqənin “zəngin” formaları vasitəsilə baş verir, onların arasında üz-üzə qarşılıqlı əlaqə “qızıl standart”ı təmsil edir. Bir çox şirkətlər insanlar arasında üz-üzə və ya qrupla qarşılıqlı əlaqəni təqlid edən interaktiv təcrübələri təmin edən texnologiyaların və proqram təminatının əldə edilməsini və istifadəsini sürətləndirib. Ancaq məsələnin digər tərəfi rəqəmsal məxfiliyin müdafiəsi və texnologiyaların kütləvi istifadəsinin artı biləcəyi rəqəmsal nəzarət

qorxusu ilə bağlıdır (Teresa vd., 2021). Eyni zamanda, menecerlər və HR-lar işçilərin həddindən artıq yorulması və diqqətinin yayınma riskinin qarşısını almaq üçün bu cür kommunikativ mübadilələrin tezliyi, vaxtı və xarakteri haqqında səmərəli düşünməlidirlər. Diqqətin yayınması mövzusu əslində WFH ilə bağlı başqa bir əsas problemdir. Bu tədqiqatın nəticələri ailə-iş münaqişəsi və vizual-akustik yayındırma və məxfiliyin olmaması ilə səciyyələnən xaotik mühitin WFH nəticələrində oynadığı zərərli rolu ortaya qoyur. Diqqəti yayındıran mühit xoşbəxtlikdən məhsuldarlığın azalmasına və artan stressin göstəriciləri olmadığını sübut etsə də, insanların motivasiyaya mənfi təsir göstərir. Onların iş mühitində diqqəti yayındıqda, iş motivasiyası zəifləyərək, öhdəliklərini azalda bilər. Bunun əvəzinə, ailə-iş münaqişəsi bu tədqiqatın hər bir asılı dəyişəninə əhəmiyyətli və mənfi təsir göstərdi.

Şəxsi biznesin idarə edilməsi bacarıqlarının əhəmiyyəti bu araşdırmada sınaqdan keçirilmişdir. Nəticələr göstərir ki, muxtariyyət və özünüidarəetmə məhsuldarlığı və işə qoşulma ilə müsbət əlaqələndirilir. Beləliklə, onlar COVID-19 pandemiyası zamanı WFH məhsuldarlığını və məşğulluğunu artırmağa bilən və eyni zamanda təşkilatlar və işçilər üçün potensial olaraq müsbət nəticələr gətirə bilən iki müvafiq resursu təmsil edə bilər. Praktik baxımdan, muxtariyyətin və özünüidarəçiliyin təşviqi məsafədən iş proqramlarının effektivliyini və WFH modelinin iştirakı baxımından əlaqədar təsirləri artırmaq üçün həll yolu ola bilər. WFH işçilərinə öz-özünə nəzarət strategiyalarını inkişaf etdirmək və işlə bağlı məqsədə əsaslanan son tarixlər və prioritetlər təqvimini təşviq etmək üçün təlimlər təşkil edilə bilər. Bundan əlavə, bu tapıntılar fərdlərin iş muxtariyyətini dəstəkləyən, xüsusi bacarıqlarından istifadə edən və yeni onlayn iş kontekstində biznesin idarə edilməsi üçün funksional alətlər təmin edən yeni biznes proseslərini vurğulayır. Bu istiqamət inkişaf etdikcə rəhbərlik tərəfindən idarə olunmanın daha az və bunun əvəzinə işçilərin bu prosesdə daha çox iştirak etdiyi biznes baxışları ilə tam uyğunlaşır.

Pandemiyadan sonrakı dövrdə bizneslər də hibrid iş rejiminə keçməkdə maraqlı olacaqlar. Çünki pandemiya dövründə əməkdaşlar lazımi proqram və avadanlıqlarla təchiz olunduqda öz vəzifələrini daha səmərəli yerinə yetirə biləcəklərini düşünürlər. Çingiz İbrahim Azərbaycanda işçilərin iş rejimi onların məhsuldarlığına necə təsir etdiyini respondentlərin cavabı əsasında tədqiq etmişdir. Belə ki, iştirakçıların 54%-i distant işləyərkən məhsuldarlığının artdığını bildirib. Digər iş rejimlərinin statistik məlumatları da Şəkil 2-də verilib (İbrahim, 2021).

Natsu S. və digərlərinin Yaponiyada müxtəlif sektorlardan 1448 nəfər arasında aparılan araşdırmasına əsasən, ilkin gözləntilərin əksinə olaraq, COVID-19-a reaksiya üçün iş yerində görülən tədbirlərin sayı qlobal COVID-19 qorxusu ilə müsbət əlaqələndirildi. Həyata keçirilən iş yerində tədbirlərin növü ilə bağlı COVID-19 riski barədə məlumatlılığın artırılması işçilərin virusla bağlı qorxu və narahatlığını da artırmağa bilər. Bununla belə, əldə edilən nəticələr göstərir ki, iş yerindəki ehtiyat tədbirlərinin sayı işçilərin psixoloji sıxıntısına mənfi, onların fəaliyyətinə müsbət təsir göstərir. Onlar, iddia edir ki, COVID-19-a cavab olaraq iş yerində tədbirlərin daha intensiv həyata keçirilməsi işçilərin psixoloji sıxıntılarını azaldır və onların iş performansını qoruyur. Hər bir ölçü kateqoriyası üçün yalnız evdə qalma meyarları və klinik əlaqə və prosedur tədbirlər yüksək iş performansına əhəmiyyətli təsir göstərmişdir. Həssas işçilərin diqqətli qiymətləndirilməsi bütün işçilər üçün faydalı ola bilər. COVID-19-a cavab verən iş yeri tədbirləri COVID-19 pandemiyası zamanı işçilərin psixi sağlamlığını və iş performansını dəstəkləyə və motivasiya edə bilər (Sasaki vd., 2021).

Songül Şenelin Türkiyədəki araşdırmasına əsasən, sorğuda iştirak edən 253 respondentin 90,1%-i məsafədən iş modelində tapşırıqları vaxtında yerinə yetirib, 86,5%-i biznes məqsədlərini, 583-ü təklif etdikləri xidmət keyfiyyətində standartları üstələyib, 91,7%-i problem yarandıqda mümkün qədər tez cavab verib. Ümumi mənada; İşçilərin 87,8 faizi müsbət, 3,5 faizi mənfi, 8,7 faizi isə qərarlı olduğunu bildirib (Şenel, 2021).

Məsafədən işləmə modelinin “İş həyatının keyfiyyəti və səmərəliliyi”, “Status itkisi və ətraf mühitə təsir”, “Karyera inkişafı”, “Şəxsi həyat” kimi ölçüləri ölçüləri iş performansına təsir göstərir (Şenel, 2021).

Şəkil 2. COVID-19-dan əvvəlki dövrlə müqayisədə uzaqdan işləyərkən məhsuldarlığınız necə dəyişdi?

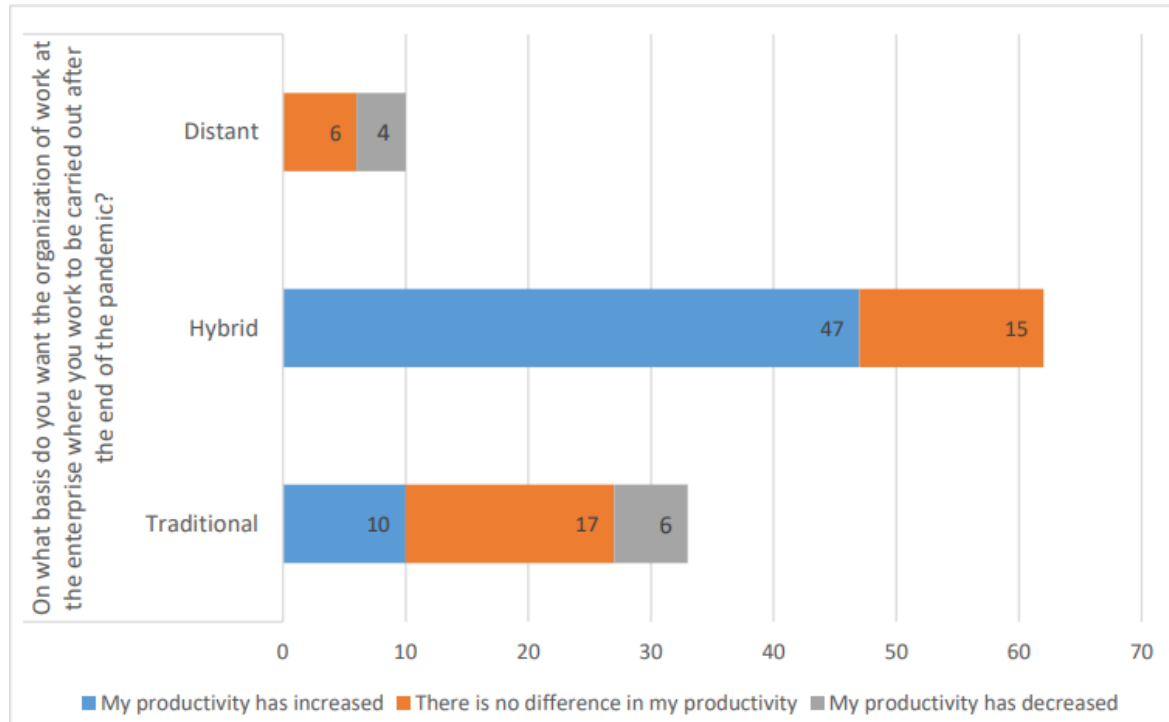

Mənbə: Chingiz Ibrahim “Changes In The Application Areas Of Ict In Human Resource Management In Azerbaijan During The Pandemic“, Economic and Social Development, 2021, p.941-949;

Qeyd: Sorğunun sualı - Pandemiya bitdikdən sonra işinizin müəssisə tərəfindən hansı rejimdə həyata keçirilməsini istəyirsiniz?

COVID-19 Pandemiyası Dövründə Məsafədən/Evdən İş Rejimi, İş Performansı Və İş Motivasiyası Arasındakı Əlaqə

Tədqiqatın məqsədi: Tədqiqatın məqsədi məsafədən/evdən, hibrid, növbəli, qısa iş həftəsi kimi iş rejimlərinin işçilərin performanslarına təsirlərinin ölçülməsidir. Bu məqsədi reallaşdırmaq üçün hər dörd iş rejimini əhatə edən anket forması hazırlanmış və Bakıda fəaliyyət göstərən dövlət və özəl müəssisələrdə 482 işçinin məlumatları analiz edilmişdir. Suallar və hipotezlər İndoneziyada araşdırma aparmış Donny Susilonun *"Revealing the Effect of Work-From-Home on Job Performance during the COVID-19 Crisis: Empirical Evidence from Indonesia (2020)"* adlı məqaləsindən (Susilo, 2020) götürülmüşdür. Həmçinin Türkiyədə Dilşad G. və Güzin A. – nın *"Factors Affecting Job Performance in the Remote Working System in the COVID-19 Era: An Application to Bank Employees (2021)"* adlı məqaləsində də istifadə olunub (Dilşad və Güzin, 2021) Azərbaycanda ilk dəfə tətbiq olunur. Anket nəticəsində əldə olunan məlumatlar əsasında performans və iş məmnuniyyəti, iş motivasiyası və iş məkanı arasındakı əlaqələrin müəyyən edilməsi üçün Korellyasiya analiz aparılmışdır. Reqrasiya analizləri COVID-19 pandemiyası dövründə yuxarıda qeyd olunan iş rejimlərinin işçilərin performanslarına və motivasiyasına təsirini ölçmək məqsədilə həyata keçirilmişdir.

Suallar Likert tipli olmaqla “1-Tamamilə razıyam, 2-Razıyam, 3-Qərarlıyam, 4-Razı deyiləm, 5-Tamamilə razı deyiləm” dərəcələri ilə ölçülür. Tədqiqatın məqsədi Azərbaycanda (Bakı) müəssisələrində tətbiq olunan müxtəlif iş rejimlərinin işçilərin performansına necə təsir etdiyini ölçməkdir. Bundan əvvəl Azərbaycanda Chingiz Ibrahim 105 iştirakçı arasında pandemiya dövründə işçilərin hansı iş rejimində

işlədiyinə dair frekans analizi verilmişdir. Bu araşdırmada isə həm iştirakçı sayı kifayət qədər çox olması, həm də müxtəlif analizlərin tətbiq edilməsi ilə iş rejimlərinin ölkəmizdə necə tətbiq edildiyi, hansı iş rejimlərində iş performans, motivasiyası və məmnuniyyətinin necə dəyişildiyi müxtəlif hipotezlərlə ölçülmüşdür.

Sorğuda 4 müxtəlif iş rejimində (1) Məsafədən/evdən; 2) Növbəli; 3) Qısa iş həftəsi; 4) Hibrit iş rejimləri performans dəyərləndirilməsi əsasında aparılmışdır. Məsafədən/evdən və hibrit iş rejimlərinin sual və hipotezləri İndoneziyada araşdırma aparmış Donny Susilo məqaləsindən götürülmüşdür.

Əldə olunan məlumatlar başqa bir məqalədə müxtəlif hipotezlərin yoxlanılması üçün IBM SPSS 25 proqramında təhlil edilib. Hal-hazırda isə IBM AMOS 24 proqramında məsafədən/evdən iş rejiminin iş performansının artmasına müsbət təsir göstərdiyini (H2) və korrelyasiya əlaqəsində təsdiq olunduqdan sonra iş performansı ilə iş motivasiyası arasındakı anlamlı əlaqəni nəzərə alaraq yeni model formalaşdırılmışdır.

H1: COVID-19 pandemiyası dövründə Məsafədən/evdən işin iş performansına təsirində iş motivasiyası qismən vasitəçi dəyişən kimi iştirak edir.

Tədqiqatın məqsədi qoyulmuş hipotezin (H1) doğru olub-olmadığını AMOS 24 proqramında struktur bərabərlik modelləşdirilməsi üsulu ilə yoxlamaqdır.

Tədqiqatın metodologiyası: Sorğu n=482 respondentin məlumatları əsasında aparılmışdır. Müqayisəli təhlil metodundan istifadə edilərək anket vasitəsi ilə əldə olunan məlumatlar müxtəlif iş rejimləri üzrə təhlil edilmişdir. Ancaq bu məqalənin tədqiqatında biz yalnız məsafədən/ evdən iş rejiminin məlumatlarından istifadə edəcəyik (n=122). Burada AMOS 24 proqramı vastəsi ilə iki model yaradılmış və müqayisə edilmişdir.

Tədqiqatın əhatə dairəsi və seçmə metodu: Tədqiqatın əhatə dairəsi, Bakı şəhərində işləyən istehsal və xidmət sektorlarında, dövlət və özəl müəssisələrdə çalışan müxtəlif demografik göstəricilərə sahib olan 482 işçini əhatə edir. Nümunə hər yaş, təhsil və ailə vəziyyəti üzrə istifadəçiləri əhatə etməkdədir. Dolayısı ilə nümunə böyüklüyü p və q dəyərləri 0.05 hesablanaraq, %5-lik xəta payı düşünülərək $\alpha=0,05$, 482 olaraq hesablanmışdır. Bu səbəbdən 482 istifadəçiyə anket tətbiq olunmuşdur. Araşdırma üçün tədqiqatın aparılmasına kifayət qədər böyük rəqəmdir. Ancaq bu seçilmiş tədqiqat sahəsinin bir hissəsidir, yəni, kiçik bir modelidir. Burada araşdırılan tədqiqatın əhatə dairəsi tamamilə bütün sahəni əhatə etmir, sadəcə spesifik bir hissəsini açıqlayır. O cümlədən, indiki araşdırmamızda əvvəlcədən aparılmış sorğunun məsafədən/evdən iş rejimi hissəsini əhatə edir.

Məlumatlar təsadüfi olmayan seçmə metodunun alt qrupu olan Qartopu toplama metodu ilə toplanılmışdır.

Məlumat toplama metodu: Sorğu 07.02.2022 tarixində Google Form platformasından istifadə edilərək onlayn anket kimi yaradılmışdır. İlk növbədə, sınaq modeli tətbiq edilmiş və sorğunun məlumatları yoxlanılmışdır. Daha sonra doldurulması üçün Facebook, Instagram, LinkedIn, Gmail və s. kimi sosial şəbəkələrdə mövzu ilə əlaqəli qruplarda paylaşılmışdır. Sorğunun link <https://forms.gle/wFMxcuijyGCRCsWh6> formasında istifadəçilərə təqdim edilmişdir. Araşdırma 17.04.22 tarixində sonlandırılmış və analiz edilməsi üçün SPSS 25 proqramına daxil edilmişdir. Ümumi 2 ay 10 günlük bir müddətdə istədiyimiz sayda respondentini internet üzərindən apardığımız sorğudan toplaya bildik.

Ölçmələr: Məlumatların toplanması və analiz edilməsi üçün müxtəlif dəyişənlər (indekslər) əlavə edilmişdir. 4 iş rejiminin ayrı-ayrı suallardan ibarət anket formasının mövcud olduğunu nəzərə alsaq, hər biri üçün ayrıca dəyişənlər daxil edilmişdir. Məsafədən-evdən iş rejimini ölçmək üçün 17 sualla ölçülmüşdür. Hər bir sual ayrıca faktorlarda qruplaşdırılmış və bunun üçün faktor analizi edilmişdir. Məsafədən iş rejimi üçün *mei_indeks*, qalan indekslərdə isə performans, motivasiya, məmnuniyyət və məkanı ölçdüyünə görə müvafiq olaraq *ip_indeks*, *imo_indeks*, *ime_indeks* və *im_indeks* şəklində analizlərə

daxil edilmişdir. Buradakı indekslər hər bir faktor üzrə formalaşmış sualların nəticələrinin ortalamasıdır və bütün indekslər etibarlılıq göstəricilərinə görə yüksəkdir.

Toplanılan məlumatların analizi: Yuxarıda qeyd etdiyimiz kimi Məsafədən/evdən iş rejimində $n=122$ respondent iştirak etmişdir. Bu sorğuda iştirak edənlərin 65 nəfəri (53.3%) qadın, 57 nəfəri isə kişidir (46,7%). Yaş ortalamasına baxdıqda 18-26 (46 nəfər) və 27-35 (46 nəfər) yaş aralığını seçənlərin əksəriyyət təşkil etdiyini nəzərə alaraq qeyd edə bilərik ki, sorğuda əsasən gənclər iştirak edib. Respondentlərin 60,7%-i subay, 39,3%-i isə evlidir. Təhsil səviyyəsinin ortalamasına baxdıqca ən çox Ali təhsil pilləsi seçilmişdir (96 nəfər). “Hansı sektorda işləyirsiniz?” sualına cavab olaraq iştirakçıların 54,1 faizi istehsal, 45,9 faizi isə xidmət sektorunu seçib. Dövlət müəssisəsində fəaliyyət göstərənlərin sayı 56, özəl müəssisədə işləyənlərin sayı isə 66-dır. Son olaraq iş “neçə illik iş təcrübəniz var” sualına cavab olaraq ən çox 0-5 və 6-10 il cavabları seçilmişdir (47 nəfər). Yuxarıda qeyd olunanlar SPSS 25 proqramında frekans analizinin nəticələridir.

Daha sonra yeni eyni proqramda Məsafədən/evdən iş rejimində, **Cronbach Alpha dəyəri ümumi olaraq** $\alpha = 0.810$, standartlaşdırılmış olaraq isə $\alpha = 0.811$ hesablanmışdır. Alpha dəyəri $\alpha > 0.700$ olarsa, normal, $\alpha > 800$ isə güclü etibarlılıq olduğunu göstərir (**Büyüköztürk, 2011**). **Normallıq və faktor analizlərindən sonra dəyişənlərin bir-birilə necə korrelyasiya əlaqəsi yaratdığı ölçülmüşdür. Məsafədən/evdən iş rejimində iş permansı ilə iş motasiyası arasında güclü əlaqə vardır** ($r = .447^{**}$, $p < 0.001$). O cümlədən məsafədən/evdən iş rejimi indeksi ilə iş performansına və iş motivasiyası arasında da güclü bir əlaqə vardır ($r = .447^{**}$, $p < 0.001$, $r = .253^{**}$, $p < 0.005$).

Bundan sonra reqresiya modeli formalaşdırılmış və məsafədən/evdən iş rejiminin iş performansına müsbət bir təsiri var (H2) hipotezi yoxlanılmışdır. Öldə olunan nəticələrə əsasən, Reqresiya analizi edərkən kolleniarlıq statistikalarının analizini də tələb etmişdik. Burada cədvəldə göstərilən VIF dəyərlərinin müxtəlif mənbələrdə müxtəlif cür qəbul edildiyini görə bilərik. Alisonun tədqiqatına əsasən daxil etdiyimiz hər bir müstəqil dəyişəndə bu dəyərlər məqbuldur ($VIF \leq 2.5$; Allison, 1999).

Reqresiya analizimizə əsasən məsafədən/evdən iş rejimi iş performansına, motivasiyasına və məmnuniyyətinə müsbət təsir göstərir.

- ✓ Məsafədən/evdən iş performansına $= 1.157 + 0.548x_1$
- ✓ Məsafədən/evdən iş motivasiyasına $= 1.910 + 0.244x_1$
- ✓ Məsafədən/evdən iş məmnuniyyətinə $= 1.727 + 0.322x_1$

Yuxarıda qeyd edilənləri nəzərə alaraq artıq AMOS 24 proqramında yeni modellərimizi tətbiq edə bilərik. Onu qeyd edək ki, Bu model Hayesin yaratdığı Process ilə ölçülə bilər. Ancaq təcrübə göstərir ki, dəyişənləri ölçən likert suallar çox olduğu təqdirdə AMOS 24 proqramında tətbiq olması daha məqsədəuyğundur. Modellər aşağıdakı kimidir:

Model 1: Məsafədən/evdən iş rejimində mei_indeks ip_indeksə müsbət və anlamlı təsir göstərir

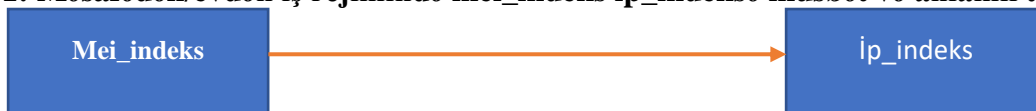

Mənbə: Müəllif tərəfindən daxil edilmişdir

Model 2: Məsafədən/evdən iş rejimində imo_indeksinin mei_indeks və ip_indeksinin arasındakı əlaqəyə vasitəçi təsiri var

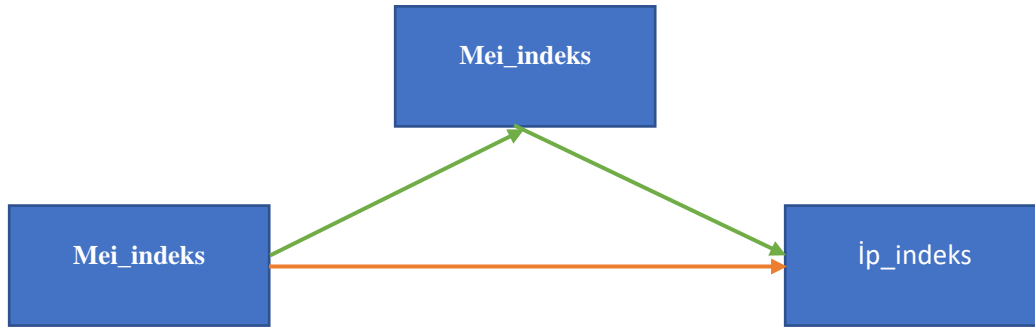

Mənbə: Müəllif tərəfindən daxil edilmişdir

Əldə olunan məlumat bazası AMOS 25 proqramına daxil edildi və hər bir ortalama indeks sualları ilə birgə təhlil edildi. Nəticələr aşağıdakı kimidir:

Təhlilə keçməmişdən qabaq istinad edəcəyimiz mənbələri sıralamaq üçün Cədvəl 1 verilmişdir. Burada analizlə nəticələrini şərh etmək üçün yüksək və məqbul sayılan müxtəlif dəyərlər göstərilmişdir. Biz hər iki modeli müqayisəli təhlil edəcəyimiz və H1 hipotezinin doğru-olub olmadığını yoxlayacağımız üçün ilk növbədə vasitəçi olmayan Model 1 analiz edilmişdir. Cədvəl 1-də həmçinin Model-in faktiki dəyərləri göstərilmişdir (bax: Cədvəl 1).

Cədvəl 1. Ölçmə modelinin uyğun dəyərləri (vasitəçi dəyişən olmadan)

İndeks	Yüksək dəyər	Məqbul sayılan dəyər	Ölçmə modelinin faktiki dəyərləri
X^2/df	$X^2/df \leq 3$	$4 \leq X^2/df \leq 5$	1.367
GFI	$GFI \geq 0,90$	$0,85 \leq GFI \leq 0,89$	0.912
CFI	$CFI \geq 0,97$	$0,95 \leq CFI$	0.949
RMSEA	$RMSEA \leq 0,05$	$0.06 \leq RMSEA \leq 0,08$	0.055

Mənbə: Bentler,1990; Başalp, Varinli və Yaraş, 2009; Kline, 2005

Cədvəl 2. Vasitəçi dəyişənin təsiri haqqında hesabat (vasitəçi dəyişən olmadan)

			Estimate	β	S.E.	C.R	p	R ²
ip	<---	mei	0.762	0.76	0.145	5.242	***	24.602

Mənbə: Müəllif tərəfindən AMOS 24 proqramında aparılmış analiz

İlk addım olaraq dəyişənlərin ölçmə modelləri qiymətləndirilmişdir. Model 1-də uyğunluq dəyərləri istənilən hədlər daxilindədir. Faktiki dəyərlər Chi-Square=24,602 , df-18 kimi qeydə alınmışdır. CMIN/DF dəyəri 1.367 kimi hesablanmış və bu dəyər cədvəl 1-də qeyd etdiyimiz kimi $X^2/df \leq 3$ olduğu üçün yüksək anlamlılığa sahibdir (Kline, 2005). Müvafiq olaraq GFI 0.912, CFI 0.949 və RMSEA dəyəri isə 0.055 kimi formalaşmışdır. Varinli; Yaraş və Başalp (2009) və Bentler (1990)-ə istinad edərək qeyd edə bilərik ki, bu dəyərlər məqbul hesab edilə bilər.

Nəzəri məlumatların təhlilindən sonra Cədvəl 2 və Şəkil 3-də Model 1-in necə təsirinin olduğu araşdırılır. Burada $\beta = 0.76$ qiyməti alınmışdır, yəni Məsafədən iş rejimində mei_indeksinin ip_indeksinə təsiri müsbətdir və ona 76 faiz qədər müsbət təsir göstərir. $P = ***$ dəyişənlər arasında yüksək əlaqənin olduğunu göstərir.

Biz burada güclü və müsbət təsirin olduğuna əmin olduğdan sonra vasitəçi dəyişənin təsirini ölçmək üçün Model 2-dən istifadə edəcəyik. Aydındır ki, korrelyasiya əlaqəsinin müsbət və anlamlı çıxmasını nəzərə alaraq bu modeli formalaşdırdıq. İndi isə H1 hipotezinin həqiqətən doğru olub-olmadığını yoxlayaq

Şəkil 3: Məsafədən/evdən iş rejiminin iş perfomasına birbaşa təsiri (vasitəçi dəyişən olmadan, Model_1)

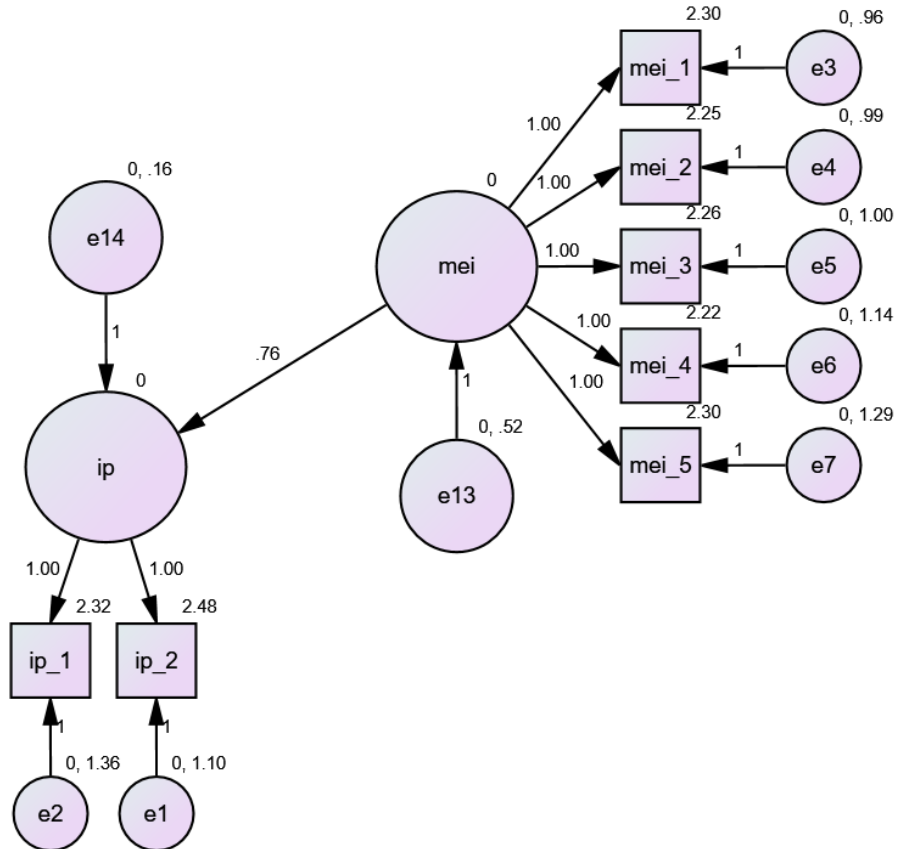

Mənbə: Müəllif tərəfindən AMOS 24 proqramında aparılmış struktur tənliyin modelləşdirilməsi analizi

Cədvəl 3. Ölçmə modelinin uyğun dəyərləri (vasitəçi dəyişən ilə)

İndeks	Yüksək dəyər	Məqbul sayılan dəyər	Ölçmə modelinin faktiki dəyərləri
X^2/df	$X^2/df \leq 3$	$4 \leq X^2/df \leq 5$	1.806
GFI	$GFI \geq 0,90$	$0,85 \leq GFI \leq 0,89$	0.862
CFI	$CFI \geq 0,97$	$0,95 \leq CFI$	0.841
RMSEA	$RMSEA \leq 0,05$	$0,06 \leq RMSEA \leq 0,08$	0.073

Mənbə: Bentler,1990; Başalp, Varinli və Yaraş, 2009; Kline, 2005

Faktiki dəyərlər Chi-Square=68,645 , df-38 kimi qeydə alınmışdır. CMIN/DF dəyəri 1.806 kimi hesablanmış və bu dəyər cədvəl 3-də qeyd etdiyimiz kimi $X^2/df \leq 3$ olduğu üçün yüksək anlamlılığa sahibdir (Kline, 2005). Müvafiq olaraq GFI 0.862, CFI 0.841 və RMSEA dəyəri isə 0.073 kimi formalaşmışdır. Varinli; Yaraş ve Başalp (2009) və Bentler (1990)-ə istinad edərək qeyd edə bilərik ki, bu dəyərlər məqbul hesab edilə bilər.

Bundan sonra Cədvəl 4-də Vasitəçi dəyişənin təsiri haqqında məlumatlar verilmişdir. Belə ki, Məsafədən/evdən iş indeksinin(meı) iş motivasiyası indeksinə (imo) təsiri ($\beta=0.57$, $p=***$),

məsafədən/evdən iş indeksinin(meı) iş performansını indeksinə(ip) təsiri ($\beta=0.47$, $p=0.012 \leq 0.05$), iş motivasiyası indeksinin(imo) iş performansı indeksinə(ip) təsiri ($\beta=0.51$, $p=0.017 \leq 0.05$) statistik cəhətdən anlamlıdır.

Cədvəl 4: Vasitəçi dəyişənin təsiri haqqında hesabat

			Estimate	β	S.E.	C.R	p	R ²
imo	<---	meı	0.573	0.57	0.167	3.439	***	68.645
ip	<---	meı	0.475	0.47	0.190	2.498	0.012	
ip	<---	imo	0.513	0.51	0.216	2.376	0.017	

Mənbə: Müəllif tərəfindən AMOS 24 proqramında aparılmış analiz

Şəkil 4: Məsafədən/evdən iş rejiminin iş performansına vasitəçi dəyişən iş motivasiyası ilə təsiri

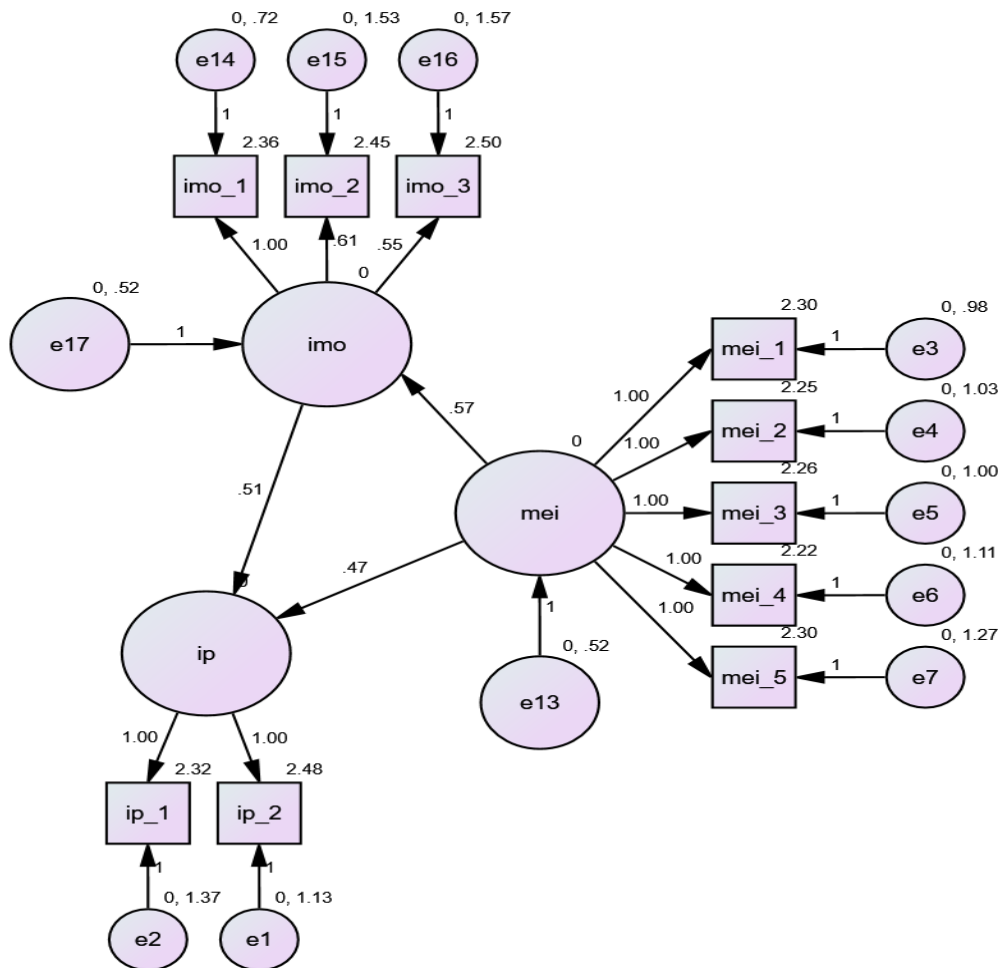

Mənbə: Müəllif tərəfindən AMOS 24 proqramında aparılmış struktur tənliyin modelləşdirilməsi analizi

Model 1 və Model 2-ni şəkil 2 və şəkil 3 ilə müqayisə etdikdə görə bilərik ki, Məsafədən/evdən iş rejimi indeksinin iş performansına birbaşa təsiri daha yüksəkdir ($\beta=0.76$, $p=***$). Ancaq burada diqqət yetirməli olduğumuz məsələ ondan ibarətdir ki, bu prosesə motivasiya daxil olduğu təqdirdə birbaşa təsir azalır. Sözsüz ki, proqramın hesablamasına müəyyən əlavə faktorlar təsir edir. Ancaq bunu nəzərə almaq lazımdır ki, Model 2-də aldığımız nəticə əslində Hipotez 1-in nəzəri olaraq təsdiqlənməsidir. Şəkil 4-ə baxdıqda birbaşa təsirin $\beta=0.47$ olduğunu görürük. Ancaq dolaylı təsir edən vasitəçi dəyişən iş motivasiyası sonda təsiri müəyyən qədər olsa da, artırır.

Son olaraq total effect (c) = direct effect + indirect effect düsturundan istifadə edərək Model 2-də ümumi təsiri hesablayaq (Burger *etc.*, 2013). Burada Direct effect *mei və ip arasında olan* $\beta=0.47$ dəyəridir. Indirect effect *isə mei və imo, imo və ip dəyişənləri arasında olan* β dəyərlərinin hasilidir.

$$C = 0.47 + 0.57 \times 0.51 (C=0.76)$$

Əslində, sonda aldığımız bu rəqəm elə birbaşa təsiri ifadə edir. Yəni COVID-19 pandemiya dövründə Məsafədən-əvdən iş rejiminin iş performansına birbaşa təsiri və vasitəçi dəyişən olan iş motivasiyasının ümumi təsiri ilə eynidir və fərqlənmir.

Nəticə və təkliflər

COVID-19 pandemiyası dövründə aparılmış bu tədqiqatda ilk növbədə dünyanın müxtəlif yerlərində məsafədən-əvdən iş rejimini araşdırmış tədqiqatçıların məqalələri təhlil edilmiş və aktual mövzu olan pandemiya dövründə məsafədən/əvdən işləməyin ədəbiyyat incələməsi aparılmışdır. Məlumatlar ikinci dərəcəli ədəbiyyatlar üzərindən aparılmışdır. Əldə olunan nəticələr müxtəlif. Belə ki, pandemiya dövründə məsafədən/əvdən iş rejimində iş performansı və iş motivasiya arasında anlamlı bir əlaqə var. O cümlədən, məsafədən/əvdən iş rejimi işçilərin performansına müsbət təsir göstərir. Sözsüz ki, Azərbaycanda aparılmış bu araşdırma bütün ölkəni əhatə etmir. Ancaq pandemiyanın çətinliklərini və ilk dövrlərdə sərt karantin qaydalarını nəzərə alaraq qeyd edə bilərik ki, müəssisələrin bu və bundan sonrakı pandemiya və ya fors-major hallarda çıxış yolu kimi müxtəlif iş rejimlərini tətbiq edə bilər. Evdən işləməyin öz çətinlik və üstünlükləri var və bu ayrıca bir tədqiqat mövzudur. Təklif edə biləcəyimiz əsas məqam ondan ibarətdir ki, müəssisələrin Azərbaycanda məsafədən/əvdən iş rejimini öz işçiləri üzərində pilot model kimi tətbiq edərək bu kimi fors-major hallarda uğur qazanması, hətta aldığımız nəticəyə istinad edərək performansın artırılmasında birbaşa iştiranı təmin etməsi ehtimalı var. Son olaraq tədqiqatın tapmaq istədiyi hipotez təsdiqləndi (H1: COVID-19 pandemiyası dövründə Məsafədən/əvdən işin iş performansına təsirində iş motivasiyası qismən vasitəçi dəyişən kimi iştirak edir). Ancaq apardığımız tədqiqatın əhatə dairəsində bu təsir birbaşa təsirdən ümumi olaraq fərqlənmədi.

Ədəbiyyat

1. Allison, P. D. (1999). Multiple regression: A primer. Pine Forge Press.
2. Bentler, P. M. (1990). Comparative fit indexes in structural models. *Psychological Bulletin*, 107, 238–246. – RMSEA
3. Burger, Birgitta & Polet, Juho & Luck, G. & Thompson, Marc & Saarikallio, Suvi & Toiviainen, Petri. (2013). Investigating relationships between music, emotions, personality, and music-induced movement.
4. Chingiz Ibrahim “Changes In The Application Areas Of Ict In Human Resource Management In Azerbaijan During The Pandemic “, *Economic and Social Development*, 2021, p.941-949;
5. Daniel Sánchez-Taltavu *etc.* “Modelling strategies to organize healthcare workforce during pandemics: Application to COVID-19”, *Journal of Theoretical Biology*, 2021, p.1-12;
6. Dilşad G. Ve Güzin A. “Covid-19 döneminde uzaktan çalışma sisteminde iş performansını etkileyen faktörler: banka çalışanları üzerine bir uygulama”, *Ardahan Üniversitesi İktisadi ve İdari Bilimler Fakültesi Dergisi*, 2021, Vol.3, No.2, s.128-133;
7. Donny Susilo “Revealing the Effect of Work-From-Home on Job Performance during the Covid-19 Crisis: Empirical Evidence from Indonesia”, *The Journal of Contemporary Issues in Business and Government*, 2020 Vol.26, No.1, p.23 - 40;

8. Hair, J. F., Black, W. C., Babin, B. J., Anderson, R. E., & Tatham, R. L. (2013). *Multivariate Data Analysis*: Pearson Education Limited.
9. Kline, R. B. 2005. *Principles and practice of structural equation modeling*, New York: Guilford Press.
10. Natsu Sasaki etc. “Workplace responses to COVID-19 associated with mental health and work performance of employees in Japan”, *Journal of Occupational Health*, 2020, Vol.62, p.1-6;
11. Songül Şenel, 2021, “COVID-19 Salgini Sürecinde Yaygınlaşan Uzaktan Çalışma Modelinin Performansa Etkisinde COVID-19’a Yakalanma Korkusunun Ara Değişken Rolü”, *İstinye Üniversitesi Sosyal Bilimler Enstitüsü*, İstanbul, s.1-109;
12. Tabachnick and Fidell, 2013 B.G. Tabachnick, L.S. Fidell *Using Multivariate Statistics* (sixth ed.)Pearson, Boston (2013)
13. Teresa Galanti etc. “Work From Home During the COVID-19 Outbreak”, *JOEM*, 2021, Vol.63, No.7, p.426-432;
14. Tri Wulida Afrianty etc. “Working from home effectiveness during Covid-19: Evidence from university staff in Indonesia”, *Asia Pacific Management Review*, 2021, p.1-8;
15. Varinli, İ, Yaraş, E. ve Başalp, A. 2009. Duygusal zekanın müşteri odaklılık ve satış performansı üzerine etkisini belirlemeye yönelik bir araştırma. *Ege Akademik Bakış*, 9(1), 113-130
16. World Development Indicators - World Bank, International Labour Organization <http://data.worldbank.org/data-catalog/world-development-indicators>
17. World Health Organization Coronavirus Disease 2019 (COVID-19) Situation Report-97. Available from
18. Wu F, Zhao S, Yu B, et al. A new coronavirus associated with human respiratory disease in China. *Nature*. 2020; s.265–269.
19. Yetgin, M ., Pandeminin Almanya’daki Bilgi Teknolojileri Şirketlerine Etkisine Yönelik Bir Araştırma, *İnsan ve Toplum Bilimleri Araştırmaları Dergisi* , Vol.10, No.1, 2021, p. 754-774
20. Zhou P, Yang XL, Wang XG, et al. A pneumonia outbreak associated with a new coronavirus of probable bat origin. *Nature*. 2020; s.270–273.
21. <https://covid19.who.int/>

РАЗВИТИЯ СЕМЕЙНОГО БИЗНЕСА В ОСВОБОЖДЕННЫХ ОТ ОККУПАЦИИ ТЕРРИТОРИЯХ АЗЕРБАЙДЖАНА

Керимли Рамиз

Азербайджанский Государственный Экономический Университет

ramiz.kerimli.78@mail.ru

Резюме

В недалеком прошлом семейные предприятия были единственной и основной формой хозяйственной деятельности. В доиндустриальную и на начальной стадии индустриальной эпохи семья была важным институтом, регулирующим не только межличностные, но и хозяйственные отношения. Затем в авангарде экономического развития стали корпоративные предприятия, однако в мире и по настоящее время семейные предприятия составляют основу экономики. В настоящее время во всем мире семейные предприятия вынуждены пересматривать и совершенствовать свою структуру и стратегию, овладевать новыми компетенциями и утверждать свою индивидуальность на региональных и международных рынках. Это происходит в результате того, что научно-технический прогресс набирает все большие и большие темпы, снижается роль материального производства, развивается сектор услуг и информации, изменяются мотивы и характер человеческой деятельности в целом, появляются производственные ресурсы нового типа, происходит существенная модификация всей социальной структуры. На семейный бизнес влияют не только перечисленные внешние факторы, но и многочисленные внутренние факторы, обусловленные спецификой семейного бизнеса и внутренней логикой его развития. В частности, в большинстве стран растет продолжительность жизни, коренным образом меняется модель семейного поведения, смешиваются культурные, религиозные и социальные нормы. В этих условиях успех семейного бизнеса зависит от ориентации его лидеров на укрепление внутрисемейных отношений и деловых связей.

Ключевые слова: поддержка, развитие, государство, регулирование, расширение.

Summary

In the recent past, family businesses were the only and main form of economic activity. In the pre-industrial and at the initial stage of the industrial era, the family was an important institution that regulated not only interpersonal, but also economic relations. Then corporate enterprises became the forefront of economic development, but in the world and to this day, family enterprises form the basis of the economy. Nowadays, family businesses all over the world are forced to review and improve their structure and strategy, acquire new competencies and assert their individuality in regional and international markets. This happens as a result of the fact that scientific and technological progress is gaining more and more pace, the motives and nature of human activity as a whole are changing and a significant modification of the entire social structure is taking place. The family business is influenced not only by the listed external factors, but also by numerous internal factors due to the specifics of the family business and the internal logic of its development. In particular, in most countries, life expectancy is growing, family behavior is fundamentally changing, cultural, religious and social norms are mixing.

Key words: support, development, state, regulation, expansion.

Введение

Развитие семейного бизнеса на освобождённых от оккупации территориях нашей страны сегодня может являться именно тем факторам, который может помочь отечественной экономике пережить кризисные явления, вследствие нестабильности, наблюдающиеся в мировой экономике по причине вводимых ограничений. Такого рода бизнес обычно создается близкими родственниками, людьми, которые имеют более тесные дружественные отношения, близко знакомы, путем владения данным видом бизнеса на равноправных правах. Но надо отметить, что в нашей стране семейный бизнес в основном построен на родственных отношениях, которые позволяют осуществлять более полный контроль и быстрее реагировать на изменение на рынках. При создании семейных предприятиях, его учредители обычно используют свой собственный капитал, которые предпочитают оставлять в последствии только в руках семьи и передавать его следующим поколениям. Также надо отметить, что семейный бизнес в нашей стране по своей структуре построения, по распределению капитала,

по системе управления бизнесом, а также с учетом размеров семейного предприятия можно классифицировать по двум группам (Ваğırzadə, 2019):

К первой группе семейного бизнеса традиционно относят предприятия, состоящие из членов одной семьи и ближайших родственников, штат, которого не превышает 10-15 сотрудников.

К следующей подгруппе можно отнести семейные предприятия, где главным является глава семьи, а остальные члены выполняет такие функции, как продавец, бухгалтер, логистика, транспортировка. Обычно к такому виду деятельности относят небольшие фирмы, как небольшие магазины, предприятия, работающие в сфере услуг, хотя также следует отметить, что между участниками данной подгруппы не существует четких должностных ограничений.

Надо отметить, что семейный бизнес в нашей стране приводит к более лучшим результатам, т.к. имеет больше преимуществ, чем обычные виды бизнеса, за счет:

1. Ценностей собственников, тогда как в прочих видах бизнеса ценности имеют более формальный характер, прописанный в миссии компании формальными утверждениями, которые управленцы могут не разделять;
2. Ориентации на долгосрочное развитие, тогда как в прочих видах бизнеса горизонт планирования носит долгосрочный характер, а в семейных – поколение, потому что его владельцы мечтают передать бизнес своим детям.
3. Неизменный состав сотрудников, когда в семейной форме бизнеса работают люди, которым близки ценности владельцев, поэтому они более лояльны компании.
4. Верность собственной политике собственников, когда ценности членов семьи совпадают с интересами компании, в вопросах распределения прибыли для обеспечения его роста в долгосрочной перспективе.
5. Передача знаний и опыта, поскольку в семейном бизнесе состав управления постоянен, сохраняются традиции, признаются заслуги и достижения (Əbdurrəhmanov, 2006).

Сохранение имиджа компании, потому что репутация семейных компаний ассоциируются с их продуктами и услугами, стремлением улучшать качество продукции, сохранение и расширение взаимоотношения со своими торговыми партнерами (Cavadov, 2017).

Анализ современного развития семейного бизнеса в Азербайджане

Сегодня в нашей стране семейный бизнес объединяет в себе предпринимательскую деятельность, связанную как с домашними делами, так и с производственной деятельностью трудовых ресурсов, которые мало используются прочими категориями работодателей: детей, пожилых членов семьи, инвалидов. В результате которого образуется экономические узы семей, способствующие укреплению связей с целью обеспечения увеличения семейных доходов (Əbdurrəhmanov, 2006).

Несмотря на возросший интерес к исследованиям в сфере семейного бизнеса в нашей стране в результате освобождения от оккупации территорий нашей страны, пока нет четкого понимания как развивать семейный бизнес в данном регионе, поэтому исследования в данной области проводимые различными учеными, пока позволяют утверждать, что понимание что такое семейный бизнес и сегодня не получили должной классификации в данном контексте.

Важно также отметить, что развитие семейного бизнеса на освобождённых от оккупации территориях нашей страны обладает прекрасными возможностями и сегодня руководство страны расширяет возможности развития семейного бизнеса, путем принятия соответствующей нормативно-правовой базы (Cavadov, 2017).

Так, на первоначальном этапе развития семейного бизнеса указом главы государства был подписан нормативный документ «О дополнительных мерах в сфере обеспечения самозанятости населения». В рамках данной программы были предусмотрены поэтапные изменения социальной адресной помощи на непосредственное создание рабочих мест в сфере развития различных видов бизнеса, в том числе и в сфере семейного предпринимательства. Хотя несмотря на то, что данная сфера деятельности является очень емкой и для выполнения которой требуется определенное время, обычно от 3 до 7 лет, важно отметить, что в рамках данной программы было предусмотрено выделять каждому самозанятому до пяти тысяч манат, на его индивидуальную предпринимательскую деятельность, но последующие исследования в данной сфере показали, что в будущем для более успешного и рентабельного построения СБ требуется сумма в два-три раза большее ранее предусмотренной (Əhmədov və Hüseynov, 2019).

Так, в рамках развития семейного бизнеса на освобождённых от оккупации территориях нашей страны в рамках помощи со стороны руководства нашей страны за последние несколько лет выделены финансовые средства для следующих направлений развития данного вида предпринимательства:

1. тренинги и обучение членов семьи и наемных работников;
2. развитие цифровых услуг только предприятий семейного типа;
3. навыки развития электронной торговли;
4. семейный бизнес в сфере услуг (Əhmədov, 2009).

Одной из важных задач, требуемых для развития семейного бизнеса на освобождённых от оккупации территориях нашей страны, является активизация инвестиционной деятельности семейных предприятий и расширение возможностей для привлечения финансовых ресурсов в этот сектор (Cavadov, 2017).

Основным источником финансирования для семейного бизнеса является государственный бюджет, кредитные ресурсы коммерческих банков, кредитные линии, органов отвечающих за развитие различных форм предпринимательской деятельности. В Азербайджане созданы два механизма государственной финансовой помощи бизнесу. Первым механизмом является предоставление ссуд фермерам в форме субсидий. Второй механизм - инвестирование в семейное предпринимательство. На эти цели из государственного бюджета выделяются средства. Эти средства ориентированы на инвестиционные проекты в приоритетных областях предпринимательства в виде льготного долгосрочного кредита. Однако трудности в вопросе предпринимательской деятельности в стране в сфере кредитования производства не позволяют семейным предпринимателям в полной мере использовать эти источники финансирования (Əhmədov, 2009).

В последнее время в нашей стране все чаще говорят о необходимости развития малого и среднего предпринимательства, и прекрасной возможностью для этого могла бы стать поддержка семейного бизнеса. Именно по этой причине в Азербайджане в последние годы активно развивается данный вид бизнеса, и он поддерживается со стороны государства (Əbdurrahmanov, 2006).

Важной вехой на этом пути стали разработка и утверждение президентом Азербайджана программы развития семейного бизнеса. Благодаря ее реализации получило развитие правовая база этого бизнеса, существенно изменилось регулирование предпринимательства. Стали активнее работать структуры, оказывающие образовательные, информационные и консультационные услуги. Приняты

меры по защите прав и законных интересов предпринимателей (<https://www.trend.az/business/economy/3183656.html>).

Параллельное развитие субъектов семейного, малого, среднего и крупного бизнеса важно для достижения макроэкономических целей в то время, когда происходит комбинация экономических областей. При таких обстоятельствах можно производить конкурентоспособную продукцию на рынке, обеспечивать потребителей товарами и услугами, пропорционально распределять экономические ресурсы и пропагандировать специфическую роль различных типов субъектов рынка. В последние годы также наблюдается беспрецедентный рост числа частных и малых предприятий в мире в тех областях, где не требуется большое количество капитала, технического оборудования и большого количества работников. Это также проявляется в более сложных областях и в производстве потребительских товаров. Индивидуальное предпринимательство является основной движущей силой развития личного предпринимательства. Хотя этот тип бизнеса является видом семейного бизнеса, в целом его вес в экономике всегда рассматривается отдельно. Индивидуальное предпринимательство также включает самостоятельную экономическую деятельность (Ларри, 2015).

Для пресечения незаконных вмешательств в их деятельность и устранения необоснованных проверок началось применение контрольных книг. Расширилась деятельность региональных структур семейного бизнеса и связи с национальными организациями иностранных государств в сфере развития семейного бизнеса. Такая реформа, направленная на развитие частных видов коммерческой деятельности, способствовали росту доли негосударственного сектора в общем объеме ВВП до 78% в 2019 г. по сравнению с 49% в 2015 г.; в промышленности эта доля увеличилась до 64% (против 32,1 % в 2015 г.), сельском хозяйстве – 98% (соответственно 67%), инвестициях - 52 (39%), на пассажирском транспорте – 85,6 (64,3%), в торговле – 98 (83%), образовании - 20, здравоохранении – 38% и 79% – на предприятиях коммунального обслуживания. (<https://www.stat.gov.az/source/entrepreneurship/>)

Хотелось бы также отметить, в 2020 году вновь созданные семейные предприятия, действующие на территории нашей страны, были в основном зарегистрированы на территории Баку и Апшеронского

луострова (15,3%), а также в Гянджа-Дашкесанком экономическом районе (4,5%) что наглядно показано на рисунке 1.

Рисунок 1: Региональное распределение вновь созданных семейных предприятий в АР

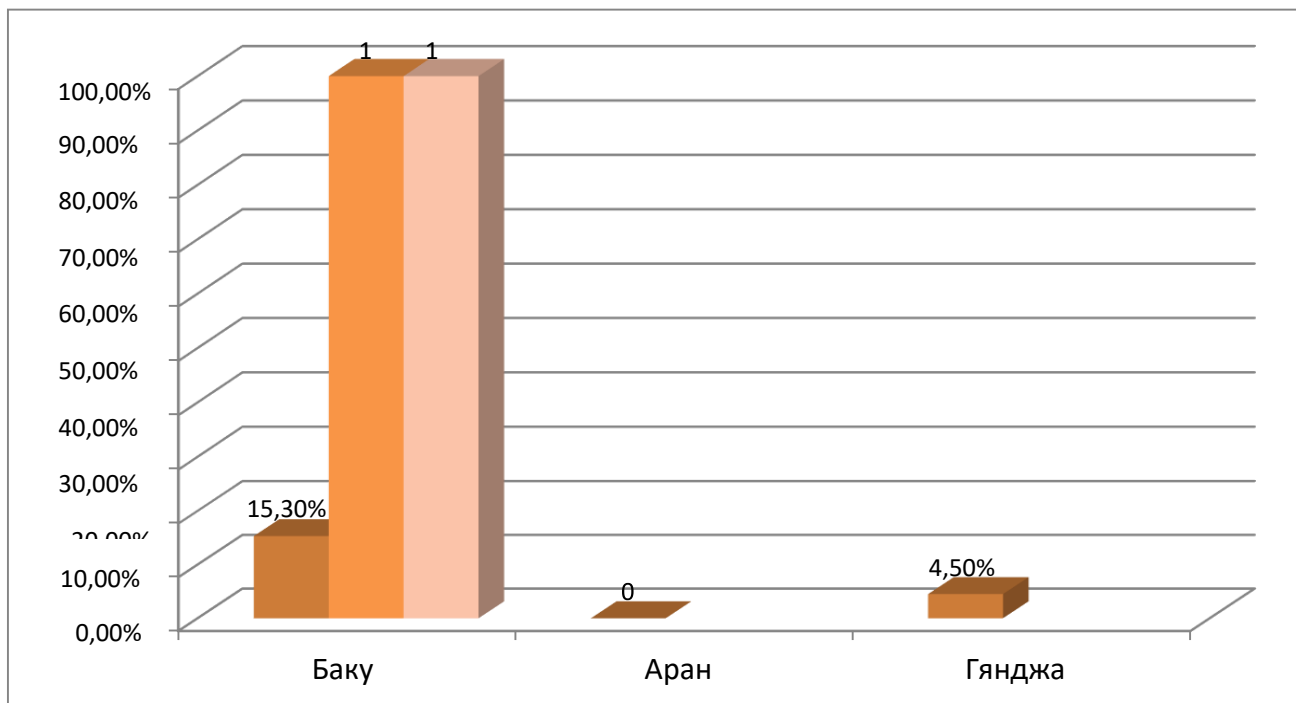

Источник: Государственный Комитет Статистики Азербайджанской Республики, www.stat.gov.az (29.05.2022)

Так в рамках расширения развития семейного бизнеса указом Президента Азербайджанской Республики от 23 сентября 2016-го было создано публичное юридическое лицо «ABAD» при Государственном Агентстве по оказанию услуг и социальных инновация населению «ASAN», с целью активного участия населения в социально-экономическом развитии страны (<https://www.trend.az>).

Так, по данным Государственного Комитета Статистики АР, сегодня в нашей стране среднее количество людей, занятых в семейном бизнесе составляет около шести человек, что по сравнению с 2016 годом, в два раза больше. За тот же период доход на душу населения в семейном бизнесе составил 322,5 манат и по сравнению с 2016 годом данный показатель увеличился в 4 раза. Целью создания «ABAD» является повсеместная поддержка семейных хозяйств, начиная с этапа составления бизнес-плана и заканчивая реализацией продукции. Нужно также отметить, отметить, что публичное юридическое лицо «ABAD» за 5 с лишним лет деятельности помогла создать более 500 гражданам свой семейным бизнес, что является не плохим началом в сфере развития СБ при поддержке государства (<https://www.trend.az>).

Выводы

Анализ показывает, что условия, созданные для семейного бизнеса на освобождённых от оккупации территориях нашей страны благодаря политической и макроэкономической стабильности для ускоренного развития, использованы не полностью, и число занимающихся предпринимательской деятельностью ниже имеющихся возможностей. В этом секторе пока слабо развиваются важные со стратегической точки зрения направления, обладающие потенциалом формирования структур.

Недостаточно влияние семейного бизнеса на развитие экспортного потенциала и структуры экспорта. Не соответствует возможностям и региональное развитие семейного бизнеса, более половины предприятий этого сектора сконцентрированы в Баку и его окрестностях. Поэтому для того чтобы улучшить положение в данной сфере развития бизнеса, требуется более широкая поддержка посредством привлечения как внутренних, так и внешних инвестиций, расширение просветительской работы в данной сфере и т.п.

Источники литературы

1. Ваğırzadə E.A. (2019), Azərbaycan iqtisadiyyatının inkişaf perspektivləri. Bakı, Qanun, 344 səh.
2. Cavadov A.İ. (2017), İqtisadi inkişaf sistemində ailə biznesinin rolu. Bakı, Qanun, 452 səh.
3. Əhmədov M.A., Hüseynov A.C. (2019), Ailə biznesi və onun idarə edilməsi. Bakı, Şərq və Qərğ, 312 səh.
4. Hüseynova X.M. (2018), Azərbaycanda ailə biznesinin qurulmasında mövcud problemlər. Bakı, Azər nəşr, 388 səh.
5. Əhmədov S.A. (2016), Ailə biznesinin qurulmasında dünya təcrübəsi. Bakı, 247 səh.
6. Əbdürrəhmanov S.Ə. (2006), “Azərbaycan Respublikasında kiçik və orta sahibkarlığın maliyyə mənbələrindən istifadə imkanlarının gücləndirilməsi” EA xəbərləri, “İqtisadiyyat” seriyası, Bakı, 124 səh.
7. İbrahimov İ.X., (2014) Sahibkarlıq fəaliyyətinin iqtisadi və hüquqimexanizmi, Bakı, Elm, 237 səh.
8. Ларри К. (2015), Семейный бизнес. От конфликтов к успеху. Практическое руководство по управлению семейным предприятием, Москва, Манн, Иванов и Фербер, 315 стр
9. <https://stat.gov.az/> - Официальный сайт Государственного Статистического Комитета АР
10. www.trend.az - новостной информационный портал

MÜƏSSİSƏLƏRDƏ MƏNFƏƏTİN BÖLÜŞDÜRÜLMƏSİ ÜZRƏ MÜASİR KONSEPSİYALARIN TƏTBİQİ VƏ TƏKMİLLƏŞDİRİLMƏSİ İSTİQAMƏTLƏRİ

Rauf Allahyarov

Azərbaycan Dövlət İqtisad Universiteti (UNEC),

allahyarovrauf50@gmail.com

Xülasə

Müxtəlif müəssisələr ümumi missiyalarında mənfəətin yerini fərqli şəkildə ifadə edirlər. Hazırki dövrdə müəssisələrin fəaliyyətində mənfəətin bölüşdürülməsi üzrə müasir konsepsiyaların tətbiqi və təkmilləşdirilməsi istiqamətlərinin müəyyən edilməsi vacibdir. Baxmayaraq ki, iqtisadçılar tez-tez müəssisənin bazara daxil olub-olmaması barədə qərar vermək üçün uzunmüddətli iqtisadi mənfəəti nəzərə alırlar lakin mühasibat uçotunda mənfəətin bölüşdürülməsi və onun prinsipləri arasındakı fərqləri araşdırmaq əhəmiyyətlidir. Bundan əlavə məqalədə müəssisənin balans mənfəətinin (zərəri) bölüşdürülməsi prosesi, mənfəət və zərər (M&Z) hesabatı və bu hesabatın növü olan nağd pul metodu və hesablama metodunun tətbiqi xüsusiyyətləri nəzərdən keçirilmişdir. Mənfəətin məqsədinin aydınlaşdırmaq üçün onun hədəf dərəcəsinin müəyyən edilməsi zamanı istifadə olunan əsas meyarlar təhlil edilmişdir. Məlumdur ki, müəssisələr mənfəətin bölüşdürülməsi zamanı səhmlər, dividendlər, istiqraz və veksəl kimi maliyyə vasitələrindən və qiymətli kağızlardan istifadə edirlər. Bu baxımdan, səhm kapitalının bölüşdürülməsi yolları, səhmlərin və dividendlərin növləri, istiqraz və veksəl bölüşdürülməsi üzrə meydana çıxan fərqli cəhətlər araşdırılmışdır. İstiqrazların emitent və gəlirliyə görə növlərinin bölüşdürülməsi və onun müəssisələrdə tətbiqi istiqamətləri təhlil edilmişdir.

Açar sözlər: mənfəətin bölüşdürülməsi, mühasibat uçotu, maliyyə hesabatı, büdcə vəsaiti, rəqabətqabiliyyətlilik

DIRECTIONS FOR THE APPLICATION AND IMPROVEMENT OF MODERN CONCEPTS OF PROFIT DISTRIBUTION IN ENTERPRISES

Abstract

Different companies place the profit in their general missions differently. At present, it is significant to identify areas for the application and improvement of modern concepts of profit distribution in the activities of enterprises. Although economists often consider long-term economic benefits to decide whether an enterprise should enter the market, it is important to examine the differences between the distribution of profits and its principles in accounting. In addition, the article discusses the process of distributing the balance sheet profit (loss) of the enterprise, the profit and loss (P&L) statement, and the features of the cash method and the calculation method, which is a type of this statement. The main criteria used in determining the target rate of profit are analyzed to clarify the purpose of the profit. It is well-known that enterprises use financial instruments and securities such as stocks, dividends, bonds, and promissory notes when distributing profits. In this regard, the ways of distribution of share capital, types of shares and dividends, differences in the distribution of bonds, and promissory notes have been studied. Bonds distribution according to the types of issuer and profitability and the directions of its application in enterprises have been analyzed.

Keywords: profit distribution, accounting, financial reporting, budget, competitiveness

Giriş

Tədqiqatın məqsədi müəssisələrdə mənfəətin bölüşdürülməsi üzrə müasir konsepsiyaların tətbiqini nəzərdən keçirərək, mövcud konsepsiyaların elmi-metodoloji cəhətdən dəyərləndirmək və təkmilləşdirilməsi istiqamətlərini müəyyən etməkdir. Mənfəət əsasən biznes fəaliyyətindən əldə edilən gəlirdir hansı ki, sözügedən fəaliyyətin davam etdirilməsi ilə bağlı xərclər, məsrəflər və vergilərdən artıq olduqda həyata keçirilən maliyyə səmərəsini təsvir edir. Mənfəət əldə etmək hər bir müəssisə üçün vacibdir, çünki gəlirlilik müəssisənin bankdan maliyyə təmin edib-etməməsinə, öz əməliyyatlarını maliyyələşdirmək və biznesini inkişaf etdirmək üçün investorları cəlb edib-etməməsinə təsir göstərir. Mənfəətlə yanaşı, biznes sahibinin kredit hesabının idarəsi və kredit üçün girov vermə qərarlarında müəyyənəməli amillərdir. Mənfəət əldə edə bilməyən bir müəssisə adətən borc verən tərəfindən defolt riski vəziyyətində olduğu qəbul edilir.

Tədqiqatın vəzifəsi müəssisələr üçün ən səmərəli mənfəətin bölüşdürülməsi konsepsiyalarının həmin müəssisələrin həyata keçirdiyi fəaliyyətlərə uyğunluğunu müəyyən etməkdir.

Tədqiqatın metodologiyasını iqtisadi təhlil təşkil edir hansı ki, əsasən xərclərin və mənfəətin qiymətləndirilməsini nəzərdə tutur. O, resursların daha yaxşı bölüşdürülməsinə kömək etmək üçün iqtisadi səmərəliliyə əsaslanaraq sıralamaqla başlayır. Tədqiqatda tətbiq olunan digər müqayisəli statistik təhlil metodu nümunələri və meyilləri aşkar etmək üçün məlumatların toplanması və şərh edilməsidir. O, məlumat analitikasının tərkib hissəsidir. Bu baxımdan, müəssisənin fəaliyyətinin səmərəliliyini, onun rəqabət qabiliyyətini və davamlılıq imkanlarını obyektiv qiymətləndirmək üçün gəlirlilik əmsallarının hesablanması və qiymətləndirilməsi mühüm əhəmiyyət kəsb edir. Xüsusilə, maliyyə ilinin gəlirlilik əmsalları ilə əvvəlki maliyyə illərinin, digər oxşar müəssisələrin gəlirlilik əmsalları və sənaye sahələrinin orta gəlirlilik göstəriciləri müqayisə edilərkən istənilən nəticə əldə edilir.

Bu məqsədə nail olmaq üçün nəzəri-təsviri metodologiyadan istifadə edərək, ilk növbədə, son dövrlərdən bu günə qədər bu sahədə müvafiq ədəbiyyatda tətbiq edilmiş mənfəət və ya zərərlə bağlı müxtəlif yanaşmalar və ya nəzəriyyələr nəzərdən keçirilmişdir. Bəzi analitiklər yüksək mənfəətin, digərləri isə vergilərdən və digər xərclərdən əvvəlki mənfəətin araşdırılmasına üstünlük verirlər. Digərləri isə yalnız bütün xərclər ödənildikdən sonra müəssisəyə qalan mənfəətin araşdırılması ilə məşğul olurlar.

Bəzi iqtisadçılar mənfəəti funksional mükafat hesab edirlər. Onların fikrincə, mənfəət sahibkar üçün sahibkarlıq funksiyalarına görə əldə edilən maliyyə vəsaitidir. Lakin bir sıra iqtisadçılar bu fikirlə razı deyillər onlar istehsal amillərinin təşkili və əlaqələndirilməsini sahibkarın əsas funksiyası hesab edirlər.

Tədqiqatın elmi yeniliyi və aktuallığı müəssisələrdə mənfəətin bölüşdürülməsi siyasətinin təkmilləşdirilməsi və əsaslı islahatlar aparmaqla onun maliyyə hesabatlarının beynəlxalq standartların tələblərinə uyğunlaşdırılmasıdır.

Tədqiqatın məhdudiyyəti mövcud statistik məlumatların əldə edilməsi zamanı qarşıya çıxan resursların kifayət etməməsi kimi çətinliklər və fərqli dövlətlərin müəssisələrinin təhlili zamanı yaranan dövlət statistik mənbələrinə giriş imkanının kifayət qədər geniş olmamasıdır.

Mənfəətin İqtisadi Cəhətdən Təhlili

Cəfərlinin (2009, s.164) izahına əsasən iqtisadi mənada mənfəət, iqtisadiyyatda qeyri-müəyyənliklərlə üzləşən fərdlərin ehtiyaclarına xidmət etmək üçün bütün istehsal amillərini birləşdirərək sahibkar tərəfindən əldə edilən gəlir kimi müəyyən edilir. İqtisadi mənfəət ümumi pul gəliri ilə ümumi məsrəflər arasındakı fərkdir, lakin ümumi məsrəflərə həm açıq, həm də gizli xərclər daxildir. İqtisadi mənfəət mühasibat mənfəətindən daha uzun müddətə hesablanır. İqtisadçılar tez-tez müəssisənin bazara daxil olub-olmaması barədə qərar vermək üçün uzunmüddətli iqtisadi mənfəəti nəzərə alırlar.

Mühasibat uçotunda mənfəət bütün ödənilən gəlirdən artıq qalan hissə deməkdir. Mühasibat mənfəəti təşkilatın vergi tutulan gəlirini müəyyən etmək və maliyyə sabitliyini qiymətləndirmək üçün istifadə olunur. Mühasibat mənfəəti ümumi pul gəliri ilə ümumi pul xərcləri arasındakı fərkdir və ümumi qəbul edilmiş mühasibat uçotu prinsiplərindən (ÜMUP) istifadə etməklə hesablanır (Abbasov, 2015, s.79-80). Başqa sözlə, mühasibat mənfəəti mühasibat xərcləri ilə eyni prinsip üzrə fəaliyyət göstərir və müəssisənin balansındakı kredit və debetlərdən ibarətdir.

Balagir və Kastellanonun (2012, s.30-36) tədqiqatında qeyd edildiyi kimi, iqtisadi mənfəət ümumi gəlirdən açıq və gizli xərcləri çıxılmaqla alınan nəticəyə bərabərdir. Bunun əksinə olaraq, mühasibat mənfəəti ümumi gəlirlə açıq xərclər arasındakı fərkdir. İqtisadi mənfəət müsbət, sıfır və ya mənfəət ola bilər. İqtisadi mənfəət müsbət olarsa, digər müəssisələr bazara daxil olmaqda maraqlıdırlar. Mənfəət sıfırırsa, digər müəssisələrin daxil olmaq və ya çıxmaq üçün heç bir marağı yoxdur. İqtisadi mənfəət sıfır olduqda,

müəssisə öz resurslarını növbəti ən yaxşı alternativdə istifadə olunması istiqamətində çalışır. İqtisadi mənfəət mənfəi olarsa, müəssisələr bazarı tərk etmək istiqamətindədir. Müəssisənin əldə etdiyi iqtisadi mənfəətin miqdarı əsasən bazar rəqabətinin dərəcəindən və nəzərdən keçirilən vaxtdan asılıdır.

Çox müəssisənin olduğu və heç bir müəssisənin əmtəə və ya xidmətin qiymətinə təsir göstərə bilmədiyi rəqabətli bazarlarda iqtisadi mənfəət qısa və uzunmüddətli dövrdə fərqlənə bilər. Qısa müddətdə müəssisə iqtisadi mənfəət əldə edə bilər. Bununla belə, iqtisadi mənfəət varsa, digər müəssisələrdə bazara daxil olmaq istəyəcəklər. Bazarda giriş üçün heç bir maneə yoxdursa, yeni müəssisələr daxil olacaq, bu isə əmtəə təklifini artıracaq və qiyməti aşağı salacaqdır. Qiymətin bu formada azalması müəssisənin gəlirinin azalmasına da səbəb olur, buna görə də uzunmüddətli dövrdə iqtisadi mənfəət sıfıra bərabərdir (Fernando, 2022).

Müəssisənin Balans Mənfəətinin (Zərəri) Bölüşdürülməsi Prosesi

Müəssisənin balans mənfəəti (zərəri) mühasibat uçotu əsasında təsərrüfat əməliyyatlarının qiymətləndirilməsinin sonuncu maliyyə nəticəsi kimi məhsulların əsas vəsaitlərin və başqa əmlakların, satışından olan mənfəəti (zərəri), həmçinin qeyri-satış əməliyyatlarından əldə edilən gəlirləri özündə cəmləşdirir (Ataşov, Novruzov, İbrahimov, 2009, s.123-128).

Zeynalovun (2010, s.156-161) qeyd etdiyi kimi, hesabat ili ərzində müəssisənin mənfəəti toplanır və onun bölüşdürülməsi ilin sonunda icra olunur. Hesab dövrünün balans mənfəəti (zərəri) və onun istifadə olunması balansda ayrıca əks etdirilir. Balansın passivində maliyyə – təsərrüfat fəaliyyətindən əldə olunan mənfəət və onun avans olaraq istifadəsi, bölüşdürülməmiş mənfəət, aktivində isə faktiki alınmış zərər göstərilir. Balansın yekununa hesabat ilinin və keçmiş illərin ödənilməmiş zərəri və ya bölüşdürülməmiş mənfəəti daxil edilir. Müəssisənin hesabat ili ərzində əldə etdiyi mənfəət toplanan bölüşdürülməmiş mənfəət kimi artan yekunla balansda əks olunur. Onun bölüşdürülməsi ancaq ilin sonunda balans tərtib olunarkən yerinə yetirilir. Lakin, il ərzində alınmış mənfəətdən vergi kimi büdcəyə ödənişlər və xüsusi təyinatlı fondlara ayrımlar aparılır. Mənfəətin bölüşdürülməsi mövcud olan normativ qanunverici aktlar və təsis sənədlər əsasında tənzimlənir.

Ə.Sadıqovun (2010, s.95-100) izahına əsasən mənfəətin bölüşdürülməsi və uçotu faydasını hər bir müəssisənin özü sərbəst müəyyən edir. Ümumiyyətlə, kiçik müəssisələrdə xüsusi fondların yaradılması tələb olunmadığından bu bir o qədər də vacib sayılmır. Belə halda müəssisənin bölüşdürülməmiş mənfəəti nizamnamə kapitalından sonra müəssisənin xüsusi kapitalı hesab olunur. Hesabat ilinin sonunda “Mənfəət və zərər” hesabında aşkar edilmiş xalis mənfəət bu hesabın debetində və “Bölüşdürülməmiş mənfəət” (ödənilməmiş ziyan) hesabının kreditində əks etdirilir:

Dt- “Mənfəət və zərər”

Kt- “Bölüşdürülməmiş mənfəət (ödənilməmiş ziyan)”

Müəssisənin mənfəət və zərərləri ortaqlar arasında razılaşdırılmış nisbətdə bölüşdürülür. Bununla belə, ortaqlıq sənədi stabil olarsa, ortaqlıq müəssisəsinin qazanc və itkiləri bütün tərəfdaşlar tərəfindən bərabər şəkildə bölüşdürülməlidir.

Mənfəət və Zərər (M&Z) Hesabatı

Marilena və Tintanın (2012, s.384-386) təhlilində mənfəət və zərər (M&Z) hesabatı termini müəyyən bir dövr ərzində, adətən rüb və ya maliyyə ili ərzində çəkilmiş gəlirləri, xərcləri və onları ümumiləşdirən maliyyə hesabatını əhatə edir. Bu qeydlər müəssisənin gəlirini artırmaq, xərclərini azaltmaq və ya hər

ikisinin həyata keçirilməsi ilə mənfəət əldə etmək qabiliyyəti və ya qeyri-mümkünlüyü haqqında məlumat verir.

Mənfəət və Zərər (M&Z) hesabatlarının növləri M&Z bəyanatında qeyd olunduğu kimi iki üsuldən biri ilə hazırlana bilər. Bunlar nağd pul və hesablama metodudur.

- Nağd pul metodu

Pul vəsaitlərinin uçotu metodu da adlandırılan nağd pul metodu yalnız nağd pulun müəssisəyə daxil olub-olmaması zamanı istifadə olunur. Bu, yalnız alınan və ya ödənilən nağd pulu hesaba alan çox sadə üsuldür. Müəssisə nağd pul alındıqda əməliyyatları gəlir kimi, nağd pul hər hansı veksellərin və ya istiqrazların ödənilməsi üçün istifadə edildikdə isə öhdəlik kimi qeyd edir. Bu üsuldən adətən kiçik sahibkarlar, öz şəxsi şirkətlərinin maliyyələrini idarə etmək üçün istifadə edirlər (Reyder və Heyler 2003, s.151-152).

Nağd pul metoduna əsasən, gəlir faktiki ödəniş alınana qədər, xərclər isə faktiki ödənilənə qədər hesablanmır. Nağd pul metodu kiçik müəssisələr tərəfindən daha çox istifadə edilən uçot metodudur. Nağd pul metodu nağd pulun qəbulu və ya ödənilməsi zamanı gəlir və xərcləri tanıyan əsas mühasibat metoduna istinad edir. Bu, gəlirin əldə edildiyi anda gəliri tanıyan və nağd pulun nə vaxt qəbul edildiyi və ya ödənilməsindən asılı olmayaraq öhdəliklər yarandıqda xərcləri qeyd edən hesablama uçotu ilə ziddiyyət təşkil edir.

Gibson (2009, s.33-34) öz araşdırmasında vurğulayır ki, əməliyyatlar nağd qaydada qeydə alındıqda, mübadilə zamanı şirkətin kitablarına təsir göstərir; buna görə də, nağd vəsaitləri əsasında uçot qısa müddətdə aparıldığı üçün hesablama uçotundan daha az dəqiqdir. Beynəlxalq səviyyədə 1986-cı il Vergi İslahatı Aktı nağd əsaslı uçot metodunun C korporasiyaları, bir sıra vergi hesablama müəssisələri və C Korporasiyasının tərəfdaşları olan tərəfdaşlıqlar üçün istifadə edilməsini qadağan edir.

- Hesablama metodu

Cəfərovun (2010, s.113-116) təhlilinə görə hesablama uçotu metodu gəliri əldə edildiyi kimi qeyd edir. Bu o deməkdir ki, hesablama metodundan istifadə edən müəssisə gələcəkdə almağı gözlədiyi pulu uçota alır. Məsələn, müştərisinə məhsul və ya xidmət təqdim edən müəssisə, hələ ödəniş almamış olsa da, gəliri öz M&Z hesabatında qeyd edir. Eynilə, öhdəliklər müəssisənin hələ heç bir xərci olmadığı halda da uçota alınır.

Hesablama mühasibat uçotu, müəssisəyə satılan mal və ya xidmətlər üçün ödəniş almadan və ya xərclər müəssisə onların haqqını ödəməzdən əvvəl çəkilməmiş kimi qeydə alınmazdan əvvəl gəlirləri qeyd etməyə imkan verən maliyyə uçotu üsuludur (Özbek və Badem, 2020, s.282-283). Başqa sözlə, nağd əməliyyatların nə vaxt baş verməsindən asılı olmayaraq, əldə edilmiş gəlir şirkətin mühasibat uçotu kitablarında tanınır. Hesablama uçotunun ümumi konsepsiyası ondan ibarətdir ki, iqtisadi hadisələr ödəniş edildiyi və ya alındığı zaman deyil, əməliyyatın baş verdiyi vaxtda gəlirlərin xərclərə uyğunlaşdırılması (uyğunluq prinsipi) ilə tanınır. Bu üsul, müəssisənin cari maliyyə vəziyyəti haqqında daha dəqiq təsəvvür yaratmaq üçün cari pul vəsaitlərinin daxilolmaları və ya xaric edilməsini gələcək gözlənilən pul vəsaitlərinin daxilolmaları və ya xaricləri ilə birləşdirməyə imkan verir (Teraxova, 2008, s.127-129).

Hesablama uçotu çox kiçik müəssisələr və fiziki şəxslər istisna olmaqla, əksər müəssisələr üçün standart mühasibat təcrübəsi hesab olunur. Buna baxmayaraq, Daxili Gəlir Xidməti (DGX) kiçik bizneslərə üstünlük verdiyi metodu seçməyə imkan verir.

Mənfəət Siyasətinin Məqsədləri

Mənfəət əldə etmək, şübhəsiz ki, zəruridir. Adekvat mənfəətlə yanaşı, müəssisə çoxsaylı və hətta ziddiyyətli məqsədlər güdür. Əgər müəssisə kifayət qədər mənfəət əldə edərsə, yüksək dividendlər və cəlbedici maaşlar

verə bilər və s. Müəssisə investisiya kimi mənfəət üçün hədəf dərəcəsi təyin edə bilər. Hornqren (2006, s.41-43) mənfəətin hədəf dərəcəsinin müəyyən edilməsində əsas meyarları qeyd etmişdir:

- ✓ Rəqabətli mənfəət dərəcəsi
- ✓ Tarixi mənfəət dərəcəsi
- ✓ Kapitalı qorumaq üçün kifayət qədər mənfəət dərəcəsi
- ✓ Mənfəət nisbətinin geri qaytarılması

Rəqabətli mənfəət dərəcəsi eyni sənayedəki digər müəssisələr və ya oxşar şərtlərdə işləyən digər sənayelərdə seçilmiş müəssisələr tərəfindən qazınan nisbətdir. Digər müəssisələrin mənfəət nisbətindən bir qədər fərqli ola bilər.

Mənfəətin tarixi dərəcəsi normal dövrlərdə keçmiş qazancların əsası kimi müəyyən edilən mənfəət dərəcəsidir. Məzənnələr kapitalı cəlb etmək üçün kifayət qədər olmalıdır, səhmdarlara adekvat dividend təmin etməli və çox rəqabəti təşviq etməməlidir. Ənənəvi mühasibat uçotu gözlənilən mənfəətdən daha çox tarixi mənfəətlə bağlıdır. İqtisadçılar ənənəvi üsullarla razılaşmırlar və şərtlərini funksional olaraq müəyyən edirlər. İdarəetmə nöqtəyi-nəzərindən iqtisadi mənfəət biznesin rentabelliyini daha yaxşı əks etdirir. İqtisadçılar çox vaxt əsasən mənfəətin nəzəri təhlili ilə maraqlanırlar (Kaplinska və Tvaronavicin, 2020, s. 2542-2543).

Kapitalı qorumaq üçün kifayət qədər mənfəət dərəcəsi kapitalı cəlb etmək üçün kifayət qədər olan nisbətdir və bu halda sərmayənin gəlirliliyi mövcud səhmdarların maraqlarını qoruyandır. Mənfəəti gecikdirmək mənfəət nisbətinin geri qaytarılması zamanı yaranan çətinlikdir. Hansı ki, sənayenin daha da inkişafını maliyyələşdirmək üçün dividendləri ödədikdən sonra qalan mənfəətin düzgün bölüşdürülməsini təmin etməlidir (Andon, Fatacen, Mintean, Petrik, 2017, s. 555-557).

Tamuleviçiyan və Makevicis (2019, s.1341-1344) əsas mənfəətin bölüşdürülməsi zamanı operativ təşkilati məqsədləri təmsil edən üç məqsədə diqqət yetirib.

- ❖ İstehsal məqsədi- istehsal üzrə mənfəətin bölüşdürülməsi;
- ❖ Inventar məqsədi-alınan və satılan məhsulların qeydiyyatı;
- ❖ Satış məqsədi-istehsaldan sonrakı satışdan əldə edilən mənfəətin bölüşdürülməsi.

Mənfəət üzrə Dividendlərin Bölüşdürülməsi

Akdoğan və Sultanoğlu (2018, s.642-644) qeyd edir ki, səhmdar cəmiyyətlərində və MMC-də səhmdarlara və təsisçilərə mülkiyyətdən gəlir dividendlər şəklində ödənilir. Dividend səhmdar cəmiyyətinin xalis mənfəətinin bir hissəsi olub səhmlər əsasında və yaxud nizamnamə kapitalındakı paya əsasən proporsional qaydada səhmdarlar və təsisçilər arasında bölüşdürülür. Dividendin həcmi səhmin nominal dəyərinə münasibətdə faizlə müəyyən edilir və birbaşa müəssisənin aid olduğu ölkənin valyutasına əsasən elan olunur. Təsisçilərin illik gəlirlərinin (adi səhmlər üzrə dividendlər) həcmi təsisçilərin (səhmdarların) yığıncağı vasitəsilə müəyyənləşdirilir.

Dividend pul vəsaitlərinin və ya səhmlərin bir müəssisədə səhmdarlar sinfinə paylanmasıdır. Tipik olaraq, dividendlər müəssisələrin bölüşdürülməmiş mənfəətindən götürülür; lakin mənfəət bölüşdürülməmiş gəlirlə dividendlərin verilməsi hələ də mümkündür. Dividendlər müəssisənin sabit pul vəsaitlərinin hərəkətinə malikdir və mənfəət əldə etmək vasitəsi kimi investorları təkrarlanan gəlirlər də təmin edə bilər.

Dividendlərin ödənilməsi də müəssisənin daxili dəyəri haqqında məlumat verməyə kömək edə bilər (Gibson, 2009, s.73).

Sxem 1: Dividend növləri

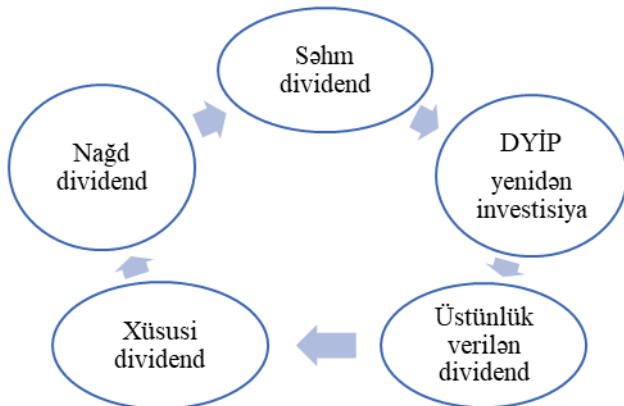

Mənbə: Müəllif tərəfindən Karlson (2010) . “Böyük Dividendlər” kitabı əsasında tərtib edilib.

Karlson (2010, s.25-37) araşdırmasına əsasən aşağıdakı dividend növləri və onların elmi izahı verilmişdir:

- ✓ *Nağd dividendlər.* Ən çox yayılmış dividend növüdür. Müəssisələr ümumiyyətlə, dividendin bu formasını nağd şəkildə birbaşa səhmdarın broker hesabına ödəyir. Nağd dividend müəssisə tərəfindən öz qazancından investorlara nağd pul (çek və ya elektron köçürmə) şəklində edilən ödənişdir. Bu, məbləğ əməliyyatlar üçün istifadə edilmək əvəzinə müəssisədən səhmdarlara iqtisadi dəyər formasında köçürülür. Bununla belə, bu vəziyyət müəssisənin səhm qiymətinin təqribən dividendlə eyni məbləğdə düşməsinə səbəb olur.
- ✓ *Səhm dividendləri.* Müəssisələr tərəfindən sərvətlərini səhmdarlar arasında bölüşdürmək üçün istifadə edilən üsul, nağd pul formasında olmayan, səhmlər şəklində həyata keçirilən dividend ödənişidir. Səhm dividendləri, ilk növbədə, müəssisənin əlində likvid nağd pul az olduqda nağd dividendlər əvəzinə verilir. Müəssisələr nağd pul ödəmək əvəzinə investorlara əlavə səhm payları ilə də ödəniş edə bilərlər. Direktorlar şurası (səhm) dividendinin nə vaxt elan ediləcəyinə və dividendlərin hansı formada ödəniləcəyinə qərar verir.
- ✓ *Dividendlərin yenidən investisiya proqramları (DYİP).* DYİP-lərə sərmayəçilər əldə etdikləri dividendləri çox vaxt endirimlə müəssisənin səhmlərinə yenidən investisiya edə bilərlər. Dividendlərin təkrar investisiya planı (DYİP) investorlara bir sıra üstünlüklər təklif edir. Investor sadəcə olaraq cari səhm sahiblərinə dividend ödənişlərindən hər hansı əlavə vəsait əlavə etməyə üstünlük verirsə, dividendlərin yenidən investisiyası bu prosesi asanlaşdırır (dividend ödənişini nağd şəkildə almaq və sonra əlavə səhmlərin alınması üçün nağd puldan istifadə etməkdən fərqli olaraq). Müəssisə tərəfindən idarə olunan DYİP-lər adətən komissiyasızdır, çünki onlar brokerdən istifadə edirlər (Piri, Qarqaz, Mirfendreski, Alizade, 2014).
- ✓ *Xüsusi dividendlər.* Əlavə dividend kimi də adlandırılan xüsusi dividend, müəssisə tərəfindən öz səhmdarlarına paylanan, təkrar olunmayan, “birdəfəlik” dividenddir. O, dividendlərin müntəzəm dövryyəindən ayrılır və adətən müəssisənin tipik dividend ödəyicilərindən kifayət qədər çoxdur. Bu dividendlər müəssisənin adi səhmlərinin bütün səhmləri üzrə ödənilir, lakin müntəzəm dividendlər kimi təkrarlanmır. Müəssisə tez-tez bir neçə il ərzində toplanmış və dərhal ehtiyacı olmayan mənfəəti bölüşdürmək üçün xüsusi dividendlər buraxır.

✓ *Üstünlük verilən dividendlər.* İmtiyazlı səhm sahiblərinə verilən ödəniş növüdür. Üstünlüklü səhm, səhm kimi daha az, daha çox istiqraz kimi fəaliyyət göstərən səhm növüdür. Dividendlər adətən rüblük ödənilir, lakin adi səhm üzrə dividendlərdən fərqli olaraq, imtiyazlı səhmlər üzrə dividendlər ümumiyyətlə sabit olur. Müəssisə istənilən vaxt dividend ödəyir, imtiyazlı səhmdarlar adi səhmdarlar üzərində üstünlük təşkil edirlər, yəni dividendlər adi səhmdarlara ödənilməzdən əvvəl həmişə imtiyazlı səhmdarlara ödənilməlidir. Əgər müəssisə bütün dividendləri ödəyə bilmirsə, imtiyazlı dividendlərə dair iddialar adi səhmlər üzrə dividendlərə dair iddialardan üstün olacaqdır.

Səhm Kapitalı və Onun Bölüşdürülməsi

Olson və Ayerin (2007, s.14-16) bildirdiyi kimi, səhm kapitalı müəssisənin imtiyazlı və ya adi səhmlərin buraxılmasından əldə etdiyi puldur. Bir müəssisədə nizamnamə kapitalı və ya kapital maliyyələşdirməsi zamanla dəyişə bilər. Bir müəssisə daha çox kapital artırmaq istədikdə, mövcud və ya yeni səhmdarlara yeni səhmlər buraxmaq üçün icazə ala bilər. Bu, nizamnamə kapitalının artması ilə nəticələnir.

Abbasovun (2015, s.84) izahına əsasən müəssisənin səhmdarları tərəfindən toplanan pul məbləği nizamnamə kapitalı adlanır. Mühasibat uçotunda müəssisənin dövriyyədə olan səhmlərinin ümumi sayının nominal dəyərini əks etdirir. Müəssisələr nizamnamə kapitalının çoxsaylı müxtəlif növlərini açıqlaya bilər. Səlahiyyətli, buraxılmış, çağırılmış, ödənilmiş kapital və s. bu şərtlərə misal ola bilər. Müəssisələr ilkin səhmdarların sahiblik payını azaltmaqla vəsait toplamaq üçün səhmlər buraxırlar. Bir səhmin qiyməti zaman-zaman dəyişə bilər.

Səhm müəssisədə kapital mülkiyyətinin vahidini təmsil edir. Sadə sözlə desək, əgər hər hansı bir şəxs müəssisədə səhmdardırsa, o zaman aldığı səhmlərə nisbətdə emitent müəssisənin sahiblik faizinin də sahibidir. Səhmləri daha iki növə bölmək olar: İmtiyazlı səhmlər və əsas səhmlər (Ataşov, 2016, s.266).

Sxem 2: İmtiyazlı səhmlərin növlər üzrə təsnifi

Konvertasiya olunmayan imtiyazlı səhmlər	• Bunlar kapital səhmlərinə çevrilə bilməyən səhmlərdir.
Konvertasiya edilə bilən imtiyazlı səhmlər	• Bunlar asanlıqla imtiyazlı səhmlərə çevrilə bilən səhmlərdir.
Alınan imtiyazlı səhmlər	• Emitent şirkət tərəfindən müəyyən edilmiş məzənnə və tarixlə geri alma bilən səhmlərdir.
Geri alınmayan imtiyazlı səhmlər	• Emitent şirkət tərəfindən müəyyən bir tarixdə geri alma bilməyən səhmlərdir.
İştirakçı imtiyazlı səhmlər	• Şirkətin ləğvi zamanı şirkətin əlavə mənfəətinin bir hissəsini tələb etməyə kömək edən səhmlərdir.
İştirak etməyən imtiyazlı səhmlər	• Səhmdarlara şirkətin əldə etdiyi izafi mənfəətdən dividend əldə etmək üçün əlavə seçim imkanı vermir, lakin onlar şirkət tərəfindən təklif olunan sabit dividendləri alırlar.
Kumulyativ imtiyazlı səhmlər	• Səhmdarlara heç bir mənfəət əldə etməsələr belə, müəssisə tərəfindən məcmu dividend ödəmək hüququ verən səhm növüdür.
Qeyri-kumulyativ imtiyazlı səhmlər	• Bu səhmlərə münasibətdə dividendlərin ödənilməsi şirkətin cari ildə əldə etdiyi mənfəətdən həyata keçirilir.
Tənzimlənən imtiyazlı səhmlər	• Dividend dərəcəsi sabit deyil və cari bazar dərəcələrindən təsirlənən səhm növüdür.

Mənbə: Müəllif tərəfindən Sadıqov, M.M. (2007). Qiymətli Kağızlar Bazarı kitabı əsasında tərtib edilib.

Həmçinin M. Sadıqov (2007, s.14) qeyd edir ki, əsas səhmlər-bunlar adi səhmlər kimi də tanınır və müəyyən bir şirkət tərəfindən buraxılan səhmlərin böyük hissəsini təşkil edir. Səhmlər köçürülə və fond bazarlarında investorlar tərəfindən aktiv şəkildə satıla bilər. Bu zaman səhmdar təkcə şirkət məsələləri üzrə səsvermə hüququ ilə yanaşı, həm də dividend almaq hüququna sahib olur.

Ümumi imtiyazlı səhmlər kimi tanınan imtiyazlı səhmlər, səhmdarlara səhm almadan əvvəl müəssisə tərəfindən elan edilmiş dividendləri almağa imkan verir. Əgər müəssisə öz dividendlərini investorlara ödəməyə qərar veribsə, imtiyazlı səhmdarlar müəssisədən ilk olaraq ödəniş alırlar. İmtiyazlı səhmlər, imtiyazlı səhm kapitalı kimi tanınan müəssisə üçün kapital artırmaq məqsədilə buraxılır. Əgər müəssisə itki ilə üzləşirsə və ləğv edilsə, son ödənişlər bütün səhmdarlara ödəniş etməzdən əvvəl imtiyazlı səhmdarlara ediləcəkdir (Mühasibat wordpress, 2022).

Adi səhmlər bərabər nominal dəyərlə bölünən və digər səhmlərlə eyni öhdəlik və hüquqlara malik olan ən əsas səhm növləridir. Əsas imtiyazlara dividendlər almaq hüququ və səhmdarların illik ümumi yığıncağında səs verməklə müəssisənin idarə olunmasının bir hissəsi olmaq hüquqları daxildir. Adi səhmdarların dividend almaq hüquqları adətən imtiyazlı səhmdarların və istiqraz sahiblərinin hüquqlarına tabedir. Bir sözlə, bu səhmlərin sahibləri aşağıdakı hüquqlara malikdirlər:

- bərabər dividendlər almaq;
- hər səhmə bir səs vermək;
- müəssisə ləğv edildikdə, gözlənilən borc ödənildikdən sonra qalan aktivləri səhmdarlar arasında bölüşdürülməsi (Ataşov, 2016, s.255-266).

Bakı Fond Birjasının (2022) verdiyi məlumata əsasən səhm kapitalı bölüşdürülməmiş mənfəəti daxil etmədiyi üçün səhmdarların kapitalından fərqlənir: O, yalnız səhm sahiblərinin səhmlərini almaqla müəssisəyə yatırımlarından ibarətdir. Səhm kapitalına müəssisənin adı və ya imtiyazlı səhmlərinin payları müqabilində cəlb etdiyi bütün vəsaitlər daxildir. Bir müəssisənin sahib olduğu nizamnamə kapitalının və ya kapital maliyyələşdirməsinin miqdarı zamanla dəyişə bilər. Daha çox kapital cəlb etmək istəyən müəssisə əlavə səhmlər buraxmaq və satmaq üçün icazə ala bilər və bununla da nizamnamə kapitalını artırır. Səhm buraxmaqla kapitalı artırmaq üçün müəssisəyə səhmləri satmaq icazəsi lazımdır. Müəssisə artırmağı planlaşdırdığı kapitalın miqdarını və səhmlərin nominal dəyərini müəyyən edir. Bir müəssisənin cəlb etməsinə icazə verilən və səhmdarların artıma səs verməsi olmayan pul nizamnamə kapitalını təşkil edir. Bu, müəssisənin səhmlərin sayını deyil, səhmlərin satışı ilə əldə ediləcəyi pul məbləğini məhdudlaşdırır.

İstiqraz və Veksel üzrə Mənfəətin Bölüşdürülməsi

Altay (2018, s.67) elmi araşdırmasında qeyd etdiyi kimi həm istiqrazlar, həm də veksellər maliyyə alətləridir. Bu alətlər pul yığmaq və ya maliyyə vəziyyətinin müəyyən aspektinə nəzarət etmək istəyən təşkilatlar tərəfindən buraxılır. Onlar səhmlərdən daha etibarlı gələcək gəlir mənbəyi ilə maraqlanan və təşkilata borc verməyə hazır olan investorlar tərəfindən alınır.

Bununla birlikdə, Konsler, Lepak və Havranek (2011, s.483-484) veksəl və istiqrazlar arasında fərqlərin mövcudluğundan bəhs etmişdir. İstər istiqrazlar, istərsə də veksellər emitentlər tərəfindən qeyri-kapital maliyyələşdirməni artırmaq üçün istifadə olunan borc növləridir. Bu o deməkdir ki, istiqraz və ya veksəl sahibi investisiyasını müəyyən şərtlər toplusunda və razılaşıdırılmış fasilələrlə ödənilən faizləri geri qaytarmaq hüququna malikdir, lakin istiqraz və ya veksəl buraxan borcalan üzərində mülkiyyət iddiası yoxdur.

Cədvəl 1: İstiqraz və veksəl üzrə fərqləndirici amillər

İstiqraz	Veksəl
<ul style="list-style-type: none"> ✓ Ödəmə müddətləri daha uzun olur (5 ildən çox) ✓ Rəsmi, möhürlənmiş və təsdiq edilmiş seriyada buraxılır. ✓ Böyük şirkətlər və korporasiyalar tərəfindən verilir. ✓ Hökumət istiqrazlar buraxmağa daha çox meyllidir. 	<ul style="list-style-type: none"> ✓ Ödəmə müddəti qısa olur (5idən azdır) ✓ Fərdi qaydada tərtib edilir. ✓ Veksellər demək olar ki, həmişə kiçik şirkətlər və təşkilatlar tərəfindən verilir.

Mənbə: UpCounsel. (2022). S Korporasiyalarında Mənfəət Bölüşdürmə, www.upcounsel.com (11.05.2022).

Azərbaycan Respublikası Mərkəzi Bankı (2016) istiqrazların emitent və gəlirliyə görə növlərini qeyd etmişdir. Emitent üzrə növləri: Dövlət, Bələdiyyə, Korporativ və Birja.

- *Dövlət istiqrazı*- razılaşdırılmış faiz dərəcəsi müqabilində hökumətə borc verdiyiniz borc əsaslı investisiya növüdür. Hökumətlər onlardan yeni layihələrə və ya infraqstruktura xərclənə biləcək vəsait toplamaq üçün istifadə edir. İnvestorlar isə onlardan müntəzəm olaraq müəyyən edilmiş gəlir əldə etmək üçün istifadə edə bilirlər.
- *Bələdiyyə istiqrazları*-gündəlik öhdəlikləri məsələn məktəblər, magistral yollar və ya kanalizasiya sistemlərinin tikintisi kimi əsaslı layihələri maliyyələşdirmək üçün şəhərlər, regionlar və digər dövlət qurumları tərəfindən buraxılan borc qiymətli kağızlarıdır.
- *Korporativ istiqrazlar*-müxtəlif növ şirkətlər tərəfindən buraxılır. Onlar dövlət tərəfindən dəstəklənən istiqrazlardan daha risklidirlər, ona görə də daha yüksək gəlir dərəcələri təklif edirlər. Onlar nümayəndə bank tərəfindən satılır.
- *Birja istiqrazı*- Bu növ istiqrazlar yalnız birjalar tərəfindən buraxıla bilər və qısa müddət üçün nəzərdə tutulur.

Markzon (2022) istiqrazların gəlirliliyə görə bir sıra diskont, sabit faiz dərəcəli və üzən faiz dərəcəsi növlərinin fəaliyyət prinsiplərini aydınlaşdırmışdır.

- *Diskont istiqrazı* nominal və ya nominal dəyərindən aşağı qiymətə buraxılan istiqrazdır. Bura həmçinin, kupon dərəcələri bazar faiz dərəcəsiindən az olan və buna görə də təkrar bazarda nominal dəyərindən aşağı olan istiqrazlar aiddir.
- *Sabit faizli istiqraz* bütün müddət ərzində eyni faiz dərəcəsinə ödəyən istiqrazdır. İstiqrazın müddəti başa çatdıqdan sonra sahiblər ödənilmiş faizdən əlavə ilkin əsas məbləği geri ala bilirlər. Tipik olaraq, uzunmüddətli sabit faizli istiqrazlar qısamüddətli olanlardan daha yüksək faiz dərəcələri ödəyir. Sabit faiz dərəcəsi emissiya zamanı etibarnamədə göstərilir və istiqrazın müddəti başa çatana qədər müəyyən tarixlərdə ödənilir.
- *Üzən faizli istiqrazlar*, bazar faiz dərəcəsinə uyğun olaraq dəyişən kupon dərəcəsi ilə müəyyən edilən dəyişkən faizlər verir və investorlara potensial qazanclar təqdim edir. Bir çox üzən faizli istiqrazların rüblük kuponları var, yəni onlar ildə dörd dəfə faiz ödəyir, lakin bəziləri aylıq, yarımillik və ya illik ödəyir.

Nəticə

Müəssisələrin mənfəəti sahibkarlar tərəfindən risklərin və qeyri-müəyyənliklərin uğurlu idarə olunmasından asılıdır. Bu risklər əmək haqqı dərəcələrində, bazar qiymətlərində və texnoloji dəyişikliklərdə müşahidə olunur və digər bazar riskləri ilə bağlı xərc risklərində də bunun nəticəsi əks olunur. Müəssisənin əsas məqsədi mənfəətin maksimuma çatdırılması və səmərəli istifadəsinin təşkilidir. Bu zaman həm iqtisadi, həm də mühasibat mənfəəti müəssisənin əldə edə bildiyi gəlirdən xammal, əmək haqqı, inventar, kommunal xidmətlər, marketinq və nəqliyyat xərclərini çıxmaqla qiymətləndirilir. Müəssisələr müxtəlif variantlardan əldə edə biləcəkləri gəlirləri müqayisə etmək istədikdə iqtisadi mənfəətdən istifadə edirlər. İqtisadi mənfəət nəzəri cəhətdən başa düşmək və tətbiq etmək asandır və o, strategiya seçimləri ilə maliyyə göstəriciləri arasında güclü əlaqəni təmin edir.

Əgər müəssisə qazancının böyük hissəsini məhdud sayda müştəri hesablarından, məhsullarından və ya çatdırılma kanallarından əldə edirsə, onlardan yalnız bir neçəsini itirmək onun qazancını itirməsinə səbəb olacaqdır. Bu, müəssisənin xalis gəlir dəyişkənliyini artıracaq və onu mənfəət riski səviyyəsinə salacaq ki, onun xalis gəlirini saxlamağa imkan verməyəcək. Müəssisələrin mənfəət riskini idarə etməyə çalışmasının bir yolu, investorun portfelinin müxtəlifliyini artırmağa cəhd etməklə diversifikasiya strategiyasının tətbiqidir.

Mənfəətin bölüşdürülməsi zamanı dividend ödəməyən müəssisələr bunun əvəzinə bu pulu yeni layihəyə başlamaq, yeni aktivlər əldə etmək, səhmlərinin bir hissəsini geri almaq və ya hətta başqa bir müəssisəni satın almaq üçün istifadə edə bilər. Daha böyük müəssisələr üçün ya səhmlərin geri alınması və ya nağd pulun bölüşdürülməsi yolu ilə mənfəətin bölüşdürülməsi investorları həmin müəssisənin daha çox səhmlərini almağa təşviq edə bilər. Bazar həmçinin dividendlərin ödənilməsinə müəssisənin müsbət inkişafının əlaməti kimi qiymətləndirir və investorların inamını artırır.

Mənfəət itkisi dəyərləri ən azı müəssisə daxilindəki hər bir bölmə üçün hazırlanmalı və əsas obyektlərə bölünməlidir. Dəyişən olmayan xərcləri (sabit və davamlı) inkişaf etdirmək nisbətən asandır. Bu dəyərlər oxşar obyektlərə və təlimatlara qarşı birgə işləyə bilər. Mənfəət riskini hesablamaq üçün banklar ümumi məbləği ilk on faizinin əldə etdiyi mənfəəti götürə və onu maliyyə institutunun ümumi xalis gəlirinə bölə bilər. Bu proses zamanı mənfəətin çox kiçik bir faizi bankın gəlirliliyini təmin etdikdə, mənfəət riski davamlı qazanc artımı üçün qeyri-stabil hesab edilir.

Ədəbiyyatlar

1. Abbasov, Q.Ə. (2015). Mühasibat uçotu. Dərslik. Bakı: İqtisad Universiteti nəşriyyatı.
2. Akdoğan, N. və Sultanoğlu, B. (2018). Kar Tanımının muhasebe kuramındaki gelişimi ve günümüzde finansal raporlardaki sunumunun karşılaştırmalı olarak incelenmesi. Muhasebe Bilim Dünyası Dergisi, 20, 641-677. <https://dergipark.org.tr/tr/download/article-file/635112>
3. Altay, E. (2018). Yatırım Teorisi. İstanbul Üniversitesi: Açık Ve Uzaktan Eğitim Fakültesi. <http://auzefkitap.istanbul.edu.tr/>
4. Andone, D., Fatacean, G., Mintean, P., Petric, N. (2017). Financial Equilibrium In The Energy Industry, Annals of Faculty of Economics, University of Oradea, Faculty of Economics, 1(1), 555-562.
5. Ataşov, B. (2016). Maliyyə Bazarları. Dərslik. Kooperasiya nəşriyyatı.
6. Ataşov, B., Novruzov, N., İbrahimov, E. (2009). Müəssisələrin Maliyyəsi. Dərslik. Bakı: Kooperasiya nəşriyyatı.

7. Azərbaycan Respublikası Mərkəzi Bankı. (2016). Dövlət və bələdiyyə qiymətli kağızlarının emissiyası və tədavülü Qaydaları. <https://www.cbar.az/>.
8. Bakı Fond Birjası. (2022). Səhm Bazarı. <https://www.bfb.az/az/sehm-bazari>.
9. Balaguer, J.İ.G.və C, Castellano, J.P. (2012).The Different Conception of Economic Profit in Cooperatives. *Journal of Co-Operative Accounting and Reporting*, 1(1), 29-52. <https://www.smu.ca/webfiles/2012-1-2-p2.pdf>
10. Carlson, B.C. (2010).Big Dividends: Guaranteed Returns. John Willey and Sons Inc.
11. Caplinska, A. and Tvaronaviciene, M. (2020). Creditworthiness place in Credit Theory and methods of its evaluation. *Entrepreneurship and Sustainability Issues*, 7(3), 2542-2555. DOI: 10.9770/jesi.2020.7.3(72)
12. Cəfərov, A. (2010). Mühəsibat uçotu (Köhnə və yeni hesabların müqayisəli təhlili). Bakı: İqtisad Universiteti nəşriyyatı.
13. Cəfərli, H.A. (2009). İqtisadi təhlil. Bakı: Elm və təhsil nəşriyyatı.
14. Consler, J., Lepak, G.M., Havranek, S.F.(2011). Earnings per share versus cash flow per share as predictor of dividends per share.*Managerial Finance*, 37(5), 482-485. Doi: 10.1108/03074351111126960.
15. Fernando, J. (2022). Profit and Loss Statement. <https://www.investopedia.com>.
16. Gibson, H.C. (2009), *Financial Reporting and Analysis: Using Financial Accounting Information*.11th ed. USA: South-Western Cengage Learning.
17. Horngren, C.T.*et al.*, (2006). *Costs accounting a managerial perspective*. Arc Publishing, Craiova.
18. Marilena, Z., Tinta, A. (2012). The profit and loss account-major tool for the analysis of the company's performance. *Social and Behavioral Sciences* 6 (2), 382-387. <https://www.researchgate.net/>
19. Muhasibat Wordpress. (2022). Mənfəətin bölüşdürülməsi və istifadə olunmasının uçotu. <https://muhasibat.wordpress.com>.
20. Ohlson, A.J., Aier, K.J. (2007). *On the Analysis of Firms' Cash Flows*. New York: CEASA.
21. Özbek, C. Y. ve Badem, A. C. (2020). Muhasebe sistemi uygulama genel tebliği ile finansal raporlama standartlarına uygun hesap planı taslağının kâr veya zarar tablosu hesapları açısından karşılaştırmalı değerlendirilmesi. *Muhasebe Bilim Dünyası Dergisi*, 22 (Özel Sayı), 271-291. <http://dx.doi.org/10.31460/mbdd.646556>
22. Piri, P., Gargaz, M., Mirfendresky, T.M., Aalizadeh, A. (2014). The effect of independent auditor's report on profit distribution policy: Evidence from Tehran Stock Exchange. *Management Science Letters*, 4(1). 1507–1510. <http://www.growingscience.com/>.
23. Markzone. (2022). İstiqraz (Bond) nədir və xüsusiyyətləri nələrdir. <https://markzone.az/>
24. Reider, R., Heiler. P.B. (2003). *Managing Cash Flow*. New Jersey: John Willey&Sons.
25. Sadıqov, Ə, A. (2010). Mühəsibat uçotu. Dərslik. Bakı: Təhsil EİM.
26. Sadıqov, M.M. (2007). *Qiymətli Kağızlar Bazarı*. Bakı:İqtisad Universitetinin Nəşriyyatı.
27. Sadıqov, M.M., Məmmədov.S, M. (2010).*Maliyyə. Dərslik. İkinci nəşr.*Gəncə: ADAU Nəşriyyat.
28. Tamuleviciene, D. and Mackevicius, J. (2019). Methodology of complex analysis of tangible fixed assets. *Journal of Entrepreneurship and Sustainability Issues*, 7(2), p.1341-1352. [10.9770/jesi.2019.7.2\(38\)](https://www.researchgate.net/publication/332111111)
29. Terexova, V.A. (2008). *Maliyyə uçotu (rus dilindən tərcümə)*. Bakı: İqtisad Universiteti nəşriyyatı.
30. UpCouncil. (2022). S Korporasiyalarında Mənfəət Bölüşdürmə.<https://www.upcounsel.com/>
31. Zeynalov, M.V.(2010). *Maliyyə. Suallar və cavablar.*Dərslik. Bakı: Azərnəşr.

COVID-19 PANDEMIYASININ DÜNYA MIQYASINDA TURIZM SƏNAYESİNƏ TƏSİRİNİN

TƏDQIQI

Həsənova Rəsmiyyə

Azərbaycan Dövlət İqtisad Universiteti

resmiyyehesenova@mail.ru

Xülasə

Digər ölkələr kimi pandemiya mənfi təsirlənən ölkələrdən biri də Azərbaycandır. Azərbaycanda turizm sektorunun inkişafı pandemiya səbəbilə geriləmə yaşadı. Hava və quru yollarının bağlanması, təcridolunma tədbirləri turizmə mənfi təsir göstərən əsas səbəblər sırasındadır. Pandemiyanın hələ də davam etməsi, qlobal xarakter alması və turizm eləcə də, digər sektorlara olan təsirləri nəticəsində iqtisadiyyatda baş verən geriləmə pandemiyanın mənfi təsirlərini və bu təsirlərə müvafiq həll yollarının təhlil edilməsini aktual edir.

Tədqiqatın məqsədi 2020-ci ilin mart ayında ortaya çıxan COVID-19 pandemiyanın turizmə necə təsir etdiyini, bu təsirin turizmde hansı dəyişikliklərə və ya çevrilmələrə səbəb olduğunu və pandemiyanın hansı turizm yanaşması/yanaşmalarını quracağını araşdırmaqdır.

Tədqiqatın aparılmasında analiz-sintez, müqayisə, ümumiləşdirmə, nəzəri təhlil metodlarından istifadə edilmişdir.

Son iki ildə həyatımıza daxil olan pandemiya ilə bağlı yazılan elmi məqalələr, beynəlxalq təşkilatlardan əldə edilən hesabatlar və internet resursları tədqiqatın informasiya bazasını təşkil edir

Pandemiyanın hələ də davam etməsi nəticələrin tam əhatəli olması və pandemiya sonrası vəziyyətin təhlili baxımından məhdudluq yaradır.

Turizm sənayesinin COVID-19-dan iki fərqli şəkildə təsirlənəcəyini söyləyə bilərik. Bunlardan birincisi səyahət məhdudiyyətləri və karantinlər səbəbindən turizm fəaliyyətini həyata keçirə bilməməsi, ikincisi isə maddi sıxıntısı olan şəxslərin turizm fəaliyyətlərində iştirak edə bilməməsidir.

Açar sözlər: COVID-19, turizm, mənfi təsirlər

Abstract

The development of the tourism sector in Azerbaijan has slowed down due to the pandemic. The closure of air and land routes and isolation measures are among the main reasons that have a negative impact on tourism.

The aim of the study is to investigate how the COVID-19 pandemic, which occurred in March 2020, affected tourism, what changes or transformations this impact has caused in tourism, and what tourism approaches / approaches the pandemic will have. Methods of analysis-synthesis, comparison, generalization, theoretical analysis were used in the research.

Scientific articles, reports from international organizations and Internet resources written about the pandemic that have entered our lives in the last two years form the information base of the research.

The continuation of the pandemic is limited in terms of the comprehensiveness of the results and the analysis of the post-pandemic situation.

We can say that the tourism industry will be affected by COVID-19 in two different ways. The first is the inability to carry out tourism activities due to travel restrictions and quarantines, and the second is the inability of people with financial difficulties to participate in tourism activities.

Keywords: COVID-19, tourism, negative effects

Giriş

2020-ci ilin mart ayının əvvəlindən bütün dünyada hiss olunmağa başlayan COVID-19 pandemiyası dünyanın demək olar ki, bütün qitələrində turizm də daxil olmaqla bir çox sektora dərin təsir etmişdir. Turizm bu dövrdə inam problemi yaşadı. Əslində pandemiya kimi birdən-birə baş verən gözlənilməz vəziyyətlər və hadisələr baş verdikləri turizm destinasyonlarında destinasiyaya olan inamı azaldı. Sektora inamın azalması insanların turizmə qatılmamasına səbəb olmuş və ölkələr dalğalar şəklində bu vəziyyətdən

təsirlənmişdirlər. COVID-19 pandemiyasının təsirlərini heç də hər ölkə eyni sürətlə hiss etməyib. Bununla belə, demək olar ki, pandemiya zərər görməmiş ölkə də qalmayıb. İlk növbədə iqtisadiyyatı turizmdən asılı olan ölkələr ciddi ziyana məruz qalmışdır. Onların əksəriyyəti inkişaf etməkdə olan ölkələr və zəif inkişaf etmiş ölkələrdir. Bu ölkələr də daxil olmaqla bütün dünyada turizmdə, xüsusən də qonaqlama sektorunda iqtisadi, sosial və psixoloji problemlər ortaya çıxdı. Hətta torpaqdan təcrid olunmuş bir coğrafiyada yerləşən Yeni Zelandiyada belə, COVID-19 səbəbiylə xidmət sektorunda zərərlər qeydə alındı. Koronavirus (COVID-19) pandemiyası 2020-ci ildə qlobal turizm sənayesini alt-üst etdi. Nəticədə, 2020-ci ildə dünya üzrə beynəlxalq turist gəlişlərinin sayı əvvəlki ilə nisbətən təxminən 74% azaldı. Asiya və Sakit Okean regionu isə pandemiya səbəbilə ən böyük azalma yaşadı, bu bölgəyə beynəlxalq gəlişlər 2020-ci ildə 84% azaldı.

Digər ölkələr kimi pandemiya mənfi təsirlənən ölkələrdən biri də Azərbaycandır. Azərbaycanda turizm sektorunun inkişafı pandemiya səbəbilə geriləmə yaşadı. Hava və quru yollarının bağlanması, təcrid olunma tədbirləri turizmə mənfi təsir göstərən əsas səbəblər sırasındadır. Pandemiyanın hələ də davam etməsi, qlobal xarakter alması və turizm eləcə də, digər sektorlara olan təsirləri nəticəsində iqtisadiyyatda baş verən geriləmə pandemiyanın mənfi təsirlərini və bu təsirlərə müvafiq həll yollarının təhlil edilməsini aktual edir.

COVID-19-la bağlı ədəbiyyatları tədqiq edildikdə, turizm ümumiyyətlə COVID-19-dan ən çox təsirlənən əsas sektor kimi müəyyən edilir. Aparılan araşdırmalarda turizm sektoru ilə bağlı bütün ölkələrin inkişafı baxımından sektorun əhəmiyyəti vurğulanır. Yenə də tədqiqatlar COVID-19 pandemiyasının turizmdə böyük risk yaratdığı fikri üzərində birləşir. Pandemiyanın həyatımıza daxil olduğu son 2 il ərzində aparılan çoxsaylı tədqiqatlarda pandemiyanın turizmə olan mənfi təsirləri müxtəlif ölkələr nöqtəyi nəzərindən araşdırılmışdır.

Tədqiqatın məqsədi 2020-ci ilin mart ayında ortaya çıxan COVID-19 pandemiyasının turizmə necə təsir etdiyini, bu təsirin turizmdə hansı dəyişikliklərə və ya çevrilmələrə səbəb olduğunu və pandemiyanın hansı turizm yanaşması/yanaşmalarını quracağını araşdırmaqdır.

Tədqiqatın aparılmasında analiz-sintez, müqayisə, ümumiləşdirmə, nəzəri təhlil metodlarından istifadə edilmişdir.

Son iki ildə həyatımıza daxil olan pandemiya ilə bağlı yazılan elmi məqalələr, beynəlxalq təşkilatlardan əldə edilən hesabatlar və internet resursları tədqiqatın informasiya bazasını təşkil edir. Eləcə də, turizmlə bağlı yerli və xarici tədqiqatçılar tərəfindən yazılan məqalələr, kitablar, monoqrafiyalar, tədris vəsaitləri dissertasiya işinin yazılmasında istifadə edilmişdir.

Ölkələr gördüyü tədbirlər və tətbiq etdikləri qadağalarla həm ictimai sağlamlılıqlarını, həm də iqtisadiyyatlarını xilas etmək üçün səy göstərirlər. COVID-19 pandemiyasından ən çox təsirlənən sektorun xidmət sektoru və onun alt komponenti olan turizm olduğunu söyləmək səhv olmaz.

Turizm sənayesinin COVID-19-dan iki fərqli şəkildə təsirlənəcəyini söyləyə bilərik. Bunlardan birincisi səyahət məhdudiyətləri və karantinlər səbəbindən turizm fəaliyyətini həyata keçirə bilməməsi, ikincisi isə maddi sıxıntısı olan şəxslərin turizm fəaliyyətlərində iştirak edə bilməməsidir. Pandemiya sonradan təbiətə əsaslanan alternativ turizmə meyli yaranmışdır. Kənd təsərrüfatı turizmi, kənd turizmi, dağ turizmi və eko turizm kimi alternativ turizm növlərini canlandıracaq bu tendensiya Azərbaycan üçün bir fürsətdir.

Tədqiqat Metodu

Tədqiqatın məqsədi 2020-ci ilin mart ayında ortaya çıxan COVID-19 pandemiyasının turizmə necə təsir etdiyini, bu təsirin turizmdə hansı dəyişikliklərə və ya çevrilmələrə səbəb olduğunu və pandemiyanın hansı

turizm yanaşması/yanaşmalarını quracağını araşdırmaqdır. gələcəkdə. Bu məqsədlə tədqiqat çərçivəsində müəyyən edilmiş tədqiqat sualları bunlardır:

- COVID-19 pandemiyasının turizmə əsas təsiri nədir?
- Pandemiya turizmdə hansı dəyişikliklərə səbəb olmuşdur?
- Başda turizm destinasiyaları olmaqla, gələcəkdə turizmin əsas dinamikaları pandemiyanın təsiri ilə nəyə və hara istiqamətlənəcək?
- Pandemiya turizm üçün yaxşı fürsətdir, yoxsa təhlükədir?

Müəyyən edilmiş tədqiqat suallarına cavab vermək üçün tədqiqat çərçivəsində keyfiyyətli tədqiqat metodlarından olan ədəbiyyat araşdırması və sənəd təhlili üsullarından istifadə edilmişdir. Araşdırmada elmi məqalə və kitablardan ibarət 50 nəşr araşdırılmış və bu nəşrlərdən əldə edilən məlumatlar müqayisəli şəkildə şərh edilmiş və yeni qiymətləndirmələr aparılaraq turizmin gələcəyi ilə bağlı təkliflər verilmişdir.

Təhlil

Koronavirus (COVID-19) pandemiyası 2020-ci ildə turizm sənayesinə ağır zərbə vurdu, çünki bir çox hökumətlər tərəfindən qəbul edilən fəvqəladə tədbirlər beynəlxalq səyahətləri kəskin şəkildə dayandırdı. Nəticədə, ABŞ-ın 2020-ci ilin yanvar-oktyabr ayları arasında turizm gəlirlərinin təxminən 147 milyard ABŞ dolları itkisi qeyd alındığı təxmin edilir. İspaniya isə turizm gəlirlərində ikinci ən yüksək azalma göstərmiş və bu dövr ərzində təxminən 46,7 milyard ABŞ dolları itirib.

Cədvəl 1: Yanvar - Oktyabr 2020 arasında koronavirus (COVID-19) pandemiyası səbəbilə turizm gəlir itkisinin ən yüksək olduğu ölkələr

Ölkələr	Turizm üzrə gəlir itkisi, mln dollarla
ABŞ	-147,245
İspaniya	-46,707
Fransa	-42,036
Tayland	-37,505
Almaniya	-34,641
İtaliya	-29,664
Böyük Britaniya	-27,889
Avstraliya	-27,206
Yaponiya	-26,027
Hong Kong	-24,069
Çin	-23,216
Türkiyə	-21,350
Hindistan	-16,753
Avstriya	-14,608
Meksika	-13,683
Kanada	-12,634
Malaziya	-12,517
Azərbaycan	-5,856

Mənbə: Statista Research Department, Yanvar 2022 (www.statista.com)

Statistik araşdırmalar departamentinin yanvar 2022 tarixli göstəricilərinə əsasən Cədvəl 1-də dünya ölkələri üzrə turizm gəlir itkisinin məbləğləri əks etdirilmişdir. Statistika əsasən ən yüksək gəlir itkisi ABŞ-da qeydə alınmışdır (-14,245 mln USD). Azərbaycanda bu siyahıya əsasən turizm üzrə gəlir itkisi -5,856 mln USD təşkil edir.

Pandemiya ilə ortaya çıxan sağlamlıq və iqtisadi böhranlar hökumətləri öz əhalisini qorumaq üçün tədbirlər görməyə sövq etdi və bu tədbirlər çərçivəsində uzun müddət demək olar ki, hər bir ölkədə son dərəcə sərt məhdudiyyətlər və komendant saati tətbiq edildi. Bu səbəbdən ölkədaxili hərəkətiliklə yanaşı, ölkələr arasında hərəkət də dayanıb, hava nəqliyyatı dayandırılıb. Çünki böyük əhali kütlələri hava nəqliyyatı sayəsində ölkələr arasında hərəkət edir. Pandemiyanın yayılmasının dayandırılması hava nəqliyyatının dayandırılmasını zəruri etdi. Bu qəfil böhran xüsusilə turizm sektorunda görünməmiş bir daralmaya səbəb oldu (Findlater & Bogoch, 2018; Kervankıran & Bağmancı, 2020). Dünyanın ən inkişaf etmiş iqtisadiyyatına sahib olduğu bilinən ABŞ-ın COVID-19 ilə mübarizə çərçivəsində gördüyü tədbirlər, xüsusilə də yerləşdirmə sənayesinin gəlirlərinin əhəmiyyətli dərəcədə azalmasına səbəb olub. Oxşar vəziyyətlər ABŞ-da yaşayışla bağlı əyləncə və nəqliyyat kimi digər sektorlarda da yaşanıb. COVID-19 11 sentyabrdan sonra ABŞ üçün ikinci ən mühüm tarixi böhrana çevrildi (Aharon, Arie və digərləri, 2021).

İkinci Dünya Müharibəsindən sonra bütün dünyada ən sürətli inkişaf edən sektorlardan biri də turizmdir. Birləşmiş Millətlər Təşkilatının Ümumdünya Turizm Təşkilatının (UNWTO) məlumatlarına görə, 1950-ci illərdə 25 milyon beynəlxalq səfər edildiyi halda, 1990-cı illərdə bu rəqəm 500 milyonu, 2011-ci ildə isə 1 milyardı keçib. İnkişaf prosesini stabil şəkildə davam etdirən turizm sektorunun COVID-19 pandemiyasına qədər artım tempi illik 4% civarında olduğu halda, sektor 2019-cu ildə 3,8% artmış, 2019-cu ildə edilən səfərlərin sayı 1-ə çatmışdır. milyard 461 milyon, qlobal turizm gəliri isə 1,5 trilyon ABŞ dolları civarında olub.

Bununla belə, 2019-cu ilin sonunda Çində ortaya çıxan və qısa zamanda bütün dünyanı əhatə edən COVID-19 pandemiyası ayrı-ayrı insanların həyatına ciddi təsir edən və qlobal kontekstdə iqtisadi böhrana səbəb olan bir hadisə olmuşdur. COVID-19 pandemiyasının turizm sektoru baxımından əhəmiyyətli və hiss olunan təsirləri olsa da, pandemiya turizmle bağlı bütün fəaliyyətlərə, xüsusilə turizm şirkətlərinə və onların personalına mənfi təsir göstərmişdir (Bahar və İlal, 2020).

COVID-19 pandemiyası bütün dünyada səhiyyə ilə yanaşı bir çox sektora da təsir göstərsə də, sosial və iqtisadi problemlərə səbəb olmuşdur. Pandemiyanın səbəb olduğu ölüm hallarını və yoluxmaları azaltmaq üçün dövlətlər insanların hərəkətiliyini azaltmaq üçün səyahət məhdudiyyətləri, komendant saatları, maskalardan istifadə öhdəliyi, sosial məsafə və karantin tədbirləri kimi tədbirlər görməli idi. Yuxarıda qeyd olunan təcrübə və məhdudiyyətlər istehsal və istehlaka ciddi və mənfi təsir göstərmiş, iqtisadi fəaliyyətin yavaşlamasına və ya dayanmasına səbəb olmuş, qlobal kontekstdə iqtisadi tənəzzülə səbəb olmuşdur.

COVID-19 pandemiyası səyahət məhdudiyyətləri səbəbindən turizm sektoruna ən ciddi təsir göstərmişdir. İstər ölkə daxilində, istərsə də ölkələr arasında görünməmiş səyahət məhdudiyyətləri və komendant saatları bu dövrə qədər qlobal iqtisadiyyatda ən böyük dalğalanmaya səbəb oldu. Müvafiq olaraq, turizm fəaliyyəti də 2020-ci ilin mart ayından etibarən əhəmiyyətli dərəcədə yavaşlamışdır.

Ölkələrin əhalisi, yoluxma sayı, ölənlərin sayı və s. Məlumatlar qiymətləndirildikdə demək olar ki, pandemiyanın daha çox insan hərəkətiliyinin intensiv olduğu qitələrdə, bölgələrdə və ölkələrdə müşahidə olunur. Xüsusilə dünyanın ən əhəmiyyətli turizm bölgələri arasında yer alan Aralıq dənizi və Avropa destinasiyaları ilə Mərkəzi və Şimali Amerika destinasiyaları turizm hərəkətlərinin azalması səbəbindən pandemiya prosesindən mənfi təsirlənmişdir.

UNWTO-nun məlumatları çərçivəsində 27 aprel 2020-ci il tarixinə qlobal miqyasda 217 istiqamətin 156-da beynəlxalq turizm tamamilə dayanmışdır. Avropa qitəsindəki destinasiyaların 83%-i beynəlxalq turizm üçün sərhədlərini tamamilə bağlamış, bu göstərici Amerika qitəsində 80%, Asiya və Sakit okeanda 70%, Yaxın Şərqdə 62%, Afrikada isə 57% təşkil edir. Ümumdünya Səyahət və Turizm Şurası COVID-19 pandemiyası ilə əlaqədar turizm sənayesinin dünyanın ümumi milli məhsuluna təsirinin 2,7 trilyon ABŞ dolları azalacağını və qlobal kontekstdə sektorun səbəb olacağı məşğulluq itkisini açıqlayaraq 100,8 milyon nəfər olacağını qeyd etmişdir.

Beynəlxalq Hava Nəqliyyatı Assosiasiyasının məlumatına görə, 2020-ci ildə sərnişin gəlirlərinin 2019-cu illə müqayisədə 252 milyard dollar azalacağı bildirilib. Beynəlxalq Hava Limanları Şurası da pandemiya səbəbindən 2020-ci ildə 76 milyard dollardan çox itki olacağını açıqlayıb. COVID-19 pandemiyası zamanı otel müəssisələri ya bağlı qaldı, ya da az sayda turisti qəbul etdi. Buna görə də 2020-ci il üçün sektorun gəlir proqnozlarının əhəmiyyətli dərəcədə azalacağı proqnozlaşdırılır. Otellərin doluluq məlumatlarında 2020-ci ilin mart ayında dünyada mehmanxana bizneslərinin doluluq nisbətlərinin əhəmiyyətli dərəcədə azaldığı müşahidə edilib. Avropa qitəsində, 2020-ci ilin mart ayında otellərin cəmi 26,3% doluluq nisbəti ortaya çıxdı. Bu dərəcə II. Bu, İkinci Dünya Müharibəsindən bəri ən aşağı göstəricidir. Turizm sektorunda fəaliyyət göstərən turizm agentlikləri və turoperatorlar pandemiya əvvəlindən ən çox zərər çəkən sektorlar sırasındadır. Əslində, otel və səyahət rezervasiyaları edən demək olar ki, bütün müştərilər bu müddət ərzində rezervasiyalarını ləğv etmiş və ya təxirə salmışlar.

COVID-19 pandemiyasına nəzarət etmək üçün həyata keçirilən səyahət qadağaları və sərhəd keçidlərinin bağlanması ilə böhran vəziyyətlərindən sürətlə təsirlənən bir sektor olan turizm sektorunun COVID-19 şəraitindən ciddi şəkildə təsirləndiyi və qısa müddətdə əvvəlki vəziyyətinə qayıda bilməyəcəyi proqnozlaşdırılır. Bütün turizm şirkətlərinin milli və beynəlxalq səviyyədə fəaliyyətinin dayanması səbəbindən turizm sektorunda çalışan insanlar işsiz vəziyyətlə əlaqədar işsiz qalmışdılar.

UNWTO 2020-ci ilin iyul ayında 2019-cu ilin eyni dövrü ilə müqayisədə beynəlxalq turizm hərəkətlərində 81%, avqustda isə 79% azalma olduğunu bildirdi. Bu çərçivədə pandemiyanın 8 aylıq dövründə beynəlxalq turizm hərəkətləri çərçivəsində reallaşan gəlir itkisi 70 faiz səviyyəsinə çatıb. Bu məlumatlara görə, pandemiya prosesinin ilk 8 ayında beynəlxalq səyahətlərin sayı 2019-cu ilin eyni dövrü ilə müqayisədə 700 milyon nəfər azalıb. Bu prosesdə beynəlxalq turizmdə gəlir itkisi 730 milyard ABŞ dolları səviyyəsindədir (UNWTO, 2021).

Qlobal turizm sektorundakı azalma İqtisadi Əməkdaşlıq və İnkişaf Təşkilatı (OECD) tərəfindən də qiymətləndirilib. COVID-19 pandemiyası OECD tərəfindən "görünməmiş böhran" kimi təsvir edilmişdir. Bununla əlaqədar OECD, COVID-19 epidemiyasının 2020-ci ilin dekabrına qədər nəzarət altına alınma bilməməsi halında qlobal turizmdə daralmanın 80%-ə çata biləcəyini bildirmişdir.

Postpandemiya dövründə beynəlxalq turizmin mövcud vəziyyəti və onun qiymətləndirilməsi

Məlumdur ki, 2020-ci ildə beynəlxalq turizm artımı 75% azalıb. Bu azalma turizm sektorunu pandemiya əvvəlindən ən çox təsirlənən sektorlardan birinə çevirdi. Bu araşdırmanın məqsədi COVID-19 pandemiyasının turizmə necə təsir etdiyini, bu təsirin turizmdə hansı dəyişikliklərə və ya çevrilmələrə səbəb olduğunu və pandemiyanın gələcəkdə hansı turizm yanaşmaları quracağını araşdırmaqdır. Bu məqsədlə tədqiqat çərçivəsində müəyyən edilən araşdırma sualları: COVID-19 pandemiyasının turizmə əsas təsiri nədir? Pandemiya turizmdə hansı dəyişikliklərə səbəb olmuşdur? Başda turizm destinasiyaları olmaqla, gələcəkdə turizmin əsas dinamikaları pandemiyanın təsiri ilə nəyə və hara istiqamətlənəcək? Pandemiya turizm üçün fürsətdir, yoxsa təhlükə? Tədqiqatda keyfiyyətli tədqiqat metodlarından ədəbiyyat təhlili, analiz-sintez və sənəd təhlili üsullarından istifadə edilmişdir.

Tədqiqat sualları çərçivəsində aparılan tədqiqat zamanı aşağıdakı suallara cavab tapılmaq məqsədilə təhlillər aparılmışdır.

İlk suala və analiz-sintez üsulu ilə aparılan tədqiqata əsasən “COVID-19 pandemiyasının turizmə əsas təsirləri nələrdir?” sualına nəzər yetirək.

Turistlərin ölkə daxilində və ya ölkələr arasında səyahəti bir çox amillərdən təsirlənə bilər. Bu amillər arasında pandemiyalar baş verdiyi dövrlərdə turizm fəaliyyətlərinə az-çox təsir göstərir. Pandemiyanın yaratdığı güvən problemi turizmin qarşısındakı ən böyük maneə olaraq görülür. Etibarsızlıq ziyarətçilərin təsəvvürlərində də özünü göstərir və beləliklə, bəzi istiqamətlər “güvənsiz yerlər” kimi qəbul edilir. Dünya tarixində bu istiqamətdə müəyyən böhranlar olmuşdur. Bunlar arasında SARS, MERS, Ebola, İspan qripisi kimi bəzi epidemiyaları misal göstərmək olar. Bununla belə, COVID-19 bunlardan daha dərin böhrana səbəb oldu. Məhz, Ümumdünya Turizm Təşkilatının (UNWTO) məlumatlarına görə, 2019-cu ilin sonunda dünya ticarətinin təxminən 8%-ni turizm sektoru təşkil etmişdir (ÜTT, 2020).

Pandemiyadan əvvəl turizm ciddi məşğulluq yaradan, bir çox sektorlarla əlaqəli olan və yaratdığı dəyər zənciri ilə milyonlarla insanın fəaliyyətini təmin edən bir sektor idi. Ancaq pandemiya ilə birlikdə ilk dəyişiklik ölkə daxilində və xaricdə hərəkətiliyin dayandırılması ilə baş verdi. Bu hərəkətin məhdudlaşdırılması nəticəsində ilk dəfə olaraq ölkənin sərhədləri bağlandı. Bunun ardınca otellər və digər turizm obyektləri bağlandı. Sonrakı dövrdə hava nəqliyyatı tamamilə dayandı. Nəticədə, qeydlərə görə, beynəlxalq turizm səyahətləri təxminən 60% azalma qeydə alınmışdır. Bu vəziyyət dünyanın bir çox ölkəsində olduğu kimi Azərbaycanda da öz təsirini göstərdi və sektor 2009-cu il böhranı ilə müqayisədə 3 dəfədən çox dəyər itirdi. 2020-ci ildə ölkəyə gələn turistlərin sayının əhəmiyyətli dərəcədə azalması ilə beynəlxalq turizm artımının 74% azaldığı qeyd edilmişdir (Şəkil 1).

Turizm sektorunun qarşısı alınmaz dəyər itkisi hökumətlərin tədiyyə balansına da təsir etdi; digər sosial, iqtisadi və mədəni ictimai xidmətlər maliyyələşdirilməmişdir. Çünki turizm ölkələr üçün mühüm maliyyə mənbəyidir. Bəzi hesablamalara görə, bu dövrdə turizm xərcləri 2019-cu ilə nisbətən 600 milyon dollar azalıb və turizmlə dolanışığını təmin edən təxminən 100 milyon insan bu böhrandan təsirlənib. Onların əksəriyyəti gənclərin məşğulluğu və qeyri-rəsmi işçilərdir (UNCTAD, 2021; Çetin və Göktepe, 2021). Demək olar ki, iqtisadiyyatı pandemiya səbəbindən mənfi təsirə məruz qalmayan ölkə yoxdur (UNCTAD, 2021; ÜTT, 2020).

Şəkil 1: Azərbaycanca 2019-2020-ci illərdə pandemiya səbəbilə gələn turist sayındakı dinamika

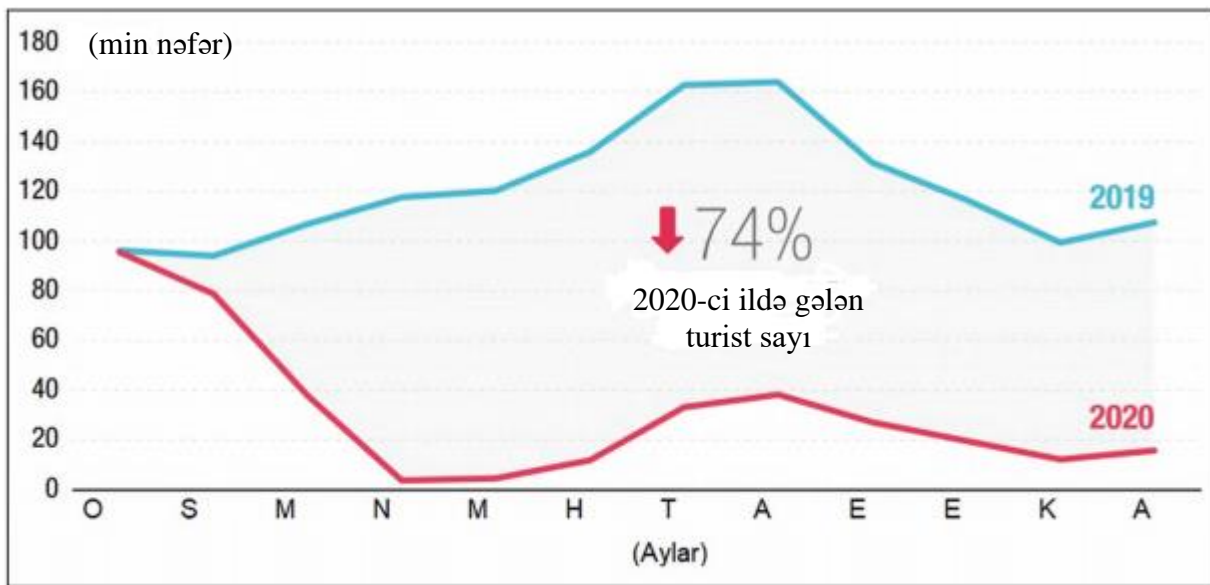

Mənbə: UNCTAD, 2021

Şəkil 1-də 2019 və 2020-ci illərdə ölkəmizə gələn turist sayı və həmin illər üzrə müqayisə qrafiki əks olunmuşdur. Qrafikə əsasən deyə bilərik ki, 2019-cu il ilə müqayisədə 2020-ci ildə ölkəyə gələn turist sayında 74% azalma müşahidə edilir. Bu azalmanın əsas səbəbi isə pandemiya və onun təsirləri ilə əlaqəlidir.

Cədvəl 2-də 2015-2020-ci illər üzrə Azərbaycana turist axını üzrə statistik göstəricilər əks etdirilmişdir.

Cədvəl 2: İllər üzrə Azərbaycana gələn turist sayı (2015-2020)

İl	Ölkə ərazisinə gələn turist sayı, min nəfər
2015	2,006.2
2016	2 248,8
2017	2,696.7
2018	2,849.6
2019	3,170.4
2020	795.7

Mənbə: Azərbaycan Dövlət Statistika Komitəsi, (www.stat.gov.az)

Şəkil 1-də göstərilən dinamikanın Cədvəl 2-də daha aydın rəqəmlərlər görmək mümkündür. Statistika komitəsindən əldə edilən məlumatlara əsasən qeyd edə bilərik ki, Azərbaycana turist axını 2020-ci ilədək artan tempdə davam edib. 2020-ci ildən etibarən mövcud pandemiya şəraiti ilə əlaqədar digər ölkələrdə olduğu kimi Azərbaycan da turist axınında yüksək azalma (74%) müşahidə edilmişdir. Belə ki, 2015-2019-cu illər ərazində 3 milyon əhatəsində olan turist axını, 2020-ci ildə 795 700 nəfər olmuşdur.

COVID-19 pandemiyasının turizm sənayesinə təsiri özü ilə başqa problemlər də gətirmişdir. Dünya ölkələrində (xüsusilə inkişaf etməkdə olan və inkişaf etməmiş ölkələrdə) yoxsulluq artmış, sosial və iqtisadi bərabərsizlik böyümüşdür. Bu vəziyyət davamlı inkişaf məqsədlərində də ciddi pozuntulara səbəb olmuşdur. İstehsal, istehlak və iqtisadi artım yavaşlamışdır. Pandemiya ilə birlikdə kənd yerlərində yerli əhali üçün turizmin həyati əhəmiyyəti azaldığından, xidmət göstərilməsi, gəlir əldə etmək və kənd iqtisadi

artımı da azalmışdır. Xüsusilə Afrika qitəsinin bəzi ölkələrində qadınların məşğulluğuna töhfə verən turizmin zəifləməsi turizmdə gender bərabərsizliyini gətirmişdir (Rogerson, 2020; ÜTT, 2020).

Turizmin təbii və mədəni dəyərləri səfər etməyə əsaslanan strukturu da turistlər üçün motivasiya mənbəyidir. Bu ərazilərin çoxu hazırda qorunan ərazilərdir. Pandemiyanın yaratdığı turizm böhranı bu qorunan ərazilərin ətrafında yaşayan yerli əhalinin dolanışiq səviyyəsində də ciddi itkilərə səbəb olub. Qorunan ərazilərlə yanaşı, xüsusən də vəhşi təbiət turizminin inkişaf etdiyi və biomüxtəlifliyin qorunduğu ərazilər bu vəziyyətdən təsirlənmişdir (Newssome, 2020). Burada başqa bir problem yaranmışdır. Qorunan ərazilərin ətrafında yaşayan yerli əhali anıdan yaranan qlobal böhran nəticəsində qısa müddətdə alternativ turizm sahələri və ya fəaliyyətlərini inkişaf etdirə bilməmiş və nəticədə təbii sərvətlər onlara dəyən zərərin ödənilməsi üçün daha çox təzyiq göstərməyə başlamışdır. Bu, əvvəllər rast gəlinməyən yeni problemdir.

Tədqiqat suallarında bir digərini təşkil edən “Pandemiya turizmdə nəyi dəyişdi?” sualı da əhəmiyyətli nəticələr ortaya qoyur. Turizm təbiətə əsaslanan böyük və geniş yayılmış sənayedir. Ona görə də turizm sektorunun təbiətdən müstəqil olması ağılasızmazdır. Ənənəvi olaraq keçmişdən bu günə turizmin qavranılması sahil turizmi kimi tanınan (ənənəvi və ya kütləvi turizm kimi də tanınır) və dəniz-qum-günəş (3 S, Dəniz-Qum-Günəş) ilə ifadə olunan turizmə yönəlmişdir. Bu turizm modeli orta (mülayim) qurşaq ölkələrinin dəniz və ya okean sahillərində kütləvi turizm formasında həyata keçirilmişdir. Bundan əlavə, kütləvi turizmin son 2 əsrdən bəri davamlı olaraq artdığı məlumdur. COVID-19 bu artımı demək olar ki, tamamilə dayandırdı. Bu, tarixdə görünməmiş bir inkişafdır. Və bu şok dalğası ölkələrin iqtisadiyyatında əhəmiyyətli azalmalara səbəb olmuşdur.

COVID-19ilə dünya qlobal miqyasda yeni kontekst qazandı. Bu yeni qlobal kontekstdə kütləvi turizmdən imtina edilməyə başlanmış, fərdilik və davamlılıq əhəmiyyət qazanmış, ciddi şəkildə zədələnmiş turizmin bərpası və yenidən qurulması üçün qərarların alınması lazım olduğu ortaya çıxmışdır. Bu kontekstdə dünyada turizmin inkişaf etdirilməsi üçün yeni və təhlükəsiz marşrut yaratmaq səyləri hər keçən gün davam edir. Bu səylər ekoturizm, macəra turizmi, səyahət balonları, yaşıl turizm və davamlı turizmi dəstəkləmək üçün müxtəlif strategiyalar kimi müxtəlif turizm yanaşmaları və alətləri təklif edir (Higgins-Desbiolles, 2020; Fuste-Forne & Michael, 2021). Bu strategiyalar bir növ turizmin ən kritik dövrlərdə xilaskarlarıdır.

Pandemiya turizmin gələcəyinə necə təsir edir?

Turizm sənayesində turistlərin davranışına təsir edən bir çox amillər var. Səyahət motivasiyası təyinat yerinin təbii və fiziki şəraiti ilə sıx bağlıdır. Bu kimi siyasi, iqtisadi və ya sosial amillər də həlledici ola bilər (Acar, 2020; Çeti və Ünlüören, 2019). Bu səbəblərdən turizm sektorunda hər hansı bir təhlükəsizlik narahatlığı yaranarsa, turizm hərəkətinə birbaşa mənfi təsir göstərəcək. Bu təsirin dərəcəsi təyinatın digər xüsusiyyətləri ilə birləşdirilərsə, orada böhran mühiti yarana bilər. Bu böhran mühitini yaradan səbəblərdən biri də epidemik xəstəliklərdir. Keçmişdə quş qripindən tutmuş ebolaya qədər müxtəlif xəstəliklər turizmə mənfi təsir göstərmiş və müxtəlif dərəcədə təsirli böhranlar yaratmışdır. Bu böhranların ən bariz nəticəsi kimi turizm destinasiyalarına tələbatda ciddi azalma olmuş və sektor bu vəziyyətdən zərər çəkmişdir. Nümunə olaraq, Şəkil 2-ə nəzər salındıqda dünyada inkişaf etməkdə olan ölkələrdə pandemiya ilə əlaqədar turist gəlişindəki azalmanın 17% ilə 90% arasında dəyişdiyi görünür. Bu azalmanın dərəcəsi ölkələrin iqtisadiyyatlarına da müxtəlif nisbətlərdə təsir göstərmiş və Azərbaycan baxımından təxminən 74% itki yaşanmışdır. Dünyada Şri-Lanka, Çili, Boliviya, Qazaxıstan və Keniya kimi ölkələr pandemiya Türkiyə ilə eyni nisbətdə (73%) təsirlənib. Pandemiya ən az təsirlənən ölkələrdən biri olan Madaqaskar bunu əsasən təcrid olunmuş ada ölkəsi olmasına borcludur. Məlumdur ki, turizm pandemiya ən az təsirlənən

digər ölkə olan Laosda ən sürətlə inkişaf edən sektordur və Laos kəndlərin inkişafının qayğısına qalan ciddi ekoturizm sərmayələri olan bir ölkədir.

COVID-19 pandemiyası dünya tarixində turizmə dərinlən təsir edən epidemiyalardan biri olmuşdur (WTTC, 2020). Əvvəlki böhranlardan qat-qat böyük böhran mühiti yaratmışdır. COVID-19 qloballaşmanı da dayandırdı, bu da zaman-məkan sıxılması kimi ifadə edilə bilər. Əslində, o, nəinki onu dayandırdı, əksinə onu tərsinə çevirdi (Niewiadomski, 2020). Əslində qlobal səyahət və turizm fəaliyyəti dayanıb. Sonrakı dövrdə (pandemiya ərzində) bildiyimiz kimi turizm ortadan qalxdı. Lakin belə olsa belə, qloballaşma öz dinamikası ilə turizmin canlanması və inkişafı üçün əlverişli imkanlar təqdim edir.

COVID-19 ilə daha çox turizmin siyasi, iqtisadi, psixoloji, sosial-iqtisadi və ekoloji təsirləri müzakirə edilir. İndi, COVID-19-dan sonrakı dövrdə, hətta insanların səyahət və bir-biri ilə qarşılaşma tərzi və ətraf mühiti dəyişəcək. Bu kontekstdə bütün dünyada davamlılığa birgə regional yanaşmalar öyrənilir (Lew et al., 2021). Araşdırmalar göstərir ki, buna hansısa yolla nail olmaq olar. COVID-19 bütün bu prosesi hazırlayan, sürətləndirən və dəyişdirən, bəlkə də onu davamlı edəcək qlobal təsiredici kimi görünməkdədir.

Pandemiya turizm üçün fürsətdir, yoxsa təhlükədir?

Məlumdur ki, keçmişdə epidemiyalar, təbii fəlakətlər və zaman-zaman təsirli olan böhranlar turizmin inkişafına mənfi təsir göstərmişdir. Bu mənfi amillərin müddəti, şiddəti və baş vermə üsulu birbaşa təsir dərəcəsinə müəyyən edə bilər. Tədqiqatın ədəbiyyata baxış hissəsindən də anlaşıldığı kimi, COVID-19 pandemiyasından əvvəl meydana gələn epidemik xəstəliklərin xüsusilə regional səviyyədə turizmə mənfi təsir göstərdiyi görünür. Məsələn, keçmişdə 2003 və 2012-ci illərdə baş vermiş SARS və MERS belə təsir göstərən epidemiyalar sırasındadır.

Pandemiya ilə birlikdə turizm də bəzi köklü dəyişikliklər baş verməyə başlamışdır. Bu dəyişikliklərin gələcəkdə də davam edəcəyi gözlənilir. Pandemiyanın öyrətdiklərindən sonra turizm də tətbiq edilən sosial məsafə qaydalarına görə kütləvi turizm təcrübələrindən imtina edilməli olduğu gündəmə gəlib. İzdihamlı otellər, izdihamlı çimərliklər, izdihamlı hovuzlar artıq turizm də yer tapa bilməz. Hər şey daxil mehmanxanalar əvəzinə, turizmin indi daha lokallaşdırılmış və fərdiləşdiyi yeni davamlı yanaşmalar ön plandadır. Gələcəkdə turist üstünlüklərinin bu istiqamətdə inkişaf edəcəyini proqnozlaşdırmaq çətin deyil. Pandemiyanın gedişindən, təsir müddətindən və təsir sahəsindəki mövcud inkişaflardan asılı olaraq müəyyən dəyişikliklər olsa da, turizm sektorunun bu inkişaflardan az-çox təsirlənəcəyi bir həqiqətdir.

Bu vəziyyət ilk baxışdan mənfi təsir kimi görünsə də, unutmamaq olmur ki, hər böhran turizm sektoruna yeni şeylər öyrədir, yeni imkanlar, uyğunlaşmalar və qaçış yolları göstərir. Bu mənada, COVID-19 böhranı turizm sənayesinin dayanıqlığını və davamlılığını artıracaqdır. Turizmin daha dayanıqlı, güclü və rəqabətə davamlı strukturunu alınacaq tədbirlərlə dəstəkləməklə yeni imkanlar yaradıla bilər. COVID-19 böhranı indiyə qədər turizmi vuran böhranlardan biridir. Bu, nə birinci, nə də sonuncu olacaq. Turizm gələcəkdə də oxşar böhranlarla üzləşəcək. Əhəmiyyətli olan bu böhranları aradan qaldırmaq bacarığını inkişaf etdirməkdir.

COVID-19 pandemiyasını turizm baxımından necə qiymətləndirmək lazımdır? Pandemiya turizm üçün fürsətdir, yoxsa təhlükə?

Bununla bağlı mövcud vəziyyət araşdırıldığında, dünyanın bir çox yerində hələ də səyahət məhdudiyətləri və turizm gəlirlərində azalma müşahidə olunur. Turizm sektoru hələ də ciddi qeyri-müəyyənlik içərisindədir. Pandemiya turizm də görünməmiş problem və fəaliyyətsizlik yaradıb. Bu, qısa zamanda aradan qaldırılacaq bir vəziyyət deyil. Lakin bütün bunlara baxmayaraq, turizm də daha təhlükəsiz, proqnozlaşdırıla bilən, məsuliyyətli və davamlı turizm modelləri yaradıla bilər. Pandemiya bütün dünyaya turizmin təbiət, mədəniyyət, iqlim və iqtisadiyyatla necə həyati əlaqələr qurduğunu, sektorun həyatımızda nəyə uyğun gəldiyini və turizmin niyə daha yaxşı idarə edilməsi lazım olduğunu öyrətmək və anlamaq

baxımından əhəmiyyətli imkanlar təqdim edir. Bu imkanlardan necə istifadə ediləcəyi məsələsi turizm üçün həyati bir məsələ kimi diqqəti cəlb edir və turizmin gələcək mövcudluğu ilə birbaşa bağlıdır.

21-ci əsrdə COVID-19 pandemiyasının yaratdığı böhran, şübhəsiz ki, bütün dünya ölkələrinə, xüsusən də səhiyyə sektoruna iqtisadiyyat baxımından təsir göstərmişdir. Bütün dünyada pandemiya turizm tələbinin inkişafına əhəmiyyətli dərəcədə təsir göstərən yerli və beynəlxalq məhdudiyyətlər səbəbindən turizm sənayesinə əhəmiyyətli problemlər gətirib. Böhran həm də turizmin davamlılığına təsirləri ilə bağlı ciddi müzakirələrə səbəb olmuşdur.

COVID-19 böhranı turizm sənayesinin digər böhranlar kimi daha dayanıqlı olması üçün bir fürsət ola bilərmi? Bu baxımdan, Müller, COVID-19 pandemiyasının "bəlkə də həyatda bir dəfəlik fürsət" ola biləcəyini iddia edir (Muller, 2020). Eynilə, bəzi tədqiqatlar "davamlılıq böhranının turizm sənayesi üçün çox ehtiyac duyulan şok dalğasıdır" (Nicola et al., 2020; Muller, 2020; Varzaru et al., 2021) iddia edir. Bu təsbitlər işığında qiymətləndirildikdə, turizm aktyorlarının bu dərin böhrandan faydalana, böhran və onun təsirləri ilə öhdəsindən gəlməyi öyrənə və beləliklə daha davamlı və davamlı fəaliyyətlər/işlər yaratmaq üçün yeni strategiyalar inkişaf etdirə biləcəkləri ortaya çıxır. Hökumət səviyyəsində böhran və onların öyrətdikləri turizmdə davamlı davranışı dəstəkləyən və təşviq edən xüsusi siyasətlər hazırlamaq imkanı deməkdir.

Nəticə və təkliflər

İnsan sağlamlığını təhdid edən COVID-19 pandemiyası qısa zamanda bütün dünyaya yayılaraq ölkələri təkcə sağlamlıq baxımından deyil, həm də iqtisadi baxımdan çətin vəziyyətə salıb. Ölkələr gördüyü tədbirlər və tətbiq etdikləri qadağalarla həm ictimai sağlamlılıqlarını, həm də iqtisadiyyatlarını xilas etmək üçün səy göstərirlər. COVID-19 pandemiyasından ən çox təsirlənən sektorun xidmət sektoru və onun alt komponenti olan turizm olduğunu söyləmək səhv olmaz.

Turizm sənayesinin COVID-19-dan iki fərqli şəkildə təsirlənəcəyini söyləyə bilərik. Bunlardan birincisi səyahət məhdudiyyətləri və karantinlər səbəbindən turizm fəaliyyətini həyata keçirə bilməməsi, ikincisi isə maddi sıxıntısı olan şəxslərin turizm fəaliyyətlərində iştirak edə bilməməsidir. Aydın ki, hər iki səbəb turizmə tələbatı azaldacaq. 2020-ci ilin ilk 11 ayında Azərbaycana gələn turistlərin ümumi sayı əvvəlki ilə nisbətən 74% azalıb. Turistlərin sayının azalmasının təkcə ölkəmizə xas deyil, həm də dünya miqyasında olması ölkəmiz üçün bərpa mərhələsində müəyyən imkanlar yarada bilər. Bu vəziyyətdən çıxmağın ilk yolu daxili turizm fəaliyyətini səfərbər etməkdir. Bu mərhələdə edilməli olan yerli turistləri həvəsləndirmək üçün kampaniyalar aparmaq və cəlbedici imkanlar təklif etməkdir. Turizm tələbi baxımından qiymətləndirildikdə, nəzərdən keçirilən dövrdə ölkəyə gələn turistlərin əksəriyyətinin görməli yerləri gəzmək, əyləncə və mədəni məqsədlərlə səfərlər etdiyi müəyyən edilmişdir. Dəniz-qum-günəş turizminə kifayət qədər tələbat var; lakin iş, səhiyyə və təhsil kimi sahələrdə tələb olunan tələbatın yaradıla bilmədiyi müşahidə edilmişdir. Bu kontekstdə qeyd etmək olar ki, turist tələbi hələ də yüksək mövsümi xarakter daşıyır və tələbin il boyu yayılması üçün verilən stimullar kifayət qədər deyil. Belə ki,

1. Turizm müəssisələri daxilində yerli əl işlərinin və məhsulların satışı və təbliği üçün stendlər yaratmaqla pandemiya zərər çəkmiş yerli əhaliyə dəstək verilə bilər;
2. Azərbaycanda mövcud olmayan turizm növləri üzrə turizm fəaliyyəti ilə məşğul olan şəxslərə mütəxəssislərin iştirakı ilə ixtisasartırma təlimləri təşkil edilə bilər;
3. Təbiətin ön planda olduğu işğaldan azad edilmiş ərazilərdə turizm fəaliyyətini stimullaşdırmaq və daxili turizmi canlandırmaq üçün turizm sahəsində fəaliyyət göstərən müəssisələrə təbiətə daha az zərər verən və biznes qənaətinə töhfə verən ekoloji cəhətdən təmiz təcrübələrdən istifadə etmələri və bu mövzuda lazımı təhsil almaları təklif edilə bilər.

4. Müəssisələrdə innovasiyaya ayrılan vəsaitlərin həcmnin artırılması və ETİ-yə daha çox resursların ayrılması tövsiyə oluna bilər.

COVID-19-dan sonra turistik istehlakçı davranışında bəzi dəyişikliklər gözlənilir. Yeni normal dövrdə kütləvilikdən uzaq, təbiətlə iç-içə olan, az iştiraklı fərdi bayramlar ön plana çıxır. Bu vəziyyət kütləvi turizmin sıx olduğu ölkələrdə dezavantaj kimi qiymətləndirilir. Bundan əlavə, bu anlayışla gələn turistlərin orta və aşağı gəlirli olması, yerli turistlərdən daha ucuza qonaqlaması illərdə tənqid olunur.

Dünyanın turizm ölkələrinin siyahısında Azərbaycanın ilk iyirmilikdə yer alması, ancaq turizm gəlirləri siyahısında ilk sıralarda olmaması bu vəziyyətin bir işarəsi sayıla bilər. Bu səbəblərdən Azərbaycan turizm siyasətində turizmi şaxələndirmək, alternativ turizm növlərini ortaya çıxarmaq və turizmi dörd fəsilə yaymaq üçün səy göstərilir. COVID-19 pandemiyasından sonra bu vəziyyətin kortəbii təkamülü bir fürsət sayıla bilər. Otel idarəçilərinin yeni normalda reallaşması gözlənilən yeni tətillərinə görə özlərini formalaşdırmalıdır. Əslində aparılan araşdırmalarda bəzi mehmanxanalar bunun fərqiəndədir və bu məqsədlə mətbəxi olan çoxotaqlı suitlər, villa tipli müstəqil konstruksiyalar və digər bəzi addımlar attığı görülməkdədir.

Pandemiyadan sonra təbiətə əsaslanan alternativ turizmə meyli yaranmışdır. Kənd təsərrüfatı turizmi, kənd turizmi, dağ turizmi və eko turizm kimi alternativ turizm növlərini canlandıracaq bu tendensiya Azərbaycan üçün bir fürsətdir. Çünki Azərbaycan coğrafi baxımdan böyük bir kənd ərazisinə malikdir. Kənd yerlərinin əksəriyyəti kütləvi turizmin intensiv olduğu şimal və cənub Xəzər dənizi sahillərində yerləşir. Bu da həmin bölgədəki obyektlər üçün bir üstünlükdür.

Yuxarıdakı məlumatlar işığında görünür ki, COVID-19 həm durğunluqdan uzaqlaşmaq, həm də alternativ turizm növlərinə keçmək və turizmin dörd fəsilə yayılması baxımından böyük üstünlüklər təqdim edir. Bu vəziyyət ölkələr və bizneslər əsasında çox yaxşı qiymətləndirilməli və turizm siyasətləri, tanıtım və reklam fəaliyyətləri ilə dəstəklənməlidir. Beləliklə, uzunmüddətli perspektivdə həm turist profilində yaxşılaşma, həm də turizm gəlirlərində artım gözləmək olar.

COVID-19-dan sonra xeyrimizə istifadə edə biləcəyimiz başqa bir vəziyyət sağlamlıq turizmidir. Eləcə Azərbaycanın işğaldan azad edilmiş ərazilərində sağlamlıq, həmçinin termal turizmin inkişafı üçün yüksək potensial mövcuddur. Beynəlxalq mətbuatda tez-tez işıqlandırılan bu vəziyyət ölkəmizə olan inamı artırır. Bu, Azərbaycana gələn xarici turistlərin sayını artırmaq üçün bir fürsətdir. Eyni zamanda bundan sonra dəyişəcək tətillərin anlayışında sağlamlıq xidməti ilə turizm xidmətini birləşdirərək; Müalicə turizmi, termal turizm, yaşlı turizmi, qayğıya ehtiyacı olanlar və əlillər üçün turizm kimi müxtəlif məhsulların təklif edilməsi Azərbaycanın turizmdən əldə etdiyi gəliri də artıracaqdır.

Növbəti prosesdə turistlərin təmizlik və gigiyena məsələlərində etibarını ön planda tutacağı görünür. Bu istiqamətdə atılacaq addımlar həm də idarə olunan və sağlam turizmi dəstəkləyəcək və turizmin davamlılığını artıracaqdır.

Nəticədə pandemiyanın təsirlərini tam aradan qaldırmaq demək olar ki mümkün deyil. Ancaq həyata keçiriləcək bəzi siyasətlərlə bunu minimuma endirməyə çalışıla bilər. Bu mərhələdə turizmdə üstünlük verdiyimiz sahələrə diqqət yetirərək böhranı fürsətə çevirməyə çalışmalıyıq. Belə ki, pandemiyanın hələ də davam etdiyi və nə zaman bitəcəyi bilinməyən bir dövrdəyik. Pandemiyanın yaratdığı imkanları və riskləri nəzərə alaraq imkanları artırma, riskləri isə minimallaşdırmaq mümkündür.

Ədəbiyyat siyahısı

1. Acar Y. (2020), “Yeni koronavirus (COVID-19) salgını ve turizm faaliyetlerine etkisi”. “Güncel Turizm Araştırmaları Dergisi”, №5(1), ss.8-25.
2. Aharon D., Arie J., Cohen E., Tzur J. and Qadan M. (2021), “COVID-19, government measures and hospitality industry performance”. Plos One, Vol. 10(7), p.3-15

3. Blake A. and Sinclair M. T. (2003), "Tourism crisis management". "Annals of Tourism Research", №29(5), p.809-841.
4. Çeti B. ve Ünlüönen K. (2019). "Salgın hastalıklar sebebiyle oluşan krizlerin turizm sektörü üzerindeki etkisinin değerlendirilmesi". AHBVÜ Turizm Fakültesi Dergisi, №27 (5), ss.110-125.
5. Çetin G. ve Göktepe S. (2021), "COVID-19pandemisinin turizm endüstrisi üzerindeki etkileri". "İÜ İktisat Fakültesi Dergisi", İstanbul, ss.54
6. Findlater A. and Bogoch I. (2018), "Human mobility and the global spread of infectious diseases: a focus on air travel". "Trends in parasitology", №5(9), p.759-788.
7. Fuste-Forne F. and Michael N. (2021), "Limited tourism: travel bubbles for a sustainable future". "Journal of Sustainable Tourism", Vol.3, p.1-18
8. Gursoy D., Sarışık M., Nunkoo R., and Boğan E. (2021), "COVID-19 and the hospitality and tourism industry". "Edward Elgar Publishing", UK.p.399,
9. Hall C., Prayag G., Fieger P., and Dyason D. (2020), "Beyond panic buying consumption displacement and COVID-19". "Journal of Service Management", Vol. 7(2), p.149-165
10. Higgins-Desbiolles F. (2020), "Socialising tourism for social and ecological justice after COVID-19". "Tourism Geographies", Vol.22, p.48
11. Huang C., Wang Y., and others (2020). "Clinical features of patients infected with 2019 novel coronavirus in Wuhan", China. The Lancet, 395(10223), p. 497–506.
12. Hudson S. (2020), "COVID-19 and travel: Impacts, responses and outcomes". "Goodfellow Publishers", ISBN: 9781911635703 (eBook), p.245
13. İlknur Z. ve Ahmet G. (2020), "21. Yüzyıldaki Pandemiler ve Turizm Sektörüne Etkileri". "3rd International Economics, Business and Social Sciences Congress", s.126-130
14. Karakaş M. (2020), "COVID-19 Salgınının çok boyutlu sosyolojisi ve yeni normal meselesi". "İstanbul Üniversitesi Sosyoloji Dergisi", Cild 4, ss.136
15. Kervankıran İ., Bağmancı M. (2020), "Bildığımız turizmin sonu mu? COVID-19'un Türkiye'deki turizm hareketliliğine etkisi". "Türk Coğrafya Dergisi", №76, ss.16-41.
16. Lew A., Cheer J., Brouder P., and Mostafanezhad M. (2021), "Global tourism and COVID-19: Implications for theory and practice". "Routledge", 1st Edition, p.298

“İŞGALDAN AZAD EDİLMİŞ ƏRAZİLƏRİN AZƏRBAYCAN İQTİSADİYYATINA VERƏCƏYİ TÖHFƏLƏR”

İsgəndərov Rəvan

rvnigenderov636@gmail.com

Azərbaycan Dövlət İqtisad Universiteti

Xülasə

Uzun illər işğal altında qalmış keçmiş Qarabağın və ona bitişik rayonların sənaye, kənd təsərrüfatı və sosial-mədəni infrastrukturunun dağıdılması, talanması və məhv edilməsi Azərbaycanın azad edilmiş ərazilərdə sıfırdan bərpa və yenidənqurma işləri aparmağına səbəb olmuşdur. Məhz bu səbəbdən regionun iqtisadi potensialının düzgün qiymətləndirilməsi və müvafiq olaraq onun Azərbaycan iqtisadiyyatına reintegrasiyası uzun və çətin proseslərdən biri olacaqdır. Qarabağ mədənçixarma, metallurjiya, qida emalı, turizm, emal sənayesi, kənd təsərrüfatı, yaşıl enerji və innovativ sənaye sahələrində ölçüyəgəlməz inkişaf potensialına malikdir.

İşğaldan azad edilmiş ərazilərin iqtisadi inkişafı və yenidən qurulmasının ən mühüm məsələlərindən biri regionda potensial müqayisəli üstünlüklərin müəyyən edilməsidir. Məhz buna görə də rayonun bütün resursları və iqtisadi potensialı sovet dövründə mövcud olan məlumatlarla müqayisə əsasında yenidən qiymətləndirilir, o cümlədən müvafiq sahələr üzrə dövlət siyasəti hazırlanır, strateji əhəmiyyətli proqram və layihələr həyata keçirilir.

Qarabağ və Şərqi Zəngəzur iqtisadi rayonlarının yenidənqurulmasına dövlət və özəl investisiyaların cəlb edilməsi regionda dayanıqlı iqtisadi inkişafı irəliyə aparacaq başlıca amillərdən biridir. Hazırda bölgəyə cəlb edilən dövlət sərmayəsi həm də özəl sektor, həm də xarici investisiyanın gələcəyi üçün möhkəm zəmin yaradacaqdır. Bu məqlənin məqsədlərinə müvafiq olaraq, işğaldan azad edilmiş ərazilərin iqtisadiyyatının bərpası və yenidən qurulması üçün 6 istiqamət müəyyən edilmişdir. Bunlar aqrar biznes, qida emalı, mədənçixarma, bərpa olunan enerji, nəqliyyat-kommunikasiya və turizmdir.

Açar sözlər: aqrar sektor, kənt təsərrüfatı, Qarabağ, işğal

Summary

The destruction, looting and destruction of the industrial, agricultural and socio-cultural infrastructure of the former Karabakh and adjacent regions, which had been occupied for many years, led Azerbaijan to carry out restoration and reconstruction work from scratch in the liberated territories. That is why the correct assessment of the economic potential of the region and, accordingly, its reintegration into the Azerbaijani economy will be one of the long and difficult processes. Karabakh has immeasurable development potential in mining, metallurgy, food processing, tourism, processing industry, agriculture, green energy and innovative industries.

One of the most important issues in the economic development and reconstruction of the liberated territories is the identification of potential comparative advantages in the region. That is why all the resources and economic potential of the region are re-evaluated on the basis of comparison with the data available during the Soviet era, as well as the development of state policy in relevant areas, the implementation of strategically important programs and projects.

Attracting public and private investment in the reconstruction of the Karabakh and East Zangazur economic regions is one of the key factors that will promote sustainable economic development in the region. Currently, public investment in the region will create a solid foundation for the future of both the private sector and foreign investment. In accordance with the objectives of this article, 6 directions have been identified for the restoration and reconstruction of the economy of the liberated territories. These are agrarian business, food processing, mining, renewable energy, transport and communications and tourism.

Keywords: agrarian sector, agriculture, Karabakh, occupation

Giriş

Mövzunun aktuallığı: 2020-ci ilin sentyabr ayının 27-də başlayan Vətən müharibəsi Azərbaycan ərazilərinin 30 illik işğal, talan və istismarına son qoydu. Ermənistanla Azərbaycan arasındakı 44 günlük

şiddətli müharibə hər iki tərəf üçün ciddi insan itkiləri və sosial-iqtisadi sınaqlarla dolu bir mərhələ oldu. Müharibənin sonunda zəfər qazanan tərəf Azərbaycan oldu və Ermənistan tərəfindən uzun illər işğal altında saxlanılan Laçın, Kəlbəcər, Ağdam, Qubadlı, Zəngilan, Cəbrayıl, Füzuli və Şuşa, Suqovuşan daxil olmaqla keçmiş Dağlıq Qarabağın mühüm bir hissəsi separatçı qüvvələrdən təmizləndi.

Ermənistanla Azərbaycan arasında 2020-ci ilin noyabr ayında imzalanan sazişdən dərhal sonra uzun illər erməni işğalı altında böyük dağıntı və talana məruz qalan Qarabağın yenidən qurulması, bərpa və inteqrasiya işlərinə başlandı. Azərbaycan keçmiş Dağlıq Qarabağ regionunu və ətraf rayonları yenidən canlandırmaq, xarabalıqlara çevrilmiş yaşayış yerlərini ağıllı şəhərlərə və kəndlərə çevirmək üçün bütün mümkün resurslarını səfərbər etdi.

İşğaldan azad edilən ərazilərdə görülən və hazırda da davam edən ilk işlərdən biri yol, kommunikasiya kimi zəruri infrastruktur işlərinə başlanması olmuşdur. Bərpa və quruculuq işləri, uzun müddət öz yurdlarından uzaq düşmüş məcburi köçkünlər üçün zəruri yaşayış şərtlərinin təmin edilərək azad edilmiş yerlərdə yenidən məskunlaşdırılması Azərbaycan dövlətinin qarşısında duran ilk prioritet məsələlərdən biridir.

Tədqiqatın məqsəd və vəzifələri: Məqalənin əsas məqsədi işğaldan azad edilmiş ərazilərin Azərbaycan iqtisadiyyatına verəcəyi töhfələri araşdırmaqdır. Bu məqsədə çatmaq üçün aşağıdakılar vəzifə kimi qarşıya qoyulmuşdur.

- İşğaldan azad olunmuş ərazilərin iqtisadiyyatının yenidən pərpası tədbirlərini araşdırmaq;
- İşğaldan azad olunmuş ərazilərin əsas iqtisadi inkişaf potensialını müəyyənləşdirmək;
- İşğaldan azad edilmiş ərazilərin əsas iqtisadi göstəricilərini təhlil etmək;
- İşğaldan azad edilmiş ərazilərin Respublika iqtisadiyyatına verəcəyi töhfələri əsaslandırmaq.

Tədqiqatın metodları: Problemin tədqiq prosesində statistik təhlil, analiz, sintez və məntiqi ümumiləşdirmə metodlarından istifadə edilmişdir.

Tədqiqatın məhdudiyyətləri: Məqalənin yazılması prosesində əsas məhdudiyyət informasiya bazasının çatışmazlığı ilə əlaqədar olmuşdur.

Tədqiqatın informasiya bazası: Tədqiqatın məlumat bazasını mövzu ilə əlaqəli elmi məqalələr, Dövlət Statistika Komitəsinin statistik göstəriciləri, o cümlədən adıyyatı qurumların rəsmi məlumatları təşkil edir.

İşğaldan Azad Olunmuş Ərazilərin Azərbaycan İqtisadiyyatına Verəcəyi Töhfələr

Qarşıda duran prioritet məsələləri nəzərə alaraq, dövlət başçısı İlham Əliyevin iqtisadi rayonların yenidən bölgüsü barədə verdiyi fərman ölkə ərazisində iqtisadi strukturlaşmanın yeni mexanizmini yaratdı. Belə ki, dövlət başçısının 7 iyul 2021-ci il tarixli fərmanı ilə Azərbaycan Respublikasında iqtisadi rayonların yeni bölgüsü təsdiq olunmuşdur. Bu fərmana əsasən, işğaldan azad olunmuş ərazilərin yenidən qurulması, gələcək inkişafının təmin olunması, zəruri infrastrukturun yaradılması və əhalinin doğma torpaqlarına qayıdışı istiqamətində genişmiqyaslı tədbirlər həyata keçirilməyə başlandı (Azertac, https://azertag.az/xeber/Azərbaycan_Respublikasında_iqtisadi_rayonların_yeni_bolgusu_haqqında_Azərbaycan_Respublikası_Prezidentinin_Fərmanı-1825345, 2021).

Azərbaycan Respublikası Prezidenti İlham Əliyevin 2021-ci il 2 fevral tarixində imzaladığı Sərəncamı ilə təsdiq edilmiş “Azərbaycan 2030: sosial-iqtisadi inkişafa dair Milli Prioritetlər” işğaldan azad edilmiş ərazilərə Böyük Qayıdış üçün konkret istiqamətlər müəyyən edilmişdir. Böyük Qayıdışın növbəti onillikdə ölkənin sosial-iqtisadi inkişafına dair beş milli prioritetdən biri kimi öz əksini tapması Azərbaycan dövlətinin Qarabağ iqtisadi rayonunun yenidən qurulması və Azərbaycana iqtisadiyyatına inteqrasiya olunması nə qədər böyük əhəmiyyət verdiyinin göstəricisidir. Çünki işğaldan azad edilmiş ərazilərin

mövcud iqtisadi potensialının qiymətləndirilməsi və ölkə iqtisadiyyatına yenidən inteqrasiya edilməsi Böyük Qayıdış üçün həyati əhəmiyyətli məsələdir.

Qarabağ və ətraf rayonların uzun illər ərzində işğal altında saxlanılaraq, sənaye, kənd təsərrüfatı, sosial-mədəni infrastrukturunun dağıdılması, talan və məhv edilməsi Azərbaycanın hər şeyi sıfırdan başlamasına səbəb olmuşdur. Əlbəttə, məhz bu səbəbdən bölgənin iqtisadi potensialının düzgün şəkildə qiymətləndirilməsi və buna uyğun olaraq Azərbaycan iqtisadiyyatına inteqrasiyası uzun müddətli və çətin proseslərdən biri olacaqdır (<http://interfax.az/view/837086/az>).

Aqrar sektorda hökumətin milli dəstək siyasətlərinə, o cümlədən azad edilmiş ərazilərdə aqrobiznes sahəsinə sərmayə qoyuluşunu təşviq edən siyasətlərə müəyyən düzəlişlər tələb olunacaq. Bu yolla yerli istehsalın, kənd təsərrüfatı məhsullarının emalının və ticarətinin inkişafı üçün mövcud dəstək və təşviq siyasəti həyata keçirilir. Bunun müqabilində azad edilmiş ərazinin bu sahələri ilk növbədə bərpa edilməlidir.

Cədvəl 1: Qarabağ və digər rayonların əkin sahələrinin strukturu, ha (1980)

Region	Taxıl	Pambıq	Tütün	Kartof, bostan,	Meyvə və giləmeyvə	Üzüm	Cəmi sahə
Qarabağ	37,776	-	198	1317	1,701	11,211	52,203
Ağdam	7,660	7,565	-	259	287	13,042	28,813
Cəbrayıl	8,995	-	-	144	48	6,570	15,757
Füzuli	13,214	600	-	201	76	14,148	28,239
Kəlbəcər	-	-	660	6	-	-	666
Qubadlı	3,401	-	589	88	91	997	5,166
Laçın	3,852	-	83	63	175	-	4,173
Zəngilan	1,929	-	359	61	57	2,391	4,797
Cəmi sahə	76,827	8,165	1,889	2139	2,435	48,359	139,814
Ölkə üzrə cəmi sahəyə nisbəti, %	14.3	2.7	11.6	10.9	1.8	24.7	7.7

Mənbə: <https://agroecomomics.az/az/article/34/iscaldan-azad-olunan-erazilerimizde-kend-teserrufa/> (03.11.2021)

Dövlət Statistika Komissiyasının rəsmi məlumatlarına görə, 1980-ci illərdə ərazidə 139,8 min hektar sahədə əkin aparılıb. Məhsulun strukturunda taxıl sahələri və üzümlüklər üstünlük təşkil edirdi. Əkin sahəsinin 55 faizi dənli bitkilərin, 35 faizi isə üzüm bağlarının payına düşüb (<https://agroecomomics.az/az/article/34/iscaldan-azad-olunan-erazilerimizde-kend-teserrufa/>).

Qarabağ mədən sənayesi, metalurgiya, qida sənayesi, turizm, emal sənayesi, kənd təsərrüfatı, yaşıl enerji, yaradıcı sənaye sahələrində ölçüyəgəlməz inkişaf potensialına malikdir. Bölgənin sənaye potensialına aid keçmiş statistik məlumatlara diqqət yetirdikdə görmək olar ki, Dağlıq Qarabağla Azərbaycanın iqtisadi rayonları arasında sıx iqtisadi əlaqələr mövcud olmuşdur. Bir neçə istiqamətdə fəaliyyət göstərən yol-nəqliyyat infrastrukturunu bölgənin Azərbaycanla iqtisadi əlaqələrində əhəmiyyətli yer tutmuşdur. Məhz bu yollarla gətirilən xammal, yanacaq və digər zəruri vasitələr hesabına Dağlıq Qarabağda mövcud olan sənaye müəssisələri işləyir və yaxud Azərbaycanın digər iqtisadi rayonlarındakı iri müəssisələrin filialı kimi fəaliyyət göstərirdilər.

Hesablamalara görə, Azərbaycanın ümumi geoloji mineral su ehtiyatlarının 39,6%-i işğal olunmuş ərazilərin payına düşür.

İşğal olunmuş ərazilərdə böyük tibbi əhəmiyyət kəsb edən müxtəlif tərkibli 120-yə yaxın faydalı qazıntı yatağı mövcuddur. Digər ölçülərdə bu, 7805 m³/gün mineral su ehtiyatı deməkdir. İşğaldan azad edilən ərazilərdə 120-ə yaxın mineral su yataqları mövcuddur.

Cədvəl 2: İşğaldan azad edilən ərazilərdə mineral su yataqları

Kəlbəcər rayonu	Yuxarı İstisu, Aşağı İstisu, Keştək, Bağırsaq
Şuşa rayonu	Turşsu, Şırlan
Laçın rayonu	İlıqsu, Minkənd

Mənbə: Rəşid L., 09.12.2020, s.9

Kəlbəcər rayonu ərazisində yerləşən İstisunun mineral suları əlverişli qaz-kimyəvi tərkibi, yüksək temperaturu və böyük təbii sərvətləri ilə seçilir. 1980-ci illərdə İstisu bulağında böyük kurort və mineral su qablaşdırma zavodu tikilib. Zavod gündə 800 min litr su istehsal edirdi. Turşu mineral bulaq Azərbaycanın Şuşa şəhərindən 17 km aralıda yerləşir. Müxtəlif daxili xəstəliklər turşu ilə müalicə olunurdu, su kəməri ilə Şuşaya verilir.

Keçmişdə mövcud olmuş yol-nəqliyyat infrastrukturunu və kommunikasiya əlaqələrinin bərpa edilməsi və mövcud iqtisadi siyasətə əsasən yenilərinin qurulması bölgənin Azərbaycanın başlıca iqtisadi rayonları ilə əlaqələrinin yenidən bərpası və sənaye potensialının dirçəldilməsi üçün ən birinci görülməli olan işlərdən biridir. Hazırda erməni işğalı nəticəsində dağıdılmış və məhv edilmiş avtomobil və dəmir yollarının yenidən qurulması istiqamətində Azərbaycan hökuməti tərəfindən həyata keçirilən intensiv işlər gələcək iqtisadi layihələr və xarici investisiya üçün çox mühüm əhəmiyyətə malik olacaqdır. Bakı ilə Xankəndi arasında mövcud olmuş şosse və dəmir yolu infrastrukturunun və digər kommunikasiyaların yenidən qurulması Qarabağın dağlıq hissəsi ilə paytaxt arasında birbaşa iqtisadi əlaqələrdə diqqət yetirilməsi mühüm məsələlərdən digəridir.

İnşası başa çatmış 101 kilometrlik “Zəfər yolu” bölgənin yol-nəqliyyat infrastrukturunda strateji və mədəni əhəmiyyətinə görə seçilir. Uzunluğu 124 kilometr olacaq Zəngilan-Horadiz avtomobil yolunun tikintisi isə hazırda davam etməkdədir. İşğaldan azad edilmiş ərazilərdə icrası davam etdirilən digər əhəmiyyətli infrastruktur layihələri Bərdə-Ağdam, Xudafərin-Qubadlı-Laçın və Xanlıq-Qubadlı avtomobil yollarıdır (Azertac, https://azertag.az/xeber/Qarabag_ve_Serqi_Zengezurda_yol_infrastrukturunu_ile_bagli_gorulen_isler_achilanib-1936060, 2021).

Qarabağ iqtisadi rayonunun gələcək inkişafı, yük və sərnişin daşımaları üçün dəmir yolları kritik əhəmiyyətə malik olacaqdır. Bu istiqamətdə sovet dövründə mövcud olmuş dəmir yolu infrastrukturunun bərpa edilməsi və yenidən inşası istiqamətində həyata keçirilən layihələrdən ən önəmlisi uzunluğu 100 kilometr olan Horadiz-Ağbənd dəmir yolu xəttidir. Bu layihə Azərbaycanın Naxçıvanla dəmir yolu əlaqəsini Zəngəzur dəhlizi vasitəsilə bərpa edəcəkdir. Həyata keçirilən digər layihə isə Bərdə-Ağdam dəmir yolunun bərpasıdır.

Azərbaycanın öz ərazilərini işğaldan azad etməsi regional ticari və iqtisadi əlaqələrin canlanmasına, nəqliyyat və kommunikasiya xətlərinin inkişafına da zəmin yaradacaqdır. Cənubi Qafqaz ölkələri ilə yanaşı, Şimal-Cənub, Şərq-Qərb nəqliyyat korridorlarında maraqlı olan bütün kənar dövlətlər də regional əlaqələrin canlanmasından fayda qazanacaqdır.

Ermənistanla Azərbaycan arasında imzalanmış sazişə əsasən Ermənistanın öz ərazisindən Azərbaycanın Naxçıvan bölgəsinə korridor verməsi, müvafiq istiqamətdə dəmiryolu və şosse yolu infrastrukturunun qurulması

Naxçıvanın izolyasiyasına son qoyacaq, həmçinin yük və ticarət daşımaları üçün yeni imkanlar açaraq regional əlaqələri gücləndirəcəkdir.

İşğaldan azad olunmuş ərazilərdə iqtisadi quruculuq üçün vacib olan məsələlərdən biri də bölgənin potensial müqayisəli üstünlük sahələrinin müəyyən edilməsidir. Məhz buna görə də bölgənin bütün resurs və iqtisadi potensialı sovet dövründə mövcud olmuş məlumatlarla müqayisə əsasında yenidən qiymətləndirilir, habelə müvafiq istiqamətlərdə dövlət siyasəti hazırlanır, ixtisaslı qurum və şəxslər tərəfindən yol xəritələri və planlar müəyyən edilir.

İqtisadi İslahatların Təhlili və Kommunikasiya Mərkəzinin gəldiyi qənaətə görə, Qarabağda iqtisadiyyatı əsasən 6 istiqamət üzrə qurulacaqdır. Bunlar - aqrar biznes, ərzaq sənayesi, dağ-mədən sənayesi, yaşıl enerji, nəqliyyat-logistika və turizmdir. 200 mindən çox torpaq sahəsinin kənd təsərrüfatı üçün istifadə edilməsi növbəti on illiklərdə Azərbaycan iqtisadiyyatına 10 faizdən çox gəlir gətirəcəkdir. 160-dan çox faydalı qazıntı yatağının istismarı ölkənin müvafiq sənayesinə 5 faizdən çox əlavə fayda verə bilər. Qarabağ bölgəsinin ölkəmizdə mədənçixarma sənayesinə təsiri 5,3 faiz, emal sənayesinə isə 4,3 faiz ola bilər. Qarabağ regionunun Azərbaycanın nəqliyyat xidmətlərinə əlavə qatacağı dəyər 5 faiz civarında, bütövlükdə qeyri-neft ÜDM-in formalaşmasında 5,1 faiz müsbət təsirə malik olacaqdır. İqtisadi İslahatların Təhlili və Kommunikasiya Mərkəzinin digər bir qənaəti ondan ibarətdir ki, 2030-cu ilə qədər Qarabağ iqtisadi rayonu Azərbaycanın qeyri-neft sektorunun 5-10 faizi həddində iqtisadiyyata malik ola bilər (İnterfax, <http://interfax.az/view/837086/az>, 2021).

Kənd təsərrüfatı baxımından mühüm potensiala malik ərazilərin inkişafı Azərbaycanın regionda iqtisadi baxımdan daha da güclənməsində və iqtisadi təhlükəsizliyinin təmin olunmasında böyük rol oynayacaqdır. Ermənistanın işğalı nəticəsində Azərbaycanın təxminən 1.7 milyon hektar ərazisi uzun illər səmərəsiz şəkildə istismar edilmiş, yaxud da istismar üçün yararsız vəziyyətə salınmışdır. Nəzərə alsaq ki, bu torpaqların böyük bir hissəsi, xüsusilə də Qarabağın aran əraziləri kənd təsərrüfatı və əkinçilik üçün yararlıdır, işğaldan əvvəlki dövüdə becərilmiş müxtəlif növ məhsulların yenidən becərməsi və emalı ölkənin kənd təsərrüfatı məhsuldarlığına mühüm fayda verəcəkdir. Məlumat üçün qeyd edək ki, Dövlət Statistika Komitəsinin rəsmi məlumatlarına əsasən, 1980-ci illərdə bölgədə 139.8 min hektar əkilmiş sahə mövcud olmuşdur. Əkinlərin strukturunda taxıl sahələri və üzümlüklər üstünlük təşkil edib: əkilmiş sahənin 55%-i taxıl məhsullarının, 35%-i üzümlüklərin payına düşüb. Bu məlumatları nəzərə alaraq, işğaldan azad edilmiş ərazilərin gələcək əkinçilik strukturunda taxıl və üzümçülük məhsullarının üstünlük təşkil edəcəyini söyləmək mümkündür. Lakin Azərbaycan hökumətinin kənd təsərrüfatı strategiyasına müvafiq olaraq, bölgənin xüsusiyyətləri də nəzərə alınmaqla əkinçilik üçün seçilən yeni prioritet sahələrin (tütüncülük, pambıqçılıq və s.) inkişaf etdirilməsi də mümkündür. Hal-hazırda ölkədə taxılçılıq və üzümçülüyn faktiki inkişaf dinamikası da nəzərə alınmaqla, taxıl və üzüm istehsalında bu bölgənin payının təqribən eyni səviyyədə olması gözlənilir. Bundan başqa ənənəvi olaraq Qubadlı, Zəngilan və Kəlbəcər rayonlarında tütüncülüyn, Ağdam və Füzuli rayonlarında pambıqçılığın, Ağdam, Füzuli, Cəbrayıl, Zəngilan və Ağdərə bölgələrində üzümçülük sahələrinin bərpa edilməsi nəzərdə tutulur (Fikrətzadə, F., <https://agroecconomics.az/az/article/34/isgaldan-azad-olunan-erazilerimizde-kend-teserrufa/>, 2020).

Hazırda aparılan hesablamalara əsasən işğaldan azad edilmiş ərazilərdə həyata keçiriləcək bərpa işlərindən sonra 200 min hektardan çox ərazi əkinçilik üçün yararlı olacaqdır. Bu, eyni zamanda bölgənin özünü yeyinti məhsulları ilə təchizatında və ümumilikdə Azərbaycanın qida təhlükəsizliyində əhəmiyyətli amillərdən biridir. Qarabağda kənd təsərrüfatının inkişafının sistemli xarakter daşması, hökumətin inkişaf prioritetləri seçməsi və qida təhlükəsizliyi məsələsi ölkə başçısının bu istiqamətdəki çıxışlarında dəfələrlə vurğulanan başlıca məsələlərdən biridir.

Respublikamızın müstəqilliyinin daha da yüksəldilməsi onun iqtisadi təhlükəsizliyinin daxili hissəsi kimi ərzaq təhlükəsizliyinin təminatından birbaşa asılıdır. Bundan əlavə, təhlükəsizliyin təminatı beynəlxalq bazarlardan asılılığın minimuma salınması və əhalinin vacib ərzaq məhsullarına olan tələbatının böyük hissəsinin – 80 faizin yerli istehsalın hesabına ödənilməsi deməkdir. Şübhəsiz ki, işğaldan azad olunmuş ərazilərin kənd təsərrüfatın yararlı torpaqları Respublikamızın ərzaq təhlükəsizliyinin təmin olunmasında mühüm rol oynayacaq.

Qrafik 1: İşğaldan azad edilmiş ərazilərdə əsas növ ərzaq məhsullarının ehtiyatlarında idxalın payı, %

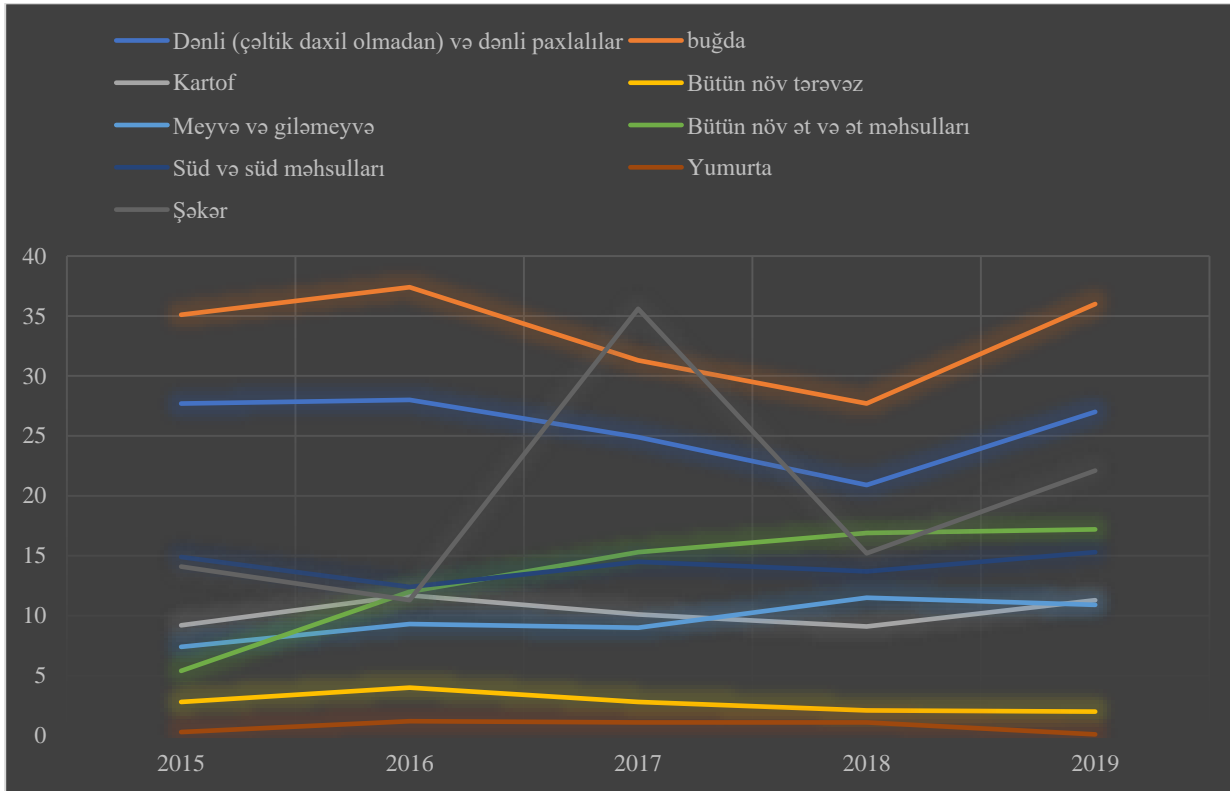

Mənbə:

Dövlət Statistika Komitəsi <https://www.stat.gov.az/source/trade/> (14.02.2022).

Qeyd etmək vacibdir ki, işğalçı ölkənin kənd təsərrüfatı nazirinin sözlərinə görə, Azərbaycanın işğal olunmuş ərazilərində istehsal olunan və işğalçı ölkəyə ixrac edilən taxılın miqdarı ildə təxminən 150-200 min ton olub. Bu qədər taxılın Ermənistanı daşınması bu ölkənin ərzaq təhlükəsizliyinin təmin olunmasında mühüm rol oynayıb. Torpaqlarımızın işğaldan azad olunması ölkəmizdə taxılın ən azı bu qədər artması deməkdir. Bu, Azərbaycana taxıl idxalının hər il 10%-dən çox azalması, eləcə də idxal qiymətlərinin hazırkı səviyyəsində taxılın alınmasına 32 milyon dollar xərclənməsi ilə bağlıdır. Bu, 1 milyard dollardan çox qənaətlə nəticələncək və ölkəmizdə ərzaq təhlükəsizliyini yaxşılaşdıracaq (<https://agroconomics.az/az/article/34/isgaldan-azad-olunan-erazilerimizde-kend-teserrufa/>).

İşğaldan azad edilmiş torpaqlardan səmərəli istifadə təkcə taxılçılıq deyil, həm də heyvandarlığı inkişaf etdirməyə imkan verəcək. Hazırda ölkənin ərzaq bazarının heyvandarlıq məhsulları segmentinin tutumu daha böyükdür və əhalinin bu məhsullara tələbatının ödənilməsində müəyyən çətinliklər mövcuddur. Qarabağda heyvandarlığın inkişafı yerli istehsalçılara bazara heyvandarlıq məhsullarının tədarükünü artırmağa, bu məhsulların bazar qiymətlərini aşağı salmağa və əhalinin müxtəlif təbəqələrinin daha yaxşı qidalanmasını təmin etməyə imkan verəcək.

İşğaldan azad olunmuş ərazilərdə məskunlaşan əhalinin iri və xırdabuynuzlu heyvanlarla təmin olunması, arıçılıq təsərrüfatlarının yaradılması, rayonlara görə ixtisaslaşmanın yenidən dəqiqləşdirilməsi aqrar sahənin inkişafı baxımından atılacaq addımlardır. Aparılan ilkin qiymətləndirilmələrə əsasən həmin ərazilərdə kənd təsərrüfatının inkişafı, ilk növbədə, ölkənin ərzaq təhlükəsizliyinin, məşğulluğun təminatına töhfə verəcək, yeni investisiyaların cəlb edilməsinə və su ehtiyatlarının səmərəli istifadəsinə imkan yaradacaq. Bu proses qeyri-neft məhsullarının ixracının artmasına səbəb olacaq, əkin dövriyyəsi, qida təchizatı artacaq, əkin sahələrinin təsərrüfat suyu ilə təmin olunmasını yaxşılaşdıracaqdır (Qarabağın biomüxtəlifliyi mövzusunda onlayn konfrans başlayıb, <https://science.gov.az/az/news/open/16972>, 2021).

İşğaldan azad edilmiş ərazilər kənd təsərrüfatı və sənaye inkişafı potensialı ilə yanaşı, faydalı qazıntı ehtiyatları ilə də zəngindir. Artıq qeyd edildiyi kimi, bu faydalı qazıntı yataqları Ermənistanın təcavüzü nəticəsində uzun illər qeyri-leqal yollarla və vəhşicəsinə istismar və talan olunmuşdur. Lakin erməni işğalına son qoyulması ilə bölgədəki faydalı qazıntı yataqlarının Azərbaycan tərəfindən istismarına və bu sahəyə xarici investisiyalarına cəlbinə start verilmişdir. Həmçinin bölgənin faydalı qazıntı yataqlarının yenidən geologiyası, qiymətləndirilməsi və hazırkı potensialının üzə çıxarılması onların faydalı şəkildə istifadəsi və iqtisadiyyata yeni investisiyaların cəlb edilməsi üçün mühüm əhəmiyyət kəsb edir.

Cədvəl 3: İşğaldan azad edilən ərazilərdə faydalı qazıntıların siyahısı

Qızıl	Ağdərə, Kəlbəcər, Zəngilan
Qurğuşun	Ağdərə
Mis	Ağdərə
Mişar daşı	Ağdərə, Kəlbəcər, Laçın, Qubadlı, Cəbrayıl, Füzuli, Ağdam
Civə	Kəlbəcər, Laçın
Mineral sular	Kəlbəcər, Laçın, Şuşa
Gil	Laçın, Qubadlı, Zəngilan, Cəbrayıl, Füzuli, Şuşa, Xocalı, Kəlbəcər, Ağdam
Əqiq	Laçın
Qum	Cəbrayıl, Zəngilan
Əlvan daşlar	Cəbrayıl, Kəlbəcər, Qubadlı
Şirin yeraltı sular	Ağdərə, Şuşa, Xocalı, Xocavənd, Qubadlı, Cəbrayıl, Füzuli, Ağdam
Sink	Ağdərə
Üzlük daşı	Şuşa, Xocalı, Xocavənd, Kəlbəcər, Laçın, Qubadlı, Zəngilan, Ağdam
Perlit	Kəlbəcər
Tikinti daşı	Şuşa, Xocavənd, Kəlbəcər, Laçın, Qubadlı, Zəngilan, Cəbrayıl
Qum-çınqıl	Ağdam, Füzuli, Cəbrayıl, Zəngilan, Kəlbəcər, Xocalı
Sement xammalı	Ağdam, Cəbrayıl
Gəc	Cəbrayıl, Ağdərə
Perlit	Kəlbəcər
Əhəng	Ağdam

Mənbə: <https://ereforms.gov.az/az/media/xeberler/isgal-olunmus-erazilerin-azad-edilmesi-azerbaycan-iqtisadiyyatina-ne-ved-edir-193> (05.04.2022)

İşğal olunmuş ərazilər Azərbaycanın sənayesində və tikintisində böyük əhəmiyyət kəsb edən müxtəlif növ tikinti materialları ilə çox zəngindir. Belə materialların böyük ehtiyatı Ağdam rayonunda yerləşən Çobandağ (əhəng ehtiyatı 140 milyon ton və gil ehtiyatı 20 milyon ton), Şahbulaq (25 milyon ton gil), Boyəhmədli (45 milyon ton gil) və digər yataqlarda mövcuddur. Həmçinin Xankəndində iri tikinti daşı, Xarovda isə mərmər yataqları var (<https://www.stat.gov.az/source/regions/>).

Cədvəl 3-də qeyd olunduğu kimi daha çox əhəng və gil ehtiyatının toplandığı rayon Ağdam rayonudur. Ağdam rayonunun Çobandağ yatağında əhəng 140 milyon ton, gil isə 20 milyon ton təşkil edir. Ağdamın Şahbulağ yatağında 25 milyon ton gil, Boyəhmədli yatağında 45 milyon ton gil vardır.

Təbii ki, yuxarıda sadalanan faydalı qazıntılar haqqında məlumatlar müəyyən mənada şərtidir və növbəti addım bütün yataqların qiymətləndirilməsi, sovet dövrünə aid rəqəmlərin dəqiqləşdirilməsi olacaq. Qeyd edək ki, son 30 ildə ərazilər talan edilib. Bundan əlavə, yeni qiymətləndirmə üsulları yaranıb və regionun mineral ehtiyatlarının yeni geoloji xəritəsinin hazırlanmasına ehtiyac var. Qarabağın yenidən inşasına dövlət və özəl investisiyaları cəlb etmək bölgədə dayanıqlı iqtisadi inkişafın təməlini təşkil edəcəkdir. Qarabağa dövlət sərmayəsi özəl sektor və xarici investisiyaya da zəmin yaradacaqdır. Qarabağın bərpası və yenidən qurulması üçün artıq Türkiyə, İtaliya, İngiltərə, Pakistan, İsrail və s. dövlətlərlə əməkdaşlıq müqavilələri bağlanaraq, müvafiq sahələrə sərmayələr cəlb edilməkdədir. Həm sovet dövründə, həm də müstəqillik dövründə bölgənin su resursları Azərbaycanın kənd təsərrüfatı üçün həyatı əhəmiyyətli olmuşdur. Hazırda davam edən və getdikcə artan qlobal iqlim böhranını və növbəti on illiklərdə suya olan tələbatın getdikcə yüksələcəyini nəzərə alaraq, işğaldan azad edilmiş ərazilərdə mövcud olan su ehtiyatlarının Azərbaycan iqtisadiyyatı üçün nə qədər kritik önəm daşdığı məlum olur. Su ehtiyatlarından səmərəli şəkildə istifadə edilməsi və gələcəkdəki su qıtlığının diqqətdə saxlanması Azərbaycan hökumətinin bu istiqamətdəki fəaliyyətində mühüm yer tutur (<http://interfax.az/view/837086/az>).

Qarabağ su potensialı və ehtiyatları ilə zəngin bir bölgədir. Azərbaycanın su resurslarının 25 faizi Qarabağda yerləşir. Bölgənin başlıca çayları Tərtərçay, Bazarçay, Həkəri və digər kiçik çaylar su enerjisi üçün çox böyük potensiala malikdir. Qarabağın günəş enerjisi potensialının 3-4 min meqavat, külək enerjisi potensialının 3-5 yüz meqvat olduğu təxmin edilməkdədir. İran ilə ortaq layihə əsasında inşa ediləcək Xudafərin və Qızqalasası hidroelektrik stansiyaları 280 meqavat enerji istehsal edəcək, Kəlbəcər və Laçın ərazisində qurulması planlaşdırılan su elektrik stansiyaları isə 120 meqavat enerji istehsal edəcəkdir. Bütün bu istehsal gücünün bölgənin elektrik enerjisinə olan ehtiyaclarını təmin edəcəyi təxmin edilməkdədir.

Bundan əlavə, Kəlbəcər rayonunda 3093 m³/gün, Şuşada isə 412 m³/gün termal su resursları yaşıl enerjinin inkişafı üçün böyük potensiala malikdir. Burada əsas məsələlərdən biri sadəcə yaşıl enerji qaynaqlarından enerji hasil etmək deyil, eyni zamanda enerjinin ötürülməsi, paylaşımı və səmərəli və smart sistemlərdən istifadədir (<https://agroecomomics.az/az/article/34/isgaldan-azad-olunan-erazilerimizde-kend-teserrufa/>).

Bu kontekstdə azad olunan ərazilərin zəngin su ehtiyatları ölkənin sənayesi və kənd təsərrüfatı üçün xüsusi əhəmiyyət kəsb edir. 1976-cı ildə Tərtərçayın üzərində inşa edilmiş Sərsəng su anbarının ümumi tutumu 560 milyon m³-dir. Gələcəkdə Sərsəng su istifadə respublikanın 6 rayonunda (Tərtər, Ağdam, Bərdə, Goranboy, Yevlax və Ağcabədi) 100 min hektara yaxın torpaq sahəsini suvarma suyu ilə təmin etməyə imkan yaradacaqdır. Qeyd etmək lazımdır ki, işğal zonasında Sərsəng su anbarından başqa ümumi tutumu

80 mln. m³ olan digər su anbarları da qalmışdır. Onların da ölkə təsərrüfatına qatılması əlavə 15 min hektar torpaq sahəsinin suvarılmasına şərait yarada bilər.

Bölgənin əkinçilik üçün yararlı torpaqlarının su ilə təchizat probleminin həllində ötən il Azərbaycanın nəzarətinə keçən Suqovuşan su anbarının da rolu olacaqdır. Xüsusilə, Tərtər rayonunda suvarma probleminin həllində Suqovuşan anbarına böyük ümidlər var.

Digər əhəmiyyətli bir su rezervi isə Xudafərin su anbarıdır. İşğaldan azad edilmiş Cəbrayıl və Zəngilan rayonları ərazisində yerləşən Xudafərin su anbarı əkinçilik üçün yararlı 75 min hektar ərazinin suvarılmasında faydalı olacaqdır. Su anbarının həcmi hesablamalara əsasən təxminən 1.6 mlrd. kubmetrdir. Suvarma probleminin həllində Qarabağ iqtisadi rayonundakı yeraltı şirin su rezervləri də diqqətə alınmalıdır. Bölgədə 11 yeraltı şirin su ehtiyatı vardır ki, bu da 1 milyon 968 min m³/gün yeraltı şirin su təchizatı deməkdir (<http://interfax.az/view/837086/az>).

Azərbaycanın mineral su rezervlərinin təxminən 40 faizi işğal altında olan torpaqlarda yerləşirdi. Regionun işğaldan azad edilməsi ilə bu rezervlərdən səmərəli şəkildə istifadə edilmə imkanları yaranmış, turizm-rekreasiya sənayesinin daha da genişlənərək ölkə iqtisadiyyatına töfhə verilməsi diqqət mərkəzinə gəlmişdir.

Mövcud su potensialı elektrik enerjisinin istehsalında və bölgənin elektrik enerjisi ilə təmin edilməsində də kritik əhəmiyyətə malikdir. Belə ki, Sərsəng SES hazırda fəaliyyət göstərmək üçün yararsız halda olsa da, gələcəkdə onun bərpa edilməsi, istehsal gücünün artırılması həm Qarabağ iqtisadi rayonunun elektrik enerjisinə olan tələbatının təmin edilməsində, həm də Azərbaycanın qonşu ölkələrdən elektrik enerji asılılığının aradan qaldırılmasında mühüm rol oynaya bilər. 2016-cı ildə İran hökuməti ilə Azərbaycan hökuməti arasında bağlanmış Sazişə əsasən hazırda inşa edilən Xudafərin SES ilə Araz çayı üzərindəki su elektrik stansiyalarının gücü 280 meqavata qədər yüksələ bilər. Bu layihələrin reallaşması Azərbaycana illik 368 milyon kVt/saat elektrik enerjisi istehsalı gətirə bilər (Trend, <https://az.trend.az/business/3320233.html>, 2020).

Nəticə

Vətən müharibəsində şanlı qələbə qazanan Azərbaycan öz ərazilərinin uzun illər qeyri-qanuni istismara məruz qalmış aqrar-sənaye, ekoloji və hidroloji potensialını bərpa edə bildi. Münaqişənin uğurla həlli Azərbaycanın dövlət büdcəsinin gəlirlərinin daha da artmasına, eləcə də sosial infrastruktur layihələrinə daha çox vəsaitin ayrılmasına, xalqın rifahının yaxşılaşmasına səbəb olacaq. Müharibənin başa çatması və regionda davamlı sülhün əldə olunması Azərbaycana, xüsusən də işğaldan azad edilmiş ərazilərə xarici investisiya axınına daha da artıracaq və bu, əlverişli biznes imkanları açacaq.

Hazırkı Qarabağ və Şərqi Zəngəzur iqtisadi rayonları tarixən Azərbaycanın iqtisadi inkişafında mühüm yer tutmuşdur. Son 30 illik erməni işğalı bölgənin sənaye, kənd təsərrüfatı və sosial infrastrukturunu tamamilə məhv edilməsinə və ya dağıdılmasına gətirib çıxarmışdır. Bölgənin 2020-ci ildə Azərbaycan silahlı qüvvələri tərəfindən işğaldan azad edilməsi onun iqtisadi inkişaf potensialının yenidən dəyərləndirilməsi və ölkə iqtisadiyyatına reintegrasiyası üçün yeni imkanlar açmışdır. Bu kontekstdə Azərbaycan dövlətinin Böyük Qayıdış planı ilk növbədə regionun zəruri sosial infrastrukturunun bərpa edilməsi və öz yaşayış yerlərindən didərgin düşmüş sakinlərin geri qaytarılmasına istiqamətlənmişdir.

Keçmişdə mövcud olmuş yol-nəqliyyat infrastrukturunu və kommunikasiya əlaqələrinin bərpa edilməsi və mövcud iqtisadi siyasətə əsasən yenilərinin qurulması bölgənin Azərbaycanın başlıca iqtisadi rayonları ilə əlaqələrinin yenidən bərpası və sənaye potensialının dirçəldilməsi üçün ən mühüm amillərdir.

İşğaldan azad edilmiş ərazilərin iqtisadiyyatı əsasən 6 istiqamət üzrə qurula bilər. Bunlar - aqrar biznes, ərzaq sənayesi, dağ-mədən sənayesi, bərpa edilən enerji, nəqliyyat-kommunikasiya və turizm

sahələrindədir. Hər bir sahə üzrə mövcud iqtisadi və sənaye potensialının qiymətləndirilməsi və ölkənin sosial-iqtisadi siyasətinə uyğun olaraq yenidən qurulması orta və uzun vədədə Azərbaycan iqtisadiyyatına böyük töhfələr verəcək, neft-qaz sektorlarından iqtisadi asılılığın azadılmasında mühüm amil olacaqdır.

Ədəbiyyat Siyahısı

1. Azərbaycan Respublikasında iqtisadi rayonların yeni bölgüsü haqqında Azərbaycan Respublikası Prezidentinin Fərmanı, 2021, https://azertag.az/xeber/Azərbaycan_Respublikasında_iqtisadi_rayonların_yeni_bölgüsü_haqqında_Azərbaycan_Respublikası_Prezidentinin_Fərmanı-1825345 (25.11.2021).
2. Azərbaycan Milli Elmlər Akademiyası, “Qarabağın biomüxtəlifliyi, torpaq və su ehtiyatları: keçmişi, bugünü və gələcəyi” mövzusunda onlayn konfrans öz işinə başlayıb, <https://science.gov.az/az/news/open/16972> (02.12.2021).
3. Azertac, Qarabağ və Şərqi Zəngəzurda yol infrastrukturunu ilə bağlı görülən işlər açıqlanıb, 2021, https://azertag.az/xeber/Qarabag_ve_Serqi_Zengezurda_yol_infrastrukturunu_ile_bagli_gorulen_isler_achiqlanib-1936060 (25.11.2021).
4. Fikrətzadə F., Aqrar tədqiqatlar Mərkəzi, İşğaldan azad olunan ərazilərimizdə kənd təsərrüfatı sahəsinin bərpası istiqamətləri və istehsal göstəricilərinin proqnozlaşdırılması, 2020, <https://agroecconomics.az/az/article/34/ishgaldan-azad-olunan-erazilerimizde-kend-teserrufa/> (27.11.2021).
6. İnterfax, 2030-cu ilə qədər Qarabağ Azərbaycanın qeyri-neft sektorunda 10%-dək paya malik olacaq, 2021, <http://interfax.az/view/837086/az> (26.11.2021).
7. İqtisadi İslahatların Təhlili və Kommunikasiya Mərkəzi, İşğal olunmuş ərazilərin azad edilməsi Azərbaycan iqtisadiyyatına nə vəd edir? 2020, <https://ereforms.gov.az/az/media/xeberler/ishgal-olunmus-erazilerin-azad-edilmesi-azerbaycan-iqtisadiyyatına-ne-ved-edir-193> (02.12.2021).
8. Trend, “Xudafərin” hidroqovşağı üzrə tikinti xərclərinin və dəymiş ziyanın hesablanması məsələlərinə baxılır, 2020, <https://az.trend.az/business/3320233.html> (02.12.2021).
9. Yadigarov T.A., “Azərbaycan’ın işğaldan kurtarılmış toprakları ilə digər bölgələr arasındakı iqtisadi əlaqələrin inkişafı üçün beklentilər”, 20.01.2021, <https://yesiligdir.com/haber/detay/27788>
10. Leyla Rəşid, (09.12.2020), “İşğaldan azad edilmiş rayonların iqtisadi potensialı və inkişaf perspektivləri”. Xalq Qəzeti, Səh. 9
11. <https://ereforms.gov.az/az/media/xeberler/ishgal-olunmus-erazilerin-azad-edilmesi-azerbaycan-iqtisadiyyatına-ne-ved-edir-193> (05.04.2022)
12. <https://www.stat.gov.az/source/trade/>

MILLI İQTISADİYYATIN EMAL YÖNÜMLÜ ŞAXƏLƏNDİRİLMƏSİ MÜASİR ÇAĞIRIŞLAR

KONTEKSTİNDƏ

Rüksarə Seyfullah

rukhsara.seyfullali@aztu.edu.az

Xülasə

Qloballaşan dünyada özünün müqayisəli üstünlüklərini tapmaq və bu üstünlüyü olan sahələrdə ixtisaslaşmaq inkişaf etməkdə olan ölkələr üçün arzu edilən vəziyyətdir. Bəs bu səviyyəyə necə çatmaq olar? Bu sualın cavabı milli iqtisadiyyatı karbohidrogen hasilatından asılı vəziyyətdə olan Azərbaycan üçün xüsusi aktuallığı ilə seçilir. Məqalənin məqsədi dövlətin sənaye siyasəti vasitəsilə milli iqtisadiyyatın iqtisadi şaxələndirilməsinin həyata keçirilməsi prosesinin nəzəri əsaslarını ümumiləşdirməkdən ibarətdir. Tədqiqatda məntiqi ümumiləşdirmə və tarixi müqayisə üsullarından istifadə edilmişdir. Dövlətin iqtisadi proseslərə müdaxiləsi ilə bağlı aparılmış tədqiqatlar tədqiqatın informasiya bazasını təşkil edir. Tədqiqat nəticəsində dövlətin sənaye siyasətinin əsas prinsipləri ümumiləşdirilmiş və onların əhəmiyyəti qeyd edilmiş, inkişaf etməkdə olan ölkələrdə emal sektorunun inkişafının dövlətin müdaxiləsi olmadan qeyri-mümkünlüyü əsaslandırılmış, eləcə də dövlətin fiaskosu hallarının təsirinin azaldılması istiqamətində irəli sürülən tövsiyələr ümumiləşdirilmişdir. Tədqiqatın nəticələri Azərbaycanda emal sənayesinin inkişafına yönələn dövlət dəstəyinin təkmilləşdirilməsində elmi mənbə kimi istifadə edilə bilər.

Açar sözlər: dövlət tənzimlənməsi, dövlətin sənaye siyasəti, bazarın və dövlətin uğursuzluqları

Abstract

Finding one's comparative advantages and specializing in those advantages is the desired level for developing countries in a globalized world. How can you reach such a level? The answer to this question is especially relevant for Azerbaijan, whose economy depends on the production of hydrocarbons. The purpose of the study is to generalize the theoretical foundations of the process of diversifying the economy with the help of the state industrial policy. Logical generalization and historical comparison is adopted as a research method. Economic studies devoted to the study of state intervention in market processes were used as the information base of the article. As a result, the study summarized the main principles for the development of state industrial policy and explained their significance. It was revealed that without state intervention the development of the manufacturing industry in the country is not possible, and recommendations are generalized to eliminate the failures of state regulation. The results of the study may be useful for improving the state policy aimed at the development of the manufacturing industry.

Key words: state regulation, state industrial policy, fiasco of the market and the state.

Giriş

İqtisad elmində həm bazarın, həm də dövlətin tənzimləyici mexanizmlər olaraq uğursuzluqlarına dair çoxsaylı nümunələr, nəzəri və praktiki sübutlar mövcuddur. Bu məsələ inkişaf etməkdə olan və yoxsulluq problemini azaltmaq istəyən üçüncü dünya ölkələri üçün xüsusi önəm daşıyır. Dünyanın inkişaf templərindən geri qalmamaq, eləcə də ölkələr, regionlar və insanlar arasındakı bərabərsizliklərin azaldılması üçün iqtisadi tənzimləmədə hansı mexanizmə üstünlük verilməlidir? Bu sualın cavabını mürəkkəbləşdirən iki amil xüsusilə qeyd edilməlidir:

- iqtisad elmində bazar və dövlət tənzimlənməsinin bir-birini tamamlaması və təkmilləşdirilməsi üçün yekdil nəzəriyyənin hələ də formalaşmaması;
- müasir qloballaşma prosesləri nəticəsində iqtisadiyyatın dövlət tənzimlənməsi qarşısında keyfiyyət və mürəkkəblilik dərəcəsinə görə tamamilə yeni tələblərin meydana çıxması.

Dövlətin cəmiyyətdə, onun inkişafında rolu barədə suallar alimləri Aristotel və Platonun dövründən başlayaraq bu günə qədər düşündürür. Bu sual iqtisad elmində də onun formalaşmağa başladığı XVI əsrdən indiyədək aktuallığını saxlayır. Son yüz ildə K.Polani, J.Stiqlits, D.Rodrik, D.Acemoğlu, R.Hausmann kimi iqtisadçıların əsərlərində qeyd edilən sualın cavabı üçün kifayət qədər sanballı və elmi əsaslandırılmış arqumentlər tapmaq olar (D.Acemoğlu, 2019; D.Rodrik, 2004, 2005; J.Stiqlits 1999; K.Polani, 2002;

R.Hausmann, 2014). Lakin hər bir ölkənin özünəməxsus xüsusiyyətləri, inkişafın müxtəlif səviyyələrində olmaları, resurs təminatı və institusional fərqləri bu məsələnin həllinə ümumi yanaşmanı mümkünsüz edir. Buna görə də, eyni yanaşmanın bir ölkədə möhtəşəm uğura, digərində isə fiaskoya gətirməsinə dair çoxsaylı nümunələri görmək mümkündür.

Sənaye iqtisadiyyatın əlavə dəyəri yaradan əsas sahələrindən biri olmaqla yanaşı, həm də elm, təhsil, İKT və digər sektorlar üçün kəmiyyət və keyfiyyət baxımından daha böyük tələbatın yaradıcısı funksiyasını daşıyır. Bu kontekstdə, dövlətin sənaye siyasətinin uğurlu olması üçün zəruri olan şərtlərin ümumiləşdirilməsi tədqiqatın əsas məqsədi kimi qəbul edilmişdir. Aparacağımız tədqiqatın nəticələri Azərbaycanın emal sənayesinin inkişafına yönələn dövlət siyasətinin səmərəliliyinin və nəticəliliyinin yüksəldilməsi üçün faydalı ola bilər.

Emal Sektorunu Dəstəkləyən Dövlət Siyasəti

Milli iqtisadiyyatın emal sektorunun gücləndirilməsi ilə təmin ediləcək restrukturizasiyası qarşısında dayanan bir neçə problemi qeyd edək.

Birinci problem həm dövlət orqanlarında, həm də özəl sektorda fərdi və ictimai baxımdan faydalı ola biləcək qərarların qəbuluna mane olan informasiya assimetriyası ilə bağlıdır. Emal sektorunun inkişafı istiqamətində mövcud olan əsas maneələrin müəyyən edilməsi və aradan qaldırılması üçün özəl sektorla dövlət arasında strateji əməkdaşlığın yaradılması mühim əhəmiyyət kəsb edir. Buna görə də, Rodrik təklif edir ki, dövlətin sənaye siyasətinin təhlili təkcə onun əvvəlcədən məlum olmayan nəticələri üzərində deyil, bu siyasi prosesin düzgün qurulması istiqamətində də aparılmalıdır (Rodrik 2004, 2005). Özəl sektorun real tələbatlarının və problemlərinin, eləcə də dövlətin dəstək imkanları və məhdudiyyətlərinin qarşılıqlı surətdə öyrənilməsi daha vacib məsələdir. Bu məsələ “dövlətin tənzimləyici alətlərindən hansı sənaye siyasətində daha səmərəlidir” sualından da əhəmiyyətlidir. Tənzimləmə alətlərindən olan məqsədli kreditləşdirmə yaxşı nəticə verir, yoxsa elmi tədqiqatların maliyyələşdirilməsi? Hətta tənzimləmə üçün prioritet sahələrin (hansının dəstəklənməsi milli iqtisadiyyat daha böyük inkişaf impulsu verə bilər - maşınqayırma sənayesi, yoxsa İKT sektoru?) müəyyən edilməsi məsələsi də qeyd etdiyimiz proseslə müqayisədə ikinci dərəcəli hesab oluna bilər.

Əgər ölkədə özəl sektor və dövlət biri-birilərinin imkan və məhdudiyyətləri barədə aydın təsəvvürə malik olaraq bu istiqamətdə aparılmalı olan strateji koordinasiya birgə iştirak edərsə, onda qeyd etdiyimiz sualların cavabları üçün çox aydın və dəqiq arqumentlər meydana gələ bilər. Qərarların qəbulunda informasiya assimetriyası həm dövlət orqanlarında, həm də özəl sektorda mövcud olur. Özəl sektor-dövlət tərəfdaşlığı məhz qeyd etdiyimiz informasiya assimetriyasının azaldılması və daha yaxşı qərarların qəbulu üçün zəruri şərt hesab oluna bilər (Hausman, 2014; Laffont, 2005; Montmartin and Herrera, 2015 və b.).

İqtisadiyyatın restrukturizasiyası qarşısında dayanan ikinci maneə özəl sektor tərəfindən innovasiyalara tələbatın azlığıdır (Falk, 2007; Hausmann, 2014; Rodrik, 2004; və b.). Milli iqtisadiyyatın şaxələnməsi və istehsal amillərinin məhsuldarlığının artması yalnız innovasiyalar nəticəsində mümkündür. Texnologiyaların geniş yayıldığı müasir dünyada innovasiyaların yaradılması və istehsalı o qədər də çətin deyil. Tədqiqatçı alimlərin və mühəndislərin çatışmazlığı, mülkiyyət hüquqlarının yaxşı qorunmaması kimi amillər innovasiyaların sahibkarlar üçün cəlbediciliyi və yaxud özəl sektorun innovasiyalara tələbatının məhdudluğu ilə müqayisədə daha asan həll olunan problemlərdir. Sahibkarların innovasiyalara tələbatının azlığı isə iki səbəblə izah oluna bilər: ölkədə daha asan, riskləri və resurs tutumu daha az, amma xalis gətirilmiş dəyəri daha yüksək olan ənənəvi fəaliyyət növlərinin (ticarət, tikinti, xidmət və s.) mövcudluğu; emal sektorunda innovasiyaların rentabelliyyətinin aşağı olması.

Özəl sektorun innovasiyalara tələbatının azlığı keyfiyyətli təhsilə və elmi-tədqiqatlara da tələbatı məhdudlaşdırmaqla dövlətin bu istiqamətdə həyata keçirdiyi tənzimləyici tədbirlərin iqtisadi səmərəliliyini azaldır.

Milli iqtisadiyyatın restrukturizasiyasında sənaye siyasəti nə üçün əhəmiyyətlidir?

Bir çox ölkələrdə iqtisadiyyatın şaxələnməsi və təmərkişləşməsi proseslərinin tədqiqi göstərmişdir ki, kasıb ölkə varlandıqca (adambaşına gəlir artdıqca) istehsalın sahə quruluşunun və məşğulluğun təmərkişləşməsi azalır, iqtisadiyyatın şaxələnməsi isə artır. Gəlirlərin səviyyəsi inkişaf etmiş ölkələrin səviyyəsinə yaxınlaşdıqdan sonra isə əks proseslər - ölkənin bir neçə sahə üzrə ixtisaslaşması və iqtisadiyyatın həmin sahələr üzrə təmərkişləşməsi baş verir (Imbs and Wacziarg, 2003).

Bu nəticələr bizə istehsal amillərinin aqrar sektordan emal və xidmət sektorlarına doğru axınının gəlirlərin artımı ilə güclənməsini göstərir (sektorun ümumi iqtisadiyyatda payının işçilərin ümumi məşğulluqda və yaxud əlavə edimiş dəyərdə payı ilə ifadə ediməsindən asılı olmayaraq). Ölkənin ixtisaslaşma səviyyəsinin yüksəlməsi isə adambaşına gəlirin kifayət qədər yüksək səviyyəyə çatdığı halda güclənməyə başlayır (Doner and Schneider, 2016). Buradan belə nəticə çıxır ki, emal sektorunun müəyyən sahələri üzrə ixtisaslaşma yalnız yüksək gəlirli ölkələrin imkanı daxildir. Az gəlirli ölkələrin bu istiqamətdə uğur qazanması isə yalnız adambaşına gəlirin artımı nəticəsində mümkündür. Əlbəttə, burada adambaşına gəlirin artımı ilə emal sahələri üzrə ixtisaslaşma səviyyəsi arasında səbəb-nəticə əlaqələrinin təbiəti, bu əlaqələrin istiqaməti barədə çoxlu suallar meydana çıxır. Gəlirlərin bölgüsündə bərabərsizliyin qeyd edilən əlaqələrin təbiətinə necə təsir etməsi də mühim suallardan hesab oluna bilər.

Klinqer və Ledermanın hesablamaları göstərir ki, ixrac edilən yeni məhsul növlərinin sayı da çevrilmiş U tipli gəlir əyrisinə uyğun gəlir (Klinqer və Lederman, 2004).

Nə üçün bəzi ölkələr öz iqtisadiyyatlarını asanlıqla şaxələndirə və ənənəvi iqtisadiyyatdan qeyri-ənənəvi iqtisadiyyata keçə bilər, digərləri isə bu məsələdə uğur qazana bilmir? Və yaxud sualı belə də qoymaq olar: Şaxələnmə niyə təbii proses deyil və ona necə asanlıqla nail olmaq olar?

Gəlin elə bir ölkəni təsəvvür edək ki, orada korrupsiya yox səviyyəsindədir, hökumətdə peşəkar mütəxəssislər çalışır, makroiqtisadi sabitlik tam təmin edilib, ticarət məhdudiyyətləri və dövlətin müdaxiləsi çox zəifdir, mülkiyyət hüquqları qorunur, müqavilələrin icrası təmin edilir. Qeyd edilənlər dövlətin fiaskosu hallarını aradan qaldırmaq üçün zəruri şərtlərdir (Acemoglu və Robinson, 2019; Shleifer və Vishny, 2002; Stiglitz, 1998). Bu halda qeyri-ənənəvi iqtisadiyyatın inkişafını təmin edəcək sahibkarlıq fəaliyyəti lazımı səviyyədə olacaqmı? Bu sualın “yox” cavabı üçün ciddi arqumentlər var.

Bazar qiymətləri resursların baş verməmiş bölgüsünün mənfəətliliyini müəyyən edə bilməz. Hələ 100 il bundan əvvəl Şumpeter innovasiyaların yarandığı ilk dövrlərdə bazar qüvvələrinin sahibkarı dəstəkləmədiyini, əksinə ona əks istiqamətdə təsir göstərdiyini qeyd edirdi. Yalnız hakimiyyətə, rəqabətdə uğura və yaradıcılıq sevincinə çox güclü tələbatı olan sahibkarlar bu qüvvələrin əksinə getməyə cəsarət tapır. Belə sahibkarların əksəriyyəti isə bazar qüvvələri ilə mübarizədə məğlub olur, çox az qismi isə bazar tərəfindən qəbul olunduqdan sonra sürətli artım mərhələsinə daxil ola bilər. Buna görə də, qeyri-ənənəvi sahələrə investisiyaların taleyi çox dumanlı və riskli xarakter daşıyır. Bu problem sahibkarlığın “informasiya” və “koordinasiya” xarakterli təsirlərdən yaranır. Hər iki təsirin bazar mexanizmi tərəfindən aradan qaldırılması sadəcə mümkün deyil. Deməli iqtisadiyyatın şaxələnməsi və ölkədə emal sektorunun təşəkkülü dövlətin müdaxiləsi olmadan çətin ki alınsın.

Dövlətin sənaye siyasətinin əsas prinsipləri

Qeyd etdiyimiz kimi, hər ölkənin özünəməxsusluğu qeyri-ənənəvi iqtisadiyyata keçid üçün vahid resseptin olmadığını əsaslandırmaq üçün çox güclü arqumentdir. Amma iqtisadi ədəbiyyatda sənaye siyasətinin hazırlanması üçün ümumi prinsiplər təklif edilmişdir (Rodrik, 2004):

1. Yalnız yeni fəaliyyət növlərini dəstəkləmək lazımdır. Sənaye siyasətinin əsas məqsədi iqtisadiyyatın şaxələnməsinə və yeni müqayisəli üstünlüklərin qazanılmasıdır. Buna görə də dəstəkləmə tədbirləri daxili bazar üçün yeni olan emal sahələri (yeni məhsul, yeni texnologiya və s.) üçün həyata keçirilsə yaxşı olar. Qeyd edilməlidir ki, bu siyasət kiçik və orta müəssisələrin dəstəklənməsi siyasətindən fərqlənir. KOB-ların dəstəklənməsi siyasəti ölçü meyarı üzərində qurulur, lakin belə müəssisələrin iqtisadiyyatın strukturunu dəyişəcək fəaliyyətdə növlərini inkişaf etdirəcəyi məlum deyil.
2. Uğurun və uğursuzluğun dəqiq meyarları müəyyən edilməlidir. Sənaye siyasəti eksperiment xarakteri daşmalıdır. Sahibkarlıq fəaliyyətinin təbiəti elədir ki, yeni sahələrə investisiyaların hamısı uğurlu ola bilməz. Lakin uğurun nə olduğunu anlamadan, bu siyasətin nəticələrinin qiymətləndirilməsi də mümkün olmaz, dövlət dəstəyi alanlar uğursuz nəticələrə baxmayaraq bu dəstəyi almaqda, məmurlar isə özlərinə sərf edən proqramları davam etdirə bilərlər. Məhsuldarlığın müəyyən səviyyəsi, onun müəyyən artım tempi, ixracın həcmi və artım tempi yaxşı uğur meyarları olaraq qəbul edilə bilər.
3. Dövlət dəstəyinin qüvvədə olma müddətinin əvvəlcədən müəyyən edilməsi. Dövlət resurslarının səmərəli olmayan sahədə qalmasının qarşısını almaq üçün dəstəyin mərhələli şəkildə dayandırılmasıdır.
4. Dövlət dəstəyi hər-hansı sektora deyil, fəaliyyət növünə yönəlməlidir. Dəstəyin sektora yönəlməsi ünvanlılığı azaldır və bazar uğursuzluqlarının təsirlərini azaltmaqda səmərəsiz olur. Dövlət dəstəyi, xarici texnologiyaların yerli şəraitə uyğunlaşdırılması, risk və vençur kapitalı, infrastruktur investisiyaları kimi fəaliyyətlərə yönəlməsi daha yaxşı nəticələr verə bilər. Belə proqramların üstün cəhəti ondadır ki, onlar bir neçə sektoru əhatə edir və bazar uğursuzluqlarını hamarlamağa yönəlir.
5. Dəstəklənən fəaliyyət nümayiş edilmə və yanaşı effektlərinə malik olmalıdır. İqtisadi inkişafın zəncirvari reaksiyasının baş verməsi üçün dəstəklənən fəaliyyət digər fəaliyyət növlərinin inkişafı üçün də stimullar və üstünlüklər yaratmalıdır.
6. Sənaye siyasətinin aparılması səlahiyyəti peşəkar heyəti olan (bu peşəkarlıq səviyyəsinin nümayiş etdirilməsi mümkün olmalıdır) dövlət qurumlarına verilməlidir. Nümunə üçün, əgər bank sektorunda yaxşı peşəkarlar çalışırlarsa və vergi orqanında isə peşəkarlıq səviyyəsi arzu edilən səviyyədə deyilsə, onda fəaliyyətin dəstəklənməsi üçün kredit alətləri daha yaxşı nəticə verər, nəinki vergi güzəştləri.
7. Dövlət dəstəyini icra edən qurumlar siyasi hakimiyyətin ən yüksək səviyyəsində təmsil olunan və nəticələrdə maraqlı olan prinsipialın ciddi nəzarəti altında fəaliyyət göstərməlidir. Hesabatlılıq və şəffaflıq dövlət qurumlarını şəxsi mənafeələrinə və özəl sektorun maraqlarına xidmət etməkdən yayındırmağa kömək edir.
8. Dövlət dəstəyini həyata keçirən qurum özə sektorla daim əlaqədə olmalı və real vəziyyət barədə obyektiv informasiyaya malik olmalıdır.
9. Dəstəkləmə prosesində səhvlər, səpmələr də olacaq. Dəstəyin məqsədi belə uğursuzluqların minimuma endirilməsi deyil. Burada səhvlərlə bağlı xərclərin və əlavə səylərin azaldılması daha prioritet xarakter daşıyır. Əgər hökumət səhv etmərsə, deməli o kifayət qədər çalışmışdır.
10. Dəstək tədbirləri daim yenilənmə imkanlarına malik olmalıdır. Sürətlə dəyişən dünyada dəstək proqramlarının çevikliyi və uyğunlaşma qabiliyyəti müstəsna əhəmiyyət kəsb edir.

Nəticə

Bazar uğursuzluqlarının əksəriyyəti obyektiv xarakter daşıyır və dövlət müdaxiləsindən asılı olmayaraq baş verir. İnkişaf etməkdə olan və dövlət müstəqilliyini yaxın tarixdə qazanan (nümunə üçün keçmiş Sovet respublikaları) ölkələrdə özəlləşdirmə və liberallaşdırma prosesləri əsaslı uğurları təmin edə bilmədi.

Dövlətin sənaye siyasətinin əleyhinə kifayət qədər arqumentlər var:

- Dövlət bazarın qaliblərini müyyən edə bilmir;
- Peşəkar məmurlar ordusunun azlığı səmərəli sənaye siyasətinin aparılmasına mane olur;
- Sənaye sahələrinə dəstəkdə korrupsiya üçün mühit mövcud olur.
- Sənaye siyasətinin uğurlu nümunələri azdır;
- Sənaye siyasətinin əvəzinə intellektual mülkiyyətin qorunması və elmi-tədqiqatlara dəstəyin gücləndirilməsi daha yaxşı nəticələr verə bilər.

Bu arqumentlər nə qədər əsaslı olsalar da, onların inkar edilməsi üçün də ciddi fikirlər var:

- Səhvlərin edilməsi (düzgün sahələrin və yaxud düzgün alətlərin seçilməməsi) yaxşı siyasətin atributlarından biridir (səhvlərin yaratdığı xərcərin müəyyən edilməsi mənasında);
- Peşəkar məmurların olduğu qurumlar sənaye siyasətini uğurla apara bilərlər;
- Dövlət siyasəti olmadan sənaye uğurlarını qazanmış ölkəni tapmaq mümkün deyil;
- İqtisadi ədəbiyyatda nə qədər inkar edilsə də, ölkələrdə aparılan sənaye siyasəti zəifləmir.

İstifadə Edilmiş Mənbələr

1. Acemoglu D., Robinson J. A. (2019). *The narrow corridor: States, societies, and the fate of liberty*. New York: Penguin Press.
2. Doner R. F., Schneider B. R. (2016). The middle-income trap: More politics than economics. *World Politics*, Vol. 68, No. 4, pp. 608—644. <https://doi.org/10.1017/S0043887116000095>
3. Faccio M. (2006). Politically connected firms. *American Economic Review*, Vol. 96, No. 1, pp. 369—386. <https://doi.org/10.1257/000282806776157704>
4. Falk R. (2007). Measuring the effects of public support schemes on firms innovation activities. *Research Policy*, Vol. 36, No. 5, pp. 665—679. <https://doi.org/10.1016/j.respol.2007.01.005>
5. Hausmann R., Hidalgo C. A., Bustos S., Coscia M., Chung S., Jimenez J., Simoes A., Yildirim M. A. (2014). *The atlas of economic complexity: Mapping paths to prosperity*. MIT Press.
6. Hausmann, Ricardo and Dani Rodrik, “Economic Development as Self-Discovery”, *Journal of Development Economics*, vol. 72, December 2003.
7. Imbs, Jean, and Romain Wacziarg, “Stages of Diversification,” *American Economic Review*, 93(1), March 2003, 63-86.
8. Klinger, Bailey, and Daniel Lederman, (2004). “Discovery and Development: An Empirical Exploration of ‘New’ Products,” World Bank, August.
9. Laffont J-J (2005) *Regulation and Development*, Cambridge: Cambridge University Press
10. Montmartin B., Herrera M. (2015). Internal and external effects of R&D subsidies and fiscal incentives: Empirical evidence using spatial dynamic panel models. *Research Policy*, Vol. 44, No. 5, pp. 1065—1079. <https://doi.org/10.1016/j.respol.2014.11.013>
11. Newbery, D. (1999). *Privatization, Restructuring and Regulation of Network Industries*, Cambridge, Mass.: MIT Press.
12. Rodrik D. (2004). Industrial policy for the twenty-first century. KSG Working Paper, No. RWP04-047.

13. Rodrik D. (2005). Growth strategies. In: P. Aghion, S. N. Durlauf (eds.). Handbook of economic growth, Vol. Part A. Elsevier, pp. 967—1014. [https://doi.org/10.1016/S1574-0684\(05\)01014-2](https://doi.org/10.1016/S1574-0684(05)01014-2)
14. Shleifer A., Vishny R. W. (2002). The grabbing hand: Government pathologies and their cures. Harvard University Press.
15. Stiglitz, J. (1998). ‘Private Uses of Public Interests: Incentives and Institutions’, Journal of Economic Perspectives, 12(2): 3-22.
16. Поланьи, Карл, Великая трансформация. Политические и экономические истоки нашего времени. Пер.с англ.А.А.Василева, С.Е.Федорова и А.П.Шурбелева под.обш.ред. С.Е.Федорова. СПб.: Алтейя, 2002 – 320 с. (Рах Britannica).
17. Гоббс Т. (2017). Левиафан. М.: Рипол-Классик.

TURİZMİN İQTİSADİYYATIN YAŞILLAŞDIRILMASINDAKİ ROLU

Yusifzadə Sadiq

Azərbaycan Dövlət İqtisad Universiteti

jo.sadig437@gmail.com

Xülasə

Ərazidə turizm fəaliyyətinin davamlı olması üçün atılan addımları əhatə edərək, turizm resurslarında hərtərəfli və məqsədyönlü şəkildə istifadəni stimullaşdırır. Dayanıqlı turizmin əsasında turizm resurslarından maksimum səmərəli istifadə dayanır. Buna görə də dayanıqlı turizm həm də davamlı turizm adlanır. Müasir dövrdə bir çox ölkələr təbiət, cəmiyyət, iqtisadi inkişaf və ekoloji vəziyyət arasında dayanıqlı əlaqələr yaratmağa çalışır. Planetdə insan sayının və mədəni tələbatların artması ilə bərabər, eyni zamanda ehtiyatların məhdudluğu da turizmdə dayanıqlı inkişafın təkə bir region üçün deyil, bütün dünya üçün vacib olduğunu ortaya qoyur.

Turizmin dayanıqlılığının təmin olunması turizm ehtiyatlarının öyrənilməsi, genişləndirilməsi, turistlərin tələbatının ödənilməsi üçün zəruri xidmətlərin təşkili və müasir standartlara uyğunlaşdırılması, sanatoriya-kurort imkanlarının genişləndirilməsi, mehmanxanaların və digər turizm obyektlərinin sayının artırılması, turizm marşrutlarının çoxaldılması və s. fəaliyyətləri nəzərdə tutur.

Dayanıqlı turizmin həll etmək istədiyi ən vacib problem turizm resurslarından səmərəli istifadə etməklə yanaşı, bu resursları gələcək nəsillər üçün qoruyub saxlamaqdır. Bundan başqa, dayanıqlı turizm seçilmiş ərazidə turizm fəaliyyətinin mövsümi deyil, daimi səciyyə daşmasını hədəfləyir.

Dünya üzrə neft sənayesinin zəifləməsi ölkəmizi yeni gəlir mənbələrinə yönəlməyə məcbur edir. Qeyd etmək lazımdır ki, turizm neft və maşınqayırmadan sonra dünya üzrə ən gəlirli 3-cü sahədir.

Açar sözlər: dayanıqlılıq, yaşıl iqtisadiyyat, yaşıl turizm, qlobal iqtisadiyyat, ekoloji vəziyyət

Abstract

Encourages the comprehensive and purposeful use of tourism resources, covering the steps taken to sustain tourism activities in the area. Sustainable tourism is based on the maximum efficient use of tourism resources. Therefore, sustainable tourism is also called sustainable tourism. In modern times, many countries are trying to establish a stable relationship between nature, society, economic development and the environmental situation. Along with the increase in the number of people and cultural needs on the planet, the limited resources also show that sustainable development of tourism is important not only for one region, but for the whole world.

Ensuring the sustainability of tourism includes the study and expansion of tourism resources, the organization of services necessary to meet the needs of tourists and their adaptation to modern standards, expanding the capacity of sanatoriums, increasing the number of hotels and other tourism facilities, increasing tourist routes, etc. involves activities.

The most important problem that sustainable tourism wants to solve is the efficient use of tourism resources, as well as the preservation of these resources for future generations. In addition, sustainable tourism aims to make tourism activities in the selected area permanent, not seasonal.

Keywords: sustainability, green economy, green tourism, global economy, environmental situation

Giriş

Sivilizasiyanın indiki mərhələsində dünyanın müxtəlif ölkələrinin vətəndaşları arasında istehlak səviyyələrində kəskin fərqlər mövcuddur. İstehlakda belə kəskin fərqlər ölkə daxilində vətəndaşlar arasında da müşahidə oluna bilər. Beynəlxalq təşkilatların fikrincə, bir ölkədə vətəndaşların rifah və istehlak səviyyələrinin yüzlərlə dəfə fərqlənməsi də mümkündür. Müasir cəmiyyətin üzləşdiyi iqtisadi və sosial problemlərə cavab tapmaq baxımından ekologiyanın üzərinə düşən və üzərinə götürməli olduğu bir çox vəzifələr vardır. Problemlər aydın görünəndə, bu, alternativ həll yollarını araşdırmaq və tapmaq üçün yaxşı bir yol ola bilər. Məhdud resurslardan optimal istifadə etməklə yanaşı, ətraf mühitə mənfi təsirləri azaltmaqla əhalinin həyat keyfiyyətini yaxşılaşdırmaq mümkündür. Çoxdan deyirlər ki, təbii ehtiyatların qıtlığı ilə mübarizə real işdir.

Yerli insanlara iqtisadi və sosial faydalar vermək, ətraf mühiti qorumaq baxımından turizmin çox xüsusi yeri var. Turizmdə iqtisadi inkişaf və ətraf mühitin mühafizəsi ziddiyyətli məqsədlər kimi qəbul edilməməlidir. Yaşıl iqtisadiyyat və turizm arasındakı əlaqə nəticəsində bu iki ifadə bir-birini gücləndirəcək və dayanıqlı turizm anlayışı ortaya çıxacaqdır.

Turizmin inkişafı təbii sərvətlərin mövcudluğundan və insanların diqqətini cəlb edən ekoloji fakturadan asılı olduğundan bu sərvətlərin qorunması və ekoloji fakturanın qorunub saxlanması turizmin dayanıqlılığı üçün birinci dərəcəli əhəmiyyət kəsb edir. Dayanıqlı turizm gələcək üçün imkanları qoruyaraq və genişləndirməklə yanaşı, turistlərin və ev sahibi regionların ehtiyaclarını qarşılayan turizm yanaşmasıdır (Mercan və Özkök, 2013). Bu tərifdə qeyd olunan gələcək üçün imkanların qorunması və inkişafı yaşıl iqtisadiyyatla mümkün olacaq. Siyasətlər və fəaliyyətlər turizm sektorunun faydalarını artırıcaq və xərclərini azaldacaq şəkildə formalaşdırıldığında dayanıqlı turizm əldə ediləcəkdir (Akar S., 2019).

Turizm sənayesi bu gün dünyanın ən böyük sənayesidir və dayanıqlı inkişafın sütunlarından biri kimi tanınır. Turizm indiki vəziyyətinə gəlmək üçün müxtəlif inkişaf mərhələlərindən keçmişdir. Bu sənayenin inkişafının ilk forması İkinci Dünya Müharibəsindən sonra bütün dünyada insanların müxtəlif yerlərə səyahət etmək və nəqliyyatın asanlaşdırılmasına olan böyük həvəsi nəticəsində yaranmış “kütləvi turizm” idi, lakin bu sahədə çalışan qruplar turizmə iqtisadi baxımdan yanaşmışdılar. Bu halda əsas narahatlıq qonaqlayacaq yer tapmaq və insanları qarşılamaq idi, lakin bir yerdə çoxlu turistin olması ətraf mühitin gözəlliyini və həssaslığını korlayıb, yerli xalqların mədəniyyətinə və bütövlüyünə xələl gətirmişdir. Bu da ətraf mühitin mühafizəsi və turistlərin rahatlığı ilə bağlı digər fikirlərə səbəb olmuşdu (Akar S., 2019).

Belə ki, kütləvi turizmdən sonra alternativ turizm geniş yayılıb və o, şəhər, kənd, ilyar, sağlamlıq, ekoturizm, macəra və məsuliyyətli turizm kimi müxtəlif qruplara bölünür və qeyd olunan bu qrupların hamısı “yaşıl” turizm adlanır (Ali., 2019).

Bu turizmin tərəfdarları hesab edirlər ki, turizm sahəsində iş sistemli və hərtərəfli olmalıdır. Bu sistemi təşkil edən elementlər ətraflı şəkildə müəyyən edilməli və onların bir-biri ilə əlaqələri araşdırılmalıdır. Bu kateqoriyada turizm ehtiyatları 5 kateqoriyaya bölünür: təbii, mədəni, fəaliyyət, fəaliyyət və xidmət obyekt. Bu bölgü turistlərin ehtiyaclarını ödəməkdən əlavə, gələcək nəsillərin də turizm resurslarından bəhrələnməsinə mane olmur. Dayanıqlı turizmin inkişafına nail olmaq dayanıqlı turizmin inkişafının əsas sütunlarından biri olan cəmiyyətin iqtisadi, sosial, mədəni və ekoloji əsaslarına diqqət yetirməkdən asılıdır (Ali., 2019).

Tədqiqat Metodu

İlk olaraq, tədqiqat predmetinin nəzəri əsasları öyrənilmişdir. Bu mərhələdə innovasiya və investisiya fəaliyyətində vergi tənzimlənməsinin xüsusiyyətlərinə yanaşmalar nəzəri baxımdan təhlil edilmişdir ki, bu da tədqiqatın məqsədlərinin həyata keçirilməsində açar rolunu oynayır. Burada, sistemləşdirmə, qruplaşdırma, müqayisə etmə metodlarından istifadə edilmişdir.

Məqalənin yazılmasında analiz və sintez, eyni zamanda da induksiya və deduksiya, müqayilə təhlil, modelləşdirmə, sistemli yanaşma və SWOT analizi metodlarından istifadə olunmuşdur. Belə ki, analiz metodu kimi mövzu tam şəkildə götürülmüş və daha sonra hissələrə bölünərək ayrı-ayrılıqda təhlil olunmuşdur. Daha sonra isə sintez metodu vasitəsilə bu hissələr iqtisadi sistemdə birləşdirilmişdir. İnduksiya metodu vasitəsilə məqalənin mövzusu haqqında iqtisadi faktlar toplanmış, sistemləşdirilmiş və araşdırılmışdır. Sonra isə deduksiya metodu vasitəsilə isə həmin toplanmış faktlar əsasında nəzəri nəticələr, ümumi prinsiplər, başqa sözlə desək, əməli fəaliyyət üçün lazım olan zəruri tövsiyələr müəyyən edilmişdir.

Təhlil

Yaşıl turizm təbii sərvətlərə əsaslanır və yerli mədəniyyətdən qaynaqlanır, ölkənin hər yerində eyni şəkildə istiqamətləndirilmir və planlaşdırılmır. Bəzi ölkələrdə yaşıl turizm termini kənd turizminə, yəni yaşıl ərazilərdə turizmə aid edilsə də, ümumiyyətlə daha ekoloji cəhətdən təmiz turizm növünü təsvir etmək üçün istifadə olunur. Yaşıl turizm təbii və sosial mühit arasında əlaqəni yaxşılaşdırmaq üçün ən yaxşı yoldur. Başqa sözlə, bəzi turizm növlərinin ətraf mühitə zərərli təsirlərinə diqqətin artması yaşıl turizm adlanan xüsusi turizm növünün formalaşmasına səbəb olmuşdur. Ölkəmizdə yaşıl və ya dayanıqlı turizmi inkişaf etdirmək üçün biz bir sıra maneələrlə üzləşirik ki, bunlar (ÜTT, 2022) :

1. Ölkəmizlə turizm ölkələri arasında hava yolu şirkəti yoxdur
2. Turizmde informasiya texnologiyalarının olmaması
3. Turizmin zəif reklamı
4. Turizm ehtiyatlarının, xüsusən də təbii sərvətlərin təchiz edilməməsi və s.

Bu maneələri aradan qaldırmaq və dayanıqlı turizmə nail olmaq üçün üç mühüm məsələni nəzərdən keçirməliyik: Birincisi, insanların turizmin inkişafı ilə bağlı qərarların qəbulunda iştirakı və bu iştirakdan faydalanması. İkincisi, turistik obyektlərin keyfiyyətini beynəlxalq standartlara yüksəltməliyik, üçüncüsü, turizmin faydalarının yerli xalqlara çatmasına mane olan darboğazları aradan qaldırmalıyıq.

Turizmin dayanıqlı və inteqrasiyalı inkişafı yerli iradə və insanların iştirakını tələb edir. İstənilən halda ölkəmizə uyğun turizm “yaşıl turizm”dir və bu turizm növü insanların normal vəziyyətinə uyğun gəlir, bununla da onların gündəlik fəaliyyətini tamamlayır.

Dayanıqlı turizmin inkişafı bütün regionlarda resursların iqtisadi, sosial və estetik ehtiyaclarına cavab verən şəkildə idarə olunmasını və mədəni, ekoloji, biomüxtəliflik və həyatı təmin edən sistemlərin dayanıqlı olmasını təmin edəcəkdir. Bu tərifdə dayanıqlı inkişaf təkcə təbii və mədəni sərvətləri qoruyan deyil, həm də gəlir və məşğulluq yaratmaq qabiliyyətini artıran fəaliyyət kimi tanınır. Dayanıqlı turizmin məqsədləri (ÜTT, 2022) :

- Ev sahibi əhalinin həyat keyfiyyətinin yaxşılaşdırılması
- Ziyarətçilər üçün keyfiyyətli təcrübələrin təmin edilməsi
- Ev sahibi əhalinin ətraf mühitin mühafizəsi tədbirləri

Dayanıqlı turizmin inkişafı ətraf mühitin mühafizəsi və mədəni miras olmaq üzrə 2 əsas ölçüyə və fundamental və əsas bir "bacarıqların inkişafı" ifadəsinə sahibdir. Dayanıqlı turizmin xüsusiyyətləri bunlardır (Abdulrehimov M., 2016):

- Resursların dayanıqlı şəkildə qorunması
- Uyğun marketing və reklam
- Resursların həddindən artıq azalması və resursların israf edilməsi
- Müxtəlifliyin qorunması
- Planlaşdırmada strateji olmaq
- Ətraf mühiti qorumaq üçün yerli iqtisadi sistemin saxlanması
- Planlaşdırmada insanların yerli iştirakı
- Təcrübəli və bacarıqlı kadr hazırlığı
- Xidmət fəaliyyətlərinə nəzarət

Günümüzdə turizm, xüsusən də yaşıl turizm iqtisadi inkişaf sahəsində çalışan hər kəs ciddi yanaşır. Bu marağın səbəbləri aşağıdakı hallarda bu sənayenin əhəmiyyətidir (Abdulrehimov M., 2016):

- Yaşıl turizm yoxsulluğu və məhrumluğu azaltmaq üçün yaxşı vasitədir.
- Yerli sakinlər üçün yeni iş imkanları və dayanıqlı yerli gəlirlər yarada bilər.
- Mədən və meşə təsərrüfatı kimi gərgin iş növlərinə yaxşı alternativdir.

- Unudulmuş mədəni unikallığın və ənənələrin bərpasında və mövcud ənənələrin möhkəmləndirilməsində fəal rol oynaya bilər.

- Milli uzlaşma prosesi təhlükəsizliyi və sülhü asanlaşdırır.
- Məşğulluq mühitində gender bərabərsizliyini aradan qaldırmağa kömək edir.

Son illər turizm sektoru dayanıqlılıq baxımından mühüm problemlərlə üzləşib. Turizm sektorunun yaşllaşdırılması ilə həll edilməli olan problemlər aşağıdakılardır (UNEP, 2012):

Enerji və istixana qazları (İQ) emissiyaları - turizm qlobal miqyasda istixana qazı emissiyalarının artırılmasında effektivdir. Səyahət, nəqliyyat, yerləşdirmə və turizmlə bağlı bütün fəaliyyətlər qalıq yanacaqlardan, istixana qazları emissiyalarından və iqlim dəyişikliyindən asılılıq üçün əhəmiyyətli təsirlər yaradır. İstilik, soyutma və işıqlandırma üçün istifadə olunan enerji mənbələri tərəfindən istehsal olunan qazlar istixana qazı emissiyalarına səbəb olur. Buna görə də bərpa olunan enerjiyə investisiyaların dəstəklənməsi vacibdir.

Su istehlakı - Turizm fəaliyyətinin intensivliyinə uyğun olaraq su istehlakı və su ehtiyatlarına təzyiqlər artır-azalsa da, iqlim dəyişikliyi nəticəsində tükənən bu ehtiyatların daha da sürətlə tükənəcəyini nəzərə alaraq, bununla bağlı lazımi tədbirlər görülməlidir. Azərbaycanda bir adam gündə orta hesabla 208 litr su istehlak etdiyi halda, lüks oteldə yaşayan bir adam bir gecədə 750-1000 litr su (tullantı su ilə birlikdə) istehlak edə bilər (TÜSİAD, 2012). UNEP (Birləşmiş Millətlər Təşkilatının Ətraf Mühit Proqramı) 2003-cü ildə apardığı araşdırmada ABŞ-da turizm və rekreasiya üçün təxmini su istehlakını 946 milyon m³ olaraq təyin etdi. Bunun 60%-i yaşayışla (peyzaj, camaşırxana fəaliyyəti və s.), 13%-i isə yeməyə xərclənmişdir. Dəniz suyundan təmizlənərək istifadə etmək, sahibkarları və turistləri bu mövzuda məlumatlandırmaq, qənaətcil obyektlərə dəstək vermək vacibdir.

Tullantıların idarə olunması turizm fəaliyyətinin intensiv olduğu bölgələrdə müvafiq kanalizasiya və təmizləyici qurğular olmadıqda maye və bərk tullantıları dənizə ataraq dənizlərin təmizliyini və dəniz heyvanlarının həyatını təhlükə altına salır. Yerli hökumətlər, operatorlar və ziyarətçilər arasında ətraf mühit və tullantı şüurunun inkişaf etdirilməsi və tullantıların minimum zərərlə məhv edilməsi üçün tənzimləmə və infrastrukturun yaradılması vacibdir (TÜSİAD, 2012). UNEP 2003-cü ildə apardığı araşdırmada Avropada hər bir turistin gündə adambaşına 1 kq, Amerikada isə 2 kq bərk tullantı istehsal etdiyini ortaya qoymuşdur.

Biomüxtəlifliyin itirilməsi, genişmiqyaslı turizm mərcan rifləri, sahiləyən bataqlıqlar, yağış meşələri, dağ silsilələri kimi biomüxtəlifliyə mənfi təsir göstərmişdir.

Mədəni irsin səmərəli idarə olunması turistlərin orijinal mədəniyyətlərə marağı, adət-ənənələrin kommersiyalaşdırılması kimi ciddi problemlər yarada bilər.

Turizm sektorunun yaşllaşdırılmasından irəli gələn üstünlüklər aşağıda sıralanmışdır (UNEP, 2012):

Turizm sektorunda xərclər: turizm əhəmiyyətli investisiyaları təşviq edir. Yaşıl turizm üçün investisiya və xərclərdə əhəmiyyətli artımlar baş verəcək. Xüsusilə inkişaf etməkdə olan ölkələrdə yaşıl və dayanıqlı turizm üçün qeyri-kafi infrastrukturun inkişafı və yeni enerji qaynaqları üçün ərazilərin yaradılması üçün böyük xərclər ediləcək və bu, sektorun böyüməsinə və inkişafına səbəb olacaqdır.

Məşğulluğa töhfə, səyahət və turizm xidməti sektoru olduğu üçün insan resurslarından geniş istifadə edir. Dünyanın ən sürətli iş yerlərindən biri olan turizm sənayesi gənclər, qadınlar və əməkçi miqrantlar üçün məşğulluq yaradır. Səyahət və turizm iqtisadiyyatında həm birbaşa, həm də dolaylı yolla 230 milyondan çox insan çalışır ki, bu da qlobal işçi qüvvəsinin təxminən 8%-ni təşkil edir.

Yaşllaşdırma turizmi inkişaf etməkdə olan ölkələrdə, xüsusən də əhəlinin yoxsul təbəqəsi üçün iş imkanları yarada bilər. Bərpa olunan enerji, su və tullantı xidmətlərinə investisiyalar turizmdə əlavə məşğulluq yaradacaq. Nikaraquada dayanıqlı turizm məqsədi ilə turizmin yaşllaşdırılması nəticəsində yerli iş yerləri yaratmaqla yanaşı, bu sektorda çalışanların maaşları da iki dəfə artmışdır.

Yerli iqtisadiyyatın inkişafı və onun yoxsulluğun azaldılmasına töhfəsi: turizm yerli iqtisadiyyatın inkişafı üçün mühüm və effektiv vasitədir. Turizm gəlirləri artdıqca yoxsulluq əhəmiyyətli dərəcədə azala bilər.

Ətraf mühitə faydaları: Turizmin yaşıllaşdırılmasında dövlət və özəl sektor investisiyaları çox vacibdir. Turizmə qoyulan bu investisiyaların infrastruktur (yollar, hava limanları, milli parklar və s.), ətraf mühitin mühafizəsi (təbii gözəlliklər, çimərliklər, dağlar, çaylar, biomüxtəlifliyin qorunması, endemik növlər və s.), təhsil (yaşıllandırma bacarıqları da daxil olmaqla müxtəlif iş bacarıqları üzrə təlimlər və s.), bacarıqların artırılması və texnoloji inkişaf (daha təmiz istehsal, dayanıqlı idarəetmə və s.) kimi ətraf mühitə qatqıları vardır.

Yaşıllaşdırma turizminə qoyulacaq investisiyaların güclü, zəif tərəflərini, imkanlarını və təhlükələrini qiymətləndirmək üçün Cədvəl-1-də SWOT təhlili aparılmışdır. Bu çərçivədə yaşıl iqtisadiyyat, yaşıl turizm və dayanıqlı turizmlə bağlı internet saytları, kitablar, jurnallar, məqalələr və hesabatlar araşdırılmışdır.

Cədvəl 1: Yaşıl turizmin SWOT Analizi

<p>Güclü tərəflər</p> <ul style="list-style-type: none"> - Yaşıl turizm dünya iqtisadiyyatının inkişafı üçün mühüm potensialdır; - Yaşıl turizmlə yeni iş yerləri yaranacaq və bu, məşğulluğa böyük töhfə verəcək. - Yaşıl turizm tətbiq olunduğu bölgələrdə gəlir mənbələri yaratmaqla iqtisadi fayda verir və həyat keyfiyyətini artırır. - Yaşıl turizm dayanıqlı turizm anlayışına xidmət edir. - Yaşıl turizm təbii və mədəni irsin qorunmasını və dünya biomüxtəlifliyinin qorunmasını təmin edir. - Yaşıl turizm turizmin iqtisadiyyata, ətraf mühitə və sosial həyata mənfi təsirlərini minimuma endirir. - Turizm müəssisələrindən və turistlərdən qaynaqlanan havanın, suyun, torpağın çirklənməsini və tullantıların əmələ gəlməsini minimuma endirir. - Nəqliyyat şirkətlərinin yaşıl turizm haqqında məlumatlı olması, nəqliyyatdan gələn emissiyaların iqlim dəyişikliyinə təsirini azaldır. 	<p>Zəif tərəflər</p> <ul style="list-style-type: none"> - Yaşıl turizmlə bağlı elmi görüşlər azdır. - Yaşıl turizmin inkişafı ilə bağlı məlumatların toplanması və yayılmasında çətinliklər var. - Yaşıl turizmin həyata keçirilməsi üçün yüksək maliyyə tələb edən investisiyalar tələb olduğundan dövlət dəstəyinə ehtiyac var. - Yaşıl turizm üçün qyulacaq investisiyalar turizm məhsulları, qonaqlama, nəqliyyat və enerji resurslarında bahalılışmaya səbəb olacaq. - Müəssisələrin keyfiyyət vəətraf mühitdən daha çox kommersion məsələlərinə üstünlük verməsi.
<p>İmkanlar</p> <ul style="list-style-type: none"> - İnsanların təbiət və ətraf mühit haqqında məlumatlılığı artmış və onlar iqlim dəyişikliyi məsələlərinə daha həssas olmuşlar. - Turistlərə məsuliyyətli turizm seçimlərinin təqdim edilməsi yaşıl turizmə marağı artırır. - Bərpa olunan enerjiden istifadə edən və enerjiyə qənaət edən turizm obyektlərinin müxtəlif mükafatlarla dəstəklənməsi müəssisələri bu məsələyə həvəsləndirir. - Yaşıl turizm, sektorda bərabər şərtlər daxilində rəqabət olduqda keyfiyyətin artmasına səbəb olur. 	<p>Təhlükələr</p> <ul style="list-style-type: none"> - Turizm sektorunun bölünmüş strukturu qoyulacaq investisiyalara maneə yaradır. - Qeydiyyatsız məşğulluq və haqsız rəqabət kimi hallar yarana bilər. - Yaşıl turizm keçid xüsusilə kiçik və orta biznes üçün ciddi xərclər yaradacaq və onların iqtisadi dayanıqlığını təhdid edəcək. - Təbii ehtiyatların insanlar tərəfindən intensiv şəkildə məhv edilməsi.

Mənbə: Müəllif tərəfindən edilən ədəbiyyat axtarışı nəticəsində tərtib edilmişdir

Yaşıl turizmin SWOT Analizi nəticələri Cədvəl z-də əks etdirilmişdir.

Nəticə və Təkliflər

Tədqiqat zamanı aydın olmuşdur ki, Turizm sənayesi bu gün dünyanın ən böyük sənayesidir və dayanıqlı inkişafın sütunlarından biri kimi tanınır. Yaşıl turizm təbii sərvətlərə əsaslanır və yerli mədəniyyətdən qaynaqlanır, ölkənin hər yerində eyni şəkildə istiqamətləndirilmir və planlaşdırılmır. Bəzi ölkələrdə yaşıl turizm termini kənd turizminə, yəni yaşıl ərazilərdə turizmə aid edilsə də, ümumiyyətlə daha ekoloji cəhətdən təmiz turizm növünü təsvir etmək üçün istifadə olunur. Bəs Ölkəmizdə yaşıl və ya dayanıqlı turizmi inkişaf etdirmək üçün əsas maneələr hansılardır?

Ölkəmizlə turizm ölkələri arasında hava yolu şirkətinin olmaması; Turizmde informasiya texnologiyalarının olmaması; Turizmin zəif reklamı; Turizm ehtiyatlarının, xüsusən də təbii sərvətlərin təchiz edilməməsi və s. Kimi çatışmazlıqlar ölkəmizdə yaşıl turizmin əsas maneələri hesab olunur.

Dayanıqlı turizmin məqsədləri:

- Ev sahibi əhalinin həyat keyfiyyətinin yaxşılaşdırılması
- Ziyarətçilər üçün keyfiyyətli təcrübələrin təmin edilməsi
- Ev sahibi əhalinin ətraf mühitin mühafizəsi tədbirləri

Dayanıqlı turizmin xüsusiyyətləri isə aşağıdakılar hesab olunur:

Resursların dayanıqlı şəkildə qorunması; Uyğun marketinq və reklam; Resursların həddindən artıq azalması və resursların israf edilməsi; Müxtəlifliyin qorunması; Planlaşdırmada strateji olmaq; Ətraf mühiti qorumaq üçün yerli iqtisadi sistemin saxlanması; Planlaşdırmada insanların yerli iştirakı; Təcrübəli və bacarıqlı kadr hazırlığı; Xidmət fəaliyyətlərinə nəzarət və.s.

Tədqiqatda istifadə olunmuş SWOT analizdə yaşıl turizmin Güclü tərəfləri və imkanlarının nisbət etibarlı ilə daha çox olmasından bu nəticəyə gəlmək olar ki, yaşıl turizmin iqtisadiyyatın yaşılşdırılmasında əsas mərkəzi rolu olan sektorlardan biri hesab etmək olar.

Yaşıl turizmin inkişafına töhvə verə biləcək təkliflər aşağıdakılar ola bilər:

- ənənəvi turizm növü ilə yanaşı yaşıl turizmin inkişafının stimullaşdırılması, yaşıl turizmə maraq göstərən turistlərə müəyyən güzəştlərin təklif olunması buna misal ola bilər;
- bu sektorla məşğul olan sahibkarların və müəssisələrin fəaliyyətinin stimullaşdırılması, yaşıl turizm subsidiyalarının yaradılması buna nümunə ola bilər;
- xammalı tullantılar olan bəzək əşyalarının və digər turizm məhsullarının istehsal olunması

Ədəbiyyat Siyahısı

1. Abdulrehimov M., (2016). “Sürdürülebilir Gelişme Yaklaşımında Yeşil Ekonominin Önemi”. “Uluslararası Yönetim ve Sosyal Araştırmalar Dergisi”, 03(06), s.29-39.
2. Akar S. (2019), “Durumsallık Teorisi Açısından Yeni Ekonomi ve Yeşil Ekonomi: Franchising Stratejisi Üzerine Bir İnceleme”. “Ekonomi, İşletme ve Yönetim Dergisi”, №03(02), ss.176-207.
3. Ali. (2019), “Sürdürülebilir Kalkınma ve Yeşil Ekonomi: Türkiye İçin Bir Endeks Önerisi”. “Hitit Üniversitesi Sosyal Bilimler Enstitüsü Dergisi”, №12(01), s.112-124.
4. Fahri M. (2017), “Yeşil Ekonomi Kavramına Ulaşmada Mısır Üniversitelerinin Rolüne İlişkin Önerilen Bir Senaryo”. “Helwan Üniversitesi”, “Mısır Eğitim Dergisi”, №49, s.26-85.
5. Fisunoğlu M. (1989), “Çevre Ve Ekonomi”, Ankara, Türkiye Çevre Sorunları Vakfı, s.112

6. Güzel D. ve Korucuk S. (2015), “Lojistik'te Sürdürülebilirlik ve Yeşil Liman Kavramları”, “IV. Ulusal Lojistik ve Tedarik Zinciri Kongresi”, Gümüşhane, s.77-83
7. Bruyere S. and Filiberto D. (2013), “The green economy and job creation: inclusion of people with disabilities in the USA”. “International Journal of Green Economics”, №7(3), p.257-275
8. Stevenson H. (2012), “Contemporary Discourses of Green Political Economy: A Q Method Analysis”. Journal of Environmental Policy & Planning Volume 21, p.19-26
9. <https://www.unwto.org/>
10. <https://www.unep.org/>
11. <https://www.unep.az/>
12. <https://tusiad.org/tr/>

ORGANİK GIDA TERCİHİ NİYETİNİ ETKİLEYEN FAKTÖRLERİN TESPİT EDİLMESİNE YÖNELİK İMALAT İŞLETMELERİNDE BİR ARAŞTIRMA

Salih MEMİŞ

Giresun Üniversitesi

salih.memis@giresun.edu.tr

Selçuk KORUCUK

Giresun Üniversitesi

selcuk.korucuk@giresun.edu.tr

Özet

Son yıllarda insanlarda oluşan çevre bilinci, ekolojik dengenin korunmasına yönelik çalışmaların başlamasını sağlamıştır. Tarım sektörünün sağlıklı çevre ve sağlıklı gıda üzerindeki olumsuz etkilerine karşı alternatif üretim metotları ortaya çıkmıştır. Organik tarım bu alternatif metotlardan birisidir. Organik tarım geleneksel tarımın en iyi alternatifi olarak kabul edilmektedir. Fakat tüketicilerin organik gıdaların olumlu faydaları hakkında gittikçe artan farkındalıkları nedeni ile oldukça ilgi görmektedir. Bu durum da işletme ve pazarlama yöneticilerini organik gıda üretimi için yeni stratejiler geliştirmeye yönlendirmektedir. Organik gıdalara yönelik yükselmekte olan dünya çapında eğilim bu besinlerin üretim tekniklerinin diğer geleneksel gıdalara göre çevreyi daha az olumsuz etkilediğini düşündürmeye sevk etmektedir. Bu çalışmada Giresun ilindeki gıda imalat işletmelerinin organik gıda tercihlerini etkileyen kriterlerinin tespit edilmesi ve tespit edilen kriterlerin önceliklendirilmesi amaçlanmıştır. Bu amaç ile saptanan kriterlerin ağırlıklandırılmasında Çok Kriterli Karar Verme Tekniklerinden olan AHP yöntemi kullanılmıştır. Yapılan AHP sonucuna göre organik gıda tercihi niyetini etkileyen faktörlerden en önemli kriterin “Besin Değeri”, en az öneme sahip olan kriterin ise, “Yaşam Biçimi” olduğu saptanmıştır.

Anahtar Kelimeler: Organik Gıda, Organik Gıda Pazarlaması, Satın Alma Niyeti, AHP.

A STUDY IN MANUFACTURING ENTERPRISES AIMED AT DETERMINING THE FACTORS AFFECTING THE INTENTION TO CHOOSE ORGANIC FOOD

Abstract

Environmental awareness, which has been formed in people in recent years, has led to the beginning of studies aimed at maintaining ecological balance. Alternative production methods have emerged against the negative effects of the agricultural sector on the healthy environment and healthy food. Organic farming is one of these alternative methods. Organic farming is recognized as the best alternative to traditional agriculture. But it is very interesting because of the growing awareness of consumers about the positive benefits of organic foods. This, in turn, leads business and marketing managers to develop new strategies for the production of organic food. The growing worldwide trend towards organic foods leads us to think that the production techniques of these nutrients affect the environment less negatively than other traditional foods. In this study, it is aimed to determine the criteria affecting the organic food preferences of Giresun province food manufacturing enterprises and to prioritize the criteria determined. AHP method, which is one of the Multi-Criteria Decision Making Techniques, was used to weight the criteria determined for this purpose. According to the AHP results, it has been determined that the most important criterion affecting the intention to choose organic food is “Nutritional Value” and the criterion that has the least importance is “Lifestyle”.

Keywords: Organic Food, Organic Food Marketing, Purchase Intention, AHP.

Giriş

Dünya nüfusundaki artış ve bu artıştan kaynaklanan aşırı tüketimle doğaya verilen zarar insan yaşamının sürdürülebilirliği önündeki en önemli tehditlerden biridir. İnsanların çevreye zarar veren davranışlarını değiştirmeleri, azaltmaları ya da yeni davranışlar benimsemeleri sürdürülebilir bir yaşam için önemlidir (Steg ve Velk, 2009: 309). Sürdürülebilir üretim ve tüketim biçimlerinin benimsenmesiyle mevcut nesillerin

gereksinimleri karşılanır iken doğal kaynakların korunması ve gelecek nesillere aktarılabilmesi sağlanabilmektedir. Nüfus artışıyla gıdaya yönelik artan talep, tarım faaliyetlerinin çevre üzerindeki doğrudan ve dolaylı olumsuz etkilerinin artmasına sebebiyet vermiştir. Sürdürülebilir tarım uygulamalarıyla çevreye verilen zararın azaltılması ve gıda mamullerinin kalitesinin artması söz konusudur.

Çevresel problemlerin artması ile beraber, pek çok tüketici satın almayı düşündükleri mamulü seçer iken çevre koşullarını da değerlendirmeye başlamışlardır. Özellikle hızlı yaşam şekli ve artan medya etkisiyle tüketiciler, yaşam biçimini sağlıklı yaşam ve sağlıklı yiyecek tüketimine çevirmişlerdir (First ve Brozina, 2009: 185). Dünyada tüketicilerin ekoloji, besin güvenliği ve sağlığı üzerine olan kaygıları, organik şekilde imal edilmiş gıdalara olan isteği de arttırmıştır (Wee vd., 2014: 378). Günümüzde pek çok insanın tükettiği gıdanın kalitesi ve besin değerine olan ilgisi her geçen gün artmaktadır (Chong vd., 2013: 93). Bu noktada organik gıdalara olan ve giderek artan duyarlılık da, son zamanlarda meydana gelen akımlardan biridir (Zakowska-Biemans, 2011: 122). Tüketicilerin organik gıdaya olan artan talepleri karşısında işletme ve pazarlama yöneticileri de organik gıda üretimi için yeni stratejiler oluşturmaya başlamıştır.

Bu çalışma, Giresun ilindeki gıda imalat işletmelerinin organik gıda tercihlerini etkileyen kriterlerinin belirlenmesi ve belirlenen kriterlerin önceliklendirilmesini amaçlamaktadır. Çalışmanın ilerleyen bölümlerinde organik gıda kavramı ile ilgili literatür taraması üzerinde durularak, çalışmanın metodunu oluşturan AHP ile ilgili açıklamalar ve metodun Giresun ili için uygulanması incelenmiştir. Çalışmanın son kısmındaysa sonuç ve gelecek çalışmalarla alakalı bilgiler sunulmuştur.

Literatür Taraması

Organik gıdalar, yapay kimyasallar ve genetiği değiştirilmiş organizmalar içermeyen doğal gıdalar olarak ifade edilmektedir. Organik tarımı geleneksel tarımdan ayıran özellik, sentetik kimyasalların imalat süreçlerinde kullanılmamasıdır (Govindasamy vd., 2006: 4). İmalat süreçlerinde pestisit, gübre, bitki öldürücü kimyasal kullanılmamış, atık su artıma çamuru içermeyen, biyo teknolojiye ve ışınlanmaya maruz kalmamış gıdalar organik etiketine sahip olabilmektedir (Köse, 2021: 4).

Organik gıdalar, tüketici gözünde yüksek değere sahip olan, ekolojik süreçlere, hayvan yaşamına önem veren, güven uyandıran, sağlıklı gıdalar olarak görülmektedir (Wee vd. 2014: 380). Dolayısıyla tüketicilerde artan çevre kaygıları mamul satın alım tercihlerinde etkili olmaktadır. Bu noktada tüketicilerin organik gıda tercihini etkileyen faktörlerin bilinmesi önemlidir zira organik gıda sanayisinin sürdürülebilirliği, tüketicilerin talepleri karşılanarak ve onları birer organik tüketici durumuna getirmekle mümkün olabilir (Lockie vd., 2002: 24).

Organik gıda tüketimi ile ilgili yapılan literatür taramasında, pek çok sayıdaki çalışmanın tüketicilerin organik tercihini etkileyen faktörleri araştırmış oldukları görülmüştür (Teng ve Wang, 2015; Pearson vd., 2013; Zakowska-Biemans, 2011; Wee vd., 2014). Bu çalışmada, fiyat, besin değeri, algılanan kalite, yaşam biçimi, geçmiş deneyim, dışsal özellikler, sağlık bilinci ve gıda güvenliği organik gıda tercihini etkileyen kriterler olarak ele alınacaktır.

- *Fiyat:* Fiyatın organik gıda tercihini etkileyen faktörlerden biri olduğu söylenebilir. Hughner (2007) göre, tüketicinin organik gıda için ödediği paranın aldığı mamule mukayeseye fazla olduğunu düşünmesi ile fiyat, organik gıda tercihini etkileyen olumsuz bir faktör durumuna dönüşmektedir. Kavaliauske ve Ubartaite (2014), Lea ve Worsley (2005), Magnusson vd. (2001), Tarkiainen ve Sundqvist (2005), Pomsanam vd. (2014), Zakowska-Biemans, (2011) yüksek fiyatların, tüketicilerin organik gıda alımını reddetmesine neden olan temel faktör olduğunu ifade etmektedirler. Tarkiainen ve Sundqvist (2005) yaptıkları araştırmada, çevre bilincinin organik gıda tercihini etkileyen olumlu

temel faktörler arasında olmasına karşın, fiyat kabul edilebilir düzeyin üzerinde oldukça özellikle de düşük gelirli tüketicilerin organik gıda almaması için önemli bir neden teşkil ettiği saptanmıştır.

- *Besin Değer:* Gıda Pazarlama Enstitüsü (FMI)'nin yaptığı araştırma sonucuna göre tüketicilerin %81'i besleyici değeri sebebiyle organik gıdaları satın almaktadır. Yine Hughner vd. (2007), Jang vd., (2011) yaptıkları çalışmalarda besin değerinin yüksek olması ve içeriğinde kimyasallardan arındırılmış olması tüketicilerde organik gıda kullanımına yönelik inancı ve dolayısıyla da tüketicilerin davranış ve satın alma niyetlerini etkilediği sonucuna ulaşmışlardır.
- *Algılanan Kalite:* Tüketicilerin organik gıdalar ile ilgili algıladıkları kalite, o gıdaların tercih edilmesini etkileyen bir faktördür (Magnusson vd., 2001: 109). Tüketicilerin birçoğu geleneksel gıdalar ile organik gıdalar mukayese edildiğinde organik gıdaların üstün özelliklere sahip olduğu algısı ile organik gıdaları tercih etmektedir (Vindigni vd., 2002: 625). Yapılan bir çalışmada organik gıdaların üretiminde daha güvenli teknikler kullanıldığı için daha kaliteli gıdalar olarak algılandığı saptanmıştır (Hui vd. 2013;17). Sumi ve Kabir (2018) Bangladeş'te yaptıkları çalışmada algılanan kalitenin tüketicilerin organik çay satın alma niyeti üzerinde olumlu etkisinin olduğunu tespit etmişlerdir.
- *Yaşam Biçimi:* Günümüzde tüketiciler diğer insanlardan farklı, eşsiz ve özel olma istek olmaktadır. Bu tüketicileri diğer insanlardan farklı algılanmasını sağlayacak mamullere sahip olmaya sürüklemektedir. Teklik teorisi olarak da kavramsallaştırılan bu hal, kişilerin farklı olarak algılanma isteklerini içermektedir (Snyder ve Fromkin, 1980: 38). Organik gıdalar da organik olmayan gıdalardan farklı olması nedeniyle tüketicilerin yaşam biçimleriyle organik gıdalar arasında bir ilişki kurulabilmektedir. Ham vd. (2018) yaptıkları çalışmada yaşam biçiminin organik gıdalara yönelik tutum üzerinde olumlu etkisinin olduğunu tespit etmiştir.
- *Geçmiş Deneyim:* Yapılan pek çok çalışmada tüketicilerin geçmişteki deneyimlerinin davranışsal niyetleri için birer gösterge olabileceği ve bu sebeple de tüketicilerin geçmişteki davranışlarının göz önünde bulundurulması gerektiği ifade edilmiştir. D'Souza vd. (2006) yaptıkları çalışmada tüketicilerin geçmişte yeşil mamullerle alakalı bir deneyime sahip olmalarının gelecekte yeşil mamul satın alma niyetleri ve yeşil mamul kullanımını etkileyeceği sonucuna ulaşmışlardır. Zixuan (2013) yaptığı çalışmada organik gıdalar ile alakalı geçmiş deneyimin tekrar satın alma niyetiyle kuvvetli bir ilişki içinde olduğunu tespit etmiştir.
- *Dışsal Özellikler:* Oroian (2017) yaptığı çalışmada organik gıdaların etiketinin paket stiline göre daha önemli olduğunu belirlemiştir. Aryal vd. (2009) çalışmalarında tüketicilerin mamul belgelendirme ve etiketleme gibi dışsal faktörlerden etkilendiği sonucuna ulaşmışlardır. Organik gıdalardaki organik etiketler de tüketicilerin organik gıdalara yönelik talebini arttırmaktadır (Wier vd., 2008: 416). Bununla birlikte üzerinde etiket bulunan organik gıdalar organik olmayanlara göre çevresel etkiler bakımından daha fazla tercih edilebilmektedir (Vlosky vd., 1999: 123). Bu noktada organik üreticiler rakiplerinden farklılaşmak, tüketicilere değer sağlamak ve kendilerini korumak için dışsal özellikleri bir pazarlama stratejisi olarak da kullanabilmektedirler (Botonaki vd., 2006: 88).
- *Sağlık Bilinci:* Kavaliauske ve Ubartaite (2014) yaptıkları çalışmada, tüketicileri organik gıdayı tercih etmelerine sevk eden en önemli sebep sağlık bilinci olduğu sonucuna ulaşmışlardır. Basha vd. (2015), sağlık bilincinin, tüketicilerin organik gıda tercihini etkileyen faktör olduğunu tespit etmişlerdir. Davies vd. (1995) göre sağlık bilinci artan tüketiciler, organik besin olarak isimlendirilen yüksek kaliteli, besin değeri yüksek sağlıklı besinler tercih etmeye yatkın

olmaktadırlar. Magnusson vd. (2001) yaptıkları çalışmada sağlık bilincinin satın alma sürecini etkileyen önemli bir faktör olduğunu ifade etmektedirler.

- *Gıda Güvenliği*: Teng ve Wang (2015) tüketicilerin, gıdaya yönelik güvenliğin organik gıda alanında geleneksel gıda alanına mukayeseye daha çok önemli olduğunu belirtmektedirler. Teng ve Wang (2015) ile Liang (2016) çalışmalarında güven konusunun organik gıda alanında önemli olduğu, tüketicilerin satın alma davranışını etkileyen önemli bir faktör olduğunu belirtmişlerdir. Bununla birlikte, güven konusu organik gıda tercih etme niyetini olumlu ve büyük oranda etkilediği düşünülebilir.

Araştırma Yöntemi

Bu bölümde araştırmanın analiz yöntemi olan ve günümüzde çok fazla kullanılan Analitik Hiyerarşi Prosesi (AHP) anlatılmıştır

Analitik Hiyerarşi Proses (AHP) Yöntemi

Saaty'nin 1977 yılında uygulamaya koyduğu bu yöntem karmaşık problemlerin çözülmesinde kullanılan Çok Kriterli Karar Verme (ÇKKV) metotlardan birisidir. Özbek ve Eren (2012) yaptıkları çalışmada metoda pek çok tercihler arasında karar vericinin saptadığı kriterler içerisinde karar tercihlerinin önem sırasına göre sıralayan bir metot olduğunu belirtmişlerdir (Korucuk, 2019: 23). Faydalanılan diğer ÇKKV metotlardan farklı olarak AHP, sübjektif faktörleri de değerlendirdiğinden dolayı tercih edilme hali en fazla olan metotların başında gelmektedir (Erdal ve Korucuk, 2018: 103). AHP yönteminin uygulama aşamaları şu biçimdedir: (Clemen ve Reilly, 2013, s. 118-121; Korucuk ve Memiş, 2018, s. 1040; Saaty, 2008, s. 85).

Adım 1: Kriterler, alternatifler ve amacın verildiği aslında karar probleminin tespit edildiği adımdır.

Adım 2: Kriterler arası karşılaştırma matrisi meydana getirilir. Bu adım Saaty'nin 1-9 önem ölçeğinin kullanıldığı adımdır.

Adım 3: Kriterlerin yüzde önem dağılımlarının belirlendiği adımdır ve Denklem (1)'den faydalanılarak çözümlenir.

$$b_{ij} = \frac{a_{ij}}{\sum_{i=1}^n a_{ij}} \quad (1)$$

$$C = \begin{bmatrix} c_{11} & c_{12} & \dots & c_{1n} \\ c_{21} & c_{22} & \dots & c_{2n} \\ \cdot & & & \cdot \\ \cdot & & & \cdot \\ \cdot & & & \cdot \\ c_{n1} & c_{n2} & \dots & c_{nn} \end{bmatrix}$$

$$w_i = \frac{\sum_{j=1}^n c_{ij}}{n} \quad (2)$$

Adım 4: Kriter mukayeselerindeki tutarlılığın ölçüldüğü adımdır.

AHP, bulunan Tutarlılık Oranı (CR) ile elde edilen öncelik vektörünün ve dolayısıyla kriterler arasında gerçekleştirilen birebir mukayeselerin tutarlılığının test edilebilmesi olanağı sunmaktadır.

$$D = \begin{bmatrix} a_{11} & a_{12} & \dots & a_{1n} \\ a_{21} & a_{22} & \dots & a_{2n} \\ \cdot & & & \cdot \\ \cdot & & & \cdot \\ \cdot & & & \cdot \\ a_{n1} & a_{n2} & \dots & a_{nn} \end{bmatrix} x \begin{bmatrix} w_1 \\ w_2 \\ \cdot \\ \cdot \\ \cdot \\ w_n \end{bmatrix}$$

$$E_i = \frac{d_i}{w_i} \quad i = 1, 2, \dots, n \quad (3)$$

$$\lambda = \frac{\sum_{i=1}^n E_i}{n} \quad (4)$$

λ hesaplandıktan sonra Tutarlılık Göstergesi (CI), Denklem (5)'den yararlanılarak hesaplanmaktadır.

$$CI = \frac{\lambda - n}{n - 1} \quad (5)$$

$$CR = \frac{CI}{RI} \quad (6)$$

Hesap edilen CR değeri 0,10'dan küçük olursa karar vericinin yaptığı mukayeselerin tutarlı olduğunun göstergesidir.

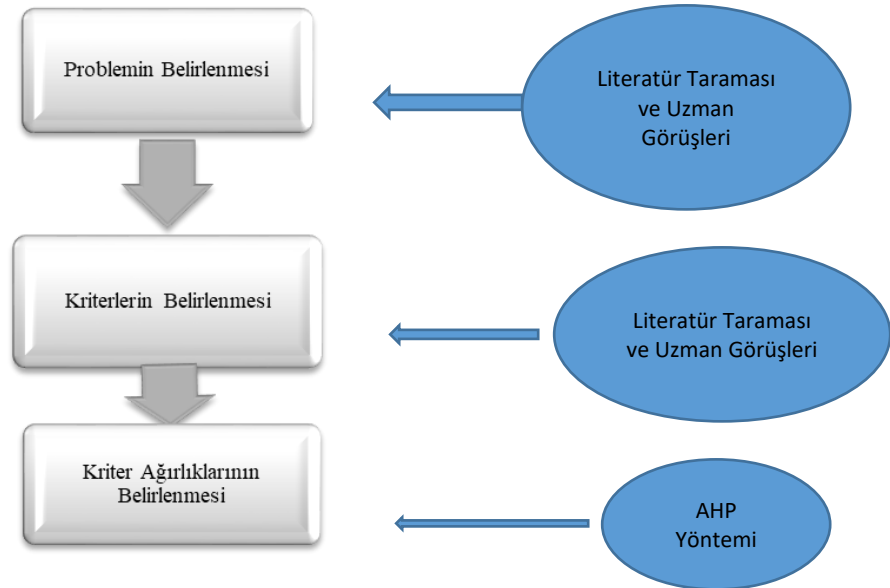

Şekil 1. AHP Uygulama Aşamaları

Bulgular

Çalışmada, Giresun'daki gıda imalat işletmelerinde organik gıda tercihinin etkileyen faktörlerin derecelendirilmesi için uygulama gerçekleştirilmiştir. Organik gıda tercihinin etkileyen faktörlerin değerlendirilebilmesi amacıyla çok kriterli karar modeli kurulmuştur. Şekil 1'le gösterilen model için AHP metodunun uygulama adımları verilmiştir. Şekil 1'de de görüldüğü gibi uzman görüşleriyle literatür taramasından faydalanılarak organik gıda tercihinin etkileyen faktörler saptanmıştır. Belirlenen kriterler aynı önem seviyesinde olmadığından kriterlerin önceliklendirilmesine gereksinim olmuştur. Bu kapsamda, AHP

metodu çerçevesinde belirlenen organik gıda tercihinin etkileyen faktörler önem sırasına göre derecelendirilmiştir. Kriterler tespit edilirken uzman görüşleri; Magnusson vd. (2001), Hughner (2007), Kavaliauske ve Ubartaite (2014), Hui vd. (2013), Ham vd. (2018), D’Souza vd. (2006), Zixuan (2013), Oroian (2017), Basha vd. (2015), Teng ve Wang (2015) ve Liang (2016) yararlanılarak aşağıda gösterilen Tablo 1. oluşturulmuştur.

Tablo 1. Organik Gıda Tercihinin Etkileyen Faktörlerin Karar Kriterleri

Kriterler
Fiyat (K ₁)
Algılanan Kalite (K ₂)
Yaşam Biçimi (K ₃)
Geçmiş Deneyim (K ₄)
Dışsal Özellikler (K ₅)
Sağlık Bilinci (K ₆)
Gıda Güvenliği (K ₇)
Besin Değeri (K ₈)

Kriterlerin Ağırlıklandırılması

AHP metodundan faydalanılan bu aşamada tespit edilen faktörlerin değerlendirilmesine ilişkin karar matrisi yapılmıştır. Konunun paydaşları olan Organik Gıda İşletme Yöneticilerine (2), akademisyenlere (1) ve toplamda 3 adet anket sunulmuş ve Ek’ler bölümünde görüşlere ilişkin tablo verilmiştir. Bu kapsamda CR değeri 0,09452 olarak tespit edilmiştir. Bu değerin 0,10’ dan küçük olması matris karşılaştırmalar sneticesinin tutarlı olduğunun göstergesi olduğu ifade edilmiştir (Korucuk, 2018: 356). Bu kapsamda AHP metoduyla faktörler ağırlıklandırılmış ve ilgili ağırlık değerleri Tablo 2’de sunulmuştur.

Tablo 2. Organik Gıda Tercihinin Etkileyen Faktörlerin Düzeyleri Tablosu

	K ₁	K ₂	K ₃	K ₄	K ₅	K ₆	K ₇	K ₈
Ağırlık	0,059	0,051	0,019	0,069	0,109	0,242	0,196	0,255
Sıralama	6	7	8	5	4	2	3	1

Tablo 2’ye göre organik gıda tercihinin etkileyen faktörleri için en önemli kriterlerin “Besin Değeri” ve “Sağlık Bilinci” olduğu tespit edilmiştir. Diğer önemli kriterler sırası ile “Gıda Güvenliği” ve “Dışsal Özellikler”, olduğu bilgisine ulaşılmıştır. Diğer taraftan en az önem seviyesine sahip kriterin ise “Yaşam Biçimi” olduğu belirlenmiştir. Ayrıca daha az önem seviyesine sahip olan organik gıda tercihinin etkileyen faktörler ise sırasıyla “Algılanan Kalite”, “Fiyat” ve “Geçmiş Deneyim” olduğu sonucuna ulaşılmıştır.

Sonuç

Sürdürülebilir tarım uygulamalarıyla imal edilen organik gıdaların tüketiminin yaygınlaşması sera gazı emisyonunun azaltılması, su kaynaklarının korunması, iklim krizlerinin ortadan kaldırılması vb. çevresel yararlar oluşturmaktadır. Tarım faaliyetlerinin neden olduğu çevresel kirliliğe etken en önemli konular hızlı nüfus artışı ve tüketim dengesizliğinden kaynaklıdır. Sürdürülebilir tarım uygulamalarından biri olan organik gıda imalatı, doğal kaynakların tahrip edilmeden kullanıldığı, toprağı işlemeden başlayarak üretimin her sürecinde girdi kullanımının kontrol edilebildiği faaliyetlerin tümünü kapsamaktadır. Organik gıdalar,

yapay kimyasallar ve genetiği değiştirilmiş organizmalar barındırmayan doğal gıdalar olarak ifade edilmektedir.

Organik gıda tercihi niyetini etkileyen faktörler arasında besin değeri ve besin içeriğine yönelik kriterin ilk sırada gelmesi, sağlığa yönelik kaygıların önemini ortaya koymaktadır. Dolayısıyla organik gıda imalatı sektöründe faaliyet gösteren işletmelerin mamullerinde besin değeri kriterine önem vererek bunu üretim süreçlerine yansıtılmaları ve pazarlama bölümüyle de bu süreci tüketicilere anlatmaları işletmelerin sürdürülebilirliği sağlayabilmeleri açısından önemli olduğunu göstermektedir.

Bu çalışma, gelecekte diğer çok kriterli karar verme ya da parametrik veya parametrik olmayan diğer yöntemlerle değerlendirilebilir. Ayrıca bulanık mantık eklenerek geliştirilebilir ve sonuçlar mukayese edilerek tartışılabilir.

KAYNAKÇA

1. Aryal P. ve Aryal, P. C. (2009). Consumers' Willingness to Pay for Organic Products: A Case from Kathmandu Valley, *The Journal of Agriculture and Environment*, 10, 15-26.
2. Basha, M. B., Mason, C., Shamsudin, M. F., Hussain, H. I. ve Salem, M. A. (2015). Consumers Attitude Towards Organic Food. *Procedia Economics and Finance* 31, 444 – 452.
3. Bottonaki, A., Polymeros, K., Tsakiridou, E. ve Mattas, K. (2006). The Role Of Food Quality Certification On Consumers Food Choices, *British Food Journal*, 108(2), 77-90.
4. Chong, C. W., Shamsollahi, A. ve Nahid, N. (2013). Factors Influencing on Purchasing Behavior of Organic Foods. *Human and Social Science Research*, 1(2), 93-104.
5. Clemen, R, T. ve Reilly, T, (2013). Making Hard Decisions With Decision Tools, *South-Western Cengage Learning*, USA.
6. Davies, A., Titterton, A.J. ve Cochrane, C. (1995). Who Buys Organic Food? A Profile Of The Purchasers Of Organic Food İn Northern Ireland, *British Food Journal*, 97(10), 17-23.
7. D'Souza, C., Taghian, M., Lamb, P. ve Peretiakos, R. (2006). Green Products And Corporate Strategy: An Empirical Investigation, *Society and Business Review*, 1(2), 144-157.
8. Erdal, H. ve Korucuk, S. (2018). İmalat İşletmelerinde Yeni Ürün Geliştirme Kriterleri: Karadeniz Bölgesi Örneği, *Trakya Üniversitesi Sosyal Bilimler Dergisi*, 20 (1), 99-112.
9. First, I. ve Brozina, S. (2009). Cultural Influences On Motives For Organic Food Consumption. *Euromed Journal Of Business*, 4(2), 185–199.
10. Food Marketing Institute (FMI). (2005). Natural and Organic Foods. www.fda.gov/ohrms/dockets/dockets/06p0094/06p-0094-cp00001-05-Tab-04-Food-Marketing-Institute-vol1.pdf (Erişim Tarihi, 10.05.2022).
11. Govindasamy, R., DeCongelio, M. ve Bhuyan, S. (2006). An Evaluation of Consumer Willingness to Pay for Organic Produce in the Northeastern US. *Journal of Food Products Marketing*, 11, 3-20.
12. Ham M., Pap, A. ve Stanic, M. (2018). What Drives Organic Food Purchasing? – Evidence From Croatia, *British Food Journal*, 120(4), 734-748.
13. Hughner, R. S., McDonagh, P., Prothero, A., Shultz, C. J. II Ve Stanton, J. (2007). Who Are Organic Food Consumers? A Complication And Review Of Why People Purchase Organic Food. *Journal Of Consumer Behaviour*, 6(2-3), 94-110.
14. Hui, C.L, May, C.W, Weii, O.S. ve Li, W.K. (2013), Research On Consumers Wiillingness to Pay for Organic Products, *Universiti Tunku Abdul Rahman Faculty Of Accountancy And Management Department Of Economics*, April-2013.

15. Jang, Y. J., Kim, W. G. ve Bonn, M. A. (2011). Generation Y Consumers' selection Attributes And Behavioral Intentions Concerning Green Restaurants. *International Journal Of Hospitality Management*, 30(4), 803- 811.
16. Kavaliauske, M. ve Ubartaite, S. (2014). Ethical Baheviour: Factors Influencing Intention to Buy Organic Products in Lithuania. *Economics and Management*, 19(1), 72-83.
17. Korucuk, S. (2019). Üretim İşletmelerinde Verimliliğin Önündeki Engellerin Ve Verim Artırıcı Tekniklerin Bütünleşik Ahp-Topsis İle Sıralanması: Erzurum İli örneği , *Verimlilik Dergisi*, 1, 219-241 .
18. Korucuk, S. ve Memiş, S. (2018). Tedarik Zinciri Yönetimindeki Risk Faktörlerinin Ahp İle Ölçülmesi: Erzurum İli Örneği. *Bitlis Eren Üniversitesi Sosyal Bilimler Enstitüsü Dergisi*, 7 (2), 1036-1051.
19. Köse, Ş. G. (2021). Tüketicilerin Organik Gıda Satın Alma Niyetiyle İlişkili Faktörler. Yayınlanmamış Doktora Tezi, Yıldız Teknik Üniversitesi, İstanbul.
20. Lea, E. ve Worsley, T. (2005). Australians' organic food beliefs, demographics and values. *British Food Journal*, 107 (11), 855-869.
21. Liang, R. D. (2016). Predicting Intentions To Purchase Organic Food: The Moderating Effects Of Organic Food Prices. *British Food Journal*, 118(1), 183-199.
22. Lockie, S., Lyons, K., Lawrence, G. ve Grice, J. (2004) 'Choosing Organics: A Path Analysis of Factors Underlying the Selection of Organic Food Among Australian Consumers', *Appetite*, 43, 135–146.
23. Magnusson, M. K., Arvola, A., Koivisto Hursti, U. K., Åberg, L. ve Sjödén, P. O. (2001). Attitudes Towards Organic Foods Among Swedish Consumers. *British Food Journal*, 103(3), 209-227.
24. Oroian, C.F., Safirescu, C.O., Harun, R., Chiciudean, G.O., Arion, F.H., Muresan, I.C. ve Bordeanu, B.M. (2017). Consumers' Attitudes towards Organic Products and Sustainable Development: A Case Study of Romania, *Sustainability*, 9(9), 1-14.
25. Özbek, A. ve Eren, T. (2012). Üçüncü Parti Lojistik (3pl) Firmanın Analitik Hiyerarşi Süreci (Ahs) İle Belirlenmesi, *International Journal of Engineering Research and Devlopment*, 4 (2), 46-54.
26. Pearson, D., Henryks, J., Sultan, P. ve Anisimova, T. (2013). Organic Food: Exploring Purchase Frequency To Explain Consumer Behaviour. *Journal Of Organic Systems*, 8(2), 50-63.
27. Pomsanam, P., Napompech, K. ve Suwanmaneepong, S. (2014). An Exploratory Study on the Organic Food Purchase Intention among Thai-Cambodian Cross-border Consumers, *Asian Journal of Applied Sciences*, 7(5), 294-305.
28. Saaty, T.L. (2008). Decision Making With The Analytic Hierarchy Process, *International Journal of Services Sciences*, 1 (1), 83-98.
29. Snyder, C. R. ve Fromkin, H. L. (1980). Uniqueness: The Human Pursuit of Difference, New York: Plenum.
30. Steg, L. vw Vlek, C. (2009). Encouraging Pro-Environmental Behaviour: An İntegrative Review And Research Agenda, *Journal Of Environmental Psychology*, 29, 309–317.
31. Sumi, R.S. ve Kabir, G. (2018). Factors Affecting the Buying Intention of Organic Tea Consumers of Bangladesh, *J. Open Innov. Technol. Mark., Complex*, 4(24), 2-15.
32. Tarkiainen, A. ve Sundqvist, S. (2005). Subjective Norms, Attitudes And Intentions Of Finnish Consumers İn Buying Organic Food. *British Food Journal*, 107(11), 808- 822.
33. Teng, C. C. ve Wang, Y.M. (2015). Decisional Factors Driving Organic Food Consumption. *British Food Journal*, 117 (3), 1066–1081.

34. Vindigni, G., Janssen, M. A. ve Jager, W. (2002). Organic Food Consumption. British Food Journal, 104(8), 624-642.
35. Vlosky, R.P., Ozanna, L.K. ve Fontenot, R.J. (1999). A Conceptual Model of US Consumer Willingness-to-Pay For Environmentally Certified Wood Products, Journal of Consumer Marketing, 16(2), 122-136.
36. Wee, C. H., Ariff, M. S. B., Zakuan, N. ve Tajudin, M. N. M. (2014). Consumers Perception, Purchase Intention and Actual Purchase Behavior of Organic Food Products. Review of Integrative Business & Economics Research, 3(2), 378-396.
37. Wier, M., Jensen, K.O., Andersen, L.M. ve Millock, K. (2008). The Character of Demand in Mature Organic Food Markets: Great Britain and Denmark Compared, Food Policy, 33, 406-421.
38. Zakowska-Biemans, S. (2011). Polish Consumer Food Choices And Beliefs About Organic Food. British Food Journal, 113(1), 122-137.
39. Zixuan, Z. (2013). Factors Influencing Consumer Repurchase Intention Towards Organic Food in Bangkok, Thailand, Business Sciences International Research Journal, 1(2), 579-581.

Ekler

EK:1. Karar Vericilerin Kriterler Üzerinden Elde Ettikleri Karar Matrisi ve Ağırlıklar

Kriterler	K ₁	K ₂	K ₃	K ₄	K ₅	K ₆	K ₇	K ₈	Ağırlıklar	Tutarlık Oranı (CR)
K ₁	1	3	5	1/3	1/3	1/3	1/5	1/6	0,059	0,09452 < 0,010 tutarlı
K ₂	1/3	1	5	1/3	1/3	1/3	1/5	1/3	0,051	
K ₃	1/5	1/5	1	1/3	1/5	1/9	1/9	1/9	0,019	
K ₄	3	3	3	1	1/3	1/5	1/6	1/5	0,069	
K ₅	3	3	5	3	1	1/5	1/3	1/3	0,109	
K ₆	3	3	9	5	5	1	3	½	0,242	
K ₇	5	5	9	6	3	1/3	1	½	0,196	
K ₈	6	3	9	5	3	2	2	1	0,255	

КОНКУРЕНТОСПОСОБНОСТЬ ПРЕДПРИНИМАТЕЛЬСКОЙ ДЕЯТЕЛЬНОСТИ В ЭКОНОМИЧЕСКИХ РАЙОНАХ АЗЕРБАЙДЖАНА

Салман Гумбатов

Азербайджанский Экономический Университет

salman.gumbatov@gmail.com

Summary

The article discusses the features of the competitiveness of micro, small and medium businesses in the economic regions of the republic, which are important for diagnosing development problems and subsequent resolution. For this purpose, a statistical analysis of the number of small businesses over the past four years was carried out, it was found that there is a steady upward trend in their total number in most areas of economic activity. The leaders in terms of the number of small enterprises are trade and car repair, as well as other areas, including hairdressers, tailors, artists, etc., which account for more than a third of all functioning small enterprises. The functioning of the small business of the republic in the context of existing micro, small and medium enterprises is considered. It has been established that the vast majority of small businesses in the republic are concentrated in the field of micro-business and less than one percent in medium businesses. According to the legislation of the republic, the annual turnover of microbusiness is up to two hundred thousand manats, which means that the vast majority of entrepreneurs in the republic have a low level of capital accumulation. Based on this, it was concluded that such a low level of savings limits the opportunities for entrepreneurs to introduce advanced equipment and technology, not to mention the creation of large production facilities and service enterprises.

Keywords: Competitiveness, Micro, Small and Medium Enterprises, Regional Analysis of Indicators.

Резюме

В статье рассмотрены особенности конкурентоспособности микро, малого и среднего бизнеса в экономических регионах республики, которые имеют важное значение для диагностирования проблем развития и последующего разрешения. С этой целью проведен статистический анализ количества субъектов малого бизнеса за последние четыре года, установлено, что имеет место устойчивая тенденция роста их общего количества по большинству сфер экономической деятельности. Лидерами по количеству малых предприятий являются торговля и ремонт автомобилей, а также прочие сферы, включающие парикмахеров, портных, деятелей искусства и т.д., на долю которых приходится более трети всех функционирующих малых предприятий. Рассмотрено функционирование малого бизнеса республики в разрезе действующих микро, малых и средних предприятий. Установлено, что абсолютное большинство малого бизнеса республики сосредоточено в сфере микро-бизнеса и менее одного процента в среднем бизнесе. Согласно законодательству республики годовой оборот микробизнеса составляет до двухсот тысяч манат, это означает, что у абсолютного большинства предпринимателей республики, накопление капитала находится на низком уровне. Исходя из этого сделан вывод о том, что столь низкий уровень накоплений ограничивает возможности предпринимателей в внедрении передовой техники и технологии, не говоря уже о создании крупных производственных объектов и предприятий сферы обслуживания.

Ключевые слова: Конкурентоспособность, Микро, Малый и Средний Бизнес, Региональный Анализ Показателей.

Введение

Микро, малый и средний бизнес сыграли огромную, историческую роль в становлении рыночной экономики. А.Маршалл в своей работе «Принципы экономической науки», опубликованной в 1890 году, впервые затронул роль предпринимательской деятельности в становлении и развитие рыночной экономики. В своей работе он рассматривал предпринимательские способности индивида, он утверждал, что отсутствие предпринимательских способностей у управляющего лица приводит к потерям, связанным с доходностью управления капитала. Если же эти способности

окажутся выше, чем у других его соперников, то он получит более высокую прибыль, недоступной для большинства его конкурентов (Маршалл А. 1993). Дальнейшее развитие идеи о роли предпринимателя нашли в работе известного австрийского экономиста Д.Шумпетера. В своей работе «Теория экономического развития» (1911 г.) он определяет предпринимателя как одну из центральных фигур капиталистической экономики. Он указывает на новаторство, как важнейшую черту предпринимателя. Благодаря данной своей способности предприниматель становится у него основным источником всех динамических трансформаций в экономике. По мнению Джозефа Шумпетера инновационная деятельность предпринимателя является основным двигателем развития капиталистической экономики (Шумпетер Дж. 1982).

Все эти и последующие идеи о роли предпринимательства, малого бизнеса наиболее яркое, практическое свое воплощение нашли в современной рыночной экономике ведущих стран Запада. Все более возрастающая роль малого бизнеса в экономическом развитии этих стран подтверждается конкретными цифрами. В развитых странах 70-90% всех предприятий составляют, которые классифицируются как предприятия малого и среднего бизнеса (МСБ). Велика и численность занятого на них трудоспособного населения. Так, в странах ЕС предприятия МСБ составляют 98% всех предприятий, на них приходится 66,6% всей занятости, производится 56,8% всей добавленной стоимости. (Eurostat, National Statistical Offices, and DIW Econ Note: Date as of 30 June 2017)

Развитие микро, малого и среднего бизнеса особое значение имеет для ускорения темпов роста развивающихся рыночных экономик. В Азербайджане правительство республики принимает серьезные меры направленные на повышение роли микро, малого и среднего бизнеса в экономике республики, на создание институтов бизнеса, на изменения законодательства. Однако до сих пор, официальная стратегическая линия правительства сталкивается с различными трудностями юридического, экономического и организационного характера, которые препятствуют развитию прогрессивных тенденций в этой области. Многие из этих проблем нашли отражение в научных трудах отечественных ученых. Определение особенностей развития малого бизнеса в республике требует дальнейшего исследования и имеет важное значение для диагностирования его проблем и последующего их разрешения. (Гаджиева С.Т., 2019)

Методы

В исследовании использовались единство логического и исторического методов, которые позволили проанализировать логику и основные этапы развития малого бизнеса в республике.

Использование абстракции и системного метода позволили определить роль и вклад малого бизнеса в развитие национальной экономики, промышленности республики, решение важных социально-экономических проблем его развития.

С помощью группировки статистических данных выявлены отрасли промышленности с различным уровнем развития малого бизнеса, продуктивности труда, оплаты работников, а также проведена группировка показателей в регионах республики.

Анализ

В XXI веке уже никто не сомневается в важной созидательной роли малого предпринимательства в развитии рыночной экономики. Начинающие предприниматели, как правило, начинают свою деятельность с малых масштабов. Именно так начиналось восхождение таких сегодня всемирно знаменитых брендов, как «Microsoft», «Harley Davidson», «Facebook», «Apple» и многих других. Они активно занимаются генерированием новых идей, проявляют нестандартные подходы к решению

проблем, рискуют с внедрением инноваций. Малый бизнес активно участвует в формировании рыночной среды, свободной конкуренции и социальной справедливости.

Становление малого предпринимательства в развивающихся экономиках, в частности в Азербайджане, за последние 30 лет накопило значительный опыт, имеет конкретные достижения и периодически сталкивается с определёнными проблемами своего дальнейшего развития.

Согласно первой главе закона Азербайджанской Республики «О предпринимательской деятельности» предпринимательская деятельность - это деятельность, осуществляемая физическими или юридическими лицами самостоятельно, основной целью которой является получение прибыли от использования имущества, производства и реализации товаров, выполнения работ или оказания услуг. (<http://www.e-qanun.az/framework/7920>)

Согласно Гражданским кодексу Азербайджанской Республики, субъектами предпринимательской деятельности могут быть хозяйствующие субъекты, представленные как юридическими, так и физическими (частными) лицами. Согласно 43-й статье Гражданского кодекса юридическое лицо - это специально созданный орган, зарегистрированный в государстве в соответствии с законом, который имеет в собственности, хозяйственном ведении или управлении обособленное имущество и отвечает по своим обязательствам этим имуществом, может от своего имени приобретать и осуществлять имущественные и личные неимущественные права, нести и выполнять обязанности, быть истцом и ответчиком в суде. Юридическое лицо должно иметь самостоятельный баланс. Юридические лица могут быть созданы одним физическим или юридическим лицом или группой физических и юридических лиц, могут и не могут заниматься предпринимательской деятельностью. Также согласно 24-й статье Гражданского кодекса физическое лицо - это лицо, которое участвует в правоотношениях от своего имени. Как и юридические лица, так и физические лица (индивидуальные предприниматели) обязаны платить налоги в бюджет и вносить платежи в обязательные внебюджетные фонды. Однако состав и мер налогов и платежей, установленные для индивидуальных предпринимателей без образования юридического лица, отличаются от налогов и платежей предпринимательских организаций юридических лиц. (<http://e-qanun.az/framework/46944>)

Перед рассмотрением основных показателей состояния микро, малого и среднего бизнеса, надо затронуть критерии разделения между ними. Микро, малый и средний бизнес определяется 556-ым законом принятым Кабинетом Министров Азербайджанской Республики 21-го декабря 2018-го года. В связи с этим законом количество работников микробизнеса составляет максимум 10 человек, годовой доход не превышает 200-ти тысяч манатов, количество работников малого бизнеса варьируется от 11-ти до 50-ти человек, годовой доход от 200-ти тысяч до 3-х миллионов, а количество работников среднего бизнеса от 51-го до 250-ти человек, годовой доход от 3-х до 30-ти миллионов манат. Основываясь на вышеуказанные критерии рассмотрим современное состояние развития микро, малого и среднего бизнеса в республике. (<http://www.e-qanun.az/framework/41048>)

Так же указом подписанным президентом Азербайджанской Республики Ильхамом Алиевым 7 августа 2020 года был учрежден «Азербайджанский инвестиционный холдинг». Азербайджанский инвестиционный холдинг занимается управлением государственных компаний и предприятий, на основе единых принципов, улучшая их деятельность, а также повышая прозрачность и экономическую эффективность их инвестиционных программ, обеспечивая их конкурентоспособность, улучшая финансовое здоровье и устойчивость. (<http://e-qanun.az/framework/45612>)

Таблица 1. Количество действующих субъектов микро, малого и среднего бизнеса

Показатели	Физические лица	Юридические лица	Общее количество
------------	-----------------	------------------	------------------

Субъекты микробизнеса	282920	24797	307717
Субъекты малого бизнеса	-	5943	5943
Субъекты среднего бизнеса	-	2710	2710

Источник: <https://www.stat.gov.az/source/entrepreneurship/?lang=az> - Государственный комитет по статистике Азербайджана (19.02.2022)

Обобщая анализ современного состояния микро, малого и среднего бизнеса республики можно отметить, что они демонстрируют относительно высокую позитивную динамику, сохраняя все еще высокий потенциал для своего роста. Также можно выделить явную диспропорцию между физическими и юридическими лицами.

Диаграмма 1. Процентное соотношение действующих субъектов микро, малого и среднего бизнеса



Источник: <https://www.stat.gov.az/source/entrepreneurship/?lang=az> - Государственный комитет по статистике Азербайджана (19.02.2022)

Создание законодательной базы развития МСП незамедлительно отразилось на его численности. За последние 4 года численность малого и среднего бизнеса возросло на 28,7 процента. За рассматриваемый период больше всего количество малых предприятий возросло в таких сферах экономической деятельности, как операции с недвижимостью (223,9%), транспортировка и складирование (39,2%), размещение туристов (27,9%), образование (100%), оказание медицинских и социальных услуг (36,2%), строительство (27,4%), промышленность (85,7%) и прочие сферы (158,7%). Приведенные цифры говорят о высоких темпах роста предпринимательской деятельности в большинстве сфер национальной экономики. Но при этом, различна роль малого предпринимательства в различных отраслях экономики. Так, лидером по количеству малых предприятий являются торговля и ремонт автомобилей, а также прочие сферы, включающие парикмахеров, портных, деятелей искусства и т.д., на долю которых приходится, соответственно, 31,3 и 33,3% всех функционирующих малых предприятий. В таких сферах как транспортировка и складирование, размещение туристов и общественное питание действует, соответственно, 16,5 и 7,5 % всех малых предприятий республики такие сферы, как оказание медицинских и социальных услуг.

Аутсайдерами по количеству функционирующих малых предприятий являются такие сферы экономической деятельности, как оказание медицинских и социальных услуг, сельское, лесное хозяйство и рыболовство, а также строительство, в которых занято малых предприятий, соответственно, всего 0,6%, 1,3% и 1,2%. Для обеспечения инновационного развития экономики, крайне важное значение имеет увеличение количества малых предприятий, занятых в сфере образования, промышленности и науки. К сожалению, в Азербайджане, в сфере образования, информационных технологий и промышленности задействовано небольшое их количество. Так, в сфере образования, информационных технологий и промышленности действует, соответственно, 1,2, 1,3 и 3,5% всех активных предприятий. Наличие малого бизнеса в указанных сферах экономической деятельности имеет очень важное значение для повышения уровня общеобразовательной и специальной подготовки работников национальной экономики, ускорения процесса перехода национальной экономики на современную производственную базу, ускорения процессов ее диверсификации. Однако приведённая статистика свидетельствует об их недостаточном количестве, относительно низких темпах роста, что отрицательно воздействует технико-технологическую базу отраслей национальной экономики. Особенно негативный эффект этих процессов проявит себя в долгосрочной перспективе, так как молодежь вовлекается прежде всего в такие массовые профессии, как торговля, водитель такси, оказание индивидуальных услуг. Традиционно сложившиеся, вышеуказанные виды экономической деятельности, препятствуют развитию видов деятельности, где требуется высокий уровень образования, профессиональной подготовки, умения творчески исследовать имеющиеся проблемы и находить их решение.

Региональный рынок - это не только набор товаров и услуг, удовлетворяющих потребности населения в сфере производства и услуг, но и система отношений, обеспечивающая жизнь населения в регионе. Население создает реальную рыночную структуру на потребительском рынке в соответствии с имеющимися ресурсными возможностями и покупательной способностью в регионе.

Экономика региона связана с развитием территории и направлена на динамичное развитие уровня и качества жизни, социального, экономического, экологического и ресурсного баланса потенциальной территории. Одна сторона формирования производственного потенциала региона - это население, его покупательная способность и потребление, а другая - организационная структура управления, обеспечивающая экономическую деятельность субъектов и объектов, обеспечивающих это потребление.

Управление региональным развитием как социально-экономическая система означает процесс воздействия субъектов управления на социальную, экономическую и экологическую сферу жизни регионов с целью обеспечения их устойчивого развития и повышения уровня жизни населения.

Основываясь на тематику статьи, важное значение имеет исследование структуры действующего в республике малого бизнеса по экономическим регионам.

Таблица 2. Количество функционирующих микро, малых и средних предприятий в экономических регионах республики

Экономический район	Микро-бизнес	Малый бизнес	Средний бизнес	Общее количество
город Баку	144730	4130	1700	150560
Абшерон-Хызынский экономический район	27944	394	183	28521
Гянджа-Дашкесанский экономический район	14822	130	92	15044
Шеки-Закатальский экономический район	15541	147	95	15783
Ленкорань-Астанинский экономический район	16861	141	72	17074
Миль-Муганский экономический район	9573	101	63	9737
Губа-Хачмазский экономический район	11418	124	73	11615
Газах-Товузский экономический район	13175	133	64	13372
Центрально-Аранский экономический район	14902	158	79	15139
Карабахский экономический район	12692	114	51	12857
Восточно-Зангезурский экономический район	1113	28	15	1156
Горно-Ширванский экономический район	6855	65	36	6956
Ширван-Сальянский экономический район	9761	111	69	9941
Нахичеванский экономический район	6855	65	36	6956

Источник: <https://www.stat.gov.az/source/entrepreneurship/?lang=az> - Государственный комитет по статистике Азербайджана (01.04.2022)

Также в таблице 5 рассмотрим статистику новых малых предприятий созданных в 2020-ом году в экономических регионах республики.

Таблица 3. Количество новых микро, малых и средних предприятий в экономических регионах республики за 2020 год

Экономический район	Микро-бизнес	Малый бизнес	Средний бизнес	Общее количество
город Баку	167271	161	43	167475
Абшерон-Хызынский экономический район	5710	8	5	5723
Гянджа-Дашкесанский экономический район	9426	8	1	9435
Шеки-Закатальский экономический район	13503	4	1	13508
Ленкорань-Астанинский экономический район	16363	1	-	13364

Миль-Муганский экономический район	10369	-	1	10370
Губа-Хачмазский экономический район	14443	2	1	14446
Газах-Товузский экономический район	15919	1	-	15920
Центрально-Аранский экономический район	13137	5	1	13143
Карабахский экономический район	15850	-	-	15850
Восточно-Зангезурский экономический район	368	-	-	368
Горно-Ширванский экономический район	9100	5	1	9106
Ширван-Сальянский экономический район	10272	4	-	10276
Нахичеванский экономический район	2423	2	6	2431

Источник: <https://www.stat.gov.az/source/entrepreneurship/?lang=az> - Государственный комитет по статистике Азербайджана (01.04.2022)

Абсолютно большая часть малых предприятий - 111.204 или 45,4% общего их числа, сконцентрирована в г.Баку. На территории Абшеронского экономического района свою деятельность осуществляют 19.338 предприятий или 7,9% всей их численности в республике. Таким образом, 43,3% всех малых и средних предприятий зарегистрированы и осуществляют свою деятельность на территории Баку и Апшеронского экономических районов. Абсолютно большая часть микро-бизнеса, т.е. 52,8% их общего по республике количества, также зафиксирована в этом регионе. В Баку –Апшеронском экономическом регионе республики, составляющем и по территории, и по количеству не более его 30%, действует около 53 % всех МСП. Наименьшее количество МСП на территории республики действуют в Губа– Хачмазском, Лянкаранском и Шеки-Закатальском экономическом районах, соответственно, 4,1% и по 5,1% всей их численности. Неравномерное распределение МСП по регионам республики крайне негативно влияет на уровень развития регионов, объёмов производимой здесь продукции, занятость и уровень благосостояния населения. В результате происходит неравномерная нагрузка на регионы республики, люди в поисках работы тратят много времени и средств на постоянные перемещения. Всё это имеет также и негативные социальные последствия для развития самих работников и членов их семей, распределения объектов социально-культурного назначения по территории республики.

Таблица 4. Доля микро, малого и среднего бизнеса в экономике страны, в процентах

Показатели	2019			2020		
	Микро	Малый	Средний	Микро	Малый	Средний
Общая добавленная стоимость	6,6	1,9	6,4	6,8	2,5	7,4
Число работников	5,3	11,2	27,2	4,9	11,1	26,1

Инвестиции в основной капитал	3,2	3,0	14,8	8,4	3,3	11,5
-------------------------------	-----	-----	------	-----	-----	------

Источник: <https://www.stat.gov.az/source/entrepreneurship/?lang=az> - Государственный комитет по статистике Азербайджана (19.02.2022)

Количественно малое предпринимательство в Азербайджане растет значительно быстрее, чем качественно, да и его вклад в производство валовой внутренней продукции не столь значителен, как в развитых странах Запада, где он достигает до 50-56%. В 2018 году вклад малого бизнеса в производство добавленной стоимости в республике составил 13,4 %, из которых 6,1 и 5,6% пришлось, соответственно на долю микро и среднего бизнеса. Наименьший вклад в производство добавленной стоимости внесли малые предприятия-1,7%. Причем наиболее существенный вклад малый бизнес внес в производство добавленной стоимости в не нефтяном секторе экономики. Они 23,5% всего производства. Наибольший вклад в это производство внесли микробизнес и средние предприятия, соответственно, 10,7 и 9,8%. Малый бизнес проявил здесь слабую инициативу, произвёл всего 3% добавленной стоимости по республике. Из приведенных данных следует, что наибольшую активность в республике проявляет микро – и средний бизнес.

В 2020-ом году 80% инвестиции в основной капитал были за счет внутренних источников, а остальные 20% за счет иностранных инвестиций. Инвестиции микро, малого и среднего бизнеса в основной капитал в сравнении с 2019-ым годом снизились на 21,9%.

Резкое сокращение инвестиций в таких сферах, как сельское хозяйство, промышленность, строительство, торговля и т.д. затронуло страну в целом. Причиной резких сокращений инвестиций являются прямые или косвенные карантинные ограничения введенные в связи с пандемией в деятельности предприятий.

В региональном масштабе наибольшее снижение инвестиций в основной капитал по сравнению с предыдущим годом составило в Миль-Муганском экономическом районе (83,9 процента), самый высокий рост наблюдается в Крабахском экономическом районе (239,6 раза больше предыдущего года).

Значителен вклад малого и среднего предпринимательства в увеличении инвестиций в основной капитал. Ведь от инвестиций зависит обновление производственной базы предприятий, количественные и качественные характеристики производимой продукции. 41,8% всех инвестиций в экономику в 2018 году были осуществлены за счет малого и среднего бизнеса, особенно значительны эти инвестиции в не нефтяной сектор-65,2%. Наибольшие инвестиции в основной капитал не нефтяного сектора экономики осуществили субъекты микро и среднего бизнеса, соответственно, 26,5 и 28,8%. Наименьшие инвестиции в экономику не нефтяного сектора внесли субъекты малого бизнеса.

Значительные диспропорции сложились в распределении субъектов малого и среднего бизнеса по регионам республики.

Выводы

К сожалению, в развитии промышленности республики последние годы наблюдаются, как позитивные, так и негативные тенденции. Негативные тенденции нашли свое отражение в снижении роли промышленности в развитии национальной экономики, сокращении численности занятых здесь, уменьшении объёмов производства. Вместе с тем наблюдаются и определенные позитивные

тенденции, связанные прежде всего с повышением в этой сфере активности малого и среднего предпринимательства. За последние 4 года численность МСП, занятых в промышленности возросло на 34%, а занятых на них работников в 2,15 раз. Объем выпуска товаров и услуг на указанных предприятиях увеличился в 1,44 раза. Лишь размер средней заработной платы указанных работников сократился на 4 манат. Эти показатели на 5-7% выше соответствующих средних показателей по республике. По общей численности малых и средних предприятий в реальном секторе экономики промышленность находится на четвертом месте, после таких сфер как торговля и ремонт транспортных средств, сельское и лесное хозяйство и строительства. Принятые законы, указы со стороны правительства, а также активная деятельность правительства в создании инфраструктуры на освобожденных территориях, дает нам возможность делать позитивные прогнозы в развитии микро, малого и среднего предпринимательства в Карабахском, Восточно-Зангезурском, а также в прилегающих экономических районах республики.

Список Использованной Литературы

1. Azərbaycan Respublikasının Strateji Yol Xəritəsi
2. “Azərbaycan Respublikası regionlarının sosial-iqtisadi inkişafı Dövlət Proqramı” (2019-2023-cü illər)
3. Жихаревич Б.С., Одинг Н.Ю., Русецкой О.В., Лимонова Л.Э. (2019), Региональная экономика и пространственное развитие, Москва, Юрайт
4. Шитов.В.Н. (2021), Основы предпринимательской деятельности, Москва, Феникс
5. Джабиев Р.М. Малый бизнес и его роль в экономике Азербайджана, Elmi Xəbərlər, 2015, №2, с.48
6. Гаджиева С.Т. Основные направления стимулирования малого и среднего предпринимательства в Азербайджанской Республике. Вестник науки и образования. № 6(60).
7. Переверзев М.П., Лунева А.М. (2017), «Предпринимательство и бизнес», Москва, Инфра-М
8. Шитов.В.Н. (2021), Основы предпринимательской деятельности, Москва, Феникс
9. Eurostat, National Statistical Offices, and DIW Econ Note: Date as of 30 June 2019
10. <https://economy.gov.az/uploads/fm/files/iqtisadiyyat/kobia%20kataloq.pdf> – Министерства Экономики Азербайджана, Каталог направлений малого и среднего предпринимательства, Баку, 2018
11. [https://smb.gov.az/storage/KOBIA%20hesabat%202021%20-%20inside%20\(PRINT\)_compressed.pdf](https://smb.gov.az/storage/KOBIA%20hesabat%202021%20-%20inside%20(PRINT)_compressed.pdf) – Агентство по Развитию Среднего и Малого Бизнеса Азербайджана, отчет деятельности за 2021-ый год, Баку, 2021
12. [Azərbaycanda mikro, kiçik və orta sahibkarlıq 2021 məcmuə.pdf](#) - MICRO, SMALL AND MEDIUM ENTREPRENEURSHIP IN AZERBAIJAN, Baku 2021
13. [AzReg2021.pdf](#) – Статистические данные Регионов Азербайджана, Баку, 2021
14. <http://e-qanun.az/framework/45612> - Указ президента Азербайджанской Республики Ильхама Алиева о учреждении «Азербайджанского инвестиционного холдинга», 08.2020
15. <http://www.e-qanun.az/framework/41048> - критерии микро, малого и среднего бизнеса, Кабинетом Министров Азербайджанской Республики, 12.2018
16. <http://e-qanun.az/framework/46944> - Гражданский Кодекс Азербайджана

17. <http://www.e-qanun.az/framework/7920> - закон Азербайджанской Республики «О предпринимательской деятельности».

SAHİBKARLIQ FƏALİYYƏTİ – ÖLKƏNİN İQTİSADI İNKİŞAFININ İSTİQAMƏTLƏRİNDƏN

BİRİ KİMİ

Samir Ağayev

Azərbaycan Korporasiya Universiteti

Xülasə

Tədqiqatın məqsədi – sahibkarlıq fəaliyyəti haqqında müfəssəl informasiyanın toplanılması, onun sistemləşdirilməsi və kompleksləşdirilməsi, sahibkarlıq fəaliyyətinin təşəkkülünün metodoloji əsaslarının, prinsipləri və vəzifələrinin müəyyən edilməsi, onun müəyyənləşdirilməsində istinad edilən mühüm şərtlərin dəqiqləşdirilməsi.

Tədqiqatın metodologiyası – müşahidə, qruplaşdırma, müqayisəli təhlil metodlarından istifadə olunması.

Tədqiqatın nəticələri – müstəqilliyin əldə olunmasından sonra ölkədə bərqərar olmuş sahibkarlıq mühitinin nəzəri və təcrübi əsaslarının sistemləşdirilməsi, sahibkarlıq fəaliyyətinin sahə-ərazi prinsipi üzrə inkişafının elmi əsaslarla uyğunluğunun öyrənilməsi, “sahibkarlıq fəaliyyəti – ölkənin (regionun) iqtisadi inkişafı” tarazlanmasının amillərinin qiymətləndirilməsi.

Tədqiqatın praktiki əhəmiyyəti – müstəqil Azərbaycan Respublikasında sahibkarlıq fəaliyyətinin ayrı-ayrı sahə və istiqamətlərin inkişafına təsirinin öyrənilməsi, bu sahədə dinamik hərəkətlənmələrin qiymətləndirilməsi.

Tədqiqatın orijinallığı və elmi yeniliyi – sahibkarlıq fəaliyyətinin təşkilatlanma, idarəetmə, təmərküzləşmə, tənzimlənmə, qiymətləndirmə və təhlil istiqamətlərinin birgə nəzərdən keçirilməsi, nəzəri əsaslarla təcrübi nəticələrin vahid təməllər əsasında qarşılaşdırılması.

Açar sözlər: sahibkarlıq fəaliyyəti, sahibkarlıq fəaliyyətinin prinsipləri, iqtisadi sistem, iqtisadi inkişaf, sahibkarlıq fəaliyyətinin növləri

ENTREPRENEURSHIP ACTIVITIES - THE ECONOMY OF THE COUNTRY AS ONE OF THE DIRECTIONS OF DEVELOPMENT

Summary

Research purpose - collection of detailed information on entrepreneurial activity, its systematization and complexing, definition of methodological bases, principles and tasks of formation of entrepreneurial activity, clarification of important conditions referred to in its definition.

Research methodology - use of observation, grouping, comparative analysis methods.

Research results - systematization of theoretical and practical bases of the business environment established in the country after independence, study of the compatibility of the development of entrepreneurship on a scientific basis, assessment of the balance of "entrepreneurship - economic development of the country (region)."

Research practical significance - to study the impact of entrepreneurial activity in the development of different spheres and directions in the independent Republic of Azerbaijan, to assess the dynamic actions in this field.

Research Originality and scientific novelty - joint consideration of the directions of organization, management, concentration, regulation, evaluation and analysis of entrepreneurial activity, comparison of theoretical and practical results on the basis of common foundations.

Keywords: entrepreneurial activity, principles of entrepreneurial activity, economic system, economic development, types of entrepreneurial activity

Giriş

Ölkənin iqtisadi sistemi mürəkkəb mexanizmlərin məcmusunun tətbiqi kimi xarakterizə edilməkdədir. Bu sırada çoxsaylı “iştirakçı tərəflərin” spesifik qaydada özünü ifadə etməsi məsələnin nə dərəcədə aktual olduğuna, onun təşkilati və digər yönərdə sistemliliyinə və kompleksliliyinə, səmərəlilik və

rəqabətqabiliyyətlilik, özünümaliyyətləşdirmə və özxərcini ödəmə və digər mühüm fəaliyyət istiqamətləri haqqında müfəssəl düşüncələrin bərqərar olmasına təməl yaradır.

Ölkənin iqtisadi və sosial tərəqqisinin əsas şərti olan, zəngin məzmunu, müxtəlif növlərə və formalara malik olan sahibkarlıq fəaliyyəti və ya “sahibkarlıq” ifadəsi ilə tarixi təkamül prosesində ilk dəfə XVI əsrdə “İngiltərə - Rusiya” dəniz ticarəti əlaqələri bazasında rastlaşılır. 1554-cü ildə ingilis səyyahları və tacirlərinin Rusiya limanlarına qədəm qoyması ilə başlanan proses sonradan bir çox dəniz ticarət yollarının bazasını formalaşdırmışdır. Məhz “ticari” bazada sonrakı yollardan biri də “Şərqi – Qərbi” və “Şimal – Cənub” yönündə qarşılıqlı əlaqələrin formalaşdırılmasıdır ki, bu sırada “ölkə” və “sahibkarlıq” anlayışlarında bizi həm tarixi, həm də mövcud dövrlərdə əhəmiyyət kəsb edən “İpək yolu” ilə qarşılaşdırır (Niftullayev, 2002: s.13).

İlkin şəkildə manufakturaların yaradılması ilə sahibkarlığın təməl prinsipləri təzahür etmişdir. Bu addım qısa zaman kəsiklərində “üfqi” və “şağuli” istiqamətlərdə əsaslı dəyişiklərə səbəb olmuşdur. Belə ki, bir tərəfdən ibtidai təşkilati formaya malik (adətən, birmərhələli istehsal) manufakturalar sənaye istehsalının və sahibkarlığın baza nöqtəsi kimi qiymətləndirildiyi halda, onun sonradan sindikat, trest, konsern, konqlomerat kimi daha təkmil, maliyyə cəhətdən daha yüksək və təkmilləşdirilmiş formalarına keçidi təmin edildiyi halda (Həsənov, 2007), digər tərəfdən “təhkimçilik” ruhunun ləğvinin və “azad düşüncə” fikirlərinin formalaşdırılmasına doğru yollar tədricən açılmış, mütəmadi şəkildə transformasiya olunmuş, təkmilləşdirilmişdir.

Klassik iqtisadçılar baxımından yanaşsaq sahibkarlıq fəaliyyəti anlayışını risk və gəlirlə bağlı olan bir kateqoriya kimi dəyərləndirmək olar. Bu yanaşmada sahibkarlar istehsal prosesindəki risk amilinə qarşılıq gəlir əldə etmək məqsədilə istehsal amillərindən istifadə edirlər. Klassik iqtisadçılara görə, istehsal riskinə və satış prosesindəki qeyri-müəyyənliyə baxmayaraq iş qüvvəsi, torpaq və kapital amillərini bir arada toplayan və istehsal prosesinə daxil edən insanlara təşəbbüskar insanlar və ya sahibkar deyilir (Ramanunny, 2003).

Sahibkarlıq fəaliyyətinin “kapital istehsalının” mütərəqqi üsullarının təkanverici qüvvəsinə çevrilməsi özündə çoxsaylı elementləri cəmləməkdədir. Bu sırada ilk nöqtələrdən birini təşkil edən sahibkarlıq hissi, yaradıcılıq, ümumi işgüzar və istehsal fəaliyyətlərindən xəbərdarolma kimi “keyfiyyətlər” özündə təşkilatlanma, mütəmadi yenilənmə, sosial və psixoloji sistemli baxış və digər əlaqəli yönələri özündə birləşdirməkdə idi. Başqa sözlə desək, sahibkarlıq fəaliyyəti kapital qoyuluşunun yeni formalarının tapılması, əmtəə və xidmət istehsalı üçün yeni imkanların axtarılması, eyni zamanda, istehlakçılara ən yaxşı xidmətin göstərilməsi kimi keyfiyyətləri özündə cəmləşdirən işgüzar fəaliyyəti əks etdirir (Mahmudov, 2011: s. 7-8).

Zamanla təmərküzləşən, fərdlərin əllərində cəmlənən kapital daha böyük istehsal, idxal-ixrac, emal və digər yaradıcı fəaliyyət istiqamətlərinin yaranması üçün mühüm norma olmaqla bərabər, özünü daha mütəşəkkil addımların atılmasına hazırlamış və bununla da “təhkimçilik” təməllərinin tamamilə ləğvinə səbəb olmuşdur.

Bununla yanaşı sahibkarlıq kapitalizm istehsal üsulunda da inkişaf etmiş və təkmilləşmişdir. Sosial istehsal üsulu dövründə öz şəklini dəyişdirərək “fərdidən ümumiyyə doğru” hərəkətləri şərtləndirsə də, müstəqillik dövrünün tələbləri sahibkarlıq fəaliyyəti qarşısında yeni tələblər qoymuş, insanların əmək və işgüzarlıq yönündə olan bacarıqlarının daha mütərəqqi fazalara keçməsi və daha əhatəli şəkildə təzahürü təmin olunmuşdur.

Müstəqil Azərbaycan Respublikası insanların fərdi keyfiyyətlərinin, “sahibkarlıq” adlı vahid sistemin çoxsaylı istiqamətləri və təzahürlərinin (qanunveruculikdə nəzərdə tutulan) bir tərəfdən heç bir maneə ilə rastlaşmaması, digər tərəfdən, hüquqi və digər tənzimləmələrin aparılması, bu sırada məqsədyönlü, yardım

təyinatlı subsidiyalardan, subvensiyalardan istifadə olunması, maliyyə-gömrük siyasətində imtiyazların tanınması da bəhs olunan yöndə xüsusi əhəmiyyət kəsb edir.

Sahibkarlıq fəaliyyətinin respublikamızın iqtisadi inkişafının əsas istiqamətlərindən biri kimi nəzərdən keçirilməsinin başlıca səbəbi bu fəaliyyətin ölkə iqtisadiyyatının inkişafına müxtəlif aspektli (müsbət və mənfi) yön verməsidir. Belə ki, sahibkarlıq fəaliyyəti həm daxili bazarların əmtəə və xidmətlərlə təmin edilməsində, sahə və regional inhisarçılığın ləğv edilməsində, rəqabətin bütün sahələrdə genişləndirilməsində, həm də təşəbbüskar insanların yaradıcılığının üzə çıxmasına və həyata keçirilməsinə geniş imkanlar açılmasında, mövcud əmək və material ehtiyatlarının istehsalə cəlb olunmasında və əhalinin tələbatının hərtərəfli təmin olunmasında mühüm rol oynayır (Mahmudov, 2011: s. 3).

Digər tərəfdən gəlir əldə etdiyi müddətcə yaşaya bilən sahibkarlıq fəaliyyətinin şəxsi mövqedən çıxış edərək atdığı addım bəzən cəmiyyətin məqsəd və mənafeyi ilə uzlaşmır. Sahibkarların həm qısa müddətdə məhsuldar olan və dolayısı ilə yüksək gəlir əldə edə biləcəyi sahələrə meyl etməsi, həm də təsərrüfat fəaliyyətini əlverişli şəraiti olan bölgələrdə cəmləşdirməsi regionların sosial-iqtisadi inkişaf səviyyəsi arasında fərqlərin meydana gəlməsinə səbəb olur ki, bu da ölkə və onun iqtisadi inkişafı üçün arzu olunmaz haldır (Dinler, 2012).

Məhz bu baxımdan məqalədə başlıca qayəmiz sahibkarlıq fəaliyyətini ölkənin iqtisadi inkişafının əsas istiqamətlərindən biri kimi araşdırmaq və öyrənməkdir.

Ölkəmizdə Sahibkarlıq Fəaliyyətinin Həyata Keçirilməsinin Zəruri Şərtləri

Yuxarıda qeyd edildiyi kimi, sahibkarlıq fəaliyyəti özündə ilk növbədə iqtisadi məzmunlu fəaliyyəti əks etdirməkdədir. Bəhs olunan məqam iqtisadi təməllər üzrə mövcud olan prinsiplərlə müşayət olunmaqdadır.

Qeyd etmək yerinə düşər ki, sahibkarlıq fəaliyyəti ilə məşğulolmada fiziki və hüquqi şəxs istiqamətləri fərqləndirilməkdədir. Belə ki, mövcud qanunvericilik normaları əsas götürülməklə Azərbaycan Respublikasında yaşayan hər bir vətəndaş üçün sahibkarlıq fəaliyyəti ilə məşğul olmaq məqbul hesab edilməkdədir. Belə ki, Azərbaycan Respublikası Konstitusiyasının 59-cu maddəsinə əsasən, “Hər kəs öz imkanlarından, qabiliyyətindən və əmlakından sərbəst istifadə edərək təkbaşına və ya başqaları ilə birlikdə azad sahibkarlıq fəaliyyəti və ya qanunla qadağan edilməmiş digər iqtisadi fəaliyyət növü ilə məşğul ola bilər” (<https://e-qanun.az/framework/897>).

Digər tərəfdən bu sırada hüquqi şəxslər də özünəməxsus yer tutmaqdadır. Bəhs olunan sırada mühüm yeri hüquqi şəxslərin mülkiyyət formasında olan spesifik fərqləri tutmaqdadır. Belə ki, hüquqi şəxsin istər dövlət mülkiyyəti bazasında, istərsə də bələdiyyə və ya xüsusi mülkiyyət istiqamətində həyata keçirdiyi fəaliyyət özlüyündə istehsal, təşkilatlanma, quruluş dəyişməsi, transformasiyası və təkmilləşdirilməsi, mexanikləşmə səviyyəsi və yönlərinin yenilənməsi, sahəvi xüsusiyyətlərin mövcudluğu və digər aktual problemlər məsələnin qoyuluşuna öz təsirini göstərməkdədir.

Deyilənlər daxili hüquqi şəxslərlə yanaşı xarici hüquqi şəxslərə də aidiyyəti ilə seçilməkdədir.

Araşdırmanın obyektlərindən birini də sahibkarların hüquqları, onların təsnifləşdirilməsi və “ünvanlar” üzrə bölüşdürülməsi təşkil etməkdədir. Bildiyimiz kimi, sahibkarların hüquqları 15 dekabr 1992-ci ildə qəbul olunmuş “Sahibkarlıq fəaliyyəti haqqında” Azərbaycan Respublikasının qanunu əsasında tənzimlənir (<https://e-qanun.az/framework/7920>). Bəhs olunan məsələ ilə bağlı sistemli mənşərəni yaratmazdan əvvəl aşağıdakı sxemə müraciət etmək məqsədəuyğun olardı.

Sxem 1.

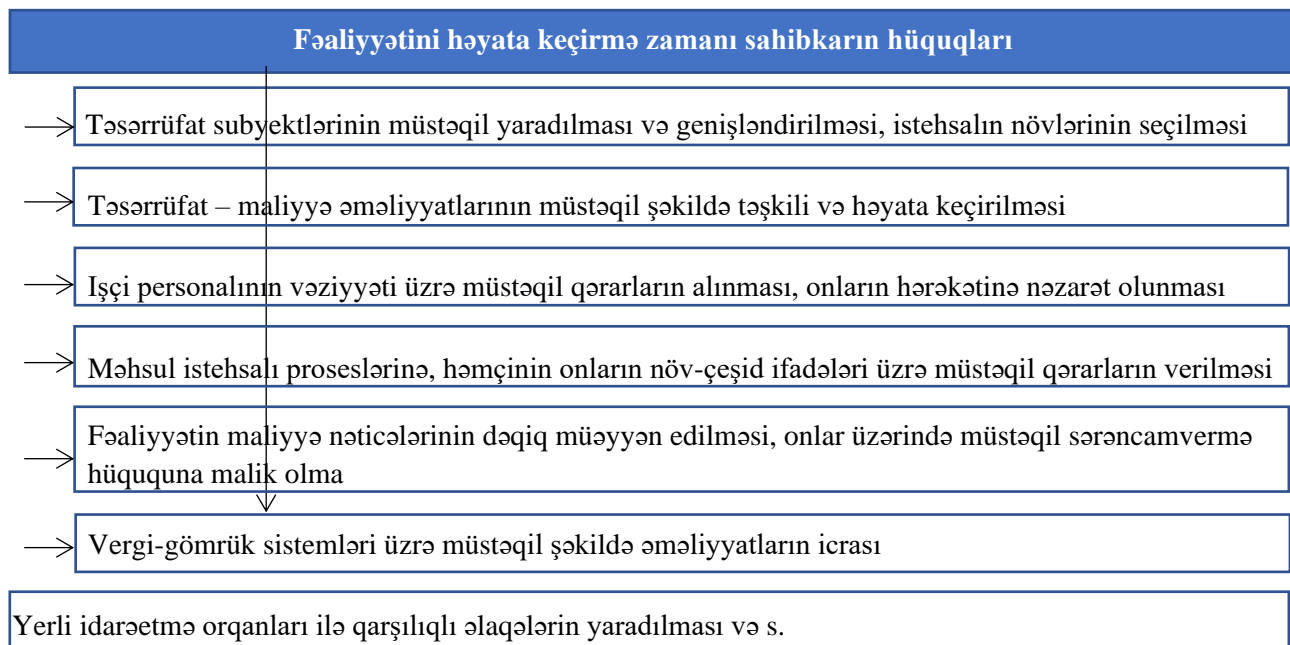

Sxem 1-dən də göründüyü kimi, sahibkarlıq fəaliyyətinin icrası zamanı istər fiziki, istərsə də hüquqi şəxslərin kifayət qədər geniş və rəngarəng hüquqları formalaşmaqdadır. Sxem 1-ə əsaslanaraq qeyd edək ki, sahibkarlıq fəaliyyətinin formalaşması və inkişafı üçün respublikamızda hüquqi bazanın yaradılması və zamanla müasir dövrün tələblərinə uyğun olaraq təkmilləşdirilməsi Azərbaycan iqtisadiyyatı üçün “strateji” əhəmiyyət kəsb edir. Belə ki, istər elmi mühihdə, istərsə də iş dünyasında istifadə edilməyən potensialın reallaşdırılması, regionların inkişaf səviyyəsindəki fərqlərin aradan qaldırılması, yeni iş yerlərinin yaradılması və qadın məşğulluğunun təmin edilməsi yollarından birinin sahibkarlıq fəaliyyətinin təşviqi ilə bağlı olduğu qeyd edilməkdədir.

Sahibkarlıq fəaliyyətinin hüquqlarla müşayiət olunması məsələnin bir tərəfidirsə, onun ikinci tərəfini vəzifələr təşkil etməkdədir. Sahibkarlıq fəaliyyətinin, daha dəqiq desək, sahibkarın vəzifələri qarşıya qoyulmuş və ya seçilmiş məqsədlərdən asılı olaraq müəyyən olunur və onlar bir-biri ilə sıx qarşılıqlı bağlıdırlar. Belə ki, əgər məqsəd bu və ya digər sahibkarlıq fəaliyyətinin konkret istiqamətini müəyyən edirsə, vəzifə isə qarşıya qoyulmuş məqsədin kəmiyyət, keyfiyyət və zamanını müəyyən edir. Məqsədin dürüst ifadə edilməsi, vəzifələrin düzgün qoyuluşu sahibkarın müəssisənin güc və vəsaitlərini daha yaxşı səfərbərliyə almaqla səmərəli fəaliyyət göstərməsinə imkan verir (Mahmudov, 2011: s. 11).

Məhz bu baxımdan bəhs olunan istiqamətə - sahibkarlıq fəaliyyətinin vəzifələrinə xüsusi diqqətin yetirilməsi zəruridir. Deyilənlər haqqında təssəvvür yartmaq məqsədilə sxem 2-dən istifadə etmək məqsədəuyğun olardı.

Sxem 2.

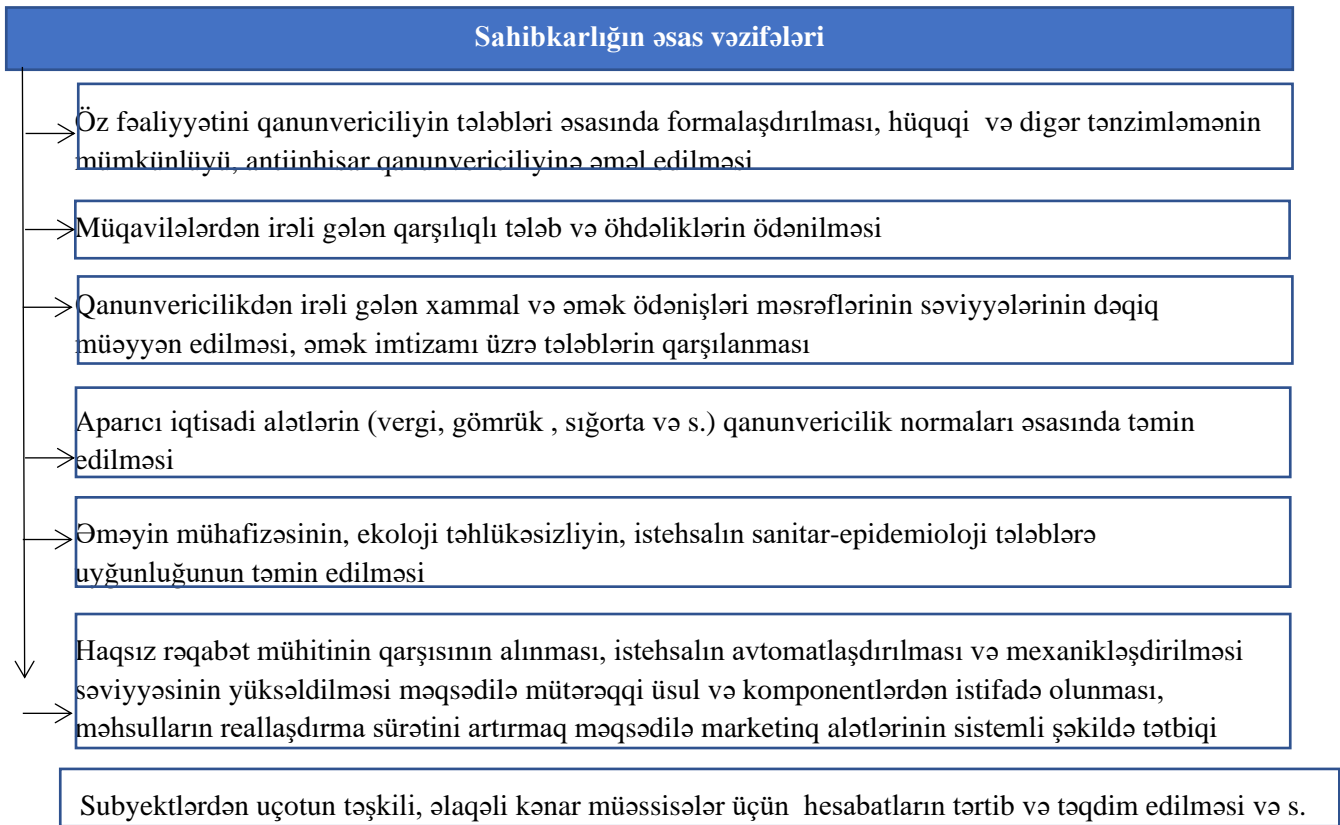

Sahibkarlıq fəaliyyəti üzrə hüquqlarda olduğu kimi, vəzifələrdə də geniş diapozon müşahidə olunmaqdadır. Bu sırada texniki, hüquqi, təşkilati, idarəetmə istiqamətləri xüsusi əhəmiyyətə malikdir.

Sahibkarlıq Fəaliyyətinin Təsnifləşdirilməsi: Əsas Şərtlər, Amillər Və Formalar

Sahibkarlıq fəaliyyətinin təşkili və həyata keçirilməsinin mühüm elementlərdən birini də zəruri şərtlər, amillər və formalar təşkil edir ki, bu da ilk növbədə həmin fəaliyyət qarşısında qoyulan tələblərdən ibarətdir. Onlar müvafiq məcmular şəklində formalaşmışdır. Bu sırada ilk növbədə diqqəti əsas şərtlər çəkir ki, tədqiqatlarda və təcrübi tətbiq zamanı onların iqtisadi, mənəvi, sosial, mədəni, hüquqi, təşkilati və digər amillərini fərqləndirmək mümkündür.

Təsnifləşdirmədə iqtisadi şərtlər mühüm yer tutur ki, onların sırasında da mühüm olanlar kimi aşağıdakıları sadalamaq mümkündür:

- ✓ Subyektlərin əsas istehsal-təsərrüfat fəaliyyətinin nəticəsi olan məhsullar, onların təklif üsulları və qaydaları;
- ✓ İstehlakçılar tərəfindən mübadilə məkanlarında həmin məhsullara olan tələbin formalaşması;
- ✓ Alıcılar tərəfindən əldə olunmuş əmtəələrin daxili təsnifləşdirilməsi (növləri və s.);
- ✓ Əmtəələrin mübadiləsi məqsədilə zəruri olan pul məbləğlərinin mövcudluğu;
- ✓ İstər bilavasitə istehsal məkanlarında, istərsə də mübadilə məkanlarında fəaliyyət göstərməkdə olan işçi personalının və ona uyğun iş yerlərinin qarşılaşdırılması;
- ✓ Fəaliyyət göstərən fərdlərin sərf etdiyi əmək müqavilində aldığı ödəniş məbləğlərinin həcmi və s. (Mahmudov, Bağırsoylu, 2019: s. 46).

Sadalanın şərtlər eyni zamanda özünün amillər məcmusu ilə xarakterizə olunmaqdadır. Məsələn, təsərrüat subyektləri üzrə əsas fəaliyyətin nəticəsi olan əmtəələr bir tərəfdən mübadilə ifadəsi ilə, digər tərəfdən isə istehlak dəyəri ilə xarakterizə olunmaqdadır. Əmtəələr bəlli yararlılıq və istifadə müddətlərinə

malikdir. Digər tərəfdən, tikinti və ya quraşdırma işləri tələb edən əmtəələr üçün texniki göstəricilərin müəyyənləşdirilməsi (yaxud dəqiqləşdirilməsi), hesablama tələb edən işlər üçün riyazi-iqtisadi yol və mexanizmlərin hazırlanması, sahəvi aspektlərin gözlənilməsi üçün xüsusiyyətlərin gözlənilməsi və digər şərtlər və amillər problemlərin fərqli xüsusi tərəflərinə aydınlıq gətirilməsi məqsədlərini güdməkdədir.

Şərtlər şəklinə ifadə olunan iştirakçılardan birini də “köməkçi subyektlər” təşkil etməkdədir. Bəhs olunan yön əsas istehsal subyektinin fəaliyyətinin təşkilində ona yardım edəcək “istehsal vahidlərinə” diqqəti çəkmiş olur. Bu sırada nümunə kimi göstərilən iştirakçı komponentlərdən birini müvəkkil banklar təşkil edir. Azərbaycan Respublikası qanunvericiliyinə müvafiq olaraq sahibkarlıq fəaliyyəti ilə məşğul olan fiziki və ya hüquqi şəxs seçdiyi bank müəssisəsində özünə hesablaşma və digər hesablar açmaq hüququndadır. Banklar vasitəsilə iqtisadi müqavilənin tərəfləri arasında mövcud olan hesablaşmalar həyata keçirilir, birtərəfli və çoxtərəfli razılaşmalara aydınlıq gətirilir (Bağırov, 2020).

Oxşar xidmətlərin müstəqil təchizatçıları, layihə smeta büroları, pərakəndə və topdansatış ticarət strukturları, istisaslaşdırılmış subyektlər (konsaltinq və digər), işlə təminatmə və işədüzlətmə və digər subyektlər tərəfindən həyata keçirilməsi ümumi sahibkarlıq fəaliyyətinin kompleks şəkildə həyata keçirilməsinin təməl nöqtələrindən hesab olunmaqdadır.

Sahibkarlıq fəaliyyətinin icra olunmasında mühüm komponentlərdən birini də sosial şərtlər təşkil etməkdədir. Bu şərtlər sırasında mövsüm və digər parametrlər üzrə tənzimlənen dəb, zövq, kadrların hazırlıq səviyyəsi kimi amillər gözərdi edilməməlidir.

Deyilənlərə həmçinin sahibkarlıq fəaliyyətinin dövlət tənzimlənməsi məsələləri də əlavə olunmalıdır. Bazar iqtisadi sistemində iqtisadiyyatın dövlət tərəfindən tənzimlənməsinin mühüm istiqamətlərindən biri də sahibkarlıq fəaliyyəti ilə bağlıdır. Həm də bu rol daha çox kiçik və orta sahibkarlığın qorunması və həvəsləndirilməsi istiqamətində həyata keçirilir. Bazar ölkələrinin təcrübəsi burada milli sahibkarlıq fəaliyyətinin dövlət tərəfindən stimullaşdırılmasının geniş bir sisteminin mövcud olduğunu göstərir. Bu sistemə təşkilati, qanunvericilik, inzibati-hüquq, büdcə, vergi, gömrük və s. sahələr üzrə həyata keçirilən kompleks tədbirlər daxildir. Həmin tədbirlər əsasən milli sahibkarlığı cəmiyyət qarşısında duran problemlərin həllinə cəlb etmək, iqtisadiyyatda özəl bölmənin formalaşması və yüksək inkişafı üçün əlverişli şərait yaratmaq, mürəkkəb bazar konyukturası şəraitində kiçik və orta sahibkarlıq subyektlərinin fəaliyyətlərinin xüsusilə ilkin dövrlərində rəqabət mübarizəsinə davam gətirə bilməsi və möhkəmlənməsi üçün zəruri iqtisadi mühiti təmin etmək, bir sosial təbəqə kimi milli sahibkarların öz qüvvələrini və imkanlarını dövlətin iqtisadi siyasətinin həyata keçirilməsinə yönəltmək zərurətindən irəli gəlir (Allahverdiyev, Qafarov, Əhmədov, 2002).

Bəhs olunan mühitdə “istehsalçı – vasitəçi – istehlakçı” tarazlığının hər bir həlqəsi ilə bağlı qoruyucu tədbirlərin həyata keçirilməsi məqsədəuyğun hesab edilməkdədir. Dövlət tənzimlənməsinin mühüm məqamlarına ilk dəfə sistemli aydınlıq gətirən tanınmış iqtisadçı-alim C.M. Keyns sahibkarlıq fəaliyyətinin həyata keçirilməsində bir çox faktorlara diqqət yetirmişdir ki, onlar sırasında mühüm olanlarına aiddir:

1. Təsərrüfat subyektləri üçün fərdi müdafiə imkanlarının yaradılması, onların istehsalın və ümumilikdə fəaliyyətin haqsız, qeyri-qanuni məhdudlaşdırıcı amillərlə üzləşməsinin qarşısının alınması;
2. Məramı müsbət olmayan rəqabət mühiti halında istehlakçıların qorunması, tələbin mövcudluğu, ehtiyac ödənməməsi və digər analogi situasiyaların sərgiləndiyi hallarda istifadəçilər üçün imtiyazların tanınması;
3. Sahibkarlıq fəaliyyətinin icrası zamanı yüksək həyat şəraitinin heç də bütün hallarda gözlənilməməsi və s (Quliyev, 2006: s. 85).

Göründüyü kimi, bəhs olunan hallarda yaranmış situasiyalardan asılı olaraq fərqli tədbirlərin icrası nəzərdə tutulur ki, burada da tərəflər arasındakı paritetin qorunması başlıca şərtlərdən hesab olunmaqdadır.

Sahibkarlıq Fəaliyyəti və Yenilikçilik Meylləri

Öncəki bölmələrdə sahibkarlıq fəaliyyəti haqqında ümumi anlayış verilsə də, bu məsələdə sistemli yanaşmanın təmin edilməsi bir sıra amillərin yerli-yerində olmasını zəruri edir. Bu sırada sahibkarlıq fəaliyyətinin təsnifləşdirilməsi ilə yanaşı, hər bir tərkib elementin xüsusiyyətlərinin aşkara çıxarılması, müvafiq əsasda isə “yenilikçiliyə” yol açan, daha təkmil bazanın formalaşmasını şərtləndirən addımların müəyyən edilməsi zəruridir.

Sahibkarlıq fəaliyyətinin təsnifləşdirməsində müxtəlif əlamətlərin rolu və əhəmiyyəti danılmazdır. Fərqli əlamətlərin tələbləri əsasında sahibkarlıq fəaliyyəti üzrə qruplaşdırmaların icrası tədqiq olunan mənzərənin nə dərəcədə zəngin olduğunu şərtləndirir. Bu sırada iqtisadi sistemin sahələri üzrə fəaliyyət növlərinin qruplaşdırılması ilk addımlardan biri hesab olunmalıdır. Bəhs olunan yöndə məzmun təsnifləşdirməsində iki mühüm elementin (iqtisadi sahə və subyekt fəaliyyəti aidiyyəti) tərkib xüsusiyyətləri baxımından birgə ifadə edilməsi sahibkarlıq fəaliyyətinin təməl prinsiplərini şərtləndirməkdədir. Həmçinin yaddan çıxarılmamalıdır ki, hər bir fəaliyyət istiqaməti, onu təmsil edən təsərrüfat subyektini spesifik qaydada təzahür etməkdədir. Ölkədə qəbul olunan iqtisadi siyasət sənayeni, kənd təsərrüfatı və tikintini, ticarət və iaşəni, rabitə və nəqliyyatı, mənzil-kommunal təsərrüfatı və geoloji kəşfiyyatı, digər sahə və istiqamətlər üzrə sahibkarlıq fəaliyyətini əhatə etməkdədir. Digər tərəfdən, “ana” sahələrin tərkib elementləri üzrə qruplaşdırmaların həyata keçirilməsi də təsnifləşdirmə məsələlərində öz əhəmiyyətini əks etdirməkdədir.

Təsnifləşdirmədə növbəti əlamətlər sırasında aşağıdakılar sadalana bilər:

- ✓ fəaliyyətin təşkilati-hüquqi formalarına görə (cəmiyyət, şərikli, kooperativ);
- ✓ fəaliyyətin təşkilati-iqtisadi formalarına görə (kartellər, sindikatlar, konsernlər, assosiasiyalar, maliyyə-sənaye qrupları və s.);
- ✓ mülkiyyətçilərin sayı baxımından (fərdi və kollektiv);
- ✓ mülkiyyət formalarına görə (xüsusi, dövlət, bələdiyyə, ictimai birliklərin və s.);
- ✓ işçi qüvvəsindən istifadə dərəcəsinə görə;
- ✓ istifadə olunan xammal və materialın xüsusiyyətlərinə görə və s (Hüseynov, 2015: s. 118).

Sadalanan hər bir amilin özünün tərkibində yenilikçilik bazasının yaradılması məsələsi də mühüm əhəmiyyət kəsb etməkdədir. Düzdür, ayrı-ayrı daxili sahə və istiqamətlər üzrə yenilikçilik (innovasiya) imkanları və dərəcələri fərqlənsə də, icra olunan fəaliyyətin xüsusiyyətləri və səviyyələri haqda fikir formalaşdırmağa imkan verir.

Qeyd olunanlarla yanaşı sahibkarlıq fəaliyyətinin növ və təyinatına görə də qruplaşdırılması da mühüm əhəmiyyət kəsb etməkdədir ki, bu istiqamətdə də ümumi şəkildə istehsal, maliyyə, kommersiya, konsaltinq və digər yönələr fərqlənir.

Yenilikçilik – sahibkarlıq fəaliyyətində artıq bərqərar olmuş görüntü, qayda, ifadə forması, quruluş və digər cəhətlərin bazasında atılan təkmilləşdirici addımların məcmusu kimi ifadə edilməkdədir. Bu sırada məhsul təkmilləşdirilməsi ilə yanaşı, idarəetmə, funksional əlaqələndirmə və digər yenilikçilik istiqamətlərini xüsusilə qeyd etmək yerinə düşər (Hüseynova, 2013). Digər tərəfdən, əsaslı vəsait qoyuluşları nəticəsində, sahə-istiqamət əsasında mümkün olan innovasiyalar xüsusi əhəmiyyət kəsb etməkdədir.

Nəticələr

Məqalənin ayrı-ayrı bölmələri sahibkarlıq fəaliyyətinin tarixindən irəli gələn mərhələni, onun bərqərar olunmasında mühüm rol oynayan amil və əlamətləri haqqında müfəssəl fikirlər cəmləməkdədir. Bu sırada aşağıdakı “hərəkətlər” tərkib ünsürlər şəklində ifadə edilməlidir:

- ✓ həmin fəaliyyətin əhatəli tədqiqata məruz qalması;
- ✓ tərkib elementlərin üzvi sintez şəklində vahid məcmuda ifadə olunması;
- ✓ amillərin eyni müstəvidə planlaşdırılmış, biri-digərini tamamlayan qaydada təmsil olunması və s.

Sahibkarlıq fəaliyyətinin “məzmun – tərkib” əlamətləri əsasında öyrənilməsi iqtisadi sistemin istər ümumilikdə, istər müstəqil iqtisadi sahə təmsalında, istərsə də fərdi qaydada müəssisə miqyasında həyata keçirilə bilər. Onun mühüm məsələləri və mərhələləri kimi “sahibkarlıq – onun mühüm tərkib elementləri”, “sahibkarlığın təşkili prinsipləri və vəzifələri”, “sahibkarlıq şərtləri və amilləri”, “sahibkarlıq – innovasiya” məsələləri nəzərdən keçirilmişdir.

Nəzəri baza əsasında hazırlanan məqalə real təcrübi informasiyalarla tamamlanma ehtiyacını sər-giləməkdədir. Bununla belə sahibkarlıq fəaliyyətinin nəzəri-metodoloji aspektdə sistemləşdirilməsi sonrakı kompleks təcrübi fəaliyyətin əsası kimi çıxış etməkdədir.

İstifadə Olunan Ədəbiyyat Və Mənbələr

1. Allahverdiyev H.B., Qafarov K.S., Əhmədov Ə.M. İqtisadiyyatın dövlət tənzimlənməsi. Bakı: Nasir, 2002, 446 səh.
2. Azərbaycan Respublikası Konstitusiyası – <https://e-qanun.az/framework/897>
3. Bağırov M.S. Statistikanın təməl bilikləri. Naxçıvan: Əcəmi, 2020, 525 səh.
4. Həsənov H.S. İri sahibkarlıq strukturları. Bakı, Azərneşr, 2007, 276 səh.
5. Hüseynova A.D. Azərbaycanda innovasiya potensialının təhlili. Bakı, Elm və təhsil, 2013, 385 səh.
6. Hüseynov T.H. Azərbaycanın milli iqtisadi inkişaf modeli: nəzəriyyə və praktika. Bakı: Elm, 2015, 466 səh.
7. Quliyev T.Ə. Menecmentin (idarəetmənin) əsasları. Bakı: Qərənfil. 2006, 591 səh.
8. Mahmudov C.İ., Bağırsoylu H.Q. Sosial-iqtisadi inkişafın proqnozlaşdırılması. Naxçıvan: Əcəmi, 2019, 264 səh.
9. Mahmudov C.İ. Biznes: əsasları, təşkili və idarə edilməsi. Dərs vəsaiti. Naxçıvan, İdeya, 2011, 272 səh.
10. Niftullayev V.M. Sahibkarlığın əsasları. Bakı: Zaman, 2002, 618 səh.
11. Ramanunny M. Credit needs of women micro entrepreneurs in urban area problems and perspective. Project report, Kudumbashree, November, 2003.
12. Zeynel Dinler. Bölgesel iktisat. Dokuzuncu basım, Bursa, 2012, 449 yaprak.
13. “Sahibkarlıq fəaliyyəti haqqında” Azərbaycan Respublikasının qanunu, 15 dekabr 1992-ci il.
14. www.economy.gov.az
15. www/maliyye.gov.az

THE RELATIONSHIP BETWEEN GOVERNMENT EXPENDITURE AND ECONOMIC GROWTH EVIDENCED FROM FOUR EASTERN AFRICAN COUNTRIES

Samuel Atsibha Gebreyesus

Ethiopian Civil Service University

sasaamiya@gmail.com

Dr. Dos.Musayeva Nazakat

m_nazaket@hotmail.com

Dr.Anar Mammadov

nar.r.mammadov@gmail.com

Abstract

The study assesses the relationship between government expenditure and economic growth in four Eastern African countries. Panel (time-series cross-section) data over the period of 2011 to 2020 was used for the analysis. A descriptive analysis was carried out with the aim of providing an overview of the economic growth by comparing the nations, and a linear regression model was undertaken between the economic growth and the government expenditures of the respective countries. The result revealed that over the study period, the four countries' economies grew at a fluctuating rate. However, Ethiopia's GDP growth rate was significantly higher than the other countries, but with the least GDP per capita. Kenya's GDP per capita was significantly higher compared to the other countries. Based on the regression analysis results, there is a positive but insignificant relationship between government expenditure and economic growth in the four countries.

Key words: GDP, Government expenditure, economic growth, GDP per capital, and regression

Introduction

Economic growth is one of the most important indicators of a country's progress in terms of living standards, employment, and wealth. It denotes the signs of strengthening general economic conditions. The objective and purpose of a country's revenue collection is to fund government expenditure. Modern governments are concerned not only with performing basic responsibilities but also with encouraging the economic development of their respective country (Khom Raj Kharel and Dipak Bahadur Adhikari, 2021). Fiscal policy is a key tool for reducing short-run production and employment fluctuations. Meanwhile, fiscal policy has been acknowledged to take the spotlight in policy debates in both developed and developing economies on macroeconomic challenges such as high unemployment, insufficient national savings, unsustainable budget deficits, and massive public debt burdens. During the worldwide economic depression of the 1930s, both developed and emerging nations' government sectors played a critical role in promoting economic growth and development, as recommended by Keynes. Every economy tries to stimulate economic development in such circumstances by boosting government spending and lowering taxation. These empirical results, as well as Keynesian theoretical expression, attracted economists' and policymakers' interest in fiscal policy as a stabilizing influence (Mayandy, 2012). Public spending is a key tool for influencing the long-term viability of government finances through fiscal balances and government debt. Furthermore, public spending may be used to achieve additional goals such as increased output, employment, and redistribution, all of which contribute to economic well-being. Tax policy, on the other hand, may be utilized to achieve fiscal policy goals such as equitable distribution of income and wealth, efficient resource allocation, and economic stabilization. Taxes

have a variety of effects on economic growth rates, such as deterring people and businesses from saving and investing, inhibiting workers from learning new skills, and so on.

In developing countries, public spending is critical to economic growth. Developmental and non-developmental public expenditures are the two categories of public spending. The government's development spending is primarily focused on infrastructure, industry, health care, and educational institutions, among other things. Non-developmental expenditures are generally maintenance-related and include things like law and order, defense, and administrative services, among other things. The influence of taxes, spending, and budget balance on numerous fiscal matters such as resource allocation efficiency and factor accumulation rate is projected to affect a country's economic growth through the effects of government size on taxation, expenditure, and budget balance (S.V. Sashaiyah, T.Koti Reddy, I.R.S. Sarma, 2018). Economic theory does not always lead to firm findings on the impact of government spending on economic growth. Most economists would agree that there are times when lower levels of government expenditure would be beneficial to economic growth and other times when higher levels of government expenditure would be beneficial. If government expenditure is cut to zero, it is likely that economic growth will be limited since enforcing contracts, protecting property, and constructing infrastructure will be difficult. To put it another way, some government spending is required for the rule of law to function effectively (Gupta, 2018). The expansion of the public sector in tandem with continued economic growth has become a commonly acknowledged truth. In this context, Wagner's law of increasing state activity, which postulates a long-term positive link between economic growth and government activity, has gotten a lot of attention. This nexus is explained by Wagner as a continuous "cultural and economic growth" in which private economic activity replaces state action. In general, empirical research on Wagner's law has concentrated on the cross-sectional and time-series relationships between government expenditure and national revenue (Kuckuck, 2012). The effect of government services on private decision-making in general and, more specifically, the impact of government expenditure on long-run economic growth Government expenditure, according to macroeconomic theory, notably the Keynesian school of thought, increases economic development. As a result, government spending is viewed as an external factor that alters aggregate production (John Loizides and George Vamvoukas, 2005).

Literature Review on Government Expenditure and Economic Growth

Government expenditure has been proven in economic theory to be either positive or negative for economic growth. Many components of public expenditures, especially those that are recurring, can contribute significantly to economic development through indirect impacts on aggregate demand, according to conventional Keynesian macroeconomics. Government consumption, on the other hand, may push out private investment, reducing short-term economic benefit and reducing long-term capital accumulation (Josaphat P. Kweka and Oliver Morrissey, 2000). An economic system is determined in diverse ways based on the actors involved in economic activities and government planning's history, culture, and connection. As a result, the economic system cannot simply be classified as a market or a controlled economy. Even market economies like the United States, the United Kingdom, and Japan are not fully free of government planning. On the other hand, Russia and China both have planned economies that incorporate many aspects of the market economy (Jong Chan Lee, 2019). Many individuals believe that government spending has a significant impact on economic success. Public investment in basic infrastructure is a necessary requirement for the economy to run smoothly. Education and health-care expenditures have also been demonstrated to boost human capital creation. However, many economists believe that public spending is an area where severely ineffective white elephants might be identified. The role of government expenditures in attaining

fiscal policy goals of seeking economic development, equity, and preserving macroeconomic stability has emerged as one of the major issues facing developing countries. Governments' major task in recent years has been to build capital and infrastructural bases in order to support economic growth and social well-being for their citizens. As a result, governments have increased expenditure on social and welfare programs (Mayandy, 2012),

Although economists, policymakers, and politicians have long debated the link between government spending and economic growth, the dispute continues. The debate centers on whether government size has a positive, negative, or inconsequential influence on economic growth. On this divisive issue, several schools of thought have reached different conclusions. According to the Keynesian theory, government spending boosts economic growth. The more money a government spends, the faster the economy grows (Sheilla Nyasha, and Nicholas M. Odhiambo, 2019).

Review of Empirical Findings

There is a variety of empirical research on the impact of government expenditure on economic growth. Some empirical data supports the importance of government expenditure in economic growth, while others argue against it. (Bleany, M., Gemmell, N., & Kneller, R, 2001) Using the OLS and GLS methods, investigated the impact of government expenditure on economic growth. The findings show that effective government expenditure boosts the economy, whereas the economy is impeded by non-productive government expenditure. A study in India by (M.S., 2019) conducted using Simple Linear Regression, which found a substantial association between total and sectoral government expenditure and each of the macroeconomic indices; the research found that government expenditure has a significant impact on the country's economic growth. The findings of a panel data regression analysis conducted in eight districts/cities in Indonesia (Baten) from 2010 to 2017 reveal that government expenditure has a positive impact on economic growth (Najmuddin, 2020).

The impact of government expenditure on economic growth in Nigeria from 1970 to 2019 was studied using an Autoregressive Distributed Lag (ARDL) model, and the study's findings revealed that government expenditure has a positive and significant influence on economic growth (Chandana Aluthge, Adamu Jibir, and Musa Abdu, 2021). A research by (Ensar Ağırman and Ömer Yılmaz, 2018), examines how government spending influenced economic development in developed, developing, and underdeveloped nations from 1980 to 2012 using the unbalanced panel technique. The findings show that government expenditure has a significant positive impact on economic growth in developing nations but a significant negative impact on economic growth in developed countries. Government expenditure has a significant negative impact on economic growth in developing countries. A research conducted by (Edmund Lawrence Kimaro, Choong Chee Keong, and Lau Lin Sea , 2017) on government spending, efficiency, and economic growth in low-income countries in Sub-Saharan Africa. The study uses Im-Pesaran-Shin and Fisher ADF tests to run panel unit root testing. The findings show that increased government spending stimulates low-income nations' economic growth in Sub-Saharan Africa.

Data and Methodology

The study used panel (time-series cross-section) data from four east African countries over the period of 2011 to 2020. A descriptive analysis was conducted with the aim of providing an overview of the conditions of economic growth and government expenditure in the four nations during the period. A linear regression model was used to examine the relationship between government expenditure and economic growth.

Secondary data about the government's expenditure growth rate, gross domestic product, and GDP per capita were obtained from the World Development Indicators of the World Bank.

Table 1: GDP (Annual %), GDP per Capital, and Government Expenditure Growth% GDP

Years	GDP growth (annual %)				GDP per capital (Current US\$)				Government expenditure Growth (Annual % GDP)			
	Ethiopia	Kenya	Tanzania	Rwanda	Ethiopia	Kenya	Tanzania	Rwanda	Ethiopia	Kenya	Tanzania	Rwanda
2011	11.18	5.12	7.67	7.96	354.48	1085.49	781.43	668.50	2.13	2.65	5.30	3.88
2012	8.65	4.57	4.5	8.64	467.08	1271.82	867.86	725.17	-0.26	13.51	13.30	15.78
2013	10.58	3.80	6.78	4.72	499.53	1354.82	970.34	722.89	12.33	-2.41	3.72	-0.17
2014	10.26	5.02	6.73	6.17	566.93	1462.22	1030.08	743.56	18.04	3.76	6.07	20.71
2015	10.39	4.97	6.16	8.86	640.54	1464.55	947.93	751.08	3.79	13.68	9.57	5.07
2016	9.43	4.21	6.87	5.97	717.12	1525.24	966.50	744.76	13.64	5.29	3.21	9.22
2017	9.56	3.82	6.79	3.98	768.52	1633.49	1004.91	772.32	8.30	6.23	1.08	7.36
2018	6.82	5.63	5.44	8.58	771.52	1794.09	1042.84	783.64	3.64	6.98	1.99	5.08
2019	8.36	4.98	5.80	9.46	855.76	1912.65	1085.88	820.15	12.09	6.96	2.35	17.51
2020	6.06	-0.32	2.00	-3.36	936.34	1878.58	1076.47	797.86	18.73	4.32	7.38	1.92

Source: World Bank

Table 2: Descriptive Statistics

	N	Range	Minimum	Maximum	Mean	Std. Deviation
GDP Ethiopia growth (annual %)	10	5.12	6.06	11.18	9.13	1.67
GDP Kenya growth (annual %)	10	5.95	-.32	5.63	4.18	1.69
GDP Tanzania growth (annual %)	10	5.67	2.00	7.67	5.87	1.63
GDP Rwanda growth (annual %)	10	12.82	-3.36	9.46	6.10	3.81
GDP per capital (Current US\$) of Ethiopia	10	581.86	354.48	936.34	657.78	184.83
GDP per capital (Current US\$) of Kenya	10	827.16	1085.49	1912.65	1538.30	269.06
GDP per capital (Current US\$) of Tanzania	10	304.45	781.43	1085.88	977.42	94.77
GDP per capital (Current US\$) of Rwanda	10	151.65	668.50	820.15	752.99	43.23
GNE (% of GDP) of Ethiopia	10	18.99	-.26	18.73	9.2430	6.72705
GNEK(% of GDP) of Kenya	10	16.09	-2.41	13.68	6.0970	4.80183
GNET(% of GDP) of Tanzania	10	12.22	1.08	13.30	5.3970	3.82084
GNER(% of GDP) of Rwanda	10	20.88	-.17	20.71	8.6360	7.05665
Population Growth during the period ETH.	10	.29	2.54	2.83	2.71	.11
Population Growth during the period KEN.	10	.44	2.25	2.69	2.46	.17
Population Growth during the period TAZ.	10	.07	2.94	3.00	2.98	.02
Population Growth during the period RWN.	10	.19	2.45	2.64	2.55	.07
Valid N (list wise)	10					

Analysis and interpretation

As can be seen from Table 1 and Table 2, the GDP annual % growth rate, GDP per capita, and government expenditure growth % of GDP, over the specified periods of the four countries can be compared. The GDP annual growth rate of Ethiopia shows a remarkable growth rate from the period 2011 to 2015 with double digit growth, and achieving the highest in 2011 (11.18). However, starting from 2016 to 2020, it exhibits consistent positive growth, with the lowest achievement in 2020 (6.06), but it is still the leading country among the four countries over the specified period and with a mean value of 9.13. In the case of Kenya, the GDP annual growth shows an irregular growth pattern, with the highest growth rate in 2018 (5.63) and the lowest growth rate in 2020 (-0.32) and a mean value of 4.18. In the case of Tanzania, it shows a relatively stable GDP growth rate with the highest achievement in 2011 (7.67) and the lowest rate in 2020 (2.00) and a mean value of 5.87. In the case of Rwanda's GDP growth rate, it shows a very fluctuating rate, having achieved the highest in 2019 (9.46) and the lowest in 2020 (-3.36) and a mean value of 6.10. On the average GDP growth rate parameter, Ethiopia, Rwanda, Tanzania, and Kenya placed first, second, third, and fourth, respectively. The effect of COVID 2019, which has a huge impact on economic growth throughout the world, was shown in all of the nations under consideration, with the lowest GDP in 2020.

In terms of GDP per capita, Kenya achieved the highest in 2019 (1,878.58) and the lowest in 2011 (1,085.49). Tanzania had the highest GDP per capita of 1,085.55 in 2019 and the lowest GDP per capita of 781.43 in 2011. Rwanda's highest GDP per capita was 820.15 (2019) and the lowest growth rate was 668.50 (2011). Finally, Ethiopia has the highest GDP per capita at 936.34 (2019) and the lowest at 354.48 (2011). Kenya's GDP per capita income is the highest among the four nations. Tanzania's maximum GDP per capita income is almost equal to Kenya's minimum GDP per capita income, while the GDP per capita of Kenya at the end of the period (2020) is greater than double that of Ethiopia and Rwanda.

When we compare the four nations using the average GDP per capita income parameter, the average GDP per capita income of Kenya during the specified period is 1,538.30, which is the highest average among the nations. Followed by Tanzania, with an average GDP per capita of 977.42, Rwanda ranked third with an average of 752.99, and Ethiopia placed fourth with an average of 657.78. According to the World Bank (2020), Kenya and Tanzania fall under the category of lower-middle income economies (\$1,046 to \$4,095), while Ethiopia and Rwanda fall under the low-income economies (\$1,045 or less). Based the Worldwide countries' GDP Ethiopia is ranked 60th with 107,645 million US dollars, Kenya is ranked 64th with 98,843 million US dollars, Tanzania is ranked 74th with 62,410 million US dollars, and Rwanda is ranked 143rd with 10,093 million US dollars. A country's GDP per capita is calculated as a country's gross domestic product (GDP) divided by its population. As we can see from the GDP per capita parameter, Ethiopia is the least, but with the largest GDP. The reason for the situation is that the population size of Ethiopia is almost double that of Kenya and Tanzania, and ten times that of Rwanda. The Ethiopian government's proactive and leadership role in creating socio-economic policies has been at the heart of the country's excellent economic and social performance. The government has been spending extensively on economic and social infrastructure, simplifying public services, reforming the tax collection system, and assisting small and medium-sized firms (SMEs), among other things, in order to make Ethiopia a middle-income country by 2025 (NHDR, MoFED and NPC, 2015). The developmental state paradigm has resurfaced as a development option that emphasizes the role of government and market integration. Ethiopia, as one of the nations in Sub-Saharan Africa (SSA), has committed to implementing the developmental state model by tailoring the ideology to its own circumstances (Shumuye, 2015).

Figure 1 GDP annual % growth of the four countries.

Figure 1: Annual GDP growth of the four nations

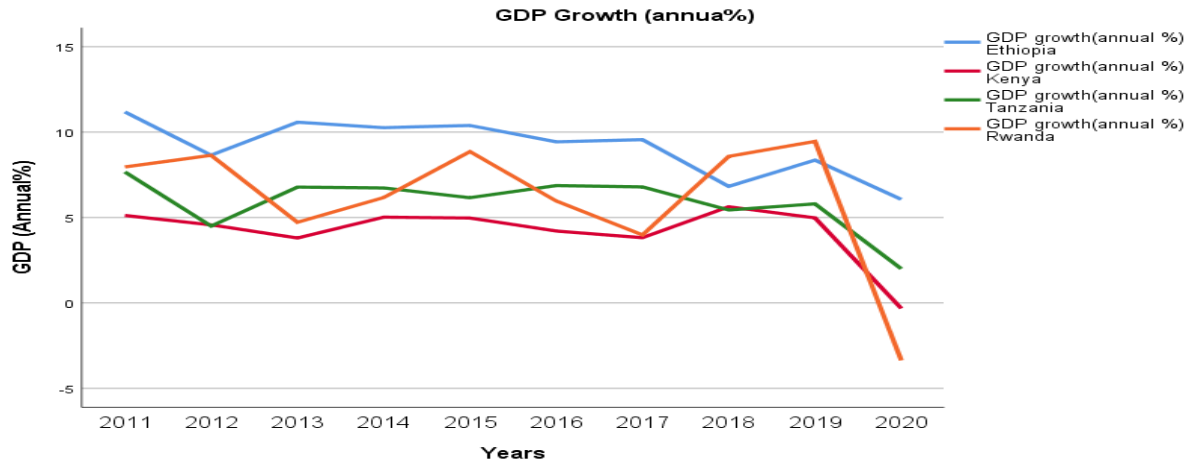

Figure 2: Graphic presentation of GDP per Capital

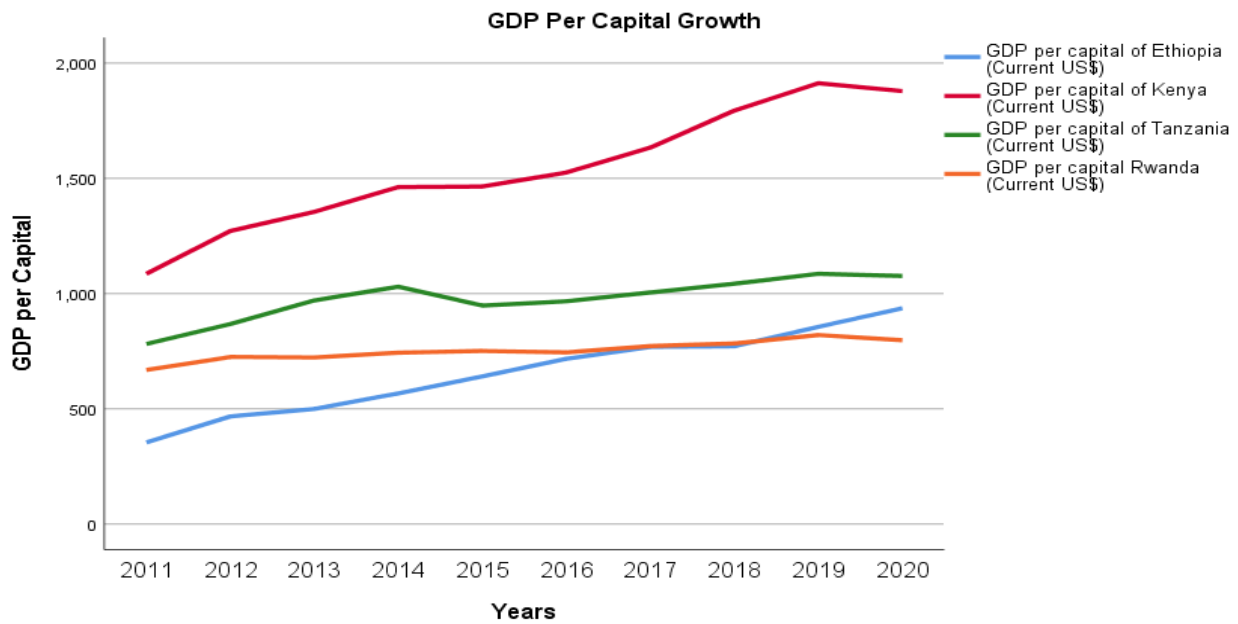
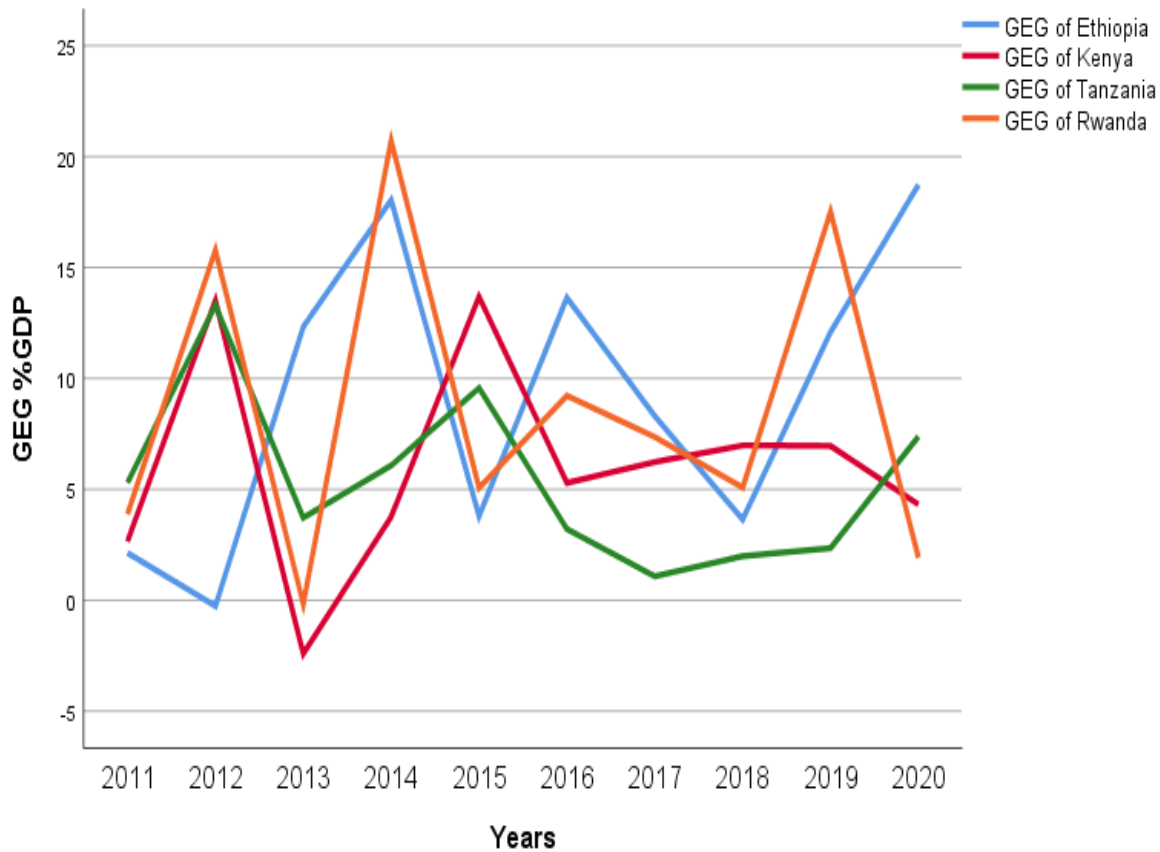

Figure 3: Government Expenditure Growth % Annual GDP



The above line graph shows the government expenditure growth rate as a percent of the annual GDP of the four nations over a period of 10 years. The government's expenditure growth rate experienced extremely fluctuating rate in all nations. The highest government expenditure growth rate was experienced by Rwanda's, 20.71 percent of GDP in 2014. Kenya, Rwanda, and Tanzania showed increases for the first two consecutive fiscal years 2011 and 2012, while Ethiopia's showed a decline and reached its lowest rate in 2012. In 2013, the three countries' declined sharply, and Rwanda and Kenya reached their lowest government expenditure growth rates of -2.41 % and -0.17 %, respectively, while Ethiopia's government expenditure growth began to rise substantially. All nations showed fluctuations in government expenditure and GDP percent growth between 2014 and 2020.

Table 4: Regression Analysis result

Regression statistics	Ethiopia	Kenya	Tanzania	Rwanda
R	.197	.230	.410	.411
R square	.039	.053	.168	.169
Adjusted R square	-.081	-.065	.064	.065
Standard error	1.73396	1.74183	1.57292	3.68679
Sig.	.585	.522	.240	.238
Total number of case	10	10	10	10

Source: SPSS result

The regression analysis result reveals that there is a positive but insignificant relationship with a small and positive R square between government expenditure and economic growth in all the four nations. Based on this, we can draw the conclusion that government expenditure is not a good predictor of economic growth in the four countries.

Conclusion

From the results of the analysis, all the nations showed fluctuating positive economic growth until 2019. However, in 2020, all showed a radical decline; the reason for the decline is the global COVID 2019 pandemic. Ethiopia's GDP growth was high, with a double digit for four years over the period. GDP per capita increased in the four nations till 2019 and declined in 2020, except Ethiopia, which still has the least GDP per capita among the four nations. Kenya and Tanzania are classified as middle-lower income countries, while Rwanda and Ethiopia are still low-income countries. The results of the linear regression analysis showed that there is a positive but insignificant relationship between government expenditure and economic growth in the four respective countries.

Reference

1. Bleany, M., Gemmell, N., & Kneller, R. (2001). Testing the endogenous growth model: public expenditure, taxation and growth over the Long run. *Canadian Journal of Economics* , 36-57.
2. Chandana Aluthge, Adamu Jibir and Musa Abdu. (2021). Impact of Government Expenditure on Economic Growth in Nigeria, 1970-2019. *CBN Journal of Applied Statistics* , 1-36.
3. Gupta, R. (2018). The Impact of Government Expenditure on Economic Growth in Nepal. *Sustainability Research & Policy Network* , 1-6.
4. John Loizides and George Vamvoukas . (2005)). Government Expenditure And Economic Growth: Evidence From Trivariate Causality Testing. *Journal of Applied Economics* , 1-28.
5. Jong Chan Lee, Y. J. (2019). Study of the Relationship between Government Expenditures and Economic Growth for China and Korea. *Sustainability* , 1-11.
6. Kesavarajah, M. (2012). Wagner's Law in Sri Lanka: An Econometric Analysis. *International Scholarly Research Network ISRN Economics* , 1-9.
7. Khom Raj Kharel and Dipak Bahadur Adhikari. (2021). Economic Impact of Government Expenditure on Economic Growth Of Nepal. *International Journal of Management And Social Sciences* , 1-9.
8. Kuckuck, J. (2012). Testing Wagners's Law at Different Stages of Economic Development A Historical Analysis Of Five Western European Countries . *Institute of Empirical Economic Research* , 1-34.
9. M.S., J. V. (2019). Impact of Government Expenditure on the Economic Growth of India. *International Journal of Scientific Development and Research* , 1-6.
10. Mayandy, K. (2012). Wagner's Law in Sri Lanka: An Econometric Analysis. *International Scholarly Research Network ISRN Economics* , 1-9.
11. Najmuddin, Z. (2020). The Impact of Government Expenditure on Banten Economic Growth in 2010 – 2017. *The Indonesian Journal of Development Planning* , 1-11.
12. Nhdr, Mofed and Npc. (2015). National Human Development Report 2014 Ethiopia: Accelerating Inclusive Growth for Sustainable Human Development in Ethiopia. Addis Ababa: UNDP.

13. S.V. Sashaiyah, T.Koti Reddy, I.R.S. Sarma . (2018). General Government Expenditure and Economic Growth in India: 1980-81 to 2015-16. *Theoretical Economics Letters* , 728-740.
14. Sheilla Nyasha, and Nicholas M. Odhiambo. (2019). The Impact Of Public Expenditure On Economic Growth: A Review Of International Literature. *Folia Oeconomica Stetinensia* , 1-21.
15. Shumuye, M. Y. (2015). The Role of Developmental State in Development: The Case of Ethiopia . *International Journal of African and Asian Studies* , 1-15.

ECONOMIC FACTORS OF SUSTAINABILITY ON THE EXAMPLE OF HUNGARIAN SOCIAL CO-OPERATIVES IN 2017 AND 2020

Sándor Bozsik

University of Miskolc

pzbozsi@uni-miskolc.hu

Judit Szemán

University of Miskolc

pzszeaman@uni-miskolc.hu

Summary

The Hungarian Government in frame of an EU Cohesion programme initiated a new subsidiary programme to encourage the establishment and operation of social cooperatives – called Focus programme. This paper compares some operational ratios between two groups of social cooperatives. The surviving group data contains the social cooperatives which survives the cancellation of state subsidies in 2020 and the non-surviving group which contains social cooperatives which were liquidated in one year after cancelling the program. The comparison focuses the second year of operation, and the discriminant analysis was used to separate the two groups. EBITDA ratio, current ratio, capital leverage, operating sustainability were used as independent variable. 3435 entities were involved from which 2151 were failed and 1287 were surviving. The key question was how effectively they used the state subsidies to reach a financial sustainable status. Considering the sectorial distribution of the surviving social cooperatives, some industrial sectors like Metallurgy, building materials manufacturing, proved to be the most successful. Some financial ratios were tested to predict the sustainability of a social cooperative and the discriminant analysis was used to highlight the importance of these ratios. Here the capital leverage proves significant. The higher equity base made the social co-operatives more sustainable.

Keywords: social economy, social cooperatives, sustainability, ratio analysis, controlling, sustainability

Introduction

In the recent decades one branch of the social enterprises – the social cooperatives – made a robust growth. Actually, this is the only one branch, which we can measure statistically, because the legal form of social cooperatives is separated from the other for-profit and non-profit organisations. In the peak year – in 2017 3 183 social cooperatives operated in Hungary, compared to 10 in 2010. (Opten, 2020) But the number of the cooperatives rose and fell during the time, and by mid of 2020 their number is less than 2500.

The aim of our article is the following:

- 1) To find the most predictive financial ratios for operational sustainability.
- 2) To analyse the effectiveness of public spending.

This paper begins a theoretical introduction about the role of social cooperatives, then the major characteristics of social cooperatives were introduced in Europe and then in Hungary. The framework of the Focus programme and the previous programmes is also presented. The next chapter describes the structure and representativity of our sample and the methodology of our research. Then the received data are analysed and the paper finishes with our conclusions.

Social Cooperatives In Europe

The social cooperatives began to widespread in the European Union. By 2013 several countries – including Hungary – have been adopted this idea. The table below shows the list of the countries whose introduced the idea of social cooperatives in 2013.

Table 1 Social cooperatives in Europe

Country	Legal form used	Year	Activities
Italy	Social cooperative	1991	Social services, Work integration
Spain	Social cooperative societies	1993	Assistance services, Work integration
France	General-interest cooperative societies	2001	Production or provision of goods and services of collective interest
Portugal	Social Solidarity cooperatives	1996	Work integration
Poland	Social cooperative	2006	Work integration of disadvantaged people
Hungary	Social cooperative	2006	Create work opportunities for disadvantaged people
Greece	Social cooperative	2011	Work integration, social care, services for collective interests

Source: based on Social economy..., (2013)

Brief history of Hungarian social cooperatives

In Hungary, the foundation of social cooperatives has been permitted since 2006 based on the 2006/X. Act on Cooperatives (Act on Cooperatives 14§-24§, 2006) and the 141/2006. Government decree (GD 141, 2006). The aim of the social cooperatives is to create jobs for constantly unemployed or for socially disadvantaged people and encourages these people to become the active members of a social economy.

However, the possibility could not generate self-organisations, that's why a governmental body – the National Employment Public Foundation (later: OFA) announced a subsidiary program to facilitate the establishment of these organisations in 2008 (Számadó, 2011). In frame of the first OFA programme 36 social cooperatives were established in 2008. (Szövetkezz, 2007)

In 2010 a new subsidiary programme was launched to support the atypical employment form called TÁMOP-2.4.3.B-2-10/1,2 (Simkó-Tarjáni, 2011) This resulted the founding of 200 new social cooperatives, from which 57 received subsidy from this programme.

To support the growing network of Hungarian social cooperatives a specialist group was created in frame of the TÁMOP-2.4.3.b-1-09/1, whose tasks were to promote the new subsidiary programmes in countryside, the generation of new applications, the organisation of conferences, training, workshops and forums in different topics like the legal problems of establishment, business plan making, community development and accounting and financial support.

The social cooperatives are a special economic entity with unique rules:

1. It is an economic organisation but not a corporate and can apply for public benefit status.
2. Its name contains the “social cooperative” expression.
3. Since 2013 caritative organisation and local government can be its member. (OFA, 2014)
4. Since 2017 local government should be a member in a newly established social cooperative.
5. At least 7 members should establish it and the members should undertake personal contribution in the operation (in exception of local government and caritative organisation) (Piactárs, 2017)

Focus program

The second wave of establishment happened in 2016 when a new subsidiary program, the „In focus - Social cooperatives with local government membership”, was launched by the OFA. (Fókuszban, 2016) This

subsidiary programme was based on the Government decree on the aim of public work (GD 1040, 2016) The programme supported the employment of former public workers in frame of social cooperatives which has got a local government among the members.

The program was processed in two cycles with continuous evaluation between 21 of June – 4 of October 2016 (Cycle 1) and between 1 of March – 31 of August, 2017. The financial closure of the first cycle was on 28th of February 2020, the second cycle finished on 30th of September.

The condition of this Application was that at least two of members should be earlier public worker, and the employees should be former unemployed, student or pupil (Katonáné Kovács et al., 2017). The requirements of the Application related to the Human Resource Management were the followings:

- The social cooperatives should ensure new and long-lasting employment up to 2020 for those, who were former unemployed, or public workers.
- The social cooperatives can apply for a subsidy up to 7,5 million forint/annum/person to cover the gross wage and social contribution tax. In the first year the sum of subsidy can reach the 100% of this amount, in the second year it decreased to 90%, in the third year to 80%.
- One project manager can receive a monthly payment up to the twice of the minimal wage + its contribution tax and travelling cost from this subsidy.

The programme application grouped the supported activities into two categories – compulsory and voluntarily ones. The compulsory duties were the following:

- At least 5 new jobs should be created for a targeted group (former public workers or constant job seekers). At least two of these persons should be the member of social cooperatives. The employment should be started in 30 days after the contracting in case of the members and in 180 days in case of the rest persons.
- The subsidiary can be acquired for a full-time employment, but above the 5 persons part-time employment is applicable but the sum of subsidy decreased parallel to the working time.
- After the subsidiary term 1.5-year additional employment should be guaranteed for the involving persons.
- At least two members of the social cooperatives should take part a social manager training and annually at least 6 members should attend in a two-day long community building training.

The voluntarily undertakings were the following:

- Asset purchase for supporting the technological development and modernisation
- Infrastructure development for adapting the new technologies
- Development of distribution channel and promotions
- Special advisory activities
- Semi-annually, the social cooperatives can require advisors from one of the following areas (Labour Law, Finance, Sustainability or Marketing Management), and annually it can be supplied with consultant in field of organisational development or rationalisation or Human Resources Management. These external experts and the trainings are financed by the supervisory authority called OFA (National Employment Fund).
- Furthermore, it can be applied for additional and optional advisory support like technical advisory work for implementing investments and equipment purchase, commercial activities.

Major application programme supporting the establishment and operation of social cooperatives in Hungary

Name of applications	Year	Amount ¹ (mHUF)	Aim	Result
Szövetkezz	2008	945	Establish new social cooperatives	36 new entities
Kooperáció, Kooperáció+, Piactárs	2008-2012	1 500	Advisory support for social cooperatives	about 300 new entities
GINOP 5.1.3, 5.1.7 applications	2013 - 2015	12 540	Establish and operate social cooperatives	about 1000 new entities
Fókusz application I-II.	2016-2017	about 100 000 ²	Establish and operate social cooperatives with local government membership	about 2000 new entities
“Sui Generis” Programme I-II	2016-2022	n.a.	Encouraging the member employment of social cooperatives	sustaining the employment

Source: OFA manuals (2020)

The major risk of the Focus programme was for the applicants, how to ensure the employment after the cancellation of the subsidies. To promote the further employment, the “Sue generis” programme were launched, where the existing social cooperatives can apply for supporting the members’ employment

Methodology of research

This paper compares the industrial characteristics and some operational ratios between two groups of social cooperatives. The surviving group data contains the social cooperatives which survives the cancellation of state subsidies in 2019 and the non-surviving group which contains social cooperatives which were liquidated in one year after cancelling the program. The comparison focuses the second year of operation, and the discriminant analysis was used to separate the two groups. EBITDA ratio, current ratio, capital leverage, sector and time of operation was used as independent variable. 2961 entities were involved from which 1853 were failed and 1108 were surviving. The key question was how effectively they used the state subsidies to reach a financial sustainable status.

At first, we examined the sectorial distribution of the two to identify the more and the less successful sectors also considering the multitude of social enterprises. Our hypothesis was, *that the social cooperatives work in the service sector are more successful than the agricultural and industrial activities*. For sectorial distribution we use the first letter of the Hungarian sectorial classification is used which based on the European NACE statistics (NACE, 2008). Since the code agriculture and industrial activities starts with 1, 2, or 3 and the first number of service activities’ ones are higher up to 9, the question can be examined in a quantitative way.

Finally, some statistical tools were used to separate the active and non-active group by using financial indicators. The used financial ratios were the following:

¹ In 2008 1 euro was about 250 HUF. Between 2008-2012 the exchange rate was around 300 HUF, the price centre was around 310 HUF between 2016-2017. mHUF means in million Hungarian forints.

² The financial discharge is under process; thus the final support balance is not public.

$$\text{Operational sustainability} = \frac{\text{Net Sales}}{\text{Net Sales} + \text{Other revenues}} \quad (1)$$

By the Hungarian accounting law, the received operational subsidies should be booked among the other revenues. (Act on Accounting, 2000; 77§) In the Focus programme the operational subsidies can be devoted to pay the personal expenses. The larger is the share of Net Sales among the Total revenues, the more sustainable is the operation, since the social cooperatives can work without receiving subsidies and their operation is based mostly on revenues came from their clients. (Fenyves et al. 2018, Zeli, 2014)

In frame of Focus programme, the social cooperatives could apply for asset purchase. The assets should be activated and placed among the Non-current Assets. But the subsidiary on the opposite side of the balance sheet should be placed among the “Passive Accruals” (special Hungarian accounting term). Against the IFRS principles, the Passive Accruals should be treated separately from Liabilities as a unique main row among the Equity and Liability side of balance sheet. (Act on Accounting, 2000; 44§)

Consequently, the Passive Accruals would mean a significant separate source on the financing part of balance sheet, if the social cooperatives received subsidiary for asset purchase. Unfortunately, the Passive Accruals contains other items to, so to measure the dependency from state subsidy, an indirect measure was invented.

That is why, the following capital leverage ratio is used to measure the financial risk of the business.

$$\text{Capital adequacy} = \frac{\text{Equity}}{\text{Total Assets}} \quad (2)$$

If the ratio is high, the assets are financed overwhelmingly from equity (i.e. from the owners’ capital). If the ratio is low or even negative, the situation is not sustainable, because the Non-current Assets are financed from subsidies (Passive Accruals) or from Liabilities.

$$\text{EBITDA margin: } \frac{\text{Net Sales} - \text{Material expenses} - \text{Personal expenses}}{\text{Net Sales}} \quad (3)$$

This ratio examines if the operation produces positive cash-flow or not. Here we neglect the other revenue because this contains mostly external income, and we also neglect the depreciation because it is not a payable cost.

The last used ratio was the current ratio to measure the short-term liquidity of the company. The Current Ratio was calculated in the following way:

$$\text{Current ratio} = \frac{\text{Current assets}}{\text{Current liabilities}} \quad (4)$$

The sector and the age of the social-cooperatives were also used as an independent variable and we used three method to separate the active and non-active companies.

1. The cluster analysis which can treat the nominal variables without scale transformation.
2. The discriminance analysis was the oldest statistical separation method.
3. The logarithmic regression can treat the non-linear connections.

Representativity of the used database

This paper’s findings are based on a database provided by Crefo. This database contains financial report of Hungarian enterprises from 2003 to 2020 in text files, from which the data were uploaded to a MSSQL database. Besides the balance sheet and income statement data the database contains information about the name of the enterprises, the number of employees, the sector of core activity, the regional location of the enterprises and the legal status (active or liquidated). By legal specification the name of social cooperatives should contain the legal type of enterprise, the query of social cooperatives was very easy.

3421 social cooperatives were found, which represent about the two third of the whole sector. In 2016 the total number of social cooperatives was 2894, from which the number of the sample's financial report is 2102. In 2017 the number of the whole population was 3183, the sample contains 2159 financial reports. In 2018 the whole population fell to 3012, while this sample contains 1642. (OPTEN, 2020)

Table 3 contains the distribution of the total sample and table 4 contains the distribution of the active sample.

Table 2 The distribution of analysed financial reports by the foundation year of social cooperatives (columns) and the year of report (rows)

Year of financial report	Year of establishment													Total
	2008	2009	2010	2011	2012	2013	2014	2015	2016	2017	2018	2019		
2008	27													27
2009	24	14												38
2010	21	12	12											45
2011	16	13	110	19										158
2012	18	14	129	30	38	2								231
2013	16	12	135	28	48	908								1 147
2014	15	9	117	27	45	896	414							1 523
2015	10	10	116	25	35	848	429	382						1 855
2016	9	10	103	23	23	753	386	389	403					2 099
2017	10	9	94	23	21	634	305	367	434	253	6			2 156
2018	8	4	55	23	15	455	228	254	323	210	64			1 639
2019	4	2	33	8	8	194	120	118	146	109	25	5		772
2020	5	6	41	8	10	313	134	173	189	142	43	8	10	1 082
Total	183	115	945	214	243	5 003	2 016	1 683	1 495	714	138	13	10	12 772

Source: CREFO database, own-work

Table 3 The distribution of analysed financial reports of active social cooperatives by the foundation year of social cooperatives (columns) and the year of report (rows)

Year of financial report	Year of establishment													Total
	2008	2009	2010	2011	2012	2013	2014	2015	2016	2017	2018	2019	2020	
2008	8													8
2009	5	5												10
2010	5	6	3											14
2011	4	5	33	8										50
2012	5	6	40	9	9	1								70
2013	5	6	44	9	11	319								394
2014	5	6	42	9	10	325	150							547
2015	5	6	43	9	12	327	163	175						740
2016	5	6	43	9	10	326	162	196	211					968
2017	4	5	42	9	10	320	159	198	239	176	4			1 166
2018	5	4	39	10	10	305	146	176	220	161	46			1 122
2019	3	2	29	6	7	162	101	97	117	91	23	3		641
2020	5	5	38	8	12	261	116	138	164	126	38	8	10	929
Total	64	62	396	86	91	2 346	997	980	951	554	111	11	10	6 659

Source: CREFO database, own-work

The analysed period and the number of reports is bolded. 442 operational social cooperatives were established in 2016 and 377 in 2017 in our sample. The number of the early starter group was 2160. See the diagonal of the above table till 2015!

Analysis Of The Result

Effectiveness of operational subsidies

At first the general effectiveness of the operational subsidies was analysed in the whole sample. The operational subsidies represent the core part of other revenues, so this item was used as a proxy variable to measure the extent of received subsidies. The effectiveness is measured by the annual value added from operation, what was calculated in the following way:

$$\text{Value Added} = \text{Net Sales} - \text{Material Expenses} \quad (5)$$

The general effectiveness was measured by a ratio between the Value Added and Other revenues.

$$\text{General effectiveness} = \frac{\text{Value Added}}{\text{Other Revenues}} = \frac{\text{Net Sales} - \text{Material Expenses}}{\text{Other Revenues}} \quad (6)$$

The annual data are in Table 5.

Table 4 The general effectiveness of the used subsidies in each year from 2010

Total sample				
Year	Total Revenue	Value Added	Other revenue	General Efficiency Ratio
2010	366 027	153 157	166 788	91,8%
2011	395 526	-5 143	330 568	-1,6%
2012	689 108	-111 671	983 740	-11,4%
2013	1 244 546	360 875	280 025	128,9%
2014	5 192 716	1 079 843	2 816 481	38,3%
2015	13 935 410	4 408 551	5 552 667	79,4%
2016	21 446 975	9 416 617	2 556 866	368,3%
2017	27 242 954	11 424 004	4 593 375	248,7%
2018	30 466 036	13 269 608	6 902 073	192,3%
2019	19 848 282	7 158 879	3 954 965	181,0%
2020	165 445 530	85 948 242	7 720 993	1113,2%
Total	286 273 110	133 102 962	35 858 541	371,2%

Source: CREFO database, own-work

As you can see from the table, the subsidies began to pour into the social cooperatives since 2010 and there were three waves of subsidies. The first lasted from 2010 to 2012, the second from 2014 to 2015 and the third between 2016 and 2019. So, the state didn't follow a consequent policy, if there was an EU programme then the state shared the money and when there were lack of available EU application, the programmes were simply suspended. between but the real breakthrough happened in 2012. In 2013 the subsidies fell back, but in 2014 they began to rise again with the GINOP program. The third wave since 2016 was caused by the Focus programme. In 2020 significant big player changed their legal form to social cooperatives. The reason is, that from this year the payroll taxes of social cooperatives became much more favourable than the normal corporates.

Naturally, these waves of available subsidies did not help the stability of the social enterprises' management. During the year's poor in subsidies, most of the enterprises were closed and when a new programme was launched the social cooperatives should be re-established again.

If we focus the general effectiveness, we can see a slight improvement since 2011 to 2019. The subsequent programs started with higher and higher effectiveness. The programmes "Koopéráció" started with -1% in 2010, the Ginop started with 128% in 2013 and the Focus with an impressive 368%. So, the framework of the programs became better and better.

But you can see also that the effectiveness was decreasing during the lifetime of each program waves. The effectiveness of programme "Koopéráció" fell by 100% to - 11,4% in 2012, the Ginop's effectiveness dropped by 50% to 79,4% in 2015 and the Focus' one decreased by 180% to 181% in 2019. The reason is that the early applicants were generally better managed, but the programs later diluted with less effective applicants.

Now let's look the figures of those social enterprises who were still active till mid of 2020.

Table 5 The general effectiveness of the used subsidies in case of active social cooperatives between 2010-2020

Active sample				
Year	Total Revenue	Value Added	Other revenue	General Efficiency Ratio
2010	209 391	91 688	86 904	105,5%
2011	255 016	54 464	117 983	46,2%
2012	479 615	77 293	458 292	16,9%
2013	664 438	220 093	187 612	117,3%
2014	2 814 665	712 519	1 708 227	41,7%
2015	7 912 948	2 993 081	3 469 317	86,3%
2016	14 047 671	6 881 728	1 793 045	383,8%
2017	21 580 706	9 804 338	4 109 185	238,6%
2018	27 158 406	12 381 340	6 621 718	187,0%
2019	19 517 258	7 017 888	3 883 582	180,7%
2020	164 765 753	85 730 945	7 647 899	1121,0%
Total	259 405 867	125 965 377	30 083 764	418,7%

Source: CREFO database, own-work

If we focus only on the general effectiveness we cannot detect big different from the total sample. The total general efficiency of active companies is 418,7% (right-bottom figure of the table) compared with 371,2% of the total sample.

A pair sample t-test was run to check that the general efficiency by year is the same or not in the active and non-active group of social cooperatives. The null hypothesis was that the difference is 0.

Table 7 shows the result.

Table 6 Result of the pair sample t-test on general effectiveness difference between the active and non-active social cooperatives

Statistics	Active	Non-Active
Mean	2,42	1,67
Variance	10,76	2,25
Observations	10,00	10,00
Pearson Correlation	0,58	
Hypothesized Mean Difference	0,00	
df	9,00	
t Stat	0,88	
P(T<=t) one-tail	0,20	
t Critical one-tail	1,83	
P(T<=t) two-tail	0,40	
t Critical two-tail	2,26	

Source: own-work

Since the absolute value of t-statistics is lower than the critical value, we can accept the Null-hypotheses that the active and non-active group general efficiency is not significantly differ from each other.

Survivors By Sector

The second question what we examined, was the sectorial distribution of the sample. The key question is here if the sector determines the performance of the social cooperatives or not. We examined if the social cooperatives are still active after the maturity of the last subsidising program Focus compared to those enterprises which ceased to exist.

If we consider the legal status of these companies in mid of 2021, about 40% of the sample are still active (see surviving ratio which is the ratio between the active and the total sample) and about 60% is non-active.

Table 7 Legal status of the total sample in mid of 2021

Name	Total
Active	1 287
Erased from register	1 869
Under liquidation	211
Inactive	17
Tax evasion	54
Total Non-active	2 151
Total sample	3 438
Surviving ratio	37,43%

Source: CREFO database, own work

If we see the reason of cancellation, the overwhelming majority simple stop their operation and were erased from the Company Register. The condition of a simple erase is that the company has not any debt unpaid.

Only 9,8% of the non-active social cooperatives were liquidated due to insolvency and least than 2,5% due to tax evasion. It means that the moral hazard did not play a key role in suspension of activity. Simply the lack of subsidy makes the future operation not manageable.

In Table 9 we examine the surviving ratio by sector. Only the more populated sectors were presented (populated means that the number of social cooperatives belonged to the particular sector is more or equal with 30).

Table 8 The most populous sectors ordered by the survivor ratio

Name	Active	Tax evasion	Erased from registry	Under liquidation	Non-active	Total	Surviving ratio
Education	33	1	78	19	98	131	25,19%
Wholesale	18	0	40	11	51	69	26,09%
Waste management	15	0	34	1	35	50	30,00%
Clothing	10	0	20	2	22	32	31,25%
Agriculture	135	3	251	31	285	420	32,14%
Job placement	41	0	67	8	75	116	35,34%
Beauty industry	26	0	38	8	46	72	36,11%
Communal activity	96	3	138	26	167	263	36,50%
Retail trade	119	1	175	23	199	318	37,42%
Vehicle maintenance	12	0	16	2	18	30	40,00%
Sport activity	26	0	33	5	38	64	40,63%
Forestry	15	0	20	2	22	37	40,54%
Horticulture	57	3	68	11	82	139	41,01%
Timber	32	2	36	5	43	75	42,67%
Social care	22	0	26	3	29	51	43,14%
Real estate management	13	1	14	2	17	30	43,33%
Packaging	51	3	51	9	63	114	44,74%
Food industry	114	2	107	27	136	250	45,60%
Accomodation	48	1	51	4	56	104	46,15%
Restorant service	51	0	50	9	59	110	46,36%
Management advice	43	2	40	6	48	91	47,25%
Building industry	64	2	53	7	62	126	50,79%
Toy manufacturing	17	0	15	1	16	33	51,52%
Electrical installation, roofing	52	0	42	3	45	97	53,61%
Building materials manufacturing	21	0	16	1	17	38	55,26%
Metallurgy	20	0	13	0	13	33	60,61%
Total	598	11	1069	155	1235	1833	32,62%

Source: CREFO database, own work

The sectors are ranked in an ascending order by the surviving ratio (top – least survive, bottom – most survive). The columns represent the legal status of the companies.

Considering those sectors where the surviving ratio is more than 50%, all of them commit to different kind of industrial activities (Metallurgy, Building materials manufacturing, Roofing, Toy manufacturing, Building industry). The next segment is significantly more successful than the average (i.e. 40% but less successful than 50%). Service sector enterprises (like accommodation, restaurant, social care, packaging) and rural industries (like forestry, horticulture, timber) can be found here. Around the average (from 30% and 40%) you can find the most populated sectors (agriculture, retail trade, communal activities).

Determining The Best Measure Of Surviving

In the methodology part several ratios were introduced which can highlight the sources of surviving. Now the explanation power of these ratio was examined by the method of discriminant analysis. This method is generally used to find predictive variables for a binary variable. Here the binary variable was if the social cooperative is still active or suspend/cancel its operation. The predictive variables were the indicators introduces in the methodology part of this paper, namely the Operational sustainability (own invention), EBITDA margin, Capital Leverage and Current Ratio. In addition to the length of the operation were used. The statistics were made by the SPSS version 25.0. The steps were the following.

1. The total number of cases was 11742 from the financial report of 2961 social enterprises. Because the length of operation was different in case of these enterprises, also not every financial report was available, the sample was queried. The last available report was taken and neglected those records were the sum of Net Sales and Other Revenues was equal to 0. The query command looked like this: `filter_$(Net_Sales + Other_Rev>=0 AND Last_report=XDATE.YEAR(Date))`
2. The sample size is reduced to 1874. This sample represents 973 non-active, and 901 active enterprises. The correlation matrix of the predictive variable shows that they are linearly independent from each other. The maximum value was 0,123 (between the age and operational sustainability) without the diagonal values.

Table 9 Group statistics

Activity	Predictive variables	Mean	Std. Deviation	Valid N (listwise)
Non-active	Operational sustainability	0,267	0,424	973
	Equity/Total_Assets	-9,773	145,418	973
	Age	3,393	1,796	973
	EBITDA/Sales	-1,029	16,357	973
	Current Assets/Current Liabilities	2,986	16,974	973
Active	Operational sustainability	0,541	0,425	901
	Equity/Total_Assets	-1,546	12,058	901
	Age	4,992	2,262	901
	EBITDA/Sales	-0,984	8,612	901
	Current Assets/Current Liabilities	10,391	175,219	901
Total	Operational sustainability	0,399	0,446	1 874
	Equity/Total_Assets	-5,817	105,170	1 874
	Age	4,162	2,184	1 874
	EBITDA/Sales	-1,008	13,209	1 874
	Current Assets/Current Liabilities	6,546	122,130	1 874

Source: own-work

The EBITDA/Sales does not seem a good separator, since the mean is almost the same in the non-active and the active part of the sample. The difference in Current Assets/Current Liabilities and in Equity/Total Assets are much bigger but the standard deviation inside of the two groups is very high. The Age difference is less than one year but the internal standard deviation is relatively small. The most promising variable could be the Operational sustainability where the mean difference seems to be high compared the internal standard deviation.

Table 10 Test of Equality of Group Means

Predictive variables	Wilks' Lambda	F	df1	df2	Sig.
Operational sustainability	0,906	194,993	1	1 872	0,000
Equity/Total_Assets	0,998	2,865	1	1 872	0,091
Age	0,866	289,554	1	1 872	0,000
EBITDA/Sales	1,000	0,005	1	1 872	0,941
Current Assets/Current Liabilities	0,999	1,720	1	1 872	0,190

Source: own-work

The Operational sustainability, the Age are significantly different at 95% level, the EBITDA/Sales is the least significant variable.

The significance of Box's M test was less than 0,001 which indicates that the result of the discriminant analysis should treat with care.

However, the canonical correlation of our model 0,436 which indicates that the predictive variables has got a 66% explanation power (square of 0,436).

The structure matrix indicates that the age and the Operational sustainability help to separate the active and the non-active groups, the three other ratios has got much smaller importance.

Table 11 The structure matrix

Predictive variables	Function
Age	0,812
Operational sustainability	0,666
Equity/Total_Assets	0,081
Current Assets/Current Liabilities	0,063
EBITDA/Sales	0,004

Source:own-work

Finally the classification matrix shows the real validity of our discriminant model. Our model predicted the proper legal status in 1302 cases from 1874 which is 69,4%. The model predicted the non active cases better than the active ones 73.1% compared to 65.6%. 262 cases were predicted to active, but they were non-active and 310 cases were indicated to non-active but the legal status was active.

Table 12 Classification matrix

Activity		Predicted Membership		Total
		Non-active	Active	
Count	Non-active	711	262	973
	Active	310	591	901
%	Non-active	73,1	26,9	100
	Active	34,4	65,6	100

Source:own-work

This method was simply used to choose the best predictive ratio of sustainability. This discriminant analysis showed that the operational sustainability ratio is the far better indicator than the rest ones (the age is not a predictive variable, the reason to use was to clear our model from the length of operation)

Conclusion

The results of the papers are the following:

- 1 Three major subsidisation programmes were launched in the last decade to promote the operation of social cooperatives - The Kooperáció, the GINOP and the Focus programme respectively. The effectiveness of the programmes proved better during the time, however the effectiveness inside the framework of the unique programmes decreased, which indicated a serious dilution of the late applicants. Also, the annual fluctuation of the available subsidies could threaten the effectiveness of these programmes.
- 2 Considering the sectorial distribution of the surviving social cooperatives, we stated, that some industrial sectors like Metallurgy, Building materials manufacturing, Roofing, Toy manufacturing, Building industry are most successful than the average, while the most populated sectors like agriculture, retail trade, communal activities are more likely ceased to exist after the maturity of the applications.
- 3 Several ratios were tested to predict the sustainability of a social cooperative, namely the Operational Sustainability, the EBITDA margin, the Capital Adequacy and the Current Ratio. A discriminant analysis was used to highlight the importance of these ratio. The result of the analysis was that the Operational Sustainability has got far better predictive nature than the rest ones.

References

1. Act on Accounting, 2000 *Magyar Közlöny* 21st of September. 2000
2. Act on Cooperatives, 2006 *Magyar Közlöny* 4th of January. 2006
3. Borzaga C. – Galera G., 2009 Social Enterprise: An International Overview of its Conceptual Evolution and Legal Implementation November *Social Enterprise Journal* 5(3):210-228 DOI: 10.1108/17508610911004313
4. Borzaga, C. and Ianes, A., 2006, *L'Economia della Solidarieta`. Storia e Prospettive della Cooperazione Sociale*, Donzelli Editore, Roma.
5. Castel R., 1998 *A szociális kérdés alakváltozásai*. Max Weber Alapítvány – Wesley Zsuzsanna Alapítvány – Kávé Kiadó. Budapest
6. Csoba J., 2007 *A szociális gazdaságot életre hívó folyamatok* In: Frey Mária: Szociális gazdasági kézikönyv. Pátria Nyomda. Budapest

7. Emmerij L., 1994 The employment problem and the international economy. *International Labour Review*. 144/4, 449-466.
8. Fenyves, V. – Bács, Z. – Zéman, Z. – Böcskei E. – Tarnóczi, T., 2018 The Role of the Notes to the financial statements in corporate decision-making. *Corporate ownership and controls* 15:4 pp. 138-148.
9. Fókuszban, 2006 In focus – the social cooperatives with local government membership *OFA Subsidiary call*
10. Frey M., 2007 *Szociális gazdasági kézikönyv*. Pátria Nyomda. Budapest
11. Government Decree on Social Cooperatives, 2006 *Magyar Közlöny* 29th of June. 2006
12. Government Decree on the Aim of Public Work Programme 2016 *Magyar Közlöny* 11th of February. 2016
13. Katonáné Kovács. J.. Varga. E.. & Nemes. G., 2017 In focus the process of social innovation in the Hungarian countryside *Észak-magyarországi Stratégiai Füzetek*. 14(1). 6–19.
14. Nyssens, M., 2006 *Social Enterprise*, Routledge, London
15. OFA, 2020 *Methodological Manual II - From founding a social cooperative to the sustainable operation* OFA ISBN 978-963-806283-7-1
16. Piactárs, 2017 *How can the public sector cooperate with social enterprises?* Methodological Manual for Public Organisations OFA ISBN 978-615-80260-9
17. Simkó J. – Tarjányi O., 2011 *The social cooperatives and the analysis of programmes aiming their support* OFA
18. Social economy and social entrepreneurship Social Europe guide Volume 4, 2013 Luxembourg: *Publications Office of the European Union*, 2013 ISBN: 978-92-79-26866-3 doi: 10.2767/79109 European Union
19. Süveges G., 2019 The relationship between aims, methods and their financial aspects in the case of social innovations in the field of district heating. *Oradea Journal of Business and Economics IV. Special Issue* (29-38) ISSN: 2501-1596 2501-3599
20. Számadó R., 2011 *Methodological Manual - From founding a social cooperative to the sustainable operation* OFA ISBN 978-963-88223-6-9
21. Szövetkezz, 2007 *Let's co-operate. Application for founding social cooperatives*. [online] Available at: <https://palyazatok.org/palyazat-a-szocialis-szovetkezetek-fejlesztesere-es-bovitesere-szovetkezz2007/>
22. Zeli, A., 2014 The financial distress indicators trend in Italy:an analysis of medium-size enterprises. *Eurasian Economic Review*, 4, pp. 199–221.
23. NACE, 2008 *Statistical classification of economic activities in the European Community* ISBN 978-92-79-04741-1
24. OPTEN, 2020 “Hullanak a szociális szövetkezetek” *Opten Közlemények* 06/07/2020 [online] Available at: <https://www.opten.hu/kozlemenyek/hullanak-a-szocialis-szovetkezetek>.
25. <https://www.aki.gov.hu/2021/09/29/a-szocialis-szovetkezetek-szerepe-a-helyi-fejlesztesben/>

AZƏRBAYCANININ COĞRAFI ÜSTÜNLÜKLƏRİNİN NƏQLİYYAT SİSTEMİNİN İNKİŞAFINA TƏSİRİ

Veysəl Əyyubov

Mingəçevir Dövlət Universiteti

eyyubovveysel@yahoo.com

Saqib Məmmədov

Mingəçevir Dövlət Universiteti

mammadovsaqib@gmail.com

Xülasə

Müstəqilliyini bərpaından sonra enerji sektorunun inkişaf etdirilməsi Azərbaycan üçün mühüm əhəmiyyət kəsb etmişdir. Enerji sektorunun rolunun artması ölkənin geosiyasi və geoiqtisadi məsələlərdə iştirakına həlledici təsir göstərmişdir. Enerji sektoru üzrə infrastrukturun yaradılması davamlı prosesdir və iqtisadi artıma təsir edən əsas faktorlardan sayılır. Lakin məhdud sayda sektorlardan asılı olmaq riskini nəzərə alaraq, milli iqtisadiyyatın şaxələndirilməsinə ehtiyac var. Azərbaycanın gələcək davamlı inkişafını dəstəkləmək üçün bir sıra istiqamətlər müəyyən edilib ki, əlverişli yerləşməsinə görə inkişaf üçün nəzərdə tutulan sahələrdən biri də nəqliyyatdır. Azərbaycan əsas dünya bazarlarına maneəsiz çıxış imkanı verəcək alternativ dayanıqlı tranzit marşrutlarının inkişafını təklif edir. Bu proses logistik infrastrukturun formalaşdırılması, transsərhəd transferlərin əlaqələndirilməsi, qanunvericilik bazasının təkmilləşdirilməsi, üçüncü dövlətlərlə daşımalarda rəqabətədavamlı nəqliyyat infrastrukturunun inkişafını nəzərdə tutur. Bu məqalə Azərbaycanın əlverişli gəostrateji mövqeyindən daha geniş istifadə və bu əsasda tranzit potensialının reallaşdırılması imkanlarından bəhs edir. Dünyada və regionda cərəyan edən yeni reallıqlar fonunda ölkəmizin iqtisadi təhkükəsizliyinin təmin edilməsində nəqliyyat sisteminin rolu və əhəmiyyəti yüksək sürətlə artmaqdadır. Əlverişli coğrafi üstünlüklərdən istifadə edərək yeni çağırışlara cavab verə bilən nəqliyyat infrastrukturunun formalaşdırılması və inkişaf etdirilməsi günümüz əsas tələblərindən sayılır.

Açar sözlər: nəqliyyat sistemi, dəniz limanları, logistika

Abstract

After regaining its independence, the development of the energy sector has become important for Azerbaijan. The growing role of the energy sector has had a decisive impact on the country's participation in geopolitical and geoeconomic issues. The creation of infrastructure in the energy sector is an ongoing process and is one of the key factors influencing economic growth. However, given the risk of dependence on a limited number of sectors, there is a need to diversify the national economy. To support the future sustainable development of Azerbaijan, a number of areas have been identified, one of which is transport, due to its convenient location. Azerbaijan offers the development of alternative sustainable transit routes that will provide unimpeded access to major world markets. This process envisages the formation of logistics infrastructure, coordination of cross-border transfers, improvement of the legal framework, development of competitive transport infrastructure for transportation with third countries. This article discusses the wider use of Azerbaijan's favorable geostrategic position and the possibility of realizing its transit potential on this basis. Against the background of new realities in the world and in the region, the role and importance of the transport system in ensuring the economic security of our country is growing rapidly. One of the main requirements of today is the formation and development of transport infrastructure that can meet new challenges, taking advantage of favorable geographical advantages.

Key words: transport system, seaports, logistics

Giriş

Mövzuda nəqliyyatın bəşər cəmiyyətinin inkişaf tarixində mühüm rol oynayan faktorlardan biri kimi qiymətləndirilmişdir. Nəqliyyatın inkişafı cəmiyyətin inkişafı ilə əlaqəli olmuş, istehsal sahələrinin inkişafında və məhsuldar qüvvələrin formalaşmasında təsir edici amillərdən biri olmuş, daim təkmilləşmiş

və formalaşmışdır. Nəqliyyatın yalnız yük və sərnişin daşınma əməliyyatlarını yerinə yetirməməsi, eyni zamanda təbii və əmək resurslarının istehsal dövrüyyəsinə cəlb olunmasında, məhsuldar qüvvələrin inkişafında, istehsal sahələrinin ərazi üzrə səmərəli təşkilində, əhalinin məskunlaşmasında, şəhər və kəndlərin əmələ gəlməsində əsas faktor rolunu oynaması əsaslandırılmışdır.

BMT-nin Dayanıqlı İnkişaf Məqsədlərinə dair Gündəliyində nəqliyyat əlaqəsi və dayanıqlı nəqliyyat infrastrukturunu dayanıqlı inkişafa doğru sürətlənmiş tərəqqiyə nail olmaq üçün həyati əhəmiyyət kəsb edən amil kimi qiymətləndirilməsi nəzərə alınaraq ölkənin inkişafında rolu qiymətləndirilmişdir. Səmərəli nəqliyyat əlaqəsi və dayanıqlı nəqliyyat infrastrukturunu dənizə çıxışı olmayan ölkələrin məhsuldar potensialını artırma, birbaşa xarici sərmayələr də daxil olmaqla investisiyaları cəlb edərək, beynəlxalq bazarlarda rəqabət apara və sosial inkişafa və iqlim fəaliyyətinə dəstək verərək biləcək mühüm vasitədir. Məhz bu əsasda dənizə çıxışı olmayan ölkələrin əksəriyyəti infrastrukturların yaradılmasına investisiyaları artırmağa və digər qonşu və ya digər tranzit ölkələrlə əlaqə yaratmaq üçün dəmir yolu və yol layihələri həyata keçirməyə çalışmalarının vacibliyi nəzər çatdırılmış, bu məqsədlə müqayisəli təhlil metodundan istifadə edilmişdir.

Nəqliyyat Və Logistika Siteminin Əhəmiyyəti

Bazar iqtisadiyyatı şəraitində istehsalın çoxsahəli inkişafında, məhsuldar qüvvələrin ərazi təşkilində, daxili və xarici iqtisadi əlaqələrin formalaşmasında nəqliyyat mühüm əhəmiyyət kəsb etməklə yanaşı, öz aktualığı ilə daim diqqət mərkəzində olmuşdur. Təsərrüfatın ərazi təşkilində, məhsuldar qüvvələrin yerləşdirilməsində nəqliyyat özünün çevikliyinə görə əsas apancı sahələrdən hesab edilir. Nəqliyyat və kommunikasiya yollarının bərpa edilməsi və yeni tranzit imkanlarının formalaşdırılması müasir dövrdə dövlətlərin qarşısında duran strateji vəzifələrdəndir. Məşhur qərb politoloqu Zbiqnev Bjezinskinin tərəfindən “Böyük şahmat lövhəsi” adlandırılan Avrasiya materikində ölkələrarası siyasi-iqtisadi əlaqələrin inkişaf etdirilməsi baxımından mövcüd yol-nəqliyyat infrastrukturunun inkişaf etdirilməsi strateji əhəmiyyət kəsb edir. Cənubi Qafqaz regionunun aparıcı ölkəsi olan Azərbaycan Respublikası öz əlverişli mövqeyindən maksimum istifadə edərək, beynəlxalq səviyyədə nəqliyyat-kommunikasiya əlaqələrinin təşəkkül tapmasında fəal rol oynayır. Həmçinin, ölkəmiz yeni infrastruktur layihələrinin təşkilində fəal iştirak etməklə, potensial nəqliyyat dəhlizlərinin də reallığa çevrilməsinə təkan verir. (Məmmədov, 2021) Azərbaycanın geostrateji mövqeyi ticarət gəlirlərinin artırılmasına imkan verir. Ölkəmizin logistika sahəsində əldə etdiyi inkişaf templəri onun regional əhəmiyyətli və beynəlxalq səviyyədə ticarət qovşağı rolunun artmasına təkan verəcək amillərdəndir. Nəzərə alsaq ki, Şərqi-Qərb dəhlizi və Şimal-Cənub nəqliyyat yolları ölkəmizdən keçir, bunun sayəsində ölkəmiz həm tranzit ticarətində, həm də idxal-ixrac əməliyyatlarından faydalanmaq imkanlarına malikdir. Liman və dəmir yolları ilə bağlı bir sıra mühüm infrastruktur layihələri artıq yekunlaşmışdır. (Strateji yol xəritəsi, 2016)

Bu nəhəng infrastruktur layihələrindən biri Bakı Beynəlxalq Dəniz Ticarət Limanıdır. Liman Bakı şəhərindən 70 kilometr cənubda, Azərbaycanın mühüm dəmir yolu və avtomobil yollarının qovuşduğu Ələt qəsəbəsində yerləşir. Limanın imkanlarından istifadə etməklə Asiya qitəsindən gələn yüklər birbaşa olaraq Bakı-Tbilisi-Qars (BTQ) dəmir yoluna qoşulmaq bir həftədən də qısa müddətə Avropaya çata bilər. Yerləşdiyi ərazinin əsas üstünlükləri sayəsində Beynəlxalq liman Xəzər dənizi hövzəsində ən nəhəng nəqliyyat və logistika qovşağına çevrilməkdədir. Nəticədə, liman Xəzər dənizi dövlətlərinin əməkdaşlıq formatının genişləndirilməsi üçün əvəzolunmaz töhfə verən, həmçinin Şimal-Cənub və Şərqi-Qərb istiqamətində nəqliyyat əlaqələrinin genişlənməsinə şərait yaradan bir infrastruktur rolundadır.

Bütün Xəzər dənizi hövzəsi ölkələrinin yeni nəqliyyat limanlarının yaradılması, yenidən təşkili və inkişafı üzrə səyləri Transxəzər Beynəlxalq Nəqliyyat Marşrutu və Beynəlxalq Şimal-Cənub Nəqliyyat Dəhlizi kimi tranzit əhəmiyyətli layihələrinin artan əhəmiyyəti ilə bağlıdır. Nəqliyyat qovşaqlarında yerləşən

ölkələr öz nəqliyyat sistemlərini inkişaf etdirərək, əsas iqtisadi güc mərkəzləri olan Avropa və Asiya qitələri arasında yüklərin tranzitində əsas oyunçu olmağa çalışırlar. Hər bir region ölkəsinin vacib nəqliyyat və tranzit mərkəzinə çevrilmək istəyi Xəzər dənizində rəqabət mühitinin yaranmasına səbəb olur. (Məmmədov 2021)

Ancaq Xəzər dənizi hövzəsində yerləşən ölkələr arasında rəqabətdə Azərbaycan Respublikasının bir sıra üstünlükləri vardır. Birincisi, ölkəmiz, artıq dəmir yolları, avtomobil yolları və limanın özü kimi bütün lazımı infrastrukturunu yaradıb. Azərbaycan Bakı Limanı və Bakı Tbilisi Qars dəmiryolu vasitəsilə Çin Xalq Respublikasından gələn yüklərin Avropaya 12 gün ərzində çatmasına imkan yaradan müvafiq istiqamətdə ən qısa nəqliyyat marşrutu yaradıb. Beynəlxalq Şimal-Cənub Nəqliyyat Dəhliz çərçivəsində Azərbaycan Respublikası İranla da yaxından əməkdaşlıq edir.

Həmçinin, Azərbaycanın coğrafi imkanları həm şimal-cənub, həm də şərq-qərb nəqliyyat dəhlizlərində iştirak etməyə imkan verən coğrafi mövqeyinə görə üstünlüyə malikdir. Mərkəzi Asiya ölkələri, o cümlədən Qazaxıstan və Türkmənistanın yerləşdiyi ərazi yalnız şərq-qərb tranzit imkanlarından istifadə üçün əlverişlidir və həmin ölkələrin limanları yalnız həmin marşrut üzrə yüklərin hərəkəti və daşınması üçün istifadəyə imkan verir.

Bundan başqa, Bakı Beynəlxalq Limanının əsas rəqibi ola biləcək Rusiya Federasiyasının Laqan Limanının gələcəyi sual altındadır. Belə ki, böyük maliyyə resursları (1,6 milyard ABŞ dolları) tələb edəcək və tikintisinə uzun vaxt sərf olunacaq. Hazırda Rusiya Federasiyasının və İranın adı çəkilən limanın tikintisinə böyük maraq göstərmələrinə baxmayaraq, Laqan limanının tikintisini başa çatdırmaq üçün kifayət qədər maliyyə vəsaitinə malik deyillər. Halbuki, layihənin tikintisinə səy göstərən və digər potensial maliyyə mənbəyi olan Çin Xalq Respublikası Laqan limanına investisiya qoymaqdan və onun tamamlanmasını gözləməkdənsə, Azərbaycanda mövcud infraqurudundan istifadə etməyi əlverişli hesab edir. Bu səbəblərə görə, Bakı Beynəlxalq Dəniz Ticarət Limanı bütün regional nəqliyyat imkanlarını cəmləşdirmək və yük dövriyyəsi baxımından yaxın gələcəkdə Xəzər dənizində ən əhəmiyyətli liman olaraq qalacaq. Ələt limanının inkişafı Azərbaycanın regionda və beynəlxalq miqyasda mövqeyini möhkəmləndirməsi, nəqliyyat sektorunda yükdaşımaların artırılması üçün fürsət yaradacaqdır. (İbrahimov, 2016)

Cədvəl 1. MDB Ölkələri Üzrə Nəqliyyat Sektorunda Yük Daşınması, Milyon Ton

	2012	2013	2014	2015	2016	2017	2018	2019	2020
Azərbaycan	210,9	217,9	222,0	222,4	222,5	226,4	230,1	235,3	188,6
Belarus	484,4	471,2	467,5	447,2	417,6	439,5	455,5	427,8	398,7
Ermənistan	11,2	12,3	9,2	9,3	18,6	25,5	26,3	11,2	11,5
Qazaxıstan	3.231,8	3.508,0	3.749,8	3733,8	631,5	737,4	813,7	838,6	829,0
Qırğızıstan	26,9	27,9	28,9	29,7	31,2	31,9	33,0	34,2	26,8
Moldova	27,9	30,8	32,9	30,6	32,2	37,8	38,2	33,1	18,3
Özbəkistan	1.329,3	1.387,1	1.458,9	1527,0	1132,5	1146,2	1243,0	1319,8	1.378,80
Rusiya	4.382,6	4.320,0	4.203,8	4083,5	4133,9	4282,4	4351,1	4211,6	3.872,70
Tacikistan	52	52,2	54,4	53,9	55,5	54,9	54,4	53,2	59,1
Türkmənistan
Ukrayna	771,9	759,4	672,1	601,8	624,6	636,8	624,6	674,5	600,0

Mənbə: Azərbaycan Dövlət Statistika Komitəsi, www.stat.gov.az

Azərbaycanın Liman İnfraquruduru

Müasir dəniz ticarət limanı dəniz nəqliyyatının digər nəqliyyat növləri ilə qarşılıqlı əlaqədə olduğu böyük bir nəqliyyat qovşağıdır. Dəniz yolları ilə daşınan yüklərin 90%-ə qədəri qarışıq dəmiryolu-su nəqliyyatları

vasitəsilə reallaşdırılır və limanlar müxtəlif nəqliyyat növləri vasitəsilə həyata keçirilən daşınma prosesinin fasiləsizliyini təmin edən bir infrastrukturudur. (Məmmədov, 2002)

Bu əsasda Xəzər dənizi sahlində yerləşən Zığ Quru Yüklə Dəniz Limanı xüsusi əhəmiyyət malikdir. “Azərbaycan Xəzər Dəniz Gəmiçiliyi” Qapalı Səhmdar Cəmiyyəti nəzdində fəaliyyət göstərən Limanın ASCO-ya məxsus quru yüklə limanının fəaliyyətinin təşkili, istismarı və idarə olunması, ticarət gəmiçiliyi məqsədi ilə istifadə olunan gəmilərə və sərnişinlərə xidmət göstərilməsi, yüklə əməliyyatların aparılması və digər müvafiq liman xidmətlərinin göstərilməsindən ibarətdir. Liman ərazisinin sahəsi 10 hektar, Yüklə terminalının illik yükötürmə qabiliyyəti 1.150 min tondur. Limanın əsas fəaliyyət istiqamətləri aşağıdakılardır:

- yedəklə əməliyyatlarının aparılması işlərini təşkil edir;
- ASCO-ya məxsus müvafiq gəmilərlə daşınan nəqliyyat vasitələri və sərnişinlər üçün biletlərin satışını həyata keçirir;
- ətraf mühitin çirklənməsinin qarşısını almaq üçün profilaktik tədbirlər görür və fəaliyyətində mütərəqqi iş üsullarını tətbiq edir və s.

Yüklə dövriyyəsi həcminə görə ökləmizin ikinci limanı sayılan Bakı Hövsan Beynəlxalq Ticarət Dəniz Limanı 1956-cı ildən fəaliyyət göstərir. Limanın sahəsi 14 hektara yaxındır. Yüklə terminalının illik yükötürmə qabiliyyəti 8.602.8 min tondur. Bakı Hövsan Beynəlxalq Ticarət Dəniz Limanı il ərzində 11000 konteyner boşaldıb, yükləyib və saxlaya bilir.

Beynəlxalq miqyasda ən mühüm iqtisadi məsələlərdən biri olan tarixi İpək Yolunun yenidən bərpası istiqamətində aparılan intensiv fəaliyyət və ökləmizin Şimal-Cənub və Şərq-Qərb kimi iki böyük nəqliyyat dəhlizinin qovşağında yerləşməsi dəniz nəqliyyatının inkişafını şərtləndirən əsas amildir. Transxəzər marşrutu Şimal-Cənub və Şərq-Qərb nəqliyyat dəhlizinin ən böyük marşrutlarından biridir. Məhz bu nəqliyyat marşrutunun əsas hissəsini dəniz nəqliyyatı sistemi təşkil edir. (Azərbaycan Dövlət Dəniz Agentliyi, 2021)

Bu səbəbdən 6 mart 2016-cı il tarixdə Azərbaycan Respublikası Prezidentinin “Milli iqtisadiyyat və iqtisadiyyatın əsas sektorları üzrə Strateji Yol Xəritəsinin başlıca istiqamətləri” üzrə 1897 №-li Sərəncamına əsasən beynəlxalq ticarətin həcmının artırılması və tranzit ticarətindən əldə olunan gəlirin yüksəldilməsi məqsədi ilə qarşıya strateji hədəflər qoyulmuşdur. Logistika mərkəzləri və nəqliyyat qovşaqlarının formalaşdırılması strateji hədəf kimi müəyyənləşdirilmişdir. Potensial logistika mərkəzləri içərisində Ələtdə yerləşən Bakı Beynəlxalq Dəniz Ticarət limanı daha böyük əhəmiyyətə malikdir. 2025-ci ilədək Orta Asiya-Çin, Şimali Afrika-Qara Dəniz ticarət marşrutu üzrə güclü platformaya çeviriləcək Bakı limanının regional ticarət qovşağı kimi əhəmiyyəti getdikcə artmaqdadır. (Yadigarov, 2018)

Şərq-Qərb və Şimal-Cənub dəhlizlərinin qovuşmasında yerləşən Bakı Limanı Ələtdə (Bakıdan 70 km cənubda yerləşən qəsəbə) yaradılmışdır. Liman Cənubi Qafqazın Mərkəzi Asiya öklələri ilə əlaqələndirilməsində mühüm rol oynamaqdadır. Yeni liman Bakının mərkəzində müasir tələblərə cavab verməyən köhnə limanı əvəz edərək, ümumi yüklərə, eləcə də sərnişin terminallarına xidmət göstərir. O, həm neft, həm də qeyri-neft yüklərini qəbul edə bilir. 2007-ci ildə Prezident İlham Əliyevin imzaladığı Sərəncama əsasən Bakı Beynəlxalq Dəniz Ticarət Limanı Kompleksinin tikintisinə başlanılmış və tikinti işləri 2018-ci ildə yekunlaşmışdır. Limanın yükaşırma imkanı illik 15 milyon ton yüklə, o cümlədən 100 min konteyner təşkil edir.

“Bakı Beynəlxalq Dəniz Ticarət Limanı” QSC-də (Bakı Limanı) cari ilin birinci rübündə əsas xidmətlər üzrə nəzərə çarpacaq artım qeydə alınmışdır. Transxəzər Beynəlxalq Nəqliyyat Marşrutunun mühüm hissəsi olan limanda, 2021-ci ilin ilk üç ayı ərzində ümumi yükaşırmanın həcmi 1.4 milyon tondan artıq olubdur ki, bu da keçən ilin müvafiq göstəricisindən 16.7% çoxdur. 2021-ci ilin ilk rübündə tranzit yüklərin payı

ümumi yükəşirmanın 93%-ni təşkil etmişdir. Bu göstərici ilə ötən ilin eyni dövrü ilə müqayisədə 22%-lik artım qeydə alınmışdır. (Bakı Beynəlxalq Dəniz Ticarət Limanı, 2021)

2021-ci il iyulun 1-də paytaxt Bakıdan 40 mil cənubda, Beynəlxalq Dəniz Ticarət Limanının yanında yerləşən Ələt azad iqtisadi zonasının (AİZ) təmələqoyma mərasimi keçirilib. 850 hektar ərazini əhatə edən zona Azərbaycanın inkişafına xidmət edəcək. Xarici investorların və yeni texnologiyaların cəlb edilməsi yolu ilə qeyri-neft sektorunun ixracı əsas hədəf sayılır. AİZ dövlət tərəfindən təsdiq edilmiş unikal qanunvericiliyə malikdir ki, bu da ona ölkənin heç bir yerində mövcud olmayan bir sıra təşviq mexanizmləri, o cümlədən vergilərdən və gömrük rüsumlarından azadolmalar mövcuddur. Hökumət həmçinin yeni Ələt azad iqtisadi zona səlahiyyətli qurumunu təsis etdi və o, təşviqat, təsdiqlər, lisenziyalaşdırma və müştərilərin inkişafının bütün aspektlərinə cavabdehdir.

Dəmir Yolu İnfrastrukturunun İnkişafı Meylləri

Dəmir yolunun inkişafı yalnız ölkə daxilində yük və sərnişin daşıma əməliyyatlarını yerinə yetirməkdən ibarət olmayıb, ərazinin sosial-iqtisadi inkişafında, təbii resursların mənimsənilməsində böyük rol oynamışdır. Dəmir yolunun mühüm göstəricilərindən biri əraziyə və əhaliyə görə təmin olunmasıdır. Təcrübə göstərir ki, tarixən əraziyə görə dəmir yolu ilə yüksək təmin olunmuş ölkələrin ərazisində istehsalın və iqtisadi-sosial sferaların maksimum səviyyədə inkişafına zəmin yaradılmışdır. Yük və sərnişin daşınmaya görə dəmir yolunun öz xüsusiyyəti vardır. Birincisi digər nəqliyyat növlərinə nisbətən dəmir yolu hava şəraitindən asılı olmayaraq ilin bütün fəsilərində işləyir. Digər tərəfdən dəmir yolu ilə yük daşınma başqa nəqliyyat sahələrindən fərqli olaraq uzaq məsafələrə daşındıqca nəqliyyat xərcləri aşağı düşür. (Məmmədov, 2002)

Cədvəl 2. Dəmir Yolları ilə Yük Daşımalarının Ümumi Həcmi (ton)

	2018-ci il	2019-cu il	2020-ci il	2021-ci il	2022-ci il
I rüb	3 263 107	3 540 815	3 521 614	3 769 592	3 810 144
II rüb	3 512 010	3 440 833	3 673 624	3 454 083	
III rüb	3 566 727	4 020 004	3 618 186	3 746 001	
IV rüb	3 612 163	4 220 254	3 818 091	4 087 974	
Cəmi	13 954 007	15 221 906	14 631 515	15 057 650	

Mənbə: "Azərbaycan Dəmir Yolları" QSC, www.ady.az

2020-ci ildə Dəmir yol xətlərinin istismar uzunluğu 2139 km, elektrifikasiya edilmiş dəmiryolu xətlərinin uzunluğu isə 1169 km olmuşdur. 2020-ci ildə daşımalardan ələ oluna gəlir 274827 min manat, daşımalar çəkilən xərclər isə 399041 min manat olmuşdur. Daşımalarda yük daşımalarına çəkilən xərclər 273927 min manat, sərnişin daşımalarına çəkilən xərclər isə 125114 min manat olmuşdur. 2020-ci ildə dəmir yolu nəqliyyatı vasitəsilə 2124 min sərnişin daşınmışdır. 2020-ci ildə dəmir yolu nəqliyyatında yük vaqonlarının sayı 5669 ədəd, sərnişin vaqonlarının sayı 218 ədəd, konteynerlərin sayı 367 ədəd olmuşdur. (DSK, 2021)

Cədvəl 3. Bakı-Tbilisi-Qars Dəmir Yolu Xətti ilə Yük Daşımalarının Həcmi

	2018-ci il	2019-cu il	2020-ci il	2021-ci il	2022-ci il
I rüb	6 527	21 469	62 083	92 095	94 682
II rüb	21 281	16 321	95 472	145 501	
III rüb	22 776	23 237	32 441	137 189	
IV rüb	16 809	49 147	34 948	102 100	
Cəmi	67 393	110 174	224 944	476 885	

Zəngəzur Dəhlizinin İqtisadi Əhəmiyyəti

Ərazilərimizin işğaldan azad olunmasından sonra Qarabağ və Şərqi Zəngəzur iqtisadi rayonlarında nəqliyyat infrastrukturunun formalaşdırılması istiqamətində geniş miqyaslı işlər aparılmaqdadır. 2020-ci il 10 noyabr bəyanatının 10-cu maddəsində qeyd edilmişdir ki, Azərbaycan və Naxçıvan Muxtar Respublikası arasında nəqliyyat əlaqələri bərpa olunmalıdır. Naxçıvan Muxtar Respublikası ilə Azərbaycan Respublikasının qərb rayonlarını əlaqələndirən Bəyənnamədə yeni nəqliyyat kommunikasiyalarının və infrastruktur obyektlərinin inşası nəzərdə tutulmuşdu. Azərbaycan Respublikasının əsas hissəsi ilə Naxçıvan Respublikası arasında quru yollarının bərpası ölkəmizin tranzit asılılığının əhəmiyyətli şəkildə azaldılması ilə yanaşı, həm də inteqrasiya prosesinin sürətlənməsinə imkan verəcəkdir.

Zəngəzur dəhlizi logistik və iqtisadi baxımdan mühüm infrastruktur lahiyəsi olmaqla yanaşı, Avropa-Qafqaz-Asiya nəqliyyat məşrutunun tərkib hissəsi hesab edilir. Naxçıvan Muxtar Respublikası ilə Azərbaycanın əsas hissəsi arasında 40 km məsafəni birləşdirəcək layihənin Türkiyə-Azərbaycan əlaqələrinin inkişafına müstəsna təsiri olacaqdır. (Abdullayev, 2021)

Nəticə

Təyyarə, dəmir yolu vaqonları, lokomotivlər, nəqliyyat avadanlığı, tikinti avadanlığı və materialların tədarükçüləri və ya beynəlxalq daşıma şirkətləri nəqliyyat sektorunda imkanlar tapa bilər. o, xüsusilə Gürcüstan, Rusiya və İran istiqamətində avtomobil və dəmir yollarının beynəlxalq standartlar əsasında yenidən qurulması, Bakıda və regionlarda beynəlxalq hava limanlarının, Bakı Beynəlxalq Dəniz Ticarət Limanının tikintisi, Şərq-Qərb dənizinin inkişafı istiqamətində həyata keçirilən tədbirlər Qərb və Şimal-Cənub nəqliyyat dəhlizləri Azərbaycanın nəqliyyat infrastrukturunun təkmilləşdirilməsində, eləcə də ölkənin tranzit potensialının daha da gücləndirilməsində mühüm rol oynaya biləcək amillərdir. Nəqliyyat dəhlizlərinin kəşiməsində yerləşən və əlverişli geostrateji mövqeyə malik Azərbaycan xüsusilə Şərq-Qərb nəqliyyat dəhlizi Çin və Avropa arasında ən qısa marşrutdur və tranzit və yükdaşımaları baxımından səmərəlidir.

Azərbaycan Respublikasının qlobal iqtisadiyyata inteqrasiyası və xarici ticarətin şaxələndirilməsi Azərbaycanın tranzit ölkə kimi potensialını reallaşdırmaq üçün nəqliyyat infrastrukturunun və xidmətlərinin adekvat yenidən təşkilini tələb edir. Bu, milli daşıyıcıların rəqabət qabiliyyətinin artırılmasını və ixrac üçün nəqliyyat xidmətlərinin inkişafını tələb edir.

Geosiyasi vəziyyətin və Azərbaycan Respublikasının qlobal cəmiyyətdəki mövqeyinin dəyişməsi nəqliyyat növlərinin hər birində yeni təhlükəsizlik meyarlarının və standartlarının nəzərdən keçirilməsini və tətbiqini tələb edir. Sektorun struktur islahatlarını davam etdirmək, infrastrukturun saxlanması və inkişafının maliyyələşdirilməsinin yeni yollarını axtarmaq ən vacib məsələlərdəndir.

Dayanıqlı sosial inkişafı və milli əmək bazarını stimullaşdırmaq üçün regionlararası əlaqələrin inkişafını təmin etmək üçün avtomobil və dəmir yolu nəqliyyatına daha yaxşı əlçatanlığın təmin edilməsi vacibdir. Bu, etibarlılığın yaxşılaşdırılmasını tələb edir və uzun məsafəli sərnəşin daşımaları üçün xidmətlərin mövcudluğu ehtiva edir. Avtomobil nəqliyyatının artması nəticəsində əhaliyə mənfi təsirlərin minimuma endirilməsinə, eyni zamanda, artan avtomobil nəqliyyatı sektorunun üstünlüklərindən maksimum istifadəyə yönəlmiş tədbirlərin həyata keçirilməsinə də ehtiyac var.

Ədəbiyyatlar

1. Azərbaycan Respublikasının milli iqtisadiyyat perspektivi üzrə Strateji Yol Xəritəsi. Azərbaycan Respublikası Prezidentinin 2016-cı il 6 dekabr tarixli 1138 nömrəli Fərmanı ilə təsdiq edilmişdir.
2. Məmmədov, Z.S. (2002). XXI əsr: İqtisadi inkişafın nəqliyyat faktoru. Bakı
3. Yadigarov, T.A (2018). Azərbaycan iqtisadiyyatında dəniz nəqliyyatı: problemlər və perspektivlər. Bakı
4. Abdullayev, K.M. Yeni regional tranzit xəttin yaranmasında Zəngəzur dəhlizinin rolunun qiymətləndirilməsi. “Davamlı inkişaf strategiyası: global trendlər, milli təcrübələr və yeni hədəflər” mövzusunda beynəlxalq elmi konfrans” materialları, Ninqəçevir, 2021, 10 dekabr
5. Məmmədov S. Azərbaycanın tranzit potensialı yeni dəhlizlərin yaradılmasını zəruri edir. Xalq qəzeti, **2021**, 6 avqust
6. İbrahimov R. The Development of the Transport Sector in Azerbaijan: The Implementation and Challenges. Journal of Caucasus International. 1, 2016
7. Azərbaycan Dəmir Yolları" QSC-nin rəsmi saytı, www.ady.az
8. “Azərbaycan Respublikasının Dövlət Dəniz Administrasiyasının rəsmi saytı, www.ardda.gov.az
9. Bakı Beynəlxalq Dəniz Ticarət Limanının rəsmi saytı, www.portofbaku.com
10. Dövlət Statistika Komitəsinin rəsmi saytı, www.stat.gov.az

PANDEMİYA DÖVRÜNDƏ APARILAN ANTIİNFLYASIYA YÖNÜMLÜ PUL-KREDİT SİYASƏTİNİN XÜSUSİYYƏTLƏRİ VƏ YENİ YANAŞMALAR

Səbuhi Abbasov

Azərbaycan Dövlət İqtisad Universiteti

sebuhi.finance@gmail.com

Xülasə

Bu tədqiqatın əsas məqsədi COVID-19 pandemiyası dövründə istər dünya övlətlərinin, istərsə də Azərbaycan Respublikasının apardığı pul-kredit siyasətinin xüsusiyyətlərini müəyyən etmək, bu baxımdan ölkələr üzrə müqayisəli təhlil aparmaqdır. Coğrafi və iqtisadi şəraitindən aslı olaraq inkişaf etməkdə olan və inkişaf etmiş ölkələrin iqtisadi siyasəti hər zaman fərqliliklər göstərmişdir. 2020-ci ildən etibarən dünyanı əhatəsinə alan COVID-19 pandemiyasının fəsadları ölkə iqtisadiyyatlarından da yan ötməmişdir. Bu çətin dövrdə iqtisadi sabitliyi təmin etmək, rifah səviyyəsini yüksək həddə qoruyub saxlamaq, eyni zamanda xəstəliklə mübarizə aparmaq baxımından ölkələr xeyli miqdarda vəsait xərcləmişdirlər. Dünya iqtisadiyyatı bu baxımdan pandemiya dövründə çətin bir sınaqdan keçmişdir. İqtisadi sabitliyin təmin edilməsi, milli valyutaların dayanıqlılığının bu dövrdə də qorunub saxlanması, faiz dərəcələrinin əlverişli həddə saxlanması və sair bu kimi iqtisadi amillər baxımından pul-kredit siyasəti yüksək əhəmiyyətə malik olmuşdur. Elmi iş hazırlanan zaman pandemiya dövründə dünya ölkələrinin pul-kredit siyasətlərində əvvəlki dövrlərlə müqayisədə hansı dəyişikliklər tətbiq edilmişdir, hansı yeni yanaşmalar meydana çıxmışdır kimi məsələlər tədqiq edilmişdir. Tədqiqat zamanı xüsusilə pandemiya dövründə qeyd alınmış inflyasiya dərəcələri müqayisəli şəkildə tədqiq edilmiş və antiinflyasiya yönümlü pul-kredit siyasətinin bu dövrdə nə dərəcədə effektiv aparılması məsələsinə baxılmışdır.

Açar sözlər: COVID-19 pandemiyası, antiinflyasiya siyasəti, pul-kredit siyasəti, müasir iqtisadi yanaşmalar.

Summary

Main purpose of this study is to determine the characteristics of the monetary policy pursued by both the countries of the world and the Republic of Azerbaijan during COVID-19 pandemic, and to conduct a comparative analysis of countries in this regard. Economic policies of developing and developed countries have always shown differences depending on geographical and economic conditions. The consequences of COVID-19 pandemic, which has swept the world since 2020, have not bypassed the country's economies. During this difficult period, countries have invested heavily in maintaining economic stability, maintaining a high level of prosperity and fighting disease. In this regard, the world economy has undergone a difficult test during pandemic. Monetary policy has been of great importance in terms of ensuring economic stability, maintaining the stability of national currencies in this period, keeping interest rates at a reasonable level and other economic factors. During the preparation of the scientific work, issues such as what changes were introduced in the monetary policies of the world countries during the pandemic period compared to the previous periods, what new approaches emerged. The study compares inflation rates, especially during the pandemic, and examines the effectiveness of anti-inflationary monetary policy during this period.

Key words: COVID-19 pandemic, anti-inflation policy, monetary policy, modern economic approaches.

Giriş

COVID-19 pandemiyası ortaya çıxdığı zamandan indiyə kimi istər insanların sağlamlığına, istərsə də ölkələrin iqtisadiyyatına əsaslı mənada ziyan vurmuş, qlobal mənada olduqca yüksək həddə zərərlə yadda qalmışdır. Hal-hazırda günümüzdə də davam edən pandemiya ilə mübarizə olduqca aktual bir məsələ kimi öz əhəmiyyətini qoruyub saxlamaqdadır. Odur ki, pandemiya dövründə ölkələrin pul-kredit siyasətinin xüsusiyyətlərini tədqiq edərək pandemik böhran dövründə iqtisadi siyasətlərin nə dərəcədə təsirli olub olmaması, hansı növ pul-kredit siyasətinin daha effektiv olması, bu dövrdə ölkələr tərəfindən hansı yeni yanaşmaların tətbiq olunması, inflyasiya dərəcələrinin optimal həddinin qorunub saxlanması və milli

valyutaların sabitliliyinin təmin olunmasında hansı vasitələrin daha təsirli olması kimi məsələlərin müəyyənləşdirilməsi olduqca əhəmiyyətlidir.

Tədqiqatın əsas məqsədi ölkə iqtisadiyyatlarının müasir vəziyyətini gözlər önünə sərmək və gələcəkdə yarana biləcək alternativ böhran hallarına qarşı daha hazırlıqlı olmaq üçün yardımçı vasitə rolunu oynamaqdır. Elmi araşdırmanın qarşıya qoyduğu əsas vəzifə isə İEÖ-lər, İÖÖ-lər və Azərbaycan Respublikası təmsalında ölkələrin pandemiya dövründə apardıqları monetar siyasətləri əvvəlki dövrlərlə müqayisəli şəkildə təhlil etməkdir. Tədqiqat zamanı istifadə olunmuş iqtisadi göstəricilər ayrı-ayrı ölkələrin statistika qurumları tərəfindən təqdim edilmiş statistik informasiyalar əsasında formalaşdırılmışdır. Tədqiqatın üzvləşdiyi ən əsas problem isə pandemiyanın yaxın tarixə aid olması və hələ də davam etməsi baxımından qeyd edilən sahəyə dair tamamlanmış akademik materialların kifayət qədər olmaması məsələsi olmuşdur.

Pandemiyanın Dünya İqtisadiyyatına Təsiri

COVID-19 epidemiyası ilk dəfə 2019-cu ilin dekabr ayında Çində meydana gəlmişdir. Çinin Uhan şəhərində ortaya çıxan xəstəlik 2020-ci il etibarlı ilə sürətlə dünyaya yayılmış, dünyanın 213 ölkəsində bu xəstəliyə yoluxmuş insanlar qeydə alınmağa başlamışdır. Və nəhayət 2020-ci ilin mart ayında ÜST (Ümumdünya Səhiyyə Təşkilatı) tərəfindən COVID-19 virusunun pandemiya olması elan edilmişdir. Statistik məlumatlara görə hələ 2020-ci ilin may ayında dünya üzərində 5 milyon aktiv xəstənin mövcud olması, 330 min nəfərin isə həyatını itirməsi faktı qeydə alınmışdır (Worldometers,2020). COVID-19 pandemiyası mütəxəssislər tərəfindən XX əsrin əvvəllərində qeydə alınmış İspan qripindən sonrakı ən ölümcül və ən təsirli epidemiyaya olaraq qiymətləndirilir. Qiymətləndirilmə zamanı pandemiyanın əhatəliliyi, ölüm sayı və neqativ iqtisadi təsirləri nəzərə alınmışdır (Ferguson, 2020).

COVID-19 pandemiyasının nəticələrini iqtisadi cəhətdən qiymətləndirən zaman bir sıra amillərə diqqət yetirmək daha məqsədəuyğun olardı: Əvvəla qlobal xarakter daşması baxımından pandemiyanın fəsadları iqtisadi olaraq bütün dünyanı əhatəsinə alır və birbaşa beynəlxalq münasibətlərdə özünü göstərir; Orta və aşağı səviyyə iqtisadiyyata malik ölkələrdə daha çox yayılır və təsirləri daha şiddətli şəkildə hiss olunur; Pandemiya 2020-ci ildə ortaya çıxmışdır, bu dövrə nəzər saldıqda faiz dərəcələrinin qlobal şəkildə ən aşağı səviyyədə olduğu dövrə təsadüf etdiyini rahatlıqla görə bilərik, faizlərin belə aşağı həddində ortaya çıxması pandemiyanın iqtisadiyyat üzərindəki təsirini bir qat daha artırmışdır; Müasir dünya iqtisadiyyatının ən səciyyəvi xüsusiyyətlərindən biri onun qlobal xarakterdə olmasıdır, odur ki günümüzdə ölkələr bir-biri ilə yüksək səviyyədə beynəlxalq münasibətlər qurmuş, iqtisadiyyatlarını bir-birinə inteqrasiya etdirmişdirlər. Belə bir şəraitdə qlobal pandemiyanın ortaya çıxması iqtisadi pisləşmənin zəncirvari şəkildə digər ölkələrin iqtisadiyyatına da təsir etməsi ilə nəticələnir. Yekunda isə ölkələr həm pandemiya ilə, həm də beynəlxalq iqtisadi mühitdəki pisləşmələrlə mübarizə aparmalı olurlar; Bazar iqtisadiyyatı mühitində istər tələb, istərsə də təklif üzərində əsaslı mənada neqativ effekt formalaşmışdır, bu da ölkələrin rahat pul-kredit siyasəti yürütmələri qarşısında başlıca əngəllərdən biri olmuşdur (Fernandes,2020).

Pandemiya ortaya çıxdığı andan etibarən dünya dövlətləri ÜST-ün tövsiyələri əsasında pandemiyanı nəzarət altına almaq məqsədi ilə bir sıra addımlar atmışdılar. Bu addımlar əsasən insanların bir-birinə təmasını azaltmaq və bu yolla xəstəliyin yayılmasının qarşısını almaq istiqamətində aparılırdı. Bu baxımdan əvvəlcə ölkələr arasında quru və hava yolları ilə səyahət məhdudlaşdırıldı, bu da öz növbəsində turizm sektorunun zərbə alması, turizm sektorundan gələn iqtisadi daxilolmaların əsaslı şəkildə azalması ilə nəticələndi. İnsanların ünsiyyətini azaltmaq məqsədi ilə qapanmalar elan olundu və bu qapanmalar minlərlə müəssisənin işinə əngəl yaradaraq müflisləşib bağlanmasına səbəb oldu. İş yerlərinin bağlanması dünyada yüz minlərlə insanın işsiz qalmasına gətirib çıxardı. Xüsusilə qida və tibbi vasitələrə tələb olduqca yüksəldi,

bu hala öncədən hazırlıq olmadığından xüsusilə də tibbi vasitələr baxımından qıtlıq yarandı və tələb təklifi əsaslı mənada üstələdi. Çin kimi dünya üçün yüksək iqtisadi önəmə sahib ölkə pandemiya səbəbindən istehsalatda geriləmə yaşadı, bu geriləmə də Çindən xammal istehlak edən dövlətlər və şirkətlər üçün çətinlik yaradı. Bu və bu kimi onlarla pandemiyanın dünya iqtisadiyyatı üzərindəki mənfi təsirlərini sadalaya bilərik. Nəticə etibarlı ilə dünyanın hər bir yerində neqativ iqtisadi hallar ortaya çıxdı; iqtisadi proseslərdə əsaslı şəkildə yavaşlama və durğunluq müşahidə edildi.

Pandemiyanın meydana gəlməsindən sonra dövlətlər, iqtisadi təşkilatlar və beynəlxalq maliyyə qurumları vaxt itirmədən vəziyyətin daha da pisləşməsinin və iqtisadi durğunluğun qarşısının alınması istiqamətində işlər görməyə başlamışdılar. Bu baxımdan bir sıra iqtisadi tədqiqatçılar mövcud statistik göstəricilərdən istifadə edərək vəziyyəti operativ bir şəkildə qiymətləndirmiş və gələcək dövr üçün proqnozlar hazırlamışdılar. Sözügedən tədqiqatların bəzilərinə nəzər salaq:

1.ABŞ, Kanada, İngiltərə, Fransa, İtaliya, Almanya, İspaniya, Portuqaliya, Çin, Yaponiya və Brazilya kimi ölkələrin iqtisadiyyatları əsas götürülərək pandemiya dövründə ölkələrin vəziyyətləri əvvəlki dövrlərlə müqayisəli şəkildə təhlil olunmuşdur. Bu tədqiqatda əsasən, pandemiyanın səbəb olduğu 1-2 aylıq iqtisadi geriləmənin ölkələrin iqtisadi göstəricilərində necə əks olunacağı proqnozlaşdırılmağa çalışılmışdır. Tədqiqat işinin sonunda əldə edilən nəticələrə görə pandemiyanın yaratdığı iqtisadi geriləmə hər ay üçün 3-4 % təşkil etmişdir. Adı çəkilən ölkələrin hər ay üçün pandemiya öz ÜDM-larının həcmində 3-4 faizini qurban verəcəkləri proqnozlaşdırılmışdır. Digər bir nəticəyə görə isə Çin istisna edilməklə yuxarıda sadalanan ölkələrin hamısı 2020-ci ildə iqtisadi böyümədə 1-3 faiz həcmində durğunluq yaşayacaqdılar. İqtisadi geriləmənin 1-2 aylıq yox daha uzun müddətdə reallaşması halı üçün də proqnoz hazırlayan tədqiqatçılar bu durğunluğun 3 ay olması halında iqtisadiyyatın həcmində 2-6 faiz arası azalma, durğunluğun 4 ay olması halında isə iqtisadiyyatların həcmində 4-11 faiz azalma olacağını müəyyən etmişdirlər (Fernandes, 2020).

2.Digər bir tədqiqat 24 ölkənin statistik məlumatlarından istifadə edərək riyazi hesablamalar vasitəsilə mümkün 7 müxtəlif variant üzərindən hərəkət etmiş, hər bir variant üçün proqnoz verməyə çalışmışdır. Tədqiqatın əsas məqsədi hər bir versiyanın reallaşması halında bu 24 ölkənin ÜDM-nun həcmində necə dəyişəcəyini müəyyən etmək olmuşdur. Qeyd edilən versiyalardan üçü xəstəliyin ancaq Çində qalması, dünyaya sıçramaması halında Çin iqtisadiyyatı üzərindəki təsirlərini müəyyən etmək; digər dörd versiya isə xəstəliyin dünyaya sıçraması halında yarana biləcək problemləri ortaya çıxarmaq üçün təyin edilmişdir. Həmçinin yeddi versiyanın altısı xəstəliyin müvəqqəti, biri isə daimi olması halı üçün nəzərdə tutulmuşdu. Daha sonra xəstəlik dünya üzərində yayıldığından və günümüzdə də davam etdiyindən ilk altı versiya bu gün öz aktuallığını qoruyub saxlamır. Odur ki, yalnız son versiyanın nəticələrinə nəzər salmaq daha məqsədəuyğun olar. Tədqiqatın bu istiqamətdə əldə etdiyi nəticəyə görə dünyanın ÜDM-nun həcmində ilk əvvəl illik olaraq 9.1 trilyon dollar, daha sonrakı illərdə isə 2.2 trilyon dollar itki proqnozlaşdırılmışdır (McKibbin & Fernando, 2020).

3.Başqa bir tədqiqat işində COVID-19 pandemiyasının dünya iqtisadiyyatına vurduğu zərərlər XX əsrin əvvəllərində ortaya çıxmış İspan qripisi pandemiyasının vurduğu zərərlərlə müqayisəli şəkildə təhlil edilmişdir. Bu tədqiqat işinin nəticəsində COVID-19 pandemiyasının daha zərərli olması müəyyən edilmişdir. Çünki təhlil əsasında müəyyən edilmişdir ki, hazırki pandemiya İspan qripindən 6 faiz daha çox ÜDM itkisinə səbəbiyyət vermiş, şəxsi istehlakın həcmində 8 faiz daha çox azalma ilə müşahidə edilmişdir (Weng, Ursua & Barro, 2020). Hal-hazırda pandemiyanın hələ də davam etməsini nəzərə alaraq bu fərqi daha da böyüdüyünü və gələcəkdə də böyüyəcəyini rahatlıqla deyə bilərik.

4.Pandemiya zamanı İƏİT (İqtisadi Əməkdaşlıq və İnkişaf Təşkilatı) kimi iqtisadi qurumlar da tədqiqatlar aparmış və müvafiq proqnozlar vermişdirlər. İƏİT-nin tədqiqatının nəticəsinə görə pandemiya zamanı

dünyada iqtisadi geriləmənin həcmi 6 faizə qədər çatacaqdı. Pandemiyadan əvvəl isə əksinə iqtisadi artımın 3.3 faiz həcmdə olacağı güman edilirdi. Rəqmlərdən də görə bildiyimiz kimi, meydana gələn pandemiya əvvəlcədən proqnoz olunan iqtisadi göstəriciləri neqativ mənada bir xeyli dəyişdirmişdir.

İƏİT və yuxarıda qeyd edilən digər tədqiqatçılar bu proqnozları 2020-ci ildə, pandemiyanın yeni yarandığı dövrlərdə vəziyyətin nə qədər ciddi olmasını gözlər önünə sərmək, bu baxımdan vaxtında qabaqlayıcı tədbirlər görmək üçün aparmışdılar. Doğurdan da sonrakı tarixlərə nəzər salan zaman görə bilirik ki, proqnoz olunan iqtisadi geriləmələrin heç biri meydana gəlməmişdir. Bunun da əsas səbəbi vaxtında, böhran halı yaranmadan dünya iqtisadiyyatına müdaxilələrin olması, beynəlxalq iqtisadi qurumların və dünya dövlətlərinin vaxtında koordinasiya olaraq düzgün addımlar atması olmuşdur. Bunun nəticəsidir ki, son 40 ildə qeydə alınmış ən yüksək iqtisadi böyümə (5.5 faiz) pandemiyanın ardınca 2021-ci ildə müşahidə edilmişdir. Baxmayaraq ki, ondan öncə 2020-ci ildə pandemiyanın təsiri ilə 3.4 faizlik iqtisadi kiçilmə meydana gəlmişdir.

Ümumiyyətlə, 2020-ci il dünya iqtisadiyyatı üçün kiçilmələrlə, çətinliklərlə yadda qalsa da bu qısamüddətli xarakter daşımış, sonrakı dövrlərdə yenə iqtisadi inkişafa nail olunmuşdur. Təsadüfi deyildir ki, 2021-ci ildən etibarən dünyada investisiyaların həcmi artmış, fərdi istehlakın həcmində artışı müşahidə edilmiş, ticarətin həcmi pandemiya əvvəlki optimal vəziyyətinə geri qayıtmışdır. Lakin bu proqresiv yaxşılaşma əsasən İEÖ-in iqtisadiyyatına xas olmuşdur, İOÖ-in iqtisadiyyatında inkişaf nisətən daha aşağı sürətlə bərpa olunmuşdur. İEÖ və İOÖ arasındakı bu fərq beynəlxalq ticarətdə özünü biruzə verərək, xüsusilə idxal yönümlü iqtisadi siyasət yeridən Latın Amerikasına kimi ölkələrdə yüksək inflyasiya ilə səciyyələnmişdir. Pandemiyanın hələ də davam etməsi turizm sahəsində ixtisaslaşmış xırda ada dövlətlərinin iqtisadiyyatına isə əsaslı şəkildə zərbə vurmuşdur.

Pandemiya yarandığı gündən bu günə kimi illər üzrə müxtəlif regionlarda iqtisadiyyatın həcmində baş vermiş dəyişiklikləri aydın şəkildə görə bilmək üçün ÜDM-un həcmindəki dəyişiklikləri əks etdirən aşağıdakı cədvələ diqqət yetirək (UN DESA,2022). Qeyd edək ki, cədvəldə göstərilmiş 2022/2023-cü illər üzrə rəqəmlər proqnozlar əsasında müəyyən edilmişdir:

Cədvəl 1: İllər üzrə qlobal istehsalatda və ümumi daxili məhsulun həcmində dəyişikliklər (faizlə)

	2020	2021	2022	2023
Dünya	-3.4	+5.5	+4.0	+3.5
İnkişaf etmiş ölkələr	-4.8	+4.8	+3.7	+2.5
İnkişaf etməkdə olan ölkələr	-1.6	+6.4	+4.5	+4.7
Keçid iqtisadiyyatına malik ölkələr	-2.6	+4.4	+3.2	+2.9
Az inkişaf etmiş ölkələr	+0.8	+1.4	+4.0	+5.7
Dünya ticarətinin həcmi	-8.3	+11.0	+5.7	+4.0

Mənbə: Birləşmiş Millətlər Təşkilatının “Dünyada iqtisadi vəziyyət və proqnozlar” hesabatı (2022).

Cədvəldən də göründüyü kimi pandemiyanın meydana çıxdığı 2020-ci ildə dünyada iqtisadi geriləmə müşahidə olunmuşdur. Daha sonra görülən tədbirlər sayəsində 2021-ci ildən etibarən yenidən iqtisadi inkişafa nail olunmuşdur. Növbəti 2022 və 2023-cü illərdə isə yenidən iqtisadi geriləmənin olması halı proqnozlaşdırılmamışdır. Sonrakı illərdə iqtisadiyyatda qlobal səviyyədə sabitlik əldə olunsay da pandemiyanın dünya iqtisadiyyatına neqativ təsiri olduqca böyük olmuşdur: İOÖ-də istehsalatın həcmi olduqca azalmışdır; Pandemiya tamamilə aradan qalxmadığından gələcək dövr üçün iqtisadi risklər hələ də qalmaqda davam etmişdir; Beynəlxalq ticarət hələ də tam şəkildə dirçələ bilməmişdir; İşsizlik səviyyəsi pandemiya zamanı olduqca artmış və hələ də əvvəlki həddinə dönmə bilməmişdir; Dünyada yoxsulluq səviyyəsi olduqca yuxarı həddə qalxmışdır; Dünyada gəlir bərabərsizliyinin səviyyəsi olduqca

yüksəlmişdir; Sağlamlıq sektorunun və turizm sektorunun bərpa edilməsi üçün xeyli maliyyə vəsaitinə ehtiyac yaranmışdır; Qərbi Avropa, ABŞ və Çin kimi nəhəng iqtisadiyyata malik ölkələr iqtisadi geriləmə ilə üzləşmiş, bu da öz növbəsində dünya iqtisadiyyatına güclü şəkildə təsir etmişdir (UN DESA, 2022). Sadalananlara əlavə olaraq ölkələrin Mərkəzi Banklarının fəaliyyətinin də pandemiya təsirsiz ötürmədiyini qeyd edə bilərik. Tədqiqatın növbəti bölməsində bu mövzuya geniş şəkildə toxunulmuşdur.

Pandemiya Dövründə Aparılan Pul-kredit Siyasəti Və Antiinflasiya Tədbirləri

Pul-kredit siyasəti dedikdə ölkədə milli valyutanın sabitliyini təmin etmək və ya iqtisadiyyatın inkişafını təmin etmək üçün mövcud faiz dərəcələri üzərində tənzimləmələr edərək Mərkəzi Banklar tərəfindən həyata keçirilən iqtisadi tədbirlər toplusu başa düşülür. İqtisadi şəraitdən aslı olaraq Mərkəzi Banklar ya sahibkarlıq fəaliyyətinin inkişafını təmin etmək üçün valyutaya sərbəstlik verir və faizləri aşağı salır, ya da inflasiya kimi neqativ iqtisadi hallarla mübarizə aparmaq üçün valyutanın dayanıqlılığını təmin edir və faiz dərəcələrini yüksəldir. Pandemiyanın gözlənilmədən ortaya çıxması ölkələrin çevik bir şəkildə monetar siyasətdə müvafiq addımlar atmalarını şərtləndirdi, bu da dünyada pul-kredit siyasəti qarşısında əsaslı şəkildə çətinlik yaratdı. ÜST tərəfindən qlobal şəkildə pandemiya elan edildikdən sonra ölkələr qapanmalar tətbiq etdilər, bu qapanmaların başlaması ilə iqtisadi siyasətlərdə də xüsusi fəaliyyətlərin reallaşdırılmasına başlandı. İlk qapanmaya gedən dövlətlərə baxdığımız zaman bunların əsasən İtaliya, İspaniya, Almaniya və Fransa kimi Avropanın qabaqcıl dövlətləri olduqlarını görə bilərik. Bu ölkələrin valyutası avro olduğundan pandemiya ilk əvvəllər avro üzərində ciddi mənada təsir göstərməyə başladı. Belə bir zamanda avronun sabitliyini qorumaq üçün AMB (Avropa Mərkəzi Bankı) qabaqlayıcı tədbirlər almağa başladı (Qian & Chen, 2021).

Avropa Mərkəzi Bankının ardınca qlobal səviyyədə İMB (İngiltərə Mərkəzi Bankı), FED (ABŞ Mərkəzi Bankı) və YMB (Yaponiya Mərkəzi Bankı) vəziyyətin ciddiliyini nəzərə alaraq 2019-cu ilin sonunda təsdiq etdikləri 2020-ci il üçün proqnozları yenidən gözdən keçirdilər və pandemiya qarşı sürətli cavab vermək üçün yeni tədbirlər toplusu işləyib hazırladılar. Bu tədbirlərin nəticəsində büdcə xərcləri əvvəlki proqnoza nisbətən 8.5 trilyon dollar daha artdı. Mərkəzi Bankların aldığı tədbirlər çox yüksək maliyyəli olsa da 2020-ci ilin sonundan etibarən öz təsirlərini göstərməyə başladı. Pandemiyanın gözlənilmədən ortaya çıxması və dünya iqtisadiyyatı üzərindəki neqativ təsirlərini nəzərə alaraq pul-kredit siyasəti yenidən formalaşdırılan zaman ölkələr olduqca çevik və nizamlı davrandılar. İqtisadiyyat üzərində zəncirvari şəkildə mənfi halların müşahidə edilməsi daha mürəkkəb, daha kompleksli monetar siyasətin aparılmasını zəruri etmişdir. Kompleksli yanaşma zamanı istifadə olunan əsas alətlərə misal kimi aşağıdakıları göstərə bilərik (Forbes & Ubide, 2021):

- 1.İqtisadi inkişafı təmin etmək, bazarda tələb və təklifi tarazlaşdırmaq, məcmu tələb üzərində nəzarəti həyata keçirməklə bazardakı gərginliyi aradan qaldırmaq məqsədi ilə faiz dərəcələrinin aşağı salınması.
- 2.Qlobal səviyyədə maliyyə bazarlarında meydana çıxan problemləri aradan qaldırmaq üçün maliyyə bazarlarında aparılan əməliyyatlar üzərində tənzimləmələrin həyata keçirilməsi və bu sahəyə dövlət müdaxiləsi səviyyəsinin qısamüddətli dövr üçün artırılması.
- 3.Pandemiya zamanı fəaliyyəti dayandırılmağa və ya azaldılmağa məcbur olmuş bir sıra sahibkarlıq subyektlərinin böhran zamanı vəziyyətdən çıxma bilmələri və pandemiya sonrası əvvəlki iqtisadi gücünü bərpa edə bilmələri üçün onlara asan şərtlərlə kredit dəstəyinin göstərilməsi. Bu baxımdan bir çox ölkələr pandemiya zamanı “pandemiya şəraitində sahibkarlığa dəstək” proqramları, “kredit xətti ilə maliyyələşdirmə” proqramları kimi təşviqedicilayihələr icra etmişdirlər.
- 4.İnvestisiya sahəsində yaranmış çətinliklə mübarizə aparmaq üçün investisiya fəaliyyətinin stimullaşdırılması istiqamətində bir çox əsaslı addımlar atılmış, bu sahənin inkişafı üçün kommersiya

banklarının fəaliyyəti üzərində cari tənzimləmələr aparılmışdır. Bu tənzimləmələrə misal kimi bankların kredit vermə imkanlarının artırılmasını və bankların likvidlik səviyyəsinin daralmaya məruz qalmaması üçün atılan qabaqlayıcı addımları göstərə bilərik.

Yuxarıda qeyd etdiyimiz vasitələrdən istifadə edərək ölkələr pul-kredit siyasətində çevik addımlar atmış, bunun nəticəsində çətin pandemiya şəraitindən minimal zərərlə çıxıb bilməmiş, hətta 2021-ci ildən etibarən iqtisadi böyüməyə nail olmuşdurlar. Pandemiya zamanı Mərkəzi Banklar tərəfindən aparılan pul-kredit siyasətlərinin strukturunu ölkələr üzrə aşağıdakı kimi qruplaşdırıla bilər (Forbes & Ubide, 2021) :

1. Faiz dərəcələrini aşağı salmışdır - ABŞ, İngiltərə, Kanada, Avstraliya, Brazilya, Hindistan, Rusiya, Türkiyə kimi ölkələr.

2. Valyuta və ya qiymətli kağızlar şəklində xarici borc almışdır - İEÖ, Hindistan, Türkiyə kimi ölkələr.

3. Likvidlik təminatına nail olunması üçün addımlar atmışdır – Demək olar ki, bütün İEÖ və İOÖ.

4. Bank kreditlərini artırmağa istiqamətlənmiş təşviqedicilik siyasət yürütmüşdür – ABŞ istisna edilməklə bütün İEÖ və İOÖ.

5. İnvestisiya fəaliyyətinin inkişafına istiqamətlənmiş pul-kredit siyasəti yürütmüşdür – Çin istisna edilməklə bütün İEÖ, cənubi-şərqi Asiya dövlətləri və Türkiyə istisna edilməklə İOÖ-in böyük əksəriyyəti.

Ölkələrin pandemiya zamanı apardığı pul-kredit siyasətinin strukturuna nəzər salsaq görə bilərik ki, İOÖ öz pul-kredit siyasətlərini formalaşdıran zaman İEÖ-in atdıqları addımları izləmişdirlər. Bu baxımdan İOÖ-in iqtisadi siyasəti inkişaf etmiş ölkələrin iqtisadi siyasətinin oxşarı, hətta təkrarı kimi çıxış etmişdir. Bunun da əsas səbəbi kimi İOÖ-in böhran zamanı vəziyyətə reaksiya vermək bacarıqlarının nisbətən aşağı olmasını göstərə bilərik. Pandemiya zamanı iqtisadi sabitliyin təmin olunması baxımından pul-kredit siyasətinin önəmi bir daha önə çıxmışdır və Mərkəzi Bankların rolunun nə dərəcə əhəmiyyətli olması bir daha gözlərin önünə sərilməmişdir. Qeyd edilən monetar tədbirlər vəziyyətin sabitləşdirilməsi baxımından olduqca əhəmiyyətli olmuşdur.

Ölkəmizdə də iqtisadi mühitin pisləşməsi ilə əlaqədar olaraq çevik pul-kredit siyasəti yürüdülmüş, bu yolla makroiqtisadi sabitliyə nail olunmuşdur. Mərkəzi Bankın hazırladığı antiböhran planı uğurla icra edilmiş, yumuşaldılmış monetar mühit formalaşdırılmışdır. Mərkəzi Bank bu yumuşaltmalar sayəsində qiymət artımının qarşısını almış, inflyasiyanı nəzarətdə saxlamış, valyuta bazarında sabitliyə nail olmuş, qismən də olsa təsərrüfat subyektlərinin itkilərini kompensasiya etmiş, iqtisadi geriləmənin qarşısını almışdır. Pandemiyadan sonrakı dövrdə pul-kredit siyasətinin əsas prioriteti kimi inflyasiya ilə mübarizə məsələsi qeyd olunmuşdur. İnflyasiyaya səbəb olan istər daxili, istərsə də xarici amillər nəzarətdə saxlanılmış, inflyasiyanın qarşıya qoyulan hədəf norması olan 4% ($\pm 2\%$) həddinə nail olunmuşdur (Azərbaycan Respublikası Mərkəzi Bankı, 2021). Bundan əlavə, Mərkəzi Bank COVID-19 pandemiyası ilə bağlı olaraq ölkənin maliyyə sektoruna əlavə dəstəkləyici tədbirlər paketinin vaxtının uzadılması ilə əlaqədar qərar qəbul etmiş, “Koronavirus pandemiyası şəraitində kredit təşkilatlarının fəaliyyətinin müvəqqəti tənzimlənməsi Qaydası” təsdiq etmişdir. Pandemiya şəraitində insanların təmasını azaltmaq məqsədi ilə nağdsız ödənişlərin tətbiqini genişləndirmək istiqamətində işlər görmüş, güzəştlər tətbiq etmişdir (Azərbaycan Respublikası Mərkəzi Bankı, 2020).

Pandemiya dövründə aparılan pul-kredit siyasətinin nəticələri və gələcək dövr üçün gözləntilər BMT-nin 2022-ci il üçün “Dünyada iqtisadi vəziyyət və proqnozlar” hesabatında ümumiləşdirilmişdir. Hesabatda səsləndirilən fikirlərdən bəzilərinə nəzər salmaq məqsədə uyğun olardı (UN DESA, 2022): Pandemiya zamanı ənənəvi pul-kredit siyasətinin davam etdirilməsinin istənilən effekti verməyəcəyi əvvəlcədən görülmüş, iqtisadi sabitliyi əldə etmək üçün Mərkəzi Banklar daha çevik, daha aqresif xarakterli qeyri-ənənəvi metodlardan istifadə etməli olmuşdurlar; Xüsusilə İEÖ-də Vəsaitlərin Alışı Proqramı (Asset Purchase Program) icra edilmişdir, Mərkəzi Banklar xüsusilə daşınmaz əmlak kimi uzunmüddətli vəsaitləri

almışdır. Bununla da uzunmüddətli borc öhdəlikləri üzrə faiz dərəcələrini aşağı salmaq və kreditləşdirməni təşviq edərək iqtisadi sabitliyi təmin etmək məqsədi güdmüşdürlər; Əvvəllər çox da istifadə olunmayan qeyri-ənənəvi Vəsaitlərin Alışı Proqramı metodundan Afrika, Asiya və Latın Amerikasına ölkələri kimi bir çox ölkələr ilk dəfə istifadə etmişdirlər; Bu proqramlar pandemiya zamanı vəziyyətdən sürətli bir şəkildə çıxmaq üçün effektiv olsa da uzunmüddətli dövrdə necə effekt verəcəyi hələ də tam olaraq müəyyən edilməmişdir; Pandemiya zamanı Mərkəzi Banklar maliyyə sabitliyini təmin etmək üçün uzunmüddətli yumşaq pul siyasəti yeritmişdirlər, likvidliyi qoruyub saxlamaq üçün faiz dərəcələrini uzun müddət aşağı həddə saxlamışdılar, bu da makroiqtisadi səviyyədə həssaslıq yaratmış və bir çox ölkələrin istər daxili, istərsə də xarici dövlət borcunun həcmində artmasına səbəbiyyət vermişdir; Pandemiya şəraitində inflyasiya dərəcələri istənilən həddə qorunub saxlanılsa da, gələcək dövrdə bu sabitliyin davam edəcəyi böyük şübhə doğurur, gələcəkdə yüksək inflyasiyanın müşahidə ediləcəyi istisna edilmir (İMF, 2021); İlk əvvəllər faiz dərəcələri aşağı salınsa da iqtisadi sabitliyin əldə olunduğu sonrakı dövrlərdə faiz dərəcələri yenidən yuxarı həddə qaldırılmışdır. Proqnoz olunur ki, faizdəki bu artımın investisiyalar və iqtisadi böyümə üzərində mənfi təsiri uzunmüddətli dövrdə ölkə iqtisadiyyatları üzərində neqativ hal yarada bilər.

Pandemiya dövründə aparılan pul-kredit siyasəti inflyasiya üzərində də olduqca təsirli olmuşdur. 2021-ci ildə ərzaq qiymətləri üzərində son altı ilin ən yüksək artımı (4.3%) qeydə alınsa da, pandemiyanın təsirini güclü bir şəkildə göstərdiyi illər yüksək inflyasiya dərəcələri ilə yadda qalmamışdır (FAO, 2021). Xəstəliyin aktiv olaraq dünya iqtisadiyyatına təsir göstərdiyi dövrlərdə inflyasiya dərəcələri aşağıdakı kimi qeydə alınmışdır (İMF, 2021). Müqayisə üçün pandemiya əvvəlki dövr üçün (2019-cu il) göstəricilər də cədvəldə qeyd olunmuşdur:

Cədvəl 2: İllər üzrə inflyasiya dərəcələri (faizlə)

	2019	2020	2021	2022
Dünya	3.5	3.2	4.3	3.8
İnkişaf etmiş ölkələr	1.4	0.7	1.6	1.8
İnkişaf etməkdə olan ölkələr	5.1	5.1	4.9	4.7
Azərbaycan	2.71	2.82	4.4	3.2

Mənbə: İMF-nin hesabatı və www.statista.com (2022).

Cədvəldən də görüldüyü kimi istər dünyada, istərsə də ölkəmizdə inflyasiya dərəcələri pandemiya dövrü üçün sabit qalmışdır. Pandemiya sonrakı dövrlərdə isə inflyasiya dərəcələrində artım daha çox müşahidə edilmişdir.

Nəticə

Pandemiya zamanı dünya iqtisadiyyatı çətin dövrdən keçmişdir. Pandemiyanın gözlənilmədən meydana gəlməsi səbəbindən bu dövrdə ölkələrin apardığı pul-kredit siyasəti tədqiqat işində də gördüyümüz kimi çevik və aqresif xarakter daşmışdır. Mərkəzi Banklar qısa müddətdə iqtisadi tarazlığın təmin olunmasında ənənəvi metodların yetərsiz qalacağını vaxtında görərək yeni yanaşmalar, qeyri-ənənəvi metodlar tətbiq etmişdirlər. Xüsusilə İEÖ-in iqtisadi təcrübəsi əsasında formalaşdırılan bu metodlar daha sonra İOÖ tərəfindən də tətbiq edilmiş, qısa müddətdə fayda əldə edilmişdir. Təsədüfi deyil ki, pandemiya sonrakı dövrlərdə dünya iqtisadiyyatının vəziyyətinə nəzər salan zaman uğurlu monetar strategiyaların müsbət nəticələrini aydın şəkildə görə bilirik.

Mövzu ilə əlaqədar daha əvvəl aparılmış tədqiqatlara nəzər salan zaman da pandemiya dövründə aparılan antiinflyasiya siyasətinin olduqca müsbət yönümlü nəticə verdiyini müşahidə edə bilirik. Nəticə etibarlı ilə

deyə bilərik ki, istər ölkəmizdə, istərsə də dünyada aparılan pul-kredit siyasəti COVID-19 pandemiyasının mövcud olduğu çətin bir şəraitdə belə inflyasiyanın lazımi həddə saxlanması, təsərrüfat subyektlərinin fəaliyyətinin stimullaşdırılması, maliyyə sabitliyinin qorunub saxlanması, investisiya sahəsində təşviqədiçi mühitin formalaşdırılması və iqtisadi inkişafın önündəki maneələrin dəf edilməsi baxımından olduqca uğurlu olmuşdur. Əlavə olaraq qeyd edək ki, gələcəkdə bu mövzuda aparılacaq tədqiqatlarda məsələnin inkişaf etmiş ölkələr və inkişaf etməkdə olan ölkələr baxımından ayrı-ayrılıqda araşdırılması olduqca məqsədəuyğun olardı.

Ədəbiyyatlar

1. Börke, T. (2020). COVID-19 pandemisinin ekonomik büyüme üzerindeki etkisi. COVID-19 pandemisinin ekonomik, toplumsal ve siyasal etkileri, 1, 26-34.
2. Çiğdem, K. (2021). Koronavirüs salgınının para politikaları üzerine etkileri. Avrasya Sosyal ve Ekonomi Araştırmaları Dergisi, 8, 675-692.
3. Ayşegül, H. və Ceren P. (2022). COVID-19 pandemi sürecinin Türkiye ekonomisine etkilerinin ampirik analizi. Sağlık ve Sosyal Refah Araştırmaları Dergisi, 4, 32-49.
4. McKibbin, W. ve Fernando, R. (2020). The global macroeconomic impacts of COVID-19. Centre for Applied Macroeconomic Analysis (CAMA) Working Paper, 19, 1-43.
5. Forbes, K. ve Ubide, A. (2021). Monetary policy and central banking in The COVID era: Key insights and challenges for the future. Centre For Economic Policy Research (CEPR), 1, 16-25.
6. Cavallino, P. ve Yetman, J. (2021). A Global Database on Central Banks Monetary Responses to COVID
7. Bank for International Settlements Working Paper, 934, 23-27.
8. Chen, H. ve Qian, W. (2021). The impact of the COVID-19 pandemic on consumption. AEA Papers and Proceedings, 111, 307-311.
9. Azərbaycan Respublikası Mərkəzi Bankının 2021-ci il üçün pul və maliyyə sabitliyi siyasətinin əsas istiqamətləri barədə bəyanatı, (2021).
10. United Nations World Economic Situation And Prospects, (2022).
11. The World Bank's World Development Report, (2021).

BANK MÜQAVİLƏSİNDƏKİ ÖHDƏLİKLƏR VƏ GƏLİRLƏRİN MANİPULYASIYA EDİLMƏSİ

Şəhriyar Əhmədli

Azərbaycan Dövlət İqtisad Universiteti

shaxriyar10@gmail.com

Xülasə

Bəzən fərziyyəçilər iddia edir ki, müqavilələrin tələblərini yerinə yetirməməkdən imtina edən firmalar mənfəətləri artırır, çünki həyata keçirilməkdən yayınılmış davranış müəssisəyə daha böyük itki ilə, daha doğrusu gəlir itkisi ilə geri qayıdır. Tədqiqat da öz növbəsində Böyük Britaniya banklarının davranışını tədqiq edərək borc fərziyələri və yanaşmaları ilə bağlı məlumat verir. Sözügedən Böyük Britaniya banklarının, həqiqətən də, faizlərin manipulyasiya edilməsi ilə bağlı olaraq mühasibat uçotu prinsiplərindən istifadə etməklə manipulyasiyalarını və real mənfəətin dəyişdirilməsini icra edib etmədiyini yoxlamaq üçün OLS regresiyalarından istifadə edir. Ümumilikdə ilkin fikirlərin formalaşması üçün ABŞ-da istifadə olunmuş tədqiqatlara əsaslanılmışdır. Göstərilmiş tədqiqatların elmi yeniliyi geniş olsa da, doğrudan da, müqavilələrin şərtlərinin yerinə yetirilməməsi ilə bağlı yeni suallar formalaşdırır. Məlumat bazası kimi tədqiqat üçün 2005-2014-cü illər arasında Compustat Global şirkəti tərəfindən müflis olmuş Böyük Britaniya şirkətlərinin məlumatları istifadə olunmuşdur. Ən böyük məhdudiyyət kimi isə heç də bütün şirkətlərin öz məlumatlarını tam və dəqiq olaraq açıqlamaması çıxış edir.

Açar sözlər: gəlirlərin idarə edilməsi, borc müqavilələri, manipulyasiya

Abstract

Sometimes speculators claim that firms that refuse to meet the requirements of contracts increase profits because the behavior that escapes implementation returns to the enterprise with a greater loss, or rather a loss of income. The study, in turn, examines the behavior of UK banks and provides information on debt assumptions and approaches. The UK banks use OLS regressions to check whether they have in fact manipulated interest rates and manipulated real profits in connection with interest rate manipulation. It is generally based on research used in the United States to form initial ideas. Although the scientific novelty of these studies is wide, it really raises new questions about non-compliance with the terms of contracts. Data from UK companies that went bankrupt between Compustat Global between 2005 and 2014 were used as research as a database. The biggest limitation is that not all companies disclose their information completely and accurately.

Keywords: earnings management, debt covenants, manipulation

Giriş

Bu məqalə Britaniya firmaları kontekstində borc müqaviləsi fərziyyəsini araşdıraraq ədəbiyyata əlavə edir. Əvvəlki tədqiqatlar bu fərziyyəni əsasən ABŞ firmaları kontekstində araşdırmışdır. Bu məqalə Böyük Britaniya firmalarının borc müqaviləsi limitləri daxilində qalmaq üçün, xüsusən qeyri-adi istehsal xərcləri və qeyri-adi ixtiyari xərclər vasitəsilə real mənfəətin idarə edilməsindən istifadə etdiklərinə dair ilk sübut təqdim edir.

Bu məqalədə təqdim olunan nəticələr mövcud və potensial səhmdarlar üçün vacibdir. Onlar bu mühasibat məlumatı istifadəçilərinə menecerlərin borc öhdəlikləri olduqda real fəaliyyətlər vasitəsilə qazanclarını artırma biləcəklərini başa düşməyə kömək edirlər. Bu elmi işin nəticələri borc öhdəliyi olanlar üçün də mühüm əhəmiyyət kəsb edir, çünki onların borc müqavilələrində istifadə etdikləri şərtlər müştəri firmalar tərəfindən mənfəətin idarə edilməsindən istifadə edir. Nəticələr göstərir ki, kreditörə azalan firmaların fürsətçi davranışlarına daha güclü nəzarət etməlidir.

Mənfəətin idarə edilməsi o anda baş verir ki, menecerlərin şirkətin maliyyə fəaliyyəti haqqında başqalarının maraqlarını qorumaq və ya mühasibat məlumatlarına bağlı müqavilələrin nəticələrinə nəzarət etmək üçün,

mühasibat uçotu məlumatlarını təhrif etmək üçün mühasibatın tətbiqi zamanı əməliyyatların strukturunda öz yanaşmalarından istifadə edirlər.

Bu məqalənin məqsədi Böyük Britaniyada borc müqavilələri fərziyyəsini sınaqdan keçirməklə elmə əlavə məlumatlar vermək məqsədi daşıyır. Buna görə məqalənin vəzifəsi Böyük Britaniya şirkətlərinin faiz əhatə dairəsi üzrə mühasibat uçotuna əsaslanan müqavilə pozuntularından qaçmaq üçün hesablamalardan və real mənfəətin idarə edilməsindən istifadə edib-etmədiyini yoxlamaqdır.

Metod

Böyük Britaniya şirkətlərinin faiz əhatə dairəsi üzrə mühasibat uçotuna əsaslanan müqavilə pozuntularından qaçmaq üçün araşdırmalardan və real mənfəətin idarə edilməsindən istifadə edib-etmədiyini yoxlamaq üçün OLS reqressiyalarından istifadə edilir. Faizlərin əhatə dairəsi üzrə razılaşmanınhəyata keçirilməsi və əvvəlki araşdırmalardan sonra müqavilənin pozulması ehtimalını təsdiqləmək üçün istifadə olunur (Fan, Thomas və Yu 2018), burada müqavilə haqqında məlumat əldə etmək üçün şirkətin illik məlumatlarından da istifadə edilir. Hesablamalar üzrə mənfəətin idarə edilməsini ölçmək üçün Jones modeli(1991)və digər modellərdən istifadə edilir (Franz, Hassab, Elnaby və Lobo, 2014).

Menecerlərin bazarda qazanc gözləntilərinə nail olmaq üçün mühasibat uçotu və ya real hərəkətləri qəbul etmələri fikrini dəstəkləyən kifayət qədər sübutları var (Graham, 2005). Gözləntilərin qarşılınması və ya üst-üstə düşməsi müxtəlif hadisələrə aiddir, əsas məsələ səhmdarların gözləntilərinisimvolizə edən etalon qazanc məbləğinin olmasıdır (Jones, 2015).

Əlverişli təhlükəsizlik məsələlərini təmin etmək üçün firmalar tez-tez qazancların idarə edilməsində iştirak edirlər (Filip və Raffournier, 2014). Menecerlər şirkətin səhmlərinin ictimaiyyətə təqdim edilməsi şərtlərini, aşkar edilmədən hesabat qazancını artırma biləcək dərəcədə yaxşılaşdırma bilər (Dechow və Skinner, 2000). Müvafiq olaraq, tədqiqatlar göstərmişdir ki, firmalar təcrübəli səhm təklifi (Rangan, Welch və Wong, 1998) və ilkin təkliflər (Teoh, 1998) kimi təhlükəsizlik məsələlərindən əvvəl hesabat qazanclarını daha da artırmaq üçün mənfəətin idarə edilməsi ilə məşğul olurlar. Bundan əlavə, əvvəlki tədqiqatlar göstərir ki, alıcı firmaların idarəçiləri səhm əsaslı birləşmə və satınalmalara səbəb olan mənfəətləri və xərcləri idarə etmək üçün stimula malikdirlər (Botsari və Meeks, 2008).

Real mənfəətin idarə olunması ilə bağlı, mövcud ədəbiyyata əsasən, üç fərdi növ araşdırılacaq:

- istehsal xərclərinin normadan artıq səviyyələri,
- əməliyyatlardan pul vəsaitlərinin hərəkəti,
- firmaların real gəlirlərinin idarə edilməsini müəyyən etmək üçün ixtiyari xərclər.

Tədqiqatın informasiya bazası 2005 və 2014-cü illər arasında Compustat Global-da aktiv və ya qeyri aktiv olan bütün Böyük Britaniya firmaları ilə başlayır. Bu araşdırma 2005-ci ildən başlayır, çünki Böyük Britaniya dövlət firmalarından 2005-ci ildən etibarən MHBS-ya əməl etmələri tələb olunurdu. Nəticə etibarilə, son nümunə 559 firmanın müşahidəsindən ibarətdir.

Bu məqalənin əsas məhdudiyyəti ondan ibarətdir ki, heç də bütün firmalar illik hesabatlarında borc müqaviləsi təfərrüatlarını açıqlamayıblar. Buna görə də, bu araşdırma yalnız bu cür məlumatları açıqlayan firmalara əsaslanır.

Digər məhdudiyyət ondan ibarətdir ki, mənfəətin idarə edilməsi tədbirlərini səhvsiz ölçmək mümkün deyil. Bu səhvlərin əhəmiyyətli olduğuna görə, göstərilən nəticələr qərəzli ola bilər.

Bele hesab edilir ki, bu nəticə hesablamalar üzrə mənfəətin idarə edilməsi tədbiri sıfırdan böyükolduqda qüvvəyə minir, lakin hesablamalar üzrə mənfəətin idarə olunma tədbiri sıfırdan kiçik olduqda bu nəticəyə uyğun gəlmir. Bu nəticələr, öhdəsindən gəlməkdə zəiflik olan firmaların real mənfəətinidarə edilməsindən istifadə etməsi nəzərə alınmaqla izah edilə bilər. Başqa sözlə, nəticələr göstərir ki,firmalar şərti boşluqda

qalmaq üçün real və hesablamlar üzrə mənfəətin idarə edilməsindən istifadəedirlər. Borc sahibləri tərəfindən daha asan əşkarlana bildiyi üçün onlar hesablamlar üzrə mənfəətin idarə edilməsindən daha çox real istifadə etməyə üstünlük verirlər (Roychowdhury 2006).

Digərləri ilə yanaşı, tənzimləyicilər və auditorlar tərəfindən aparılan yoxlamalar və gələcək dövrlərdə geri çevrilmə potensialına malik olduğundan, real mənfəətin idarə edilməsi hesablamaya əsaslanan mənfəətin idarə edilməsindən daha az görünür. Hesablama prosesinə əlavə olaraq, menecerlər həm də əməliyyat, investisiya və ya maliyyə qərarlarının vaxtının strukturunu dəyişdirərək qazancı idarə edə bilər. Bu fəaliyyətlərə real qazancın idarə edilməsi deyilir (Enomoto, 2013).

Əslində, gələcək şirkətin pul vəsaitlərinin hərəkətinə riayət etməklə real qazancın idarə edilməsi daha baha başa gələ bilər. Çünki tez-tez inkişaf, tədqiqat və marketinq üçün maliyyəni kəsir; həm də kapital qoyuluşlarını azaldır və qiymət endirimlərini artırır (Graham, 2005, Chen, 2008).

Bununla belə, maraqlı tərəflər üçün hesablamaya əsaslanan mənfəətin idarə edilməsindən fərqli olaraq real mənfəətin idarə edilməsini tapmaq asan deyil, çünki hesablamaya əsaslanan mənfəətin idarə edilməsi ilə müqayisədə, real mənfəətin idarə edilməsini normal fəaliyyətlərdə kamuflyaj etmək daha asandır (Kothari, 2012). Bunun nəticəsidir ki, şirkətlər mühasibat uçotu standartlarının tənzimlənməsindən yayınmaq üçün mənfəəti idarə etmək üçün real mənfəətin idarə edilməsini seçməyə üstünlük verirlər.

Daha yeni bir araşdırmada MHBS-nin qəbulunun mənfəətin idarə edilməsinə təsirini araşdırır. Onlar 29 ölkədən olan açıq şirkətlər nümunəsini üç forma ayırırlar: “erkən tətbiq edənlər (2004-cü ildən əvvəl MHBS-ni qəbul etmiş şirkətlər), gec tətbiq edənlər (MHBS-ni daha əvvəl tətbiq etmək mümkün olan ölkələrdə 2005 və ya 2006-cı ildə MHBS qəbul etməyi seçmiş firmalar) və məcburi tətbiq edənlər (2005-ci ildən əvvəl MHBS-ni qəbul etməyə icazə verilməyən ölkələrdən MHBS-ni tətbiq etmək məcburiyyətində olan firmalar)” (Capkun, 2011).

Bir tərəfdən, nəticələr göstərir ki, daha az erkən qəbul edənlər mənfəətin idarə edilməsi fəaliyyəti ilə məşğul olurlar. Digər tərəfdən, MHBS-nin təlimatlı şəkildə tətbiqi daha yüksək mənfəətin idarə edilməsi səviyyəsi ilə nəticələnir. Həmçinin MHBS-ni qəbul edən şirkətlərin daha az mənfəətin idarə edilməsi səviyyəsinə, daha çox dəyər qazancının uyğunluğuna və daha vaxtında zərərin tanınmasına malik olmasını təklif edir ki, bunların hamısını yüksək uçot keyfiyyətinin sübutu kimi izah edirlər (Barth, 2008).

Analiz

Real qazancın idarə edilməsi üçün etibarlı sənədlər hazırlamışlar (Dechow, 1998 və Roychowdhury, 2006) və bir sıra sonrakı tədqiqatlar etibarnamələrin etibarlılığına dair sübutlar təqdim etmişdir (Cohen, 2008; Athanasakou, 2011; Zang, 2012). Mövcud ədəbiyyatdan sonra üç fərdi etibarnamə araşdırılır:

- istehsal xərclərinin anormal səviyyələri,
- əməliyyatlardan pul vəsaitlərinin hərəkəti,
- firmaların real gəlirlərinin idarə edilməsini müəyyən etmək üçün ixtiyari xərclər.

İstehsal səviyyəsinin yüksəldilməsi vahidə düşən sabit xərcləri aşağı saldığından firmalar həddindən artıq istehsal yolu ilə satış xərclərini azaldaraq qazancları idarə edə bilərlər. Bu, qeyri-adi dərəcədə yüksək istehsal xərcləri ilə nəticələnir. İstehsal məsrəflərinin anormal səviyyələrini müəyyən etmək üçün ilk növbədə onların normal səviyyələrini qiymətləndirmək lazımdır. İstehsal xərclərinin normal səviyyələrini aşağıdakı kimi qiymətləndirilir (Roychowdhury, 2006):

$$\frac{PROD_{i,t}}{AT_{i,t-1}} = \alpha_0 + \beta_1 \frac{1}{AT_{i,t-1}} + \beta_2 \frac{S_{i,t}}{AT_{i,t-1}} + \beta_3 \frac{\Delta S_{i,t}}{AT_{i,t-1}} + \beta_4 \frac{\Delta S_{i,t-1}}{AT_{i,t-1}} + e_{i,t}(1)$$

Burada aşağıdakı amillər nəzərə alınmalıdır:

- $PRODi,t$ -bu, t ilində i firması üçün istehsal xərcləridir, satışın dəyəri üstəgəl inventarda dəyişiklik kimi müəyyən edilir;
- Si,t -bu, t ilində i firmasının satışlarıdır.
- Bütün bu dəyişənlər heteroskedastiklik probleminin qarşısını almaq üçün gecikmiş ümumi aktivlər (AT) ilə ölçülür.

Regressiya (1) hər bir sənaye ili üçün kəsiyi olaraq qiymətləndirilir və istehsal xərclərinin normal səviyyələri (1)-dən təxmin edilən əmsallardan istifadə etməklə hesablanır. İstehsal xərclərinin qeyri-normal səviyyələri istehsal xərclərinin faktiki və normal səviyyələri arasındakı fərqə bərabərdir.

Firmalar həmçinin qiymət endirimləri və ya daha yumşaq kredit şərtləri vasitəsilə satışları sürətləndirməklə qazanclarını idarə edə bilirlər. Bu da öz növbəsində nağd pul axınının qeyri-adi dərəcədə aşağı olmasına gətirib çıxarır. Roychowdhury (2006) tədqiqatlarına əsasən, satışları sürətləndirən firmaları müəyyən etmək üçün aşağıdakı regressiya həyata keçirilir:

$$\frac{CFO_{i,t}}{AT_{i,t-1}} = \alpha_0 + \beta_1 \frac{1}{AT_{i,t-1}} + \beta_2 \frac{S_{i,t}}{AT_{i,t-1}} + \beta_3 \frac{\Delta S_{i,t}}{AT_{i,t-1}} + \beta_4 ROA_{i,t-1} + e_{i,t} \quad (2)$$

Burada;

- $CFO_{i,t}$ –bu, t ilində i firmasının əməliyyatlarından pul vəsaitlərinin hərəkətidir.
- Si,t -bu, t ilində i firmasının satışlarıdır.

Bütün bu dəyişənlər heteroskedastiklik probleminin qarşısını almaq üçün gecikmiş ümumi aktivlər (AT) ilə ölçülür.

Əməliyyatlar üzrə pul vəsaitlərinin hərəkətinin qeyri-normal səviyyəsi-əməliyyatlar üzrə pul vəsaitlərinin hərəkətinin faktiki və normal səviyyələri arasındakı fərkdir, burada sonuncu regressiyada verilmiş əmsallardan (2) istifadə edilməklə hesablanır, hər bir sənaye ili üçün hesablanır.

Son olaraq, daha yüksək xalis mənfəət əldə etmək üçün ixtiyari xərclər özbaşına kəsilə bilər. Bu da öz növbəsində diskresion xərclərin qeyri-adi dərəcədə aşağı olmasına gətirib çıxarır. Roychowdhury-dən (2006) sonra, ixtiyari xərcləri azaltan firmaları müəyyən etmək üçün aşağıdakı regressiyanı həyata keçirmək daha məqsədmüvafiq olar:

$$\frac{DISX_{i,t}}{AT_{i,t-1}} = \alpha_0 + \beta_1 \frac{1}{AT_{i,t-1}} + \beta_2 \frac{S_{i,t}}{AT_{i,t-1}} + e_{i,t} \quad (3)$$

Burada:

- $DISX_{i,t}$ -bu, t ilində i şirkəti üçün ixtiyari xərclərdir;
- Si,t -bu, t ilində i firmasının satışlarıdır.

Bütün bu dəyişənlər heteroskedastiklik probleminin qarşısını almaq üçün gecikmiş ümumi aktivlər (AT) ilə ölçülür.

Diskresion xərclərin qeyri-normal səviyyəsi ixtiyari xərclərin faktiki və normal səviyyələri arasındakı fərkdir, burada sonuncu regressiyadan (3) təxmin edilən əmsallardan istifadə etməklə hesablanır, hər bir sənaye ili üçün kəsiyi hesablanır.

Satış səviyyələri nəzərə alınmaqla, əməliyyatlardan ya qeyri-adi dərəcədə aşağı pul vəsaitləri axımına (ixtiyari xərclər) və ya qeyri-adi dərəcədə yüksək istehsal xərclərinə malik olan firmalar REM-də iştirak etmiş sayılırlar. Mövcud tədqiqatlara bənzər şəkildə, REM etibarnamələrinin şərhini asanlaşdırmaq üçün əməliyyatlardan və ixtiyari xərclərdən anormal pul vəsaitlərinin hərəkəti mənfi 1-ə vurulur. Həmçinin real mənfəətin idarə edilməsinin ümumi təsirini ölçmək üçün üç fərdi etibarnaməni birləşdirərək real qazanc idarəçiliyinin məcmu ölçüsü hesablandı (Cohen, 2008; Zang, 2012). Buna görə də, hər hansı real mənfəətin idarə edilməsi proksisinin müsbət dəyəri və ya onun məcmu ölçüsü mənfəətin manipulyasiyası kimi qəbul edilir.

Empirik model

Aşağıdakı OLS reqressiyaları Böyük Britaniya firmalarının müvafiq olaraq faiz əhatə dairəsi üzrə mühasibat uçotuna əsaslanan müqavilə pozuntularından (H1 və H2) qaçmaq üçün hesablamalardan və real mənfəətin idarə edilməsindən istifadə edib-etmədiyini yoxlamaq üçün həyata keçirilmişdir:

$$REM_PROXY_{i,t} = \alpha_0 + \alpha_1 IC_COV_{i,t} + \alpha_2 MTB_{i,t} + \alpha_3 SALES_GR_{i,t} + \alpha_4 ROA_{i,t} + \alpha_5 SIZE_{i,t} + \alpha_6 LEV_{i,t} + \alpha_7 ZSCORE_{i,t} + \alpha_8 A_REM_{i,t} + \varepsilon_{i,t} (4)$$

$$AEM = \alpha_0 + \alpha_1 IC_COV_{i,t} + \alpha_2 MTB_{i,t} + \alpha_3 SALES_GR_{i,t} + \alpha_4 ROA_{i,t} + \alpha_5 SIZE_{i,t} + \alpha_6 LEV_{i,t} + \alpha_7 ZSCORE_{i,t} + \alpha_8 AEM_{i,t} + \varepsilon_{i,t} (5)$$

Burada aşağıdakı amillər nəzərə alınmalıdır:

- AEM_{i,t} -bu, t ilində i firması üçün ixtiyari hesablamalardır,
- REM_PROXY_{i,t} –bu, t ilində i firması üçün real mənfəətin idarə edilməsi proksisidir ki, bu da dörd real mənfəətin idarə edilməsi etibarnaməsindən birinə aiddir: A_REM_{i,t}, A_PROD_{i,t}, A_CFO_{i,t} və A_DISX_{i,t}
- IC_COX_{i,t} –bu, faizin ödənilməsi üzrə borc müqaviləsinin faktiki dəyərinin faizlərin ödənilməsi üzrə borc müqaviləsinin həddi dəyərinə bölünməsi kimi müəyyən edilən faiz ödəməsi şərtidir.

Mənfəətin idarə edilməsi üzrə yanaşmaların təfsirini sadələşdirmək üçün A_CFO_{i,t} və A_DISX_{i,t} -ni mənfəi birə vurduqda, α_1 -in (4) və (5) modellərində əhəmiyyətli dərəcədə müsbət olacağını gözlənilir.

Əvvəlki araşdırmalardan sonra (Fan, Thomas və Yu 2018; Franz, HassabElnaby və Lobo 2014) xətti reqressiya modellərinə (4) və (5) nəzarət dəyişənləri kimi SALES_GR, ROA, SIZE, LEV and A_REM(AEM) əlavə edilir.

- MTB, aktivlərin bazar dəyərinin aktivlərin ümumi dəyərinə nisbəti kimi müəyyən edilən bazarın balans nisbətidir.
- SALES_GR, cari ilin satışlarından geridə qalan il satışları ilə miqyaslanmış gecikmiş il satışları kimi müəyyən edilən satışlarda faiz dəyişikliyi. Bu dəyişən böyümə imkanlarına nəzarət etmək üçün daxil edilmişdir.
- ROA, cəmi aktivlər üzrə miqyaslanmış xalis gəlir kimi müəyyən edilən aktivlərin gəlirliyi. Bu dəyişən firmanın əməliyyat performansının təsirinə nəzarət kimi daxil edilir.
- SIZE, ümumi aktivlərin təbii loqarifmidir və firma ölçüsünə nəzarət etmək üçün əlavə edilir.
- LEV, ümumi borcun ümumi aktivlərə bölünməsi kimi müəyyən edilən leverage nisbətidir.
- ZSCORE, Taffler (1983) Z-balının dəyəridir.
- Mənfəətin idarə edilməsi üzrə etibarnamələrin əvəzedici mexanizmlərinə nəzarət etmək üçün A_REM(AEM) daxil edirik.
- Ən sonda, vaxt və sənaye effektlərinə nəzarət etmək üçün il və sənaye dummies daxil edirik.

Nümunə seçimi 2005 və 2014-cü illər arasında Compustat Global-da fəaliyyət göstərən və ya müflis olan bütün Böyük Britaniya firmaları ilə başlayır. Tədqiqat 2005-ci ildən başlanılır, çünki Böyük Britaniya dövlət firmalarından 2005-ci ildən etibarən MHBS-ya əməl etmələri tələb olunurdu. Əvvəlki araşdırmalar izləndi və maliyyə və kommunal şirkətləri istisna edildi. Bunun səbəbi maliyyə firmalarının fərqli maliyyə hesabat mühitinə malik olması və kommunal şirkətlərin daha çox proqnozlaşdırıla bilən qazanc artımı olmasıdır.

Həmçinin real və ya hesablamalar üzrə mənfəətin idarə edilməsi tədbirlərini qiymətləndirmək üçün məlumatların mövcud olmadığı firma ili müşahidələri istisna edildi. Faiz müqavilələri üzrə məlumatlar şirkətin illik hesabatlarından əl ilə əldə edilir. Nəticə etibarilə, son nümunə 559 firma ili müşahidəsindən ibarətdir.

Nəticələr

Hesablamalar üzrə mənfəətin idarə edilməsinin medianı (ortası) $-0,001(0,002)$ təşkil edir ki, bu da Böyük Britaniyada AEM-nin istifadəsinin çox məhdud olduğunu göstərir. Beləliklə, onlar müqavilənin pozulmasının qarşısını almaq üçün iqtisadi cəhətdən əhəmiyyətli təsir göstərə bilər. Real mənfəətin idarə edilməsinin məcmu ölçüsünün median (orta) dəyəri, istehsal xərclərinin qeyri-normal səviyyələri və diskresion xərclərin qeyri-normal səviyyələri müsbətdir. Bunlar, Böyük Britaniya firmalarına borc müqaviləsinin pozulmasının qarşısını almaq üçün REM-dən istifadə etmək imkanlarını təklif edir.

Maliyyə məlumatlarının istifadəçiləri maliyyə hesabatlarının etibarlı olması ilə bağlı qərarlar qəbul edirlər. Bu qərar prosesində, müəssisələrin real vəziyyətini və fəaliyyət nəticələrini olduqlarından fərqli göstərən mənfəətin idarə edilməsi təcrübələri, sözügedən məlumat əsasında qərar verən maliyyə məlumatı istifadəçilərini yanlış istiqamətləndirə bilər. Xüsusilə, ABŞ-da və müxtəlif Avropa ölkələrində maliyyə qalmaqalları əsasında qazancların idarə edilməsi praktikasının effektivliyi aydın şəkildə nümayiş etdirdi ki, mənfəətin keyfiyyətinə dair şübhələr aradan qaldırmaq üçün tədbirlər görülməlidir. Mənfəətin idarə edilməsinin müəssisələrin maliyyə nəticələrinə təsiri tez-tez sorğulanır və bu araşdırmada mənfəətin idarə edilməsinin mənfəətin keyfiyyətinə təsiri araşdırılmışdır və əsaslandırılmışdır.

Başqa bir məhdudiyyət, bu tədqiqatın ümumi hesablaşmaları araşdırmasıdır. Bu araşdırma göstərir ki, hesablamalar ümumilikdə idarə olunur. Bununla belə, hansı hesablaşmaların daha çox və nə dərəcədə idarə olunduğu sualına cavab vermir. Gələcək tədqiqatlarda müəyyən hesablamaları yoxlayan metodlardan istifadə etməklə bu suallara cavab axtarmaq olar.

Maliyyə hesabatlarının etibarlılığı və keyfiyyəti həmişə investorları və digər maliyyə hesabatı istifadəçilərini narahat edən məsələ olmuşdur. 2000-ci illərin əvvəllərində ABŞ və Avropada mühasibat və maliyyə qalmaqalları; Bu, mənfəətin keyfiyyəti və mənfəətin idarə edilməsi konsepsiyalarının əhəmiyyətini artırdı, maliyyə hesabatı istifadəçilərini maraqlandıran biznesin maliyyə strukturunu daha yaxşı başa düşməyə və daha çox məlumata malik olmağa həvəsləndirdi və nəticədə onları daha çox araşdırma aparmağa və suallar verməyə vadar etdi.

Dünyanın müxtəlif ölkələrində tədqiqatçılar və akademiklər tərəfindən aparılan empirik tədqiqatlarda irəli sürülən modellərlə müəssisələrdə qazanc idarəçiliyinin tətbiq edilib-edilməməsi proqnozlaşdırılmağa çalışılmış və bütün dünya ölkələrində maliyyə hesabatı, mühasibat uçotu və audit üzrə sürətlə hüquqi tədbirlər görülməyə başlanılmışdır. Qazancların idarə edilməsi praktikalarının müəyyənləşdirilməsinə dair araşdırmalar təkcə investorun müdafiəsi üçün deyil, həm də ölkə iqtisadiyyatı və sosial rifahı üçün böyük əhəmiyyət kəsb edir. Qazancların idarə edilməsi proqramlarının ölkə iqtisadiyyatına mənfi təsir göstərəcək aşağıdakı təsirləri var:

- əhalinin qıt resurslarının səmərəsiz sahələrə yatırılması
- resursların israfına səbəb olması
- kapital bazarlarına inamın itirilməsi
- yeni investorların kapital bazarına daxil olmasının çətinləşməsi
- kapitalın daralması
- bazarlar və resurs tapmaqda çətinliklər.

Şəkil 1. Xülasə statistika

DƏYİŞƏNLƏR	(1) N	(2) Mean	(3) 25 th	(4) Median	(5) 75 th	(6) SD
<i>IC_COX</i>	559	3.933	1.870	2.778	4.535	3.669
<i>A_PROD</i>	559	0.0171	-0.0738	0.0333	0.110	0.175
<i>AEM</i>	559	-0.001	-0.0311	0.002	0.0368	0.0588
<i>ZSCORE</i>	559	3.918	1.140	3.710	6.700	4.872
<i>ROA</i>	559	0.141	0.0938	0.128	0.176	0.0734
<i>LEV</i>	559	0.281	0.178	0.253	0.353	0.165
<i>SIZE</i>	559	5.538	4.662	5.537	6.444	1.464
<i>SALE_GR</i>	559	0.0468	-0.0330	0.0338	0.107	0.172
<i>MTB</i>	559	1.596	0.257	0.758	1.833	4.679
<i>REM</i>	559	0.0428	-0.121	0.0647	0.220	0.303
<i>A_CFO</i>	559	-0.0153	-0.0477	-0.00909	0.0233	0.0670
<i>A_DISX</i>	559	0.0407	-0.0521	0.0513	0.137	0.147

Mənbə: Araşdırmadan əldə olunan məlumatlar əsasında müəllifin hesablamaları

Şəkil 1 əsas dəyişənlərin təsviri statistikasını göstərir. Orta faiz dərəcəsi 2,7, orta isə 3,93-dür. Hesablamalar üzrə mənfəətin idarə edilməsinin medianı (ortası) -0,001(0,002) təşkil edir ki, bu da Böyük Britaniyada AEM-nin istifadəsinin çox məhdud olduğunu göstərir. Beləliklə, onlar müqavilənin pozulmasının qarşısını almaq üçün iqtisadi cəhətdən əhəmiyyətli təsir göstərə bilər. Real mənfəətin idarə edilməsinin məcmu ölçüsünün median (orta) dəyəri, istehsal xərclərinin qeyri-normal səviyyələri və diskresion xərclərin qeyri-normal səviyyələri müsbətdir. Bunlar, Böyük Britaniya firmalarına borc müqaviləsinin pozulmasının qarşısını almaq üçün REM-dən istifadə etmək imkanlarını təklif edir.

Bu şəkil tədqiqatda istifadə olunan dəyişənlərin təsviri statistikasını göstərir.

- *_PROD* qeyri-normal istehsal dəyəridir;
- *A_CFO* əməliyyatlardan anormal pul vəsaitlərinin hərəkətidir;
- *A_DISX* anormal ixtiyari xərclərdir;
- *AEM* ixtiyari hesablamalardır;
- *IC_COX* faizlərin əhatə dairəsi üzrə müqavilənin həyata keçirilməsidir;
- *MTB* bazar dəyərinin ilkin dəyərə nisbətidir;
- *SALES_GR* - satışlarda faiz dəyişməsidir;
- *ROA* aktivlərin qaytarılmasıdır;
- *SIZE* cəmi aktivlərin natural loqarifmidir;
- *LEV* leverage nisbətidir;
- *ZSCORE* Taffler (1983) Z-balının dəyəridir.

- AEM ixtiyari hesablamalardır.

Şəkil 2, sütunlar (1) – (3) reqressiyanın nəticələrini təqdim edir (5), burada *A_PROD*, *A_CFO* və *A_DISX* asılı dəyişənlər kimi istifadə olunur. Sütun (1) məcmu qeyri-normal istehsal xərcləri ilə faizlərin ödənilməsi ilə bağlı öhdəliklərin boşaldılması arasında 1% səviyyəsində əhəmiyyətli dərəcədə mənfi əlaqənin olduğunu göstərir. Bu, firmaların faiz ödəməsi ilə bağlı müqavilə pozuntularından qaçmaq üçün anormal istehsal artırdığını göstərir. Sütun (2) həmçinin göstərir ki, *IC_COV* əmsalı mənfi və qeyri-adi ixtiyari xərclər üçün əhəmiyyətlidir və bu, firmaların faizlərin ödənilməsi şərtinin pozulmasının qarşısını almaq üçün qeyri-normal ixtiyari xərcləri azaltmasını nəzərdə tutur. Bununla belə, (3) sütununda *IC_COV* əmsalı əhəmiyyətsiz olduğu üçün əməliyyatlardan anormal pul vəsaitlərinin hərəkətinə dair sübut tapıla bilmədi. Bütövlükdə, Şəkil 2-dəki tapıntılar göstərir ki, firmalar, faizlərin ödənilməsi ilə bağlı öhdəliklərin boşaldılması çərçivəsində qalmaq üçün, xüsusən də anormal istehsal xərcləri və qeyri-normal ixtiyari xərclər vasitəsilə real mənfəətin idarə edilməsindən istifadə edirlər.

Şəkil 2. Borc müqaviləsinin pozulması və real gəlirlərin idarə edilməsi

	(1)	(2)	(3)
DƏYİŞƏNLƏR	<i>A_PROD</i>	<i>A_DISX</i>	<i>A_CFO</i>
<i>IC_COV</i>	-0.007*** (-2.921)	-0.005** (-2.383)	0.001 (1.433)
<i>MTB</i>	-0.003** (-2.142)	-0.004*** (-3.203)	0.000 (1.127)
<i>ROA</i>	-0.933*** (-7.305)	0.009 (0.079)	-0.654*** (-19.466)
<i>LEV</i>	-0.094 (-1.618)	-0.204*** (-4.064)	0.016 (1.049)
<i>SIZE</i>	0.008 (1.369)	0.008* (1.680)	-0.000 (-0.125)
<i>SALE_GR</i>	0.283*** (5.983)	-0.075* (-1.820)	0.092*** (7.374)
<i>ZSCORE</i>	0.001 (0.386)	0.001 (1.006)	-0.002*** (-3.754)
<i>AEM</i>	-0.018 (-0.143)	-0.053 (-0.496)	0.320*** (9.861)
Constant	0.112* (1.660)	-0.048 (-0.811)	0.117*** (6.569)
Industry fixed effects	Yes	Yes	Yes
Year fixed effects	Yes	Yes	Yes
Observations	559	559	559
Adjusted R-squared	0.1774	0.1252	0.6125

Mənbə: Araşdırmadan əldə olunan məlumatlar əsasında müəllifin hesablamaları

Bu şəkil faizlərin ödənilməsi ilə bağlı müqavilənin həyata keçirilməsi real mənfəətin idarə edilməsinə təsirini araşdırmaq üçün reqressiya nəticələrini göstərir.

- A_PROD qeyri-normal istehsal dəyəridir;
- A_CFO əməliyyatlardan anormal pul vəsaitlərinin hərəkətidir;
- A_DISX anormal ixtiyari xərclərdir;
- IC_COX faizlərin əhatə dairəsi üzrə müqavilənin boşaldılmasıdır;
- MTB bazar dəyərinin ilkin dəyərə nisbətidir;
- SALES_GR - satışlarda faiz dəyişməsidir;
- ROA aktivlərin qaytarılmasıdır;
- SIZE cəmi aktivlərin natural loqarifmidir;
- LEV leverage nisbətidir;
- ZSCORE Taffler (1983) Z-balının dəyəridir.
- AEM ixtiyari hesablamalardır.
- Mötərizədə t-statistika. ***/**/* müvafiq olaraq 1%/5%/10% (iki quyruqlu) səviyyələrdə əhəmiyyətini göstərir.

Mənfəəti artırmaq üçün manipulyasiya tez-tez baş verən hadisə olsa da, gizli mənfəətin bölüşdürülməsi şəklində mənfəətin azaldılmasına yönəlmiş manipulyasiya praktikaları da qiymətləndirilə bilməyəcək səviyyədədir. Maliyyə bazarlarında investorlar manipulyasiya edilmiş mühasibat qeydləri səbəbindən ən çox itirənlərdir. Müəssisələrin dövr mənfəəti olduğundan yüksək göstərilərsə, bazarda səhmlərə sərmayə qoyanlar manipulyasiya yolu ilə aldadılır, mənfəət ondan aşağı göstərilərsə, bu dəfə bazarda səhmlərini satan investorlar uduzan tərəf olacaq. Müəssisələrin bu şəkildə manipulyasiyası resursların səmərəsiz sahələrə ayrılmasına səbəb olur və kapital bazarının resursların məhsuldar sahələrə ayrılması ilə bağlı funksiyasının reallaşmasına mane olur. Digər tərəfdən, investorların kapital bazarına inamı da sarsılır. Bununla belə, kapital bazarının iqtisadi inkişafın maliyyələşdirilməsi funksiyasının reallaşması üçün investorların kapital bazarına inamının təmin edilməsi və qorunub saxlanması bəzi hallarda həyati əhəmiyyət kəsb edir.

Maliyyə məlumatlarını manipulyasiya edən şirkətlərə məsləhət xidmətləri göstərən maliyyə qurumlarının və bu şirkətlərin qiymətli kağızları ilə bağlı məsləhətlər verən maliyyə məsləhətçilərinin maliyyə manipulyasiyalarının aşkarlanmasına gözlənilən töhfəni verə bilməməsi maliyyə manipulyasiyası təcrübələrinin davam etdirilməsini təmin edir. Manipulyasiya edilmiş mühasibat təcrübələri ilə əldə edilməsi arzu olunan nəticələr biznes üçün qısamüddətli üstünlüklər yaradacaqdır. Bu səbəbdən də müəssisələrin rəhbərləri başa düşməlidirlər ki, qısa müddətdə böyük qazanc əldə etmək əvəzinə, uzunmüddətli perspektivdə cəmiyyətdə inam yaratmaq və reputasiya qazanmaqla daha böyük gəlirlər əldə etmək olar. Bu anlayışı bütün müəssisədə təsirli edəcək dürüstlük və etik qaydaları qəbul etməlidir.

Mühasibat uçotunda manipulyasiya üsulları tədqiq edildikdə, mühasibat uçotu manipulyasiyalarının ümumiyyətlə biznes mənşəli olduğu və çox vaxt mühasibat uçotu prinsipləri və standartlarından istifadə edilməklə edildiyi görünür. Müəssisələrin mühasibat uçotu manipulyasiyalarının ictimaiyyətə zərər verməsinin qarşısını almaq üçün mühasibat uçotu prinsip və standartlarının, audit prinsip və standartlarının tətbiqi sahələri artırılmalı, təlim və təcrübələrin köməyi ilə mütəxəssislərin peşəkar mülhizələri inkişaf etdirilməlidir və digər strateji araşdırmaları yerinə yetirməlidir, eyni zamanda ciddi formada da əsaslandırılmalıdır.

Ədəbiyyat siyahısı

1. Acharya, V.V., R.K.Sundaram, and K.John. (2011). Cross-country variations in capital structures: The role of bankruptcy codes. *Journal of Financial Intermediation* 20(1): 25-54.
2. Baker, H.K. & Anderson, R. (2010). *Corporate Governance: A Synthesis of Theory, Research, and Practice.*, John Wiley & Sons.
3. Barth, M. E., Landsman, W. R. and Lang, M. H. (2008), International accounting standards and accounting quality. *Journal of Accounting Research*. 46: 467-498.
4. Chen, T. (2010), Analysis on accrual-based models in detecting earnings management. *Lingnan Journal of Banking, Finance and Economics*. Vol.2, Article 5.
5. Duberley, J. & Johnson, P. (2000). *Understanding Management Research First*. SAGE, ed., London.
6. Eisenhardt, K.M. (1989). Building Theories from Case Study Research. *Academy of Management Review*, 14(4), pp.532–550.
7. Freeman, R.E. (1984). *Strategic Management: A Stakeholder Approach*, Pitman Press, Bolton.
8. Filip, A., and Raffournier, B. (2014). “Financial crisis and earnings management: the European evidence”. *The International Journal of Accounting*, 49(4), 455-478
9. Graham, J.R., Harvey, C.R., and Rajgopal, S. (2005). The economic implications of corporate financial reporting. *Journal of Accounting and Economics*, 40(1), 3-73
10. Iatridis, G. (2010), International Financial Reporting Standards and the quality of financial statement information. *International Review of Financial Analysis*. 19(2010): 193-204.
11. Jensen, M.C. & Fama, E.F. (1983). Separation of Ownership and Control. *Journal of Law and Economics*, 26(2), pp.301–325.
12. Jones, T.M. & Hill, C.W.L. (1992). Stakeholder-Agency Theory. *Journal of Management Studies*, 29(2), pp.131–154.
13. Joseph, N. and Iatridis, G. (2005), A conceptual framework of accounting policy choice under SSAP 20. *Managerial Auditing Journal*. 20(7), pp. 305-360.
14. Mirza, A. and Epstein, B. (2002) *IAS 2002; interpretation and application of international accounting standards*. John Wiley & Sons Inc.
15. Soderstrom, N. S. and Sun, K. J. (2007), IFRS adoption and accounting quality: a review. *European Accounting Review*. 16(4), 675-702

SETTING TARIFFS OF HEALTHCARE SERVICES IN THE CONTEXT OF COMPULSORY HEALTH INSURANCE IN AZERBAIJAN.

Ramis Azizov

UNEC

nahmedoglu@mail.ru

Saida Huseynova,

UNEC

a_sayka@hotmail.com

Abstract

In the late 1980s and early 1990s, severe shortages of funds and irrational use of budget funds necessitated the search for new mechanisms for financing post-Soviet health care system. In many countries this problem has been solved by insuring the population's need for medical services.

In almost all former socialist countries, the implementation of market-based economic and social reforms has led to a sharp decline in living standards, resulting in a lack of budget funds to provide medical facilities. Anticipating such problems, the Russian government first in the Commonwealth of Independent States in 1991 adopted a law on the implementation of health insurance for its citizens. The Law on Medical Insurance in Azerbaijan was adopted in 1999, eight years later than in Russia. Naturally, the adoption of the law necessitated the development of an organizational and regulatory framework for financing and management of insurance system.

Keywords: compulsory health insurance, Law of the Republic of Azerbaijan "On Health Insurance", tariff setting, insurance premiums, labor costs.

Introduction

When analyzing the legal basis of health insurance in Azerbaijan, it should be noted that the main legal document in this area is the Constitution of the Republic of Azerbaijan. The structure of the health insurance system is determined by the Article 15 of the Constitution (Database of the Ministry of Justice of The Republic of Azerbaijan, the Constitution of the Republic of Azerbaijan, 1995).

According to Article 15 of the Constitution, the state takes necessary measures for the development of all health care systems based on different types of property and creates opportunities for various types of health insurance. The legislation of the Republic of Azerbaijan related to health insurance represented by the Constitution of the country, the Civil Code, the Law "On Health Insurance", the Law "On Insurance Activity" and other legal acts.

The purpose of the research is to analyze the methodological and legal basis of health insurance in Azerbaijan, in particular, formulate recommendations in the field of calculation of tariffs for medical services provided under compulsory health insurance system. Moreover the study was aimed to determine the exact components of the final value of medical service provided under health insurance system in Azerbaijan.

The research was carried out on the basis of scientific abstraction, systematic analysis, mathematical calculations and logical generalization methods.

The result of the study is to identify gaps in the field of health insurance legislation in Azerbaijan by analyzing the existing legislation and to make relevant proposals.

Limitations of the study: lack of information necessary to carry out quantitative assessment.

Practical significance of the research: the results of the research are of interest in terms of increasing the effectiveness of the application of health insurance legislation in Azerbaijan. The research can also use recommendations in tariff setting on medical services in the context of compulsory health insurance.

Scientific novelty and originality of the research: analysis of gaps in the legislation of health insurance in Azerbaijan and submission of relevant proposals.

Social Aspects of Health Insurance.

Health insurance not only provides citizens with the opportunity to receive medical care at the expense of the collected funds in case of an insured event, but also finances protective measures.

Participation of each citizen in the compulsory health insurance fund is carried out as follows. Firstly, companies' compulsory health insurance costs are included in the cost of the product. As a result, this payment is made by the consumer. Secondly, payments for compulsory health insurance for unemployed are made from the budget. As we know, the revenue side of the budget is formed mainly from income tax, as well as value added tax paid by consumers. At the same time, citizens with higher incomes pay more for compulsory health insurance. Consequently, the social feature of health insurance guarantees the same medical care for every citizen (The Health Foundation, 2021). However, there is inequality in the process of raising funds to pay for this assistance. In other words, the payments of a high-income citizen are made by distributing the payments of a low-income citizen, the payments of working citizens to pensioners, and the payments of healthy citizens to sick citizens (Karimov, 2000).

Improving the mechanism of health financing is among the key areas of health reform. The introduction of compulsory health insurance is considered one of the most realistic ways to eliminate the problems in the system of health financing in Azerbaijan. Compulsory health insurance will create an additional source of income for the health care system, result in more efficient use of resources by concentrating health resources and increase citizens' access to better medical services.

In market economy, insurance relations are constantly improving, taking on a new form and content. Several important concepts are used in the field of insurance relations, some of which are insured, insurer, insurance fund and insured event. Insured persons are persons whose health is mandatory or voluntarily insured. An insurer is a party of an insurance contract who has the appropriate permit to carry out insurance activities and is obliged to pay the insurance indemnity in the manner prescribed by the contract in the event of an insured event specified in the insurance contract (Database of the Ministry of Justice of The Republic of Azerbaijan, the Law "On Insurance Activity" of The Republic of Azerbaijan).

According to the articles 15-2 and 15-10 of the Law of the Republic of Azerbaijan "On Health Insurance" the insurance premium is the amount of money that the insured must pay to the insurer in prescribed manner in exchange for the acceptance or distribution of risks, and the insurance indemnity is the amount paid to the insured in cash or in kind in the event of an insured event (Database of the Ministry of Justice of The Republic of Azerbaijan, the Law "On Health Insurance" of The Republic of Azerbaijan). An insured event is an event that occurs during the term of the insurance contract, which is the basis for the payment of the insurance indemnity. It should be noted that the basic concepts used in insurance relations, although regulated by the relevant legislation of different countries, are basically close to each other.

Refer to the legislation, all citizens of the Republic of Azerbaijan, foreigners with refugee status and stateless persons are insured annually at the expense of the state budget in the amount of 53 USD per person. This amount is indexed once in a year at the level of the annual consumer price index.

Financing of medical institutions providing health insurance services should be based on per capita norms. When calculating these norms, the number and gender distribution of population must be taken into account.

Differentiated per capita rates should serve as a basis for calculating the average monthly amount of funding for compulsory health insurance. A prerequisite for the adoption of any territorial program is the calculation of cost indicators for specific areas, analysis of the gender structure of the population, analysis of health indicators, the level of access to medical care, geographical features of the area, which determine the level of access to specialized care (Sheiman, 1992).

The money turnover related to the protection of the insurance principle is determined on the basis of the essence of the insurance category. When the insured applies to a medical institution, the payment for services related to the provision of medical care is made at the expense of the cash fund, which is the basis of medical insurance. In health insurance, the fact of providing medical services is understood as an insured event. An important feature of the turnover of this part of the funds is that they are risky and probable. The ground for the establishment of the insurance fund is the probability that the insured will apply to a medical institution (Sarah Thomson, Anna Sagan and Elias Mossialos, 2020). These probabilities are based on statistical indicators, probability theory, health level and age of the insured, dynamics and degree of adverse environmental factors.

The basis for the distribution of the insurance fund is the actual application of the insured to the medical institution for a specific period of time with a request to receive medical services. In this case, the time and nature of the application may differ significantly from the probable cause, regardless of the activities of the insurer. The probability that the demand for insurance indemnity does not coincide with the size of the established insurance fund reveals a number of specific features in the organization of the insurer's finances (Yuldashev, Tronin, 2000).

According to above mentioned, there is an institutional framework in the field of health insurance in Azerbaijan, though there is still a need to adapt the existing framework to the real situation, to improve the institutional framework of legislation in Azerbaijan in terms of state-citizen relations and other aspects.

Development of tariff policy in the field of health insurance legislation.

At present, the organizational, legal and economic bases of medical insurance of the population in our country and the relations between the subjects of medical insurance are regulated by the Law of the Republic of Azerbaijan "On Health Insurance" (Database of the Ministry of Justice of The Republic of Azerbaijan, the Law "On Health Insurance" of The Republic of Azerbaijan). However, international experience shows that compulsory health insurance system has recently undergone a great development, new financial and control mechanisms have been introduced, new methods used to cover the medical needs of the population (Sosnova, Stepanov, Chernishev, 2001).

According to Article 15-23.2 of the Law of the Republic of Azerbaijan "On Health Insurance", the procedure for calculating tariffs for medical services provided under compulsory medical insurance shall be established by the relevant executive authority. At present, there is no accepted methodology for calculating health insurance rates. Tariffs for medical services are considered as important factor in determining the procedure for calculating medical services. It is very important to take into account direct and indirect costs in calculating the tariff. Also, the determination of the tariff requires the mark up received for the service considering taxes and mandatory payments established by law.

Mark up can be defined as the profit received in return for the provision of services of non-state medical institutions entitled to participate in compulsory health insurance, or a price intended to strengthen the technical base of medical institutions included in the state health system and social protection of employees. Direct costs, which form the tariffs for medical services provided under compulsory health insurance, may include labor costs for medical services, medicines and medical suppliers. Medical supplies include, for

example, the cost of laboratory reagents and the depreciation cost of equipment used in accordance with the type of surgery.

Labor cost for the provision of medical services is determined as the average duration of outpatient and laboratory medical services and working hours for inpatient-therapeutic services, as well as the amount of salary corresponding to average duration of surgery for surgeons, anesthesiologists-resuscitators, surgeons-assistants, and nurses during surgical operations (The Health Foundation, 2021).

In this case, to determine the labor cost for laboratory, diagnostic, outpatient, inpatient-therapeutic medical services and surgical operations we need to multiply the average duration of medical service divided by the annual working hours of the medical worker K participating in the provision of medical service. Here, the average duration of medical care is the average time spent in the provision of medical service.

$$AM(l, b) = \sum_1^k Tx * \frac{AHk(l, b)}{Ta}, k = 1, \dots, N$$

$$AM(c) = \sum_1^k Tx * \frac{AHk(c)}{Ta}, k = 1, \dots, N$$

here:

AM (l, b) - labor costs for outpatient and laboratory medical services;

AM (c) - labor costs for surgery;

Tx - average duration of medical care;

Ta - average monthly working hours;

AH_k is the amount of monthly salary of a medical worker k participating in the provision of medical services.

Calculation of direct costs:

Direct costs *on outpatient medical services*:

$$Xba = AM(l) + \frac{\sum_1^j Dj + \sum_1^j Sj + \sum_1^j Lj + \sum_1^j Aj}{Npj},$$

$$j = 1, \dots, N$$

AM – labor cost on outpatient services,

Xb_a – direct costs on outpatient services,

D_j – volume of medicine j used for when supplying medical services,

S_j – the volume of j number of medical consumables,

L_j – cost of j number of pre-operational laboratory testing,

A_j – the depreciation cost of j number of medical equipment

Np_j – the number of procedures undertaken by the j number of medical equipment used for its intended purpose.

Refer to the formula above the direct costs for outpatient medical services is the summary of labor cost on outpatient services, the volume of medicine j (price of the medicine is determined by the Tariff Council of the Republic of Azerbaijan) used in medical service supply (D_j), the volume of medical consumables j determined with the average market price (S_j), the cost of j number of pre-operational laboratory testing (L_j)

and the depreciation cost of j number of medical equipment divided by the number of procedures undertaken by the j number of medical equipment used for its intended purpose.

Direct costs *on laboratory medical services*:

$$Xbl = AM(a) + \frac{\sum_1^j R_j + \sum_1^j A_j}{Np_j},$$

$$j = 1, \dots, N$$

here:

Xb_l - direct costs on laboratory services,

R_j - a fixed value of reagent j

Direct costs *on surgery services*:

$$Xbc = AM(c) + \frac{\sum_1^j D_j + \sum_1^j S_j + \sum_1^j A_j}{R_j} + \frac{n * Q + \sum_1^j A_j}{Np_j},$$

$$j = 1, \dots, N$$

here: Xb_c - direct costs of surgery

$\sum_1^j A_j / R_j$ - price of the corresponding volume of drug j used for anesthesia,

n- the number of stationary beds

Q - the cost of meals per inpatient bed

If we want to calculate indirect costs that form the tariffs for medical services provided under compulsory health insurance we may consider labor costs for staff not directly involved in the provision of medical services as 10 percent of direct costs for medical services, utility costs for the operation of the medical institution as 5 percent of direct costs and other costs as 3 percent of direct costs.

The following formula can be used to calculate the final tariff setting for medical services provided under compulsory health insurance:

$$XT = \frac{Xb}{(100\% - AM(d) - K - D - M)} + T,$$

here:

XT - medical service tariff;

Xb - direct costs of medical services (outpatient and laboratory services, surgery),

AM (d) – percentage of indirect labor costs,

K - percentage of utility costs,

D - percentage of other expenses,

M - mark up,

T - value added tax.

Of course, proposed formulas can be used to set the tariffs for health services in the field of compulsory health insurance through experience and taking into account the relevant comparison and the principle of efficiency.

Conclusion

In the reality after an evaluation of legal system of compulsory health insurance of the Republic of Azerbaijan we can suppose that regulation process of health insurance in Azerbaijan needs some modifications and all system of compulsory health insurance must be regulated by a separate law. At the same time though the package of services in compulsory health insurance system has already been approved, the cost of these services has not been confirmed yet by specific rules. Hence, setting tariffs of healthcare services in the context of compulsory health insurance in Azerbaijan is a vast priority.

References

1. <http://www.e-qanun.az/framework/897> - Ədliyyə Nazirliyinin Məlumat Bazası, Azərbaycan Respublikasının Konstitusiyası
2. Kərimov A.M. “Sığorta” Bakı -2000. 260 səh.
3. <https://e-qanun.az/framework/3813> - Ədliyyə Nazirliyinin Məlumat Bazası, “Sosial sığorta haqqında” Azərbaycan Respublikasının Qanunu.
4. Шейман И.М. Бюджетно-страховая система здравоохранения (основные характеристики и методы построения). - Кемерово: "ИнСЭПЗ", 1992. - 124с.
5. “Private Health Insurance. History, Politics and Performance”, Edited by Sarah Thomson, Anna Sagan and Elias Mossialos. European Observatory of Health. 2020.
6. <https://e-qanun.az/framework/80> - Ədliyyə Nazirliyinin Məlumat Bazası, “Tibbi sığorta haqqında” Azərbaycan Respublikasının Qanunu.
7. Соснова Е.В., Степанов Б.Г., Чернышев С.Д. "Медико-социальное страхование: международные нормы и системы управления"/Учебно-методическое пособие/ М.: Федеральный фонд ОМС, Агентство развития дополнительного профессионального образования в социальной сфере, 2001 - С.60-65, 67-70.
8. Spending Review 2021: what it means for health and social care, The Health Foundation, November 2021.
9. Юлдашев Р.Т., Тронин Ю.М. Российское страхование: системный анализ понятий и методология финансового менеджмента. - М.: "Анkil", 2000. - С.45
10. Соснова Е.В., Степанов Б.Г., Чернышев С.Д. "Медико-социальное страхование: международные нормы и системы управления" /Учебно-методическое пособие/М.: Федеральный фонд ОМС, Агентство развития дополнительного профессионального образования в социальной сфере, 2001 - С.60-65, 67-70.

ONLINE ALIŞ VERİŞ TERCİHİNİ ETKİLEYEN FAKTÖRLERE YÖNELİK BİR UYGULAMA

Selçuk KORUCUK

Giresun Üniversitesi

selcuk.korucuk@giresun.edu.tr

Salih MEMİŞ

Giresun Üniversitesi

salih.memis@giresun.edu.tr

Özet

Günümüzde online alış veriş çok hızlı gelişen önemli bir ticaret biçimidir. Online ticaret çerçevesinde yaşanan gelişmeler neticesinde birçok ülke uluslararası organizasyon ve kuruluş online ticaret ve bu alan ile ilgili bağlantılı konuları gündemlerine almışlar ve online ticaret olgusunu türlü yönleri ile araştırmaya başlamışlardır. Çeşitli faydaları nedeniyle hem işletmeler hem de tüketiciler tarafından online alış veriş tercih edilmektedir. İşletmeler online ticaret sayesinde daha geniş kitlelere ulaşabilmektedir. Bu bağlamda çalışmada üretici işletmelerde online ticaret konusu araştırılmış ve online alış veriş tercihinin etkileyen kriterlerin tespit edilmesi ve tespit edilen kriterlerin önceliklendirilmesi amaçlanmıştır. Bu amaç ile saptanan kriterlerin ağırlıklandırılmasında Çok Kriterli Karar Verme Tekniklerinden olan SWARA yöntemi kullanılmıştır. Yapılan SWARA yöntemi sonuçlarına göre online alış veriş tercihinin etkileyen faktörlerden en önemli kriterin “Ürün Çeşitliliği”, en az öneme sahip olan kriterin ise, “Fiyat Avantajı” olduğu saptanmıştır.

Anahtar Kelimeler: Online Alış Veriş, Online Pazarlama, SWARA, Çok Kriterli Karar Verme Teknikleri.

AN APPLICATION FOR FACTORS AFFECTING ONLINE SHOPPING PREFERENCE

Abstract

Today, online shopping is an important form of trade that is developing very quickly. As a result of the developments in the framework of online commerce, many countries, international organizations and organizations have put online commerce and related issues on their agenda and have started to investigate the phenomenon of online commerce in various aspects. Online shopping is preferred by both businesses and consumers due to its various benefits. Businesses can reach a wider audience thanks to online commerce. In this context, in this study, the subject of online trade in the producer companies in Giresun province was investigated and it was aimed to determine the criteria affecting the online shopping preference and to prioritize the determined criteria. For this purpose, the SWARA method, which is one of the Multi-Criteria Decision Making Techniques, was used to weight the criteria determined. According to the results of the SWARA method, it has been determined that the most important criterion among the factors affecting the online shopping preference is "Product Diversity", and the least important criterion is "Price Advantage".

Key Words: Online Shopping, Online Marketing, SWARA, Multi-Criteria Decision Making Techniques.

Giriş

Online ticaret, bugün bütün dünyanın kullandığı, faaliyetlerin internet üzerinden gerçekleştiği, ödeme sistemlerinin alış veriş biçimlerinin ve alışkanlıklarını internet üzerine bütünleştiği geniş içerikli bir ticaret şeklidir. İlk olarak Amazon.com'un 1994 tarihinde internetten kitap satışı yapması ile başlayan, internet üzerinden mamul satış faaliyetleri, günümüzde işletmeler için önemli bir durum olmuştur (Karabulut, 2013: 9).

Günümüzde işletmeler bütün reklam, pazarlama ve satış faaliyetlerini internet ortamından yürütmektedir. Bankalar da internet ile bütünleşmiş bir şekilde çalışması, ödemeler ve satış sözleşmelerinin, alış veriş aktivitelerinin internet ortamından gerçekleştirilmesine imkan vermektedir (Chuang ve Hu, 2012: 293). Geleneksel ticaret olarak tanımlanan ticarete yönelik bütün aktivitelerin yüz yüze yürütülmesi, yaşanan gelişim ve değişimle yerini online ticarete bırakmıştır. Bu durum fiziki mağazası olan ve oradan satış

aktivitelerini yürüten işletmeleri de satışlarını online ortama taşıyarak hem fiziki mağazada hem de online mağazada satış yapmalarına imkan vermiştir. Teknolojik gelişmelerle birlikte online ticaret faaliyetleri hem bilgisayar sistemleri hem de akıllı telefonlar aracılığı ile gerçekleştirilebilmektedir.

Online ticaret, ürün seçeneklerinin artmasını, ürünlerin kalitesinin yükselmesini ve ödemelerin daha hızlı bir biçimde yapılarak teslim alınmasını sağlamaktadır (Yıldırım, 2017: 23). Dünyanın her yerindeki tüketicilerin, pazara yeni arz edilen ürünler hakkında bilgi sahibi olmalarını, yeni üreticilerin de dünya pazarına daha kolay girmelerine olanak vermektedir. Daha düşük fiyatlı ve kaliteli ürünlerin pazara sunulması, üreticiler arasında rekabetin artmasına ve bütün ticari işlemlerin maliyetinin düşmesini sağlamaktadır. Online ticaret, pazara uzaklık, bilgi eksikliği ve talebe uygun üretim yapamama gibi geleneksel ticari engelleri de aşmaya yardımcı olmaktadır (Ekanem ve Abiade, 2018: 37).

Bu çalışma Giresun ilindeki üretici işletmelerde online ticaret konusu araştırılmış ve online alışveriş tercihini etkileyen kriterlerin tespit edilmesi ve tespit edilen kriterlerin önceliklendirilmesi amaçlanmaktadır. Çalışmanın ilerleyen bölümlerinde online ticaret kavramı ile ilgili literatür taraması üzerinde durularak, çalışmanın metodunu oluşturan SWARA ile ilgili açıklamalar ve metodun Giresun ili için uygulanması incelenmiştir. Çalışmanın son kısmındaysa sonuç ve gelecek çalışmalarla alakalı bilgiler sunulmuştur.

Literatür Taraması

Günümüzde internette yaşanan gelişmeler her geçen gün artmaktadır. Bilgi ve iletişim teknolojisinde yaşanan gelişmeler pek çok insanı online alışverişe yönlendirmiştir. Bugün artık insanlar bir fiziksel bir alışveriş mağazasına gitmek yerine, oturdukları yerden gereksinimlerini karşılama olanağına sahip olmaktadır.

Fiziksel dünyanın dışında ortaya çıkan online, çevrimiçi ya da elektronik kavramları insan hayatına farklı bir boyut katmakta ve pek çok faydayı da sağlamaktadır. Online dünya, aynı anda dünyadaki bütün bilgi ve bireylere erişimi imkanlaştırmakta ve sosyal medya araçları, bloglar, vloglar ve web siteleri aracılığıyla insanların online dünyada sosyalleşmesini gerçekleştirmektedir (Hasan, 2010: 600).

Online alımlar işletmeleri daha fonksiyonel ve yenilikçi olmaya doğru yönlendirmekte ve işletmelerin küreselleşerek ürünlerini geniş bölgelere ulaştırma noktasında önemli rol oynamaktadır. Online alışveriş; ürün tanıtımı, maliyet tasarrufu (Mariotti ve Sgobbi, 2001: 111-113; Turan, 2011: 130), zamanında iletişim (Wen vd., 2001: 5), alışveriş kolaylığı (Forsythe ve Shi, 2003: 868), çeşitlilik (Rohm ve Swaminathan, 2004: 755) ve hizmete ulaşma kolaylığı (Van den Poel ve Leunis, 1999: 249) sunmaktadır. Ayrıca bireyler kullanıcı yorumları ile diğer insanların fikirlerini de alabilmektedirler (Joines vd., 2003: 91). Online alışverişin sağladığı önemli yararlarından birisi de fiyattır. Online alışverişte ürün ve hizmetler bir sanal mağazada satıldığından kira maliyeti gibi maliyetlerde düşüşler olmakta ve tedarik zincirinin daralmasıyla ürün ve hizmetlerin fiyatları da düşmektedir. Ürün bilgisi yararı da diğer bir yarar olarak ifade edilebilir. Geleneksel alışverişte ürün bilgileri sınırlı olmakta ve insanlar istedikleri bilgilere aynı anda ulaşamamaktadır. Ama online alışveriş ile ürün ve hizmet bilgileri tüketicilere sunularak birden fazla ürün ve hizmet bilgisi incelenmesi ve karşılaştırılması yapılarak satın alma işlemi gerçekleştirilebilmektedir. Bu bağlamda, tüketicilerin ürünleri tedarik eden kişilerle iletişim kurabilme fırsatını sunması sağladığı önemli yararlarıdır (Su ve Huang, 2011: 87). Ayrıca online alışveriş sürecinde ödeme araçları şifreleme yöntemleri ile sürekli iyileştirildiğinden güven ortamı da oluşturmaktadır (Koivumäki vd., 2002: 131-132; Al-mowalad ve Putit, 2013: 29-34). Dolayısıyla online ticaretin sağladığı bu yararlar alıcıların bu platform üzerinden alışveriş tercihlerini etkileyebilmektedir.

Araştırmanın Yöntemi

Giresun’ da kurumsal kimliği olan üretici işletmelerde online alışveriş tercihini etkileyen faktörlerin önem derecelerinin tespit edilmesinde Çok Kriterli Karar Verme (ÇKKV) yöntemi olan SWARA yönteminden faydalanılmıştır.

Çünkü ÇKKV yöntemleri; istatistiksel analiz tekniklerinden farklı bir biçimde uygulanmakta yani nesnel ve nesnel olmayan faktörlerin beraber değerlendirildiği yöntemlerdendir. Uzman görüşleri çerçevesinde analizler gerçekleştirilmekte aynı zamanda tek uzman görüşüne ya da bir grup uzman görüşüne göre çalışma şekillenebilmektedir (Korucuk, 2021).

Bu bölümde online alışveriş tercihini etkileyen faktörlerin değerlendirilmesi kullanılan SWARA yöntemi anlatılmıştır.

SWARA yöntemi

Alternatiflerin ve kriterlerin dilsel ifadelerle değerlendirilmesi sürecinde yer alan belirsizlikleri çözmek için kullanılan SWARA yöntemi günümüzde sıklıkla kullanılan Çok Kriterli Karar Verme yöntemlerinden biridir (Korucuk,2018). SWARA yönteminin avantajı olarak özellikle karar verme problemlerinde ve bu problemlerin çözümünde kriterleri sıralamaya yönelik herhangi bir değerlendirme gerektirmeden kriterlerin önem sıralamalarını işletme planlarına ve stratejilerine göre belirleyebilmesidir (Kouchaksaraei vd., 2015). Bu kapsamda SWARA yönteminin adımları aşağıdaki gibidir (Ruzgys vd., 2014 ve Stanujkic vd., 2015)

1. Adım: Kriterlerin sıralanması: Uzman görüşleri çerçevesinde kriterler önem sırasına dayalı olarak azalan düzende basit bir şekilde sıralanır.
2. Adım: Her bir kriterin görelî önem düzeyinin belirlenmesi: Bu adımda j , kriter $(j+1)$ kriter ile kıyaslanır ve j , kriterin $(j+1)$ kriterden ne ölçüde önemli olduğu belirlenir.

Tablo 1. Genel Sıralamanın Hesap Edilmesi

Ölçüt Adı	KAV ₁	KAV ₂	KAV ₃	KAV ₄	Geometrik Ort.
K ₁	6	7	1	3	3,350
K ₂	2	5	2	4	2,991
K ₃	5	6	6	5	5,478
K ₄	1	4	4	2	2,378
K ₅	3	2	5	7	3,807
K ₆	4	3	7	1	3,027
K ₇	7	1	3	6	3,350

1. Adım: k_j katsayısının tespit edilmesi: k_j katsayısının belirlenirken Eşitlik (1) ‘den faydalanılır.

$$k_j = \begin{cases} 1 & j = 1 \\ s_j + 1 & j > 1 \end{cases}, \quad \text{Eşitlik (1),}$$

2. Adım: q_j değişkeninin hesap edilmesi: q_j değişkeni hesap edilirken Eşitlik (2)’den yararlanır.

$$q = \begin{cases} 1 & j = 1 \\ \frac{q^{j-1}}{k_j} & j > 1 \end{cases}, \quad \text{Eşitlik (2),}$$

Tablo 2. SWARA Yöntemi q_j Hesaplanması Karar Verici 1 ve Karar Verici 2 Örneği

Ölçüt Adı	Sıra	Önem Sırası	Karar Verici 1			Ölçüt Adı	Sıra	Önem Sırası	Karar Verici 2		
			s _j	k _j	q _j				s _j	k _j	q _j
K ₁	6	K ₄ 1	-	-	1,000	K ₁	7	K ₇ 1	-	-	1,000
K ₂	2	K ₂ 2	0,25	1,25	0,800	K ₂	5	K ₅ 2	0,20	1,20	0,833
K ₃	5	K ₅ 3	0,30	1,30	0,615	K ₃	6	K ₆ 3	0,05	1,05	0,794
K ₄	1	K ₆ 4	0,10	1,10	0,560	K ₄	4	K ₄ 4	0,15	1,15	0,690
K ₅	3	K ₃ 5	0,05	1,05	0,533	K ₅	2	K ₂ 5	0,15	1,15	0,600
K ₆	4	K ₁ 6	0,15	1,15	0,463	K ₆	3	K ₃ 6	0,20	1,20	0,500
K ₇	7	K ₇ 7	0,20	1,20	0,386	K ₇	1	K ₁ 7	0,05	1,05	0,476

3. Adım: Kriterlerin önem derecelerinin tespit edilmesi: Eşitlik (3) yardımı ile kriterlerin önem dereceleri tespit edilir. w_j, j kriterlerin görece olarak ağırlıklarını belirtir.

$$w_j = \frac{q_j}{\sum_{k=1}^n q_k} \quad \text{Eşitlik (3)}$$

Uygulama

Çalışmada kurumsal kimliği olan üretim işletmelerinde online alışveriş tercihini etkileyen faktörlerin belirlenmesi amacıyla çok kriterli karar modeli oluşturulmuştur. İlk olarak karar modeline göre literatür taraması ve uzman görüşleri yararlanılarak üretim işletmelerinde online alışveriş tercihini etkileyen faktörler tespit edilmiştir. Tespit edilen faktörler aynı önem düzeyine sahip olmadığından, kriterlerin derecelendirilmesine gerek duyulmaktadır. Bu kapsamda, SWARA yöntemi ile derecelendirilme yapılmıştır.

Kriterler belirlenirken Fındık işletme yöneticileri (3) ve Akademisyenler'den (1) olmak üzere toplam 4 uzmandan görüş alınmıştır. Ayrıca ilgili literatürün taranmasından Mariotti ve Sgobbi (2001), Turan (2011), Wen vd. (2001), Koivumäki vd. (2002), Forsythe ve Shi (2003), Rohm ve Swaminathan (2004) ve Al-mowalad ve Putit (2013) çalışmalarından faydalanılarak aşağıdaki Tablo 3. oluşturulmuştur.

Tablo 3. Karar Kriterleri

Kriterler
Zaman Kazanma (K ₁)
Kullanım Kolaylığı (K ₂)
Fiyat Avantajı (K ₃)
Ürün Çeşitliliği (K ₄)
Ürün Değiştirme ve Geri İade Kolaylığı (K ₅)
Gizli Satın Alma İmkânı(K ₆)
Ödeme Kolaylığı (K ₇)

Aşağıda verilen Tablo 4. ise SWARA Yöntemi ağırlıkları ve kriterlerin genel sıralaması verilmiştir.

Tablo 4. SWARA Yöntemi w_j Değerinin Hesaplanması ve Sıralama

Ölçüt Adı	Aritmetik Ort.	Geometrik Ort.	Sıralama
K ₁	0,135	0,135	5
K ₂	0,157	0,157	2
K ₃	0,118	0,118	7

K₄	0,174	0,174	1
K₅	0,132	0,132	6
K₆	0,144	0,144	3
K₇	0,140	0,140	4

Tablo 4.'e göre üretim işletmelerinde online alışveriş tercihini etkileyen önemli faktörlerin “Ürün Çeşitliliği “ ile “Kullanım Kolaylığı” olduğu tespit edilmiştir. Üretim işletmelerinde online alışveriş tercihini etkileyen için diğer en önemli kriterler sırasıyla” Gizli Satın Alma İmkkanı” ve“Ödeme Kolaylığı, olduğu belirlenmiştir. Öte yandan “Fiyat Avantajı ”,“Ürün Değiştirme ve Geri İade Kolaylığı” ve “Zaman Kazanma” faktörleri ise en az önemli kriterler olmuştur.

Sonuç

İnternet kullanımının yaygınlaşmasıyla beraber ortaya çıkan online ticaret süreci günümüzde, işletmeler ve tüketiciler için olmazsa olmaz bir platform haline dönüşmüştür. Ticari faaliyetlerin, ödeme yöntemlerinin ve finansal işlemlerin elektronik ortamlara taşınması, bilişim sistemleri üzerinde toplanması, veri değişim ve aktarımın yapılması online ticaretin konusunu oluşturan faaliyetlerdendir. Yalnızca ürün ve hizmet alım satımı ile kısıtlı kalmayan online ticaret, ulusal ve uluslararası alanlarda ülkelerin, kurum ve kuruluş ve işletmelerin bilgi, bilişim ve teknoloji değişimleri ile ilgili süreçlerinde de önemli görevi bulunmaktadır. Online ticaret ile birlikte ürün ve hizmetlerin dünyanın her yerinden erişilebilir bir hale dönüşmesi, işletmeleri uluslararası pazarlarda da rekabet edebilir duruma getirmiştir. Bu bağlamda online ticaret ülkelerin ekonomik faaliyetleri kapsamında önemli bir rol oynamaktadır.

Online alışveriş tercihini etkileyen faktörler arasında ürün çeşitliliğine yönelik kriterin ilk sırada gelmesi bireylerin bir gününü ya da yarım gününü ayırmak zorunda kaldıkları alışverişlerini online alışveriş yöntemiyle masa başında çok kısa zamanda ürünler üzerinde incelemeler yaparak hızlı bir biçimde alışverişlerini tamamlamalarına imkan vermelerini sağlamaları açısından önemli olduğunu göstermektedir.

Bu çalışma, gelecekte diğer çok kriterli karar verme ya da parametrik veya parametrik olmayan diğer yöntemlerle değerlendirilebilir. Ayrıca bulanık mantık eklenerek geliştirilebilir ve sonuçlar mukayese edilerek tartışılabilir.

Kaynakça

1. Al-Mowalad, A. ve Putít, L. (2013). Factors Influencing Saudi Arabian Women’s Shopping Behavior in Online Purchase Activities, *Journal of Emerging Economies and Islamic Research*, 1(2), 29-41.
2. Chuang, C.C. ve Hu, L. (2012). An Empirical Analysis of the Relationship Between Website Characteristics and Consumer Online Buying Behavior. *Institute of Interdisciplinary Business Research*, 4(7) 286 – 294.
3. Ekanem, I. ve Abiade, G. (2018). Factors Influencing the Use of E-Commerce by Small Enterprises in Nigeria. *International Journal of Ict Research In Africa And Middle East*, 7(1), 37-50.
4. Forsythe, S. M. ve Shi, B. (2003). Consumer Patronage and Risk Perceptions in Internet Shopping , *Journal of Business research*, 56(11), 867- 875.
5. Hasan, B. (2010). Exploring Gender Differences in Online Shopping Attitude, *Computers in Human Behavior*, 26(4), 597-601.
6. Joines, J. L., Scherer, C. W. ve Scheufele, D. A. (2003). Exploring Motivations for Consumer Web Use and Their Implications for E-commerce, *Journal of Consumer Marketing*, 20(2), 90-108.

7. Karabulut, A. N. (2013). Tüketicilerin Algılanan Risk Değişkeni Karşısında İnternette Alışveriş Yapma Eğilimlerinin Ölçülmesi: Beklenen Fayda Teorisine Karşı Beklenti Teorisi. Muğla Üniversitesi Sosyal Bilimler Enstitüsü İşletme Anabilim Dalı Doktora Tezi.
8. Koivumaki, T., Svento, R., Perttunen, J. ve Oinas-Kukkonen, H. (2002). Consumer Choice Behavior and Electronic Shopping Systems—a Theoretical Note, *Netnomics*, 4(2), 131-144.
9. Korucuk, S. (2018), ÇKKV Yöntemleri İle İmalat İşletmelerinde TZY Performans Faktörlerinin Önem Derecelerinin Belirlenmesi ve En İdeal Rekabet Stratejisi Seçimi: Ordu İli Örneği, *Dokuz Eylül Üniversitesi İktisadi ve İdari Bilimler Fakültesi Dergisi Cilt:33, Sayı:2*, ss.569-593
10. Korucuk, S. (2021), Ordu Ve Giresun İllerinde Kentsel Lojistik Performans Unsurlarına Yönelik Karşılaştırmalı Bir Analiz, *Dicle Üniversitesi Sosyal Bilimler Enstitüsü Dergisi*, Yıl: 13, Sayı:26, ss. 141-155.
11. Kouchaksaraei, R. H., Zolfani, S. H., Golabchi, M. (2015). “Glasshouse Locating Based on SWARA-COPRAS Approach”, *International Journal of Strategic Property Management*, 19(2), 111-122.
12. Mariotti, S. ve Sgobbi, F. (2001). Alternative Paths for the Growth of Commerce, *Futures*, 33(2), 109-125.
13. Rohm, A. J. ve Swaminathan, V. (2004). A Typology of Online Shoppers Based on Shopping Motivations, *Journal of Business Research*, 57(7), 748- 757.
14. Ruzgys, A., Volvačiovas, R., Ignatavičius, Č., Turskis, Z. (2014). “Integrated Evaluation of External Wall Insulation in Residential Buildings Using SWARA-TODIM MCDM.
15. Stanujkic, D., Karabasevic, D., Zavadskas, E. K. (2015). “A Framework For The Selection of A Packaging Design Based on The SWARA Method”, *Inzinerine Ekonomika-Engineering Economics*, 26(2), 181-187.
16. Su, D. ve Huang, X. (2011). Research on Online Shopping Intention of Undergraduate Consumer in China-based on the Theory of Planned Behavior, *International Business Research*, 4(1), 86-92.
17. Turan, A. H. (2011). İnternet Alışverişi Tüketici Davranışını Belirleyen Etmenler: Planlı Davranış Teorisi (TPB) İle Ampirik Bir Test, *Doğuş Üniversitesi Dergisi*, 12(1), 128-143.
18. Van Den Poel, D. ve Leunis, J. (1999). Consumer Acceptance of the Internet as a Channel of Distributio” , *Journal of Business research*, 45(3), 249- 256.
19. Wen, H. J., Chen, H.G. ve Hwang, H. G. (2001). E-commerce Web Site Design: Strategies and Models, *Information Management & Computer Security*, 9(1), 5-12.
20. Yıldırım, L. (2017). Online Alışveriş Sitelerinde Uygulanan Canlı Destek Sistemlerinin Tüketicilerde Oluşturduğu Güvene Etkisi: Bir Araştırma Adnan Menderes Üniversitesi Sosyal Bilimler Enstitüsü İşletme Anabilim Dalı Doktora Tezi.

"QARABAĞ AZƏRBAYCANDIR!" TƏBLİĞATINDA DÖVLƏTİN STİMULLAŞDIRICI ROLU

Sərvinaz Şahbazova

Azərbaycan Dövlət İqtisad Universiteti

shahbazova.servinaz@gmail.com

Müslümat Allahverdiyeva

Azərbaycan Dövlət İqtisad Universiteti

allahverdiyeva_muslummat@mail.ru

Xülasə

Qarabağ Azərbaycanın qədim tarixə malik bir bölgəsidir. Qarabağ özünün tarixi, maddi-mədəniyyət abidələri, incəsənət və musiqi mədəniyyəti ilə zəngindir. Onun gözəl təbiəti, iqlimi və təbii sərvətlərinin bolluğu həmişə müxtəlif ölkələrin marağında olmuşdur. Qarabağ dəfələrlə müxtəlif ölkələrin hücumlarına məruz qalmışdır. Xüsusilə bədxah qonşular "böyük ermənistan" xülyası ilə dəfələrlə Qarabağa hücum etmişlər. Bu torpaqların erməni torpaqları oluğunu dünyaya bildirmək üçün öz ermənipərəst, şovinst siyasətlərini həyata keçirtmək üçün yalançı, real olmayan təbliğatlarını həyata keçirməyə başladılar. Birinci Qarabağ müharibəsində onlar bütün Qarabağ ərazisində qan tökərək, bizim qədim ata-baba yurdumuzu işğal etdilər. Tam 30 il bu gözəl diyarımız işğal altında qaldı. Bütün dünya erməni lobbisinin, yalan təbliğatının səbəbi ilə onlara inandı. Bizim təbliğatımız isə bu torpaqların qədim Azərbaycan torpaqları olduğunu dünyaya çatdırmaq üçün kifayət deyildi.

Qarabağ hər zaman Azərbaycanın ən doğma, ən gözəl təbiətə, özünəməxsus tarixə, mədəniyyətə məxsus olan ərazilərindən biridir və biri olaraq da qalacaqdır. Qalib bir ölkə olaraq Qarabağa sahiblənmək, onu dünyaya tanımaq vaxtıdır. Qarabağı görkəmli şəxsiyyətlərimiz Azərbaycanın mədəniyyət mərkəzinə çevirmiş, yurddaşlarımız daima burada yaşamış, yaratmışdı. Hər zaman öz doğma, əzəli torpaqlarına həssas yanaşaraq abadlıq işləri görmüş, əkib-becərmiş, mədəniyyət mərkəzləri qurmuşlar. Bir dövlət üçün öz torpaqları nə qədər əziz, doğma, hər zaman diqqət mərkəzində olarsa, Qarabağ ərazisi də Azərbaycan üçün tarix boyu diqqət mərkəzində və doğma olmuşdur. Bu torpaqları bizdən ayırmaqla, işğal etməklə, doğma vətəndaşlarımızın öz yurd-yuvalarından köçkün salmaqla dərin bir ağrı-acı yaşatmışdılar bizə. Bu həsrət bizi Qarabağa daha da bağlamışdı.

Açar sözlər : Qarabağ, Azərbaycan, tarix, təbliğat

Giriş

Azərbaycan və Ermənistan arasında Qarabağ regionuna aid münaqişə Cənubi Qafqazın müasir tarixinin ən mübahisəli problemlərindən biri olmuşdur. 30 ilə yaxın idi ki, bu problem təəssüf ki, öz aktuallığını qoruyub saxlayırdı. Artıq bu problem Qarabağın işğaldan azad olunması ilə dəyişib. Bugün əzəli torpaqlarımız Qarabağ işğaldan azad olundu. Bunu dünyaya çatdırmaq, "Qarabağ Azərbaycandır" şüarını dünyaya çatdırmaq, təbliğ etmək vacibdir.

Mənim valideynlərim də 1992-ci ildə öz dədə-baba yurdlarından məcburi köçkün olmuşdur. Bu dəhşətli hadisələri valideynlərim, qohumlarım yaşayıb. Mən bu hadisələri dinləyə-dinləyə böyüdüm. Çox xoşbəxtəm ki, mən böyük qələbəmizin şahidi oldum. Mən bu mövzuya hər zaman həssas yanaşmışam. Öz yurdlarından didərgin düşmüş insanların öz yurd-yuvaları haqqında hər zaman necə həsrətlə danışdıqlarına şahid olaraq məhz bu mövzunu seçib "Qarabağ Azərbaycandır!" təbliğatını hər yerdə aparmaq, həm də bu mövzunu tədqiq etmək istəmişəm. Torpaqlarımız işğaldan azad olduqda mən sevinc hissini görmüş, valideynlərimin timsalında bütün Qarabağ sakinlərinin sevincinin əbədi olması üçün, öz yurd-yuvalarında daima yaşayıb-yaratmaları üçün "Qarabağ Azərbaycandır" təbliğatı həm dövlətin, həm də hər bir Azərbaycanlının üzərinə düşür. Beləliklə mövzunun aktuallığı şübhə doğurmur.

Əsas Hissə

Tədqiqat aparılan mövzuda H.B.Məmmədovun əsərlərində müasir beynəlxalq münasibətlər sistemi və Azərbaycanın xarici siyasətinin istiqamətləri, prinsipləri, məqsəd, mahiyyət və vəzifələri araşdırılmışdır. Həmçinin, kitabda Ermənistan-Azərbaycan, Qarabağ münaqişəsinin müharibəsiz yolla yox edilməsi istiqamətində BMT və dünya birliyinin gördüyü işlər araşdırılır. Həmçinin Qəniyev H. əsərləri də müasir dövrdə tədqiq etdiyimiz problemin daha dərinə öyrənilməsi üçün əhəmiyyətlidir. Müəllifin kitabında Qarabağ tarixi dərinə araşdırılır və baş verən hadisələr xronoloji ardıcılıqla təhlil olunur. Məmmədov N. müəllifin böyük aktuallıq kəsb edən, eləcə də zəngin mənbələr əsasında yazılmış əsərlərində isə Qarabağın tarixi, Ermənistan-Azərbaycan, Qarabağın keçmiş münaqişəsi kontekstində kompleks şəkildə araşdırılmışdır. Piriyev V., Süleymanlı N. öz tədqiqatlarında tədqiq edilən mövzuya aid nüanslara toxunmuş, Qarabağın tarixi, təbliğati geniş tədqiq edilmişdir. Həmçinin də Ə.Q.Cəfərovun, M.M.Hüseynovun Qarabağ ərazisində apardıqları arxeoloji elmi-tədqiqat işləri də bu tədqiqatlar arasındadırlar.

Aparılmış tədqiqat işlərindən istiqamətlənərək qeyd edilə bilər ki, Hal-hazırda təbliğat dünya siyasətinin və diplomatiyasının başlıca elementlərindən biridir. Hal-hazırda siyasətin və diplomatiyanın səmərəliliyinin əsas elementlərindən biri də təbliğatdır. Təbliğatın düzgünlüyü, ondan düzgün şəkildə istifadə edilməsi, qoyulan məqsədə nail olmaqda fiziki qüvvətdən daha böyük əhəmiyyətə malikdir. Təbliğat strategiyasının effektiv şəkildə həyata keçirilməsi ilə bir ölkənin ölkədaxili və ölkəxarici ictimaiyyətə təsirli olmaq fürsətlərini böyütmək, gerçək olan strategiyaya daha geniş dəstək alınabilir. Effektiv şəkildə istifadə onunan təbliğatın çox böyük qüvvəsi vardır. Elə buna görə də Birinci Qarabağ müharibəsi zamanı Ermənistanın bunu güclü həyata keçirməsi, lobbiciliklərini daha da artırmaqla xarici auditoriyalara təsir etmişdir. O zamanlarda ölkəmizdə isə təbliğat, lobbicilik zəif olmuşdur. Ermənistan tərəfi yalan faktlarla xarici auditoriyaları özünə inandırmağa nail olarkən, biz doğru faktlarla bəzi xarici auditoriyalara özümüzü inandırmağı bacarmamışıq. Bu bəzi auditoriyalarda indi də davam edir. Məlumdur ki, Fransa dövləti, muxbirləri İkinci Qarabağ müharibəsində bizə necə yanaşırdı. Fransa Azərbaycan-Ermənistan münaqişəsində işğalçı Ermənistanı dəstəkləyib. Fransa prezidenti Emmanuel Makronun Ermənistan və Azərbaycan arasında münaqişə ilə bağlı 30 sentyabr tarixli bəyanatı ölkənin Minsk Qrupunun həmsədri kimi münaqişənin həlli üzrə vasitəçilik və həlli missiyasına uyğun gəlmir və bu missiyanı sual altına qoyub.

Lobbicilikdən bəhs etmişkən lobbiciliyin necə dərin və dövrümüzdə necə əhəmiyyətli rola malik olduğuna baxaq. Lobbicilik uzun və ya qısa şəkildə zamanla aşağıdakı kimi ifadə olunub:

“Hüquqi qərarlara və tənzimləyici maddələri effektiv etmək üçün birbaşa olaraq hökumət nəzdində edilən təsir sınaqlarıdır ” (Theaker 2006: s.167)

“Dövlət idarəetməsində qanunverici və ya qərar qəbul edən vəzifədə olan şəxsləri məlumatlandırmaq və təsir etmək cəhdləridir” (Sabuncuoğlu 2001: s.28)

“Bir qanunverici ilə (parlamentlərlə) olan münasibətləri müntəzəm olaraq təsirli olmalıdır” (Grunig ve Hunt 1984: s.215)

Qeyd edilən bütün bu təriflərdən istiqamətlənərək söylənə bilər ki, lobbicilik, xalqın, təzyiqli qrupları, şirkətlərin ya da beynəlxalq lobbicilərin, ölkələrində və ya xarici ölkələrdəki qanunvericilik, icra və hətta məhkəmə orqanlarına öz maraqlarını istiqamətində ki qanunları dəstəkləyib-dəstəkləməməkdən, dövlət məmurlarının təyin olunub-olunmamasını müəyyən etmək üçün də müxtəlif ünsiyyət üsullarından istifadə edərək, inancın təmin edildiyi davamlılıq tələb edən mütəşəkkil bir təşkilat silsiləsi tədbirləridir. Lobbicilik fəaliyyətində müxtəlif növ vasitələrdən istifadə olunur ki, onlardan bir neçəsini qeyd edək. İlk növbədə başlıca vasitələrdən biri televiziyadır. Televizya, kütləvi informasiya vasitələri arasında ən geniş kütləyə, ən

tez və ən təsirli şəkildə çata və alıcını həm vizual, həm də şifahi şəkildə inandıra bilən vasitədir. Sıqnallar vasitəsilə rabitə təmin etdiyi üçün ölkə və məkan məhdudiyyəti yoxdur. hətta xaricə yayımlar peyk vasitəsilə həyata keçirilir. Digər bir vasitə isə radiodur. Sadəcə səsli bir ünsiyyət vasitəsi olan radio, lobbiçilikdə daha çox əlaqəli mövzu haqqında proqramlar təşkili və bu proqramlara məruzəçi olaraq məlumatlı, istinad edilə bilən insanların, ictimaiyyətin tanıdığı insanların iştirakı formasında istifadə edilməkdədir. Məsələn üçün ictimaiyyətdə tez-tez adı çəkilən Fransadakı Erməni lobbisi, Türkiyəyə qarşı Osmanlı İmperiyası dövründəki Ermənilərə soyqırım edildiyi yalanını ortaya atmaqla həm hökumətlər, həm də yerli hökumətlər soyqırımın baş verdiyininə inanmışlar (Aziz 2003: s.27). Fransada bunu edənlərkən, sözdə “Erməni soyqırımı”nı tanıdan radio verilişlərinin çox tez-tez verməkdə idi (Akgönül 2002: 243). Lobbiçiliyin digər vasitəsi də qəzet və jurnallardır. Yazılı və çap olunmuş kütləvi informasiya vasitələri olan qəzet və jurnallar, müəyyən dövrü olaraq saxlanabilir və təkrar-təkrar oxunabilən olmaları səbəbi ilə hədəf kütlə üzərində önəmli bir təsir etməkdədir. Fransada fəaliyyət göstərən Erməni lobbilərinin aylıq olaraq çap edilən 3 jurnal, həftəlik çap olunan 2 jurnal və gündüzlük olaraq çap edilən 2 qəzetin sahibi olduqları bilinməkdədir. Bu nəşrlərdə məşhur fransız ermənilərinin müsahibələri nəşr olunur, uğurlu Ermənilər yeni nəsillərə həm Fransız, həm Ermənilərə məşhur və uğurlu olması təsir etməkdədirlər. (Akgönül, 2002: s.242) Lobbiçiliyin digər növü bir vasitəsi isə internetdir. İnternet, 80-ci illərdən etibarən dünya üzərində yayılan və ictimaiyyət tərəfindən istifadə edilən sürətli, ucuz, saxlanıla bilən və qeyri-məhdud ünsiyyət formasıdır. İnternetdə mövzunun izahında zaman, məkan və vaxt məhdudiyyəti yoxdur və şəxsi mesajlar aidiyyəti şəxslərə çatdırıla bilər. Məsələn, Fransada, ermənilərə görə erməni soyqırımı iddialarını izah edən 650-dən çox korporativ və şəxsi erməni saytı olan “qondarma soyqırım” ilə tanidilməklə və Türkiyəyə qarşı fəaliyyətlərə zamanında qatılmışdır. (Akgönül, 2002: s.243).

Lobbiçiliyin vətəni olan ABŞ-da lobbiçi sözü 1839-cu ildə ilk dəfə istifadə edilməyə başlanmışdır. Vaşinqtonda 120.000-dən çox lobbiçi və 8.000-dən çox şirkət tərəfindən (illik büdcəsi 5 milyard dollardan çox olan) bu fəaliyyətlər müxtəlif yollar ilə həyata keçirilir. Ən çox fəal olan və önə çıxan 4 lobbiçilik qrupu var ki onlar yəhudi lobbiçiliyi və Erməni lobbiçiliyidir. ABŞ-da olan lobbiçilik fəaliyyətlərində, bu ölkələr Amerikadakı öz beynəlxalq maraqlarını qorumaq üçün çox peşəkar şəkildə işləməkdədir. Ən intensiv şəkildə lobbiçilik fəaliyyətini istifadə edən İsrail və Ermənistan ölkələridir. (Yılmaz, 2010: s. 10)

Lobbiçilik fəaliyyəti siyasətin hər mərhələsində fəal və əhəmiyyətli rola malikdir. Belə məqamda belə bir sual yaranır ki, dünyada nüfuzu təxmini 8 milyon ətrafında olan Ermənilər necə olur ki bu qədər fəal şəkildə lobbiçilik edə bilirlər? Diaspor Erməniləri, 15 ölkədə qondarma soyqırımın tanınmasını təmin etmişdi. Ermənilərin uğurlu 5 xalq diplomatiyası və təsirli lobbiçilik fəaliyyətləri ilə xüsusi ilə Fransa və Amerikada yaxşı təşkilatlar, kino, jurnal və kitab kimi müxtəlif təbliğat fəaliyyətləri ilə ölkələrdəki səlahiyyətliləri orqanları inandırmaq, qısaca işi möhkəm tutmaqları bu uğuru gətirir. Diaspor Ermənilərinin qondarma soyqırım iddialarından bəhs edən 26 min kitab nəşr etdikləri məlum olmaqdadır. Xüsusi ilə Ermənilərin 19-cu əsrdə Amerikaya köçmələri ilə Amerikada türk əleyhdarı bir erməni cəmiyyət yaranmağa başladı. Buna ən son nümunə budur ki, Obamanın seçki kampanyaları zamanı Erməni soyqırımını tanıması vədidir. Bu vəziyyət Ermənilərin Amerikada nə dərəcədə effektiv lobbiçiliyinin olduğunun göstərə bilər. (Yılmaz, 2010: s. 2)

Bəs ölkəmizdə necədir lobbiçilik fəaliyyəti? Sualına gəldikdə isə təəssüf ki, ölkəmiz lobbiçiliyin əhəmiyyətinin fərqi olmasına baxmayaraq bu mövzuda çox təfərrüatlı bir sistem qurmamışdır. Tarixi faktlar ölkəmizdə lobbiçiliyin 20-ci əsrin əvvəllərindən yarandığı fikrini söyləmək üçün səbəb verir. XX əsrin 20-ci ilində AXC süqut etdikdən sonra xaricə getmiş millətimizin siyasi addımlarını lobbimizin əsasıdır demək olar. Bu cür söyləmək düzgündür ki, XX əsrin 20-23-cü illərində San-Remo, London və Genova, Lozanna konfranslarında olan azərbaycanlılar tərəfindən ölkəmizin milli-siyasi siyasəti müdafiə

edilərək lobbiciliyin başqalanğıcı olmuşlar. Avropada, xüsusən də Türkiyədə fəal fəaliyyətə məxsus Azərbaycan diasporunun başlıca hədəfi mətbuat olmuşdur. Ancaq həmən lobbicilik qanun ilə tənzimlənməmişdir. 1991-ci ildən sonra ölkəmizin lobbiciliyi çox zəif inkişaf etmişdir. O vaxtın siyasi savadın zəifliyindən istifadə etmiş düşmən lobbisi 24.11.1992-ci il tarixində ABŞ Konqresinin yüz ikinci sessiyasının Azərbaycana qarşı doqquz yüz yeddinci əlavənin qəbul olunmasını bacarmışdır. Həmin zamanda prezident Corc Buşun Senatın ona verdiyi “FreedomSupport ACT-S 2532, P.L. 102- SN 23 sayılı” qanun layihəsini geri çevirmədən qəbul edilməsi ölkəmizin lobbisinin geriliyini göstərirdi. (Babanlı, 2012: s.4)

1990-cı illərin sonları isə Azərbaycan neft ehtiyatı ilə dünya dövlətlərinin xüsusi ilə də inkişaf etmiş dövlətlərinin, əsasən ABŞ və Qərbin diqqətini cəlb edirdi. Ölkəmizdəki neftin dəyərinin yüksəlməsi ölkəmizin regionda geosiyasi baxımdan nüfuzunun artmasına kömək oldu. Xüsusi ilə on bir ən böyük neft şirkəti ilə bağlanmış “Əsrin müqaviləsi” bu prosesləri daha da inkişaf etdirdi. Ümumiyyətlə, dövlətimizin nüfuzunun yüksəlməsi Azərbaycan diasporunun aktivləşməsinə və diasporun lobbiciliyə qoşulmasında vacib əhəmiyyət daşıdı. Türk, yəhudi lobbisinin isə zamanla dəstəklədiyi Azərbaycanın yeni-yeni yüksələn lobbisi bir sıra məqamlarda uğurlar qazananırdı. 17.03.2003-cü il tarixində Böyük Britaniyada fəaliyyətdə olan Azərbaycan lobbisinin Qarabağ münaqişəsi və Bakı-Tbilisi-Ceyhan dəhlizlə və digər məsələlərlə əlaqədar baş tutan tədbirlər yüksək və tarixi uğur olaraq nümunə göstərilə bilər. Bu hadisədən sonra Böyük Britaniya parlamentində “Xocalı soyqırımını” ilə bağlı sənədin təsdiqlənməsi ölkəmizin doğrularının beynəlxalq aləmə duyurulmasında vacib əhəmiyyətə sahib olmuşdur.

9-10 noyabr 2001-ci il tarixində tariximizin ən qürurlu günlərindən biri olmuşdur. Həmin gün dünyanın beş qitəsində yaşayan azərbaycanlıların iştirak etməsiylə Bakıda Dünya Azərbaycanlılarının I Qurultayı baş tutmuşdur. Eyni zamanda, Azərbaycan Prezidentinin 05.07.2002-ci il tarixində 730 nömrəli fərmanına əsasən “Xaricdə Yaşayan Azərbaycanlılarla İş üzrə Dövlət Komitəsi” yaradılmışdı. Sonralarda isə buna daha böyük bir proses kimi yanaşaraq 21.02.2003-cü il tarixində “Xaricdə yaşayan azərbaycanlılarla bağlı dövlət siyasəti haqqında” Azərbaycan Respublikasının Qanunu təsdiqləndi. Qeyd edilən bütün məsələlər dövlət və diaspor əlaqələrində yeni dövrün şəraitinə təkan verdi. Həmin proseslər Prezident İlham Əliyev vasitəsi ilə də davam etdirilir.

Hər kəsə məlumdur ki, beynəlxalq lobbizm dövlətin iqtisadi və siyasi strategiyasının bir hissəsini yüksəldən və bütünlüklə mədəni növüdür. Azərbaycana görə də lobbizmin olduqca vacib, eyni zamanda da aktualdır. Hal-hazırda xaricdə yaşayan Azərbaycan diasporu çox əhəmiyyətli gücə sahibdir. Bu kütlənin əsası Cənubi azərbaycanlılar və Türkiyə azərbaycanlılarıdır. Hər biri fərqli ictimai assosiasiyalarda, milli icmalarda olarsa, əlbəttə ki, bizim ölkənin siyasi və iqtisadi cəhətdən lobbicilik fəaliyyətində vacib rola sahib ola bilərlər. Qeyd olunanları nəzərdə tutmaqla Azərbaycanda lobbizmi tənzimləyən qanun layihəsinin işlənilib hazırlanması, dövlətə, parlamentə təqdim edilməsini fikrimcə mühimdir. Ümumiyyətlə lobbicilik fəaliyyətinin necə keçirilməsi belə də qeyd oluna bilər ki, ilk növbədə Azərbaycanın davamlı olaraq bir lobbicilik və reklam siyasətinin daha da inkişaf etdirilməsi yaxşı olar. Yəni lobbiciliklə bağlı dərin siyasətin formalaşdırılmaması önəmli problem olaraq görünməkdədir. Bununla yanaşı bizim lobbicilik anlayışımız ümumiyyətlə fərdi əsaslı səfərlər, sektoru təmsil edən və üzvü olan birliklərin və s. quruluşlarla əməkdaşlıq ilə hərəkət edilməsi və açıq hava görüşləri, sakit gəzintilər, mətbuat konfranslarından ibarətdir. Bu formada olan fəaliyyətlərin müasir texnologiya və kommunikasiya dövründə kifayət qədər təsir etməyəcəyinin fərqiində olmağımız yaxşı olar. Bundan əlavə təşkil olunacaq hər hansı bir lobbicilik fəaliyyətində təşkilatçının, təbliğatın bir qaydasınının olması və doğru hədəflər seçilərək addım atılmasının vacibliyi çox böyükdür. Məqsəd ancaq xaricdəki Azərbaycan vətəndaşlarına varlığını hiss etdirmək ya da onları bir araya gətirməkdən daha çox xarici auditoriyaların hədəf seçilərək onlara təsir etmək məqsədi ilə hərəkət etmək

olması daha uyğun olar. Bir ölkədə fəaliyyət göstərən siyasi partiyalar, qruplar, yazarlar, rəssamlar və s. lobbicilik söylərində hədəf seqment olmalıdır.

Beləliklə, sanki bu gün elə bir sahə yoxdur ki, orada təbliğət, lobbicilikdən istifadə olunmasın. Dünyanın internet və kompüterin klaviaturası vasitəsilə insanın əlinə yerləşdiyi dövrdə təbliğətin varlığına məhəl qoymamaq və uyğun olduğu bir zamanda biganə olmaq mümkün deyildir. Çünki, bəşəriyyətin xidmətinə qoyulan hər bir yeni texnologiya, insanların rahatlığına üstünlük verməkdənsə, sui-istifadə üçün istifadə olunur. Təbliğət anlayışı “doğru” və ya “yanlış” kimi olmaqla qeyri-obyektiv dəyər mühakimələrindən ibarətdir və müstəqil şəkildə idarə olunmalıdır. Qarabağ münafiqəsinin idarə edilməsində də təbliğətin rolunun olduqca yüksəlməsi müasir qloballaşan dünyamızda təbliğətin əhatə dairəsinin, az bir müddətdə daha böyük kütləyə təsir etməyin yüksəlməsi ilə bağlıdır. Qarabağa aid təbliğət mahiyyəti yüksək olduğundan bu tədqiqat işində də daha çox təbliğət istiqaməti diqqət mərkəzindədir.

Mövzumuzun əsas istiqamətlərindən olan Qarabağın əsas iqtisadi göstəricilərinin təhlili blə qeyd oluna bilər ki, Qarabağ xanlığının iqtisadi sferasının bir neçə sahələri - ticarət, sənətkarlıq, pul dövriyyəsində az olmasına baxmayaraq salnamələrin bir neçəsində mövcud idi. Eyni zamanda, iqtisadiyyatında əkinçilik və maldarlıq sahələri vacib yer tuturdu. Qarabağ xanlığı Rusiya vasitəsi ilə istila olunduğu zamanda xanlığın kompleks torpaq ərazisi təxminən 1.354.000, əkinə lazım olan torpaq ərazisi isə 100.000 desyatin olmuşdur. Qarabağ xanlığının iqtisadi həyatında ipəkçilik təsərrüfatı da yüksək rol oynayırdı. (Hüseynov, 2012: s. 108)

Qarabağ tarix ərzində Azərbaycanla mənəvi, sosial, mədəni, iqtisadi əlaqələr vasitəsi ilə möhkəm bağlı olmuşdu və elə Azərbaycan Respublikasının səyi ilə bu torpaqlar iqtisadi-sosial və mədəni inkişaf etmişdir. Buna misal olaraq göstərilə bilər ki, Qarabağ ərazisinin Aran bölgəsində nəzərdə tutulmuş Toxuculuq Kombinasiyasının Xankəndində inşa edilməsi qərarı alınmışdı. 50-60-cı il tarixlərində ipəkçilik sahəsinin inkişaf etdirilməsi məqsədi ilə iki dəfə məbləği artırmışlar. DQMV-də olan ipək emalı obyektinin işini daha da yaxşı etmək məqsədi ilə 50-60-cı il tarixlərində barama istehsalı 70 faiz artmışdı. 1940-cı ildə 114 ton olmuşdusa, 1960-cı ildə isə 186 tona çatmışdı. Ancaq bu göstərici də Qarabağ İpək Kombinatının tələbatına yetərli olmurdu. Azərbaycanın kənarından da barama və ipək əldə edilirdi.

Qarabağ İpək Emalı müəssisəsi 1950-1953-cü il tarixlərində inşa olunmuş və əhəmiyyətli fabrik olmuşdur. Həmin bu fabrikdə ipək sap, xam ipək, rəngləndilmiş parça istehsal olunurdu. 1970-ci ildə isə DQMV-nin ipək emalı fabriklərində 3 min insandan çox işçi işləyirdi. Fabrikdə işləyən işçilərə çox yüksək maaş verilirdi. Az zaman ərzində Xankəndində 400 mənzil təşkil edən, yaşayış üçün 14 bina inşa edilib təqdim edilmişdi. Tək həmin fabrikdə 400 yerlik uşaqlar evi, xəstəxana, mədəniyyət mərkəzi, kitabxana, istirahət mərkəzləri, pioner obyektı var idi.

Cədvəl 1: Məşğulluq və əmək haqqına dair bəzi statistik məlumatlar

	1988	1989	1990
Keçmiş DQMV			
Məşğul əhalinin sayı*, min nəfər	69,7	70,3	28,3
Orta aylıq əməkhaqqı, rubl	134,9		

Məşğul əhaliyə kolxozçular, fəhlələr və qulluqçular daxildir (1988-1990-cı illər üzrə).

Mənbə: (Azərbaycan Dövlət Statistika Komitəsinin materialları əsasında müəllif tərəfindən tərtib edilmişdir, <https://mail.google.com/mail/u/0/?tab=rm&ogbl#inbox/FMfcgzGllMLMCjhBpwTFjfnfjDsbbhdNq>)

Cədvəldən də göründüyü kimi əhalinin rifahı il keçdikcə yaxşılaşdırılırdı o vaxta qədər ki, müharibə başlayan müddətə qədər. Əgər müharibə olmasaydı bu bölgəmizdə, öz əzəli torpaqlarımızda o zaman

iqtisadi, mədəni potensialı ilə indi yaxın bölgələrdən, ölkələrdən seçilən bir bölgə kimi inkişaf edərdi. Davamlı inkişafı, kəndlərin, şəhərlərin infrastrukturunun yüksəlməsi zaman keçdikcə artırdı. Ümumiyyətlə ölkəmizdəki faydalı qazıntıların 1/3 hissəsindən çoxu işğaldan azad edilmiş ərazilərdə yerləşir. Qarabağ regionu, ilk öncə, qızıl, kvarts-qızıl, qurğuşun, mis-qızıl-kolcedan, sink, mineral və termal sular, növbənöv tikinti materialları ilə zəngin olmuşdur. Beləliklə bu bölgədə yaşayanların bir məşğuliyyəti də bundan ibarət idi. İndi də bu sahənin dərinə öyrənilməsi və potensialdan effektiv şəkildə istifadəsi daha məqsədəuyğun olar. Eyni zamanda bu sahə xarici investorların da diqqətinə özünə çəkib bu regionu inkişaf etdirəcəkdir. Hər bir sahənin inkişaf etdirilməsindəki məqsəd Qarabağ regionunu onun yüksək imkanlarına uyğun olaraq hər cəhətdən inkişaf etdirmək, modernləşdirmək, ölkəmizin zəngin və iqtisadi cəhətdən ən güclü regionlarından birinə çevirmək daha məqsədə uyğun olardı.

Qarabağda yeyinti sənayeləri xüsusi ilə də şərabçılıq tüz bir zamanda inkişaf edirdi. Azərbaycan burda şərabçılığın sənaye istiqamətində inkişafını yüksəltmişdi. Şərabın birinci emalı müəssisələri Qarabağın hər sahəsində var idi. Qarabağ Şərab Tresti tək SSRİ-də yox, həm də bütün dünyada tanınırdı. Həmin trest ümumilikdə sənaye məhsulunun 34%-ni təqdim edirdi. Yağ-pendir müəssisəsi, Elektrozavod müəssisəsi, Xalçaçılıq fabriki (1929), yerli xammal olan tikinti vəsaitləri zavodları, meşə kombinatları, şəhər və kəndlərdə olan sayısız şəkildə istehsalat müəssisələri SSRİ-də tanınırdı. 60-cı il əhatələrində Azərbaycanda sənaye istehsal olunması hasilatı 94 faiz artıb. 1960-cı illərdə burada investisiya qoyuluşu 20 dəfə çox artdı. (1 milyondan artaraq 20 milyona kimi)

Cədvəl 2: Kənd təsərrüfatı üzrə statistik məlumatlar

	1988	1989	1990
Keçmiş DQMV			
Kolxozların sayı,vahid	49	77	87
Sovxozların sayı,vahid	43	37	34
Təsərrüfatlararası kənd təsərrüfatı müəssisələrinin sayı,vahid	7	7	7
Kənd təsərrüfatı müəssisəsin sayı, vahid	99	121	128

Mənbə: (Azərbaycan Dövlət Statistika Komitəsinin materialları əsasında müəllif tərəfindən tərtib edilmişdir, <https://mail.google.com/mail/u/0/?tab=rm&ogbl#inbox/FMfcgzGllMLMCjhBpwTFjfnfjDsbhdNq>)

Qarabağın kənd sahəsi də yaxın regionlardan yüksək inkişaf etmişdir. 1950-1960-cı illərdə Qarabağın kənd təsərrüfatının yüksəldilməsi məqsədi ilə uzun zamandan ibarət kreditlər verildi. Az müddət ərzində Dağlıq Qarabağın xalq təsərrüfatına altı dəfə 15 milyon 997 min manat yönəldilib. Bunu araşdırmaçı Nazim Məmmədov qeyd edir ki, 1969-cu il tarixində Azərbaycanda kənd təsərrüfatında çalışan bütün kolxozçunun aylıq gəliri orta hesabla 143 manat təşkil etmişdir.

Kənd təsərrüfatı sahəsindəki uğurları müqayisə etsək, Qarabağ Azərbaycanın digər bölgələrindən üstün idi. Ölkə əhalisinin 2 faizi yaşadığı bura məhsulun 5%-ni verirdi. 1986-cı ildə vilayət əhalisinin adambaşına düşən gəliri 1113,5 manatdan çox olmuşdur ki, bu da bütövlükdə Azərbaycan üzrə 97,8 manat çoxdur, Naxçıvan MSSR-dən isə 170,4 manat artıqdır.

Dövlətimizin DQMV-də həyata keçirdiyi tikinti - abadlıq işləri də sakinlərin yaşayış yerinə malik tələbatını təmin edilməsində geniş rola sahib olmuşdu. 1969-cu ilin informasiyasına əsasən, Qarabağda hər bir şəxsə ortaq məxrəclə 7-8 kv. yaşayış ərazisi aid olurdu ki, o da respublika statistikalarından 2,5 dəfə çox idi. Eyni zamanda, DQMV XDS şəhərsalmaq, tikinti və arxitektura yönündə vəzifələrindən – arxitektura, şəhərsalmaq, ümumi tikinti layihələri, başqa yaşamaq üçün binaların, təzə tikintilərin inşası, həmçinin nəqliyyat, sənaye və başqa məntəqələri yenidən böyütmək, yenidən inşa edilməsi layihəsinə başçılıq edilməklə kompleks formada DQMV sahəsində ermənilər olan ərazilər inkişaf etdirilir, bunun əksinə isə

azərbaycanlılar olan ərazilərdə isə sosial məntəqə inşa edilmirdi. Beləliklə, azərbaycanlı yaşayan ərazilər boşalıb məhv edilir və pis hala düşürdü. (Çaxmaqlı, 2009: s. 51)

Cədvəl 3: Səhiyyə, təhsil və digər sosial sahələr üzrə bəzi statistik məlumatlar

	1988	1989	1990
Keçmiş DQMV			
Xəstəxanaların sayı, vahid	32	32	32
Əhaliyə ambulator-poliklinika yardımı göstərən müalicə müəssisələrinin sayı, vahid	60	60	60
Muzeylərin sayı, vahid	7	3	3
Klub müəssisələrinin sayı, vahid	272	273	297
Kütləvi kitabxanaların sayı, vahid	235	240	272
Teatrların sayı, vahid	1	1	1
Məktəbəqədər təhsil müəssisələrinin sayı	98	97	97
Məktəbəqədər təhsil müəssisələrində uşaqların sayı, nəfər	8321	8604	8604
Əyani ümumi təhsil müəssisələrinin sayı	207	207	207
Əyani ümumi təhsil müəssisələrində təhsilalanların sayı, nəfər	34681	34681	34681

Mənbə: (Azərbaycan Dövlət Statistika Komitəsinin materialları əsasında müəllif tərəfindən tərtib edilmişdir, <https://mail.google.com/mail/u/0/?tab=rm&ogbl#inbox/FMfcgzGllMLMCjhBpwTFjfnfjDsbhdNq>)

Cədvəldən də göründüyü kimi Qarabağ zonasında xeyli sayda müəssisələr, kitabxanalar, xəstəxanalar mövcud olmuşdur. Bu o deməkdir ki, əhalinin yaşam rifahını yüksəldən xeyli sayda ictimai müəssisələr olmuşdur. Bu o deməkdir ki, əhalinin yaşam rifahını yüksəldən xeyli sayda ictimai müəssisələr olmuşdur. Bu göstəricilər zaman keçdikcə daha da sosial həyatın inkişaf etməsi demək idi.

Ümumiyyətlə, Qarabağ sevgisi, bağlılığı hər azərbaycanlının mənəvi varlığının ayrılmaz bir parçasıdır. Qarabağ hər zaman Azərbaycan xalqı, dövləti üçün diqqət mərkəzində olmuşdur. İşğal altında olduğu 30 il ərzində də təbliğatı üçün dövlət tərəfindən müxtəlif tədbirlər keçirilərək təbliğatı aparılmışdır. İndi isə müzəffər ordumuzun döyüş əməliyyatları ilə işğaldan azad olmuş azad Qarabağ üçün dövlət səviyyəsində müxtəlif tədbirlər, layihələr hazırlanıb həyata keçirilir. İndi isə bu tədbirlərə diqqət edək.

10 dekabr, 2020-ci il tarixində Azadlıq meydanında, Vətən müharibəsində Qələbəmizə görə Zəfər paradı keçirilmişdir. Azərbaycan Respublikasının dövlət başçısı İlham Əliyev, Mehriban Əliyeva, Türkiyənin dövlət başçısı Rəcəb Tayyib Ərdoğan ilə xanımı Əminə Ərdoğan da Zəfər paradında iştirak etmişdilər. Keçirilən Paradda 3000 insandan çox şəxsi heyətin, 150-ə qədər hərbi vasitənin, raket və hava hücumundan müdafiə qurğularının, artilleriya qurğularının, həmçinin də hərbi gəmi və katerlərin göstərişi olmuşdur. Baş tutan tədbirdə, eyni zamanda 44 günlük müharibə dövründə ordumuz tərəfindən məhv edilən Erməni ordusundan əldə etdiyi hərbi qənimətlərin bir hissəsinin də göstərişi olmuşdur. 05.01.2022-ci il tarixində isə Azərbaycan Respublikasının dövlət başçısı İlham Əliyev Şuşa ili elan etmişdir. Bildiyimiz kimi Azərbaycanın dilbər guşəsi olan Şuşa şəhərini Ermənistanın ordu dəstələri 08.05.1992-ci il tarixində işğal etmişlər. İşğalda olduğu dövrdə Şuşada xeyli sayda mədəniyyət və tarixi abidələr dağıdılmışdır. II Qarabağ müharibəsində isə igid Azərbaycan əsgərləri Şuşanı 08.11.2020-ci il tarixində işğaldan azad etdilər. Şuşa zəfərindən həmən sonra infrastrukturun qurulması ilə birgə, mədəniyyət və tarix abidələrinin bərpaasına başlanılmış, quruculuq işlərinə yönəlmiş, Şuşa Şəhərinin Qoruğu İdarəsi yaradılmışdır. Ölkəmizin mədəniyyət paytaxtı olan Şuşada hal-hazırda şəhərin həqiqi tarixi əsasının bərpa edilməsi istiqamətində böyük tədbirlər, işlər həyata keçirilir. Az bir zamanda Şuşanın ana planının hazır edilməsi, görkəmli şair olan Molla Pənah Vaqifin muzey və məqbərə binasının və büstünün ilkin formasına salınması, Bülbülün ev muzeyinin və Üzeyir Hacıbəylinin heykəli açılışı, həmçinin də burdakı tarixi, memarlıq və dini abidələrinin

bərpası ölkəmizin mədəniyyət paytaxtındakı işlərin bir hissəsidir. Şuşa ili qərarı verilməklə yanaşı Azərbaycan Respublikasının Nazirlər Kabineti “Şuşa İli” ilə əlaqədar tədbirlər cədvəli hazırlayıb həyata keçirilməsi qərarı da verilmişdir. Daha sonra Nazirlər Kabineti “Şuşa İli” ilə əlaqədar olaraq Tədbirlər Planı”-nı hazırlayıb təsdiq olunubdur. Həmin tədbirlər planı mədəni, idman tədbirləri, elm nəşrlərinin, çap vasitələrinin hazır edilməsi, “Şuşa İli”nin beynəlxalq aləmdə təbliğatı ilə bağlı layihələr, tarixi və mədəni abidələrin təmiri, turizm və ekologiya ilə bağlı layihələr, “Şuşa İli” ilə bağlı xatirə resurslarının və internet materiallarının hazır edilməsi kimi qruplara ayrılmışdır. Həmin tədbirlərin cədvəli, tarixi və icraçı orqanı aşağıdakı kimidir:

Cədvəl 4: Şuşa ili ilə əlaqədar tədbirlər planı

Tədbirin adı	İcra müddəti	İcraçı orqanlar
“Xarıbülbül” beynəlxalq folklor tədbiri	2022-ci il may	Mədəniyyət Nazirliyi, Heydər Əliyev Fondu, Şuşa Şəhəri Dövlət Qoruğu İdarəsi
“Vaqif Poeziya Günləri”	2022-ci il iyul	Mədəniyyət Nazirliyi, Heydər Əliyev Fondu, Şuşa Şəhəri Dövlət Qoruğu İdarəsi, Yazıçılar Birliyi
“Şuşanın 4 fəslı” adında beynəlxalq fotoqrafiya festivalının keçirilməsi	2022-ci il ərzində	Mədəniyyət Nazirliyi, Heydər Əliyev Fondu
“Şuşa-2022” beynəlxalq incəsənət festivalı	2022-ci il ərzində	Mədəniyyət Nazirliyi, Heydər Əliyev Fondu
“Şuşa yaradıcılıq emalatxanası”	2022-ci il iyul	Mədəniyyət Nazirliyi, Gənclər və İdman Nazirliyi, Şuşa Şəhəri Dövlət Qoruğu İdarəsi
“Televiziya Muğam Müsabiqəsi-2022”nin finalının Şuşa şəhərində olması	2022-ci il iyul-avqust	Heydər Əliyev Fondu, Mədəniyyət Nazirliyi, “Azərbaycan Televizya və Radio Verlişləri” Qapalı Səhmdar Cəmiyyəti, Şuşa Şəhəri Dövlət Qoruğu İdarəsi
“Şuşada bir gün” Respublika fənn olimpiadaları qaliblərinin, ümumi təhsil müəssisələrinin təhsil alanların Şuşa şəhərinə ziyarətlərinin həyata keçirilməsi	2022-ci il ərzində	Təhsil Nazirliyi
Şuşa beynəlxalq velosiped turniri	2022-ci il may-oktyabr	Gənclər və İdman Nazirliyi, Şuşa Şəhəri Dövlət Qoruğu İdarəsi, Velosiped İdmanı Federasiyası
Məktəblilər arasında “Könlüm keçir Qarabağdan” respublika incəsənət festival-müsabiqəsinin yekununun Şuşada olması	2022-ci il iyun	Təhsil Nazirliyi
Tədbirin adı	İcra müddəti	İcraçı orqanlar
Yerli və xarici incəsənət və ədəbiyyat xadimlərinin, KİV nümayəndələrinin, təhsil müəssisələri işçilərinin, Azərbaycanda olacaq fərqli beynəlxalq tədbirlərin iştirakçılarının Şuşa şəhərinə ziyarətlərinin olması, Şuşada yay məktəbinin, gənclər və könüllülər düşərgələrinin olması	2022-ci il ərzində	Mədəniyyət Nazirliyi, Təhsil Nazirliyi, Diasporla İş üzrə Dövlət Komitəsi, Dövlət Turizm Agentliyi, Qeyri-Hökumət Təşkilatlarına Dövlət Dəstəyi Agentliyi, Milli Elmlər Akademiyası, Şuşa Şəhəri Dövlət Qoruğu İdarəsi, Gənclər Fondu
Şuşaya həsr olunmuş ensiklopediyanın nəşrə hazır edilməsi və fərqli dillərə tərcümə olunması	2022-2023-cü illər ərzində	Mədəniyyət Nazirliyi, Milli Elmlər Akademiyası
Yerli və xarici mütəxəssislərin iştirak etməsi ilə Şuşaya aid edilmiş elmi	2022-ci il ərzində	Mədəniyyət Nazirliyi, Təhsil Nazirliyi, Xarici İşlər Nazirliyi, Diasporla İş üzrə Dövlət Komitəsi,

tədqiqat işlərinin həyata keçirilməsi, məqalə, elmi əsər, monoqrafiya, antologiyaların və s. nəşr edilməsi		Azərbaycan Milli Elmlər Akademiyası, Azərbaycan Gənclər Fondu
Azərbaycan Dövlət Film Fondunda olan Şuşa ilə əlaqədar film və çəkilişlərin bərpası, nümayiş olunması	2022-ci il ərzində	Mədəniyyət Nazirliyi, Şuşa Şəhəri Dövlət Qoruğu İdarəsi
Qoşulmama Hərəkatına üzv ölkə şəhərlərinin “Şuşa Assambleyası”nın olması	2022-ci il iyul-noyabr	Xarici İşlər Nazirliyi, Şuşa Şəhəri Dövlət Qoruğu İdarəsi
Şuşa şəhərinin fəqli ölkələrin şəhərləri ilə qarşılaşmış şəhər statusu əldə edilməsi ilə əlaqədar uyğun işlərin təşkil edilməsi	2022-ci il ərzində	Xarici İşlər Nazirliyi
“Şuşa 270 il” adında filmin çəkilməsi	2022-ci il ərzində	Dini Qurumlarla İş üzrə Dövlət Komitəsi
Şuşa şəhərinin investisiya potensialının tanınması siyasəti yerli və xarici investorların iştirak edilməsi tədbirlərin həyata keçirilməsi (Karabakh Investment Roadshow)	2022-ci il ərzində	İqtisadiyyat Nazirliyi, Şuşa Şəhəri Dövlət Qoruğu İdarəsi
“Şuşa 270”. Şuşanın və ətraf yerlərinə görə turizm məhsullarının yaradılması	2022-ci il ərzində	Dövlət Turizm Agentliyi, Şuşa Şəhəri Dövlət Qoruğu İdarəsi
“Şuşa 270 il” adında 3 markadan poçt markası blokunun və 3 növdə markalı poçt zərflərinin, həmçinin “Xurşidbanu Natəvan-190 il” adında poçt markasının dövriyyəyə buraxılması	2022-ci il ərzində	Rəqəmsal İnkişaf və Nəqliyyat Nazirliyi
“Azərbaycanın mədəniyyət paytaxtı-Şuşa” portalının olması	2022-ci il ərzində	Mədəniyyət Nazirliyi, Rəqəmsal İnkişaf və Nəqliyyat Nazirliyi, Şuşa Şəhəri Dövlət Qoruğu İdarəsi
Tədbirin adı	İcra müddəti	İcraçı orqanlar
Azərbaycanda və xarici ölkələrdə, həmçinin beynəlxalq təşkilatların mənzil qərargahlarında “Şuşa İli”nə aid edilmiş tədbirlərin, elmi konfrans, simpoziumların olması və təbliğat yönlü işlərin edilməsi	2022-ci il ərzində	Mədəniyyət Nazirliyi, Təhsil Nazirliyi, Xarici İşlər Nazirliyi, Gənclər və İdman Nazirliyi, Milli Elmlər Akademiyası, Diasporla İş üzrə Dövlət Komitəsi, Dini Qurumlarla İş üzrə Dövlət Komitəsi, Qeyri-Hökumət Təşkilatlarına Dövlət Dəstəyi Agentliyi, Gənclər Fondu, Şuşa Şəhəri Dövlət Qoruğu İdarəsi

Mənbə:(Əsədov,2022,<https://apa.az/az/sosial/susa-ili-ile-bagli-tedbirler-plani-tesdiq-edilib-689090>)

12 may, 2021-ci il tarixində Azərbaycanın mədəniyyət paytaxtı olan Şuşa şəhəri “Xarıbülbül” musiqi festivalına ev sahibliyi etmişdir. Qədim mədəniyyət beşiyi adlanan Şuşa şəhərimiz 29 ildən sonra yenidən dirçəlmiş, gözəl abu-hava yaranmışdır. Festivalda Azərbaycan Respublikasının Prezidenti İlham Əliyev, Mehriban Əliyeva, onların qızları Arzu Əliyeva və Leyla Əliyeva Şuşada Cıdır düzündə keçirilən “Xarıbülbül” musiqi festivalında iştirak ediblər. Festivalda iştirak edən ifaçılar milli musiqilərimizi səsləndirməklə yanaşı milli geyimlərimizi də geyinərək milli abu-hava yaratmış, bütün dünyaya milli mədəniyyətimizi nümayiş etdirmişlər.

18 sentyabr, 2021-ci il tarixində ilk dəfə Şuşada Milli Musiqi günü keçirilib. Tədbirdəki insanlar Natəvan bulağını və xalq artisti Bülbülün evini ziyarət ediblər. Dahi Üzeyir Hacıbəylinin hər il ad günündə

keçirilən tədbir, bu dəfə isə onun heykəlinin ucaldığı parkda keçirilib. (Azərbaycan Respublikası Mədəniyyət Nazirliyi, <http://culture.gov.az/az/umumi-xeberler/13731>)

Bu tədbir milli musiqi sənətimizin necə əsrarəngiz nümunələri olduğunu və bütün bu musiqi mədəniyyətinin bizə məxsus olduğunu bütün dünyaya təbliğ edir.

20 mart, 2022-ci il tarixində Azərbaycan Kanoe və Avarçəkmə Federasiyası tərəfindən Tərtər rayonunun Suqovuşan qəsəbəsində təşkil olunan ilk avarçəkmə təlim-məşq prosesinin rəsmi açılışı həyata keçirilib. İlham Əliyev və Mehriban Əliyeva təbirdə olublar. İlham Əliyev təlim-məşq tədbirinin rəsmi açılışı olan düyməni basdıqdan sonra öndəki metal konstruksiyadan “QARABAĞ AZƏRBAYCANDIR!” yazısı yazılmış banner açılıb və səmaya Azərbaycan bayrağı rənglərində 7 min şar havaya açılıb və daha sonra idmançılar məşqə başlayıblar.

Xocalı işğal olunduqdan sonra necə ki hər il Xocalı soyqırımının anım gününə aid Bakıda ümumxalq yürüşü keçirilib indi də torpaqlarımızın azad olunmasından sonra da 26 fevral, 2022-ci il tarixində Xocalı soyqırımının ildönümü ilə əlaqədar Bakıda ümumxalq yürüşü keçirilib. Öncəki illər kimi bu il də Prezident İlham Əliyev və Mehriban Əliyeva da bu yürüşdə olublar. Yürüş iştirakçıları Xətai rayonunda yerləşən Xocalı abidəsinin yerləşdiyi əraziyə gediblər. Xüsusi ilə bildirilməlidir ki, Xocalı soyqırımının ildönümü olan 26 fevral xalqımızın birlik olmağının simvolu olub.

Xocalı faciəsinin bütün xarici ictimaiyyətə tanıtılması daima Azərbaycan Respublikasının Prezidenti İlham Əliyevin fəaliyyətləri daxilindədir. Həmin amansız faciənin dünyaya çatdırılmasında həmçinin Azərbaycanın 1-ci vitse-prezidenti, Heydər Əliyev Fondunun prezidenti olan Mehriban Əliyevanın da mühim fəaliyyəti vardır. Fondun "Xocalıya ədalət!" adlanan layihəsinin nəticəsi ilə dünyada 17 ölkə, ABŞ-ın 24 ştatı, İslam Əməkdaşlıq Təşkilatı Xocalı şəhərində ermənilərin törətdiyi soyqırımda törədilmiş cinayətləri soyqırım olaraq tanıyan qərarlar və qətnamələr vermişlər. "Xocalıya ədalət!" layihəsinin məqsədi isə beynəlxalq aləmi Xocalı faciəsi barəsində informasiya vermək, soyqırıma dünya ictimaiyyətində mənəvi cəhətdən və siyasi tərəfdən dəyərləndirilməsinə, faciəvi soyqırımda həlak olanların xatirəsinin anılmasına çatmaqdır.

Erməni işğalından azad edilmiş torpaqlarda “Ağıllı şəhər” və “Ağıllı kənd” layihələri nəzərdə tutulmuşdur. “Ağıllı kənd” texnologiyasının tətbiq edilməsi bu ərazilərdə sosial innovasiyaların, kiçik sahibkarlığın inkişaf olunmasına da töhvə verəcək və Qarabağ regionunun eyni zamanda texnoloji innovasiya-startap mərkəzi olması kimi cəlbediciliyini də artıracaq. “Ağıllı kənd” və “Ağıllı şəhər” layihələri artıq bir çox ölkələrdə və şəhərlərdə qurulmuşdur. Nümunə olaraq göstərilə bilər ki, Sinqapur, Nyu-York, London və Amsterdam kimi şəhərləri misal gətirmək olar. Fikir verdikdə görə biləcəyimiz məqamlardan biri odur ki, bu şəhərlər həm də turizm mərkəzlərindən hesab olunur. Bu da o deməkdir ki, “Ağıllı kənd” və “Ağıllı şəhər” layihələri gələcək zamanda Qarabağın gözəl məkanlarının dünyada daha da tanıtılmasına kömək edəcəkdir.

Hal-hazırda regionda yeni beynəlxalq və regional nəqliyyat-logistika dəhlizinin bərpa olması ölkənin global bazarlara çıxışı imkanlarını yüksəldəcək, həmçinin də işğaldan azad edilmiş zonaların inkişafına əhəmiyyətli güc verəcək. İşğaldan azad olunan əzəli torpaqlarımızda üç beynəlxalq hava limanı inşa edilməkdədir. Füzuli aeroportu demək olar ki, istifadəyə verilib. Zəngilan hava limanının təməli artıq qoyulub, Laçında isə inşaat etmək məqsədi ilə yer seçimi gedir. Hal-hazırda Qarabağda nəyin ki bərpa quruculuq işləri davam etdirilir hətta artıq market, restoran, çörək sexi və s. obyektlər fəaliyyət göstərir.

Digər bir bərpa-quruculuq işlərindən biri də Tərtər rayonunun Suqovuşan qəsəbəsində Turizm İnkişaf Konsepsiyası əsasında yaradılacaq turizm kompleksinin təməlinin qoyulmasıdır. Torpaqların minalardan təmizlənməsindən, məhv edilmiş tikililərin qalıqlarının toplanmasından, çoxillik bitkilərin budanmasından dərhal sonra bu ərazidə abadlıq işlərinə başlanılacaq və buradakı torpağa uyğun bitkilər əkiləcəkdir.

Suqovuşan Turizm Kompleksindəki işlər bu ilin sonuna qədər bitəcək və gələn mövsümdə artıq turistlərə xidmət göstərəcək. (İlham Əliyevin çıxışı, <https://president.az/az/articles/view/55657>)

Tərtər rayonunun Suqovuşan qəsəbəsində də yeni məscid tikiləcək. 10 mart, 2022-ci ildə Prezident İlham Əliyev və Mehriban Əliyeva məscidin təməlini qoyublar. Məscidin ümumi sahəsi 0,6 hektar olan kompleksə məscid binası, dəstəmaz otağı, köməkçi bina və avtodayanacaq aiddir. İki mərtəbədə olacaq məscid binasının uzunluğu 16,8 metr, eni isə 11,2 metr olacaq. Məsciddə kişilər və qadınlar üçün nəzərdə tutulan ibadət zalının olmağı planlaşdırılıb. (İlham Əliyevin çıxışı, <https://president.az/az/articles/view/55655>)

20 mart, 2022-ci ildə "Azərişiq" ASC tərəfindən Prezident İlham Əliyev və Mehriban Əliyevanın iştirakı ilə Azərbaycanda ilk dəfə olan Tərtər rayonunun Suqovuşan qəsəbəsinə çəkilmiş 35 kilovoltluq yeni izolyasiyalı, kənar müdaxilələrdən qorunmalı və xərcələri daha aşağı olan kabel xəttinin təqdimatı həyata keçib.

13 fevral, 2022-ci il tarixində Prezident İlham Əliyev və Mehriban Əliyeva 210 çarpayıdan ibarət Ağdam Rayon Mərkəzi Xəstəxanasının təməlinin qoyulması tədbirində iştirak etmişlər. Qeyd olunub ki, gələn mərhələlərdə Ağdam rayonunda daha bir neçə sayda səhiyyə binasının inşası düşünülmüşdür. Gələcək zamanda bu ərazilərdə Gigiyena və Epidemiologiya Mərkəzi, Məhkəmə Tibbi Ekspertiza və Patoloji Anatomiya Birliyinin binası, Təcili Tibbi Yardım Stansiyası, modul tipli xəstəxana, 20 çarpayılıq Narkoloji Dispanser, onkoloji, 50 çarpayılıq psixiatriya və 50 çarpayılıq vərəmə qarşı xəstəxanalar, 20 həkim məntəqəsi və ya kiçik həcmli Ailə Sağlamlıq Mərkəzi, Regional Perinatal Mərkəz və QİÇS-lə Mübarizə Mərkəzi, Regional Tibb Kolleci də inşa olunması nəzərdə tutulmuşdur.

Həmçinin də qeyd edilməlidir ki, Qarabağda quruculuq işlərinin həyata keçirilməsinə görə 2,2 milyard manat xərcələri qərarlaşdırılıbdır. Qarabağda tikinti-bərpa işləri planlı bir şəkildə təşkil edilir və bu məsələ dövlət başçısının diqqət mərkəzindədir.

Qarabağda həyata keçirilən bərpa və quruculuq işləri də bütün dünyaya onu çatdırır ki, biz öz yurd-yuvalarımıza qayıtmaq üçün ən qısa zamanı gözləyir, öz əzəli torpaqlarımıza hər zaman diqqət, qayğı göstərərək həmin torpaqları dirçəldirik. Amma keçmiş 30 il ərzində düşmən tərəf həmin torpaqlara zərər verməkdən başqa heçnə etməmişdir.

Qarabağ üçün istər işğal müddəti dövründə, istərsə də işğaldan azad olunduğu dövrümüzdə müxtəlif layihələr işlənib həyata keçirilir. Hər birinin məqsədi bizim qədim yaşayış məskənimiz olan, qədim mədəniyyətə sahib olan bu dilbər guşəni bütün dünyaya “Qarabağ Azərbaycandır!” həqiqəti ilə tanımaq, onu daha da dirçəltmək.

Belə layihələrdən biri İlham Əliyevin 07.07.2011 – ci il tarixli Sərəncamı ilə “Azərbaycan gənliyi 2011 – 2015 – ci illərdə” Dövlət Proqramının 6.2.2 yarım bəndinə uyğun olaraq Gənclər və İdman Nazirliyi və Rabitə və İnformasiya Texnologiyaları Nazirliyinin dəstəyi və yeddi gənclər təşkilatının vasitəsi ilə “Virtual Qarabağ” İnformasiya – Kommunikasiya Texnologiyaları Mərkəzinin əsası qoyulmuşdur. 16.12.2013-cü il tarixində baş tutan təqdim edilmə tədbirində “Virtual Qarabağ” İnformasiya–Kommunikasiya Texnologiyaları Mərkəzi eyni zamanda www.virtualkarabakh.az internet saytı xalqa tanıtılmışdır. Bu təbliğat mərkəzinin yaradılmasındakı başlıca amil Qarabağa məxsus olan ümumiləşdirilmiş internet məlumat şəbəkəsinin təşkil olunmasıdır. Layihə çərçivəsində olan virtualkarabakh.az portalı da hazırlanıb istifadəyə verilmişdir. Portalın məqsədi isə Qarabağ doğrularını elektron kontentlərlə internet platformasında tanıtılmasına şərait yaratmaqdır.

02.12.2014-cü il tarixində Gənclər və İdman Nazirliyinin, Heydər Əliyev Fondunun dəstək olması ilə “Virtual Qarabağ” İnformasiya-Kommunikasiya Texnologiyalarının təşkil etdiyi “Qarabağın səsi” beynəlxalq layihə işinin təqdim edilməsi baş tutmuşdur. Layihənin məqsədi isə Azərbaycanın qədim

mədəniyyətinin inkişaf olunması, hər zaman yaşatmaq və hər kəs tərəfindən tanınması, həmçinin, Qarabağ məsələsi ilə əlaqəli doğruların bütün ölkələrin əhalisinə çatdırılmasından ibarətdir. (<https://www.virtualkarabakh.az/az.html>)

“Qarabağın səsi” layihəsində yer alan musiqilər qədim torpaqlarımızın Ermənistan ordu dəstələrinin zamanında işğal etdiyi torpaqlarına həsr olunmuşdur. Musiqilərin müəllifi isə Rain Sultanov olmuşdur.

27 İyulun 2021-ci il tarixində Qarabağ Dirçəliş Fondu uzun zaman müddətində davam edən erməni işğalı nəticəsində xalqımızın Qarabağda olan maddi-mədəni irsinə, regionun təbii sərvətlərinə dəymiş zərərə həsr edilmiş “Karabakh.Center” layihəsində olan fotosəkillərdən ibarət sərgi təşkil dilib. Daha öncə ictimaiyyətə nümayiş olunan “Karabakh.Center” layihəsi Azərbaycan Respublikasının Birinci vitse-prezidenti Mehriban Əliyevanın birbaşa təşəbbüsü ilə Qarabağ Dirçəliş Fondu tərəfindən Ermənistan-Azərbaycan münaqişəsinin səbəbləri və Ermənistanın işğalının nəticələri barəsində obyektiv informasiyaların yığılması və ictimaiyyətə çatdırılması məqsədilə yaradılmışdır. “Karabakh.Center” internet adresində 10 mindən çox videogörüntü və fotolar yerləşdirilib. Bütün videolar və fotosəkillər internet adresinin “Urbisid” bölməsində yerləşdirilib. Bölmədə, eyni zamanda tarixi və memarlıq abidələrinin işğaldan əvvəl çəkilmiş xeyli sayda fotosəkli də yerləşdirilib.

Bütün bu layihələri nəzərə alaraq daha fərqli “Qarabağ Azərbaycandır!” təbliğatı üçün layihə təklif edirəm. Bu layihə həm turistik mərkəz olar, həm də “Qarabağ Azərbaycandır!” təbliğatı üçün möhtəşəm təbliğat nümunəsi olar. Necə ki Türkiyədə “MiniaTürk” adlı bir şəhərcik var bizdə də Qarabağ abidələrindən ibarət bir şəhərciyin olması böyük təbliğat məkanının olması deməkdir . Belə ki, layihəni aşağıdakı kimi təqdim edirəm:

- Layihənin adı: “Mini Qarabağ” və ya “Mini Karabakh” olması nəzərdə tutula bilər.
- “Böyük mədəniyyətin şəhərciyi” sloganı ilə olduqda layihənin məğzini ifadə edər.
- Qarabağda yerləşən bütün abidələrdən ibarət kiçik maketlər hazırlanıb yerləşdirilməsi daha məqsədə uyğun ola bilər.
- Hər bir abidənin yanında abidə haqqında müxtəlif dillərdə məlumatın yazılması daha yaxşı olar.
- Şəhərcikdə dayanacaq, restoran, hədiyyəlik kiçik maketlər satılan yer, açıq havada tədbir yeri və s. inşa oluna bilər.
- Xarı Bülbülün böyük maketinin də burada olmağı gözoşayan olar.
- Xarı Bülbül formasında musiqi səhnəsi hazırlanıb burada yerləşdirildikdə həmin yerdə milli musiqilərimizin səsləndirilməsi bura gələnlər üçün daha da maraqlı olar.
- Qarabağda inşa olunması daha məqsədə uyğun olar.

Bu şəhərcikdə I və II Qarabağ müharibəsinin şəhidlərinin, əlillərinin şəkillərindən ibarət ayrıca bir guşənin olması bura gələn turistlərə onların tanınması hər zaman ən qabaqcıl məqsədlərimizdən biri olmalıdır. Şəhidlərinin, əlillərinin tanınması ilə yanaşı, şəhərciyə daxil olduqda rəşadətli ordumuzun döyüş əməliyyatları həyata keçirərək işğaldan azad etdiyi bu torpaqların, bu abidələrin təbliğatında onların döyüş əməliyyatlarından kadrlar, video rolklərin olması onların əməyinin nümayişi olar. Eyni zamanda döyüşlərdən səslər, rəşadətli ordumuzun torpaqlarımızı işğaldan azad etmək üçün atdığı top səsləri, dronla edilmiş zərbənin səsləri olması bu torpaqları, abidələri necə öz gücümüzlə işğaldan azad etməyimizin göstərişi olar.

Həmçinin də siyahısı verilmiş bu abidələrin tarixi haqqında şəkilləri, videoları ilə Azərbaycan dövlət himni ilə birlikdə gündəlik olaraq təbliğat xarakterli video çarx ölkə televizvasında səsləndirilməsi milli mədəniyyətimizin təbliğində daha məqsədə uyğun olar. Bu video çarxlar mütəmadi olaraq reklam aralarında, xəbər verilişlərindən əvvəl olması yaxşı olar. Məsələn AZTV xəbər verilişləri bu saatlarda olur:

10:00, 14:00, 16:00, 18:00, 19:00, 19:30, 20:00. Qeyd olunan bu saatlardan bir neçə dəqiqə əvvəl nəzərdə tutulan video çarx nümayiş oluna bilər.

Bu şəhəriyin inşa olunması həm öz xalqımız üçün daha çox informasiya qaynağı olması, şəhəriyi gəzərək gözəl və doğma hissələr hiss etmək, azyaşlılarda vətənə daha da sevgi, abidələrimizi dəqiqlə tanıyıb tarixini öyrənmək, həm də ölkəyə gələn turistlərə Qarabağı tanımaq, tarixini dəqiqliklə təbliğ etmək üçün böyük fürsət olar.

Həmin abidələrin siyahısı aşağıdakılardır:

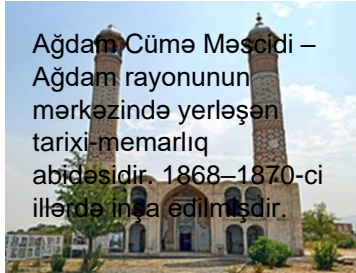

Ağdam Cümə Məscidi – Ağdam rayonunun mərkəzində yerləşən tarixi-memarlıq abidəsidir. 1868–1870-ci illərdə inşa edilmişdir.

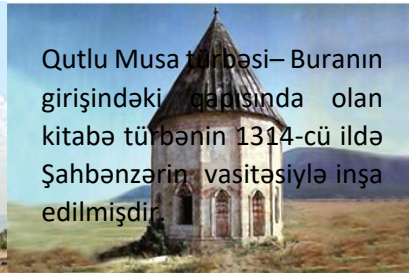

Qutlu Musa türbəsi– Buranın girişindəki qapısında olan kitabə türbənin 1314-cü ildə Şahbənzerin vasitəsiylə inşa edilmişdir.



Pənah Xanın türbəsi

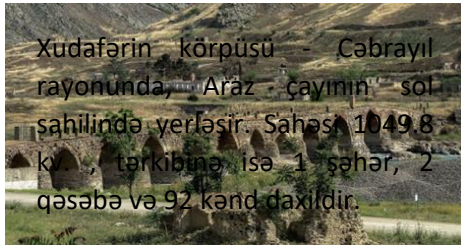

Xudafərin körpüsü – Cəbrayıl rayonunda, "Araz - çayının" sol sahilində yerləşir. Sahəsi 1049,8 kv. m, tərkibinə isə 1 şəhər, 2 qəsəbə və 92 kənd daxildir.

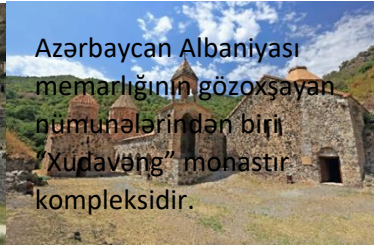

Azərbaycan Albaniyası memarlığının gözoxşayan nümunələrindən biri "Xudavəng" monastır kompleksidir.

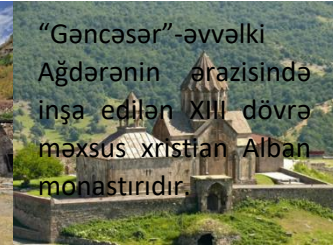

"Gəncəsər" -əvvəlki Ağdərənin ərazisində inşa edilən XIII dövrə məxsus xristian Alban monastırındır.

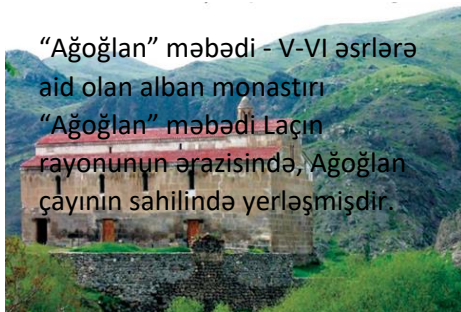

"Ağoqlan" məbədi - V-VI əsrlərə aid olan alban monastırı "Ağoqlan" məbədi Laçın rayonunun ərazisində, Ağoqlan çayının sahilində yerləşmişdir.



Lafazar körpüsü (1867-ci il)

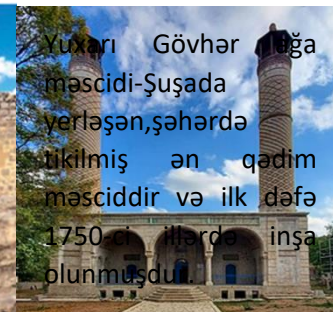

Yuxarı Gövhər ağa məscidi-Şuşada yerləşən,şəhərdə tikilmiş ən qədim məsciddir və ilk dəfə 1750-ci illərdə inşa olunmuşdu.

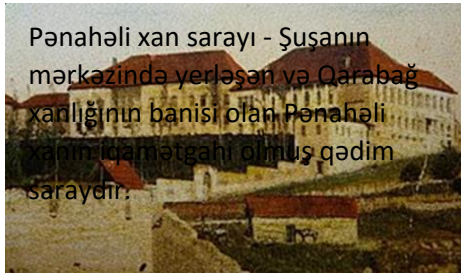

Pənahəli xan sarayı - Şuşanın mərkəzində yerləşən və Qarabağ xanlığının banisi olan Pənahəli xanın qamətگاهی olmuş qədim sarayıdır.

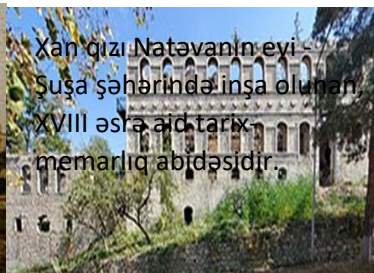

Xan qızı Natəvanın evi - Şuşa şəhərində inşa olunan, XVIII əsrə aid tarix-memarlıq abidəsidir.



Xan qızı Natəvanın buləği



Aşağı Gövhər ağa məscidi - Şuşa şəhərinin Qapan meydanında inşa edilmiş cümə məcididir.



Mamay məscidi - XIX əsrdə Şuşanın Mamayı məhəlləsində tikilmişdir.



Şuşa qalası - Şuşanın qədim mərkəzinə məxsus olan qala divarlarıdır.



Molla Pənah Vaqifin Muzey-Məqbərə kompleksi və ya Vaqif türbəsi Şuşa şəhərində yerləşir. Türbənin tikintisi 1982-ci ildə bitmiş və abidənin açılışında həmin vaxt AKP MK-nin sədri Heydər Əliyev də iştirak etmişdir.



Əsgəran qalası

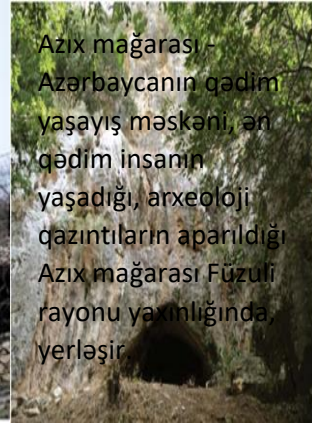

Azix mağarası - Azərbaycanın qədim yaşayış məskəni, ən qədim insanın yaşadığı, arxeoloji qazıntıların aparıldığı Azix mağarası Füzuli rayonu yaxınlığında yerləşir.

Nəticə və Təkliflər

“Qarabağ Azərbaycandır!” mövzusu xeyli əhatəli bir mövzudur və həyata keçirilmiş bu tədqiqatdan sonra isə müəyyən nəticələrə gəlinmişdir.

Tədqiqatın əsas hissəsində alınan nəticə ondan ibarətdir ki, dövlətin, siyasi güc mərkəzlərinin nəzərdə tutduğu məsələlərin daha böyük əhali qrupunun inamına çevrilməsi, onlara qəbul etdirilməsi üçün informasiyanın, təbliğatın gücü yüksəkdir. Növü, davamlılığına əsasən təbliğat ictimai rəyin yaranıb formalaşmasında vacib rola sahibdir. Eləcə də xüsusən informasiya mənbələrindən istifadə edə bilməyən əhali kütləsinə aparılan təbliğatın növündən asılı olaraq yeni bir ictimai rəyi əsaslandırmaq mümkündür. Təbliğat düşmən tərəfin canlı kütləsini həlak etmir. Amma düşmən tərəfin canlı kütləsinin fəaliyyətinin neytrallaşdırılması, silahlı çəkişmənin səmərəliliyinin azaldılması müharibə seçmiş qarşı tərəfin təklənməsi, xarici dəstəkdən məhrum olunması üçün həyata keçirilən təbliğat silahlı mübarizənin həyata keçirilməsindən daha effektiv mənə kəsb edə bilər. Həmçinin də Qarabağın iqtisadi göstəricilərinin il keçdikcə inkişaf etməsi nəticələri əldə olunmuşdur. İstehsal hasilatı, investisiya qoyuluşu göstəriciləri bu ərazilərdə artmışdır. Növbəti əldə edilən nəticə belə qeyd edilə bilər ki, həm Qarabağ məsələsinin, həm də başqa ictimai və siyasi məsələlərin uğurla davam etdirməkdə təbliğatın vəzifəsinin mühüm dərəcədə yüksəlməsi inkişaf edən, qloballaşan dünyamızda təbliğatın əhatəliliyini, az bir müddət ərzində daha böyük insan qüvvəsinə təsir etmək özəlliyinin artması ilə bağlı olmasıdır. Zamanındakı Qarabağ məsələsinin təbliğat istiqamətindən bəhs edərkən bəhs olunmalıdır ki, Azərbaycan və Ermənistan vəziyyətə müxtəlif səviyyədə baxmalıdırlar. Məsələnin qaldırılması Azərbaycan üçün gözlənilməyən olsa da, Ermənilər üçün qətiyyən gözlənilməyən olmamışdı. Çünki təəssüf ki, Erməni təbliğat maşını bizimkindən daha sürətli işləmişdir. Hazırda informasiya-təbliğat prosesi dünyada var olan bütün etnik münaqişələrin, qarşıdurmaların və onun ətrafında dönmən proseslərin idarə edilməsinin ən effektiv vasitələrindən biridir. Buna görə də "Qarabağ Azərbaycandır!" şüarı ilə saysız-hesabsız təbliğat layihələrinin keçirilməsi, keçirilən hər bir layihənin effektivliyinin yoxlanılması vacib amillərdən biridir. Hal-hazırda Azad Qarabağın təbliğatının dövlət səviyyəsində keçirilməsi təbliğat prosesini daha da effektiv etməkdədir. Digər bir alınan nəticəni isə belə qeyd edilə bilər ki, Qarabağ ərazisi işğaldan azad olduğu müddətdən bu vaxta qədər daima, ara vermədən dövlət tərəfindən həm bərpa, quruculuq işləri həyata keçirilmişdir və davamlı olaraq da keçirilir, həm də müxtəlif növ tədbirlər, layihələr həyata keçirilir. Şuşa ili ilə əlaqədar olaraq tədbirlər planı hazırlanıb. Təklif olaraq qeyd etdiyim layihənin həyata keçirilməsi isə təbliğatın bəhrəsini görmək prosedurunun daha da sürətləndirər. Həm turistlər üçün bir mərkəz olar və eyni zamanda şəhərimizdə qədim,

tarixi abidələrimizi vizual olaraq görməyimizə şərait yaranar, həm də "Qarabağ Azərbaycandır!" təbliğatının aparıldığı şəhərcik olar.

Ümumilikdə isə "Qarabağ Azərbaycandır!" təbliğatının daha da inkişaf etməsi üçün aşağıdakı təklifləri vermək olar:

1. Dövlətimizin inkişaf etməsini, bölgədə güc, intellekt mərkəzi olması istiqamətində davamlı olaraq çalışmalıyıq. Çünki güc, intellekt cəhətdən nə qədər inkişaf etsək müttəfiq ölkələr ətrafımızda daha çox olar, bölgədə səsimizi rahatlıqla duyura bilirik və təbliğat siyasətimiz də bir o qədər uğurlu olar.

2. İşğaldan azad olunan ərazilərdə keçiriləcək olan layihələrin mövzusu son dərəcə aktual olması daha yaxşı olar. Belə ki, layihədə iştirak edən iştirakçıların, turistlərin diqqətin çəkməli, daha çox turist axınıni təmin etməlidir.

3. Təbliğat məşınının daha çox inkişaf etməsi üçün dərsləklərdə bu mövzuya geniş yer verməli, dövlət tərəfindən proqramlar işlənilib hazırlanmalıdır.

İstifadə Edilmiş Ədəbiyyat

1. Aşırılı A. (2005). "Türkün Xocalı soyqırımı", Bakı, "Nurlan", 53 səh.
2. Aşırılı A. (2005). "Türkün Xocalı soyqırımı", Bakı, "Nurlan", 54 səh.
3. Göyüşov R. (1988). "Azərbaycanda xristian abidələri" Bakı.
4. Gözəlov F., İmanov M., Rüstəmzadə İ., Orucov T., Abbasov E. (2017). "Qarabağ xalq oyunları və meydan tamaşaları", Bakı, 7 səh.
5. Hacıyev İ. (2012). "Ermənilərin Azərbaycana qarşı ərazi iddiaları və qanlı cinayətləri", Naxçıvan, "Əcəmi", 117 səh.
6. Hacıyev Q. (2010) "Qarabağın maddi və mənəvi mədəniyyəti", Bakı, "Təhsil", 41-52 səh.
7. Həmidov S. Atəşkəsin sonuncu günü: sülh yoxsa müharibə\ Beynəlxalq münasibətlərin aktual problemləri. 2009. №2.
8. Hüseynov Y. (2018). "Qarabağ", Bakı, "Afpoliqraf", 303 səh.
9. Xəlilli X. (2006). "Qarabağ: Etnomənəvi inkişaf tarixi: Ən qədim dövrdən 1920-ci ilə qədər", Bakı, "Günəş", 79-86 səh
10. İ.H.Əliyev, N.V.Paşinyan, V.V.Putin. (2020). "Üçtərəfli bəyanat"
11. İsmayılov F. (2013). "Tarix və mədəniyyət abidələri; qorunması, istifadəsi və bərpası barədə təlimatlar", Bakı, "Nurlar".
12. Qəniyev H. (2019). "Azərbaycan tarixi", Bakı, "Elm və təhsil", 441-458 səh.
13. Məmmədov H.B. (2009) "Azərbaycan Respublikasının müasir beynəlxalq münasibətlər sistemində yeri və rolu", Bakı, "Aypara-3", 328 s.
14. Məmmədov N. (2009). "Dağlıq Qarabağ gerçəklikləri: soyqırımı, terror, deportasiya, işğal", Bakı, "Təhsil", 194 səh.
15. Məmmədov N. (2010). "Azərbaycan SSR Dağlıq Qarabağ bölgəsinin şəhər və rayonlarının tarixi", Bakı, "Təhsil", 72-81 səh.
16. Məmmədov N. (2015). "İşğal altındakı tarixi-dini abidələrimiz", Bakı, "Nurlar", 12-92 səh.
17. Məmmədova H. (2009). "Azərbaycan Respublikasının xarici siyasətində Ermənistan-Azərbaycan, Dağlıq Qarabağ münaqişəsi", Bakı, "Elm", 32 səh.
18. Nağı A. (2014). "Qarabağ müharibəsi", Bakı, "Ağalarov Anar", 49 səh.
19. PiriyeV. (2002). "Azərbaycan tarixi coğrafiyası", Bakı, "Araz", 120-142 səh.
20. Akgönül S. (2002). "Fransa Ermeni Toplumunu ve Türkiye: Propaganda ve Lobicilik", İstanbul, Ermeni Araştırmaları, 222-251.

21. Ateş Ş. (2002). “Bir siyasal iletişim tarzı olan propagandanın tanınması ve propaganda metinlerinin çözümlenmesi”, Ankara, “Bilig”, 117-120.
22. Canöz K. (2007). “Halkla ilişkiler uygulaması olarak lobicilik: Ankara Ticaret Odası (ATO) örneği”, Selçuk Üniversitesi Sosyal Bilimler Enstitüsü, 282.
23. Yılmaz T. (2009). “Stratejik Güç; Lobicilik”, İstanbul, “Bilig”, 5-6.
24. <http://culture.gov.az/az/azerbaycan-medeniyyeti>
25. <https://mod.gov.az/az/qarabagin-tarixi-075/>
26. <https://www.virtualkarabakh.az/az/posts/3/1/qedim-irevan.html>
27. <https://www.stat.gov.az/>
28. <https://www.bakucitycircuit.com/az/news/pwc-study-reveals-277-million-usd-f1-benefit-to-baku>
29. <https://www.mfa.gov.az/az/category/beynelxalq-emekdasliq>
30. <https://www.economy.gov.az/article/qarabag-iqtisadi-rayonu/31889>

СОЗДАНИЕ СОВРЕМЕННЫХ ТРЕНДОВ ВНУТРЕННЕГО ТУРИЗМА В КАРАБАХСКОМ И ВОСТОЧНО-ЗАНГЕЗУРСКОМ РАЙОНАХ

Севал Мусаева

Азербайджанский Государственный Экономический Университет

seval.musayeva@mail.ru

Резюме

В ноябре 2020 года Вооруженные силы Азербайджана под руководством Верховного главнокомандующего Президента Азербайджанской Республики сломали сопротивление армянских оккупантов и одержали исторически значимую победу. Таким образом был положен конец армянской оккупации исконно азербайджанских территорий. Это знаменательное событие для всего азербайджанского народа. После того как оккупированные территории были освобождены первоочередной задачей является возвращение населения на родные земли. Для решения этой важной задачи необходимо проведение комплекса мер. Конечно, для проживания людей должны быть созданы все условия для нормальной жизнедеятельности. Для этого необходимо восстановление экономики освобожденных территорий и реинтеграция их в экономику республики.

По распоряжению Президента Азербайджана были созданы Карабахский и Восточно-Зангезурский экономические районы. Эти районы обладают богатым культурно-историческим наследием и живописным природным ландшафтом. В этих районах есть потенциал для развития сельского хозяйства, промышленности, туризма. Предстоит реализация уникальных инфраструктурных проектов, применение современных технологий во всех сферах, создание зоны «зеленой» энергетики, строительство новых населенных пунктов «умный» город и «умное» село. Будет построена новая модель экономического развития, которая в дальнейшем может применяться и на других территориях. Восстановление территорий придаст мощный импульс для экономического роста всего Азербайджана. Восстановление и реинтеграция освобожденных территорий будут осуществляться в рамках общей стратегии развития Азербайджана и должны носить комплексный и программно-проектный характер.

Ключевые слова: освобожденные территории, реинтеграция, восстановление экономики, туристический бренд

Summary

In November 2020, the Azerbaijani Armed Forces under the leadership of the Supreme Commander-in-Chief of the President of the Republic of Azerbaijan broke the resistance of the Armenian occupiers and won a historically significant victory. All conditions for normal life should be created for people to live. To do this, it is necessary to restore the economy of the liberated territories and reintegrate them into the economy of the republic.

By the order of the President of Azerbaijan, the Karabakh and East Zangezur economic regions were created. There is potential for the development of agriculture, industry, and tourism in these areas. It is necessary to implement unique infrastructure projects, the use of modern technologies in all spheres, the creation of a green energy zone, the construction of new settlements "smart" city and "smart" village. A new model of economic development will be built, which can be applied in other territories in the future. The restoration of the territories will give a powerful impetus to the economic growth of the whole of Azerbaijan. The restoration and reintegration of the liberated territories will be carried out within the framework of the overall development strategy of Azerbaijan.

Keywords: liberated territories, reintegration, economic recovery, tourist brand

Введение

Туризм является одной из развитых сфер деятельности. Под туризмом мы чаще всего понимаем путешествия. В разработанном для Евростата методологическом пособии для статистических данных в сфере туризма отмечается, что целью такого путешествия может быть отдых, бизнес или иная личная причина, за исключением устройства на работу.

Исследователи в области туризма Джон Сварбрук и Сьюзен Хорнер (Swarbrooke & Horner, 2007) дают определение туризма, как недолгое перемещение для получения нового приятного опыта. Специалисты в области туризма, в том числе и международные характеризуют отрасль туризма, как поездки людей в места, которые отличаются от мест их постоянного проживания или от их мест, где находится работа. (Боголюбов, Орловская, 2005)

Таким образом, исходя из вышеизложенного, важнейшими определения в сфере туризма являются:

1. Перемещение в место отличное от постоянного пребывания
2. Продолжительность пребывания
3. Реализация цели путешествия или получение нового опыта.

Но для комплексного понимания индустрии туризма, которая организует и обеспечивает услуги для туристов, необходимо также включать услуги гостеприимства (hospitality industry) и индустрии организации досуга (leisure industry).

Индустрия гостеприимства включает предоставление мест для проживания туристов. Это могут быть как пятизвездочные отели, так и квартиры на Эйр-би-эн-би.

А индустрия организации досуга представлена компаниями, которые организуют услуги для туристов, например, экскурсии, кафе, рестораны, парки-аттракционы и другие развлекательные и познавательные туристические аттракции.

Метод

Исследование проводилось с помощью следующих методов: это прежде всего метод наблюдения и сбора фактов, когда происходящие экономические процессы воспринимаются в реальности. Метод анализа и синтеза, когда изучаемые явления рассматривались в целом и по частям. Также применялся метод сравнения. Развитие туризма на освобожденных территориях изучались в их исторической последовательности, а выводы делались при помощи логических методов.

Анализ

Виды современного туризма зависят от интересов, потребности и мотивации туриста, и то каким способом передвижения он будет пользоваться в путешествии. Если говорить о видах современного туризма, то можно использовать следующую классификацию:

- посещение родственников и друзей в других городах, когда основной мотивацией туриста является посещение родственников, а вторичной осмотр города и территорий
- культурный туризм, посещение объектов культурного наследия, знакомство с предметами искусства и посещение культурных событий, таких как, фестиваль, например.
- деловой туризм, когда основным мотивом путешествия является посещение конференций, различные стажировки, основной мотивацией здесь является получение новых знаний и навыков.
- паломничество и религиозный туризм, основной мотив – посещение мест религиозной значимости или мест совершения паломничества.
- медицинский туризм, когда перемещение происходит получения медицинских и оздоровительных услуг.
- социальный туризм, путешествия, организованные для людей с ограниченными возможностями, с особенностями развития.
- экологический туризм, приобретающий все большую популярность. Также сюда можно отнести и ответственный туризм, когда турист старается отдохнуть с минимальным экологическим вредом от

своего путешествия, и даже принимает участие в мероприятиях, направленных на сохранение экосистемы дестинации.

- активный туризм, представлен разными видами активности, например, скалолазание, водные виды спорта и т.д. (Боголюбов, В.С. Орловская В.П., 2005).

Есть туризм по интересам, его также называют нишевый туризм. Существует кинотуризм, гастрономический туризм. Здесь подразумевается индивидуальный туризм, то есть имеется в виду индивидуальные предпочтения и интересы. Главная цель здесь удовлетворить интерес в какой-либо области. Любой интерес может быть положен в основу нишевого туризма, сформировать спрос на рынке и занять определенную нишу.

- круизный туризм, основной способ передвижения теплоход или лайнер с посещением городов по месту следования и различные развлекательно- культурные программы на самом лайнере.

- курортный туризм или Sea & Sun, то есть отдых в курортных зонах.

Также классификацию можно дополнить современными видами туристического отдыха. Новые виды туризма появляются довольно быстро с развитием современных технологий и появления новых способов передвижения. Например, каучсерфинг, появившись лет 10 назад, стал завоевывать популярность по всему миру и собирать много сторонников.

Некоторые виды туризма могут существовать отдельно, то есть сами по себе, некоторые же могут комбинироваться. Например, спортивный отдых, катанье на лыжах, сочетаться с посещением объектов культурного наследия.

Многие исследователи раньше четко разделяли путешественника, то есть человека, который готов пренебречь собственным комфортом, для того чтобы максимально погрузиться в культуру, даже согласен испытывать дискомфорт и продлить длительность путешествия, если это необходимо. И туриста, который хочет узнать новый регион или территорию с минимальными потерями в удобствах и в заранее запланированное время. Но в современном подходе данное разграничение уже не становится актуальным. Развитие современных технологий и движение прогресса сделало данное разграничение условным (Боголюбов, В.С. Орловская В.П., 2005), (Колодий Н.А., 2018).

Известный агрегатор туристических отзывов и рецензий TripAdvisor отмечает следующие тренды, которые будут иметь значение в ближайшие годы:

- Поиск новых впечатлений
- Готовность платить за интересные направления
- Выбор нишевых и специализированных туристических маршрутов
- Наличие обязательной возможности выйти на связь с внешним миром
- высокие цены на проживание
- Необходимость уделять внимание присутствию в интернет (TripAdvisor 2016, <https://www.tripadvisor.com/TripAdvisorInsights/n2670/6-key-travel-trends->).

Туристы готовы и хотят искать новые пути отдыха и проведения досуга. Также это готовность платить за интересные впечатления от отдыха, поэтому существует тенденция к более персонализированному предложению. Далее существует тенденция выбора специализированных и туристических маршрутов. Для туристов становится обязательным возможность выйти и общаться с помощью современных коммуникационных технологий на коммуникации.

Сфера туризма может оказывать значительное влияние на развитие региона, в частности создавая рабочие места, способствуя развитию инфраструктуры, создавая хорошие возможности для малого и среднего бизнеса. Туристы могут распространяют информацию о событиях, фестивалях, достопримечательностях и рекомендуют к посещению те места, которые им понравились. Для

развития туризма очень важно рекомендации туристов друзьям, знакомым, а также их желание вернуться и посетить данные места снова.

Специалисты в области туризма отмечают, что развития туризма нужно изучать и пытаться спрогнозировать потребительское поведение туриста (Колодий Н.А., 2018). Этим занимаются как правило маркетологи, специалистам в области туризма, менеджерам отелей, турагентств, транспортных компаний важно знать, когда, где и как туристы принимают решение о путешествии, какие они предпочитают условия для размещения, передвижения, способах оплаты. Ответив на эти вопросы возможно сформировать эффективную маркетинговую стратегию (Филип Котлер, 2007).

Необходимые действия можно сформулировать следующим образом:

- Важно сформировать туристические продукты
- выбирать правильные способы информирования и продвижения туристических услуг
- модифицировать услуги с учетом информации об удовлетворенности и неудовлетворенности
- формировать и продвигать бренд дестинации.

Сегодня мы можем отметить совершенно иное поведение туриста, когда в производство туристического продукта, активно вовлекается сам потребитель, то есть сам турист. Турист ищет новых ярких впечатлений и готов наравне с производителем участвовать в создании своего уникального персонифицированного продукта. Современный турист не только пассивно выбирает из имеющихся предложений, сколько активно участвует в создании своих впечатлений (Колодий Н.А., 2018).

Создание бренда территории в Карабахском регионе

Для Карабахского региона особенно актуальным становится культурный туризм. Культурные объекты, являясь элементом территориальной идентичности, становятся основой для построения бренда территории, определения ее уникальности и отличия. Разработка уникальных туристических продуктов, построение уникального имиджа зависит не только от наличия на территории культурных объектов, сколько от создания новых форм привлекательности, инновационности и креативности. Под культурным туризмом как правило понимается посещение объектов культурного наследия, включает в себя посещение музыкальных представлений, музеев, галерей и т.д.

Основной современный тренд – это постепенный уход от пассивного потребления культурных благ и услуг, к креативному. У туристов появляется не просто желание не просто посетить культурное место в дестинации, но и получить новый опыт компетенции, новые ощущения, научиться чему-то новому.

Основной вид культурного туризма, это посещения мест наследия, в переводе с английского heritage tourism. Под наследием в широком смысле слова понимается материальные и духовные ценности, факторы, которые несут эти ценности поколениями, подчеркивают привязанность человека к определенной территории.

Можно отметить и креативное направление в туризме. Например, возможность со-производства и создания чего-то нового на обучающих мастер классах. Главным фактором такого туризма это возможность развивать свой креативный потенциал. Также одна из разновидностей культурного туризма, является сельский, который становится все более популярным направлением. Люди, живущие в городах, в следствии урбанизации все больше отрываются от «земли», уставшие от стремительного темпа жизни горожане хотят отдохнуть в сельской местности. И не просто наслаждаться сельской жизнью, а самим участвовать в ней, получать новые навыки (Суцинская, М. Д., 2019).

Если говорить о территории в туризме, то под этим термином чаще всего понимается определенное пространство, со своими уникальными природными особенностями, артефактами, а также искусственно созданными образами. Туристические территории конкурируют помимо внутреннего, и на внешних рынках также. Территории вступают в конкурентную борьбу за посетителей, инвестиции, поэтому стремятся представить на рынке услуг что-то уникальное, отличное от других. Это уникальное дает возможность создать уникальное положение на рынке туристических услуг. Здесь можно отметить маркетинг территорий. Привлечение туристов, посетителей это и есть маркетинг дестинации. Дестинацией называется территория на которой создаются условия для приема туристов, соответствующая инфраструктура, формируется туристическая система. В маркетинге туризма существует понятие бренда дестинации и бренда территории. Между ними есть некоторые отличия. Бренд дестинации охватывает определенный туристический сегмент. Бренд территории более объемное понятие, включает в себя различные сектора, такие как инфраструктура, образование, инвестиции, спорт, туризм, развлечения. Бренд территории, это часть общегосударственного, общенационального бренда. Например, определенная область Азербайджана выполняет двойную функцию, привлекает туристов на свою территорию, выступая как бренд этой территории, и в то же время являясь общенациональным брендом Азербайджана. То есть мы должны понимать, что, создавая на территории Карабаха определенный туристический бренд, он также будет отражать идеи общего туристического бренда Азербайджана. Согласно Всемирной Туристической Организации дестинация это территориальная система, которая обладает привлекательностью для туристов. Дестинация состоит из локаций. Локация, как мы знаем из географии, это точка на карте, в данном случае точка в пределах дестинации, которая является очень привлекательной для туристов. Например, если город Баку это дестинация, то «Ичери шехер» это дестинация. В будущем если представлять Карабахский регион как туристическую дестинацию, то исторически культурный центр город Шуша можно обозначить как локацию, место особенно привлекательное для туристов.

Для привлечения туристов в долгосрочной перспективе важно понимать их потребительское поведение. Оно складывается как из личных предпочтений, так и из показателей дестинации, то есть то что может предложить данная территория туристу (А.Д. Чудновский, М.А. Жукова, 2017). Важно что, посетив территорию у туристов возникло желание еще раз сюда вернуться, тогда мы можем говорить о привлечении туристов в долгосрочной перспективе. Для восстановления и возобновления туризма и туристических маршрутов можно использовать кластерный подход. Этот подход в сфере туризма был заимствован из промышленности. Кластерный подход означает концентрацию взаимосвязанных организаций на данной территории, что будет повышать ее конкурентоспособность. Туристический кластер, это объединение общественных и государственных организаций, которые работают в сфере туризма или в приближенных к этой сфере областях. Они вместе предоставляют туристические услуги, работают взаимосвязано, и это оказывает положительное влияние не только на конкурентоспособность территории, но и на экономику региона в целом. Основной целью создания туристического кластера, как отмечается в специализированной литературе, является повышение конкурентоспособности территории, повышение эффективности звеньев кластера, совместное использование ресурсов, создание единого туристического продукта. (Писаревский, 2014).

Построение сильного бренда территории и бренда дестинации это повышение конкурентоспособности данной территории в сфере туризма. Создание сильного бренда территории непосредственно связано с понятием маркетинга территории. Маркетинг территории, это не только

предоставление уникальных туристических продуктов, предоставление туристических услуг, создание имиджа территории, но и управление и развитие данной территории (Кирьянова Л., 2011). Маркетинг территории объединяет действия как бизнеса, так и государственные и муниципальные структуры на данной территории. Маркетинг территорий это и в том числе, и комплексная деятельность по удовлетворению потребности данной территории в инвестициях, социально-экономическом развитии. Маркетинг территории включает также разработку стратегии продвижения данной территории на туристическом рынке. Особый вид маркетинга территории, это маркетинг дестинации или маркетинг мест отдыха. Маркетинг дестинации это прежде всего управленческий процесс по привлечению туристов. Важно создать бренд дестинации, работать над этим брендом, что будет мотивировать туристов. Бренд дестинации включает функции идентификации и дифференциации. Идентификация означает уникальность дестинации, дифференциация, что отличает ее от конкурентов. Представления о дестинации и реальные впечатления могут отличаться (А.Д. Чудновский, М.А. Жукова, 2017). Если реальные впечатления превзошли представление о месте отдыха, то турист получает положительный опыт, а противном случае, то есть, если реальный опыт оказывается хуже представлений, то у туриста складывается негативное впечатление. В этом случае турист вряд ли захочет еще раз посетить это место, и будет распространять информацию среди других. Если у туристов представление о месте отдыха не будет совпадать с реальными впечатлениями, при том в худшую сторону, то скорей всего, больше это место они посещать не будут. К тому же будут распространять негативную информацию среди знакомых. В целом для формирования бренда дестинации в первую очередь важно высокое качество оказываемых туристических услуг. Также построение сильного бренда дестинации в первую очередь это возможность привлечения инвестиций на данную территорию. Существуют основные направления брендинга дестинации. Согласно всемирной Организации Туризма это тематический брендинг, то есть уникальность определенной темы в рамках дестинации. Также существует географический брендинг, то есть бренд в определенных границах, страны, города, региона. Тематический брендинг может быть шире географического и объединять в себе города и регионы. В маркетинге территории к брендингу прибегают, когда есть необходимость повысить туристический потенциал или его создать новый имидж территории. В качестве примера можно привести голландский город Роттердам. Это портовый город и крупный финансовый центр. Этот город был полностью разрушен во время второй мировой войны, и во время его восстановления были созданы оригинальные дизайнерские проекты. И на основе этого город стал позиционировать как культурный центр Голландии. Изначально была выдвинута стратегия по созданию бренда города как культурной столицы, которая была успешно реализована. Роттердам вошел в список 20 -ти самых посещаемых городов Европы (Кирьянова Л., 2011).

Современный подход к созданию бренда территории это не только рациональные маркетинговые мероприятия, но прежде всего эмоциональное восприятие и впечатления от территории. Брендинг должен основываться на уникальных впечатлениях от территории, которые могут охватывать различные аспекты, не только уникальное культурное наследие, но и мультикультурализм (Swarbrooke, J., & Korner, S., 2021).

Последствия пандемии очень сильно сказались на туристической отрасли по всему миру, в том числе и в Азербайджане. Но следует также отметить определенные изменения, которые произошли в структуре туристической отрасли. В Азербайджане, как и во всем мире после пандемии наблюдается рост внутреннего туризма, особенно эко туризма. С экологическим туризмом тесно связан активный туризм. Спрос на активный туризм увеличивается с каждым годом. Это происходит, когда турист

хочет остаться наедине с природой, избегает толпы туристов и т.д. Туристы стремятся больше и качественно познакомиться с особенностями территории. Это могут быть путешествия в заповедники, национальные парки. Самое главное эко туризм подразумевает бережное отношение к природе территории. Экологический туризм связан во многом с осознанным туризмом. Осознанный туризм, это тренд, который набирает популярность во всем мире, это когда турист думает о перспективе, о безопасном использовании природных ресурсов в долгосрочной перспективе, о сохранении природных ресурсов, обеспечении экологической и социальной безопасности.

Всемирная туристическая организация объявила 2020 год, годом «сельского и экологического туризма». Для Азербайджана это хороший стимул для создания рабочих мест в сельских районах и стимул для сельской молодежи оставаться в родных местах и открывать новый интересный бизнес. Сельский туризм подразумевает и агротуризм, где туристом предоставляется возможность пожить в сельских условиях, сельские занятия, дегустация натуральных сельских продуктов, ремесленные мастер-классы. Связан с сельским туризмом и этнографический туризм. Этнографический туризм это одно из направлений культурного туризма, где туристы знакомятся с обычаями, творчеством, историей коренного населения. И конечно в этом контексте нужно отметить, получившие общемировую тенденцию в последние годы направление «микро-отпуски» (microcations). Это непродолжительные поездки на небольшие расстояния. Это туры на один или два выходных дня. Преимущества таких мини-туров:

- нет необходимости в акклиматизации, что отрицательно сказывается на человеческом организме.
- турист не выпадает полностью из рабочего графика, так как выезжает на небольшое расстояние, то есть может контролировать свой рабочий процесс
- экономия времени и денег.

Цифровизация в туризме

Современном трендом в развитии туризма является цифровизация, цифровизация пространства. Цифровизация это тренд будущего, который необходимо учитывать.

В период пандемии возникали вопросы о цифровизации туристического сектора, насколько сфера туризма из офф-лайн сможет перейти в онлайн. При этом необходимо учитывать специфику отрасли, когда невозможно перейти полностью в онлайн, как в других сферах. Все -таки турист хочет в реальности увидеть достопримечательности, прикоснуться к культурным ценностям. Но в то же время тренд на цифровизацию в туристическом секторе остается довольно актуальным и востребованным. Тренд на новые технологии в туризме становится все более актуальным и востребованным. Туристическая отрасль продолжает задействовать такие современные тренды как, автоматизация и роботизация многих процессов, например, таких как, посадочные талоны в аэропортах, проведение экскурсии в мезеях роботами, или биометрия и технология распознавания при применении в сфере гостиничного бизнеса. Также можно отметить наиболее активно получающиеся распространяемые в туризме современные тренды это, «дополненная реальность» (AR-augmented reality) и «реальность виртуальная» (VR – virtualreality). И для того чтобы воспользоваться AR технологией достаточно иметь смартфон и выход в интернет. Например, будучи в музее турист может навести свой гаджет на какую-либо картинку и увидеть, как менялось пространство. Как в различные исторические периоды выглядело пространство как оно менялось с годами. Или с помощью очков виртуальной реальности турист может увидеть, как выглядели здания и крепости в разные эпохи, как застраивались и разрушались. Эти тренды особенно актуальны на освобожденных территориях, когда с их помощью можно ознакомить туристов с городами и строениями в них до

оккупации и разрушения, как они выглядели, что с ними стало в период оккупации и как они реконструировались.

Туристические компании с целью продвижения своих продуктов и дестинации, продажи туров, должны активно включаться в современные коммуникации. Цифровые площадки, сотрудничество с блогерами, которые рассказывают о какой-то достопримечательности или посещении территории, что вызывает интерес у многих людей и становится дополнительной рекламой этой территории.

Туристы становятся все более требовательны и стремятся заранее планировать свои путешествия используя современные цифровые технологии. Во время пандемии и локдаунов люди не могли по понятным причинам пользоваться туристическими услугами, свободно перемещаться и поэтому многие просматривали различные сайты и планировали куда они отправятся, когда это станет возможным. Для самостоятельных путешественников есть особые приложения и программы, которые предлагают туристические услуги, или полный тур. Надо отметить, что такой современный тренд в туризме как smart- путешествия или smart- путешественник, как современный вид туризма, тоже необходимо понимать, учитывать и уметь работать. Smart- путешествия как тренд, появился благодаря увеличению влияния на принятие решений со стороны социальных сетей, тематических блогов и мобильных приложений. Развитию этого тренда способствуют travel-блоги с рекомендациями, онлайн-бронирование экскурсий и отелей, онлайн оплаты, сервисы отзывов о путешествиях.

Динамично развивающиеся направления в туризме это гастротуризм и событийный туризм. Также есть возможность развития этих современных трендов в Карабахском регионе, особенно в городе Шуша. Событийный туризм – это динамично развивающееся направление туризма, когда тур или поездка привязывается к конкретному событию, например, фестивалю, концерту или соревнованию. В событийном туризме можно совмещать несколько направлений. Если турист едет на какой-то фестиваль, он может также ознакомиться и с историческими достопримечательностями данного региона. В дальнейшем посещение туристами определенного события может перерасти в регулярное мероприятие. Еще одно направление которое очень тесно связано с событийным туризмом это волонтерский туризм. Это возможность для молодых людей, в частности студентов принять участие в дорогостоящем для них фестивале в качестве волонтеров, участвовать в подготовке и проведении этого фестиваля. Также бескорыстно помочь в экологических проблемах территории, при этом волонтерам бесплатно предоставляется питание, транспорт. Например, в Германии есть программ по реконструкции памятников старины с участием волонтеров (Кириянова Л., 2011). Такое направление тоже является актуальным для Карабахского региона.

Одновременно надо развивать инклюзивный туризм, для людей с ограниченными возможностями. Посещение достопримечательностей должно быть доступно для всех независимо от физических возможностей и это прежде всего социальная интеграция. Инклюзивный туризм в Карабахском регионе должен развиваться одновременно с другими видами туризма.

Современным направлением туризма является комплексные туры, которые сочетают в себе несколько видов туризма. Путешественник посещая локацию желает познакомиться с разными аспектами данной территории. То есть турист в рамках одного путешествия могут познакомиться с разными аспектами территории.

К актуальным трендам внутреннего туризма в Азербайджане в целом можно отнести:

- экологический туризм
- сельский туризм
- событийный туризм

- туризм в малых группах
- семейные путешествия.

К современным трендам в туристическом секторе конечно относится цифровизация.

Потенциал развития сферы туризма в Карабахском регионе

В советское время эти регионы были одним из популярных туристических направлений в Азербайджане, куда приезжали туристы со всего Советского Союза. В городе Шуше были многочисленные санатории, гостиницы, пионерские лагеря. Надо отметить, что первый Дом отдыха был сдан в эксплуатацию в Шуше в 1936 году. Также в советский период в Шуше действовало санаторно-культурное объединение «Шуша» на 1316 мест, туристическая база «Шафа» на 130 мест. На балансе объединения «Шуша» находилось 17 двух и трех этажных зданий. В Агдаме активно развивался туризм. В селе Гюлаблы Агдамского района существовал центр лечебного отдыха на 100 мест, в селе Шелли – на 50 мест, в Шахбулаге – на 40 мест. (2 ноября 2020 года Советник председателя Ассоциации туризма Азербайджана **Музаффар Агакеримов**).

Целебные воды Истису в Кельбаджаре азербайджанцы знали еще издревле. Во времена Советского Союза здесь функционировал бальнеологический курорт. Углекислая минеральная вода «Истису» схожа по своему содержанию карловарской, (Чехия). Всего было 12 скважин с горячей гипертермальной лечебной водой. Минеральная вода здесь углекисло-газированная, также в ее составе присутствует гидрокарбонат, сульфат натрия, натрий хлор. Эта богатая минералами вода использовалась для питьевого лечения и принятия лечебных ванн, а также разливалась в бутылки. Воды в источниках «Истису» нагревается до 60 градусов по Цельсию. Ежегодно из скважин выбивается 3 млрд.963 млн.л. воды. В Кельбаджарском районе до оккупации, в советский период функционировал курорт «Истису», который имел всесоюзный статус. В 1927 году, учитывая наличие минеральной воды и горячих источников, было принято решение о создании курорта Истису. Курорт в 1951 году был значительно расширен. Здесь были построены больница и гостиница, здание для ванн, питьевые бюветы. Уже в 1970 году «Истису» было присвоено статус всесоюзного курорта. В 1980 году здесь было создано предприятие, осуществляющее розлив минеральной воды, его мощность которого составляла 20 млн. бутылок в год. Ежегодно здесь выпускалось 800 тыс.лит. минеральной воды. Каждый год курорт посещали и лечились около 50 тысяч человек.

Климат и рельеф данной территории также способствует развитию туризма. Источник и город Истису расположен в хребтах Малого Кавказа на высоте 2200-2400 метров, в ущелье бассейн реки Куры. Мы можем увидеть здесь живописные ландшафты, которые будут привлекательны для посещения туристами.

В настоящее время осуществляются масштабные работы по восстановлению сферы туризма. В городе Шуше был осуществлен капитальный ремонт отелей «Шуша», «Карабах», «Харыбюльбюль». Также в городе для восстановления инфраструктуры был произведен снос ветхих зданий. Капитально отремонтирован водоем с питьевой водой, для обеспечения города водой. В Шуше была построена центральная больница на 90 коек. Был осуществлен проект и строительство радиотелевизионной станции в Шуше. Эти работы планомерно были осуществлены в 2021 году и будут продолжаться в 2022 году. <https://www.trend.az/business/tourism/3593883.html>

Выводы и предложения

Для развития туризма на освобожденных территориях необходимо учитывать существующий потенциал и современные мировые тренды. Все освобожденные районы имеют потенциал для

развития туризма. Особенно город Шуша, как культурная столица Азербайджана, Кяльбаджарский и Лачинский районы. Необходимо возродить и развить туристический потенциал в этих районах. Работы должны вестись согласно предусмотренному плану, поэтапно. Также должны быть учтены современные мировые направления развития туристической отрасли. Эти районы обладают богатым историческим и архитектурным наследием, красивым природным ландшафтом и огромными возможностями для медицинского туризма. Необходимо развивать культурный, сельский, экологический, активный, инклюзивный, гастрономический, экологический, событийный и медицинский туризм. Активно использовать цифровые площадки для привлечения туристов, также такой современный тренд, как цифровизация территории в туризме. Можно использовать кластерный подход в развитии туризма, важно создать на этих территориях бренд дестинации и бренд территории.

Список литературы

1. OECD.2014. Tourism trends and policies.(07 Mar 2014) 416 pages
2. Swarbrooke, J., & Korner, S. (2007). Consumer behavior in tourism. 2 nd ed. Amsterdam: Routledge., 439 pages
3. Urry, J. (2002). The Tourist Gaze: Leisure and Travel in Contemporary Society. 2nd edition. Sage.
4. Боголюбов, В.С. Орловская В.П (2005). Экономика туризма. М.: Академия. 193 с.
5. Колодий Н.А., (2018), Экономика ощущений и впечатлений в туризме и менеджменте: учебное пособие для магистратуры, Москва: Издательство Юрайт, 326 с.
6. Писаревского Е.Л. (2014) Основы туризма: учебник/ коллектив авторов, М.: Федеральное агентство по туризму, 384 с.
7. Сущинская, М. Д. (2019, Культурный туризм: учебное пособие для академического бакалавриата. 2-е изд., испр. и доп. Москва: Издательство Юрайт,).157 с.
8. Филип Котлер (2007) Краткий курс, Перевод с англ..Издательский дои «Вильямс», стр.656 стр.
9. А.Д. Чудновский, М.А. Жукова, (2017), Управление потребительскими предпочтениями в сфере отечественного туризма и гостеприимства и основные направления реализации туристического подхода, Москва с.369
10. Как будет развиваться туризм на освобожденных от оккупации землях? 2 ноября 2020г. <https://report.az/ru/turizm/>,
11. European Parliamentary Research Service. (2015). Tourism and the European Union. Recent trends and policy developments [Electronic source]. URL: http://www.europarl.europa.eu/RegData/etudes/IDAN/2015/568343/EPRS_IDA%282015%29568343_EN.pdf
12. UNWTO, (2017). UNWTO Tourism Highlights [Electronic source] URL: http://tourlib.net/wto/WTO_highlights_2017.pdf

THE COVID-19 CRISIS EFFECTS ON THE RUSSIAN PUBLIC SECTOR SOLVENCY

Sevda Salehova

Azerbaijan State University of Economics (UNEC)

sevdasalehova@gmail.com

Summary

The actuality of the paper is the importance and insufficient study of the impact of the COVID-19 virus on the public sector solvency in the Russian Federation, and their relationship with theoretical and practical aspects. The purpose of this paper is to clarify the impact of the COVID-19 crisis on the Russian Federation's public sector solvency. Qualitative, quantitative, comparative, statistical, and other methods are used in economic analysis. All calculations and construction of tables and graphs were carried out based on statistical methods. The information is based on the World Development Indicators database, publications of the International Monetary Fund and the World Bank, the results and assessments in the documents of the Russian Federation, and official statistics summarizing the author's calculations. The information is based on the World Development Indicators database, publications of the International Monetary Fund and the World Bank, the results and assessments in the documents of the Russian Federation, and official statistics summarizing the author's calculations. This work is one of the first attempts to comprehensively analyze the impact of the COVID-19 crisis on the public sector solvency in the Russian Federation.

Keywords: COVID-19, public sector solvency, Russia

Introduction

Rising public debt is frequently associated with broad concern over the capability of the government to help its current financial and fiscal policy. While among the wants for the sustainability of some given pattern of public debt and poverties, the intertemporal budget constraint imposes only mild restrictions on the actions of the general public sector. In practice, nearly any short-run path of revenue and expenditure can be consistent with the constraint (Giancarlo C. and Nouriel R., 1991). Large and insistent deficits moment can always be neutralized by running large overpluses at some time in the future. Indeed, sustainability must take into account broader questions similar to possible risks to financial stability and the political acceptability of the distributive effects a given policy may involve.

Simultaneously, empirically oriented and more focused consideration of the public sector intertemporal budget constraint may help distinguish solvency-related from these other issues concerning the fiscal and financial policy of the government. Provided that the government solvency constraint must be imposed within the economy, these tests stem from the essential idea of verifying whether this present value budget constraint of the general public sector would be satisfied (Giancarlo C. and Nouriel R., 1991).

If empirical evidence cannot support solvency, there should be a change in policy or relevant macroeconomic variables (such as growth, inflation, interest rates, and demography) in the future. It should be clear that the tests do not refer to the feasibility and feasibility of fiscal policy. Also, these tests do not provide any information about when the necessary changes will occur.

There are many factors that enter assessing what proportion of debt an economy can safely carry. Countries incur debt by borrowing which it's counting on the economic situation. The debt manager will need to consider a variety of risks, with a specific, specialize in the rate of interest risk, refinancing, risk and exchange rate risk, and determine an appropriate trade-off between them and potential financing costs.

Public policy responses to COVID-19 crises in Russia

COVID-19 has dragged the global and national economies into a recession pandemic while it has turned into a human tragedy. The sources, depth and duration of recessions, and approaches to economic policy

responses play an important role in economic thought. The pandemic has brought demand for many groups of goods and services almost to a pause. The isolation left the workforce out of production, the disruption of supply chains, and the operability of distribution/transport channels, causing supply to follow the narrowing in demand. While a simultaneous negative demand and supply shock decreases real gross domestic product and employment in economies, its impact on inflation depends on the unconditional greatness of the shocks.

In Russian Federation, the initial case was reported on January 31, 2020. The government began to preemptive constraints at end of December 2019. They little by little closed the borderline with the countries in which a growing number of COVID-19 cases, similar to China and European countries, commanded self-quarantine for people arriving from other countries and people at threat, closed schools, cinemas, and sports complexes, and encouraged remote work. GDP contracted by 7.8 percent in the second quarter of 2020 and by 3 percent for the year as a whole. On March 30, 2020, the authorities reported an open-ended quarantine in Moscow requiring unnecessary businesses to close and people to stay at home.

The federal government had announced a three-stage reopening plan giving regional governors commendation on the pace. Criteria for the abolition of restrictions in certain regions included infection rates, the availability of hospital beds, and testing capability. Already, the economy had almost fully reopened. However, with the rapid increase in infections soft limitations are being re-imposed.

COVID-19 infections are re-accelerating rapidly with different variants of COVID-19. Cases have increased to more than 21,000 per day in June with the Delta stamp. This number noted after previously stabilizing at around 8,500 in March-May. The healthcare system is getting overburdened in some areas. Soft lockdown restrictions, such as work from home for a certain share of non-vaccinated employees, the closure of food courts and some areas of shopping malls, distant learning in universities and restricting access to restaurants and resorts for non-vaccinated people have been reintroduced in Moscow and several other hard-hit regions.

According to the IMF, the Policy response to COVID-19 reports, taken crucial fiscal measures including:

- people under quarantine got sickened leave advantages and leave compensation to meet at least the minimum payment until the end of 2020;
- for those who misplaced a job after March 1, 2020, involving sole proprietors, the standard joblessness benefit was equal to the minimum for five months; the minimal joblessness advantage was tripled until the end of August, and eligibility was offered by 3 months;
- raised compensation for frontline medical staff as well as health and safety inspectors;
- interest rate subsidies for SMEs and systemically important enterprises;
- duty detentions for most affected companies on utmost duties, deferrals on social donations for SMEs in affected venues for 6 months;
- registered self-employed were reimbursed their duties for 2019 and got a partial refund on their 2020 duties; the eligibility age to register as self-employed lowered from 18 to 16;
- developed eligibility for subsidized mortgage lending and so on.

The total cost of the 2020 fiscal bundle is estimated at around 3 ½ percent of GDP — 4 ½ percent if debt guarantees and capital injections are also included. In 2021, the anti-crisis fiscal bundle is anticipated to be much less at around 1 ½ percent of GDP. The cost of social spending announced in the President's State of the Nation Address in April 2021 is estimated at 0.3 percent of GDP over two times.

In a pandemic, there are several addresses taken about monetary and macro-financial cases. In 2020 the Central Bank of Russia cut the crucial rate by 200 bps bringing it to a literal low of 4.25 percent in July.

In the FX request, the Central Bank carried out preemptive trade of FX reserves by the financial rule in response to the fall in canvas prices down the reference price under the financial rule in March 2020 and latterly carried out FX deals for the purchase of Sberbank by the government. Also, the Central Bank of Russia raised the limit on its FX exchange operations and temporarily introduced a long-term refinancing instrument. On March 19, 2021, The Central Bank of Russia increased the crucial policy rate by 25 bps and by a more 50 bps on April 23, 2021, to 5 percent in reaction to more rapid-fire price growth and domestic demand recovery compared to The Central Bank of Russia protrusions.

From March 1 to September 30, 2020, the utmost of the official support measures were efficient and some measures were extended till the end-2020 or mid-2021. At the same time, the Central bank encouraged banks to further support affected borrowers. The interest rate on CBR refinancing loans aimed at supporting lending to SMEs was reduced to 2.25 percent. On September 30, 2020, this anti-crisis operation expired.

Until the end of 2020, banks have consented to value securities at their March 1 prices. Except for those on open forex positions, FX operations could also be valued at the exchange rate from March 1 until September 30, 2020. The Central Bank of Russia approved measures to ease liquidity regulations for systemically important credit institutions. A set of measures was taken to cover retail borrowers suffering from the pandemic. Parliament approved a law that guarantees the capability of affected citizens and SMEs to admit detainments of loan payments for over six months. The Central Bank of Russia suggested banks to sustain the same approach to retail loan restructuring as enjoined in the law. The Central Bank of Russia advised banks to continue restructuring loans to affected retail borrowers and SME until July 1, 2021, and full provisioning of restructured retail loans is held up until July 1, 2021. Measures to support retail and mortgage lending include the cancelation of add-ons to threat weights for mortgage loans issued before April 1, 2020.

Ensuring the accessibility of services of non-bank financial institutes and to promote negligible client services included other support measures to the financial sector. Further regulatory changes to support lending include new credit risk assessment methods and lower risk burdens in mortgage lending freeing about Rub 300 bn of a banking sector capital. Lower risk burdens are applied to subordinated bonds of the largest non-financial pots which contain the risk coefficient is reduced to 100 percent from 150 percent. To reverse the reduction of problem loans to systemic enterprises into capital the threat measure on similar equity was lowered to 100 percent from 150 percent. Advanced threat portions for bank effects of new future capital were delayed for one year. Lower risk ratios at 70 percent for loans to medical and pharmaceutical companies have been extended till the end of 2020. To promote high-tech exports, the risk coefficient on loans to non-commodity exporters guaranteed by EXCAR was reduced to 0 from 20 percent.

The Central Bank of Russia reduced threat buffers for unsecured loans to be issued on September 1, 2020 and, cancels risk buffers for consumer loans issued by August 31, 2019. The Central Bank of Russia lifted its cap on banks' fees for online retailers implemented during the lockdown.

As the macro-prudential anti-crisis measures reached their objectives. The Central Bank of Russia began phasing these measures out in spring 2021 by raising the macro-prudential buffers for mortgage loans with a down payment of 15 to 20. The macro-prudential buffers for unsecured consumer loans are brought to the pre-pandemic level from July 1, 2021.

Public Sector Solvency Before-And-After COVID-19 Crises In Russia

The mass spread of the COVID-19 in Russia is considered to have started in March 2020, given that only two cases were recorded in at the end of January and none in February. By mid-April, the complaint affected all civil subjects or regions of the country. To contain the COVID-19 outbreak, a lockdown was introduced

in the country until mid-May 2020, and inhabitants matured above 65 years were obliged to stay home for several months longer as a preventative measure. Another non-working period was blazoned at the ending of October and the beginning of November 2021.

In February 2020, only 18 percent of the Russian population believed there was a high probability of the COVID-19 outbreak in the country. (Statista Record Department) As more disease cases were reported, the society took it more seriously. In April 2020, over 90 percent of Russians supported measures taken by the national government to prevent the wider spread of the disease.

Diagram 1: Total COVID-19 cases in Russian Federation

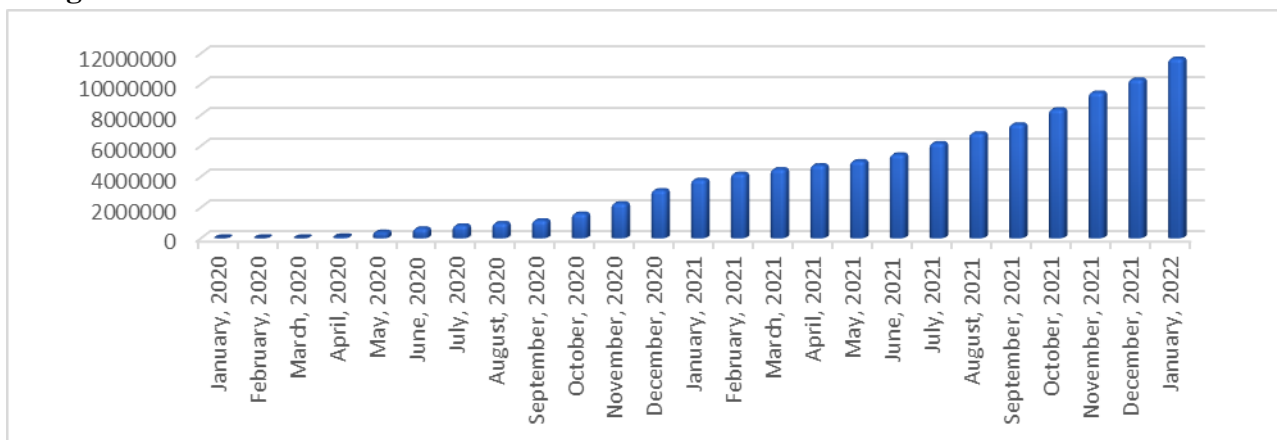

Sources: compiled by the author based on the total COVID-19 cases in Russian Federation (<https://github.com/owid/covid-19-data/commit/6b1e8e2f7ff4565e267f66e59e9411c0f01d794c>)

Diagram 2: Total COVID-19 cases in Russian Federation

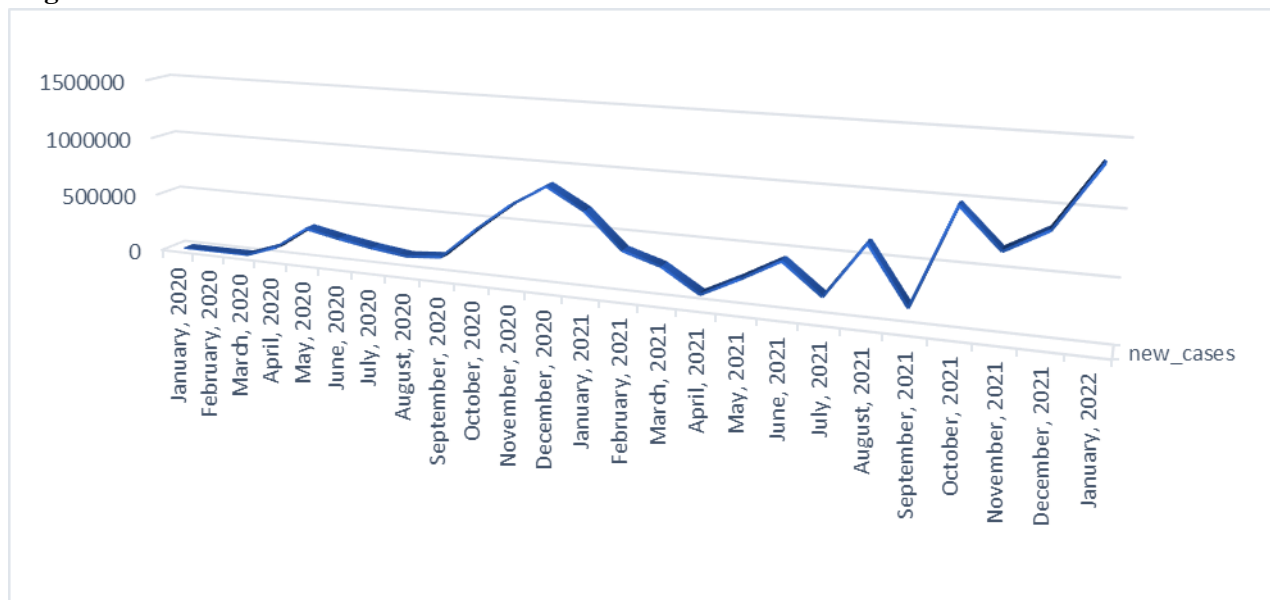

Sources: compiled by the author based on the new COVID-19 cases in Russian Federation (<https://github.com/owid/covid-19-data/commit/6b1e8e2f7ff4565e267f66e59e9411c0f01d794c>)

Although the society took it more seriously, the spread of COVID-19 could not be completely prevented. The increase in the number of new patients was critical at the end of 2020 and the beginning of 2021. One of the reasons for this was that no serious measures were taken in Russia, even though the damage to the

economy was obvious. Although the number of new patients gradually decreased until March 2021, it continued to increase in the next period, the number of new patients continued to increase, reaching 15,000 in 2022.

According to recent World Bank Russia Economic Report, we examine how Russia’s GDP fell by 3% in 2020 compared to larger contractions of 3.8% in the world economy, 5.4% in advanced economies and 4.8% in most commodity-exporting economies. Diagram 3, about GDP growth and new COVID-19 cases, show us the increasing amount of new COVID-19 cases negatively affect to GDP growth, especially, at the end of the 2020 GDP growth decrease because of reaching high amount, also in the April of 2021 GDP growth increase because of slowing number of new COVID-19 cases.

Several factors helped Russia perform relatively better in pandemic. Russia’s pre-pandemic advances in digitization also paid off and enabled Russian society to operate reasonably effectively during lockdowns and closer and growing ties to a relatively fast-growing China, stabilization in new COVID-19 cases, loosening of OPEC+ production cuts all helped. Indeed, the economic recovery is gathering pace and with all the caveats of uncertainty around the evolution of the pandemic we now project Russia’s GDP to grow at 3.2% in 2021 and 202. (World Bank, Russia Economic Report, June 8, 2021).

Russia’s economy finds itself during a difficult situation. In August, growth dropped to 3, just like the remainder of the globe, the pace of the economic recovery is slowing. 7 percent year-on-year, compared with 4.7 percent in July and 8.9 percent in June. New restrictions only make the image more complicated. In line with analysts at Sova Capital, the lockdown for businesses in Moscow and Moscow Region alone could cost Russia 0.25-0.3 percent of its annual GDP growth.

Diagram 3: Relationship between GDP growth and new COVID-19 cases in Russia

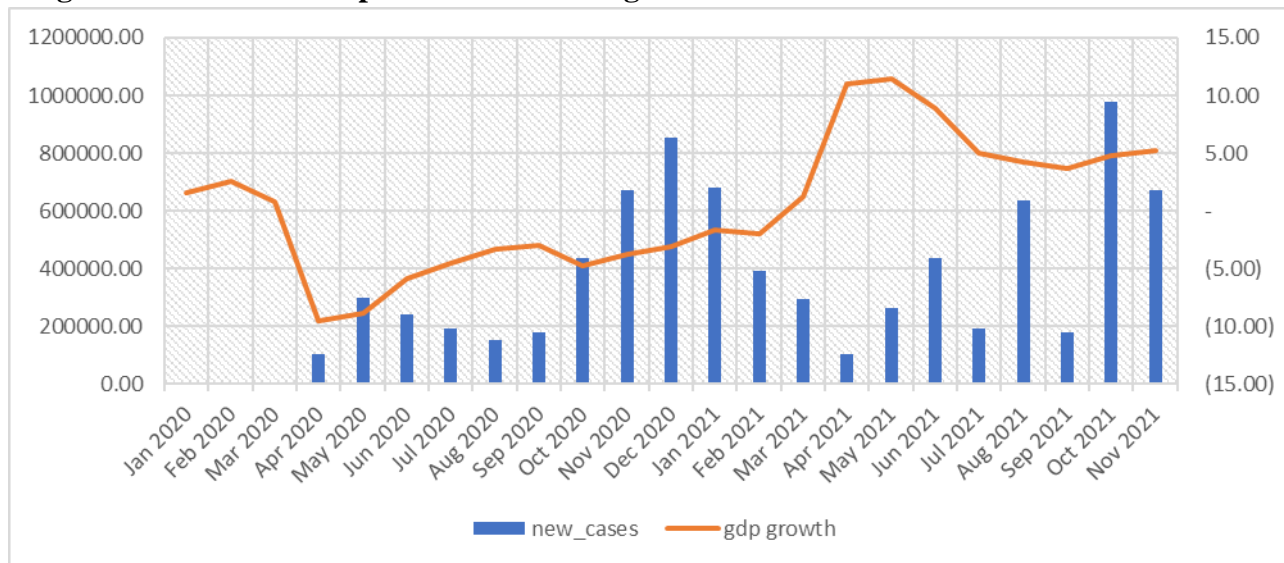

Sources: compiled by the author based on GDP growth and new COVID-19 cases in Russian Federation (<https://github.com/owid/covid-19-data/commit/6b1e8e2f7ff4565e267f66e59e9411c0f01d794c>, https://www.theglobaleconomy.com/Turkey/gdp_growth/)

At a similar time, inflation continues to hit new highs. Data published by Rosstat shows price rises have reached an annual rate of 7.78 percent, the very best level since 2016.

Inflation is additionally one of the most determinant for public sector solvency and in the subsequent graphs we will observe co-movement of recent cases and inflation for every emerging country. Russia’s annual rate

of inflation accelerated to 9.15 percent in February of 2022, from 8.73 percent within the previous month. Although inflation has risen since the spread of COVID-19, it's difficult to seek out a transparent co-movement between the amount of latest patients and inflation. we will examine the connection between these two factors within the next chapter through multivariate analysis . However, again, it was the highest point since January of 2016, as inflation rose sensitive through 2021 and is now over twice as high because the central bank's target of 4 percent, while forecasts point to surging figures in 2022 amid sanctions from the west and raw materials shortages thanks to Russia's invasion of Ukraine, despite the central bank's emergency rate hike to 20 percent from 9.5 percent. Upward pressure came from prices of food, namely for fruits and vegetables, services, and non-food products, mainly for construction materials.

In Russia, developing situation in line with the baseline forecast, the Bank of Russia will need to consider the need of further key rate increase. In regression analysis of next paragraphs, this relationship are going to be analyzed more deeply. Amid similar reasons, there's no clear-cut relationship between interest rates and number of latest COVID-19 cases. within the next paragraphs, regression analysis will help us to observe clear situation.

In Russia, according to the Accounts Chamber, the public debt of the Russian Federation in 2020 increased by 5 trillion 418.2 billion rubles (\$73 bln), or 39.9%, and amounted to 18 trillion 985.6 billion rubles, or 17.8% of GDP. In 2019, the public debt grew by 7.8% and it is 12.3% of GDP. In the figure and although, the effect of new cases was seen a little bit over external debt, its effect over domestic level as high especiallyly end of 2020.

Diagram 4: Relationship between inflation and new COVID-19 cases in Russia

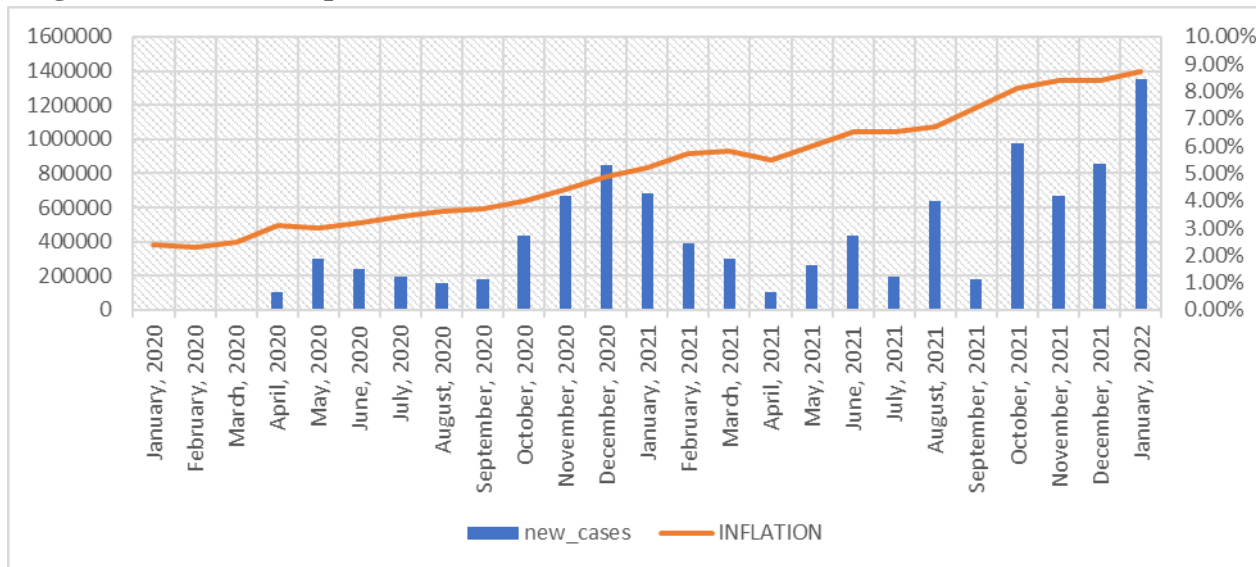

Sources: compiled by the author based on infilation rate and new COVID-19 cases in Russian Federation (<https://github.com/owid/covid-19-data/commit/6b1e8e2f7ff4565e267f66e59e9411c0f01d794c>, <https://www.rateinflation.com/inflation-rate/russia-inflation-rate/>)

Generally, Although there's no sharply defined correlation in accordance with basic macroeconomic determinants of public sector solvency which they're GDP growth, inflation rate of interest and new COVID-19 cases it give us a thought about how quarantine measures affected New COVID-19 cases.

Diagram 5: Relationship between interest rate and new COVID-19 cases in Russia

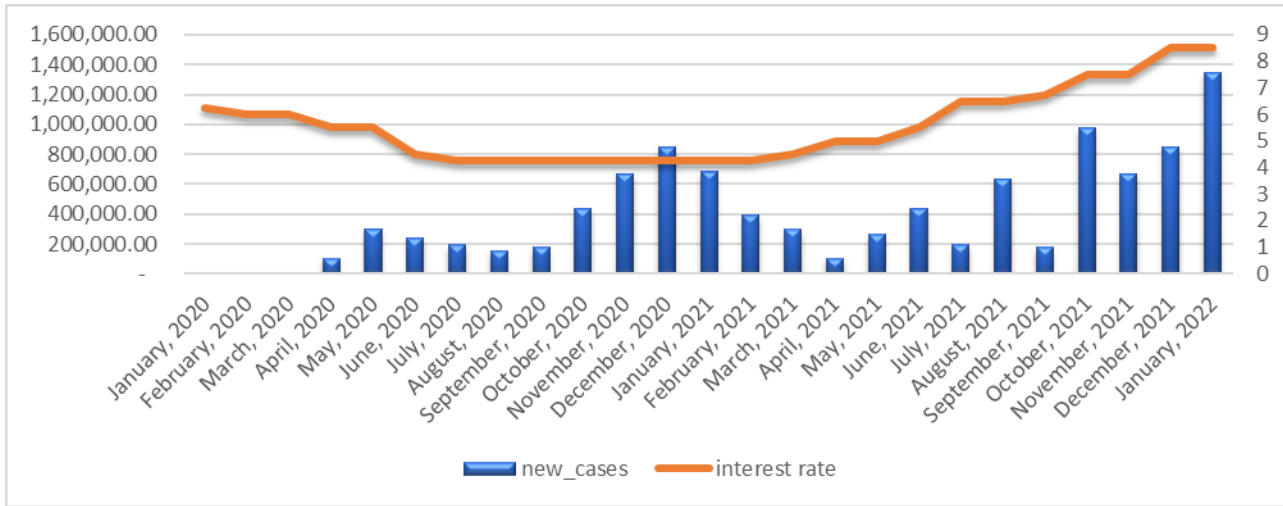

Sources: compiled by the author based on interest rate and new COVID-19 cases in Russian Federation (<https://github.com/owid/covid-19-data/commit/6b1e8e2f7ff4565e267f66e59e9411c0f01d794c> https://www.cbr.ru/eng/hd_base/KeyRate/?UniDbQuery.Posted=True&UniDbQuery.From=01.01.2020&UniDbQuery.To=22.02.2022)

Diagram 6: New COVID-19 cases and Sub-sovereign debt of the Russia (thousands of rubles)

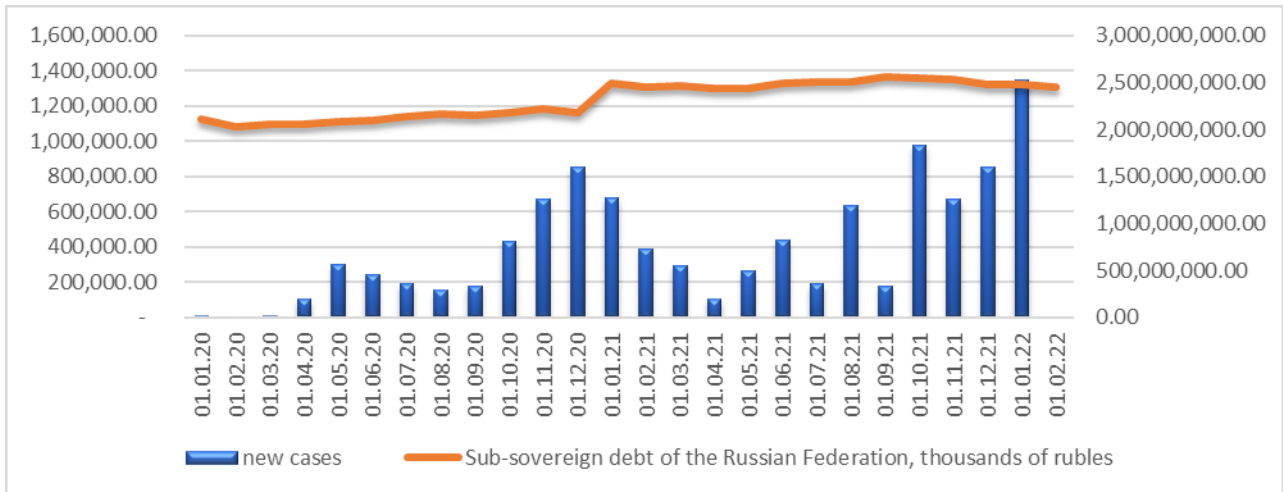

Sources: compiled by the author based on Sub-sovereign debt and new COVID-19 cases in Russian Federation (<https://github.com/owid/covid-19-data/commit/6b1e8e2f7ff4565e267f66e59e9411c0f01d794c> <https://minfin.gov.ru/en/>)

At the end in Russian Federation, used quarantine measures made it possible to cut back mortality from a pandemic and distribute the load on the healthcare system in time. consistent with above analyses of correlation between GDP growth, inflation rate of interest and new COVID-19 cases, although there's not clear-cut relationship, it give us a view about all the issues and development restrictions have accumulated within the Russian economy over the past decade are exacerbated.

Diagram 7: New COVID-19 cases and Domestic debt of the Russian (thousands of rubles)

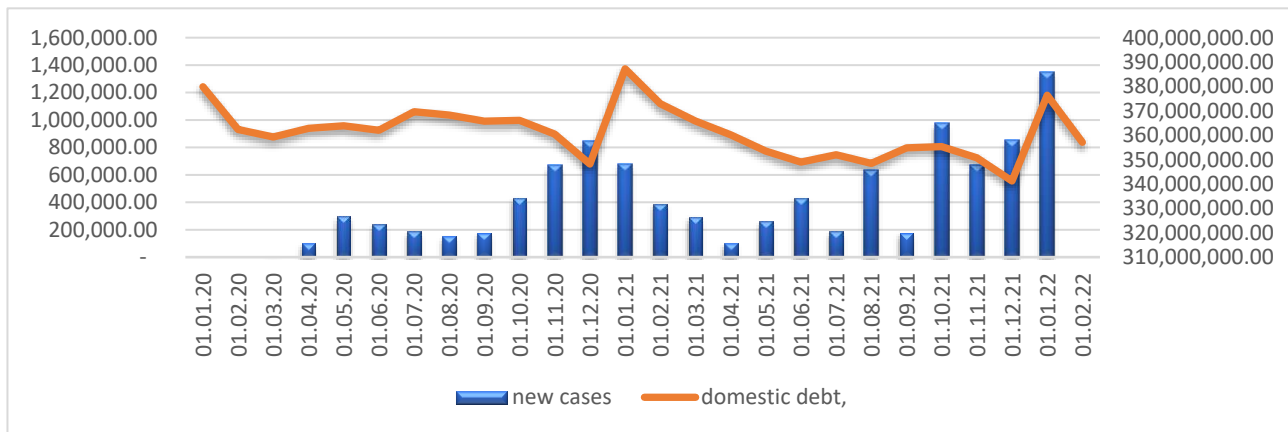

Sources: compiled by the author based on Sub-sovereign debt and new COVID-19 cases in Russian Federation (<https://github.com/owid/covid-19-data/commit/6b1e8e2f7ff4565e267f66e59e9411c0f01d794c> <https://minfin.gov.ru/en/>)

Due to getting additional exact result about public sector solvency to measure effects of COVID-19 before-and-after COVID-19 crisis in emerging countries, taken random data which dependent from public sector solvency. The study will be descriptively assay the semi-elasticity model, i.e. all dependent variables for Russian Federation.

Table 1: Descriptive statistics of variables for Russia

	No. Obs.	Mean	Min	Max	Std.dev.
Debt_service	25	7.89	2.58	14.03	2.98
External_debt _{long-term}	25	3.04	1.02	5.76	1.56
External_debt _{total}	25	3.59	1.27	6.69	1.74
Public_debt_service	25	6.99	2.58	14.02	2.85
Total_reserves	25	69.19	6.84	125.4	38.43

Source: compiled by the author based data electron resource, 1996-2020. (<https://databank.worldbank.org/source/world-development-indicators>)

Debt service in Russian Federation changed with sharply trend in the 1996-2020 period. Also, debt service increased from 109997541459.6 in 2018 to 97614225757 in 2020.

In accordance with the international methodology, external debt as of the reporting date represents the outstanding amount of these actual current, and not contingent, liabilities of residents of the Russia that are owed to non-residents and require payment of interest accrued as of the reporting date and principal at some point within the future.

Public and publicly guaranteed debt service as a percentage of exports of goods, services and primary income of Russian Federation, have sharply changed with trend. It rose from 7.52% to 11.27% in 2020.

The trend of total reserves (% of total external debt) of Russian Federation became increasing trend from 2014 which it is 69.82% and reach to its the highest point 125.49% in 2020.

Data and methodology: The impact of COVID-19 over public sector solvency in Russia

This part of study covers 1996-2020. The aim of the study is to determine the impact of the COVID-19 effect over public sector solvency. Thus, understanding of impacts of COVID-19 over public sector solvency in emerging countries we must take COVID-19 as qualitative variable in our regression model. In which, is called as dummy variable. For this, we take COVID-19 as dependent variable and at the same time total external debt stocks, external debt stocks over long-term, debt service on external debt, public and publicly guaranteed debt service, and total reserves are taken as important indicators for our empirical analysis.

The study will evaluate the semi-elasticity model, i.e. all dependent variables for Russia are expressed in terms of the natural logarithm.

Table 5. OLS results of Russian Federation

Dependent variable	No. Obs.	C	Dummy	Trend	R ²
Debt_service	25	2.05	0.54	0.007	0.54
External_debt _{long-term}	25	25.54	0.51	0.07	0.85
External_debt _{total}	25	25.5	0.48	0.07	0.83
Public_debt_service	25	0.69	0.37	0.007	0.37
Total_reserves	25	2.75	0.36	0.10	0.64

Source: compiled by the author based data electron resource, 1996-2020. (<https://databank.worldbank.org/source/world-development-indicators>)

The models are estimated by using Ordinary Least Squares (OLS) method in E-views 12 software. To evaluate the effect of the COVID-19 over public sector solvency in Russia we use statistics taken from Table 5 and evaluate empirical model.

Empirical model:

$$\text{Log}(\text{debt_service})_t = \beta_0 + \beta_1 * \text{dummy} + \beta_2 * \text{trend} + u_t$$

(Model₁)

$$\text{Log}(\text{external_debt}_{\text{long-term}})_t = \beta_0 + \beta_1 * \text{dummy} + \beta_2 * \text{trend} + u_t$$

(Model₂)

$$\text{Log}(\text{external_debt}_{\text{total}})_t = \beta_0 + \beta_1 * \text{dummy} + \beta_2 * \text{trend} + u_t$$

(Model₃)

$$\text{Log}(\text{public_debt_service})_t = \beta_0 + \beta_1 * \text{dummy} + \beta_2 * \text{trend} + u_t$$

(Model₄)

$$\text{Log}(\text{total_reserves})_t = \beta_0 + \beta_1 * \text{dummy} + \beta_2 * \text{trend} + u_t$$

(Model₅)

To evaluate the effect of the COVID-19 over public sector solvency in Russian Federation we use OLS results taken from Table 5 and evaluate empirical model.

$$\text{Log}(\text{debt_service})_t = 2.05 + 0.54 * \text{dummy} - 0.007 * \text{trend} + u_t$$

(Model 1.1)

Here, 1 unit increase in dummy increases debt service 0.54%. But our taken data about debt service between 1996-2020 period for Russian Federation is not at statistically significant level and R-squared value is 0.05. It means that the 5% change in Russian debt service is explained by change of dummy variable and trend of this equation.

$$\text{Log}(\text{external_debt}_{\text{long-term}})_t = 25.34 - 0.51 * \text{dummy} + 0.07 * \text{trend} + u_t$$

(Model 2.1)

R-squared value of this model is 0.85, it means that 85% of change in external debt over long-term are explained by change of dummy variable and trend of this equation. Coefficient of dummy is negative, here 1 unit increase in dummy decreases external debt over long-term 0.51% and it is statistically significant at 5% significance level.

$$\text{Log}(\text{external_debt}_{\text{total}})_t = 25.5 - 0.48 * \text{dummy} + 0.07 * \text{trend} + u_t$$

(Model 3.1)

R-squared value of this model is 0.83, it means that 83% of change in total external debt is explained by change of dummy variable and trend of this equation. Coefficient of dummy is negative, here 1 unit increase in dummy decreases external debt over long-term 0.48% and it is statistically significant at 10% significance level.

$$\text{Log}(\text{public_debt_service})_t = 0.69 + 0.37 * \text{dummy} + 0.007 * \text{trend} + u_t$$

(Model 4.1)

Here, 1 unit increase in dummy increases debt service 0.37%. But our taken data about public debt between 1996-2020 period for Russian Federation is not at statistically significant level and R-squared value is 0.04. It means that the 4% change in Russian debt service is explained by change of dummy variable and trend of this equation.

$$\text{Log}(\text{total_reserves})_t = 2.75 - 0.36 * \text{dummy} + 0.10 * \text{trend} + u_t$$

(Model 5.1)

R-squared value of this model is 0.64, it means that 64% of change in total reserves is explained by change of dummy variable and trend of this equation. Coefficient of dummy is negative, here 1 unit increase in dummy decreases external debt over long-term 0.36%. But probability is 55% thus, data about Russian total reserves between 1996-2020 years period is not statistically significant

Conclusions

The global COVID-19 pandemic has been an intense shock to all economies. Especially, emerging market economies, who rely heavily on external borrowing, have struggled with such shocks, also as other socio-economic challenges, because of a significant reduction in borrowing opportunities.

Taking everything into consideration, our results suggest that the impact of COVID-19 has manifested through the macroeconomic channels like GDP growth rate, through external accounts channels, and monetary environment indicators. As emerging market economies experience significant declines in their economic growth due to the loss in productivity caused by the pandemic and therefore the subsequent policies put in situ to scale back the spread of the virus, their ability to pay their debts also as secure future loans has dwindled. Furthermore, this epidemic threatens to be not only an oversized health and economic crisis, but also a protracted debt crisis. Moving forward, policies like debt relief programs can have profound positive effects by supporting consumption, reducing the severity of debt crises, and saving lives.

List Of Used Literature

1. EViews tətbiqli EKONOMETRİKA: Nəzəri-praktiki vəsait; Xətai Əliyev; Fevral 2022
2. Claudia M. Buch (Deutsche Bundesbank), with contributions from the ESRB Secretariat (Alexandra Morao and Kristian Horn) and the Deutsche Bundesbank (Esteban Prieto and Benedikt Kolb). “Monitoring the financial stability implications of COVID-19 support measures1”, June

- 2021.
3. Financial Stability Board interim report, “Lessons Learnt from the COVID-19 Pandemic from a Financial Stability Perspective,” 13 July 2021.
 4. Giancarlo C. and Nouriel R. "Fiscal deficits, public debt and government solvency: Evidence from OECD countries." Working paper No. 3658, March 1991
 5. Lilas Demmou, Sara Calligaris, Guido Franco, Dennis Dlugosch, Müge Adalet McGowan, Sahra Sakha. “Insolvency and debt overhang following the COVID-19 outbreak: Assessment of risks and policy responses”, OECD Economics Department Working Papers No. 1651.
 6. OECD Policy Responses to Coronavirus (COVID-19); The territorial impact of COVID-19: Managing the crisis across levels of government; Updated 10 November 2020
 7. World Bank Group dataset, “RUSSIA’S ECONOMY LOSES MOMENTUM AMIDST COVID-19 RESURGENCE, AWAITS RELIEF FROM VACCINE,” 44th RUSSIA ECONOMIC REPORT DECEMBER 2020.
 8. OECD publications about, “Реагирование на кризис, связанный с пандемией COVID-19, в странах восточного партнерства,” Обновление от 13 октября 2020 года.
 9. <https://www.worldometers.info/coronavirus/country/>
 10. <https://www.imf.org/en/Topics/imf-and-covid19/Policy-Responses-to-COVID-19#T>
 11. <https://databank.worldbank.org/source/world-development-indicators>
 12. <https://github.com/owid/covid-19-data/commit/6b1e8e2f7ff4565e267f66e59e9411c0f01d794c>,
 13. <https://www.rateinflation.com/inflation-rate/russia-inflation-rate/>
 14. https://www.cbr.ru/eng/hd_base/KeyRate/?UniDbQuery.Posted=True&UniDbQuery.From=01.01.2020&UniDbQuery.To=22.02.2022
 15. <https://minfin.gov.ru/en/>
 16. <https://minfin.gov.ru/en/>
 17. <https://databank.worldbank.org/source/world-development-indicators>

WORLD EXPERIENCE OF SOCIAL PROTECTION OF THE POPULATION

Sevda Sardarova

UNEC

sserdarova@inbox.ru

Aysel Qaragozova

UNEC

ayselbarxudarli@yahoo.com

Summary

The major direction of socio-economic development of the state is the solution of social problems that is taken by most of the countries. However, socio-humanitarian problems, transformations in the economy are always facing the countries, which, as a result, has created serious difficulties in meeting the living standards of the population. The mechanism of formation of social protection of the society in the environment of market economic relations also leads to positive progress in the level of economic development of the state. The article aims at analyzing the countries that are successful in the sphere of social protection. Thus, the strategy chosen for the social protection of the population of all three countries studied had a positive impact on the economic well-being of the countries. The article examines both socially and systematically the theory of social protection, as well as the experience of China, Chile and Germany.

Keywords: Social Protection, China, Chile, Germany.

Introduction

The measurements to take to design policies in order to decrease the level of low income and imbalance was a highly debated issue. One of the most significant means of social protection was to gain success in improving people's lifestyle and weakness. Hence, social protection took important place not only in social but also in economic strategies (Barrientos and Hulme, 2008). This way was addressed by states to assist people living in poor conditions to improve their lifestyle. The point of views regarded to enhance social protection go in different directions. Since, there are quite a lot of various forms of shifting plans of actions, the arguments mainly focus on discussing the main conceptualization against universalism. The actors are divided into two main groups: the ones that boost worldwide policies and the other group encourages social protection to be more selective. According to Thandika Mkandawire it was a continuum of two excesses, yet did not own any policy regime. On the other hand, immensely improved countries usually refer to the usage of selective policies mainly as a mechanism to fight against poorness. Universalism and targeting are distinguished from each other with their skills that can indicate self-explanation. Despite the fact that the collection of data on strong points and revenues of people might severely differ, testing is mainly preferred in order to define eligibility (Mkandawire, 2005).

Countries have different policies for the shift from universalism to targeting. However, in developed countries, this shift is often based on macroeconomic and aid policies. This is determined by how ideological thoughts and ideas of politics are built around the responsibilities of their members. (Mkandawire, 2005). Mkandawire argues about the shift to targeting with the ideological shift to the right and at the same time with a more limited role of the state. People also found during fiscal constraints that the selective method is a more effective method for budget restraint. (ibid: 2, Ferrarini et.al, 2016). It is true that it is possible that one could fight poverty with less money. But the point is that this will be a problem for the state's social contracts with the entire population because it does not cover all people. According to Mkandawire, the

reason for the weakness of universalism in welfare states is that a universalistic proclamation is not provided to the actual policy. Instead of creating an all-encompassing policy, our "stratified universalism" was created and gave way to right-wing populism. This, in turn, created a rent-seeking society. The reason for the creation of such a society was that no new wealth was created with the privileges granted through policies.

If you pay attention, you will see that when it comes to aid and its political discussions, developed countries intend to help the poor. This, in turn, led to the idea of choosing a more appropriate method to ensure that aid reaches the poor, not the rich. (Mkandawire, 2005). It is still debatable whether universalism or targeting is the best way to redistribute effects. Some people think that targeting is more redistributing per unit of money. This is because the focus is on the poorest segment of society in here. According to others, the gap between the rich and the poor can be minimized through universal redistribution (Mkandawire, 2005). In the quantitative study conducted by Ferrarini and others. (2016), the fact that they still focus on targeting as an important SP design was a matter for discussion, whether by scientists, stakeholders, or politicians. It should be also noted that targeted or non-targeted systems are not as important as the amount of income transfers for the reduction of global poverty. However, it should be borne in mind that targeting methods can create both stigmatization and under-coverage. This is due to the capacity of the state and the way it treats all citizens equally without creating systematic inequalities. (Mkandawire, 2005). As a result, the thesis will touch on more specific theories to classify indicators of unequal treatment in society to determine whether systemic inequalities in social protection are given special attention.

Social Policy in China

The social content of economic reforms mainly depends on social norms, social security, safe working environment and respecting people's rights, as, they play a significant role to evaluate both social goals and justice. For instance, the remarkable enhancement on employees' financial case, especially, in the nineteenth century, compelled industrial societies to consider this issue. Yet, employees' social statuses have always been typified under danger, in case of facing useless weather conditions, catching disease, losing their jobs, disablement and default of warranties. As H. Lampert touched on, the working hours for employees exceeded 70 hours a week. Besides, in one family almost all members (man, woman, children) were involved to work, otherwise, providing the minimum level of subsistence was quite complicated. While, last century, this kind of situation from social point of view was considered unsatisfactory, on today's scale in vast majority of countries, the current case should be referred as antisocial one. The conducted economic reforms in several countries have yielded various social consequences, primarily related to economic restructuring. The last history of the 20th century shows that real progress in society was achieved only when effective economic development combined with an effective policy of social protection of the population. In the 1980s, the idea of developing a market economy was presented as the only method to gain success in economic efficiency (TH. Lampert, 1985).

Nevertheless, this experience was not quite successful for all states. From the point of view of various researchers, the most productive economic reforms are seen in the countries where creative processes prevail over destructive processes during transformations. First of all, it is the Chinese experience that the positive developments of both the socialist and market economies are used in optimal unity to achieve a balance of economic and social interests. Assessing the social consequences of economic reforms in China, and the changes taking place in society, the main strategic task of the reforms was the development of productive forces and was solved primarily in the interests of the population. The main efforts were focused on the production of consumer goods and services in agriculture, employment of the population through the development of light industry and services, as well as agricultural enterprises, collective farms, and

individual farms, improving the remuneration system, studying foreign experience in production management. It should be noted that China's constructive economic reforms have helped maintain a stable economic growth rate, significantly improve the living standards of the population and contribute to strengthening economic development by ensuring socio-economic stability in society. At the same time, it has increased the country's economic role and prestige at the international level, as well.

It seems that such economic progress was facilitated by the gradual advance towards market relations before the experiments. The so-called "Three Steps" strategy is that the level of gross domestic product in 1980 was taken as a preliminary indicator, and the goal of the first phase was to double this figure in the 1980s. The innovative double growth at the end of the twentieth century was closely related to the implementation of the second stage of the mentioned strategy. The most fundamental basis of the strategy was to transmute the poor Chinese society into the middle-class society. In spite of this, the PRC (People's Republic of China) government takes initiative at the third stage, since, this stage promises fourfold increase in GDP. And that's an average of \$4000 per capita in China. Prior to 1995, the primary aim of the second phase of China's economic enhancement, was pulled off. Despite this, Chinese economists came to conclusion that, the best way to boost the worth of society's development is to commence to evaluate the growth with limited population. Therefore, given that China's population had grown by only 300 million by then, a new goal was set to increase per capita GDP by four times by 1980 compared to 1980. Thus, the implementation of this goal creates a solid material basis not only for the start of the third strategic phase, but also for the implementation of a large-scale policy on social protection. The basis of this database is already clear. In 1997, China ranked seventh in the world in terms of GDP, producing 2.5% of world GDP and 12.9% of developing countries (Лифэнминь, 1998).

China being the largest producer in the spheres of steel, cereals, cotton, salmon seeds, meat, coal, textiles and television for four years (from 1993 to 1997) takes the second place as the producer of electricity and mineral fertilizers. Last but not least, China captures the third place as the producer of sugar. In terms of foreign trade turnover China ranks 10th in the world. Since, at the beginning of 1999, the amount was 325.1 billion US dollars, this case gave authorization to the government to be able to equip the country with \$141 billion in foreign exchange reserves, became the second largest in the world after Japan. For comparison, in 1978 the country's foreign exchange reserves amounted to only \$ 1.6 billion, which is an increase of 88 times by the end of 1998. In such a large-scale and scarce economy, China has a clear tendency to strengthen market principles and indirect methods of economic regulation, while the path to obtaining sufficient surplus output for free redistribution is subject to strict state regulation. (Лифэнминь, 1998)

The scheduled yearly average surplus in China's economy was 9.8% throughout 30 years, which lead to amazing blastoff in economy. Regardless of the reverse of worldwide recession from 2008, China's economy has encountered speedy development up to now. The GDP growth percentage went up to 8.7% in 2009 and went beyond to 3000 US dollars per person. At the present time, China is in conclusive time of both in economic and social blooming. Apart from that, during this period China concentrates on founding a social security system that paves not only citified areas but also countryside. Yet, China faces quite more obstacles and trouble to conduct this task in comparison with other countries.

Two eccentric economic systems profoundly affected distinctive circumstance in China. While one of them is the Hukou system (which records household), the other one is the land system. So, the fundemantal economic and social sequence were founded with the help of those two systems. In addition to that, the double division of economic and public systems in China were established, as well. The household register syste has been considered as a heritage of the economy. Being mapped out to confine population movement

from countryside to cities, later, this system transformed into an instrument in order to move apart the two areas. Population of towns and countryside ended up obtaining diverse types of public defence, as abundant of social strategies and welfare structures were incessantly tied up to the household register system. While people living in cities were provided with social safety system, the people in the villages were supplied with lands that were main source of income for them. Thus, possessing a land in the villages gave the countrymen integrity on the lands. However, those lands were under common ownership. So, due to the limitations conducted by Hukou, people living both in cities and countryside were not able to relocate and obtained diverse types of social protection.

Nevertheless, the adjustments that were market related crossed out the economic and social regulation that was shaped under systematic economic system. As a result of amendments in labor market, a number of jobs were ruined; considerable amount of urban labourers that owned preferable safety under regular economic system, suffered loss of their jobs. Consequently, the work force in cities displayed rigorous flow of informalization. A huge proportion of formal business in suburban areas was observed prior to the end of the XX century. Moreover, in comparison with formal employment the unit workforce was regarded as four-fifths of the workforce in cities. Quickening labor market amendments led to face instant alterations; hence, there was an abrupt fall on the percentage of workforce and the absolute numbers became less, as well. For instance, in case of making comparisons between urban and unit employment, while the urban employment was 190.4 million in the mid 1990s, the unit employment was a little less than that (149.08 million). It is clearly visible that, it was a significant proportion of urban employment. In addition to that, in the early 2000s, unit employment went down more than two-fifths (to 117.13 million).

On the other hand, the amount and proportion of non-unit employment increased greatly; the number soared from 41.32 million in 1995 to 165.97 million in 2006, while its proportion leapt from around 20% to 58.5%. Non-unit employment increased by 124.65 million during the period from 1995 to 2006, while over the same period total urban employment increased by only 92.7 million; the increment in urban employment was less than that of non-unit employment, which means that not only all of the new jobs created came from urban non-unit employment, but also approximately 30 million people moved from unit employment into non-unit employment (Zhang Juwei, 2009). The informalization of urban employment means that more and more people lack basic social protection.

The reason for the shifting of the majority of the rural population to the urban is the weakening of the mandatory system of household registration of population mobility with the deepening of market-oriented reforms in rural areas. This is why Hukou has become an important component of informal employment. Without the city of Hukou, the floating population would not be able to connect to the urban social security system. It is generally estimated that rural population shifting into the urban areas were about 30 million in the mid-1980s, 50 million around the mid-1990s, and 140.41 million in 2008, which means that roughly 1/3 of the rural labor force are working in the urban areas at present (Cai Fang, 2009). On the whole, China's current social security system covers only those urban workers in formal employment, while most of workers, including the rural population, are still lacking basic social protection.

Theoretically, there are two approaches in China to ensure basic social protection for all. The first option is to establish a uniform social security system without any distinction between rural and urban areas. This means that the same system of rules will apply to everyone, regardless of whether they are urban or rural residents. However, if the Hukou and land systems still exist, it will mean that the dual economic and social order still exists. In other words, building this system in such conditions can only be a dream, not a reality. Another alternative is to establish various social protection systems for urban and rural areas. This is mainly determined by the basic national situation in China. (Zhang Juwei & Zhang Shibin, 2010).

Social Policy in Chile

After the People's Union bloc's election victory in September 1970, Chile embarked on a program to modernize the city's economy and accelerate agrarian reform and social transformation. As a result, major industries, some banks were nationalized, control over key export and import items was introduced, and agrarian reforms began. At the same time, the public sector of the emerging economy provided about 70% of GDP and, in general, changed the socio-economic situation of the country and allowed to solve a number of social problems. Wages and pensions, spending on health, education, housing construction have increased, unemployment has decreased. However, the actions of the country's government have not always been justified, and this once again confirms that radical transformations, which are not confirmed by economic opportunities, are always dangerous, because the expectations of the population and the destructive demands. Large-scale nationalization, along with significant tax incentives and social subsidies, based on short-term compensation and repurchases of shares from private companies, became an unsustainable burden on the country's financial system due to large domestic and foreign debt. Under these circumstances, the government was forced to issue money, which led to inflation of 600% per year, reduced investment activity, jeopardized the production of goods and undermined public confidence in the government. The current economic situation in the country was one of the main reasons for the 1973 military coup (Mesa-Lago, 2008).

At the same time, the Pinochet regime also relied on quick decisions, liberalization, denationalization of state property, and reduction of social spending. So, consequently, the decline in production intensified, investment declined, and inflation was reduced to 30% per year only in the late 1970s. The increase in speculative transactions to the detriment of real production, as well as large payments to former owners of nationalized property, led to an increase in the budget deficit. Liberalization of imports with underdeveloped exports has greatly helped increase Chile's foreign debt. The decline in social spending has led to a sharp rise in unemployment amid a concentration of property in the hands of a small number of owners and a sharp decline in the real living standards of the majority of the country's population. Once again, by declaring the so-called "people's capitalism", there was a need to change the economic course, as a result of which employees of privatized enterprises, ordinary citizens began to participate in privatization. Sectoral plans for privatization were approved, and the sale of shares was carried out through exchange trading channels for several years. Legislation has made the conditions for the creation of new banks more complicated, and stricter tax discipline has been established, which allows to increase the collection rate. However, economic growth rates of less than 2% per year did not reduce the ever-increasing external debt due to the growing trade deficit in favor of imports. Therefore, the civil government that came to power in 1990 began democratic transformations in the socio-economic and political life of the country (Market, socialist, and mixed economies: Comparative policy and performance, 2008).

Various forms of property were allowed and the course of "people's capitalism" was continued. Tax payments decreased to an average of 15% of income, while the progressive nature of taxation was strengthened. As a result, the increase in tax revenues has made it possible to change the structure of the state budget in social areas. As the role of the state in the credit and financial sector, in relation to insurance companies and pension funds, and in the health, sector has increased state regulation of the economy in Chile might be considered expedient. Over the past decade, GDP has doubled, inflation has fallen to -8% a year, unemployment has dropped fourfold, and the number of people living below the poverty line has halved. The investment activities of non-state pension funds created as a result of the pension reform have covered all sectors of the economy. There is a growing perception in Chilean society that investment in education is the most profitable and promising because it contributes to economic and social progress in the

country and improves the quality of life of the population. The consequence is an increase in education costs of more than 10% per year. At the same time, great attention is paid to the expansion of library services, the development of computer science, increasing the production of textbooks. There are special grants for students from low-income families, and small private educational institutions receive state subsidies.

The program that has been developed in Chile is of technical training and retraining of the population, not unemployment. However, the constant increase in external debt leads to a change in the structure of the expenditure side of the budget in terms of increasing the amount of external debt service and reducing expenditures for social needs. Thus, the study of Chinese and Chilean reforms shows that the restructuring of the economy should be a process in line with changes in the world economy, and one of its main components should be the sustainability of the course. It allows the destruction of previous economic development and, on this basis, allows the development of the social protection system. At the same time, the author believes that the social content of the economy depends on the extent to which social norms are established in relation to economic norms in the development of society. The management of a society striving to ensure internal social well-being and conformity to certain ideas of social justice must be based on both economic and social norms, without which the economy can provide social content with only minimal opportunities in accordance with its efficiency and effectiveness.

Social Policy in Germany

Opportunity for the state to provide maximum employment for the social protection of the population in Germany, as well as to allocate the necessary funds to provide disabled members of society with a sufficient level of subsistence; - stable purchasing power of the population, which should be provided by lowering inflation, because rising inflation affects the interests of low-income people. The main purpose of the state is to provide guarantees for the free development of the individual, to help distribute the opportunities for human economic development. In this respect, of all the reforms of the 20th century, the greatest interest in terms of social protection is the reform in Germany in the first decade after its completion when World War II came to an end. Yet, during this time, the economic and social situation in Germany seemed pretty hopeless. Suffice it to say that 20% of industrial buildings and 40% of vehicles were destroyed in the war, and German property abroad was confiscated. In general, the weakening of the German economy was estimated at 50% of the pre-war level, and about 60% of the population suffered from poverty, which made him feel hopeless. At the same time, the state monetary system did not work, and prices on the black market were hundreds of times higher than the official frozen prices. In this context, an important precondition for the emergence of a social market economy with the establishment of the Federal Republic was a new German policy.

First, to achieve the highest possible welfare of the population by creating and ensuring competition; implementation of economic policy aimed at economic growth; ensuring full employment of the population; development of foreign trade, free exchange of currencies and development of the international division of labor within the world economy. Second, to ensure an economically efficient and socially fair monetary system through the establishment of an independent central issuing bank; stability of the state budget; balance of payments adjustment and balance in foreign trade. Third, to achieve social security, social justice and social protection by achieving the maximum level of social product as the economic basis of social protection; government regulation of the initial distribution of income and property in the form of social assistance, pensions, compensations and subsidies, additional payments for housing. Thus, the main goal of the new German policy was not to divide society into rich and poor, but to ensure the welfare of all members of society. This policy takes into account competition, which leads to lower production costs, higher product

quality and lower prices as the main means of ensuring prosperity. From the author's point of view, competition from this aspect is a guarantee of protection of consumers from low-quality products, shortages and price increases. Thus, it leads to the elimination of all bureaucratic obstacles to the economic initiative, which creates many new jobs. Indeed, the more jobs there are, the fewer people the state has to pay attention to social protection. On the other hand, the tax base is expanding. Funds are allocated for social protection as a condition for increasing budget revenues. Thus, the German state has given every citizen the right to care and created the necessary conditions for this by ensuring the operation of the competition mechanism by law.

In Germany, efforts have been made to increase production, increase labor productivity and stimulate it. For example, the first steps of the reform were the abolition of taxes on overtime work, which led to an increase in the average working week. According to L. Erhard, people will show initiative, diligence and resourcefulness when creating conditions where everyone can and should take care of themselves. The socio-economic policy of the German government stemmed from the priority of production and man, moving from man to society, from production to social protection. According to Erhard, if the efforts of social policy are aimed at protecting everyone from all the shocks of life from birth, then it is impossible to demand from people brought up in such conditions that they show such qualities. (yarimciq cumle) Apparently, L. Erhard also observed the relationship between social and economic politicians: "Social policy is neutral in its attitude to the autonomous and national economy. Social policy does not dare indirectly (Эрхард, 1991)

Conclusion

The social orientation of the economy and the social protection of the population can be realized only in the conditions of economic progress, while the function of the state should be reduced to the provision of conditions for full-fledged market relations, which create the initial conditions for the social protection of the population. So, social protection is not only a function of the state but also a function of a socialized market economy. At the same time, the radical solution to the problem of social protection of the population cannot be limited to the material and financial provision of the low-income, because the problem of social protection of the population is essentially multifaceted. This means that today it is necessary to develop new measures to stimulate labor and increase its efficiency by the able-bodied population.

The objective need for social protection of the population is determined by both the dynamics of its income differentiation and the population's access to material and financial resources of society as a result of redistribution of property. The objective need for social protection of the population is also due to factors such as the crisis in the field of wages, the characteristics of which are as follows:

- significant reduction in real wages;
- strengthening unreasonable inter-sectoral and inter-regional differentiation in wages;
- expanding the practice of unpaid labor use.

At the same time, the socio-economic crisis has sharply worsened the health of the population, and the sharp decline in health financing has led to its direct bankruptcy. The objective need for social protection of the population is also related to the following. Firstly, this is the provision of social security to ensure that every member of society has an equal starting point for realizing their potential. Secondly, is the government's understanding and adequate assessment of the threat of social conflict, which has become a reality due to social polarization and the inaccessibility of basic consumer goods for workers, retirees, and disabled youth who make up the majority of the population. Thirdly, for a socialized economy to be understood by all members of society involved in economic processes.

Meeting the needs of the population is not only a means of increasing economic efficiency but above all the goal of all sectors of the economy. In modern conditions, the development of the social protection system should be based on the application of a problem-oriented approach, which should focus on ensuring employment of the population, a decent salary level, and social support for the social protection of the population. The manifestation of social protection of the population can be expressed in various forms in accordance with the tasks to be solved within this system. At the same time, the following most important state forms of social protection should be taken into account: - providing employment; payment of benefits to the disabled, disabled and other socially vulnerable groups of the population; - ensuring a normal standard of living of the population on the basis of income from employment or paid benefits; - provision of housing, health and cultural services, minimum fair provision of education, necessary for the formation of a modern skilled workforce; - redistribution and protection of the population's income.

References

1. Barrientos, Armando and David Hulme, 2008, Social Protection for the Poor and Poorest: An Introduction, in Barrientos, Armando and David Hulme (eds.), Social Protection for the Poor and Poorest: Concepts, Policies and Politics, Palgrave Macmillan: New York.
2. Cai Fang ed. (2009) Green Book of Population and Labor in China, Social Sciences Documentation Publishing House, p94.
3. Ferrarini, Tommy, Nelson, Kenneth and Joakim Palme, 2016: Social transfers and poverty in middle-and high-income countries – A global perspective, Global Social Policy Vol. 16(1): 22-46.
4. Market, socialist, and mixed economies: Comparative policy and performance – Chile, Cuba, and Costa Rica. Baltimore, MD, Johns Hopkins University Press. Ministerio de Planificación. 2008. Available at: <http://www.mideplan.cl/final/index.php> [accessed 26 Sep. 2008].
5. Mesa-Lago, Carmelo. 2008. Reassembling social security: A survey of pension and health care reforms in Latin America. Oxford, Oxford University Press.
6. Mkandawire, Thandika, 2005, Targeting and universalism in Poverty Reduction, Social Policy and Development Programme, Paper No. 23, Geneva: UNRISD.
7. Mkandawire, Thandika, 2016, Colonial legacies and Social Welfare Regimes in Africa, United Nations Research Institute for Social Development, Paper No, 4, Geneve: UNRISD, available at [Accessed 18 February 2017]
8. TH. Lampert. *Lerbuch der Sozialpolitik*. Berlin, 1985. s. 19-23
9. Zhang Juwei (2009) China's Economic Growth and Employment in 30 Years: Pursuing Flexibility and Security of the Labor Market. *Journal of China Industrial Economy*, No. 2, p26.
10. Zhang Juwei, Zhang Shibin (2010) Provision of Social Security and Its Barriers in Rural Areas of China, *Journal of Hunan Social Sciences*, No.1.
11. Лифэнминь. О стратегии “трех шагов” в экономическом развитии Китая // *Экономист*, № 7. 1998. С.40.
12. Эрхард. *Благосостояние для всех: пер. с нем.* - М.: Начала - Пресс. 1991. С. 321.

İNSAN RESURSLARININ İNNOVATİV İDARƏ EDİLMƏSİ METODLARI

Siracəddin Əhmədov

Azərbaycan Dövlət İqtisad Universiteti

s.ahmadov@unec.edu.az

Xülasə

Müasir dövrdə insan resurslarının idarə edilməsi üzrə bir sıra metodlar, strategiyalar, üsullar vardır. Bu metodların bir qismi uzun müddətdir istifadə olunsada, bir qisim metodlar isə yeni işıq üzü görür. İnsan resurslarının idarə edilməsində müəssisənin aparıcı şəxslərinin rolu çox böyükdür. İR menecerlərinin peşakarlıq səviyyəsi birbaşa olaraq şirkətin kadr potensialını təyin edir. Təəssüflər olsun ki, yerli bazarda bu sahə üzrə çox böyük boşluqlar vardır. Bu boşluqların doldurulması üçün bir sıra mühüm addımlar atılmalıdır.

Mövzü içərisində bu boşluqların doldurulması üçün bir sıra fikirlər irəli sürülmüşdür. Beynəlxalq təcrübədə tətbiq olunan metodlardan alınan nəticələr əsasında rahatlıqla qeyd etmək olar ki, bu metodların yerli bazara tətbiqi müsbət nəticə verəcəkdir. Mövzunun analiz hissəsində xarici və yerli bazarın müqayisəli təhlili aparılmış, yeni metod və üsulların müsbət tərəfləri qeyd edilmiş, yerli bazardakı problemlərə toxunulmuşdur. Analizin sonunda isə eyni metodların bəzilərinin geniş izahı verilmişdir. Sonda isə yeni metodların adları, praktika hansı şirkətlərin bu metodlardan istifadəsi və onların şirkətlərə qazandırdığı üstünlüklər verilmişdir.

Tədqiqatın vacibliyi yerli bazarın bu sahədə olan boşluqlarını aşkara çıxarmaq və bu boşluqların doldurulması üzrə müəyyən təkliflər verməkdir.

Açar sözlər: insan resursları, metod, innovativ, menecment.

Abstract

There are a number of methods, strategies and techniques for human resource management in modern times. Although some of these methods have been used for a long time, some methods are emerging. The role of enterprise leaders in human resource management is enormous. The level of professionalism of HR managers directly determines the human resources of the company. Unfortunately, there are huge gaps in the local market in this area. A number of important steps need to be taken to fill these gaps. A number of ideas have been put forward to fill these gaps within the topic. Based on the results of the methods used in international practice, it is easy to say that the application of these methods to the local market will give positive results.

In the analytical part of the topic, a comparative analysis of the foreign and local markets was conducted, the advantages of the new methods and techniques were noted, and the problems in the local market were touched upon. At the end of the analysis, some of the same methods are explained in detail.

In the end, the names of the new methods, which companies use these methods in practice and the advantages they bring to the companies are given.

The importance of the study is to identify gaps in the local market in this area and to make specific proposals to fill these gaps.

Keywords: human resources, method, innovation, management.

Giriş

İnsan resurslarının idarəetmə sahəsi daim dəyişir və ətrafdakı hər şöbə insan resurslarının idarə edilməsinin əhəmiyyətini dərk edir. Ticarət funksiyalarını inkişaf etdirmək üçün bu gün bir çox şirkət insan resurslarının idarə edilməsi sahəsində yenilikçi texnika və vasitələrin tətbiqi ilə gündəmə gəlir. Bu HRM vasitələri və üsulları iş mədəniyyətinin improvizasiyasını, iş məhsuldarlığının artırılmasını, sağlam və pozitiv iş mədəniyyətinin yetişdirilməsini, şəffaf işgüzar ünsiyyətin qurulmasını və s. təmin edir.

İnsan resurslarının idarəetmənin ən son üsullarını mənimsəməsi, şirkətin müasir dünyanın sərt rəqabəti şəraitində uğurlu olacağını böyük ölçüdə təmin edir. Bu taktikalardan məhrum olan digər şirkətlər insan resurslarının idarəedilməsi yarışındakı məğlubiyyəti qəbul etməli olurlar.

İnsan resurslarının inkişafı (HRD), işçi qüvvənizi gücləndirərək iş vəzifələrini yüksək səviyyədə yerinə yetirəcək və təşkilatınızın səmərəli fəaliyyət göstərməsinə kömək edəcək bilik, bacarıq və təcrübəyə sahib olmaqdır. Bu hədəflərə çatmaq üçün ümumi metodlarla müvafiq təlim və məşqlərin verilməsi, işçilərin karyera planlarının hazırlanması, performans məsələlərini izləmək və düzəltmək üçün performans qiymətləndirmə üsullarından istifadə daxildir. İşçilərinizi daha məhsuldar etmək üçün çalışan digər HRD metodlarına effektiv işçi mükafatlandırma sistemlərinin və işçilərin sağlamlıq proqramlarının istifadəsi daxildir.

Bir şirkətin keyfiyyəti, məhsuldarlığı, gəlirliliyi, müştəri məmnuniyyəti və imici əsasən işçilərinin təlimindən, koordinasiyasından və motivasiyasından asılıdır. Bir şirkətin düzgün işləməsi üçün onu quran şəxslərin düzgün işləməyi bilmək, istəmək və bacarmaq tələb olunur.

Problemin tədqiq edilib öyrənilməsi prosesində təhlil və sintez, deduksiya və induksiya, sistemli yanaşma metodu, məntiqi ümumiləşdirmə metodlarından istifadə edilmişdir.

İnsan resurslarının idarə olunmasında problemlər və idarəetmə üsulları

Müəssisədə kadrların idarə edilməsi müəssisənin fəaliyyətinə birbaşa təsir göstərir. Hər bir şirkətin öz fəaliyyətinə uyğun kadr idarəetmə siyasəti vardır. Aydın məsələdir ki, qeyri – istehsal sahəsində tətbiq olunan metodların hamısı istehsal sahəsinə tətbiqi və tam tərsi mümkün deyildir.

Qeyri-kafi insan rəhbərliyi bir təşkilatın fəaliyyətinə mane olan saysız problemlərə səbəb ola bilər:

- Motivasiya olmaması;
- Təyin olunmamış öhdəliklər;
- Təlim, məlumat çatışmazlığı;
- Daxili rabitə çatışmazlığı;
- Əməkdaşlığın olmaması;
- Koordinasiya olmaması;
- Maraqlarda konfliktlər.

Bu baxımdan hər bir sahə üçün spesifik kadr idarəetmə siyasəti hazırlanmalıdır (Amstrong, 2014). Hazırkı dövrdə xarici və bəzi yerli şirkətlər tərəfindən istifadə edilən bir sıra üsullar vardır. Bunlara aşağıdakılar aiddir.

- Flexi-time: Gündə saat sayı, həftədə gün sayı və işçinin yerinə yetirməli olduğu iş qrafiki normal olaraq iş tərifində göstərilir. Flexi-time konsepsiyası təşkilatçılıq fəaliyyətinə təsir göstərmədən işçilərin rahatlığına uyğun olmaq üçün təqdim edilmişdir, bu əsasla işçilər üçün çevik giriş və ayrılma vaxtlarına imkan verən bir proqramdır. Flexi-time məhsuldarlığı, davamsızlığın, işçi dövryyəsinin azalmasını və mənəvi yüksəlişi artırır (Collins, Clark, 2003).
- Flexi-work: Təşkilatın müxtəlif şöbələrində iş növünün işçi tərəfindən bir təşkilatda işlədiyi müddətdə sistemlik şəkildə idarə edilməsinə imkan verən bir proqramdır. Məsələn, bir namizəd kadrlar bölməsində katib seçilə bilər və iki ildən sonra təşkilatın digər şöbələrində işə başlamağa icazə verilə bilər (Collins, Clark, 2003).
- Təlim və İnkişaf: Təşkilatlar iş biliklərinə və təşkilatların tələblərinə uyğun olaraq işçilərini yetişdirmək, inkişaf etdirmək və öyrətmək üçün çox vaxt və resurs sərf edirlər. Bu daha çox sənaye ilə universitetlər arasında əlaqənin olmaması ilə əlaqədardır. Gələcəkdə təşkilatlar öz təhsil institutlarını quracaqlar və bu institutlar kurs tədris proqramlarını bütövlükdə təşkilatda müxtəlif işlərin tələblərinə uyğun qurulacaq. Bu institutlar sayəsində işçilər texnologiya, iş metodları, istehsal

prosesi, fəaliyyət və s. ilə yaxından tanış olur və müəssisənin iş mədəniyyətinə adaptasiya olurlar. Dəyişikliklərdən asılı olaraq kurs tədris proqramını dəyişdirməyə davam edəcəklər. Bu institutların qəbulu təşkilatın müstəsna tələblərindən asılıdır. Kurs başa çatdıqdan sonra namizəd diplomla təltif ediləcək və təşkilat tərəfindən işə cəlb olunacaqdır. Bu idarəetmə tənzimləməsi avtomatik olaraq işsizlik problemini həll edəcəkdir. Bu tənzimləmə, eyni zamanda namizədin təhsil müddətində sərf edəcəyi vaxt müddətini minimuma endirəcəkdir (Collins, Clark, 2003).

Cədvəl 1. Bir işçinin təkamülü

Keçmiş	Gələcək
9 – dan 6 – ya qədər işlə	İstədiyiniz zaman işlə
Ofisdə işlə	Hər yerdən işləyin
Şirkət avadanlığından istifadə edin	Öz müasir cihazlarınızdan və tələblərinizdən istifadə edin
Girişlərə fokuslan	Çıxışlara fokuslan
Korporativ nərdivanla qalxın	Karyera üçün öz nərdivanınızı yaradın
Əvvəlcədən təyin olunmuş iş	Xüsusi iş
Məlumat yığılır	Məlumat paylaşır
Səs yoxdur	Lider ola bilər
Biliyə fokuslanmışdır	Adaptiv öyrənməyə fokuslanmışdır

Mənbə: Müəllif İnsan resurslarının idarə edilməsi funksiyalarına əsasən tərtib etmişdir.

Artıq bir çox xarici şirkətlər və bəzi yerli şirkətlər bu təkamül prosesinə başlayıb və bəziləri artıq bitirmişdir. Dövryyələri böyük olan xarici şirkətlərin təklif etdikləri karyera imkanlarına baxdıqda bu təkamülü rahatlıqla görmək mümkündür (Amstrong, 2014).

Müasir şirkətlərdə insan resurslarının idarəedilməsinin bir sıra funksiyaları vardır. Bu funksiyalar vasitəsilə işçilərin gördükləri işlər analiz edilir və analizin nəticəsi əsasında qiymətləndirilir. Rəhbərlik tərəfindən işçinin gördüyü işə dəyər verilməsi işçidə motivasiya yaradır və bunun əsasında o öz işinə daha məsuliyyətli yanaşır (Nankervis, 2011).

Sxem 1. HRM – in funksiyaları



Mənbə: Müəllif İnsan resurslarının idarə edilməsi funksiyalarına əsasən tərtib etmişdir.

Yerli şirkətlərin bu sahədə əsas problemi düzgün İR menecerinin olmamasıdır. Biliksiz və ya insanları tanıya bilməyən bir İR meneceri şirkətin uğursuz olmasındakı əsas faktorlardan biridir (Perez, Sanchez, Carnicer, 2002). Çünki yanlış kadrların şirkətə cəlb edilməsi birbaşa olaraq İR menecerindən asılıdır. Yanlış kadrlar öz növbəsində müəssisənin işlərinin ləngiməsinə, külli miqdarda pullar itirilməsinə səbəb olur. Zəif bir halqanın zəif olması özü ilə birlikdə bir sıra problemləri ortaya çıxarır. Bu kimi halların qarşısını almaq üçün müəssisələrdə müxtəlif metodlar olur (Nankervis, 2011).

İnsan analitikası bir quruma dəyərli fikirlər təqdim edərkən, növbəti addım dəyişiklik yaratmaq üçün strateji bir şəkildə İR təcrübələrini tətbiq etmək üçün bir yol tapır (Perez, Sanchez, Carnicer, 2002). Datalar təşkilatın zəif işçi saxlama və aşağı işçi əlaqəsi olduğunu söyləyirsə, işləri düzəltmək üçün bir yol tapmalısınız. Digər şirkət rəhbərləri ilə işləyərək bütün nöqtələri birləşdirə və bir hərəkət planı yaratmaq mümkündür. İR mütəxəssislərinin “hoqqabazlıq” etdiklərini nəzərə alsaq, bu həmişə asan olmur. Ancaq işçi təcrübəsindən tutmuş əmək haqqı büdcəsinə, öyrənməyə və inkişafa qədər hər şeydə iştirak etmək sizə özünəməxsus bir perspektiv verir (Riege, 2005). Bir plan qurulduqdan sonra lazımı səviyyədə icra etmək və tənzimləmək İR mütəxəssislərinə aiddir. Bu baxımdan rəsmi olaraq insanların rəylərini toplamağı dayandırmayın (Perez, Sanchez, Carnicer, 2002).

Sxem 2. Yığılan dataların emalı

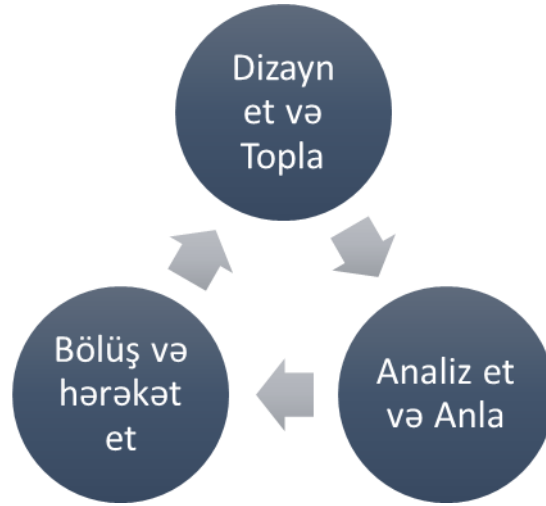

Mənbə: Müəllif İnsan resurslarının idarə edilməsi funksiyalarına əsasən tərtib etmişdir.

Döngü anketi tərtib etdiyiniz zaman başlayır. Bu, düzgün sualların seçilməsini və qarşılaşdığınız vəziyyətə cavabların toplanmasını əhatə edir. Sonra nəticələrə baxır və digər sənaye göstəriciləri ilə müqayisə edilir. Bu, döngünün son hissəsi olan hansı tədbirləri görməyinizə kömək edəcəkdir. Nəticələr və inkişaf etdirmə planı təşkilatla paylaşılır. Sonra dövr yeni bir araşdırma ilə yenidən başlayır (Levashina, Campion, 2009). HRD şirkətlərə və işçilərə təşkilati səviyyədə bir sıra üstünlüklər təqdim edir. Güclü HRD proqramları olan şirkətlər, işçiləri dəyişən sənayeyə uyğunlaşma bacarıqlarını öyrəndikləri üçün daha rəqabətli ola bilirlər və işçiləri daha məhsuldar, məsuliyyətli və məmnun qalırlar (Amstrong, 2014). Şirkət, işçilərini bacarıqlı hiss etdikləri, şirkətin karyera hədəflərini və öyrənmələrini dəstəklədiyini bildikləri zaman işçiləri əldə tutmağı asanlaşdırır. Bundan əlavə, HRD, ardıcılığın planlaşdırılmasına kömək edir, çünki qiymətləndirmə və təlim fəaliyyətləri gələcək vəzifələr üçün bəzi əsas namizədləri müəyyənləşdirə bildiyindən başqa cür bahalı bir işə qəbul prosesindən yayınır (Amstrong, 2014).

İnsan resurslarının idarə edilməsinin yeni metodlarından biri olan Məqsədlərə görə idarəetmə (MBO) menecerlər və işçilərin birlikdə müəyyən bir qiymətləndirmə dövründə diqqət yetirmək üçün hədəfləri müəyyənləşdirməsi, planlaşdırması, təşkil etməsi və ünsiyyət qurması ilə qiymətləndirmə metodudur. Aydın hədəflər təyin etdikdən sonra menecerlər və tabeliyində olanlar, müəyyən olunmuş hədəflərə çatmağın mümkünlüyünə nəzarət etmək və mübahisələndirmək üçün əldə olunan irəliləyişləri vaxtaşırı müzakirə edirlər. Bu performans qiymətləndirmə metodu, təyin olunmuş hədəfin konkret, ölçülə bilən, əldə edilə bilən, real və zamana həssas olub olmadığını görmək üçün SMART metodundan istifadə edərək hədəfləri doğrulamaqla birlikdə ümumi təşkilati hədəfləri işçilərin hədəfləri ilə səmərəli şəkildə uyğunlaşdırmaq üçün istifadə olunur (<https://kissflow.com/hr/performance-management/employee-performance-appraisal-method/>).

İnsan resurslarının idarə edilməsinin yeni metodlarından bir digəri 360 dərəcə Əlaqə, işçinin təsir dairəsindən toplanan rəylərdən, yəni menecerlərdən, həmyaşıdlarından, müştərilərindən və birbaşa hesabatlardan istifadə edərək işçini qiymətləndirən çoxölçülü bir performans qiymətləndirmə metodudur. Bu metod, performans icmallarındakı qərəzliliyi aradan qaldırmaqla yanaşı, bir insanın səriştəsi ilə bağlı aydın bir anlayış da təmin edəcəkdir (<https://kissflow.com/hr/performance-management/employee-performance-appraisal-method/>).

Bir digər metod olan Qiymətləndirmə mərkəzi konsepsiyası hələ 1930-cu ildə Alman Ordusu tərəfindən təqdim edilmiş, lakin cilalanmış və bugünkü mühitə uyğunlaşdırılmışdır. Qiymətləndirmə mərkəzi metodu

işçilərin başqalarının onları necə müşahidə etdikləri və onların fəaliyyətlərinə təsiri barədə aydın bir şəkildə əldə etməyə imkan verir. Bu metodun əsas üstünlüyü ondadır ki, bu, yalnız bir fərdin mövcud fəaliyyətini qiymətləndirməyəcək, həm də gələcək iş performansını proqnozlaşdıracaqdır (<https://kissflow.com/hr/performance-management/employee-performance-appraisal-method/>).

İnsan resursları (maya dəyəri) uçotu metodu işçinin şirkətə verdiyi pul faydaları vasitəsilə fəaliyyətini təhlil edir. Bu, işçinin saxlanması ilə maliyyənin (şirkətin xərcləri) və bir təşkilatın həmin işçidən əldə etdiyi pul müavinətlərini (töhfələrini) müqayisə etməklə əldə edilir. Bir işçinin fəaliyyətinin dəyəri mühasibat uçotu metodlarına əsasən qiymətləndirildikdə, vahid baxımından orta xidmət dəyəri, keyfiyyət, əlavə xərclər, şəxsiyyətlərarası münasibətlər və daha çox kimi amillər nəzərə alınır. Maliyyət və fayda analizinə və təhlilçinin yaddaş gücünə yüksək dərəcədə asılılığı insan resursları uçotu metodunun çatışmazlığıdır (<https://kissflow.com/hr/performance-management/employee-performance-appraisal-method/>).

Nəticə

İnsan resurslarının idarə edilməsində bir sıra yeni metodlar vardır. Bu metodlara aşağıdakılar aiddir:

- Məqsədlərə görə İdarəetmə (MBO);
- 360 dərəcə Əlaqə;
- Qiymətləndirmə Mərkəzi Metodu;
- Davranışla Əlaqəli Reyting Ölçüsü (BARS);
- Psixoloji Qiymətləndirmələr;
- İnsan Resursları (Xərc) Mühasibat Metodu.

Bir sıra nəhəng şirkətlər öz fəaliyyətlərində artıq bu metodlardan istifadə edirlər. Pərakəndə nəhəngi Walmart, yüksək, orta və birinci dərəcəli menecerlərin fəaliyyətini idarə etmək üçün geniş bir MBO iştirakçı yanaşması istifadə edir. RBS, Sainsbury's və G4S kimi ən yaxşı özəl təşkilatlar işçilərin fəaliyyətini ölçmək üçün 360 dərəcə, çox səviyyəli performans geribildirimindən istifadə edirlər.

Microsoft, Philips və bir sıra digər təşkilatlar işçi qüvvəsində gələcək liderləri müəyyən etmək üçün qiymətləndirmə mərkəzi təcrübəsindən istifadə edirlər. Ford Motors, Exxon Mobil, Procter & Gamble işçilərinin şəxsiyyətini və performansını yoxlamaq üçün psixoloji qiymətləndirmələrdən istifadə edirlər.

Göründüyü kimi bəzi metodların birbaşa misallar çəkildi. Digər metodlarda bir sıra xarici şirkətlər tərəfindən istifadə edilir. Yerli şirkətlərimizin bu sahədə yenidən strukturlaşmaya ehtiyacı vardır. Çünki bir sıra şirkətlərdə kadrların idarə edilməsində böyük problemlər vardır. Onlarda işçilərin şirkətdə işləmə müddəti 3 – 4 ayı keçmir. Rəhbərliyin kadrlara qarşı olan yalnız strategiyası şirkət daxilindəki münasibətlərə öz mənfi təsirini göstərir. Belə halların qarşısını almaqdan ötrü şirkət rəhbərlərinin də seminarlarda və təlimlərdə iştirak etməsi məqsədə uyğundur. Bu metodların tətbiqi ilə müəssisələrdə aşağıdakı kimi müsbət effektlər almaq mümkündür:

- Fərdin necə performans göstərdiyi və bunun digər maraqlı tərəflər üzərində təsiri barədə məlumatlılığının artırılması;
- İşçiləri öz inkişafına sərmayə qoymağa təşviq edilməsi və dəyişikliyin rəhbərliyə çatdırılması;
- Bir iştirakçının biliklərinin, düşüncə müddətinin və işçilərin səmərəliliyinin artırılması;
- Aydın standartlardan, inkişaf etmiş əlavələrdən, dəqiq performans təhlilindən və ardıcıl qiymətləndirmədən zövq alınması;
- İçinəqapalı və ya utancaq işçilərə potensiallarını işıqlandırmaq və sübut etmək üçün bir platforma təklif edilməsi;

- Bir işçinin fəaliyyətinin təşkilatın əsas xəttindəki maliyyə təsirlərini müəyyənləşdirməyə kömək edilməsi.

Ədəbiyyat siyahısı.

1. A.Nankervis “Linking strategic HRM, performance management and organizational effectiveness: Perceptions of managers in Singapore”, Asia Pacific Business Review, 2011.
2. Amstrong’s handbook of human resource management practice 13th edition, 2014;
3. Levashina, J. and Campion, M. (2009) ‘Expected practices in background checking: Review of the human resource management literature’, Employee Responsibilities and Rights Journal, Vol. 21(3), pp. 231-249.
4. A.Riege, “Three-dozen knowledge-sharing barriers managers must consider.”, Journal of Knowledge Management, 2005, 9(3), 18-35;
5. M.Perez, A.Sanchez, M.Luis Carnicer, “Benefits and barriers of telework: Perception differences of human resources managers according to company's operations strategy.”, Technovation, 2002, 22(12), 775-783;
6. Collins, C.J. and Clark, K.D. (2003) ‘Strategic human resource practices, top management team social networks, and firm performance: The role of human resource practices in creating organizational competitive advantage’. Academy of Management Journal, Vol. 46(6), pp.740-751.
7. <https://hbr.org/1981/09/managing-human-resources>
8. <http://www.whatishumanresource.com/human-resource-management>
9. <https://kissflow.com/hr/performance-management/employee-performance-appraisal-method/>
10. <https://www.openhrms.com/blog/new-techniques-for-improving-hrm>

QARABAĞ VƏ ŞƏRQİ ZƏNGƏZUR İQTİSADI RAYONLARININ İQTİSADI POTENSİALININ XARAKTERİSTİKASI

Şirin Ramazanova

Azərbaycan Dövlət İqtisad Universiteti(UNEC)

ramazanova.shirin@mail.ru

Xülasə

Ali Baş Komandanın rəhbərliyi altında Müzəffər Azərbaycan ordusu 44 gün sürən əzmlı mübarizədə öz tarixi torpaqlarını düşmən əsarətindən azad etdi və tarixi qələbəyə imza atdı. Azərbaycanın ərazi bütövlüyü bərpa olundu. Bu tarixi fakt dövlətimizin və millətimizin qarşısında yeni imkanlar və perspektivlər açdı. Ermənilər 30 ilə yaxın bir dövrdə işğal etdikləri Qarabağ və Şərqi Zəngəzur iqtisadi rayonlarında bütün yaşayış məskənlərini tamamilə dağıtmış, infrastrukturunu məhv etmiş, görünməmiş ekoloji terror həyata keçirmişlər. Odur ki, Azərbaycan dövləti həmin əraziləri sıfırdan başlayaraq canlandırmaq, şəhərləri və kəndləri yenidən qurmaq, infrastruktur yaratmaq, təbiəti bərpa etmək məcburiyyətindədir. Azərbaycanın əzəli və əbədi torpaqları olan bu ərazilər yüksək iqtisadi potensiala malikdir. İşğaldan azad olunan ərazilərin iqtisadi potensialı ölkə iqtisadiyyatının inkişafına təkan verərək daha da sürətləndirəcəkdir. Zəngin təbiətə və faydalı resurslara malik olan bu ərazilər həm də Azərbaycan üçün çox mühüm strateji mövqeyə malikdir. Təqdim olunan məqalədə Qarabağ və Şərqi Zəngəzur iqtisadi rayonlarının iqtisadi potensialı səciyyələndirilmiş, həmin ərazilərdə təbii sərvətlərdən istifadə vəziyyəti və perspektivlərinə münasibət bildirilmiş, bəzi ümumiləşdirmələr aparılmışdır.

Açar sözlər: İqtisadi potensial, Qarabağ və Şərqi Zəngəzur iqtisadi rayonları, resurs potensialı, prioritet istiqamətlər, iqtisadi inkişaf.

Summary

Under the leadership of the Supreme Commander -in-Chief, the victorious Azerbaijani army liberated its historical lands from enemy captivity and achieved a historic victory in a 44 day determined struggle. Azerbaijan's territorial integrity has been restored. This historical fact has opened new opportunities and prospects for our state and nation. For almost 30 years, the Armenians have completely destroyed all settlements in the occupied Karabakh and East Zangazur economic regions, destroyed infrastructure, and carried out unprecedented environmental terror. Therefore, the Azerbaijani state has to revitalize these territories from scratch, rebuild cities and villages, create infrastructure and restore nature. These territories, which are the ancient and eternal lands of Azerbaijan, have a high economic potential. The economic potential of the liberated territories will stimulate and accelerate the development of the country's economy. These areas, which are rich in nature and useful resources, also have a very important strategic position for Azerbaijan. The presented article characterizes the economic potential of Karabagh and East Zangazur economic regions, comments on the state and prospects of use of natural resources in these areas, and makes some generalizations.

Keywords: economic potential, Karabagh and East Zangazur economic regions, resource potential, priority areas, economic development.

Giriş

Məqalədə Qarabağ və Şərqi Zəngəzur iqtisadi-rayonlarının iqtisadi potensialının xarakteristikası araşdırılmış, zəngin təbii sərvətlərin və iqtisadi cəhətdən rentabelli resurs potensialının olması aşkar edilmişdir. İşğaldan azad edilmiş ərazilərin iqtisadi potensialının xarakteristikasının tədqiq olunması bu ərazilərin iqtisadiyyatının inkişaf etməsi və ölkə iqtisadiyyatına reinteqrasiya etməsi üçün vacibdir. Tədqiqatın məqsədi işğaldan azad edilən ərazilərin iqtisadi potensialını araşdırmaq və qiymətləndirməkdən ibarətdir. Tədqiqatın məhdudiyətləri- ilkin informasiya bazası təşəkkül mərhələsindədir. Tədqiqat prosesində müşahidə, müqayisəli təhlil və məntiqi ümumiləşdirmə üsullarından istifadə olunmuşdur. İşğaldan azad edilən ərazilərdə dağ-mədən sənayesi, kənd təsərrüfatının bir çox sahəsi, turizm, elektrik

enerjisi, həmçinin “yaşıl enerji” istehsalı üçün yüksək iqtisadi potensialın olduğu vurğulanmışdır. Regionun iqtisadi inkişafında nəqliyyat infrastrukturunun qurulmasının, həmçinin bu ərazinin beynəlxalq logistika mərkəzinə çevrilməsində mühüm əhəmiyyət kəsb etməyi qeyd olunmuşdur. Məqalədə istinad olunan mənbələr əsasən, Azərbaycan Respublikasının Prezidentinin fərman və sərəncamları, 2010-cu ildə nəşr olunan Nazim Müzəfərlinin “Azərbaycanın post-konflikt ərazilərinin bərpası: konseptual əsaslar”ı adlı kitabı, İqtisadi təhlil və Kommunikasiya Mərkəzinin məlumatları və s. dir.

İqtisadi potensialın xarakteristikası

Ölkənin iqtisadi potensialı mövcud təbii sərvət və ehtiyatlardan istifadə etmək qabiliyyətidir. “İqtisadi potensial iqtisadiyyatın sahələrinin istehsal imkanlarından və onlardan istifadə olunma səviyyəsindən asılıdır. İnkişaf etmiş məhsuldar qüvvələrə və zəngin milli sərvətə malik ölkələrin iqtisadi potensialı yüksək səviyyədədir” (Научная электронная библиотека). Sənaye sahələrinin, müəssisələrin istehsal-təsərrüfat fəaliyyətini həyata keçirmək, məhsul və əmtəə istehsal etmək, xidmət göstərmək, əhalinin tələbatını ödəmək, istehsalın və istehlakın inkişafını təmin etmək üçün iqtisadi potensialın olması başlıca şərtidir. Ölkənin iqtisadi potensialı əmək ehtiyatlarının sayı, ümumi milli məhsul, milli gəlir, məhsuldar qüvvələrin həcmi, sənaye məhsulunun həcmi, sənaye və kənd təsərrüfatı məhsulları, enerji, su, mineral ehtiyatlar və bir sıra digər göstəricilərlə müəyyən edilir.

Tarixi qələbəyə imza atandan sonra Azərbaycan Respublikasının ərazi bütövlüyü bərpa oldu və ölkəmiz yeni inkişaf mərhələsinə qədəm qoydu. Lakin 30 il müddətində işğal altında olan torpaqlarımız ermənilər tərəfindən dağıntılara məruz qalıb talan edilmişdir. İşğal olunan ərazilərdə infrastruktur demək olar ki, tamam dağıdılmışdır. İqtisadiyyat nazirliyinin açıqladığı statistikaya əsasən, “işğaldan azad edilən torpaqlarda 7 rayon mərkəzi, 6 şəhər, 12 qəsəbə, 830 kənd, 700 xəstəxana və tibb müəssisəsi, 6 dövlət teatrı, 368 klub, 85 musiqi məktəbi, 600 sənaye və kənd təsərrüfatı müəssisələri dağıdılıb, talan olunub, 1 milyon hektardan çox kənd təsərrüfatı sahəsi, o cümlədən, təxminən, 128 min suvarılan torpaq, 35 min hektara yaxın üzüm və meyvə bağları məhv edilərək dövriyyədən çıxarılıb. İşğala qədər ölkə üzrə ÜDM istehsalının 24%-i, üzüm istehsalının 41%-i, kartof istehsalının 46%-i, ət istehsalının 18%-i, süd istehsalının 34%-i həmin rayonların payına düşüb. İşğal ölkənin su ehtiyatlarına ciddi ziyan vurub. Ümumi meşə sahələrinin 25%-i, yəni 280 min hektarı işğal olunan torpaqların payına düşürdü” (İqtisadi inkişaf nazirliyi, 2021). İşğaldan azad edilmiş ərazilərin bərpası prosesi çətin və çox xərc edən olmasına baxmayaraq artıq bu ərazilərin reabilitasiya və reintegrasiya prosesinə başlanılmışdır. İşğaldan azad edilmiş ərazilərin iqtisadi potensialı imkan verir ki, bu regionun iqtisadi və sosial cəhətdən əvvəlkindən də intensiv inkişaf etsin. Eyni zamanda Qarabağ və Şərqi Zəngəzur iqtisadi rayonuna qoyulan investisiyalar hesabına qat-qat artıq gəlir əldə ediləcəyi proqnozlaşdırılır.

Azad edilmiş ərazilərin ölkəmizin iqtisadiyyatına reintegrasiyasını sürətləndirmək və daha çevik etmək məqsədlə Prezident İlham Əliyevin 2021-ci il 7 iyul tarixli Fərmanı ilə iqtisadi rayonların yeni bölgüsü təsdiqləndi. Bu bölgüyə əsasən “işğaldan azad edilən ərazilərin zəngin iqtisadi potensialından, təbii sərvətlərindən və geniş turizm imkanlarından səmərəli istifadə etməklə onların bərabər inkişafının təmin edilməsi üçün nəzərdə tutulan bütün işlərin vahid proqram əsasında aparılmasının məqsədmüvafiqliyi əraziləri işğaldan azad edilmiş rayonların iqtisadi rayonlar üzrə bölgüsünə yenidən baxılmasını şərtləndirir. Zəngilan, Qubadlı, Cəbrayıl, Laçın və Kəlbəcər rayonlarının vahid Şərqi Zəngəzur iqtisadi rayonunda birləşdirilməsini zəruri edir. Ağdam, Şuşa, Füzuli, Tərtər, Xocavənd, Xocalı rayonları və Xankəndi şəhəri, habelə Qarabağ bölgəsinə aid olan Ağcabədi və Bərdə rayonları da daxil olmaqla özünəməxsus zəngin tarixi-mədəni irsə, əsrarəngiz təbiətə malik qədim Qarabağ bölgəsinin bərpası və sürətli inkişafının təmin edilməsi üçün yeni Qarabağ iqtisadi rayonunun da yaradılması vacibdir”. Bu adlandırma həm tarixi həm də

iqtisadi baxımdan Azərbaycan xalqı üçün çox önəmlidir (Azərbaycan Respublikası Prezidentinin Fərmanı, 07 iyul 2021).

Prezident İlham Əliyevin 2021-ci il 2 fevral tarixli “Azərbaycan 2030: sosial-iqtisadi inkişafa dair Milli Prioritetlər” sərəncamına əsasən növbəti onillikdə ölkənin sosial-iqtisadi inkişafına dair beş Milli Prioritet sırasında “İşğaldan azad olunmuş ərazilərə böyük qayıdış” bəndinin yer tutması bir daha posmünaqişə ərazilərinin inkişafının Azərbaycan Respublikası üçün ən önəmli məsələlərdən biri olmasını göstərir. “Böyük Qayıdış vətəndaşlarımızın işğaldan azad edilmiş ərazilərdə dayanıqlı məskunlaşmasında və bu ərazilərin ölkənin iqtisadi fəaliyyətinə qoşulmasında bir körpü olacaqdır” (Azərbaycan Respublikası Prezidentinin Fərmanı, 02 fevral 2021).

Post-münaqişə ərazilərinə Böyük qayıdış planını həyata keçirtmək və dayanıqlı məskunlaşmaya nail olmaq üçün ilk növbədə həmin ərazilərdə minimum yaşayış şərtlərini bərpa etmək lazımdır. “İşğaldan azad olunmuş ərazilərin minalardan təmizlənməsi, elektrik enerjisinin təminatı, kritik yol xətlərinin bərpası, içməli su, sanitariya qovşaqlarının və irriqasiya sistemlərinin bərpası, ev-mənzil yaşayış sahələrinin bərpası və təminatı, humanitar yardım məqsədləri üçün hava limanının bərpası” görülməli olan vacib işlər sırasındadır (İqtisadi İslahatların Təhlili və Kommunikasiya Mərkəzi, 2022). İşğaldan azad edilmiş ərazilərdə yaşayacaq insanların təhlükəsizliyi üçün ərazilərin minalardan təmizlənməsi ən vacib məsələdir. “Həmçinin həyat üçün birbaşa təhlükə yaradan ekoloji pozuntular aradan qaldırılmalı, sərhad və polis nəzarətinin təşkil olunmalı, mülki hakimiyyət orqanlarının bərpa edilməlidir” (Müzəffərli, İsmayılov, 2010).

Azərbaycan dövlətinin ən başlıca prioritetlərindən biri işğaldan azad edilmiş ərazilərin iqtisadiyyatının ən azı işğaldan öncəki vəziyyətə çatdırılması və davamlı formada artıma nail olunmasıdır. Bunun üçün həmin ərazilərin kifayət qədər resurs potensialı və təbii ehtiyatları mövcuddur. Qarabağ və Şərqi Zəngəzur iqtisadi rayonları ölkə iqtisadiyyatına reintegrasiya olunması nəticəsində davamlı artan və dayanıqlı iqtisadiyyata nail olunacağı proqnozlaşdırılır.

Qarabağ və Şərqi Zəngəzur iqtisadi rayonlarında aparılan qiymətləndirməyə əsasən bu ərazilərdə dağ-mədən, turizm, kənd təsərrüfatı və elektrik enerjisi istehsalı üçün zəngin resurs potensialı mövcud olması qeyd olunur (İİTKM, 2022). İşğaldan azad edilən ərazilər minalardan təmizlənilib təhlükəsizlik tədbirləri görüldükdən, həmçinin infrastruktur bərpa olunub və demografik problem həll olunduqdan sonra burada turizmi bərpa etmək işlərinə başlamaq olacaq. Hələ işğaldan öncə bura həm yerli, həm də postsovet ölkələrindən turistlər gəlirdi. Burada turizmin müalicə, kulinariya turizmi, ekoturizm, etnoturizm, dağçılıq və alpinizm turizmi növlərini yaratmaq üçün kifayət qədər resurs potensialı var. Bu ərazilər müxtəlif qədim tarixi abidələr, meşələr, nadir bitki və heyvan növləri, qoruq və yasaqlıqlar ilə məşhurdur. Dünyanın ən qədim yaşayış məskənlərindən olan “Azıx mağarasının, Qarabağın dağlıq və düzən hissəsində aşkar edilmiş qədim daş abidələr, Xocalıdakı dolmenlər, Xankəndidəki kromlaxların, Gəncəsər (Qanzasar), Alban-Amaras, Yelisey, Xudavəng, Ağoğlan kimi tarixi məbədlərinin turizm imkanları xüsusilə genişdir” (Leyla Rəşid, 2022). Turizm sahəsində dövlət, özəl sektor və ekspertlərin əməkdaşlığı sayəsində Qarabağ və Şərqi Zəngəzur iqtisadi-rayonunun sıfırdan turizm potensialı işlənilib hazırlanmalıdır. Təbii və antropogen turizm resursları nəzərdən keçirilməlidir.

İqtisadi İslahatların Təhlili və Kommunikasiya Mərkəzinin verdiyi məlumatlara görə Qarabağ və Şərqi Zəngəzur iqtisadi rayonunun turizm üzrə inkişafı şərq istiqaməti üzrə Füzuli və Şuşa, Suqovuşanda Daşaltı sanatoriyası, Kəlbəcərdə İstisu sanatoriyası olmaqla 3 istiqamətdə inkişafı nəzərdə tutulur. Füzuli və Şuşa istiqamətində həm ekoturizm, həm də mədəni turizm abidələri kifayətdir. Əhmədbəyli-Füzuli-Şuşa yolu, eləcə də artıq istifadəyə verilmiş “Zəfər yolu”, həmçinin Füzuli hava yolu bu ərazi üzrə turizmin inkişafına böyük töhvə verəcəkdir. Hava limanının yenidən qurulması beynəlxalq turizm inkişafı üçün də zəmin yaradacaqdır. Digər istiqamətlər Suqovuşan-Qaşaltı sanatoriyası və Kəlbəcər-İstisu istiqamətləridir. Bu

ərazilərə çəkilən yollar, əsasən də Kəlbəcər və Laçın rayonlarını birləşdirəcək yol, eləcə də Laçın hava limanı ərazinin turizmini daha da inkişaf etdirəcək, həmçinin xarici turistləri də cəlb etmək imkanı əldə edəcəkdir (İİTKM, 2022).

İşğaldan azad edilmiş ərazilər taxılçılıq, üzümçülük, şərabçılıq, tütünçülük, pambıqçılıq, baramaçılıq, meyvəçilik, bostançılıq, heyvandarlıq, həmçinin atçılıq, gön-dəri, ət və süd məhsulları sənayesi, arıçılıq, xalçaçılığın inkişafı üçün böyük potensiala malikdir. İşğaldan öncə Füzuli, Ağdam rayonlarında pambıqçılıq, taxılçılıq, üzümçülük istehsalı, Cəbrayıl, Qubadlı, Zəngilan rayonlarında üzümçülük, Laçın, Kəlbəcər, Qubadlı və Zəngilan rayonlarında heyvandarlıq çox inkişaf etmişdi. Göründüyü kimi, posmünaqişə ərazilərinin xammal və resurs potensialı, təbii resursları bu ərazilərdə tez bir zamanda iqtisadiyyatı bərpa etmək üçün şərait yaradır. İşğaldan qabaq bu ərazilərdə aparılan ekspedisiyaların nəticələrinə görə, “torpaqlarının biomüxtəlifliyinin, genetik ehtiyatlarının zənginliyinə görə Qarabağ və Şərqi Zəngəzur iqtisadi rayonları xüsusən seçilir. Bura bir sıra efiryağlı, aromatik, dərman, bəzək və digər qeyri-ənənəvi bitkilərin də vətənidir”. Şuşa şəhərində bitən xarı bülbül nadir bir bitki olub başqa heç yerdə bitmir. Xarı bülbül həm də 44 günlük müharibədə qəhrəmancasına vuruşan Azərbaycan igidlərinin rəmzinə çevrilib (Müzəffərli, İsmayılov, 2010).

Hesablamalara əsasən “Qarabağ və Şərqi Zəngəzur iqtisadi rayonları Azərbaycan iqtisadiyyatının 10%-ni təşkil etmək iqtidarındadır. Ümumilikdə taxıl istehsalı üzrə 70 min ton-dan çox məhsul istehsalı, 1.8 min ton tütün, 8.4 min ton kartof, 11.9 min ton tərəvəz məhsulları, 4.6 min ton bostan məhsulları, yem bitkiləri üzrə 153.6 min ton, meyvə və giləmeyvə istehsalı üzrə 46.3 min ton, üzüm istehsalı üzrə 27.3 min ton məhsul istehsalı nəzərdə tutulur” (İİTKM, 2022). Qeyd etmək lazımdır yem bitkiləri üçün əsasən Kəlbəcər və Laçın rayonlarının potensialı daha yüksəkdir. Çox illik əkmələr də məsələn, albalı, gilə, xurma, alça, gavalı, fındıq, nar, alma, armud xüsusi əhəmiyyətə malikdir. Qarabağ və Şərqi Zəngəzur ərazisi meşə ehtiyatları ilə də zəngindir. Təkcə Şərqi Zəngəzur ərazisində 178.1 min hektar meşə ehtiyatı mövcuddur. Meşə ehtiyatının çoxu Laçın və Kəlbəcər rayonlarının ərazinə düşür. Meşə ehtiyatlarının böyük olması həm də turizmin inkişafına da dəstək verəcəkdir.

Hal-hazırda taxıl qıtlığı dünyada ən aktual məsələlərdən biridir. 2008-ci ildə dünya böhranı baş verəndə Azərbaycan ilk dəfə taxıl qıtlığı ilə üzləşdi. Azərbaycan hər il 1 mln. tondan çox taxıl idxal edir. Azərbaycan taxıla olan ehtiyacını daxili ehtiyatı hesabına ödəyə bilər. Qarabağ və Şərqi Zəngəzur iqtisadi rayonlarının təbii şəraiti, zəngin su ehtiyatı taxılçılığın ölkənin iqtisadi inkişafında prioritet istiqamətlər sırasına aid edilməsinə imkan verir. Daha çox “Füzuli, Ağdam və Cəbrayıl rayonları taxılçılıq üçün yetərincə əlverişli təbii-iqlim şəraitinə malikdir. Bu rayonlarda taxıl istehsalı sahəsində çoxəsrlik ənənə mövcuddur. Taxılçılığın post-konflikt ərazilərdə iqtisadiyyatın dirçəldilməsində ən mühüm sahəvi prioritetlər sırasına salınmalı və başlıca vəzifələrdən biri kənd təsərrüfatı torpaqlarını mümkün qədər tez dövrüyyəyə qaytarmaqdan ibarətdir olmalıdır” (Müzəffərli, İsmayılov, 2010).

Üzümçülük post-konflikt ərazilərinin iqtisadiyyatında ən mühüm sahələrdən biri olmuşdur. Ərazinin təbii-iqlim şəraiti elit üzüm növlərinin yetişdirilməsi üçün əlverişlidir. Bu regionda yenidən üzümçülüyn inkişafına nail olunması, şərabçılıq sənayesinin inkişafına da təkan verəcəkdir. İşğal olunmamışdan qabaq bu ərazilərdə şərabçılıq ənənələrinin mövcud olması, Rusiya bazarının yaxın olması şərabçılıq sənayesinin inkişafı üçün üstünlük yaradır. Digər tərəfdən isə kifayət qədər tanınan brendə sahib olmadan beynəlxalq bazara daxil olmaq bir qədər çətinidir.

İşğaldan azad edilmiş ərazilərin dağlıq əraziləri heyvandarlığın, xüsusən də qoyunçuluğun inkişafı üçün əlverişli şəraitə malikdir. Qarabağ və Şərqi Zəngəzur iqtisadi-rayonlarında heyvandarlıq sahəsində çoxəsrlik təcrübə mövcuddur. Heyvandarlığın inkişafı bu ərazilərdə ət-süd, eləcə də gön-dəri sənayesini inkişafı üçün zəmin yaradır. Ölkəmizdə hal-hazırda heyvandarlıq məhsullarına daxili tələbat tam ödənilir.

Qarabağ və Şərqi-Zəngəzur iqtisadi rayonlarında heyvandarlığın inkişafı sayəsində xarici bazarlara da məhsul ixrac etmək mümkün olacaqdır. Ölkəmizdə fəaliyyət göstərən şirkətlər də artıq işğaldan azad edilmiş ərazilərdə biznes qurmağa hazırdır. Heyvandarlığın bu regionda inkişafı üçün yüksək iqtisadi potensialın olmasını nəzərə alaraq bu sahə əsas prioritet sahələrdən biri hesab oluna bilər.

Təbii sərvətlərdən istifadə vəziyyəti və perspektivləri

Ölkədə gön-dəri istehsalının inkişafı üçün yüksək potensialın olmasına baxmayaraq hələki iqtisadiyyatın kiçik bir hissəsini əhatə edir və daxili tələbatın kiçik bir hissəsini ödəyir. Məsələn, “2007-ci ildə Azərbaycanda dəri, dəri məmulatları və ayaqqabı istehsalı 2 dəfədən də çox artmışdır. Dəri, dəri məmulatları və ayaqqabı istehsalının emal sənayesindəki payı təxminən 3% ətrafındadır. İlk qiymətləndirmələrə görə, gön-dəri müəssisələrinin rentabellik səviyyəsi, normal işlədikləri təqdirdə, ildə 100%-ə yaxın ola bilər” (Müzəffərli, İsmayılov, 2010). Hazırda Azərbaycan ərazisində istehsal olunan gön-dəri xaricə, əsasən Türkiyəyə ixrac olunur. Daha sonra xaricdən hazır məhsul şəklində idxal olunur. Lakin bütövlükdə ölkədə, xüsusilə də Qarabağ və Şərqi Zəngəzur iqtisadi-rayonunda ayaqqabı və digər gön-dəri məhsullarını istehsal etmək üçün əlverişli şərait var. Digər tərəfdən isə gön-dəri məhsullarını istehsal etməyin öz çətinlikləri mövcuddur. Birincisi gön-dəri istehsalı kifayət qədər su məsrəfi tələb edir. İkincisi isə gön-dəri məhsullarının istehsalı təcrübəsinin işğaldan azad edilmiş bölgələrdə kifayət qədər olmamasıdır. Lakin müasir texnologiyaların sayəsində suyun çirklənməsinin qarşısını almaqla gön-dəri sənayesini inkişaf elətdirmək mümkündür. Həmçinin inkişaf etmiş ölkələrin, eləcə də post- münəfişə ərazilərinə malik digər ölkələrin təcrübələrindən istifadə etməklə bu problemin də öhdəsindən gəlmək olar.

Qarabağ və Şərqi Zəngəzur ərazisi hər zaman Qarabağ atları ilə məşhur olmuşdur. Dünya şöhrətli arəb, türk və ingilis atları ilə bərabər Qarabağ atları da idman, əyləncə və turizm baxımından dünya şöhrəti qazanmışdır. Bu ərazidə atçılığı inkişaf elətdirmək başlıca prioritet və rəqabətqabiliyyətli sahələrdən birinə çevirmək olar. Torpaqlarımız işğal olunmamışdan qabaq Ağdam rayonunda atçılıq zavodu fəaliyyət göstərirdi. Təmiz cinsli cıdır atlarına beynəlxalq bazarlarda tələbat böyük olsa da təklif hələ ki nisbətən aşağıdır. Atçılığın bərpası və inkişafı yaxın gələcəkdə ölkənin ixracyönlü sahələrindən birinə çevrilə bilər.

Bildiyimiz kimi Azərbaycan xalçaları dünyada məşhurdur. Qarabağ xalçaları Azərbaycanın xalçaçılıq sənətində xüsusi yer tutur. Bir qayda olaraq hər 10 kvadrat santimetrə 50 ilmədən az düşür. Yetərinəcə güclü marketinq və reklam işi aparılırsa Qarabağ xalçalarının beynəlxalq bazarlarda rəqabət göstərməsi çətin olmayacaqdır. Xalça istehsalı təşkil olunma baxımından çox da çətin və sərmayə tələb edən bir proses olmayıb, istər fabriklərdə, istərsə də ev şəraitində təşkil oluna bilər. Xalçaçılıq sənayesindən yüksək gəlir əldə etmək mümkündür. Xalçaçılıq çətin və zəhmət tələb edən əl əməyi olduğuna görə xalçaların qiyməti də baha olur. Əməkətumlu bir sahə kimi xalçaçılıq post-konflikt ərazilərində həm də əhalinin məşğulluğunu təmin edə bilər (Müzəffərli, İsmayılov, 2010).

Bunu da qeyd etmək lazımdır ki, iqtisadi inkişafa nail olmaq üçün ilk növbədə işğaldan azad edilmiş ərazilərin nəqliyyat infrastrukturunu qurulmalıdır. Qarabağ və Şərqi Zəngəzur rayonlarının iqtisadi inkişafında və kənd təsərrüfatı potensialının istifadəsində avtomobil və dəmir yollarının xüsusi rolu olacaq. Horadiz-Zəngilan-Ağbənd dəmir yolunun çəkilməsi bu regionun həm də beynəlxalq yükdaşımaları üçün əhəmiyyətli rol oynayacaq. Xüsusilə Zəngəzur rayonu beynəlxalq loqistika mərkəzinə çevrilə bilər. Zəngəzur dəhlizinin istifadəyə verilməsi beynəlxalq yükdaşımalarda mühüm rol oynayacaqdır. Bərdə-Ağdam, Füzuli-Şuşa dəmir yol xətləri də yükdaşımalarda mühüm rol oynayacaqdır. Nəqliyyat infrastrukturunun bərpa və yenidən qurulması Qlobal bazara çıxışı təmin edəcək və işğaldan azad edilmiş ərazilərin iqtisadiyyatına təkan verəcək.

Dağ mədən sənayesi ilə bağlı hesblamalara əsasən Qarabağ qeyri-filiz ehtiyatlarına, Şərqi Zəngəzur iqtisadi rayonları isə həm filiz həm də qeyri-filiz yataqlarına malikdir. Qeyd edək ki, qeyri-filiz yataqlarına əsasən tikinti materialları, filiz yataqlarına isə civə, qızıl, mis və s. aiddir. Zəngilan, Kəlbəcər, Qubadlı və Laçın rayonları qiymətli və yarımqiymətli daş yataqları ilə, Qubadlı rayonu əqiq yataqları zəngindir (İİTKM, 2022).

İşğaldan azad edilmiş ərazilərdə mövcud olan tikinti materialları yataqlarının və istehsal ənənəsinin olması bu ərazilərin tikinti-quruculuq işlərində xammala olan tələbi tam ödəmək iqtidarındadır. İşğaldan azad edilmiş Cəbrayıl rayonunun yenidənqurma və tikinti işləri üçün lazım olan tikinti materiallarının çoxu elə bu rayonun özündə var. “Mişar daşı istehsalına yararlı Tulus tuf, Çaxmaqçay, tikinti qumu, kərpic istehsalına yararlı Qaracallı gil, sement istehsalına yararlı vulkan külü, gəc, əhəngdaşı, qum-çınqıl, yəşəm, xalsedon və meşə ehtiyatları. Zəngilan rayonundakı Vejnəli, Ağdərə rayonunda Qızılbulaq və Kəlbəcər rayonundakı Zod yataqları sənaye ehtiyatları ilə zəngin qızıl yataqlarıdır” (Leyla Rəşid, 2022).

Təbii resurlar sayəsində işğaldan azad edilən ərazilərdə dağ-mədən sənayəsi və metalurgiya komplekslərinin inkişafı yüksək potensiala malikdir. Metalurgiyanın inkişafı həm də hərbi sənayenin inkişafına təkan olacaq. İqtisadi İslahatların Təhlili və Kommunikasiya Mərkəzinin verdiyi məlumata əsasən bu bölgədə faydalı qazıntılardan istifadə əsasən 3 istiqamətdə aparılacaqdır: əlvan metallar və onların metallurjiyası, tikinti materialları və nadir metallar. “Əlvan metallar və tikinti materialları ənənəvi iqtisadiyyat üçün xas olan sahələrdir və mövcud ehtiyatlar bu sahələrdə yeni güclərin yaranmasına imkan verəcəkdir. Əlavə olaraq, yüksək texnologiyalarda geniş istifadə olunan nadir metalların regionda mövcudluğu ilə bağlı araşdırmalar və geoloji işlər aparıla bilər” (İİTKM, 2022).

Laçın rayonu ərazisində xromit filizi, ipək xromit yataqları var. “Bu yataqlarda xrom oksidinin miqdarı nisbətən daha aşağıdır (25,0-39,5%), lakin onlar daha geniş yayılma sahəsinə (500 km² yaxın) malikdir”. Bu ərazilərdə mis yataqları da yüksək perspektivə malikdir. “Mis-porfir və qızıl-mis-kolçedan filizləşmə növləri daha geniş yayılmışdır. Həmçinin bir sıra qızıl-mis-kolçedan yataqlarında geologiya-kəşfiyyat işləri artıq başa çatdırılmış, sənaye ehtiyatları dövlət balansına götürülmüşdür. Bunlara ilk növbədə Ağdərə rayonundakı Qızılbulaq qızıl-mis-kolçedan yatağı (misin orta miqdarı – 1,38%) aiddir”. Kiçik Qafqaz ərazisində qurğuşun və sink yataqları əsasən damar tipli kütlələr şəklindədir. Həmçinin civə ehtiyatları ilə zəngindir. Bəzi civə yataqları hələ sovet dövründə istismar edilmişdir. Məsələn, “Kəlbəcər rayonu ərazisində yerləşən və indi ehtiyatı artıq tükənmiş Ağyataq civə yatağı 1984-cü ilədək istismar olunmuşdur. Bununla belə, elə həmin rayonda daha bir neçə perspektivli civə yatağı vardır. Lev kəndindən 15-20 km şimalqərbdə yerləşən Levçay civə yatağının sənaye ehtiyatları (20-70 m uzunluğunda və 2,5-6,5 m qalınlığındakı filiz kütlələrində civənin miqdarı (0,261- 0,497%-dir) təsdiq olunaraq dövlət balansına götürülmüşdür”. Kəlbəcər rayonundakı Sarıbulaq, Qamışlı və Şorbulaq civə yataqlarının da ehtiyatları kəşfiyyat işləri nəticəsində qeydə alınmışdır. Laçın rayonunda da civə ehtiyatları aşkar edilmişdir: Çilgəzçay yatağı Ələkçi kəndinin, Narzanlı yatağı isə Kalafalıq kəndinin yaxınlığında yerləşir. Qarabağ və Şərqi Zəngəzur ərazisi nəcib metal yataqları ilə də zəngindir. “Azərbaycanın Kəlbəcər və Ermənistanın Vardenis (Azərbaycan toponimikasına görə – Basarkeçər) rayonlarının sərhədində istismarı hələ 1976-cı ildə başlamış Zod yatağı yerləşir. Yatağın 23 qızıl-filiz damarından 16-sı Azərbaycan ərazisində və yalnız 7-si Ermənistan tərəfdədir”. İşğal olunan illər ərzində Ermənistan, xarici investorların dəstəyi ilə yatağın onun ərazisindəki hissəsini istismar edəblər. “Vejnəli qızıl yatağı Zəngilan rayonunda, Ağbənd dəmiryolu stansiyasından 4-5 km aralıda yerləşir. Yataq daxilində 25 qızılı damar aşkar edilmiş və qiymətləndirilmişdir, bunların 6-sı sənaye əhəmiyyətinə malikdir”. Bu yatağın ehtiyatlarında əsas komponent olan qızıldan başqa hasilatı mümkün olan gümüş, mis, tellur və vismut da var. (Müzəffərli, İsmayılov, 2010).

İşğaldan azad edilən ərazilər xüsusi ilə də Laçın və Kəlbəcər rayonları mineral və termal su ehtiyatı ilə də zəngindir. Burada mövcud olan su ehtiyatlarını həm içməli su kimi, həm meliorasiya-suvarma tədbirləri üçün, həm də elektrik enerjisi istehsalı üçün istifadə etmək olar. Azərbaycandan xaricdə də tanınan İstisu əvvəllər burada istehsal olunurdu. “Azərbaycanın hündürlüyünə görə (125 metr) ən yüksək, ümumi su tutumu 560 milyon kubmetr olan su anbarı – Sərsəng su anbarının işğaldan azad olunması ilə Tərtər, Ağdərə, Bərdə, Goranboy, Yevlax və Ağcabədi rayonları suvarma suyu ilə təmin olunacaq. Cəbrayıl və Zəngilan ərazisində yerləşən Xudafərin su anbarının azad olunması 75 min hektar yeni ərazinin suvarılması deməkdir. Həmçinin regionda 11 yeraltı şirin su mənbəyinin yerləşdiyi ehtimal edilir”. Azərbaycanın mineral su ehtiyatlarının 40 faizinə qədəri işğaldan azad edilən torpaqlardadır. Kəlbəcər rayonunda Yuxarı və Aşağı İstisu, Bağıracaq, Keşdək, Laçın rayonunda İliqsu, Minkənd, Şuşa rayonunda Turşsu, Şırlan və başqa mineral sular diqqəti xüsusilə cəlb edir. Mineral su ehtiyatlarını həm qablaşdıraraq satmaq, həm də üzərində kurort-rekreasiya zonalarının yaradılması mümkündür. Su ehtiyatlarından həm də elektrik enerjisi istehsalında istifadə etmək olur. Burada Sərsəng və Xudafərin SES-lərindən söhbət gedir. “Prezident İlham Əliyevin Araz çayı üzərində Xudafərin və Qız qalası bəndləri və elektrik stansiyalarının inşası və istismarı haqqında İran İslam Respublikası ilə gəldiyi razılaşmanın aktuallığı bu gün daha da artır. “Xudafərin” hidroqovşağı Azərbaycana ildə 368 milyon kilovatt/saat elektrik enerjisi istehsal etməyə imkan verəcək”. Artıq Laçın rayonunda 8 meqavatt gücündə Gülübird SES-i işə salınıb, Şuşa şəhərinin elektrik enerjisi təchizatının birinci mərhələsi başa çatıb. Su ehtiyatlarından həm suvarma-meliorasiya işlərində istifadə ediləcək. Bu regionun zəngin su ehtiyatı kənd təsərrüfatının inkişafına dəstək olacaq. Nəticədə kənd təsərrüfatı məhsullarının istehsalı artacaq və qeyri-neft sektoru daha da möhkəmlənəcək (**Məmmədov, 2021**).

Qarabağ və Şərqi Zəngəzur iqtisadi rayonlarının “Yaşıl enerji” zonası kimi bərpa olunması nəzərdə tutulur. İşğaldan azad edilmiş ərazilərdə ən qabaqcıl texnologiyalar sayəsində alternativ enerji istehsal olunacaq. Laçın-Kəlbəcər bölgələrində külək enerjisindən, Zəngilan-Cəbrayıl bölgələrində isə günəş enerjisindən istifadə imkanları genişdir. Mütəxəssislər bildirirlər ki, Azərbaycan Respublikası ərazisində beş milyard kilovatt-saat enerji almaq üçün alternativ enerji mənbələri mövcuddur və bunların 60 faizi Qarabağ və Şərqi Zəngəzur iqtisadi-rayonlarında olan çayların payına düşür. “Laçın və Kəlbəcər rayonlarının dağlıq hissələrində 100 metr hündürlükdə küləyin orta illik sürəti 7-8 metr/saniyəyə çatan geniş ərazilər mövcuddur. Burada küləyin potensialı 300-500 meqavattadəkdir. Dəniz səviyyəsindən 1500-3800 metr hündürlükdə yerləşən Kəlbəcər kimi rayonlarımızda ildırım enerjisindən istifadə olunması planlaşdırılır və buna əsasən, yüksək ərazilərdə ildırım ötürücülərin quraşdırılması nəzərdə tutulur. regionda 4000 meqavattadan çox Günəş enerjisi potensialı var. Qarabağın cənub hissəsi - Füzuli, Cəbrayıl və Zəngilan rayonları bir kvadrat metr əraziyə düşən Günəş radiasiyasının miqdarına görə, Naxçıvan Muxtar Respublikasından sonra ikinci yerdə gəlir. Belə ki, bu ərazilərdə bir kvadrat metr üfüqi səthə düşən Günəş radiasiyası ildə 1600-1700 kilovatt-saat təşkil edir. Əlavə olaraq bildirməliyik ki, Qarabağ və ətraf rayonlarımız geotermal enerji mənbələri ilə də zəngindir” (Virtual Qarabağ)

İşğaldan azad edilmiş ərazilərdə müasir rəqəmsal dünyanın tələblərinə uyğun olaraq informasiya texnologiyalarının tətbiqi sayəsində “Ağıllı şəhər” və “Ağıllı kənd” xidmətlərinə keçid üçün kifayət qədər potensial var. Uzun illər Ermənistanın işğalı altında qalmış bu ərazilər yenidən qurulub, bərpa olunduğuna görə “ağıllı yaşayış məntəqələrinin” bu ərazidə salınması məqsədə uyğundur. İnnovativ kənd təsərrüfatı modeli sayəsində kənd təsərrüfatından gələn gəlir bir neçə ilə milyardlarla dollara çata bilər. Şəhər və kəndlərin bu modeli həmçinin təhlükəsizliyin, səmərəliliyin artırılmasında, dayanıqlı inkişafın təmin olunmasında əsas prioritetlərindəndir (Azərbaycan Respublikası Prezidentinin Sərəncamı, 19 aprel 2021).

Nəticə

Azərbaycan xalqı son bir əsrdə hərbi və diplomatik sahədə ən böyük zəfərə imza atdı. Qarşıdakı məqsəd işğaldan azad edilən ərazilərə Böyük qayıdış planını həyata keçirməkdir. Azərbaycan Prezidenti İlham Əliyevin qeyd etdiyi kimi “biz tezliklə doğma Qarabağımızı cənnətə çevirəcəyik”. Qarabağ və Şərqi Zəngəzur iqtisadi-rayonlarının iqtisadi potensialı və həyata keçirilən tədbirlərin, görülən işlərin sürətlə aparılması bunu deməyə əsas verir. Qarabağda aparılan quruculuq işləri yüksək məbləğdə vəsait tələb edən bir prosesdir. Lakin ilkin mərhələdə bu əraziyə qoyulan sərmayə daha sonra həm sosial, həm də iqtisadi cəhətdən inkişafa səbəb olacaqdır. Yaradılacaq yeni iqtisadi dəyərlər dövlətin maliyyə xərclərini dəfələrlə üstələyəcəkdir. İşğaldan azad edilən ərazilərin bərpası nəticəsində yeni iş yerləri açılacaq və layiqli məşğulluq təmin olunaçaqdır. Ən son texnologiyalar vasitəsilə aparılan quruculuq işləri qeyri-neft sektorunun böyüməsinə şərait yaradacaqdır.

Ədəbiyyatlar

1. Ağıllı şəhər (Smart City) və Ağıllı kənd (Smart Village) konsepsiyasının hazırlanması haqqında Azərbaycan Respublikası Prezidentinin Sərəncamı, 19 aprel 2021-ci il.
2. Azərbaycan 2030: sosial-iqtisadi inkişafa dair Milli Prioritetlər. / – Azərbaycan Respublikası Prezidentinin 2021-ci il 2 fevral tarixli Sərəncamı ilə təsdiq edilmişdir.
3. Azərbaycan Respublikasında iqtisadi rayonların yeni bölgüsü haqqında Azərbaycan Respublikası Prezidentinin Fərmanı, 07 iyul 2021
4. Müzəffərli N., İsmayılov E. (2010) Azərbaycanın post-konflikt ərazilərinin bərpası: konseptual əsaslar. Bakı, Qafqaz nəşriyyat evi, 270 s
5. <https://ereforms.gov.az/files/article/pdf/az/928f9df13982b83325e7a69f720563df.pdf> İqtisadi İslahatların Təhlili və Kommunikasiya Mərkəzi
6. [http://www.anl.az/down/meqale/xalqqazeti/2020/dekabr/729567\(meqale\).pdf](http://www.anl.az/down/meqale/xalqqazeti/2020/dekabr/729567(meqale).pdf) Leyla Rəşid, 9 dekabr 2022-ci il
7. <https://www.economy.gov.az/az> İqtisadi inkişaf nazirliyi
8. <http://bteb.science.gov.az/az/news/1765/> **Tofiq Məmmədov, 4 mart 2021**
9. <https://www.virtualkarabakh.az/az/post-item/27/98/kelbecer.html> Virtual Qarabağ
10. <https://monographies.ru/ru/book/section?id=174> Научная электронная библиотека, Монографии, изданные в издательстве Российской Академии Естествознания.

ОСНОВНЫЕ ПРОБЛЕМЫ ОБРАЗОВАТЕЛЬНЫХ БИЗНЕС-СУБЪЕКТОВ В УСЛОВИЯХ ПАНДЕМИИ И ПУТИ ИХ РАЗРЕШЕНИЯ (НА ПРИМЕРЕ АЗЕРБАЙДЖАНСКОЙ РЕСПУБЛИКИ)

Софья Ахмед

Азербайджанский Государственный Экономический Университет

sofia.k.ahmed@gmail.com

Abstract

Since ensuring effective education at all levels is the most important goal of the world countries, and we know that the education sector turned out to be one of the most vulnerable during the pandemic, studying the functioning of educational business entities during the pandemic is extremely important. This article reviewed the process of emergency transition to distance education both in Azerbaijan and in neighboring countries, and what steps were taken in this case. Due to the globalization of the world economy, the digitalization of education was an inevitable and necessary step. But not all countries of the world were ready for these steps due to the lack of various resources - financial, technical, and personnel. Traditional learning has been replaced by distant or hybrid learning. Since not all states have previously practiced education in such formats, they borrowed each other's experience, made their own responsible decisions, and cooperated for one common goal -ensuring continuous education even in a crisis. That's why it is crucial to consider the experience of different countries, and how they coped with the crisis at different levels of education.

Keywords: pandemic, COVID-19, distance education, online learning, education in Azerbaijan

Аннотация

Так как обеспечение эффективного образования на всех уровнях является важнейшей целью стран мира, и мы знаем, что сфера образования оказалась одной из самых уязвимых в ходе пандемии, изучение функционирования образовательных бизнес-субъектов во время пандемии представляется крайне важным. В данной статье был рассмотрен процесс экстренного перехода на дистанционное образование как в Азербайджанской Республике, так и в соседних странах, и то, какие при этом были предприняты шаги. В связи с глобализацией мировой экономики, цифровизация образования была неизбежным и необходимым этапом. Но не все страны мира были готовы к данным шагам из-за нехватки различных ресурсов – финансовых, технических, кадровых. Пандемия же вынудила все государства осуществить резкий переход на новый формат обучения. Традиционное обучение заменилось дистанционным, или гибридным. Так как не все государства ранее проводили обучение в таких формах, страны мира заимствовали опыт друг друга, или принимали собственные ответственные решения, и осуществляли сотрудничества ради одной общей цели - обеспечения непрерывного образования даже в условиях кризиса. Именно поэтому очень важно рассмотреть опыт различных стран, то, как они справлялись с кризисом на разных уровнях образования. Основное внимание в данной работе уделено сфере высшего образования.

Ключевые слова: пандемия, COVID-19, дистанционное образование, онлайн-обучение, образование в Азербайджане

Введение

Анализировать и сравнивать опыт отдельных стран мира в таком новом для всех нас явлении важно для того, чтобы у нас появлялись возможные сценарии будущего сферы образования. Они могут стать руководством реальных действий как для отдельных вузов, так и для мировой системы образования в целом.

Поскольку явление пандемии коронавируса в современном мире являлось неожиданным и новым для мирового сообщества, не было научных исследований на эту тему, и практических рекомендаций к действию во время пандемии для поддержания стабильного уровня всех сфер жизнедеятельности. Тем не менее, начиная с ноября 2019-го года, когда был зафиксирован первый

случай заражения коронавирусом в Китае, и позднее, 13-го января 2020-го года, когда коронавирус впервые был обнаружен вне Китая, у женщины в Таиланде, мировое сообщество, а точнее его определенные круги стали уделять более пристальное внимание явлению коронавируса. Позднее, в начале 2020 года международные организации, такие как ЮНЕСКО и ЮНИСЕФ опубликовали пособия для государств, и граждан, сборник рекомендуемых мер, которые могут быть предприняты, для того чтобы предотвратить распространение вируса. За это время было опубликовано множество статей различного характера – в них рассматриваются негативные и позитивные аспекты пандемии, возможные сценарии развития, а также представляются статистические данные по географическим, демографическим и прочим признакам. Но данная проблема все еще остается не до конца изученной, так как несмотря на все послабления в карантинном режиме по всему миру, пандемия еще не завершилась, она с нами.

Целью исследования является анализ проблем, с которыми сталкиваются образовательные бизнес-субъекты Азербайджана и зарубежных стран за период пандемии. Сюда относится рассмотрение основных действий, предпринятых в сфере образования по странам мира, и выдвижение собственных предложений по тому, как можно оптимизировать эти действия. Задачами исследования являются изучение особенностей функционирования образовательных бизнес-субъектов в условиях пандемии зарубежных стран, организационных и управленческих решений в условиях пандемии в сфере образования Азербайджана, анализ деятельности оргструктур и бизнес-субъектов образования Азербайджана в условиях пандемии, совершенствование организационных и управленческих решений в сфере образования Азербайджана, и основные направления развития бизнес-субъектов образования Азербайджана в условиях пандемии.

Объектом исследования являются функционирование образовательных бизнес-субъектов и проблемы, возникающие перед ними в период пандемии. Предмет исследования то, какие действия для поддержания онлайн обучения были предприняты разными правительствами, и как справлялись с проблемами, возникающими в связи с пандемией.

Для решения поставленной проблемы был проведен теоретический анализ литературы, были изучены различные документы и отчеты, использована информация с проведенных научных конференций, рассмотрены статистические показатели и был описан практический опыт.

При написании статьи были использованы методы анализа, описания, и аналогии. Также был использован эмпирический метод, проведены SWOT и PEST анализы.

Информационную базу исследования составили официальные сайты Минобразования АР, ЮНЕСКО, отдельных вузов, а также интервью главы государства, министра образования, экспертов и руководств университетов; законы АР, статьи и публикации иностранных авторов.

Ограничения в исследовании: Исследование ограничивается тем, что современный мир впервые испытал пандемию, следовательно подобная тема не была ранее изучена. Еще одно ограничение в том, что пандемия еще не завершилась, поэтому мы не можем считать данный этап пройденным и все проблемы изученными, возможно нам есть что ожидать.

Научная новизна и практические результаты исследования: В исследовании использованы новейшие источники литературы. Результаты исследования помогают продвинуться в понимании функционирования разных уровней образования во время пандемии в нашей и в других странах.

Образование в мире до COVID-19

Еще до пандемии COVID-19 в мире наблюдался кризис обучения. Не все население мира могло реализовывать одно из своих основных прав - право на образование. Подтверждают это данные

ООН, согласно которым, до начала пандемии колоссальное число детей — более 250 миллионов — не ходили в школу и почти 800 миллионов взрослых оставались неграмотными, и это при том, что начальное образование обеспечивается во многих странах мира (Организация Объединенных Наций, 2020).

Способствовав закрытию школ почти по всей планете весной 2020 года, пандемия COVID-19 нанесла серьезное одновременное потрясение для систем образования всех стран мира. Согласно исследованию всемирного банка, Пандемия COVID-19 составила угрозу образованию в результате двух основных типов потрясений:

(1) непосредственные последствия закрытия школ и вузов и
(2) последствия экономического спада, инициированного встречными действиями на пандемию, которые были предприняты, и усиливались в течение некоторого времени (Всемирный Банк, 2020).
Что касается экономической стороны, финансирование образования еще до COVID-19 было тяжелой задачей. По оценкам ООН, на начало 2020 года в странах с невысоким уровнем дохода и с уровнем заработка ниже среднего недостаток денежных средств для получения эффективного образования ежегодно составлял ошеломительную сумму в размере 148 млрд долларов США. Судя по прогнозам, этот недостаток средств должен был увеличиться примерно на треть в результате кризиса, вызванного COVID-19 (Организация Объединенных Наций, 2020).

В 2019 году глобальный сектор онлайн-образования оценивался в чуть более чем 200 млрд. долл., что составляло 3% от общего объема рынка образования. По экспертным прогнозам, до пандемии, ожидалось, что объем рынка будет расти в среднем на 8–10% в год и к 2025 г. достигнет отметки 300 млрд. долл. Самым быстрорастущим сегментом должно было стать корпоративное обучение (Innoagency, GlobalNewsAgency, HSE, GmInsights, 2019).

В Азербайджане государство осуществляет социальную политику, которая направлена на три сектора: здравоохранение, образование и социальная защита. Как показано на графике 1 (внизу), государственные расходы на образование и здравоохранение фактически уменьшились пропорционально общим расходам бюджета с 2007 по 2014 г. Государственные расходы на образование снизились с 13% от общего бюджета в 2007 г. до 9% в 2014 г. Государственные расходы на здравоохранение оставались довольно неизменными, составляя 5% от общего бюджета в 2007 г. и упав до 4% в 2014 г. Расходы на социальную защиту оставались примерно на одном уровне - 11% от общего бюджета.

График 1. Государственные расходы в Азербайджане на образование, здравоохранение и социальную защиту.(% от общих расходов бюджета, 2007–2014 гг.)

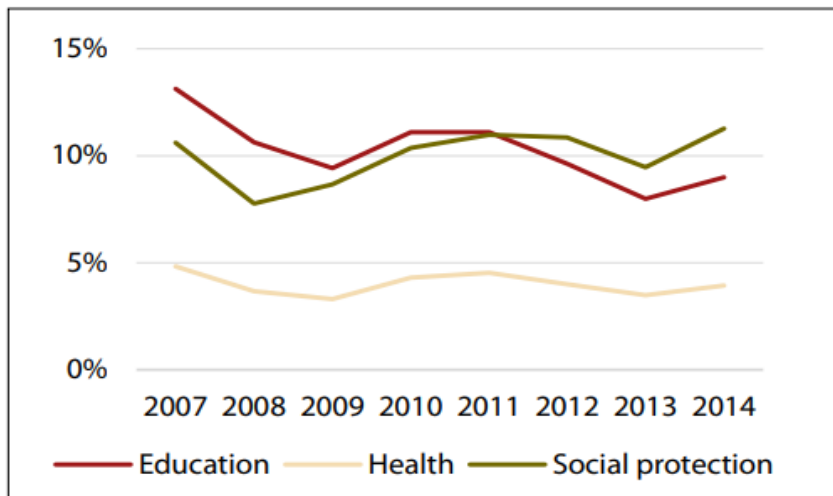

Источник: (<https://css.ethz.ch/en/publications/cad.html>)

В 2015 же году, государственные расходы Азербайджана на образование (% от общих гос. расходов) достигли 7,63 %, что на 0,392 п. п. больше, чем в 2014 году (7,23 %) (Всемирный Банк, 2017).

В 2018 году в Берлине был опубликован Всемирный доклад ЮНЕСКО, в котором был проведен мониторинг образования. По результатам данного доклада, в Азербайджане основная доля финансирования образования лежит на плечах государства, и только малая часть осуществляется самими домохозяйствами. А точнее, $\frac{3}{4}$ часть всех расходов на образование покрывается государством. Хотя в странах с низким доходом, таких как Азербайджан, обратная ситуация.

Согласно результатам данного отчета, в 2018 году расходы на образование в Азербайджане составляли 2,9% ВВП. В соседних же государствах Южного Кавказа - в Грузии этот показатель составлял 3,8%, а в Армении 2,8% от ВВП.

В общей сумме госрасходов Азербайджана доля образования составляла 8,2%. А расходы на образование домохозяйств были распределены следующим образом: в Азербайджан - 1% от ВВП, в Грузии – 0,1% ВВП, по Армении данные отсутствовали.

Не является секретом то, что пандемия подчеркнула разность уровней систем образования. По результатам опроса, проведенного ОЭСР в Дании, Норвегии, Словении, Исландии, Швейцарии Литве, Польше, Австрии, и Нидерландах более чем 95% студентов отметили, что у них есть компьютер для осуществления онлайн-обучения. На этот же вопрос в Индонезии только 34% студентов ответили, что у них имеется компьютер (PISA, 2020). В ряде стран мира университетами были предприняты различные меры по поддержке своих студентов. К примеру, африканские университеты подарили или заняли своим студентам компьютеры, и предлагали оплатить доступ в интернет. (UNESCO, 2021).

Что касается наших соседних стран, то в связи с неблагоприятной эпидемиологической обстановкой, 16 марта 2020 года Министерство образования Российской Федерации «рекомендовало вузам организовать обучение студентов с использованием цифровых образовательных технологий вне места нахождения организаций» (Минобрнауки РФ, 2020).

В марте 2020 года все вузы Российской Федерации переключились на дистанционное обучение. К концу весны 2020 г. Минобрнауки и Науки России поручило вузам и научным организациям снять

ограничения, введённые в связи с пандемией, в зависимости от ситуации в регионе, где они находятся. Однако, в большинстве регионов России летняя сессия проходила дистанционно. В этой же форме были проведены государственные аттестации и защиты выпускных квалификационных работ. В начале 2020/2021 учебного года Минобрнауки рекомендовало вузам самостоятельно принимать решения о формате обучения, исходя из текущей ситуации. И хотя региональные вузы в сентябре начали свою работу в основном в очном формате, университеты столицы, Санкт-Петербурга, и других крупных городов организовывали обучение по смешанному принципу. Для иностранных студентов был организован дистанционный формат обучения, поскольку большая часть из них находилась за пределами России и не имели возможности въехать в страну. Последующее ухудшение эпидемиологической ситуации в стране в конце осени 2020 года способствовало тому, что занятия в крупных городах вернулись полностью в удалённый формат. В период пандемии со стороны института социального анализа и прогнозирования (ИНСАП) РАНХиГС был проведен опрос, по результатам которого стало ясно, что преподаватели и студенты считают дистанционное обучение менее эффективным, чем очное. Большинство преподавателей отметили, что занятия по их предметам лучше проводить в живом формате и что пришедший на замену онлайн формат увеличил их рабочую нагрузку (85,7%); кроме того, более половины респондентов (66%) отметили, что они не полюбили работу из дома, а 34% заявили, что у них нет места для комфортного ведения занятий (Померанцева Н., 2020).

Организация дистанционного обучения в странах Центральной Азии.

В 2020 г. следуя рекомендациям ВОЗ и с принимая во внимание санитарно-эпидемиологические меры по предотвращению распространения инфекции COVID-19 в большинстве просветительных учреждений Центральной Азии было осуществлен переход на удаленное обучение. За исключением образовательных учреждений в Туркменистане, где власти не признавали распространение коронавируса в стране, но, не смотря на это, и там было введено частичное дистанционное обучение либо сокращены учебные часы в школах и университетах.

Государства региона предприняли похожие меры для организации обучения в новом формате. Например, в Кыргызстане и Узбекистане по государственным каналам транслировались видеоуроки. В том числе в Кыргызстане были запущены интернет-платформа и специальные приложения с учебными материалами. С целью повышения компьютерной грамотности преподавателей во всех странах Центральной Азии были проведены тренинги.

С самого начала онлайн-обучения в этом регионе преподаватели и студенты пережили ряд проблем, особенно, технического характера. Число людей в данном регионе, не имеющего выхода в интернет, по некоторым данным составляет 34 млн человек, а общая численность населения - 74 млн человек. Наиболее технически уязвимыми являются Киргизия и Таджикистан, где более 90% местности состоит из горных хребтов, что создает технические трудности в обеспечении коммуникаций. При том, что в Кыргызстане проблема частично решается низкими тарифами за интернет и развитием сети операторов сотовой связи, а мобильный интернет Таджикистана считается один из самых медленных в мире, но его стоимость почти самая высокая, и согласно данным из открытых источников, по состоянию на 2017 г. в Таджикистане непрерывный выход в интернет имело только 20% населения (ИСАП, 2021).

В целом, в самом начале пандемии система образования Центральной Азии не была готова к формату дистанционного обучения, но, с другой стороны, активное использование таких платформ, как Zoom, Google Meet, Google Class и др., позволили решить эту проблему, к тому же общество

центральноазиатских государств оказалось способным адаптироваться к освоению новых технологий обучения.

Выше мы рассмотрели проведение дистанционного обучения на примере отдельных стран. В целом можно отметить, что чтобы образование продолжалось, образовательным учреждениям пришлось быстро адаптироваться к ситуации.

Во время адаптации они в основном столкнулись с рядом общих проблем –связанными с уровнем доступности каналов связи, нехваткой оборудования и программного обеспечения, высокой стоимостью телекоммуникационных услуг.

Для решения этих проблем правительства отдельных стран и профессиональные организации объединили усилия для обеспечения образовательного процесса при помощи доступных ресурсов, пытаясь снизить дифференциацию в сложившемся цифровом неравенстве. Данные усилия можно свести к нескольким направлениям:

- проведение обучения посредством образовательных онлайн-платформ
- вещание образовательного контента по телевидению и радиоканалам
- проведение уроков через социальные сети, мессенджеры и электронную почту
- тиражирование печатных копий учебных материалов с их доставкой учащимся на дом(Всемирный Банк, 2020)

Переход на дистанционное образование в Азербайджане

Пандемия COVID-19 заставила пересмотреть содержание и формат образования. После того, как в стране был зарегистрирован первый случай заболевания COVID-19, с 3 марта во всех учебных заведениях было приостановлено обучение. Приостановка учебного процесса по всему Азербайджану стала одним из первых решений, принятых в борьбе с пандемией. Через семь дней, 11 марта, Министерство образования инициировало и организовало телеуроки. По словам советника министра образования Эльнура Мамедова, в Соединенном Королевстве, являющемся развивающейся страной, школы были закрыты 20 марта, но занятия по телевидению начались ровно через месяц после закрытия школ. Соединенное Королевство запустило общенациональное вещание BBC 20 апреля. По словам министра образования, когда было принято решение о приостановке учебного процесса по всему Азербайджану, подобное решение было принято только 12-и странах. Позже так было решено еще в 191-й стране мира (Trend, 2020).

Информатизация общества формирует модель дистанционного образования, что особенно актуально в условиях пандемии COVID-19.

Хотя в законодательстве об образовании Азербайджана в качестве одной из форм обучения указана форма дистанционного обучения, долгое время эта форма применялась только с целью повышения квалификации и переподготовки.

Причиной этого являлось отсутствие какого-либо нормативно-правового документа по организации дистанционного обучения на уровне бакалавриата. Дистанционное образование упоминалось как форма обучения только в законе «Об образовании» (Azərbaycan Respublikasının Təhsil Qanunu, 2009). Альтернативой дистанционному образованию считалось заочное образование, которое, к слову, по миру распространено только в странах СНГ.

Поэтому не случайно, что пункты 4.3, 4.7 и 4.8 IV Стратегического Направления Государственной стратегии развития образования в Азербайджанской Республике требуют развития дистанционного образования в Азербайджане, расширения доступа к цифровым образовательным ресурсам,

предоставления медиа и интернет-ресурсов, связанных с образованием (Azərbaycan Respublikasında təhsilin inkişafı üzrə Dövlət Strategiyası, 2013).

Одна из 12 стран, сделавших быстрый шаг

Как неоднократно подчеркивалось Всемирной организацией здравоохранения (ВОЗ) и признано на международной арене, Азербайджан стал одной из стран, выбравших наиболее успешную стратегию в период пандемии. Принятие президентом Азербайджанской Республики своевременных и гибких решений с целью минимизации последствий пандемии, принятие превентивных мер предотвратили широкое распространение пандемии.

В первую очередь была усилена система здравоохранения, внедрены механизмы устойчивой поддержки социально уязвимого населения, предприняты важные шаги по обеспечению экономической устойчивости. Общественность всей страны с большим сочувствием встретила предпринятые в то время шаги. Примечательно, что опыт Азербайджана в борьбе с пандемией был изучен и применен рядом стран (Azertag, 2020).

Шаги нашего государства в борьбе с пандемией охватывали главные 3 направления:

Во-первых, шаги по предотвращению распространения вируса, защите здоровья людей;

Во-вторых, минимизацию последствий колебаний, вызванных пандемией в мировой экономике, с помощью социально-ориентированных пакетов;

В-третьих, поддержку международных усилий по борьбе с пандемией, организация глобального диалога и сотрудничества в этом контексте.

Обеспечение непрерывности образования в Азербайджане в условиях пандемии охватило ряд направлений и этапов. Так, на первом этапе, в связи с выполнением "Плана действий по предотвращению распространения нового коронавируса в Азербайджанской Республике", утвержденного распоряжением Кабинета Министров АР от 30 января 2020 года № 35С, Министерством образования был подготовлен и претворен в жизнь план мероприятий. В министерстве был создан штаб, работающий в режиме 7/24, и ежедневно из каждого учебного заведения собиралась, обобщалась и передавалась информация о ситуации в Оперативный Штаб при Кабинете министров.

Министерство образования отправило письмо с руководствами местным органам управления образованием и образовательным учреждениям о том, как реагировать на ситуацию и проводить медико-профилактические мероприятия, проводить активную просветительскую и разъяснительную работу среди обучающихся, обучающихся и родителей по вопросам медико-профилактических мероприятий в образовательных учреждениях, повышать контроль за оснащением учреждений необходимыми медицинскими принадлежностями, дезинфицирующими и гигиеническими средствами и создавать условия для проведения санитарно-эпидемиологической работы.

В целях минимизации последствий пандемии коронавируса Кабинет министров подписал постановление от 13 апреля 2020 года "о возмещении расходов на оплату обучения студентов, являющихся членами семей, принадлежащих к социально уязвимым группам населения". К уязвимой группе населения относятся лица, получающие адресную государственную социальную помощь; имеющие обоих родителей (а в случае с единственным родителем-одно и то же лицо) или законных представителей, относящихся к любой из следующих категорий: лица с инвалидностью I и II степени; состоящие на учете в качестве безработных; трудовые пенсионеры по возрасту; получатели социальных пособий по возрасту.

Решение коснулось более 22 тысяч студентов, обучающихся в учреждениях высшего, среднего специального и профессионального образования. 50 процентов расходов на оплату обучения студентов указанных категорий были оплачены в весеннем семестре 2019-2020 года, а 50 процентов - в осеннем семестре 2020-2021 учебного года в электронном виде за счет государственного бюджета. Министерство образования также провело ряд социально-психологических мероприятий, направленных на смягчение последствий пандемии. С целью морально-психологической поддержки учащихся и учителей, а также граждан, оставшихся дома в связи с пандемией, Министерство образования с 6 апреля начало работу "горячей линии" 146-3.

Еще одним этапом мероприятий, осуществляемых Министерством образования, стало определение шагов, связанных с завершением учебного года. В связи с этим были организованы Государственный экзаменационный центр, общественный совет при Министерстве образования, многочисленные обсуждения со специалистами. Были приняты решения, касающиеся проведения итоговых оценок и мониторинга в общеобразовательных учреждениях, организации приема в первый класс, перевода обучающихся из одного класса в другой, организации выпускных экзаменов, организации летних экзаменационных сессий в высших учебных заведениях и на других ступенях образования, сроков, формата и порядка проведения экзаменов при наборе учителей.

Встречи Президента Азербайджанской Республики Ильхама Алиева с главой и представителями «Microsoft» заложили основу для развития информационных технологий, что наиболее важно для дистанционного образования. В 2019 году между Президентом Ильхамом Алиевым и вице-президентом «Microsoft» состоялась встреча в Давосе, целью которой было обсуждение вопросов искусственного интеллекта в настоящее время. В 2020 году, в ходе инициированной Президентом Азербайджанской Республики видеоконференции с вице-президентом «Microsoft» Филипом Роггом, руководителем отдела корпоративных отношений и правовых вопросов Центральной и Восточной Европы Нанной-Луизой Линде и другими представителями, глава нашего государства отметил «Наше партнерство впечатляет, и я уверен, что ближайшие годы укрепят его. Также эта ситуация с пандемией заставляет нас по-новому взглянуть на образование и дистанционное обучение».

На встрече обсудились вопросы, касающиеся дистанционного обучения, и были предприняты важные шаги для сложившейся ситуации. На встрече Президента с руководством «CISCO» также обсудились вопросы дистанционного образования, состоялись переговоры по налаживанию дистанционного образования в нашей стране на уровне международных стандартов.

Выводы и предложения

Таким образом, для эффективного применения формы дистанционного обучения в образовательной практике Азербайджана важно реализовать следующие меры:

1. Основываться на опыте дистанционного обучения в развитых странах;
2. Закон о высшем образовании также должен включать положения, касающиеся дистанционного образования;
3. Разработка государственных программ, связанных с дистанционным образованием;
4. Создание единой технической базы дистанционного обучения;
5. Составление предметных программ, используемых в дистанционном обучении, в соответствии с требованиями данной формы обучения;
6. Увеличение количества преподавателей дистанционного обучения и увеличение их опыта;
7. Создание механизма контроля за дистанционным обучением и т.д (Nitqlər, çıxışlar, bəyanatlar. (2020). s.280).

Для достижения успешной цифровизации в направлении эффективного обеспечения качества в высших учебных заведениях необходимо следующее:

- Повышение осведомленности о цифровой трансформации, которая будет внедрена в высших учебных заведениях;
- Координация цифровой трансформации с видением и стратегией университета на будущее;
- Выделение ресурсов энтузиастам и квалифицированным специалистам, которые могут использовать цифровые инновации.

Надо отметить, что пандемия имела как негативное, так и позитивное влияние на образование на разных уровнях. И можем полагать, что приобретенный в данный период опыт будет применяться и в пост пандемический период. Если, к примеру, в сфере среднего образования дистанционное обучение наименее эффективно, так как учащиеся в средней школе больше всех нуждаются в живом контакте с учителем, в повторном объяснении, в том, чтобы учитель многократно отвечал на их вопросы, то на уровне бакалавриата и магистратуры дистанционное обучение может применяться в сочетании с очным видом. Такой вид обучения, гибридный, обеспечит наибольшую эффективность и сэкономит время преподавателей и студентов. В предлагаемом западными исследователями, и в том числе данным исследованием формате обучения студентам могут транслироваться заранее записанные лекции (по теоретическим предметам), а семинары, а также промежуточные тесты и финальные экзамены могут проводиться в очном виде.

Тем самым, студенты смогут получить доступ к своим письменным и записанным лекционным материалам в любое время, а преподаватели смогут уделить освободившееся время на совершенствование силлабуса и преподаваемых материалов. Конечно, для того чтобы реализовать такую форму преподавания от университетов будут требоваться большие инвестиции. В первую очередь для этого требуется создание онлайн платформы университета, и электронных кабинетов преподавателей и студентов. К тому же нужно обеспечить преподавателей техникой для записи своих лекций, которые можно проводить как в университете, так и индивидуально со стороны каждого педагога. Также было бы хорошо учесть то, чтобы лекции могли просматриваться не только на компьютерах, но и на смартфонах. Такое удобство и досягаемость может повысить уровень подготовленности к урокам.

Возможно, предложенный выше формат будет применяться когда-то и в нашей стране. Мы знаем, что несколько наших университетов предлагают иностранным студентам дистанционное обучение. В Азербайджане дипломы, полученные от дистанционного обучения, не признаются со стороны министерства образования, но если страны мира, в том числе и наша страна займутся разработкой нормативно правовой базы дистанционного обучения, если будут выбраны параметры контроля за качеством обучения, и универсальные требования к форме организации процесса обучения, то вполне возможно, что дистанционное образование и дипломы о нем встанут по уровню значимости в один ряд с очным.

Еще одним предложением в результате исследования является предоставление со стороны университетов (платных и бесплатных) онлайн курсов. Мы знаем, что со стороны известных мировых университетов предлагаются открытые и платные онлайн курсы по разным профилям. Поскольку среди азербайджанских университетов есть те, в частности, UNEC, которые обладают достаточной материально-технической базой и квалифицированным педагогическим составом для того, чтобы запустить онлайн курсы. Эти курсы будут посещаться как со стороны студентов самого университета, так и со стороны иностранных учащихся. В том числе, такие курсы станут большой помощью для абитуриентов, которые затрудняются с выбором вуза и хотели бы заранее знать, какой

уровень преподавания их ждет в том или ином университете. Так же, курсы могут помочь абитуриентам, и тем, кто хочет сменить свой профиль с выбором направления.

Может быть создана единая государственная платформа, где будут размещены курсы разных университетов страны. Как в период пандемии наши университеты объединились и проводили онлайн встречи касательно вопросов сотрудничества, дистанционного обучения, и преодоления появившихся трудностей, так и в будущем предоставляемые ими курсы могут быть размещены на одной платформе для наибольшего удобства для иностранных, и местных студентов. Такой шаг может повысить узнаваемость нашей страны в сфере образования, и вместе с тем, привлечь больше иностранных студентов для обучения в нашей стране, и дать возможность организовать еще больше программ по обмену студентами между нашими и зарубежными вузами, тем самым азербайджанские студенты могут получить новый опыт и использовать его в дальнейшем с пользой для своего государства.

Источники Литературы

1. Концептуальная записка: Образование в эпоху COVID-19 и в последующий период https://www.un.org/sites/un2.un.org/files/policy_brief_-_education_during_covid-19_and_beyond_russian.pdf
2. THE COVID-19 PANDEMIC: SHOCKS TO EDUCATION AND POLICY RESPONSES <https://openknowledge.worldbank.org/bitstream/handle/10986/33696/148198.pdf?sequence=4&isAllowed=y>
3. <https://express.liberty7.ru/blog/global-online-education-during-pandemic>
4. <https://css.ethz.ch/en/publications/cad.html>
5. https://trendeconomy.ru/data/wdi/AZE/SE_XPD_TOTL_GB_ZS
6. Минобрнауки России запустило «горячую линию» по переходу на смешанные и дистанционные форматы обучения [Электронный ресурс]. – Режим доступа: https://www.minobrnauki.gov.ru/ru/press-center/card/?id_4=2472
7. Померанцева Н. Почему студенты и преподаватели невзлюбили дистанционное обучение// Ведомости. – 28.05.2020.
8. <https://isap.center/analytics/67>
9. How countries are using edtech (including online learning, radio, television, texting) to support access to remote learning during the COVID-19 pandemic. *The World Bank*. – URL: <https://www.worldbank.org/en/topic/edutech/brief/how-countries-are-using-edtech-to-support-remote-learning-during-the-covid-19-pandemic>
10. <https://documents1.worldbank.org/curated/en/668741627975171644/pdf/Remote-Learning-During-the-Global-School-Lockdown-Multi-Country-Lessons.pdf>
11. <https://az.trend.az/azerbaijan/society/3266447.html>
12. Azərbaycan Respublikasının Təhsil Qanunu. Bakı, Hüquq ədəbiyyatı. (2009). 80 s.
13. <https://president.az/az/articles/view/9779>
14. В период мировой пандемии Азербайджан признан как самая Инновационная страна в сфере образования https://azertag.az/ru/xeber/V_period_mirovoi_pandemii_Azerbaidzhan_priznan_kak_samaya_Innovacionnaya_strana_v_sfere_obrazovaniya-1583847
15. Nitqlər, çıxışlar, bəyanatlar. (2020). s.280

AZƏRBAYCANIN AVROPA BİRLİYİ ÖLKƏLƏRİNƏ XAM NEFT İXRACINDAN OLAN GƏLİRLƏRİNİN ÖLKƏ İQTİSADİYYATINA TƏSİRİ

Teymur Amirov

Azərbaycan Dövlət İqtisad Universiteti

amirovteymur0@gmail.com

Xülasə

Sənaye inqilabı və texnologiyanın inkişafı ilə dünyada enerji istifadəsinin miqdarında böyük bir artım olmuşdur. Enerji resursları arasında ən çox istifadə olunan resurs neft olub. Neft 21-ci əsrdə ən çox istifadə olunan enerji mənbəyidir. Bu gün neftdən istifadənin həcmnin artması mövzuya marağın artmasına səbəb olur. Bu kontekstdə neft hasil edən ölkələrin əhəmiyyətli üstünlüyə malik olduğunu söyləmək olar. Bu ölkələrdən biri də Azərbaycandır. Azərbaycan təbii sərvətlərlə zəngin ölkədir. Bu ehtiyatlar arasında neft və təbii qaz ön plana çıxıb. Ölkədəki neft ehtiyatlarının böyük hissəsi Xəzər dənizi hövzəsində yerləşir. XIX əsrdən Azərbaycanda neft quyuları qazma yolu ilə qazılmağa başlanmışdır. İkinci Dünya Müharibəsi illərində Sovet İttifaqının tərkibində müharibədə iştirak etmiş Azərbaycanda hasil edilən neft müharibənin qalib gəlməsində mühüm rol oynamışdır. 1991-ci ildən müstəqillik əldə edən Azərbaycan 1994-cü ildə “Əsrin müqaviləsi”ni imzalamış və qərb neft şirkətləri ilə əməkdaşlığa başlamışdır. Neft və təbii qaz sahəsində böyük layihələrə imza atan Azərbaycan Avropa İttifaqı ölkələrinə neft və təbii qaz ixrac edir. Araşdırmadakı məlumatlar zaman silsiləsi metodu ilə təhlil edilmişdir. Təhlil nəticəsində neft ixracından iqtisadi artıma səbəb əlaqəsi müəyyən edilmişdir. Başqa sözlə, neft ixracından iqtisadi artıma doğru bir istiqamətli səbəb əlaqəsi mövcuddur. Neft ixracında 1 vahid artım ÜDM-i 0,0004 vahid artırır. Başqa sözlə, neft ixracı ilə ÜDM arasında müsbət əlaqə var. Bu nəticələr göstərir ki, Azərbaycanda neft ixracı artdıqca ÜDM artacaq. Bu nəticəyə əsasən, Azərbaycanın Aİ-yə üzv ölkələrə ixrac etdiyi xam neftdən əldə edilən gəlirlərin ölkə iqtisadiyyatının yüksəlişinə müsbət töhfə verdiyini görmək mümkündür.

Açar sözlər: Enerji və Makroiqtisadiyyat, Neft İxracatı, İqtisadi İnkişaf

Abstract

With the industrial revolution and the development of technology, energy usage has increased significantly in the world. Oil is the most commonly used energy resource. Oil is the most common energy source in the 21st century. Today, the increase in oil consumption is drawing increased interest in the subject. With oil-producing countries being so successful, they have a significant advantage over other countries when it comes to oil production. One of these countries is Azerbaijan. Azerbaijan is a country blessed with natural resources. The reserves of oil and natural gas are particularly important among these. Most of the country's oil reserves are located in the Caspian Sea basin. Since the 19th century, oil wells have been drilled in Azerbaijan. The oil produced in Azerbaijan during World War II played an important role in the Soviet Union's victory in the war. Azerbaijan gained independence in 1991 and quickly began cooperating with Western oil companies. In 1994, the two parties signed a contract that helped to strengthen their relationship with the entertainment industry. Azerbaijan exports oil and natural gas to the European Union. The data in the study were analyzed using the time series method. Based on the analysis, the cause of economic growth from oil exports was found. Oil exports are positively associated with economic growth. An increase of 1 unit in oil exports increases GDP by 0.0004 units. There is a positive correlation between oil exports and GDP. These results indicate that GDP will increase as Azerbaijan's oil exports increase. According to this data, it can be seen that the sale of crude oil from Azerbaijan to European Union member states has helped to contribute to the country's economic growth.

Key words: Energy and the Macroeconomy, Petroleum Export, Economic Growth

Giriş

Enerji bütövlükdə bəşəriyyətin həyatını müəyyən edən və ölkələrin iqtisadi artımına təsir edən əsas aktordur. Enerji olmasaydı, dövlətlər öz iqtisadiyyatlarını və sənayelərini inkişaf etdirə və inkişaf etdirə bilməzdilər. Xarici enerjiden asılı olan dövlətlər daim bu asılılıqlardan qurtulmağın yollarını axtarırlar. Bu gün qloballaşan iqtisadiyyatda ölkələr daha ucuz enerji əldə etməyi hədəfləyirlər (Uslu, 2004). İnkişaf etməkdə olan dövlətlərin inkişaf etmiş dövlətlərdən daha çox enerjiyə ehtiyacı var. Bu ölkələr sənayelərini inkişaf etdirmək və iqtisadiyyatlarını inkişaf etdirmək üçün daha ucuz enerji əldə etməyə çalışırlar. Qısa

müddətdə enerji istehlakı fərdlər və firmalar tərəfindən onların gəlirləri, enerji qiymətləri və faiz dərəcələri ilə bağlı müəyyən edilir. (Bilginə, 1991). Müasir dünyada sənayeləşmə və texnoloji inkişaf səviyyəsi azalmadan artır. Bunlarla yanaşı, enerji tələbatı da artır. İqtisadiyyatda nə qədər çox enerji istehlak edilərsə, o ölkənin böyüməsi bir o qədər sürətli olar. Enerji ehtiyatlarını iki sinfə bölmək olar. Ticarət edilə bilən enerji və qeyri-kommersiya enerji mənbələri. Kommersiya enerji resursları milli və beynəlxalq bazarlarda ticarət edildiyi halda, qeyri-kommersiya enerji resursları daxili iqtisadi fəaliyyətlərin həyata keçirilməsində istifadə olunur (Ghali və El-Sakka, 2004). Neft, təbii qaz, kömür və nüvə enerjisi mənbələri kommersiya enerjisi kimi göstərilədiyi halda, qeyri-kommersiya enerjilərinə misal olaraq biokütlə enerjisi və geotermal enerjilər göstərilə bilər (Uslu, 2004). Enerjinin iqtisadiyyata təsirini təyin edərkən adambaşına düşən enerji istehlakının miqdarı və enerji intensivliyinin miqdarı da mühüm əhəmiyyət kəsb edir. Enerji sıxlığı ilə ÜDM-də adambaşına istehlak edilən ilkin enerji mənbələri ifadə edilir. Ölkələrin iqtisadi inkişaf səviyyəsi və əhalinin həyat səviyyəsi ölkənin enerji tələbatı ilə birbaşa bağlıdır. Əhalinin həyat keyfiyyəti nə qədər yüksək olarsa, adambaşına sərf olunan enerjinin miqdarı bir o qədər yüksəkdir. Ona görə də bu iki amilin bir-birini tamamladığını söyləmək olar. Digər tərəfdən, iqtisadi artım enerjiyə tələbatı artırır, tələbatın artması isə enerji istehlakının artmasına səbəb olur. Ona görə də iqtisadi artıma nail olmaq üçün enerji istehlakı artırılmalıdır. Başqa sözlə, iqtisadi artım və enerji istifadəsi arasında birbaşa əlaqə var. Bu əlaqə ölkədən ölkəyə fərqli ola bilər. İƏİT üzvü olmayan ölkələrdə enerji istehlakı ilə iqtisadi artım arasında sıx əlaqə var. Keçmiş Sovet İttifaqı ölkələrinə nəzər saldıqda, ittifaqın dağılmasından dərhal sonra enerjiyə tələbatın azaldığı görünür (Ghali və El-Sakka, 2004). Digər tərəfdən, həmin ölkələrin ÜDM nisbətləri daha sürətlə azaldığından enerji istehlakı iqtisadiyyata böyük təsir göstərmişdir. Enerji və iqtisadi artım arasındakı əlaqə müxtəlif iqtisadi baxışlardan olan iqtisadçılar arasında müzakirə mövzusu olmuşdur. Neoklassiklərə görə, enerji iqtisadi artıma o qədər də təsir etmir. Bu fikrə görə, enerji xərclərinin ÜDM-ə təsiri azdır (Mehrara, 2007). Keynsçi iqtisadçılar enerjinin iqtisadi artımda böyük əhəmiyyət kəsb etdiyini iddia edirlər. Bu fikrə görə, enerji olmadan istehsal etmək demək olar ki, mümkün deyil (Ghali və El-Sakka, 2004). Yəni bu iqtisadçılar iddia edirlər ki, enerji olmadıqda işçi qüvvəsi öz funksionallığını itirəcək. Bu baxışa görə, istehsalda enerjiden istifadə iqtisadi artım və inkişafın ən mühüm amilidir. Məhsulun səmərəliliyini və müxtəlifliyini artırmaq üçün enerji resursları tələb olunur. Digər tərəfdən dünyada enerji ehtiyatlarının bölüşdürülməsində nizamsızlıq olduğu üçün ölkələrin inkişafı da bu səbəbdən fərqlənir. İnkişaf etməkdə olan ölkələr daim enerjiyə ehtiyac duyduqlarından, xarici enerjiden asılı olduqları halda davamlı olaraq enerji idxal etməli olurlar. Enerji idxal edən ölkələr üçün bu vəziyyət tədiyyə balansına mənfi təsir göstərir. Enerji ixrac edən ölkələrin enerji təchizatını azaltması və ya hər hansı bir mənfi hal olduğu halda qiymət artımı enerji idxal edən ölkələrin istehsalında ciddi itkilərə səbəb olur və istehsalın azalmasından asılı olaraq işsizliyin səviyyəsinin artması, artım tempinin azalması kimi makroiqtisadi təsirlərə səbəb olur (Mehrara, 2007). Ölkələrin enerji siyasətlərinin müəyyənləşdirilməsi zamanı enerjiden istifadənin iqtisadi artıma təsirinin müəyyən edilməsi son dərəcə vacibdir. Enerji istifadəsi ilə artım arasında əlaqə ümumiyyətlə iqtisadi təhlil vasitəsilə aşkar edilir.

Bəzi xarici iqtisadi araşdırma şirkətlərinin son bir neçə ildə apardığı qiymətləndirmələrə görə, Azərbaycan iqtisadi cəhətdən riskli ölkələr sırasındadır (Karaca, 2016). Buna səbəb ölkə iqtisadiyyatının neftdən asılı olması və neftin qiymətinin aşağı düşməsi ilə ölkənin gəlirlərinin azalmasıdır. Bu gəlir itkisinin iqtisadiyyatı çətin vəziyyətə salacağı düşünülür. Bunun qarşısını almaq üçün dövlət qeyri-neft sektorlarının inkişafı üçün digər sahələrə investisiyaları artırırsa da, neft sektorundan başqa sahələr hələ də kifayət qədər inkişaf etməyib (Abbasov və Əliyev, 2017).

Cədvəl 1: 2018-2021-ci illər üzrə Azərbaycan iqtisadiyyatının makroiqtisadi göstəriciləri

	2018	2019	2020	2021-1
ÜDM cari dəyər (milyard dollar)	47,11	48,05	41,67	11,1
ÜDM böyümə sabit dəyərlərlə (%)	1,5	2,2	-4	-1,3
Adam başına düşən milli gəlir	4760	4814	4125	1112
İstehlakçı qiymət inflyasiyası (%)	2,3	2,7	3	3,9
Toplam investisiyaların ÜDM-ə nisbəti	20	20,3	14,4	10,9
İşsizliyin toplam iş gücünə nisbəti	4,9	4,8	6,5	1,4

Mənbə: International Monetary Fund (IMF) 2020 (24.04.2022).

<https://www.imf.org/en/Publications/WEO/Issues/2021/03/23/world-economic-outlookapril-2021>

Cədvəl 1-dəki 2018-ci ilin məlumatlarına əsasən, ölkənin ÜDM-i 47 milyard dolları keçib və bu il artım tempi 1,5% təşkil edib. 2018-ci ildə adambaşına düşən gəlir səviyyəsi 4760 dollara yüksəlib. 2018-ci ildə inflyasiyanın 2,3% olduğu müşahidə edilir. 2019-cu ildə ÜDM 48 milyard dollara yüksəlib, adambaşına düşən gəlir isə 4 min 814 dollar olub. 2019-cu ildə iqtisadi artım tempi 2,2% olduğu halda, inflyasiya 2,7% olaraq müəyyən edilib. 2018-ci ildə işsizlik 4,9% olduğu halda, 2019-cu ildə bir qədər azalaraq 4,8%-ə düşüb. 2020-ci ildə baş verən epidemiyə ilə əlaqədar dünyanın bütün ölkələrinin iqtisadiyyatına böyük ziyan dəyib və təbii ki, Azərbaycan iqtisadiyyatına bu vəziyyət mənfi təsir göstərmiş (Hacıyev və Əhmədov, 2021). 2020-ci ildə ölkənin ÜDM-i əvvəlki illə müqayisədə xeyli azalaraq 41 milyard 67 milyon dollar olub. 2020-ci ildə ölkə iqtisadiyyatı 4% daralıb, adambaşına düşən gəlirdə ciddi azalma müşahidə olunub. 2020-ci ildə inflyasiya 3% olaraq müəyyən edilib. İşsizlik səviyyəsi 6,5%-ə yüksəldi. 2021-ci il üçün məlumatlar bu ilin birinci rübünün məlumatları nəzərə alınmaqla hazırlanıb. Bu məlumatlara görə, 2021-ci ilin birinci rübündə ÜDM məlumatları əvvəlki ilin eyni dövrü ilə müqayisədə 1,3% azalıb. 56 2021-ci ilin birinci rübündə adambaşına düşən gəlir 1112 dollar olub. 2021-ci ilin birinci rübündə işsizlik səviyyəsi 1,4%, inflyasiya isə 3,9% olub (Abbasov və Əliyev, 2017).

Azərbaycanda Şahdəniz təbii Qaz hasilatı sahəsi fəaliyyətə başladıqdan sonra ölkədə təbii qaz hasilatının həcmi artmağa başlayıb. Bu gün Azərbaycan təbii qaz idxal edən ölkədən təbii qaz ixrac edən ölkəyə çevrilib. Təbii qazın daha sürətli nəqli məqsədilə Bakı-Tbilisi-Ərzurum təbii qaz kəmərinin tikintisinə dair üç dövlət arasında müqavilə imzalanıb. BTE boru kəməri 2006-cı ildə istismara verilib (Vural, 2006). Belə ki, Səngəçal terminalında ayrılan Şahdəniz təbii qazı nasoslar vasitəsilə BTE boru kəmərinə verildikdən sonra Ərzuruma ötürülür (Vural, 2006). Sonrakı illərdə Türkmənistan qazının Xəzər dənizi vasitəsilə Bakıya, oradan isə BTE vasitəsilə Türkiyəyə nəqlinə qərar verildi (Bağırzadə, 2014). “Şahdəniz 2” təbii qaz hasilatı sahəsi fəaliyyətə başladıqdan sonra yeni təbii qaz xətti layihəsinə də start verilib. Trans-Anadolu Təbii Qaz Boru Kəməri (TANAP) adlanan bu layihə hər il 30 milyard kubmetr təbii qazın Avropa bazarlarına nəqlini nəzərdə tutan boru kəməridir (Bağırzadə, 2014). TANAP xəttinin Türkiyədən keçərək Avropadakı bəzi boru kəmərlərinə qoşulması planlaşdırılır. Əsası 2015-ci ildə qoyulan TANAP kəməri 2018-ci ildə fəaliyyətə başlayıb.

Şəkil 1: “TANAP” Xəttinin Keçid Marşrutu



Mənbə: Azərbaycan Energetika Nazirliyi, (25.04.2022)

<https://www.akademikkaynak.com/tanap-projesi-baglaminda-bolgesel-kalkinma.html>

Tədqiqat Metodu

Tədqiqat zamanı məlumatların müqayisəli təhlil metodu, statistik təhlil, kompleks yanaşma və Granger səbəb nəticə əlaqəsi testi həmçinin digər iqtisadi metodlardan istifadə edilmişdir.

Məlumatların Təhlili

Cədvəl 2-də verilən məlumata görə, 2011-ci ildə təxminən 27 milyon ton neft ixracından 22,9 milyard dollar gəlir əldə edilib. 2015-ci ildə neft ixracı təqribən 22 milyon ton, bu ixracdan əldə edilən gəlir isə təxminən 8,9 milyard dollar olub. Nəhayət, 2020-ci ildə Azərbaycanın neft ixracının 29 milyon ton, bu ixracdan əldə edilən gəlirin isə 9,3 milyard dollar olduğu görünür. Azərbaycanın təbii qaz ixracına nəzər saldıqda, 2011-ci ildə 2885,8 milyon kubmetr olan təbii qaz ixracının təqribən 574 milyon dollar gəlir əldə etdiyi, 2010-cu ildə isə təbii qaz ixracının sürətlə artaraq təxminən 1,8 milyard kubmetrə yüksəldiyi görünür. İxracdan 288,5 milyon kubmetr gəlir əldə edilib. 2015-ci ildə təbii qaz ixracının 8,4 milyard kubmetrə, 2020-ci ildə isə təxminən 12,4 milyard kubmetrə yüksəldiyi müşahidə edilir. Bu ixracatdan 2015-ci ildə 1,5 milyard dollar, 2020-ci ildə isə 2,2 milyard dollar gəlir əldə edilib.

Cədvəl 2: Azərbaycanın neft və təbii qaz ixracı və gəlirləri (2011-2020)

İllər	Neft (milyon ton)	Milyon, dolları	Abş	Qaz (milyard metr kub)	Milyon, dolları	Abş
2011	27825,3	22911.044,6		2885,8	574551,6	
2012	24244,2	20232.597,8		2714,0	648717,2	
2013	24855,9	20244052,8		3035,1	701980,2	
2014	23611,9	18404936,6		1825,7	304684,0	
2015	21960,3	8866158,6		8432,7	1505023,9	
2016	34096,4	10692835,5		8396,0	1096683,2	

2017	30524,4	12171339,3	8258,8	1237569,4
2018	29482,4	15710529,3	8039,9	1512290,9
2019	30837,1	14814132,7	12537,4	2366833,7
2020	29023,1	9363570,7	12424,5	2190522,1

Mənbə: Azərbaycan Dövlət Statistika Komitəsi, (29.04.2022) <https://www.stat.gov.az/source/trade/>

Daha sonra isə neft və təbii qaz gəlirləri və bunun ÜDM-ə olan təsirini səbəb nəticə əlaqəsi nöqtəyi nəzərindən ölçmək üçün Granger səbəb nəticə əlaqəsi testindən istifadə edək. Belə ki, Cədvəl 3-ə əsasən, Granger səbəb-nəticə analizinə əsasən, neft ixracından iqtisadi artıma səbəb əlaqəsi müəyyən edilmişdir; İqtisadi artımdan neft ixracına qədər heç bir səbəb müəyyən edilə bilmədi. Başqa sözlə, neft ixracından iqtisadi artıma doğru bir istiqamətli səbəb əlaqəsi mövcuddur. Bu nəticələr göstərir ki, Azərbaycanda neft ixracı artdıqca ÜDM artacaq.

Cədvəl 3: Granger səbəb-nəticə analizinin nəticələri

Səbəb nəticə əlaqəsinin yönü	F-dəyəri	Ehtimal göstəricisi	Son qərar
ÜDM->Neft (qaz)	0.16606	0.78558	İqtisadi artımdan neft ixracına yönlü 5%-lik əhəmiyyətlik səviyyəsində heç bir səbəb əlaqəsi yoxdur.
Neft (qaz)-> ÜDM	2.45264	0.07746	Neft ixracından ÜDM-ə yönlü 5% əhəmiyyətlik səviyyəsində səbəb əlaqəsi mövcuddur.

Mənbə: Müəllifin hesablamaları

Əlavə olaraq belə nəticəyə gəlmək olar ki, bu iki anlayış arasında müsbət yönlü korrelyasiya mövcuddur və təxmini hesablamalara əsasən neft və qaz ixracatındakı 1 vahidlik artım ÜDM-ni 0,0004 vahidlik artırır.

Nəticə

Neftin Azərbaycan iqtisadiyyatı üçün mühüm gəlir mənbəyi olduğunu nəzərə alaraq, bu araşdırmada Azərbaycanın neft ixrac etdiyi Aİ-yə üzv ölkələrdən əldə olunan gəlirlərin Azərbaycanın iqtisadi artımına təsiri illik məlumatlardan istifadə edilərək araşdırılmışdır. Təhlil nəticəsində neft ixracından iqtisadi artıma səbəb əlaqəsi müəyyən edilmişdir. Başqa sözlə, neft ixracından iqtisadi artıma doğru bir istiqamətli səbəb əlaqəsi mövcuddur. Bu nəticələr göstərir ki, Azərbaycanda neft ixracı artdıqca ÜDM artacaq. Neft ixracının ÜDM-ə təsirini qiymətləndirdiyimiz təhlillər nəticəsində neft ixracatındakı 1 vahid artımın ÜDM-i 0,0004 vahid artırdığı müəyyən edilmişdir. Başqa sözlə, neft ixracı ilə ÜDM arasında müsbət əlaqə var. Azərbaycan iqtisadiyyatı neftə əsaslanan iqtisadiyyatdır. Ölkədə iqtisadiyyatın vahid sektor üzərində qurulmasının yaxın illərdə pis nəticələri ola biləcəyi təxmin edilir. Neftin qiymətinin ən kiçik ucuzlaşması belə ölkə iqtisadiyyatına ciddi ziyan vura bilər. 2015-ci ildə neftin qiymətinin xeyli aşağı düşməsinin ölkə iqtisadiyyatına zəlzələ təsiri göstərməsi bu proqnozları sübut edir. 2015-ci ildə neft gəlirlərinin azalması səbəbindən hökumət həmin il valyutanı iki dəfə devalvasiya etməli oldu. Neftin qiymətinin aşağı düşməsi bir daha göstərdi ki, Azərbaycan iqtisadiyyatı təkcə enerji sektoru üzərində qurulmamalıdır (Abbasov və

Əliyev, 2017). Bu kontekstdə bəzi ehtiyat tədbirlərinin görülməsi böyük əhəmiyyət kəsb edir. Görüləcək tədbirlərin başlanğıcında enerji sektorundan əldə olunan gəlirlərin digər sahələrə köçürülməsi və qeyri-neft sahələrinin inkişafı dayanır. Görüləcək bu kimi tədbirlər sayəsində ölkə iqtisadiyyatı neftdə gəlir itkisindən əziyyət çəksə belə, bu gəlir itkisini digər sektorlar vasitəsilə kompensasiya etmək şansı əldə edəcək. Bundan əlavə, aparılan araşdırmalara görə, 50 ildən sonra dünyada neftin tükənəcəyi təxmin edilir. Belə olan halda iqtisadiyyatı bütünlüklə neft sektoruna əsaslanan Azərbaycanda böyük iqtisadi böhranların yaşanmasının qaçılmaz olacağı proqnozlaşdırılır. Belə böhranların qarşısını almaq üçün bərpa olunan enerji mənbələrindən əldə edilən enerjinin həcmi artırmaq və enerji sahəsində islahatları qısa zamanda aparmaqla qeyri-neft sektorlarını inkişaf etdirmək lazımdır.

Ədəbiyyat Siyahısı

1. Abasov, İ və Aliyev, T. (2017). Petrol Dışı Sektörün Gelişimi. *Bilim Dergisi*, 27-32
2. Bağırzadə, E. (2014). Azərbaycan'ın Enerji Kaynakları ve Mevcut Kullanım Durumu. *Azerbaycan'ın Enerji Kaynakları*, 44-56.
3. Bayraç, H. N. (2005). Uluslararası Petrol Piyasasının Genel Analizi. *Finans-Politik ve Ekonomik Yorumlar Dergisi*, 6-20.
4. Bilginoğlu, M. (1991). Gelişmekte Olan Ülkelerde Enerji Sorunu ve Alternatif Enerji Politikaları. *Erciyes Üniversitesi İ.İ.B.F.Dergisi*, 122-147. .
5. Furuncu, Y. (2018). TANAP'ın Orta Asya ve Avrupa Enerji Pazarlarına etkisi.
6. Ghali, K. E.-S. (2004). Energy Use and Output Growth in Canada A Multivariate Cointegration Analysis. *Energy Economics Journal*, 225-238.
7. Memmedli, E. (2017). Azerbaycan ile Avrupa Birliđi İlişkilerinde Enerji Faktörü. *Akademik Bakış Dergisi*, 1-10.
8. Mehrara, M. (2007). Energy consumption and economic growth: The case of oil exporting countries. *Energy Policy Journal*, 2939-2945.
9. Hacıyev, J. və Əhmədov, V. (2021). Azərbaycan'da Girişimcilik Faaliyyətinin Mevcut Durumu ve Gelişme Yönleri. *Stratejik ve Sosyal Araştırmalar Dergisi*, 181-193.
10. Hüseyin, R. (2011). Azerbaycan'da Petrole Dayalı Ekonomiden Çok Sektörlü Ekonomiye Geçişin Gerekliliđi ve Tarım. *Bilim Yayınları*, 147-166.
11. Hekalov, V. (2015). Azerbaycan'ın Petrol Endüstrisi ve Gelişme Aşamaları. *Azerbaycan Devlet İktisat Üniversitesi Yüksek Lisans Yayınları*, 13-15.
12. Karaca, N (2016). Azerbaycan Cumhuriyeti Ülke Raporu.
13. Karluk, R. (2013). Uluslararası Ekonomi Teori ve Politika
14. Vural, Z. (2006). Hazar Havzası enerji kaynaklarının uluslararası politikadaki yeri ve Türkiye'ye etkisi. *Atılım Üniversitesi Dergisi*, 12-30.
15. Uslu, K. (2004). Avrupa Birliğinde Enerji Politikaları. *Marmara Üniversitesi İİBF Dergisi*, 155-160
16. Zippel, A. (2009). Wulfdiether Enerji Kaynaklarını Çeşitlendirme Yaklaşımları Altında AB'nin Enerji Politikası

RƏQƏMSAL TRANSFORMASIYA VƏ PANDEMİYANIN ROLU

Ülkər İsfəndiyarova

Azərbaycan Dövlət İqtisad Universiteti

ulkar-isfendiyarova@unec.edu.az

Xülasə

Bu gün rəqəmsallaşma bütün dünyanın diqqət mərkəzində olan, ölkələrin iqtisadi inkişafı üçün zəruri və hərtərəfli şəkildə tədqiq olunmağı tələb edən bir mövzudur. Baxmayaraq ki, qlobal iqtisadiyyatda rəqəmsal transformasiya tələbi hələ onilliklər əvvəl başlamışdır, Kovid-19 pandemiyası bu prosesi olduqca sürətləndirdi. Pandemiya əhalinin sağlamlıq problemləri ilə birlikdə həm də dövlətlərin və biznes subyektlərinin məruz qaldığı iqtisadi problemlərə görə dünya iqtisadiyyatına zərbə vurdu. İnsanların həyatlarının və sağlamlıqlarının qorunması üçün məsafədən iş, virtual məktəb, distant təhsil, telesəhiyyə, onlayn ticarət və başqa bir sıra elektron xidmətlərin istifadəsi zərurətə çevrildi. Bu məqsədlə biz hökumətlərin rəqəmsal transformasiyanı, innovasiyanı yüksək səviyyədə təşviq edərək bildiyinin şahidi olduq.

Pandemiya rəqəmsallaşmaya hazırlıqsız dövlətləri olduqca tez bir müddətdə bu rəqəmsal həll yollarından istifadə etməsinə səbəb oldu. Bu zaman həm avadanlıq, həm də internet çıxışı baxımından kifayət qədər təmin olunmayan əhalinin bu həll yollarından istifadə edə bilməməsi çoxsaylı problemlərə gətirib çıxardı.

Məqalə rəqəmsallaşmanın danılmaz faydalarını nəzərdən keçirməklə yanaşı, hal-hazırda rəqəmsallaşmanın cari vəziyyəti və perspektiv inkişafını nəzərdən keçirilir. Pandemiyadan sonrakı dövr üçün iqtisadiyyatın bərpası və rəqəmsal transformasiyanın sürətləndirilməsi üçün hansı istiqamətdə tədbirlərin önəmli olacağı təhlil edilir.

Açar sözlər: rəqəmsal transformasiya, dayanıqlı inkişaf, innovasiya, pandemiya, texnologiya.

Abstract

In modern world digitalization is a topic that is in the center of attention of the whole world, which is of significant importance in the course of economic development of countries and thus, is a very attractive subject of a comprehensive study. Although the demand for digital transformation in the global economy began already decades ago, the Covid-19 pandemic has greatly accelerated this process. The pandemic has hit the world economy, along with the health problems of the population, as well as the economic problems faced by states and businesses. The switch to the remote mode of work, virtual school, distance learning, telehealth, online commerce and a number of other electronic and remote services has become necessary to protect people's lives and health. To this end, we have seen that, governments push promotion of digital transformation and innovation at a high level. The pandemic has led countries unprepared for digitalization to use these digital solutions very quickly. At the same time, the inability of the population to use these solutions, both in terms of equipment and Internet access, has led to many problems.

In addition to reviewing the undeniable benefits of digitalization, the article examines the current state and prospects of digitalization. It analyzes the direction, in which, measures will be important for the recovery of the economy and the acceleration of digital transformation in the post-pandemic period.

Key words: digital transformation, sustainable development, innovation, pandemy, technology.

Rəqəmsal Transformasiya Və Rəqəmsallaşmanın İqtisadi Faydaları

Biznes subyektlərində rəqəmsal transformasiya həm əməliyyat xərclərinin azalmasına, məhsuldarlığın yüksəlməsinə, həm də şəffaflığın və maliyyə resurslarının əlçatanlığının artmasına səbəb olur. Bazara çıxış imkanlarının artması, elektron kommersiya və paylaşım iqtisadiyyatı vasitəsilə yeni biznes modellərinin yaranması, açıq bankçılıq vasitəsilə məlumatların mübadiləsi rəqəmsallaşmanın əsas faktorlarıdır.

Kovid-19 yaranmamışdan qabaq belə bizneslərin rəqəmsallaşması qlobal iqtisadiyyata yön verən əsas trend hesab olunurdu. 2000-ci illərin əvvəllərindən informasiya və kommunikasiya texnologiyaların (İKT) inkişaf sürəti şirkətlərin hesablama resursları və məlumatların işlənilməsinə dəyişəcək bulud və mobil platformaların əmələ gəlməsinə imkan yaradırdı. Rəqəmsal texnologiyaların tətbiqi səmərəlilik və istehsal proseslərinin effektivliyini artırmaq potensialına malik idi. Buna görə də biznes proseslərinin rəqəmsallaşdırılması yalnız inkişaf üçün deyil, həm də həyatda qalma üçün üçün əhəmiyyətli idi.

Rəqəmsallaşmaya keçid uzun müddət ərzində təkamül etmişdir. Kovid-19 pandemiyasından əvvəl də rəqəmsal transformasiyaya ehtiyac artırdı. Belə ki, iqlim dəyişikliyi, ticarət müharibələri, sosial narahatlıq,

fabrik və təklif zəncirlərində intellektə əsaslanan avtomatlaşdırma kimi xarici təsirlər rəqəmsal dəyişikliklərə səbəb idi. (Nanda, 2021)

Rəqəmsal transformasiya qloballaşma şəraitində yarana biləcək dağıdıcı dəyişikliklərə cavab vermək üçün ən yaxşı strategiyalardan biri hesab olunurdu. Elə buna görə də Kovid-19-un dağıdıcı təsirlərinə cavab vermək üçün rəqəmsal texnologiyaların geniş tətbiqi elə tam zamanında oldu. (Nanda, 2021) Əlbəttə ki pandemiyanın təsiri ilə yaranan transformasiya digər ənənəvi formalarda yarananlardan fərqli xarakterə malik oldu. Belə ki pandemiya vəziyyətində firmalar davamlı rəqabət qabiliyyətli üstünlük qazanılmasından daha çox iflasdan hansı halda qurtula biləcəklərini düşünürdülər. Nəticədə rəqəmsal texnologiyalar artıq müəssisələr üçün köməkçi bir vasitə kimi deyil, şirkətlərin biznes innovasiya strategiyalarının əsas baza hissəsinə çevrildi. (Chakravorti, Chaturvedi, Filipovic, Brewer, 2020)

Rəqəmsallaşmanın iqtisadi faydaları danılmazdır. Hər şeydən əvvəl qlobal istiləşmə probleminin getdikcə dərinləşməsi ətraf mühitə buraxılan zərərli qazların miqdarının tənzimlənməsini vacib edir. İKT sektorunun ətraf mühitə GHC (greenhouse gas-istilik effekti yaradan qazlar) emissiyası ümumi dünya hasilatının 1,4 %-ni təşkil edir. Amma rəqəmsallaşmanın inkişafı, İKT-in tətbiqi digər sektorlardakı GHG hasilatını 15-20 % qədər azalda bilər. (Belkhir & Elmeligi, 2018).

Belə ki, informasiya əsaslı xidmətlərin hər bir əlavə vahidinin istehsalı sıfır marjinal xərcə başa gəlir və istehsalda əlavə resurs sərfiyyatının qarşısını alır. Bu həmçinin cəmiyyətin daha aşağı gəlirli qrupu üçün də əlverişli olur. Məsələn, müəssisədə videokonfrans xidmətinin tətbiqinin bir sıra üstünlükləri vardır:

- Səmərəliliyi artırır – ofisə getmədən, bir-birindən uzaq məsafədə yerləşən əməkdaşlar çox asanlıqla bir-biri ilə canlı video ünsiyyəti qura və qrup halında əyani müzakirələr apara bilərlər ki, bu da qərarların çevik və effektiv qəbul olunmasına, nəticə etibarilə təşkilatın fəaliyyətinin səmərəliliyinin yüksəlməsinə səbəb olacaq.
- Zamana və maddi resurslara qənaət edir – videokonfransla kommunikasiyanın tətbiqi istifadəsi bahalı və zaman aparan ezamiyyətlərə ehtiyacın aradan qalxmasına səbəb olur. Belə ki, əksər hallarda mövzuların müzakirəsini məhz video bağlantı vasitəsilə aparmaq lazımı nəticələrin əldə edilməsi üçün kifayətdir. Bundan əlavə, video bağlantı vasitəsilə gündəlikdə duran mövzuların müzakirəsi və materialların vizual olaraq paylaşılması məlumatların (təqdimatlar və s.) kağız üzərində çap olunmasına ehtiyacı aradan qaldırır və resurs israfının qarşısını almağa kömək edir.
- Distant xidmət göstərmə imkanlarını yaradır – videokonfrans rabitəsi vasitəsilə telesəhiyyə, məsafədən təhsil və konsultasiya kimi xidmətlərin göstərilməsi mümkün olur ki, bu da eyni fəaliyyət sahələrində çalışan təşkilat və mütəxəssislər üçün çox faydalı nəticələr verir.

Tələb və təklifin real zaman müddətində rəqəmsal platformalar köməyi ilə koordinasiya olunması həm işin keyfiyyətinin artırılmasına resursların daha səmərəli istifadə olunmasına imkan yaradır. Məsələn, uber və digər bu tipli platformalar müştərilərin sifarişlərinə ən uyğun olan sürücüləri koordinasiya edərək xidməti daha keyfiyyətli və ucuz edərək israfı da minimuma endirir.

Beləliklə, rəqəmsallaşmanın fərdi faydalarını üç əsas qrupda birləşdirə bilərik:

- Xərclərin azaldılması.
- Gəlirlərin artırılması.
- Rahatlığın artırılması.

Qeyd etdiyimiz kimi rəqəmsal transformasiya iqtisadiyyatın bütün sektorlarında fayda qazanılmasına imkan yaradır. Lakin iqtisadiyyatın yalnız 8 sektorunun qiymətləndirilməsi göstərir ki, rəqəmsallaşma 2030-cu ilə qədər illik 11 trl dollardan daha çox gəlirin artmasına səbəb ola bilər. (Global e-sustainability initiative, 2015) Bu sektorlar daşınma və çatdırılma, istehsal, ərzaq, tikinti, sağlamlıq və təhsil sektorlarıdır.

Sağlamlıq sektorunda İKT-in tətbiqi insanların səhiyyə əlçatanlığını artırır. Belə ki elektron səhiyyə xidmətlərindən istifadə edərək insanlar harda olmasından asılı olmayaraq həkimə daha yaxın ola bilərlər. Məsələn, Azərbaycanda pandemiya dövründə “E-Təbib” tətbiqi istifadəyə verildi. Bu tətbiq bluetooth texnologiyası əsasında işləyir və yaxınlıqdakı digər tətbiq istifadəçiləri ilə əlaqə qurur. Eyni zamanda yalnız bir toxunuşla Kovid əleyhinə qaynar xətlə əlaqə saxlayaraq informasiya almaq və ya yardım istəmək imkanı yaradır.

Qida sektorunda İKT-in tətbiqi istehsalın məhsuldarlığını artırır və qida israfının qarşısını alır. Bu isə ölkələrin ərzaq təhlükəsizliyinin təmin olunmasında olduqca önəmlidir.

Təhsil sistemində İKT-in tətbiqi təhsili daha əlçatan, effektiv, rahat edir. Pandemiya dövründə Azərbaycan Dövlət İqtisad Universiteti tədrisin tez bir zamanda distant formada keçirilməsinə nail ola bildi. Eduman sistemindən və Zoom platformasından istifadə edərək təhsilin davamlılığının təmin olunmasına zəmanət verdi. Bu Azərbaycan təhsil sistemi üçün yenilik hesab olunsa da, müəllimlər və tələbələr tərəfindən tez bir zamanda mənimsənilə bildi. Daha sonra aparılan sorğularda həm müəllimlər, həm də tələbələrin 60 %-dən çoxu tədrisin distant formasına üstünlük verdiyini bildirdilər.

Beləliklə, rəqəmsal transformasiyanın ümumi cəmiyyət üçün faydaları isə ətraf mühit, sosial və iqtisadi baxımdan yaratdığı faydalar kimi qeyd oluna bilər. Belə ki, rəqəmsal çözümlərin tətbiqi bizneslərin ətraf mühiti riskə atmadan inkişaf etdirilməsinə yönəlib. Eyni zamanda rəqəmsallaşmanın təsiri Şərqi Afrikadakı kənddən tutmuş iri meqolopolisdə yaşayanlara qədər bütün yer üzündəki insanların həyat səviyyəsini yüksəldə bilər. (GeSI, 2015)

Xüsusilə də inkişafdan geridə qalan ölkələr üçün rəqəmsallaşmaya keçid maliyyə sisteminə və iqtisadi artıma müsbət təsir göstərir. Ona görə də bu ölkələr yeni texnologiyalara investisiyaları artırmalı, İKT –in inkişafı üçün effektiv siyasətlər formalaşdırmalıdır. (Mudasir, Kofi,Fosu, Emmanuel, 2019)

Azərbaycanda Rəqəmsal Transformasiyanın Cari Vəziyyəti. Bütün Vətəndaşlar üçün Rəqəmsal Əlçatanlıq

Rəqəmsal transformasiyanın mövcud vəziyyətinin və potensial inkişaf imkanlarının qiymətləndirilməsi üçün müxtəlif metodologiyalar tətbiq olunur. İqtisadiyyat əsasən 2 faktor baxımından qiymətləndirilir: ölkədə rəqəmsallaşdırmanın cari vəziyyəti və müddət ərzində rəqəmsallaşmanın tempi. (Mudasir et., 2019) Azərbaycan rəqəmsallaşmanın cari vəziyyətini təhlil etmək üçün bəzi statistik məlumatlara nəzər salaq.

Cədvəl 1. Kompüterli olan ev təsərrüfatlarının ölkə üzrə ev təsərrüfatlarında xüsusi çəkisi, faizlə

	2018	2019	2020
Ölkə üzrə	64,1	65,0	69,7
şəhər	82,3	86,0	86,6
kənd	55,4	59,1	60,5

Mənbə: Azərbaycan Respublikasının Dövlət Statistika Komitəsi www.stat.gov.az (05.05.2022)

Cədvəldən də göründüyü kimi pandemiya əvvəl ev təsərrüfatlarının kompüterlə təmin olunması bütün ölkə üzrə 64,1 % idisə, pandemiya ərzində bu rəqəm 69,7 %-ə çatdı. Şəhər və kənd əhalisi arasında da bu statistika fərqlidir. Belə ki 2020-ci ildə şəhər əhalisinin kompüterlə təmin olunması 86,6 %, kənd əhalisinin

isə 60,5 % olmuşdur. Əlbəttə ki daha yüksək təmin olunma Bakı şəhərində bu rəqəm 98 %-ə yaxınlaşır.(Azərbaycan Respublikasının Dövlət Statistika Komitəsi, 2021)

Cədvəl 2. İnternetə çıxışı olan ev təsərrüfatlarının ölkə üzrə ev təsərrüfatlarında xüsusi çəkisi, faizlə

	2018	2019	2020
Ölkə üzrə	78,2	79,1	84,8
şəhər	79,3	82,7	87,5
kənd	71,7	74,9	81,6

Mənbə: Azərbaycan Respublikasının Dövlət Statistika Komitəsi www.stat.gov.az (05.05.2022)

Cədvəldən də görünür ki, pandemiya ərzində ev təsərrüfatlarının internet çıxışı artsa da, yenə də bütün ev təsərrüfatlarının 15 %-i internetlə təmin olunmayıb. Kəndlərdə bu rəqəm daha çox olub təxminən 18 %-ə bərabərdir.

Digər ölkələrlə müqayisə etsək görürük ki, internet əhatəsi Ukrayna və Gürcüstanda 63 % olduğu halda Azərbaycanda bu rəqəm 80 %-dir. Bu göstərici bu Şərqi Tərəfdaşlığı (EaP) ölkələrinin ortalama faizindən daha aşağıdır. (Eastern Partnership Civil Society Forum, 2021)

Cədvəl 3. Azərbaycan internet istifadəçiləri statistikas

Göstəricilərin adı	2016	2017	2018	2019	2020
Əhalinin hər 100 nəfərinə düşən internet istifadəçilərinin sayı, nəfər	78	79	80	81	85

Mənbə: Azərbaycan Respublikasının Dövlət Statistika Komitəsi www.stat.gov.az (05.05.2022)

Əhalinin rəqəmsal transformasiya şəraitində həm avadanlıq, həm də rəqəmsal girişlərin məhdudluğu əhalinin rəqəmsal xidmətlərdən istifadəsini məhdudlaşdırır. Dövlətlər postpandemiya dövründə rəqəmsallaşmaya bərabərlik baxımından yanaşmalı və “hər kəs üçün rəqəmsal giriş” imkanları yaratmalıdırlar (Causey, Kelkar, Guha, Malouche, 2022)

Azərbaycan İKT sektorunun inkişafı üzərində uzun müddətdir ki çalışır. Hökumət ölkəni Qafqaz üçün İKT mərkəzinə çevirməyi qarşısına əsas məqsəd kimi qoymuşdur. Prezident İlham Əliyev tərəfindən 2013-cü ilin İKT ili elan olunması barədə sərəncam, 2016-ci ildə qəbul olunmuş Azərbaycan Respublikasında “Telekommunikasiya və informasiya texnologiyalarının inkişafına dair Strateji Yol Xəritəsi” bu yolda atılmış əhəmiyyətli addımlardır. (Asian Development Bank, 2019) Bundan başqa Azərbaycanda Prezidentinin 2014-cü il 2 aprel tarixli sərəncamı ilə “Azərbaycan Respublikasında informasiya cəmiyyətinin inkişafına dair 2014-2020-ci illər üçün Milli Stratejiya” qəbul edilmişdir.

Cədvəl 4. İKT sektoru ilə bağlı statistika.

Göstəricilərin adı	2016	2017	2018	2019	2020
İKT sektorunda məhsul (xidmətlər) buraxılışı, milyon manat	1555,9	1688,0	1826,8	2083,2	2315,2
İKT sektorunda yaradılmış əlavə dəyərin həcmi, milyon manat	958,7	1 038,1	1 112,0	1293,3	1430,2
İKT sektorunda yaradılmış əlavə dəyərin ÜDM-də xüsusi çəkisi, faizlə	1,6	1,5	1,4	1,6	2,0
İKT sektorunda çalışan işçilərin siyahı sayı, min nəfər	18,0	18,1	19,0	19,3	20,5
İKT sektorunda çalışan işçilərin iqtisadiyyatın bütün sahələri üzrə muzzdlu işçilərin siyahı sayına nisbəti, faizlə	1,2	1,2	1,2	1,3	1,4

Mənbə: Azərbaycan Respublikasının Dövlət Statistika Komitəsi www.stat.gov.az (05.05.2022)

Bu gün dövlətlər rəqəmsal infrastrukturun inkişafına daha çox diqqət edirlər. Kommunikasiya infrastrukturuna investisiyaları artırmaqla çatışmazlıqları aradan qaldırmaq üçün mübarizə aparırlar. Onlar fiber şəbəkələrə, pulsuz ictimai wi-fi zonalarının yaradılmasına, rəqəmsal savadlılıq proqramlarına geniş investisiyalar yadırlar. (Cassidy, Bhalerao, O'Leary, Kelkar, 2021)

Azərbaycanda elmə və tədqiqat işlərinə çəkilən xərclərdə də artım müşahidə olunmuşdur. Belə ki 2016 və 2020-ci illər ərzində Dövlət büdcəsindən elmə çəkilən xərclər təxminən 33 milyon manat artmışdır. Tədqiqat və İşləmələrə çəkilən xərclərdə isə təxminən 39 min manat məbləğində artım olmuşdur. (ARDSK, 2021).

Cədvəl 5. Elmə və tədqiqat işləmələrinə çəkilən xərclər

	2016	2017	2018	2019	2020
Dövlət büdcəsindən elmə çəkilən xərclər, milyon manat	110.2	109.8	117.8	122.3	143.6
Tədqiqat və işləmələrə çəkilən ümumi xərclər - cəmi, min manat	129	132	150 532.1	171	168
	289.8	340.0		067.6	940.9

Mənbə: Azərbaycan Respublikasının Dövlət Statistika Komitəsi www.stat.gov.az (05.05.2022)

Nəticə

Bütün qeyd olunanları ümumiləşdirsək, deyə bilərik ki rəqəmsallaşma həm mikrosəviyyədə, həm də bütünlükdə iqtisadiyyat səviyyəsində çoxsaylı faydaların qazanılmasına səbəb olur. Kovid-19 rəqəmsallaşmanı əhəmiyyətli dərəcədə sürətləndirdi. Lakin ayrılıqda bütün sektorların rəqəmsal keçidə hazırlığı gözdən keçirilməlidir. Kənd təsərrüfatı, balıqçılıq, meşəçilik, karxana və mədənçilik, ərzaq məhsulları, içki və tütünçülük, elektrik, qaz, su təklifi, kanalizasiya və tullantıların idarə olunması kimi, daşınmaz əmlak və s kimi bəzi sektorlar var ki, proseslərin yalnız az bir hissəsi rəqəmsallaşdırıla bilər. Rəqəmsal texnologiyaları daha sürətli şəkildə mənimsəyə bilən sektorlara isə nəqliyyat avadanlıqları, telekommunikasiya, İT və informasiya xidmətləri, maliyyə və sığorta, hüquqi və mühasibat fəaliyyətləri, elmi araşdırmalar və inkişaf, reklam və bazar tədqiqi, digər biznes xidmətləri, idarəetmə və konsultasiya xidmətləri kimi sahələr aiddir.

Rəqəmsallaşmaya keçidlə yaranan problemləri və rəqəmsallaşmanın iqtisadi, ətraf mühit və sosial faydalarını nəzərə alsa, dövlətlər daha uğurlu rəqəmsal transformasiya üçün bəzi tədbirləri əhatə etməlidirlər:

1. Rəqəmsal imkanların genişləndirilməsi vacib bir şərtidir:
 - Rəqəmsal istehlakçı alətlərinin (e-kommersiya, rəqəmsal ödənişlər, əyləncə və s.) qəbulu genişləndirilməlidir;
 - Rəqəmsal sahibkarlıq vençurlarının himayəyə götürülməsi;
 - Sürətli, universal (məsələn fibroptik) və mobil genişzolaqlı internet çıxışlarının təmin olunması;
 - Rəqəmsal əmtəələrin, xidmətlərin və ya medyanın ixrac olunmasında ixtisaslaşmaq;
 - Universitetlər, bizneslər və rəqəmsal hakimiyyətlər arasında koordinasiyanın təmin olunması;
 - Rəqəmsal imkanlara çıxışları təmin etmək üçün düzgün iqtisadi siyasətin istifadə olunması və tənzimləmələrdən istifadəyə davam edilməsi. Bununla yanaşı olaraq istehlakçıların fərdi zorakılıqlardan, kiberhücumlardan və digər təhlükələrdən qorunmasının təmini (məlumatların yeni rəqəmsal tətbiqləri üçün istifadəsinə davam etməklə) ;
 - Yeni texnoloji xüsusiyyətlərin təyin olunması və ətraf mühitin bu sahələrdə innovasiyanı himayədarlığı;
 - Rəqəmsal müəssisələrə investisiyaların cəlbi, rəqəmsal tədqiqatların və R&D inkişafının maliyyələşdirilməsi, rəqəmsal savadlılığın inkişaf etdirilməsi və peşələrin yaradılmasının təşviqi;
 - Təhlükəsizliyin təmin olunması, xüsusilə də məhsuldarlığı artıran və yeni peşələr yaradan rəqəmsal məhsul və xidmətlərin istehlakçıları tərəfindən mənimsəməsinin təmin edəcək institusional mühitin yaradılması;
2. Rəqəmsal savadlılığın artırılması

Bizneslərin fəaliyyət göstərdiyi bir çox sektorlarda rəqəmsal savadlılığın aşağı səviyyəsi onlayn biznes qabiliyyətlərinin öyrədilməsi iqtisadiyyatın bir çox sahələri üçün əhəmiyyətli sayıla bilər.

Kovid 19-a cavab vermək üçün onlayn video və onlayn təlimlər rəqəmsal savadlılıq kompaniyalarına təkan verə bilər, xüsusi sektorla belə materialların asanlaşdırılması yolları nəzəri alınmalıdır.

3. Mobil pulun və maliyyə texnologiyalarının dəstəklənməsi. Bu eyni zamanda hələ də belə texnologiya ilə tanış olmayan firmalara rəqəmsal savadlılıq təlimləri ilə birlikdə baş verməlidir. Xüsusi sektor ilə əməkdaşlıq bu texnologiyaların qısa müddətdə istifadəsinin artırılmasına kömək edə bilər
4. Rəqəmsal alətlərə etimadın artırılması.

Ədəbiyyatlar

1. Rich Nanda (2021) Digital transformation evolution. Start your digital transformation with the end in mind, 2.
2. Bhaskar Chakravorti, Ravi Shankar Chaturvedi, Christina Filipovic, and Griffin Brewer (2020) Trust in the Digital Economy and Its Evolution Across 90 Economies as the Planet Paused for a Pandemic, 2.
3. Lotfi Belkhir, Ahmed Elmeligi (2018) Assessing ICT global emissions footprint: Trends to 2040 & recommendations. *Journal of Cleaner Production*, 177,440-448
4. Global e-sustainability initiative (2015) ICT Solutions for 21st Century Challenges. *Smarter 2030*, 11-17
5. Yussif Mohammed Mudasir, Anthony Kofi, Osei Fosu and Buabeng Emmanuel. Kumasi, Ghana (2019) Digitisation, Financial Development and Economic. Growth in Emerging Economies, 8-59

6. Azərbaycan Respublikasının Dövlət Statistika Komitəsi www.stat.gov.az
7. Eastern Partnership Civil Society Forum(2021) SMEs Digital Transformation in the EaP countries in Covid-19 Time: Challenges and Digital Solutions, Covid-19 Policy paper, 12
8. Michele Causey, Mahesh Kelkar, Arindam Guha, Mohamed Malouche (2022) Digital access for all: Government transformation, 2
9. Asian Development Bank Overview (2019) Country Diagnostics January 2019 Azerbaijan: Country Digital Development, 4
10. John Cassidy, Harshal Bhalerao, John O'Leary, Mahesh Kelkar (2021) Closing the digital divide. How states can expand broadband,

AZƏRBAYCANDA REGIONLARIN SOSIAL-IQTISADI İNKİŞAFINDA MALİYYƏ MEXANİZMLƏRİNİN FORMALAŞMASI

Ülkər İsmayılzadə

Azərbaycan Dövlət İqtisad Univertsiteti

ismayilzadeulker99@gmail.com

Xülasə

Müasir dövrdə Azərbaycan regionlarının sosial-iqtisadi inkişafında maliyyə mexanizmlərinin təkmilləşdirilməsi mövzusu vacib və araşdırılmanı zəruri edən mövzudur. Azərbaycan regionlarının həyat şəraitinin yüksəldilməsi siyasətinin izlənilməsi üçün regionların sosial-iqtisadi inkişafına mane olan amillərin araşdırılması və aradan qaldırılmasını bu mövzunun tədqiqatını zəruri etmişdir. Bəzi hallarda seçilən maliyyə mexanizmləri qarşıya qoyulan məqsədlərə nail olmaq üçün maneələr yaradır və bunun nəticəsində cəmiyyət itki ilə qarşılaşır. Bu səbəbdən də, regionlarının siyasətin formalaşdırılması, o cümlədən onun maliyyə mexanizminin müəyyən edilməsi ətraflı formada əsaslandırma tələb etməkdədir. Bu tədqiqatda qoyulan problem müasir dövrümüzdə Azərbaycan regionlarının sosial-iqtisadi inkişafında mühüm rol oynayacaq maliyyə mexanizmlərinin və onların təkmilləşdirmə yollarının aşkarlanmasıdır. Bu regionlarda iqtisadi inkişafın baş tutmasını təmin etmək üçün mövcud resurslardan istifadə etməklə maliyyə mexanizmlərində islahatlar aparılmalıdır. Tədqiqatın obyektini kimi Azərbaycanda regionların sosial-iqtisadi inkişafının təmin olunmasında bir çox maliyyə mexanizmlərini, predmeti kimi də sosial-iqtisadi inkişafa səbəb olan bir çox maliyyə mexanizmlərini göstərmək olar. Tədqiqatın əsas məqsədi Azərbaycan regionlarında sosial-iqtisadi inkişafın maliyyə mexanizmlərinin təkmilləşdirilməsi üçün istiqamətləri müəyyən etməkdir. Aparılmış tədqiqat nəticəsində pandemiya sonrası ölkənin regionlarında maliyyə mexanizminin əsas istiqamətlərinə uyğun maliyyə sabitliyini təmin etmək üçün dövlət tərəfindən istifadə oluna bilər.

Açar sözlər: maliyyə inkişafı, regionlar, maliyyə tənzimlənməsi, dövlət.

Summary

Improving financial mechanisms in the socio-economic development of the regions of Azerbaijan in modern times is an essential topic. It is necessary to study what hinders the socio-economic development of the regions. The chosen financial mechanisms create obstacles to achieving the set goals. As a result, society suffers losses. The formulation of policy in the regions, including the definition of its financial mechanism. The problem posed in this study is to identify financial mechanisms that will play an essential role in the socio-economic development of the regions of Azerbaijan in modern times. Financial mechanisms need to be reformed using available resources to ensure economic growth in these regions. The object of the study is many financial mechanisms to ensure the socio-economic development of the regions in Azerbaijan. The subject of the study is many financial mechanisms that lead to socio-economic development. The primary purpose is to identify areas for improving the financial mechanisms of socio-economic development in the regions of Azerbaijan. As a result of the research, financial stability in the country's regions after the pandemic by the main direction of the financial mechanism.

Keywords: financial development, regions, financial regulation, state.

Giriş

Bu araşdırmada qoyulan problem müasir dövrdə regionların sosial-iqtisadi inkişafında mühüm rol oynayan maliyyə mexanizmləri və onların təkmilləşdirməsi yollarının aşkarlanmasıdır. Hazırda ölkənin Azərbaycan regionlarının sosial-iqtisadi inkişafı normativ sənədlərdə öz əksini tapmış, dövlət proqramları qəbul edilmişdir. Bu dövlət proqramlarının reallaşdırılması məqsədilə Azərbaycan Respublikasının Prezidenti tərəfindən sərəncamlar imzalanmış, icraedici orqanlar müəyyən edilmişdir. Regionların sosial-iqtisadi inkişafında “region” anlayışının öyrənilməsi, onun ehtiva etdiyi məna mühüm əhəmiyyət kəsb edir. Regionu, onun problemlərini və perspektivlərini araşdırmaq problemin qoyuluşu baxımından önəmlidir. Daha sonra önəmli yeri bu inkişafı təmin edəcək maliyyə mexanizmləri tutur. Bu maliyyə mexanizmlərini detallı nəzərdən keçirmək onların praktiki işləkliyi, üstünlüklərini və çatışmazlıqlarını müəyyən etməyə fürsət yaradır.

Fikrimcə, Azərbaycan regionlarının çatışmazlıqların araşdırılması nəticəsində onların aradan qaldırılması üçün maliyyə mexanizmlərinin işlənilməsinin hansı istiqamətdə vacib olduğunu aydınlaşdırmaq mümkündür. Qeyd etmək lazımdır ki, problemin tədqiqi həm xarici, həm də yerli mənbələr tərəfindən ətraflı şəkildə aparılıb. Xüsusən də xarici mənbələrə istinad edilərək tədqiqatın nəzəri əsasları hazırlanmışdır. Alman və İngilis iqtisadiyyat məktəblərinin nəzəriyyəçilərinin tədqiqatlarına istinadlar edilmişdir.

Bu gün Azərbaycan regionlarda maliyyə mexanizmlərini təkmilləşdirmək üçün prioritet istiqamətlərdən biri kimi yoxsulluğun azaldılması, müasir texnologiyanın tətbiqi, yeni iş yerlərinin yaradılması, əhalinin həyat səviyyəsinin yüksəldilməsi, infrastrukturun yenilənməsi, yerli və xarici kapitalın cəlb edilməsini göstərmək olar. Bundan başqa, iqtisadi gücün artırılması, biznes mühitinin inkişaf etdirilməsi və işsizliyin azaldılması kimi hədəflərə çatmaqda dövlətin atdığı addımlar dövrümüzün ən aktual məsələləridir. Tətbiq edilən maliyyə mexanizmlərinin və onların rolunu araşdırmaq hazırda bu məsələlərin araşdırmasını vacib edir.

Təhlil zamanı Azərbaycan regionlarının sosial-iqtisadi inkişafı üzrə bir neçə metodlar və təhlillər reallaşdırılmışdır ki, bunlardan da birincisi təhlil metodu olmuşdur. Bu metodla sosial-iqtisadi inkişafın tənzimləməsi üçün bir sıra tədqiqat işləri və ədəbiyyat formaları təhlil olunmuşdur. Müqayisəli üsuldan istifadə ilə sonda analiz olunan tədqiqat işlərinin hər biri və yerli ədəbiyyatlar qarşılaşdırılmışdır.

Araşdırılmış ədəbiyyatlar vasitəsilə də Azərbaycan regionların sosial inkişafında maliyyə mexanizmləri qiymətləndirilmişdir. Modelləşdirmə metodu mövcud tədqiqat obyektinin süni formada yaradılan bir modelə köçürülməsi üçün aparılan təhlillərdən biridir. Bu, həmin vəziyyətlərin daha uğurlu modelləşdirilməsi üçün, o cümlədən reallıqda əldə edilməsi çətin olacaq nəticələr üçün edilir.

Nəticədə, Azərbaycan regionlarının maliyyə mexanizminin əsas istiqamətlərinə uyğun olaraq vahid informasiya məkanının yaradılması üzrə İqtisadiyyat Nazirliyi və Maliyyə Nazirliyi birgə iş görməli, təkliflər planı hazırlamalı, kiçik və orta sahibkarlar üçün vergi azad olmaları, vergi güzəştləri hazırlamalı, likvidliyinin artırılmasında bizneslərə xüsusi investisiya proqramı həyata keçirilməsi üçün fəaliyyətlər qəstərlməsi təklif edilmişdir.

Azərbaycanda regionların sosial-iqtisadi inkişafı

Ölkə üçün sosial-iqtisadi inkişafın təmin edilməsi zəruridir. Regional inkişaf qlobal müstəvi ilə yanaşı ölkədaxili inkişafın əsas parçası olaraq da bilinməkdədir. Regional iqtisadi fərqliliklər demək olar bütün ölkələrin quruluşunda mövcuddur. Dövlətlərin əsas hədəfi regional qeyri-bərabərliyi aradan qaldırmaq və davamlı, balanslı iqtisadi tərəqqini təmin etmək olmuşdur (Bogdanski, 2012).

Ölkənin sosial-iqtisadi inkişafının qan-damar sistemini təşkil edən vergi siyasəti obyektiv reallıqlar əsasında formalaşmalıdır (Gülməmmədova, 2015). Vergi dövlətin müxtəlif xidmətləri reallaşdırmaq üçün birbaşa və yaxud dolay yolla hüquqi və ya fiziki şəxslərdən topladığı pul vəsaitidir (Securities and Exchange Commission, 2016).

Ümumiyyətlə, maliyyə mexanizmləri dövlətin və ya biznesin özünü maliyyələşdirmək üçün istifadə etdiyi vasitələrdir. Hansı maliyyə mexanizminin tətbiq ediləcəyi dövlətin və ya müəssisənin məqsədindən, yaxud həmin anda hansının istifadə edilməsi daha zərurdirsə, onun tərcih edilməsindən asılıdır.

Nəzəriyyələrdən belə qərara gələ bilərik ki, regionların sahib olduğu resurslardakı müxtəliflik yalnız məhsulların regionlararası hərəkəti ilə avantaja çevrilə bilər. Bu da bütün regionların gəlirlərinin nisbətən bərabərləşməsinə şərait yaradır (Hüseynova, 2010). Məsələn, Lənkəran–Astara iqtisadi coğrafi rayonu çay bitkisi istehsalı üzrə ixtisaslaşmışdır. Çünki bu region çay bitkisinin yetişdirilməsi üçün zəruri olan resurslarla zəngindir. Mərkəzi Aran isə pambıqçılıq üzrə ixtisaslaşmışdır. Baxmayaraq ki, cənub bölgəsində pambıq yetişdirilməsi üçün şərait yoxdur və eynilə Mərkəzi Aranda çay bitkisini yetişdirmək çətindir, yenə

də qarşılıqlı mübadilə ilə bu regionlar öz əhalisini bu məhsullarla təmin edə bilirlər. Nəticə etibarilə, bu ticarətdən hər iki region mənfəətli çıxacaq(Veronica, Tatiana, Alla, Oleg and Denis, 2016).

Maliyyə bazarının infrastrukturunu anlamaq üçün maliyyə ekosisteminə geniş perspektivdən baxmaq lazımdır. Ödəniş sistemləri, mərkəzi tərəfdaşlar və ya mərkəz təhlükəsizlik depozitariləri və qiymətli kağızlar hesablaşma sistemləri maliyyə mexanizmlərinin mübadiləsində mühüm rol oynayır. Hansı ki, bu maliyyə mexanizmləri iqtisadiyyatın maliyyələşdirilməsini dəstəkləyir (Veronica et., 2016). Maliyyə bazarı maliyyəyə ehtiyacı olan iqtisadi agent ilə, maliyyəni təmin edən iqtisadi agenti bir araya gətirə bilər. Bu həmçinin maliyyə riskini bütün bazar iştirakçıları arasında təkrar bölməklə onu idarə etməyə kömək edir. Maliyyə resurslarını bölməyə köməklik göstərən maliyyə sistemi eyni zamanda risk və mənfəətlilik bölgüsünə icazə verir.

Balanslı regional inkişaf nəzəriyyələrinə görə sektoral və ya regional formada olmasından asılı olmadan inkişafa nail olmaq zəruridir. Disbalanslı və ya regional iqtisadi artım və ya inkişaf nəzəriyyələri daha az kapital tələb edir, çünki ancaq iqtisadiyyatın aparıcı sahələrinə yatırım etməyi və önəm verməyi tövsiyə edir. Lakin bu balanslı inkişafdan fərqli olaraq qısa müddətli strategiya hesab olunur.

Regionların hər birinin özünəməxsus və fərqli inkişaf xüsusiyyətlərinə sahib olduğunu nəzərə alaraq regional sosial-iqtisadi inkişafa yönəldilmiş nəzəriyyələrdən uyğun nəzəriyyənin müəyyən edilib tətbiq edilməsi azad olunmuş regionların inkişafında uğurlu nəticələrə gətirib çıxara bilər.

Azərbaycanda regionlarda maliyyə mexanizmlərinin nəzəri-metodoloji aspektləri

Bugün regionların sosial-iqtisadi vəziyyətinin təhlilləri göstərir ki, inkişafa mane olan amillərin müəyyən edilərək aradan qaldırılması zəruri hesab edilir. Regionların inkişaf göstəricilərinə diqqət edəndə regionlar arasında qeyri-bərabərliyin olduğu aydın olur. Regionlararası qeyri-bərabərlik sərmayə və əməyin müəyyən regionlarda toplanması nəticəsində ortaya çıxır və regional tarazlığın pozulmasına gətirib çıxarır. İqtisadi fəaliyyətlərin müəyyən bölgələrdə toplanmasının əsas səbəbləri coğrafi, iqtisadi, sosial- mədəni və digər səbəblərdir (Bayramov, 2020).

Bu regional bərabərsizliklərlə bağlı üç yanaşma mövcuddur. Birinci yanaşmaya görə regionlararası bərabərsizlik inkişaf etmiş ölkələrdə azalmağa doğru gedəcək və əksinə zəif inkişaf etmiş ölkələrdə daha da geniş vüsət alacaq. İkinci yanaşmada sosial-iqtisadi inkişafın zaman getdikcə daha böyük ərazini əhatə edəcəyi, hətta bütün ölkəyə yayılaraq regionlararası bərabərsizliyin yoxa çıxacağı təxmin edilir. Üçüncü və sonuncu yanaşmaya görə isə hansı ölkələrdəki dövlət müdaxiləsi həddən artıq çoxdur, bu ölkələrdə regionlar arasında sosial-iqtisadi inkişaf cəhətdən bərabərsizliklər daha da artacaqdır (Gülməmmədova, 2015).

Bu səbəbdəndir ki, iqtisadçılar tərəfindən mövcud regional inkişaf nəzəriyyələri və konsepsiyalar dinamik şəkildə araşdırılır. Çünki bu nəzəriyyələr regionlardakı dəyişikliyin səbəblərini aşkarlamağa, və mövcud potensialdan maksimal şəkildə istifadəyə töhfə verə bilər. Qeyd etdiyimiz regional inkişaf nəzəriyyələrini aşağıdakı kimi sistemləşdirmək olar:

Sxem 1:Regional inkişaf nəzəriyyəsi

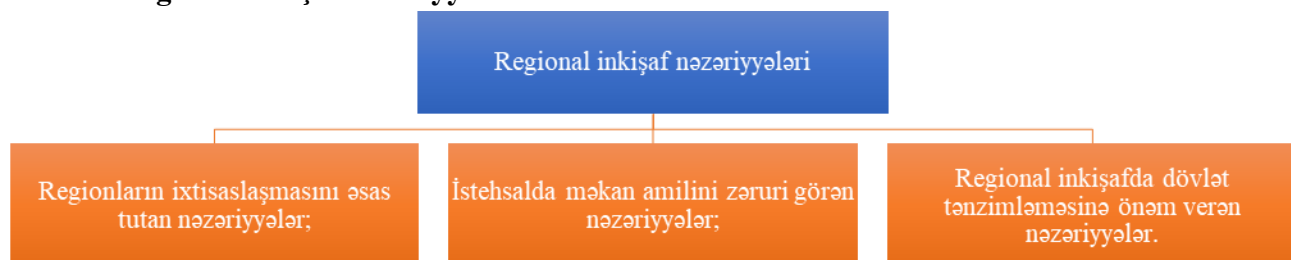

Mənbə: Müəllif tərəfindən yaradılmışdır

Regional sosial-iqtisadi inkişafa dair nəzəriyyələrin ilk qrupunun, yəni regionların müəyyən məhsullar üzrə ixtisaslaşmasını və bu məhsullar üzərindən regionlararası ticarətin də inkişaf etdirilə biləcəyini önə sürən nəzəriyyələr beynəlxalq-iqtisadi münasibətlər nəzəriyyələri arasında ortaya çıxmışdır. Hər bir dövlət öz sosial və iqtisadi inkişafına nail olmaq üçün bütün mövcud maliyyə vasitələrindən səmərəli istifadə edir. Qısacası, maliyyə mexanizmi dövlətin öz maliyyə siyasətini həyata keçirmə vasitəsidir. Maliyyə mexanizmləri quruluş etibarilə mürəkkəbdir, müxtəlif maliyyə əlaqələrini ifadə edir. Dövlətlər iqtisadi qanunların onlara diktə etdiyi formada məhsulu, milli və pul gəlirlərini, fondları bölüşdürərkən maliyyə mexanizmlərindən istifadə edir ki, nəticə etibarilə özünün maliyyə ehtiyatlarını yaratmış olur. Maliyyə mexanizmlərinin bölgüsü müxtəlif meyarlar əsasında aparıla bilər. Dövlətin maliyyə mexanizmi büdcə və büdcədən kənar dövlət mexanizmi şəklində qruplaşdırıla bilər, digər tərəfdən ərazi üzrə də bölgü aparmaq mümkündür (Abdullayev, 2015).

Maliyyə mexanizminin tətbiqi hüquqi tənzimləmə, yəni dövlət tərəfindən maliyyə işlərinin həyata keçirilməsi üçün hüquqi normativ aktların hər birinin qəbul olunması, planlaşdırma və idarəetmə ilə baş tutur. Araşdırdıqda görürük ki, maliyyə mexanizmləri anlayışı genişdir. Müxtəlif xarakterli maliyyə alətlərini əhatə edir. Ümumiyyətlə, maliyyə mexanizmlərini maliyyə resurslarının təsisatçı tərəfindən onlara ehtiyacı olan təşkilatlara təqdim etmə yolları kimi müəyyən edə bilərik ki, bu da kapitalın bərpası, gözlənilən gəlirlilik, mülkiyyət hüquqları və s. baxımından fərqli təsirləri ola bilər. Bu təsirlərə görə bəzi mexanizmlər idarəetmə, mülkiyyət strukturu, fəaliyyət strukturu və s. baxımdan fərqli xüsusiyyətlərə malik qurumlara ya az, ya da çox uyğun ola bilər. Mexanizmlərdən bəziləri Sosial və həmrəylik iqtisadiyyatı qurumları üçün uyğundur, bəziləri isə bütün müəssisələrə uyğun gələ bilər. Maliyyə mexanizmlərini 6 geniş kateqoriyada qruplaşdırmaq olar. Sosial baza, idarəetmə, qrantlar, maliyyə, kapital və qarışıq (Namazova, 2012).

Azərbaycanda regionlarda maliyyə mexanizmlərinin tətbiqinin qiymətləndirilməsi

Azərbaycan Respublikasının Prezidenti İlham Əliyevin ölkədəki davamlı dəstəyi sayəsində bu rayonlar ölkədə əvvəlki şöhrətini geri qaytara bilmişdir. Azərbaycan Respublikasında 2016-cı ildən bu sahələrin inkişafı üçün kompleks tədbirlər planı həyata keçirilmişdir. Azərbaycan Respublikasının Prezidentinin əsas vəzifəsi bir tərəfdən kənd yerlərində məşğulluq və gəlir yaratmaq, digər tərəfdən isə bu sahələrdə ölkənin potensialından istifadə etməklə ölkənin ixrac potensialını gücləndirməkdir. Eyni zamanda, bu tapşırığın həyata keçirilməsi üçün xüsusi dövlət dəstəyi göstərilmişdir.

Bütün bunlarla yanaşı olaraq qeyd edək ki, 2016-cı ilin aprel ayında Ali Baş Komandan olan İlham Əliyevin rəhbərliyi nəticəsində AR Ordusunun Cəbrayılın Cocuq Mərcanlı kəndinə uğurlu əks-həmləsi ilə bölgə erməni işğalçılarından azad edilib. Azərbaycan Respublikası Silahlı Qüvvələrinin tam nəzarətində olan bu torpaqlarda burada yaşayan mülki əhalinin öz doğma yurdlarına qayıtması üçün genişmiqyaslı yenidənqurma işlərinin başlanması üçün şərait yaranmışdır. Dövlət başçısının tapşırığına əsasən Cocuq Mərcanlı kəndinin bərpası üçün görüləcək işlər çərçivəsində də müvafiq infrastrukturun yaradılması, habelə yeni iş yerlərinin təşkili istiqamətində tədbirlər həyata keçirilib.

Beləliklə, AR Prezidenti İlham Əliyevin sərəncamları ilə hazırlanan dövlət proqramlarının icrası ölkəmizdə aqrar sahənin dinamik inkişafında münbit zəmin yaratmışdır. Həmin sahədə köklü dəyişikliklər baş vermiş, mülkiyyət və yeni iqtisadi münasibətlər formalaşmışdır. Normativ baza daim inkişaf etdirilir. İdarəetmədə şəffaflıq və səmərəliliyi artırmaq üçün elektron formada kənd təsərrüfatı sistemindən istifadə edilir. Aqrar sahəyə dövlət dəstəyinin gücləndirilməsi, müvafiq olaraq institusional dəyişikliklər, bir neçə yeni çağırışlara uyğun olaraq strateji hədəflərin müəyyənəndirilməsi sayəsində keyfiyyətə yeni bir mərhələyə keçid başlanıb.

Dövlət proqramlarında nəzərdə tutulmuş yenidənqurma işləri turizm sahəsinə müsbət təsir edən amillərdəndir. Ümumiyyətlə, bu tədbirlər sahibkarlığın inkişafına, yeni mehmanxanaların açılmasına, mədəniyyət və istirahət obyektlərinin sayının artırılmasına şərait yaratmaqdadır. Bu da özlüyündə turistlərin yalnız paytaxta deyil, regionlara da səfər etməsinə şərait yaradır. Azərbaycan Respublikasında digər inkişaf etməmiş turizm sahələrinin, xüsusən də aqroturizmin inkişafına töhfə verilir. Kənd yerlərindəki insanların evlərini turistlər üçün kirayə verməsi, habelə onlara xidmət göstərməsi əhalinin maddi durumuna müsbət təsirlər göstərir. Ölkəmizə əlavə vəsaitlərin daxil olmasının ölkənin makroiqtisadiyyatında olduğu kimi əhalinin həyat səviyyəsinin artırılmasında da mühüm rol oynadığından turizmin inkişafı Azərbaycan Respublikasının iqtisadiyyatı üçün də faydalıdır. Ümumiyyətlə, bu, Azərbaycan Respublikasının dünyada geniş şəkildə tanınmasına şərait yaradır, o cümlədən investisiya axınını şərtləndirir.

Azərbaycan Respublikası regionlarının inkişafı, regionlar arasında sosial-iqtisadi fərqlərin aradan qaldırılması və bu ərazilərin iqtisadi potensialından səmərəli və tam istifadə edilməsi istənilən bir dövlətin, o cümlədən də Respublikamızın iqtisadi inkişafının əsas prioritet istiqamətlərindən birinə çevrilmişdir. Bu kontekstdə regional iqtisadi siyasət Azərbaycan Respublikasının ümumi iqtisadi siyasətinin və strategiyasının ən mühüm tərkib hissələrindən biri olmalıdır. Bu, Azərbaycan Respublikasının kontekstində xüsusilə vacibdir (Azəri, 2020).

Qeyd etmək lazımdır ki, ölkənin iqtisadi ədəbiyyatlarında maliyyə mexanizmi anlayışına aid bir neçə müxtəlif yanaşmalar mövcuddur. O cümlədən də maliyyə mexanizmi ümumilikdə iqtisadi və sosial inkişafda əlverişli şərait yaratmaq məqsədilə cəmiyyət tərəfindən həyata keçirilən maliyyə münasibətlərinin tənzimlənməsi qaydaları və üsullarının məcmusu kimi ifadə olunur. Maliyyə mexanizmini maliyyə münasibətlərinin təşkili üsullarının, formalarının və növlərinin, onların ölçülməsi qaydalarının və üsullarının məcmusu kimi hesab edənlər var.

Maliyyə mexanizminin strukturu çox mürəkkəbdir. O, müxtəlif maliyyə münasibətlərinə uyğun gələn elementləri ehtiva edir. Maliyyə mexanizminin çoxlu sayda elementlərini tələb edən maliyyə münasibətlərinin müxtəlifliyi maliyyə təşkilatının forma, üsul və növlərinin müxtəlifliyidir.

İctimai təsərrüfatın bir çox subyektlərinin işinin xüsusiyyətlərindən, habelə maliyyə münasibətlərinin, onun dairələrinin müxtəlifliyindən asılı olaraq maliyyə mexanizmlərini bir neçə hissəyə bölmək olar:

Sxem 2: Maliyyə mexanizminin hissələri

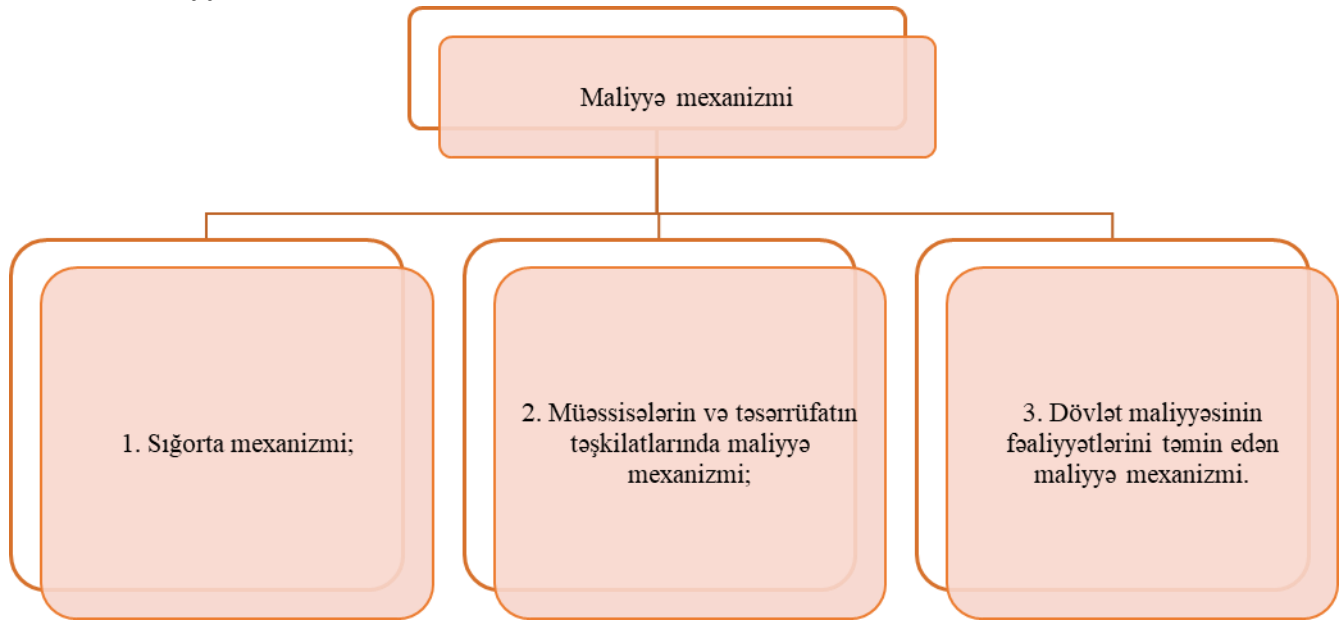

Mənbə: Müəllif tərəfindən tərtib olunmuşdur

AR regionlarının sosial-iqtisadi inkişafında maliyyə mexanizminin ictimai istehsala təsiri baxımından resursların səfərbər edilməsi, maliyyələşdirilməsi, maddi maraqların yaradılması və s. fəaliyyət sahələri seçilməkdədir (Azəri, 2020).

Maliyyə mexanizminin hər bir dairəsi və hər bir fəaliyyət sahəsi vahid tərkib hissəsi kimi çıxış etməkdədir. Onlar bir-birindən asılıdır və bir-biriylə qarşılıqlı əlaqəlidir. Bununla belə, həm fəaliyyət sahələri, həm də ayrı-ayrı dairələr nisbi müstəqillik əldə edirlər. Bu, maliyyə mexanizminin bütün aspektlərinin daimi əlaqələndirilməsini tələb edir.

2015-2020-ci illər ərzində əsas kapital üzrə investisiyaları analiz elədikdə əsas diqqətin paytaxt şəhərdə olduğunu görə bilərik. 2020-ci ildə pandemiya və Qarabağ müharibəsindən sonra bəzi iqtisadi regionlarımızda azalma olmuşdur. Cədvəl 3-ə nəzər saldıqda aydın olur ki, bu azalmalar 1,06 faiz fərqlə Abşeron-Xızı iqtisadi rayonunda, 1,05 faiz fərqlə Mil-Muğan iqtisadi rayonunda, 1,04 faiz fərqlə Quba-Xaçmaz iqtisadi rayonunda, 0,79 faiz fərqlə Dağlıq Şirvan iqtisadi rayonunda, 0,49 faiz fərqlə Şirvan-Salyan iqtisadi rayonunda, 0,39 faiz fərqlə Mərkəzi Aran iqtisadi rayonunda, 0,37 faiz fərqlə Lənkəran-Astara iqtisadi rayonunda, 0,09 faiz fərqlə Qazax-Tovuz iqtisadi rayonunda olmuşdur. Cari vəziyyətə baxmayaraq əsas kapital üzrə investisiyalarda artım isə 3,12 faiz fərqlə Bakı şəhərində, 1,04 faiz fərqlə Gəncə-Daşkəsən iqtisadi rayonunda, 0,50 faiz fərqlə Naxçıvan Muxtar Respublikası iqtisadi rayonunda, 0,50 faiz fərqlə Şəki-Zaqatala iqtisadi rayonunda, 0,12 faiz fərqlə Şərqi Zəngəzur iqtisadi rayonunda, 0,01 faiz fərqlə Qarabağ iqtisadi rayonunda olmuşdur.

Cədvəl 1: Əsas kapitalla investisiyaların həcmində ayrı-ayrı iqtisadi rayonların payı (faizlə)

	İllər					
	2015	2016	2017	2018	2019	2020
İqtisadi rayonlar	100%	100%	100%	100%	100%	100%
Bakı şəhəri	73,54%	74,65%	68,27%	63,36%	58,76%	61,88%
Naxçıvan Muxtar Respublikası	6,10%	6,33%	5,78%	6,01%	5,55%	6,05%

Abşeron-Xızı	2,51%	1,99%	2,64%	7,23%	13,67%	12,61%
Dağlıq Şirvan	0,98%	1,22%	1,69%	1,87%	2,09%	1,30%
Gəncə-Daşkəsən	2,78%	2,26%	2,90%	2,76%	1,74%	2,78%
Qarabağ	0,79%	1,46%	2,69%	2,23%	1,50%	1,51%
Qazax-Tovuz	1,42%	1,33%	1,67%	1,76%	3,03%	2,94%
Quba-Xaçmaz	1,73%	2,25%	2,31%	2,69%	3,63%	2,59%
Lənkəran-Astara	2,19%	2,79%	3,11%	2,94%	1,53%	1,16%
Mərkəzi Aran	3,36%	1,61%	2,50%	2,41%	2,63%	2,24%
Mil-Muğan	1,90%	1,43%	1,77%	1,94%	1,68%	0,63%
Şəki-Zaqatala	1,38%	1,12%	2,09%	2,27%	2,18%	2,68%
Şərqi Zəngəzur	0,00%	-	0,11%	0,01%	0,01%	0,12%
Şirvan-Salyan	1,32%	1,55%	2,48%	2,50%	2,00%	1,51%

Mənbə: Azərbaycan Respublikasının Dövlət Statistika Komitəsi, www.stat.gov.az (21.04.2022)

Beləliklə, ölkəmizdə vergi güzəştləri iki yolla təmin edilir. Birinci istiqamət vergidən tam və ya müvəqqəti azadolmalar, o cümlədən vergi dərəcələrinin aşağı salınması ilə təmin edildiyi halda, ikinci istiqamət vergitutma bazasının aşağı salınması ilə təmin olunur. Azərbaycan Respublikası regionlarının inkişafını təmin edən əsas amil buraya investisiyaların cəlb edilməsidir. Ona görə də vergi güzəştləri ilk növbədə regiona investisiyaların cəlb olunması ilə bağlıdır. İntestisiya cəlb etmək üçün əsas vergi güzəştləri üzrə mənfəət və digər vergilər üzrə vergi güzəştləri, aşağı vergi dərəcələrinin tətbiqi və s. aid oluna bilər.

Aşağıdakı sxemə əsasən də, Azərbaycanda iqtisadiyyata yönəldilən investisiyaların 2018-ci ildən sonra yarısından çoxunu daxili investisiyalar təşkil etdiyini, xarici investisiyanın ümumi həcmində azalmalar olduğunu görə bilərik. Bundan başqa, 2016-cı ilin etibarən daxili investisiyaların cəlb olunmasında tədbirlər artırılmışdır. Lakin 2017-ci ildən ümumi xarici investisiyanın həcmində azalmalar olmuşdur. Yuxarıda qeyd etdiyim səbəblərdən, həm də ölkənin azad edilmiş ərazilərə diqqətinin çox olması nəticəsində daxili investisiyanın payının xarici investisiyaya nəzərən daha çox olacağını proqnozlaşdırmaq mümkündür:

Sxem 3: İqtisadiyyata 2015-2020-ci illərdə yönəldilən daxili və xarici investisiyaların həcmi(faizlə)

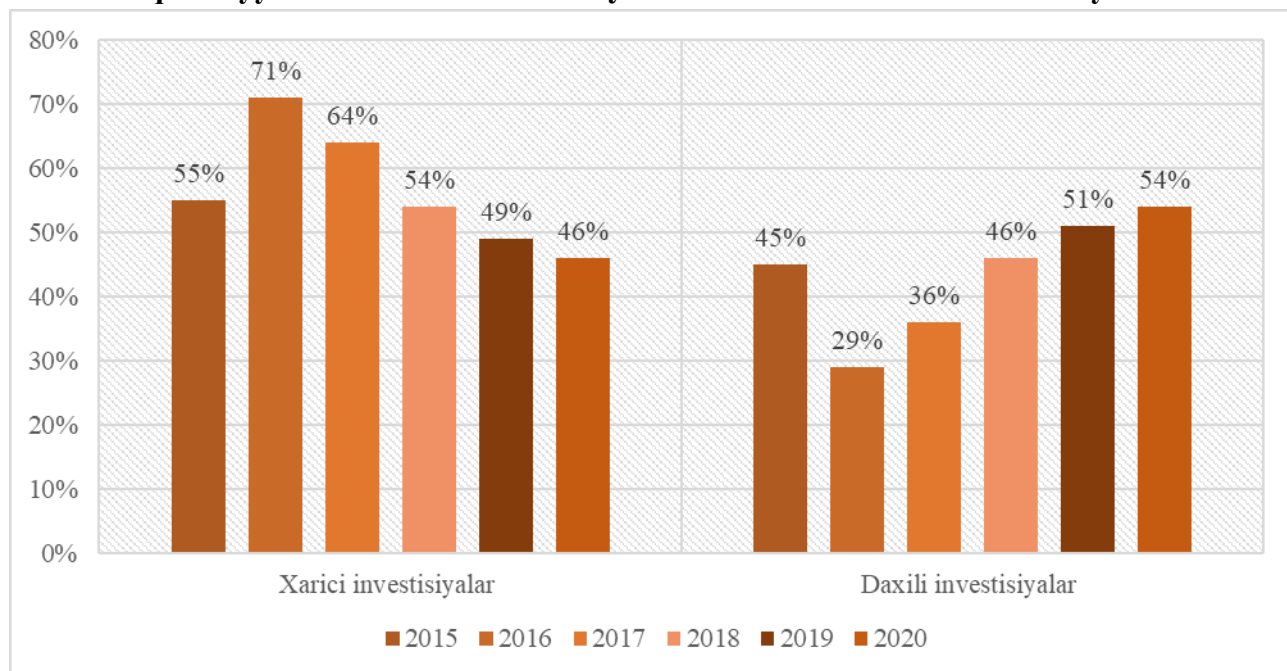

Mənbə: Azərbaycan Respublikasının Dövlət Statistika Komitəsi məlumat bazası əsasında müəllif tərəfindən hazırlanmışdır. www.stat.gov.az (21.05.2022)

Prezidentin çıxışlarına əsasən belə nəticəyə gəlmək olar ki, xarici şirkətlər passiv şəkildə iştirak etdiyini, bu da əsas yükün dövlət büdcəsinə düşdüyünü göstərir. Sxem 3-dən də görüldüyü kimi, bundan sonrakı proqnozlaşdırmalarda da qənaətə gəlmək olar ki xarici investisiyaların azad olunmuş torpaqlara cəlb edilməsində gecikmələr var. Ona görə də, maksimum uğur əldə etmək üçün maliyyə mexanizmlərindən səmərəli istifadə etmək lazımdır.

İşğaldan azad edilmiş torpaqlara ayrılan vəsait əsasında bu regionlarda aeroportun tikilməsi, su elektrik stansiyaların tikintisi üçün dövlət tərəfindən vəsait ayrılmışdır (<https://president.az/az/articles/view/54575>). Qarabağ ilə Şərqi Zəngəzura aid investisiya proqramında 2.2 milyard vəsait nəzərdə tutulmuşdur. Minalardan təmizlənmə prosesini sürətləndirilməsi üçün 2022-ci ildə dövlət büdcəsindən 100 milyon manata yaxın pul vəsaiti nəzərdə tutulmuşdur ki, bu ölkə üçün prioritet məsələlərdən biridir (<https://president.az/az/articles/view/55821>). Daxili investisiyanın həcmnin də regionlar üzrə artırılması üçün müəyyən tədbirlər görülməlidir.

Digər tərəfdən, Bakı-Qarabağın yenidən qurulmasını sürətləndirməklə qələbənin nəticələrini möhkəmləndirmək üçün bütün imkanlarını səfərbər edib. Hər bir yeni qəsəbə, hər bir yeni əkilən torpaq sahəsi xalqın gözündə hakimiyyəti gücləndirəcək.

Azərbaycanda regionların sosial-iqtisadi inkişafı üzrə maliyyə mexanizmlərinin formalaşması

Böhran dövründə fiskal siyasətin təsirinə diqqət artırılmalıdır. Belə ki, iqtisadi böhran (pandemiya, müharibə, neftin qiymətinin aşağı düşməsi və s.) dövründə makroiqtisadi sabitliyin tənzimlənməsi fiskal və monetar siyasətin optimal koordinasiyasından xeyli dərəcədə asılıdır. Bu dövrdə ölkə iqtisadiyyatının milli inkişafı problemlərinin həllində neft gəlirlərinin istifadəsi ilə bağlı fiskal və monetar siyasətinin əlaqələndirilməsi xüsusi əhəmiyyət kəsb edir. Beləliklə, bu siyasət ölkədə mövcud inflyasiyanın səviyyəsinə uyğun olaraq ciddi iqtisadi və sosial təhlükənin əsasını təşkil edir. 2020-ci ildə ölkədə həyata keçirilən uğurlu monetar, fiskal siyasət və digər iqtisadi tədbirlər nəticəsində xarici və daxili şoklara uğurlu cavablar verilmiş, iqtisadiyyatın bütün sahələrinə güclü təsir göstərən bu şokların səmərəli idarə olunmasına şərait yaradılmışdır. Azərbaycanın sosial-iqtisadi vəziyyəti 2022-ci il və ortamüddətli dövr üçün ölkədə dayanıqlı iqtisadi artım trayektoriyasına qayıtmaq, növbəti 10 il ərzində ÜDM-in iki dəfə artması, reallıqlar fonunda makroiqtisadi sabitlik və işğaldan azad edilmiş ərazilərin bərpaası kimi məsələlərlə üz-üzədir.

Bildiyimiz kimi, mənfəət vergisi dövlət büdcəsinin maddi istehsalı prosesləri ilə bağlıdır. Bu fakt bütün iqtisadi şəraitdə iqtisadiyyatın dövlət tənzimlənməsinin həyata keçirilməsinə şərait yaradır. Digər vergilərdən, məsələn, ƏDV-dən fərqli olaraq, mənfəət vergisi tənzimləyici xarakter daşıyır, lakin qeyd etmək lazımdır ki, xüsusən də bugünkü şəraitdə sahibkarların sahibkarlıq və bizneslə məşğul olduqları sahənin xüsusiyyətləri ilə bağlı dövlət tərəfindən həyata keçiriləcək tədbirlər nəzərə alınmaqla dövlət “bərabər vergi prinsipi” kontekstində diqqətli olmalıdır. Nəzəri cəhətdən bu prinsip ondan ibarətdir ki, mənfəət vergisinin vahid dərəcəsi müəyyən edildikdə, böyük mənfəət əldə edən şirkətlər vergi üstünlüyünə malik olacaq və vergi yükü kiçik biznesin üzərinə düşəcək, ona görə də mütərəqqi vergi diqqət mərkəzində saxlanılmalıdır.

Müasir iqtisadi şəraitdə iqtisadiyyatın əsas amili olan sahibkarlığın inkişafı və sahibkarlıq fəaliyyətinin daha da təkmilləşdirilməsi, kölgə iqtisadiyyatının səviyyəsinin minimuma endirilməsi, vergi güzəştlərinin səmərəliliyinin artırılması diqqət mərkəzində saxlanılır. Onu da qeyd edirəm ki, bu gün Azərbaycanda iqtisadiyyatın bütün sahələrində tənəzzül sürətini minimuma endirmək üçün monetar və fiskal siyasət

cəmiyyətin həyatının yaxşılaşdırılması üçün beynəlxalq təcrübədən və standartlardan istifadəyə yönəldilməlidir. Məqsəd gələcəkdə ölkədə innovativ sahələrin inkişaf etdirilməsi, investisiyaların stimullaşdırılması, bu sahələr üzrə gəlirlərin artırılması və müvafiq olaraq büdcə gəlirlərinin artırılmasıdır. Qeyd edək ki, ölkə üzrə daxili investisiyaların strukturunda mühüm paya malikdir (64,0%). Buna görə də, xarici investisiyaların əhəmiyyətli dərəcədə artması fonunda ümumi sərmayədə ciddi artım müşahidə oluna bilər.

Banklar ölkə iqtisadiyyatının mərkəzində dayanır, istehsal və ticarət, kənd təsərrüfatı və cəmiyyət arasında vasitəçilik edir. İqtisadi transformasiya prosesində kommersiya bankları xüsusi rol oynayır. Ölkənin real sektorun inkişafındakı uğurları kommersiya banklarının səmərəli fəaliyyətindən asılıdır. (Quliyeva, 2021). Bankların məqsədi mənfəət əldə etməkdir. Bank düzgün siyasət apararsa, kifayət qədər resursa malik olarsa və onları düzgün istiqamətə apararsa, müştərilərin rəğbətini və etibarını qazansın, qazanc əldə etmək ehtimalı daha yüksəkdir. Azərbaycan Respublikasının Prezidentinin sərəncamına əsasən işğaldan azad edilmiş ərazilərdə infrastrukturun bərpası işlərinə başlanılıb. Qarabağda işğaldan azad edilmiş torpaqların bərpasına daxili və xarici investisiyalar qoyulacaq. Bəzi ölkələr bu investisiyaları dəstəkləmək istəyir. Bütün bərpa işlərində banklar da mühüm rol oynayır. Ziraat Bankı (ZB) Şuşada filial açaraq rayondakı sahibkarlara həm dövlət qurumları vasitəsilə, həm də onların xərclərini ödəmək üçün yüngül kreditlər verməyi planlaşdırır. ZB-nin İdarə Heyətinin Sədrinin təmsil olunduğu Caspian Energy Club vasitəsi ilə Qarabağ və Qara dəniz ölkələrindən Qarabağa investisiyaların cəlb edilməsi mümkün olacaqdır. “Ziraat Bank Azərbaycan” ASC ilə AR Kənd Təsərrüfatı Nazirliyinin Aqrar Kreditləri və İnkişafı Agentliyi arasında kənd təsərrüfatına dəstək məqsədilə imzalanmış əməkdaşlıq müqaviləsinə əsasən, bank hazırda Azərbaycanda sahibkarlıq fəaliyyəti ilə məşğul bir çox hüquqi və fiziki şəxslərə güzəştli kreditlər təklif edir (Qasımlı, 2020). Aqrar Kredit və İnkişaf Agentliyi (AKİA) ilə əməkdaşlıq çərçivəsində agentlik tərəfindən kənd təsərrüfatı sektorunun inkişafı üçün ayrılan kreditlər ildə 7% dərəcəsi ilə veriləcək və aqrar sektorda innovativ metodların tətbiqi təşviq ediləcək. Qeyd edək ki, kreditin müddəti damazlıq heyvanlara 3 il, kiçik və orta kreditlər, digər kənd təsərrüfatı istehsalat alətlərinin alınması və güzəştli şərtlərlə iri həcmli kreditlər üçün 5 ildir. Kreditin maksimal məbləği 1 000 000 manatdır və 200 000 manatdan yuxarı kreditlər yalnız kənd təsərrüfatı istehsalı alətlərinin alınmasına verilir.

Bundan başqa AR Prezidenti İlham Əliyev “Azərbaycan Respublikasının işğaldan azad edilmiş ərazilərində “Yaşıl enerji” zonasının yaradılması ilə bağlı tədbirlər haqqında” da sərəncam imzalamışdır. Dövlət büdcəsindən 2021-ci ildə bu sərəncam 1 milyon 391 min ABŞ dolları həcmində ehtiyat fondu yaradılmışdır. “Yaşıl enerji” zonası kimi bərpa edilməsi nəzərdə tutulan azad edilən ərazilərin dünyanın ən müasir yaşayış məskənlərindən birinə çevrilməsi üçün mühüm əhəmiyyət kəsb edir.

Bütövlükdə bank sisteminin inkişafı ölkə iqtisadiyyatının inkişafı üçün mühüm şərtlərdən biridir və bank sisteminin özünün inkişafı hər bir kommersiya bankının səmərəli fəaliyyətindən asılıdır (Мамедов, Велиев & Вейсов, 2021). Ölkə iqtisadiyyatının özəyini təşkil edən banklar istehsal və ticarət, kənd təsərrüfatı ilə cəmiyyət arasında vasitəçilik edirlər. Sosial-iqtisadi transformasiya prosesində banklar xüsusi rol oynayır (Болдырева & Солонина, 2016). Müasir iqtisadi fəaliyyəti bank sistemi olmadan təsəvvür etmək mümkün deyil. Dünya iqtisadiyyatına inteqrasiya edən Azərbaycan Respublikası üçün bank işinin səmərəliliyinin artırılması ən mühüm məsələlərdən biridir. Azad edilmiş torpaqlarda ölkənin bank sisteminin rolu kifayət qədər səmərəlidir. Dövlət bu sahənin inkişafına hərtərəfli dəstək verməlidir.

Nəticə

Tədqiqatın nəticəsində, Azərbaycan ərazilərinin sosial-iqtisadi inkişafında maliyyə mexanizmləri qiymətləndirilmiş və təhlil edilmişdir. Ümumi sosial-iqtisadi inkişaf üzrə Azərbaycan regionlarının inkişafı

böyük əhəmiyyət kəsb etməkdədir. Azərbaycan regionlarının maliyyə mexanizminin əsas istiqamətlərinə uyğun olaraq, bu regionlarda maliyyə sabitliyinin təmin edilməsi nəzərə alınmaqla aşağıdakı təkliflər hazırlanmışdır:

1) Azərbaycan regionlarında sistemin əsas məzmunu vahid informasiya məkanının yaradılması təşkil edir. Bundan başqa, yerli və xarici sərmayələrin cəlb olunması qaydalarında məlumatların açıq yerləşdirilməsi zərurəti var. Bu, Azərbaycan regionlarında daha çox xarici sərmayənin cəlb edilməsinə kömək edəcək və bu regionda səmərəliliyin artırılması ilə rəqabət qabiliyyətinin yüksəldilməsinə töhfə verəcəkdir. Təklif edirəm ki, İqtisadiyyat Nazirliyi və Maliyyə Nazirliyi mövcud maliyyə mexanizmlərindəki boşluqların aradan qaldırılması üçün təkliflər planı hazırlasın. Burdakı təkliflər ölkə ərazilərindəki vergi sistemində müəyyən dəyişikliklər, o cümlədən investisiya mühitinin yaxşılaşdırılması sahəsində olmalıdır.

2) Azərbaycan regionlarında kiçik və orta sahibkarlar, habelə aşağı rentabelli olan biznes sahələrində vergi tənzimləmələri üzrə dəyişikliklər etməyi təklif edirəm. Bundan əlavə, ərazilərdə müəyyən vergi güzəştləri olmalıdır. Bu müəssisələr bu ərazilərin iqtisadiyyatının genişlənməsində mühüm rol oynayacaqdır.

3) Azərbaycan regionlarında yerləşən dövlət sektoru müəssisələri üzrə şəffaflığın artırılması investisiya cəlbediciliyinə daha çox müsbət təsir edə bilər. Belə ki, Azərbaycan regionlarında kiçik və orta sahibkarlığın rəqabət qabiliyyətinin yüksəldilməsi və onların likvidliyinin artırılması üçün xüsusi investisiya proqramı həyata keçirilməlidir. Kənd təsərrüfatı sənayesinin rəqabət qabiliyyətinin artırılmasına yönəlmiş investisiya proqramı hazırlanmasını təklif edirəm. Turizmə, o cümlədən turizm xidmətlərinə, nəqliyyat və infrastruktur obyektlərinə, qonaqpərvərlik və rekreasiya obyektlərinə investisiyaların artırılması üzrə müəyyən addımlar atılmalıdır. Bundan başqa, mədəniyyət, səhiyyə və idmanla bağlı xidmətlər daxil olmaqla xidmət sənayesi müəssisələrinin yaradılması üçün investisiya proqramını hazırlanmasını zəruri etmişdir. Bunun üçün də Azərbaycan regionlarında müəssisələr üçün şəffaflığın artırılması üçün tədbirlər planı hazırlanmasını təklif edirəm.

Ədəbiyyatlar

1. Abdullayev S. Q.(2015), “Maliyyə mexanizmi maliyyənin idarə olunması sistemidir”, 82 səh.
2. Azərbaycan Respublikasının Dövlət Statistika Komitəsi, <https://www.stat.gov.az/>.
3. Azəri N., (3 Sentyabr, 2020), “Azərbaycanda həyata keçirilən uğurlu siyasət regionların dinamik inkişafını təmin edib”, Yeni Azərbaycan qəzet, səh.7.
4. Bayramov V., (9 İyun, 2020), “Regionların inkişafı əhalinin rifahının yaxşılaşdırılmasına xidmət edir”. Xalq qəzeti, səh.5.
5. Bogdanski M. “Modern theories of the regional development – a review of some concept, “Oeconomia Copernicana”, 2012, № 2 , p 25-41.
6. Gülməmmədova İ.H. (2015), Regionların sosial-iqtisadi inkişafının maliyyə problemləri , “Azərbaycan Dövlət İqtisad Universiteti”, 83 səh.
7. Hüseynova X. M. (2010), “Azərbaycanda regional inkişafın idarə olunması problemləri”, 376 səh.
8. Qasımlı V., (11 Fevral, 2020), “Prezident İlham Əliyevin rəhbərliyi ilə maliyyə-bank sektorunda inkişafın yeni mərhələsi başlayır”, Xalq qəzeti, səh.7.
9. Quliyeva A.E.,”Azərbaycanda regionların perspektiv inkişafı və maliyyə təminatının gücləndirilməsi problemləri”,Bakı: Kooperasiya, 2021, 306 səh.
10. Namazova N.V., (2012) “Gömrük vergi mexanizminin təkmilləşdirilməsi yolları”, Bakı, 62 səh.
11. Securities and Exchange Commission (2016). “Mutual funds and ETFS-Guide for investors”, 52 p.

12. Veronica V.N., Tatiana M.K., Alla G.G., Oleg A.K. & Denis E.G.(2016) “The Budgeting Mechanism in Development Companies”, “International Journal of Environmental & Science Education”, Vol.11 , No. 15, p 7726-7744
13. Болдырева Л. В., & Солонина С.В.. “Влияние банковской системы на социально-экономическое развитие региона. Государственное и муниципальное управление”. Ученые записки, 2016, №(4), стр.70-77
14. Мамедов З.Ф., Велиев Э.Н., Вейсов Е.Н.,”Банковский сектор Азербайджана: новые вызовы и возможности”, Молдова: 2021.104 стр.
15. <https://president.az/az/articles/view/54575>
16. <https://president.az/az/articles/view/55821>

ОЦЕНКА И ФАКТОРЫ ИННОВАЦИОННОГО ПОТЕНЦИАЛА РЕГИОНОВ В АЗЕРБАЙДЖАНСКОЙ РЕСПУБЛИКЕ

доцент Кифаят Худавердийева Аслан

Азербайджанский Государственный Экономический Университет (UNEC)

kifayat60@mail.ru

Худавердили Ульвия Рамиз

Азербайджанский Государственный Экономический Университет (UNEC)

ulviya.alizade@mail.ru

Резюме

Инновации и новшества считаются сложным процессом в экономике. Она основывается на слиянии и использовании двух пунктов: технологический и научный потенциал. Одним из главных моментов данного процесса является субсидирование – правильное использование финансовых средств. Эффективный переход к инновационной деятельности в регионах осуществляется при принятии ими новшеств. Способность регионов к реализации нововведений зависит от его инновационного потенциала, а также от ее степени и величины. В статье рассматриваются основные факторы, оказывающие влияние на развитие инновационного потенциала регионов Азербайджана, оценка данного потенциала каждого региона при помощи опроса предпринимателей на основе блок – схем. При помощи инновационной политики и ее оценки правительство создает и определяет роль и место новшеств в хозяйственной деятельности страны, принимает определенные меры и шаги для дальнейшего развития, изучает ее эффективные и нужные направления. На основе реализации этой политика гармонизируются взаимоотношения в экономике правительства. Факторы, оказывающие влияние на инновационный потенциал в регионах реализуют и распространяют нововведения, привлекают ресурсы для их формирования. Итогами данной статье выступают выводы, сделанные при анализе инновационного потенциала регионов.

Ключевые слова: инновация, регион, оценка, фактор, потенциал.

Resume

Innovation is considered to be a complex process in the economy. It based on the fusion and use of two points: technological and scientific potential. One of the main points of this process is subsidizing - the correct use of financial resources. An effective transition to innovation activity in the regions is carried out when they adopt innovations. The ability of regions to implement innovations depends on its innovative potential, as well as on its degree and magnitude. The article discusses the main factors influencing the development of the innovative potential of the regions of Azerbaijan, assessing this potential of each region using a survey of entrepreneurs based on block diagrams. With the help of innovation policy and its evaluation, the government creates and determines the role and place of innovation in the economic activity of the country, takes certain measures and steps for further development, studies its effective and necessary directions. Based on the implementation of this policy, relationships in the government's economy harmonized. Factors influencing the innovative potential in the regions implement and disseminate innovations, attract resources for their formation. The results of this article are the conclusions made in the analysis of the innovative potential of the regions.

Key words: innovation, region, assessment, factor, potential.

Введение

Актуальность темы. Нововведения как экономическая категория реализует организационное управление выгодное и нужное правительству. В современный период множество стран чтобы сохранить свои конкурентные преимущества, используют новшества. Нынешняя экономическая модель Азербайджана очень активно привлекает нововведения в свои отрасли. Следовательно, для устойчивого экономического развития нашей страны и конкурентоспособности на внешних и внутренних рынках приводит к увеличению доли высокотехнологической продукции и инноваций. На данный момент низкий уровень инновационной системы, реорганизация национальной

промышленности, оценка и стратегия инновационной деятельности являются одним из актуальных тем.

Значение с научной точки зрения. Были определены факторы, оказывающие влияние на инновационный потенциал регионов Азербайджанской Республики; были определены тенденции развития инновационного потенциала в регионах АР; выявлены показатели при оценке инновационного потенциала каждого региона в процентах.

Основная цель – оценка и разработка стратегических шагов к инновационному развитию потенциала в регионах АР.

Объектом выступает инновационный потенциал Азербайджанская Республика и ее регионы.

Главные задачи – рассмотрение и детальный анализ факторов инновационного потенциала; группировка этих факторов; оценка каждого региона и его инновационного потенциала.

Методы исследования: Государственный комитет по статистике Азербайджанской Республики, опубликованные отчеты организаций в этой области. В выполнении работы применялись сравнительный анализ, графики и таблицы.

Библиографическая ссылка на статью:

Макарова Е.С. Классификация факторов инновационного потенциала региона // Экономика и менеджмент инновационных технологий. 2012. № 1 [Электронный ресурс]. URL: <https://ekonomika.snauka.ru/2012/01/319>

Инновационная деятельность в регионах. Инновации № 7 (189), 2014. (Электронный ресурс) <http://www.i-regions.org>

<https://www.stat.gov.az/source/regions/>

<http://www.m-economy.ru/art.php?nArtId=3724>

Главное содержание статьи. Рассматриваемая статья состоит из двух основных частей.

В первой части "Факторы инновационного потенциала регионов АР" проводится детальный анализ о используемых факторах, их влияние на потенциал в регионе, осуществляется классификация, рассматриваются препятствия их реализации и подходы для их реализации.

Во второй части "Оценка инновационного потенциала регионов АР" осуществляется оценка потенциала каждого региона в % на основе онлайн – опроса между крупными бизнесменами и предпринимателями. По итогам опроса выделяются сильные и слабый регионы, а также причина такого уровня инновационного потенциала.

Данный вопрос рассматривали такие русские авторы, как Силкин, Пачикова, Темкина, Пинаев, из зарубежных – Нойбауэр, из отечественных – Алекперов, Гусейнова и др.

Факторы инновационного потенциала в регионах АР

В нынешнее время особенную значимость заслуживают проблемы, связанные с переходом экономики Азербайджана на инновационное развитие, содержащее в себе различные способы, подходы и методы применения ресурсов на различных этапах инновационной системы. Одним из главных аспектов инновационного развития хозяйственной системы является ее региональный характер (Баранова, 2009).

Инновационное развитие региона – это такой процесс, вследствие которого итоги научной деятельности адаптируется к требованиям и нуждам рынка. Инновационное развитие в регионе зависит от множества факторов, таких как, существование и положение региональной инфраструктуры, субсидирование инновационных разработок и главное, роль региональных властей в осуществление различных проектов в этом направлении. Также на инновационное развитие и

усовершенствование регионов АР влияют, такие факторы как, налоги, положения рынка патентов, связь и отношения в данной сфере с различными регионами (Гусейнова, 2018).

Создано специальный логический способ и схема развития и формирования инновационного потенциала регионов, формирующая из трех главных пунктов (Дорофеев, 2003).

График 1: Важные пункты инновационного потенциала в регионах

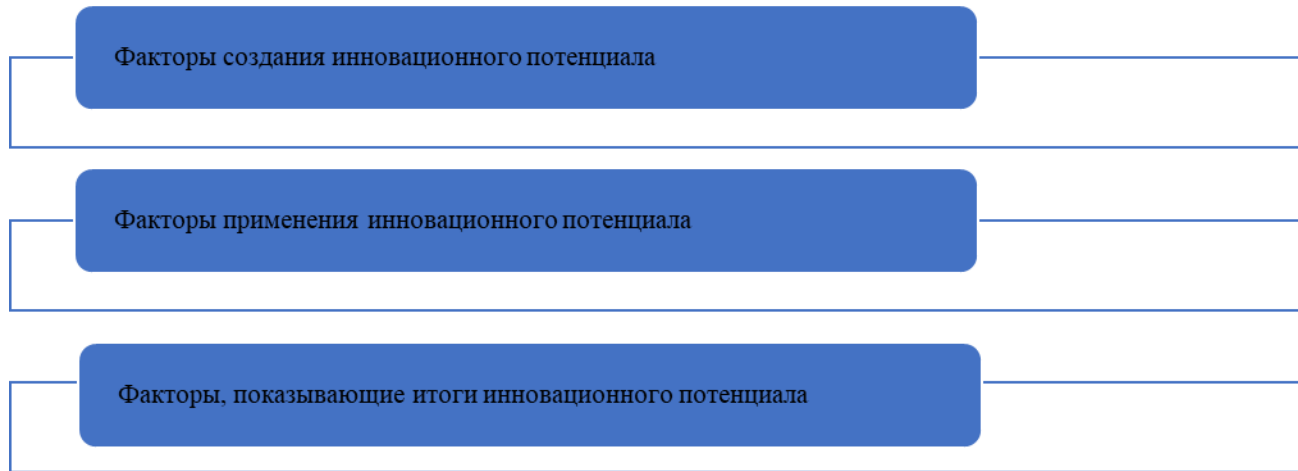

Источник: Подготовлено самим писателем.

Самый первый и главный пункт – это ресурсы, на основе которых, создается и реализуется инновационный потенциал регионов. В состав эти ресурсов входят кадровая обеспеченность, финансовое положение, научные и технологические ресурсы. Каждые из этих ресурсов имеют свою особенную роль. Их роль заключается в следующем:

Кадровая обеспеченность и научные ресурсы. Сюда входят различные кадры высококвалифицированных специалистов, знатоков, научных деятелей, профессоров. Большинство из них имеют ученые степени, выдвигают новые идеи, создают совершенно новые изобретения, которые в свою очередь, влияют на образование и развитие инновационного потенциала регионов (Кравченко, 2003).

Финансовое положение. Речь, в основном, идет об источнике и способности субсидировать те или иные проекты при реализации в этом направлении.

Технологические ресурсы. Эти ресурсы также имеют особую роль в формировании инновационного потенциала регионов, так как, они выступают в качестве главной базы и вещественной основой потенциала регионов (Попович и Червинская, 2005).

Следующий пункт в данной схеме выступают факторы применения инновационного потенциала регионов. Данный пункт характеризуется готовностью и стремлением реализовать данный потенциал в регионах АР. Здесь рассматриваются организационные, информационные, институциональные составляющие. Характеристика каждого из них:

Организационные ресурсы. Это в основном фирмы, реализующие инновационную деятельность. Эти фирмы формируют и создают новшества в качестве совершенно нового товара или услуги.

Информационные ресурсы. Это доступность и получение новой информации субъекта от социальной и природной сферы и среды. Данный ресурс неисчерпаем (Гусейнова и Алекперов, 2021).

Институциональные ресурсы. Здесь рассматриваются различные правила и нормы, отраженные в законодательстве АР, при осуществлении новаторских программ и проектов. Главная цель этих правил – создание хорошего климата для развития программ в этом направлении (Алексеев, 2009) Итоги инновационного потенциала в регионах АР рассматриваются как особые составляющие, так как, они могут быть исходным ресурсом нового или исходного новаторского процесса (Марченко, 2007).

Все перечисленные пункты связаны между собой

Надо заметить, что реализация инновационного потенциала в регионах имеют важнейшие проблемы, которые ставят сложные барьеры в его осуществлении.

В хозяйственной деятельности АР имеются несоответствие между новаторскими способностями и реализацией их реальный мир. Следовательно, имеющиеся новаторские составляющие могут использоваться в разных степенях эффективности. Одним словом, инновационный потенциал остается невостребованным, если не найдутся общественные формы, где он сможет осуществляться. Поэтому необходимо анализировать факторы, которые влияют на него (Разумова, 2007).

Некоторые ученые и авторы данной проблемы, выдвигают различные мысли о группировке этих факторов. Половина из них рассматривают эти факторы, как способы перехода на новаторскую путь развития. Другие – факторы, создающие мотивы к созданию и реализации нововведений (Марченко, 2007).

Существуют и факторы, выступающие в качестве барьера при формировании инновационного потенциала в регионах. К этим факторам относят низкий спрос на нововведения, высокий риск осуществления новаторский идей, их высокая цена, нехватка кадровой обеспеченности, недостаточное развитие инновационного рынка и др. Рассмотрение этих вопросов может увеличить эффективность итогов новшеств (Кравченко, 2003).

Также выделяют три важные факторы, которые взаимодействуют с нововведениями. Эти факторы относятся к коммерческим фирмам, научным предприятиям, а также рассматриваются вопросы об освоении и понятии навыков, знаний (Жиц, 1999).

По отношению к факторам инновационного потенциала в регионе имеется такой подход, где исследуется комбинация из четырех факторов, таких как, круг организаций, законодательство, макроэкономическое положение, а также ситуации в зависимости от новшеств (Баранова, 2009).

На основе рассмотренных направлений и комбинаций можно выделить трансакционные и трансформационные факторы, которые создают барьер при реализации и усовершенствовании новшеств в регионе АР. Каждые из них имеют свои пункты (Алексеев, 2009).

Таблица 1: Трансакционные факторы

Нехватка материала о новых технико – технологиях
Малый спрос народа на мировом рынке новшеств
Низкая развитость инфраструктуры нововведений
Несоблюдение законодательства при реализации новшеств
Нехватка достаточных льгот для субсидирования проектов в данной сфере
Недостаток мощных механизмов для взаимосвязи правительства с фирмами
Неправильное слияние ресурсов в составе нововведений

Нехватка культуры инноваций

Источник: Подготовлено самим писателем

Таблица 2: Трансформационные факторы

Отсутствие наличных средств
Очень высокая цена новшеств
Нехватка кадровой обеспеченности
Слабая и низкая база нововведений

Источник: Подготовлено самим писателем

Другими словами, все эти факторы находятся во взаимосвязи друг с другом и приносят выгоду лишь при сопряженном виде.

Оценка инновационного потенциала регионов

Для управления и анализа инновационного потенциала в регионе главным шагом является правильная оценка данного потенциала не только в настоящий срок, но и в тенденции нескольких лет (Дворецкий и Матвейкин, 2007).

График 2: Шаги осуществления оценки инновационного потенциала в регионах



Источник: Подготовлено самим писателем

При оценке инновационного потенциала в регионах АР, используемые показатели составляет методическую основу. Система индексов и показателей, направленные для подсчета и оценки инновационного потенциала регионов, был составлен на основе учета национальных особенностей страны. Был проведен онлайн – опрос между предпринимателями фирм различных регионов. Для оценки инновационного потенциала в регионах был использован соответствующие показатели, классифицированные в 5 блок – схемах. Опрос основан на выборочном наблюдении за бизнес – лидерами в крупных и средних фирмах (Гусейнова, 2018).

Таблица 3: Показатели и индексы, рассматриваемые в онлайн – опросе.

Блоки	Показатели
Новшества в услугах и товарах	Внутренний и внешний доступ товаров и услуг фирм за последние 3 года
Нововведения в процессе	Применение новшеств за последние 3 года
Продолжительная инновационная деятельность	Применение методик в осуществлении инновационной деятельности
Показатели затрат инновационной деятельности	Существование инновационной стратегии в фирме
Показатели сотрудничества в инновационной деятельности	Работа над повышением знаний и опыта кадров

Источник: Подготовлено самим писателем

На основе опроса были выявлены показатели инновационного потенциала разных регионов АР 2021 года.

Большая часть составляют 38% из города Баку. Если рассматривать регионы Абшеронский экономический район 14%, Шеки – Загатальский район 13%, Гянджа – Газах 14%, Аран 5%, Верхний Карабах 2%, Губа- Хачмаз 7%, Ленкорань 6%, Горный Ширвань 4 %

Можно сказать, что каждый из участников опроса являются фирмами, производящими товары и услуги.

Показатели, полученные после оценки инновационного потенциала регионов, делятся на группы: высокие, средние и низкие уровни.

По результатам опроса был сделан вывод, что на Абшероне и в Шеки-Закатале, Гянджа -Газах высокая оценка инновационного потенциала. Высокая склонность к инновационному потенциалу в регионах приводит к тому, что они оснащены современными технологиями, применение новых инновационных и маркетинговых стратегий, ввод в эксплуатацию новых инфраструктур, строительство, новые кадры. Все это создает интерес к нововведениям.

На основе низкой оценки, в регионах Аран и Губа – хачмаз был сделан вывод, что здесь отсутствует инновационная стратегия фирм, не проводится работы по усовершенствованию знаний кадров, нехватка помощи со стороны государства, в маркетинговой деятельности не применяются новшества. Таким образом, оценка уровня инновационного развития в регионах Азербайджана играет особую роль в экономике страны. За последние годы в стране и регионах создаются различные учреждения, где оказывают консалтинговые и информационные услуги. Осуществляют реализацию новых офисов коммерциализации новшеств, подготовка высококвалифицированных кадров.

Выводы

- Существуют множество факторов, влияние на инновационный потенциал регионов. Они бывают как внутренние, так и внешние. Детальный анализ данных факторов показывает их роль в формировании инноваций. Эти факторы всегда находятся во взаимосвязи друг с другом;
- Анализ показал, что основной инновационный потенциал страны сосредоточено в Баку. Главным фактором для развития инновационного потенциала служит финансовое фактор страны. Для реализации данного потенциала необходимо применить различные формы субсидирования, а также поддержка государства
- В стимулировании и управлении инновационной деятельности имеются очень важная потребность в усовершенствовании правовой базы;

- За инновационное развитие Азербайджана и его регионов выявлены различные стратегические подходы;
- Для того чтобы, обеспечить успешное развитие инноваций в среднесрочной перспективе необходимо сосредоточить усилия на приоритетных экономических направлениях.

Список использованной литературы

1. Баранова Е., Инновационный потенциал региона, структура, развитие, методология., 2019, стр100-135;
2. Гусейнова, А. Методология мониторинга и оценки инновационного потенциала Азербайджана / А.Гусейнова, Т.Салифова //Информация и инновации, - Москва: - 2018. - №2, - с. 70-86.
3. Дорофеев В.Д., Дресвянников В.А. Инновационный менеджмент: Учеб. пособие — Пенза: Изд-во Пенз. гос. ун-та, 2003.стр 40-45
4. Кравченко С.И. Исследование сущности инновационного потенциала. Вып. 68. — Донецк, ДонНТУ, 2003.
5. Попович А.С., Червинская Т.М., К вопросу о сущности и структуре инновационного потенциала, Наука, №3, 2005;
6. Гусейнова, А. Метод расчета инновационного потенциала Азербайджана / А. Гусейнова, Т. Селифова, Э. Алекперов, Г. Абасова // - Москва. Информация и инновации, -2021. -№2, -с. 42-50.
7. Марченко Е.М., Разумова М.В., К вопросу об оценке инновационного потенциала, журнал экономика региона №18, 2007
8. Мовчан Р. А. Проблема формирования инновационного потенциала развития региона, Экономика региона, №5, 2006;
9. Дресвянников В.А. Инновационный менеджмент: Учеб. пособие — Пенза: Изд-во Пенз. гос. ун-та, 2003.
10. Жиц, Г.И. Инновационный потенциал, Саратов. гос. техн. ун-т, 1999
11. Гусейнова, А., Мазанова, О., Салифова Т. Оценка инновационной активности регионов Азербайджанской Республики // 37-я Международная научная конференция по экономическому и социальному развитию – " Социально-экономические проблемы устойчивого развития ", Баку. - 14-15 февраля, - 2019. – с. 41-50..
12. Алексеев С.Г. Экономические проблемы регионов и отраслевых комплексов. Проблемы современной экономики, №2 (30), 2009
13. Матвейкин В.Г., Дворецкий С.И. Инновационный потенциал: современное состояние и перспективы развития, Изд-во «Машиностроение-1», Москва, 2007;
14. Гусейнова, А. Метод расчета инновационного потенциала Азербайджана / А. Гусейнова, Т. Селифова, Э. Алекперов, Г. Абасова // - Москва. Информация и инновации, -2021. -№2, -с. 42-50.
15. Дежкина, И.П. Инновационный потенциал хозяйственной системы и его оценка. Учебное пособие И.П. Дежкина, - М.ИНФА М- 2016, стр 10-15
16. Развитие инновационной деятельности регионов Азербайджана 2020-2021г

ENDÜSTRİ 4.0'IN İNSAN KAYNAKLARI YÖNETİMİ'NE OLAN ETKİSİ

Ülvü Novruzov

Azərbaycan Dövlət İqtisad Universiteti

Ulvunovruzov.unc@gmail.com

Özet

İnsanlar her zaman daha verimli ve etkili şirketler yaratmanın yollarını aramış ve bu konuda çeşitli yollar ve yönetim teorileri geliştirmeye çalışmışlardır. İnsanoğlu var oldukları günden bu yana teknoloji ile hayatlarını sürdürmüştür. Teknoloji de hayatımızı kolaylaştırma eğiliminde olmasına bakmayarak, bazen işleri daha da zorlaştırdığı zamanlar olmuştur. Sanayinin devrimin başlangıcından dönemimize kadar 3 büyük devrimin süreçleri geçmiştir. Günümüzde gelişim göstermekte olan teknolojilerle, Endüstri 4.0 adı verilmiş olan 4-üncü sanayideki devrimin tesirleri görülmektedir. Endüstri 4.0 kendisiyle beraber getiren bütün yenilikler işgücü piyasalarını ve hem de firmalarda insan kaynaklarını etkilediğinden; Endüstri 4.0'ın yönetim teorileri ile olan bağlamında insan kaynakları yönetimi üzerinde bulunan etkisini çalışmada dikkate alınmayı hak etmektedir. İnsanların tek yapa yapamadıkları işlerde makinelerin yardımına ihtiyac duyduğu zamanda bazı buluşların ortaya çıkması zorunluluğuna sebep olmuştur. Tam da bu noktada, 1700'lü yılların sonunda başlayan ve günümüze kadar uzanan Endüstri Devrimleri kendini göstermeye başlamıştır. Bu çalışmada, son yıllarda yaygınlaşan Endüstri Devrimleri içerisinde 4. devrim olan Endüstri 4.0 ile ilgili araştırmalar ve özelde İnsan Kaynaklarında Endüstri 4.0 yansımaları incelemek amaçlanmıştır.

Anahtar Kelimeler: Yönetim Teorileri, Endüstri 4.0, İnsan Kaynakları Yönetimi

Abstract

People started to live as a community, and a more effective company has developed various management theories regarding these issues. Although technology has tended to make people's lives easier throughout history, they have been at times when it has made it difficult. From the beginning of the industrial revolution until that day, there have been three great revolution processes. Now, with the developing technologies, the effects of the 4th industrial revolution, called Industry 4.0 is seen. Regarding these studies, the effect of Industry 4.0 on human resource management within the scope of management theories has been deemed worth examining. Because Industry 4.0 and all the innovations that come with them, affect the labor markets and therefore the human resource in organizations and companies.

At this point, the Industrial Revolutions, which began in the late 1700s and extend to the present days, have started to manifest themselves. This study, it is aimed to investigate the researches about Industry 4.0, which are the 4th most popular Industrial revolution in recent years, and to investigate the reflection of Industry 4.0 on Human Resource.

Keywords: Management Theories, Industry 4.0, Human Resources Management

Giriş

20. yüzyıldan bu yana, dünyanın bütün sektörlerinde olduğu gibi organizasyonlar ve yönetim alanlarında da önemli değişiklikler olmuştur: Dijital dönüşüm ve endüstri 4.0. Nesnelerin interneti, ve ya büyük veri gibi yeni dijital bilgi ve teknolojileri ortaya çıkarmış olan ve iş süreçlerinde radikal bir değişikliği vurgulayan çalışmalarda, veri becerileri gerektirmektedir. Yeni teknolojilerin ortaya çıkması, özellikle mevcut olmakta olan firma ekosisteminde akıllı ve yapay zeka sanal tesislerin geliştirilmesi ve robotik gelişimi ile firmalar için birden fırsat ve tehditler yaratmaktadır (Charlwood, Andy, Ian Kirkpatrick, and Mark Lawrence, 2019). Endüstri 4.0'ın potansiyel ölçeği ve beraberindeki gelişmeler göz önüne alındığında, belirli meslekleri ortadan kaldıracabileceğini göstermesi şaşırtıcı değildir. Özellikle teknolojinin yoğun kullanımı, bir yandan da şirketlerde insan kaynakları yönetimi çalışmasını kolaylaştırırken; diğer yandan işleyenlerin işlerini kaybetme korkusunu daha da artırmıştır. Endüstri 4.0 ve beraberinde getirdiği yenilikler, üretim teknolojileri için devrim oluşturmuş, insan kaynaklarının ihtiyaçlarını nicelik ve nitelik olarak değiştirmiş ve yeni yönetim konularını gündem halini almıştır. Bu inovasyonlar, işçilerin yapay zekalı makinelerle nasıl etkileşime gireceğini dikkate çekerek; temel sürecini yeniden ele almak durumunda kalmış olan insan

kaynakları yönetim hizmetlerinin köklü bir dönüşüm gerektirmektedir (Drath, Rainer, and Alexander Horch, 2014).

Endüstri 4.0'ı yakalayamayan firmalar, küresel ekonominin gerisinde kalacak ve bu güncellemeyi yapamayan organizasyonların ve ülkelerin rekabet güçlerini kaybetmeleri kaçınılmaz olacaktır. Endüstri 4.0, insan kaynakları idaresi alanında yeni bir kavram olsa da bunu uygulamak ve anlamak bir müddet alacaktır (Pfeiffer, Sabine, 2017).

Teknolojiler hansı ki yaşantımızı etkilemektedir, insan kaynakları idaresi alanlarında da kendini kanıtlamaya başlamıştır. Endüstri 4.0'ın insan kaynakları yönetimi üzerindeki etkisini anlamak için, Sanayi devrimi sonrası süreçte ortaya çıkan yönetim teorilerinin insan kaynakları yönetimine bakış açısını ele almak önem arz etmektedir. Endüstri 4.0'ın ortaya koyduğu farklılıklar bu şekilde net bir şekilde anlaşılabilir. Bu kapsamda bu çalışma, hem Sanayi Devrimi sonrası süreçte gelişen yönetim teorilerininin hem de Endüstri 4.0'ın insan kaynakları yönetimi üzerindeki etkisine odaklanmaktadır.

Bu çalışmanın konusunu, yönetim teorileri ve endüstri 4.0'ın insan kaynakları yönetimine etkileri oluşturmaktadır.

Bu çalışmada, yönetim teorileri ile şirket yönetiminde çağdaş kavramlar ve Endüstri 4.0'ın özelliklerinin yapısal gelişim ve değişimi ortaya konulması ile insan kaynakları yönetimine etkisi incelenmektedir. Endüstri 4.0'ın getirdiği yeniliklere uyum sağlamak için sürdürülebilir rekabeti sağlamayı, günümüzde ve gelecekte gerekli işgücünü planlamayı, firmaların teknolojik gelişimleri ayak uydurmak neredeyse zorunlu hale getirilmiştir. Sanayi devrimlerinin bugünkü karşılığı olan bu çalışmanın Endüstri 4.0'ın insan kaynakları yönetimi alanıyla ilişkisini anlamak isteyen firmalar için yol gösterici olacağı düşünülmektedir (Lorenz, Markus, Michael Rüßmann, Rainer Strack, Knud Lasse Lueth, and Moritz Bolle, 2015).

Çalışma betimsel bir iş olmakla beraberinde derinlemesine literatür taraması yapılarak gerçekleştirilmiştir. Konu ile ilgili yapılmış olan çalışmalar da genel olarak analiz edilerek yorumlanmıştır.

Bu çalışmada, yönetim teorilerinin ve Endüstri 4.0'ın insan kaynakları yönetimine etkisi tespit etmektir. Çalışmanın ana sorunu; yönetim teorileri ve şirket Endüstri 4.0'ın insan kaynakları yönetimine tesirleri ne olacaktır? gibidir.

Organizasyon ve Endüstri 4.0

Endüstri 4.0, modellerinin doğası gereği şirketlerin kendilerini organize etmelerinde önemli bir rol oynamaktadır. Şirketler, personelin şirketin ilerlemesini anlamasını ve bir parçası olmasını sağlamaktadır. En büyük zorluklar, yeterli standartların, altyapının ve fikri mülkiyetin korunması veya veri güvenliği veya gizliliği ile ilgili endişeler gibi dış sorunlardan ziyade kültür, organizasyon, liderlik ve beceriler gibi iç sorunların merkezinde yer almaktadır (Moritz Bolle, 2015).

Endüstri 4.0'da insan kaynakları yönetimi

Teknolojinin insan kaynakları yönetimindeki etkisi hızla ilerlemekte ve gelişmektedir. Endüstri 4.0 ile hayatımızda önemli bir rol oynayan teknoloji, kurumsal insan kaynakları yönetim birimlerinde radikal değişikliklere ihtiyaç duymaktadır. İnsan kaynakları yönetim hizmetinin amacı, bir şirkette çalışan kişilerin çabalarını, bilgi ve becerilerini organize etmek ve yönetmektir. Şirketin performansı ve rekabet gücü insan kaynakları yönetimi tarafından garanti edilmektedir (Armstrong, 2007).

İnsan kaynakları yönetiminin ana rolü, Endüstri 4.0 işinin çalışanların işe alınması ve geliştirilmesinde ilerlemektedir. Teknolojik gelişmeler, dijitalleşme ve otomasyonun artmasına yol açtıkça, süreç karmaşıklığı artmakta ve yeni iş modelleri ortaya çıkmaktadır. Operasyon, siber-fiziksel sistemler tarafından giderek daha fazla desteklenmekte ve ağ karşılıklı bir insan-makine tarafından kullanılacağı sürece teknolojik, ekonomik ve kurumsal koşullara bağlıdır.

Endüstri 4.0'ın dönemi için insan kaynaklarının yönetiminde profesyonel kalite gerçekten önemlidir. Malik'e göre insan kaynakları yönetimi, profesyonel bir rol oynayabilmek için bu becerilere sahip olmalıdır:

1. İş yetkinliği: İnsan kaynakları yönetimi politikalarını uygularken, yöneticiler öncelikle şirketin işini anlamalı, finansal yeterliliğini bilmeli ve her alternatif insan kaynakları yönetim politikasının maliyetlerini ve faydasını, uygulamasını sosyal ve etik etkileri hesaplayacak araçlara sahip olmalıdır.
2. Teknik ve mesleki bilgi: Profesyonel insan kaynakları yönetimi, insan kaynakları yönetiminin uygulanmasında uzman olmalıdır. Uygulaması beklenen becerilere sahip olmalı, çalışan gelişimi, iş tasarımı ve iletişim değerlendirme gibi teknik bilgilere sahip olmalıdır.
3. Değişimi yönetme yeteneği: İK yöneticileri, sorunların tanımlanması uygulanması ve değişiklikleri değerlendirmek gibi değişimi yönetme yeteneği olmalıdır. İnsan kaynakları yöneticileri, yapılan değişikliklere bağlı olarak insan kaynaklarının kalitesini artırabilmelidir (Alexander Horch., 2014).

Endüstri 4.0'ın insan kaynakları yönetimi alanındaki etkisi

İK 4.0 konsepti, İnsan Kaynakları Endüstri 4.0 devrimi sırasında yaşanan dijitalleşme sürecinin bir yansıması olarak görülmeye başlanılmıştır. İK 4.0 konsepti, iş süreçlerinin dijital ortamlarda yönetildiği yeni bir insan kaynakları yönetimi tarzını ifade etmektedir. Firmaların dijital dönüşümlerini yönetmek zorunda oldukları İK aşaması Endüstri 4.0'da dört hissedilen oluşan yeni insan kaynakları becerileri ortaya çıkmaya başlayacaktır: sosyal, kişisel, metodolojik ve teknik beceriler şeklindedir (İsmail Yıldırım., 2019). Yapay zeka, çalışan performansının değerlendirilmesinde aktif olarak kullanılacaktır. Sonuçta, iş performansı ve iş gören hesapları gibi veriler birbirine bağlanacak, kontrol edilecek ve izlenecektir. İnsan kaynakları müdürlükleri, yüksek zeka şeklinde 4-üncü sanayi devrimlerinin farklı bir teknolojiyle olan daha büyük veri analizlerinden de aktif olarak yararlanmaktadır. Bu analizler sonuçta iş gören ekiplerinin profilini ve davranışını modellemeyi, performansın gelişimine uyarlanmış stratejik yaklaşımlar geliştirmeyi ve politikalar oluşturmayı mümkün kılacaktır (MacDougall W., 2014).

Endüstri 4.0'ın insan kaynakları yönetimi fonksiyonları üzerindeki etkisi

İnsan kaynakları yönetimi işlevlerinin özel yapısı kuruluşun koşullarına göre değişmektedir. İnsan kaynakları yönetimi, kapsamlı eğitim, genel iş tanımları ve iş esnekliğinin kullanımı, personel, entegre ölçüm, performans ücreti, gelişime dayalı performans değerlendirmesi, liyakat ve liyakat teşvikleri üzerinde etkili olmaktadır. İnsan kaynakları yönetiminin dijital dönüşümü sürecinde, yöneticiler yenibir insan kaynakları yönetim hizmet merkezi oluşturmak yerine daha zayıf rollere sahipolabilmekte, bu verileri yorumlama riskini almakta, çünkü sadece bir seçim sistemi kurmak için büyük verilere dayanmakta, eğitim ve kontrol olabilmektedir. Literatüre baktığımızda, insan kaynakları yönetimi planlaması, seçim ve yerleştirme, eğitim ve geliştirme, performans yönetimi ve maaş yönetimi gibi işlevlerin Endüstri 4.0'dandogrudan etkilendiğini görülmektedir. Literatürde Endüstri 4.0'ın iş analizi, iş sağlığı ve güvenliği uygulamaları üzerindeki etkisine ilişkin çok fazla çalışma yoktur. Endüstri 4.0'da yöneticilerin bu İK uygulamalarını organizasyonda yenilikçiliği ve öğrenmeyi teşvik etmek amacıyla tasarlamaları gerekmektedir (İsmail Yıldırım., 2019).

İş ve meslekler üzerindeki etkisi

Bugün, bilgi teknolojisi ve küreselleşmenin evrimi ile iş tanımlarında, iş uygulamalarında, işyerlerinde, çalışma saatlerinde, finansman modellerinde ve mesleklerde büyük değişiklikler vardır. İnternet erişimi sayesinde artık bir akıllı telefon ve ya tablet ile bile çalışmak mümkündür. Bu hareketlilik sayesinde, iş

değişikliği yapmayolunda bildiğimiz birçok alışkanlık değişmektedir. İşyeri fenomeni şimdi geri dönmüş ve bir ofis ev olarak tanımlanmaya başlamıştır. İnsanlar işlerini evden yürütmeye ve dünyaya hizmet etmeye başlamıştır. Endüstri 4.0'ın devrimi sürecindeki önemli gelişmelerden biri olan yapay zeka teknolojisindeki gelişmeler, otomasyon süreciyle birçok esnafı yenerken, aynı anda yeni işlemlerin oluşmasına neden olmaktadır. Artan otomasyonla, bu günün koşullarında var olan bir çok işlerin daha kısa zaman içinde, az bir maliyet ayrıca gelecekte daha dramatik bir halde tamamlanması istenmektedir. Bunlar, karı elde etmek isteyen ekonomik birimlerin üretim süreçlerinde otomasyonu tercih etmelerini sağlayacaktır. Dördüncü Sanayi Devrimi ile bazı meslekler kaybolurken, başkaları var olmaya devam edecektir. Rutin mesleklerin kaybedilmiş olan segmentte olması beklenirken, yaratıcı ve sosyal bilgi ve beceriler gerektiren rutin olmayan işler kazanan segmentte olacaktır. Bu bağlamda, çalışmanın geleceği hakkındaki rapora göre; Tablo 1'te Endüstri 4.0'ın 54 dönüşümün süreçleriyle eğitilmesi planlanan işçilerden için 2022'ye kadar beklenen yetkinlikleri sunmaktadır (Onar Sezi Çevik, 2015).

Tablo 1. 4.0'ın dönüşümü ile çalışanlardan beklenen yetkinlikler.

2018	2022
İnovatif ve analitik düşünme	Analitik ve inovatif düşünme
Kompleks problemleri çözme becerisi	Etkin öğrenme stratejilerine sahip olma
Eleştirel düşünce ve analiz yeteneği	Yaratıcılık, girişkenlik ve özgünlük
Etkin bir öğrenme stratejilerine sahip olmak	Yeni teknolojileri programlama ve dizayn etme yeteneği
Yaratıcılık, özgünlük ve girişkenlik	Eleştirel düşünce ve analiz yeteneği
Güvenilirlik, özenli çalışmak	Kompleks problemleri çözme becerisi
Duygusal Reka	Sosyal nüfuz ve liderlik
Muhakeme, problem çözme ve hızlı kavrama yeteneği	Duygusal ve yapay zeka
Liderlik ve sosyal nüfuz	Problem çözme, ve hızlı kavrama yeteneği
Zaman ve koordinasyon yönetimi becerisi	Sistem analizi ve değerlendirmesi

Kaynak: <https://doi.org/10.1146/annurev.psych.48.1.515> (2018).

İnsan kaynakları planlaması

Stratejik insan kaynakları planlaması, İKY için başlangıç noktasıdır. Yöneticiler yapay zekâ teknolojisini, daha kapsamlı stratejik planlama yapabilen yardımcı bir karar alma sistemi olarak kullanmaktadırlar. Birincisi, küresel bilgileri toplamak ve mevcut iç ve dış bilgilerle birleştirmek için veri madenciliği ve bilgi keşfi gibi teknolojilere ihtiyaç vardır. Bilgileri özetledikten sonra, insan kaynakları durumunun mevcut rasyonelliğini anlayabilir ve şirketin gelecekteki yönetimini tahmin edebilir, değerlendirebilir ve ayarlayabilmektedir. Akıllı karar destek sisteminin istatistiksel ve modifikasyon işlevlerine dayanarak, rapor nihayet gerekli çeşitli bilgilerle sağlamaktadır (Robert T., 1999).

Çalışanları kalite ve sayı açısından tanımlamak için kullanılan İKP'yı robotlarlaişçi akıllı fabrikalara entegre etme ihtiyacını görülmektedir. Mevcut ve gelecekteki işçilerin haklarını koruma planı; robotların işleme koşullarına, gereksinim oranına ve kullanılacak üretim aşamalarına ek olarak, planlama kapsamına dahil edilmesi gerekmektedir. Endüstri 4.0 yaşanmaya başladığı günümüzde el sanatları yerine bilgisayar ve mühendislik bilimi gibi ticari alanların öneminin artacağı tahmin edilmektedir. Ayrıca, Endüstri 4.0'ın insan kaynaklarını azaltma ihtiyacı nedeniyle insankaynaklarını mümkün olacak en iyi şekilde değerlendirmenin ve kullanmanın önemli olduğu açık ve bu aşamada İKP önemlidir, çünkü çalışanlardan maksimum verimlilik veya fayda sağlanacaktır. Kısacası, İKP'nin form gereksinimlerinin, içeriğinin ve kapsamının değiştirilmesi gerekecektir (Alexander Horch, 2014).

Eğitim-geliştirme

Endüstriyel çağda, birçok organizasyon için başarının ana faktörü yenilik kapasitesidir. Bu tür ortamlarda öğrenmek ve organizasyondaki inovasyon sürecine katkıda bulunmak isteyen çalışanların rolü çok önemlidir. Değişim hızının yüksek güç ve sıklıkla hızlandığı bu ortamlarda, şirketler yeni müşteri ihtiyaçlarına ve yeni rakip türlerine karşı çok hassas olmaktadır. Çalışanların Endüstri 4.0'ın ihtiyaçlarına ve hızına göre çalışması için, işyerinde öğrenmeyi ve yaratıcı davranışı kolaylaştırmak, yenilik ve daha iyi bir öğrenme ortamı sağlamak çok önemlidir. İşletmeler, akıllı çalışanların ve uygun yönetim uygulamalarının akıllı olmasını gerektiren bir öğrenme ve yenilik ortamına ihtiyaç duymaktadır. Yönetim , Endüstri 4.0'ın önemli bir parçasıdır. Endüstri 4.0 kurumlardaki farklı niteliklere göre kapasite geliştirmektedir (Mark Lawrence, 2019).

Dördüncü Sanayi Devrimi, teknolojilerinin ihtiyaçlarını algılayabilen ve bu teknolojiyi aktifçe uygulayabilen kişilerin daima eğitimleri yadsınmaz zorunluluktur. Bundan dolayı, eğitim kurumları devrimci süreçte bir misyon olarak “yaşam boyu öğrenme” kavramını benimseyeceklerdir. Dördüncü sanayi devriminin gerçekleri; akıllıca düşünme ve bilginin tek başına yeterli olmadığı ve düşüncenin temel bir koşul haline geldiği yöntemler yaratma yeteneğine sahip bireylerdir. Bu devrimin ihtiyaçlarını kavrayabilen bireyler, analitik, bilimsel, eleştirel ve yaratıcı düşünme yeteneğini barındırmaktadır (Cynthia A. Lengnick-Hall, Mark L. Lengnick-Hall, 2008).

Performans değerlendirme

Endüstri 4.0'a uyarlanmış bir performans değerlendirme sisteminin çalışan gelişimine, sonuç tabanlı bir yaklaşıma ve davranışa dayalı bir yaklaşıma odaklanması önerilir, çünkü bu yaklaşımlar öğrenmeyi ve yeniliği kolaylaştırabilmektedir. Çalışanların performansları hakkında düzenli geri bildirim almaları gerekmektedir. Buna ek olarak, performans değerlendirmesinin daha objektif olması, yani performansınicel bir şekilde değerlendiren matrisler olması önerilmektedir. İKY'de ideal bir değerlendirme süreci; performans standartlarını belirlemek, beklentileri iletme, gerçekperformansı ölçmek, gerçek performans standartlarla karşılaştırmak, çalışanla değerlendirmeyi tartışmak ve gerekirse düzeltici eylemler başlatmak olarak tanımlanmaktadır. Birçok değerlendirme yaklaşımı arasında, objektif tabanlı yönetimpopülerlik kazanmaktadır. Bu yaklaşım, “belirli hedeflere ulaşılmasına dayalı hedeflerinve değerlendirmenin karşılıklı olarak belirlenmesini içeren bir performansdeğerlendirme yöntemi” olarak açıklanmaktadır. Bu programda, hedefler belirlemek yerine, yöneticiler ve işçiler fikir birliği ve karşılıklı tartışma ile ve bunlara ulaşmanın amaçları ve araçları ile belirlenmektedir. Buna ek olarak, bu program devam eden geri bildirimleri içermektedir. Devam eden geri bildirimler, yöneticilerin ve çalışanların faaliyetleri izlemesine ve buna göre düzeltici önlemler almasına olanak tanımlamaktadır (Cayrat, 2018).

Çoğu çalışan işçiler, çoğu yöneticinin değerlendirmelerde ön yargı gösterdiğini ve öncelikle hata oranının daha büyük oranda olduğunu düşünmüştür. Şimdi, en büyük soru yapay zekanın şirketin performans yönetim sistemlerine entegre edilmesinin işçi performansını artırıp artırmayacağıdır? Cevapı evet, Adobe ve Microsoft gibi bazı büyük şirketler performans değerlendirmede yapay zeka tabanlı uygulamalarla başarılı olmuşlardır. Şu anda, yapay zeka entegrasyonu büyük ölçüde işe alım uygulamalarıyla bağlantılı ve daha önceki yapay zeka İK'nın her köşesinde uygulanacak yapay zekâ tabanlı sohbet botları ve uygulamalar aracılığıyla uygulanacaktır. IBM'in 2017'de 6.000 63 yöneticinin yapmış olduğu son ankete göre, "Uzmanlığı Genişletme": Bilişsel bilgi işlemin bunu nasıl dönüştüreceği ve anketin ana sonuçları:

✓ Yöneticilerin %55'i bilişsel bilgi işlemin temel İnsan Kaynakları boyutlarını dönüştürme gücüne sahip olduğunu bildirmiştir.

✓ Küresel şirketlerin CEO'larının %65'i, bilişsel bilgi işlemin önemli İnsan Kaynakları değerine sahip olacağını düşünmektedir.

✓ Yöneticilerin %50'si bu bilişsel bilgi işlemin etkisini göstereceğini ve herhangi bir kuruluştaki önemli İnsan Kaynakları rollerini etkileyeceğini söylemiştir (Cafer Topaloğlu, 2011).

Seçme ve yerleştirme

Endüstri 4.0'da işe alım çeşitli heterojen beceri ve bilgilere dayanmakta ve bunlar aday seçmeden önce seçim sürecinde test edilmelidir. Şirketler, kapsamlı seçim ve işe alım prosedürlerini izleyerek her pozisyon için düzgün aday seçmeye çalışmalıdır. Yenilikçi işleyenler için, işegötüren yenilikçi davranış için gerekli bilgi ve becerileri belirlemeye odaklanmalıdır; seçim sürecinde, psikometrik testlerle belirlenebilen bir deneye açık olmaktadır. Yeni deneyimlerin, iç duyguların, hayal gücünün, farklı tercihlerin, yaratıcılığın, entelektüel merakın ve düşünce esnekliğinin tam bilincine açıklığı ile karakterizedir (Armstrong, 2007).

Endüstri 4.0 bağlamında, personel süreci çeşitli heterojen bilgilerin ve becerilerin test olunmasına dayanmaktadır. Firmaların çok aşamalı bir süreçte işe almalarını iyileştirmeleri gerekmekte çünkü yanlış bireyin hata maliyeti çok daha yüksek olacaktır. İşe alımdan sonraki seçim sürecinde, psikometrik testler kullanılarak değerlendirilebilecek yenilikçi deneyimlere ve davranışlara açık olmak için gerekli özellikleri belirlemeye odaklanarak organizasyon için de faydalı olacaktır. Firmaların görüşmelerde test etmesi gereken bir diğer özellik; içsel dikkat, aktif hayal gücü, yaratıcılık, entelektüel merak, esnek düşünme ve yeni deneyimlere açıklık olarak ifade etmektedir. Buna ek olarak, yeni beceriler geliştirmek ve edinmek isteyen işleyenler, Endüstri 4.0'ın getirdiği yeniliklere daha hızlı ve kolay uyum sağlayabilecektir (Pfeiffer, 2017).

Ücret yönetimi

Ücret yönetimi ve ya tazminat yönetimi, örgütsel kalkınma stratejilerine uygun olarak çalışan ilkelerini, stratejilerini, seviyelerini, yapılarını ve tazminat faktörlerini belirleyen, atayan ve ayarlayan dinamik bir yönetim sürecidir. Dijitalleşmenin ve inovasyon ücret bağlamında tezahür ettiği noktalardan biri ödeme sistemidir. Yasal parametrelerle hesaplanan bordrolar, daha az maliyet daha az hata ve daha hızlı işlemlerin yapılmasına izin veren programlar aracılığıyla yapılmaktadır. Yüzlerce işçisi olan firmalarda bile ücretlendirme kolaydır. Dijital fiyatlandırma yoluyla, sosyal haklar, peşin ödeme, uygulama ve diğer kesintiler gibi birçok konu sorun olmadan düzenlenmektedir. İşçiler, sistem üzerinden avans ödemeleri gibi talepleri bildirebilir ve servis yöneticisi tarafından onaylanabilmektedir. Ayrıca, onaylanmış bordro da dijital bir arşivde saklanmaktadır. İKY'nin dijitalleştirme süreci ile kurumsal portalın önemi de artmaktadır. Örneğin, Türkiye'nin köklü şirketlerinden Tofaş, görevlileri tek bir noktada bir araya getiren kurumsal bir

web ve mobil platformu olan TofaşGo'yu piyasaya sürmüştür. Bu platformla, çalışanların bordro erişimi, fon talep yönetimi, yıllık izin talepleri ve takibi, zaman yönetimi raporlarının takibi, Koç şirketlerinin boş pozisyonlarının takibi ve uygulanması gibi birçok İnsan Kaynakları sürecine tek bir mobil uygulama üzerinden erişilebilmektedir (MacDougall, 2014).

Sonuç

Endüstri 4.0'ın, iş ve meslekler üzerindeki etkileri üzerinde sıklıkla durulmaktadır. Bu kapsamda, teknolojik işsizlik gibi birçok terimin önümüzdeki yıllardaki döneceği belirtilmektedir. Diğer taraftan, esasında, teknolojik ilerleme dalgaları genel istihdamı azaltmamakta, mevcut üretimdeki iş sayısı azalsa da yeni işler yaratılmakta ve yeni becerilere olan talep artmaktadır. Teknolojilerin, üretken çalışmaları tamamen dönüştürme potansiyeline sahip olduğuna inanılmaktadır. Akıllı algoritmaların ve büyük verilerin en azında kısmen vasıflı bilgi çalışanlarının yerini alması beklenmektedir.

Çalışmanın sonuçlarına dayanarak, rutin mesleklerin kaybeden segmentte olacağı, sosyal ve yaratıcı beceriler gerektiren rutin olmayan işlerde olanların kazanan segmentte olacakları tespit edilmiştir. Yeni nesildeki çalışmalarda çalışmak için yeni beceri ve ekipmanın sahibi olunması gerekli olmaktadır. İleri ki dönemlerde işe alımlardaki aşamalarda, ileri düşünme ve yaratıcı becerilere, üstün teknolojik bilgiye ve ustalığa, çok boyutlu düşünmeye, uygulamaya ve yabancı dile sahip insanlar rekabet ortamında avantajlı olacaktır.

Endüstri 4.0'ın, diğer sanayi devrimi süreçlerinde olduğu gibi tek bir işgücüne olan ihtiyacı azaltmak yerine, vasıfsız işlerden yeni istihdam alanlarının oluşturulmasına kadar daha yüksek eğitim ve gelir seviyelerine sahip çok daha vasıflı bir işgücüne dönüştürülmesini gerektirmektedir. Bu bağlamda, bu teknoloji odaklı sürecin olumsuz etkilerine maruz kalmamak için işgücünü kalite açısından daha yüksek seviyelere çıkarmak zorunludur. Bu nedenle, işgücünün istenen seviyelere yükselmesini destekleyecek eğitim ve istihdam politikalarının uygulanması önemlidir. Uygulanacak doğru politika ve önlemlerle yeni istihdam alanları oluşturulacak ve işgücü üzerindeki olumsuz etkilerden kaçınılacaktır.

Kaynakça

1. Armstrong, Michael. (2007). *Armstrong's Handbook Management Practice of human resource*.
2. Cafer, Topaloğlu. (2011). "Yönetim Kuramları ve Örgütiçi Çatışmalar." *Girişimcilik ve Kalkınma Dergisi* 6 (1): 249–65.
3. Cayrat, Charles. (2018). "Le Processus de Transformation 4.0 et Le Rôle Des Gestionnaires En Ressources Humaines : Cinq Études de Cas Au Sein Du Secteur Manufacturier Au Québec." *Hec Montreal*.
4. Charlwood, Andy, Ian Kirkpatrick, and Mark Lawrence. (2019). "HR and Analytics : Why HR Is Set to Fail the Big Data Challenge." *John Wiley & Sons Ltd* 26 (1): 0–23.
5. Cynthia A. Lengnick-Hall, Mark L. Lengnick-Hall. (2008). "Strategic Human Resources Management A Review of the Literature and a Proposed Typology." *Academy of Management Review* 13 (3): 454–70.
6. Drath, Rainer, and Alexander Horch. (2014). "Industrie 4.0: Hit or Hype?" *IEEE Industrial Electronics Magazine* 8 (2).
7. Golembiewski, Robert T. (1999). "Lessons from Downsizing : Some Things To Avoid, and Others To Emphasize." *The University of Georgia Dpt of Political Science and Management* 2 (3): 45–53.
8. İsmail, Yıldırım. (2019). "Industry 4 . 0 and Its Effects on the Insurance Sector." *IGI Global*, no. June: 251–66.

9. Kahraman, Cengiz, and Onar Sezi Çevik. (2015). *Intelligent Techniques in Engineering Management*.
10. Lorenz, Markus, Michael Rüßmann, Rainer Strack, Knud Lasse Lueth, and Moritz Bolle. (2015). "Man and Machine in Industry 4.0." Boston Consulting Group, 1–18.
11. MacDougall, W. (2014). "Industrie 4.0 Smart Manufacturing FOR THE FUTURE." Germany Trade and Invest, 1–39.Policy.
12. Pfeiffer, Sabine. (2017). "The Vision of 'Industrie 4.0' in the Making—a Case of Future Told, Tamed, and Traded." *NanoEthics* 11 (1): 107–21.
13. <https://doi.org/10.1146/annurev.psych.48.1.515> (2018)
14. 321–512. <https://doi.org/10.2307/27768270>.

МОДЕЛЬ ОЦЕНКИ КОНКУРЕНТОСПОСОБНОСТИ ЭКОНОМИКИ

Владимир Шатунов

Санкт-Петербургский Государственный Университет

svvvssvv@gmail.com

Жанна Викторовна Писаренко

Санкт-Петербургский Государственный Университет,

z.pisarenko@spbu.ru

Аннотация

В статье рассматривается проблема оценки конкурентоспособности стран из различных регионов мира, включая страны Северной и Латинской Америки, Западной и Восточной Европы, СНГ, Ближнего и дальнего Востока, Азиатско-Тихоокеанского региона. За основу берется валовой внутренний продукт по паритету покупательной способности (ВВП по ППС) и его различные вариации. Автор использует методы качественного, количественного анализа и предлагает собственную методику оценки конкурентоспособности стран на основе смешанного рейтинга по нескольким показателям. Результаты итогового рейтинга конкурентоспособности стран показали бесспорное лидерство США за исследуемый период, начиная с 1990 г. и по 2020 гг., а такие страны как Китай (в особенности), Южная Корея, Сингапур, Индия и Ирландия показали существенный рост конкурентоспособности. Также автор делает предположение о том, что такой показатель как Взвешенный ВВП на душу населения точнее отражает конкурентоспособность страны за счет учета ее доли в мировом балансе. Исследование показало, что США являются лидером по показателю Взвешенный ВВП по ППС на душу населения и по итогам 2020 г. более чем в 3 раза опережали своего ближайшего преследователя Китай. При этом Китай сам является мировым лидером отдельно по показателю ВВП по ППС. По мнению автора, предложенный в статье подход может быть использован в качестве отправной точки для проведения дальнейших детальных исследований конкурентоспособности стран.

Ключевые слова: конкурентоспособность, валовой внутренний продукт, ВВП по ППС, рейтинг

ECONOMY COMPETITIVENESS EVALUATION MODEL

Summary

The article deals with the problem of assessing the competitiveness of countries from various regions of the world, including the countries of North and Latin America, Western and Eastern Europe, the CIS, the Middle and Far East, and the Asia-Pacific region. Gross domestic product at purchasing power parity (GDP, PPP) and its variations are the main indicators of the article. The author utilises qualitative and quantitative analysis methods and proposes his own methodology for assessing countries' competitiveness based on an aggregate rating for several indicators. The results show the permanent leadership of the United States in the total competitiveness ranking from 1990 to 2020 time period. Such countries as China (in particular), South Korea, Singapore, India and Ireland shows a significant increase in competitiveness.

The author also makes the assumption that weighted GDP per capita more accurately reflects the country's competitiveness by taking into account its share in the world economic balance. The study shows that the United States is the leader in terms of weighted GDP per capita, PPP and was more than three times ahead of its closest pursuer China in 2020. However China itself is the world leader in terms of GDP, PPP separately. The author suggests that the approach proposed in the article can be used as a starting point for further detailed studies of the countries' competitiveness.

Keywords: competitiveness, gross domestic product, GDP, PPP, ranking

Вступительная часть

При анализе данных, отражающих динамику экономики страны в краткосрочном периоде (с интервалами год и менее), наблюдаются заметные колебания экономической активности. Спады, вызывающие уныния, сменяются оптимизмом во время подъемов. Все меняется, если перейти к

оценке более длительных периодов, с интервалами в 5, 10 лет и более. На длительных временных отрезках (долгосрочного периода) преобладает картина устойчивого роста совокупного выпуска.

Темпы роста экономик различных стран мира заметно отличаются. К примеру за последние 10 лет, средние темпы роста совокупного выпуска экономики Китая составили 7,7% ежегодно, когда как в Российской Федерации (РФ) они были всего на уровне 1,9%, при этом средние темпы роста мировой экономики за тот же период составляли ежегодно 3,6% (по ППС в постоянных ценах 2017 г., долл. США).

О чем говорят эти цифры? Статистика показывает, что за последнюю декаду наблюдалось заметное отставание в развитии экономики России, которое не только не сокращалось, но даже увеличивалось. При всех безусловных достижениях в отдельных отраслях, к примеру таких как военно-промышленный комплекс (ВПК) или в отдельных секторах сельского хозяйства, экономика Российской Федерации в целом вызывает гораздо большую озабоченность, чем она есть в настоящее время.

Для того, чтобы только лишь сохранить накопленный за предыдущие годы капитал, в странах с подобной экономической картиной возникает задача построения модели конкурентоспособности, обеспечивающей, в каждый момент времени, рост национальной экономики, темпами не ниже общемировых. Для малой открытой экономики, такой как экономика Российской Федерации, это крайне важно поскольку позволяет обеспечить для государственной системы достижения одновременно различных целей: обеспечивает экономический рост и благосостояние граждан страны, культурное развитие гражданского общества, укрепление конкурентоспособности страны на мировом рынке, формирует твердую основу безопасности государства.

Понятие конкуренции представляется таким же основополагающим понятием как и материя, энергия или информация. Конкуренция самостоятельный и независимый фактор, присутствующий во всех процессах, протекающих как в природной среде, так и в социальной. Характер конкуренции позволяет точнее прогнозировать эволюцию развития изучаемой предметной области. С течением времени форма и методы конкурентного взаимодействия (борьбы) как и все окружающие нас явления претерпевают различного рода изменения — трансформируются.

От чего зависит конкурентоспособность в современной экономике? Почему одни страны растут быстрее, а другие более медленными темпами? Чтобы ответить на эти и другие вопросы, необходимо провести анализ факторов, оказывающих ключевое, значимое влияние экономического роста. Таким образом становится очевидна актуальность детального рассмотрения конкурентоспособности стран, а также моделирования простых, наглядных способов оценки ее динамики в целях построения обоснованных взвешенных прогнозов будущего социально-экономического развития страны.

Целью настоящей статьи является проведение сравнительной количественной оценки экономической конкурентоспособности развитых и развивающихся стран различных регионов мира, включая страны Северной и Латинской Америки, Западной и Восточной Европы, СНГ, Ближнего и дальнего Востока, Азиатско-Тихоокеанского региона. Всего 42 страны. Для достижения поставленной цели автор применяет методику качественного и количественного анализа.

Основная часть

Сегодня наш мир меняется намного быстрее, нежели чем это происходило раньше. Технология высокоскоростной беспроводной передачи больших объемов информации 5G уже сегодня успешно применяется в Китае, а повсеместное использование квантовых компьютеров, только ускорят

развитие в таких областях, как анализ больших данных (Big Data), искусственный интеллект, роботизация, интернет вещей, виртуальная и дополненная реальность, создадут предпосылки для создания новых продуктов и инноваций.

Россия, как и весь остальной мир, устремилась к высоким технологиям через цифровую трансформацию экономики. И здесь важно понять, что цифровая трансформация — это не простая замена бизнес-процесса новой технологией на волне «все побежали, и я побежал». Без понимания предпосылок изменений и ответа на вопрос «зачем мы это делаем?» легко потерять смысл перемен и свалиться в автоматизацию ради самой себя, которая не несет никакой экономической ценности. Можно долго перечислять преимущества работы с большими данными, но в финальном счете цифровая трансформация экономики начинается с осмысленной работы с данными и извлечения из них ценности, которая помогает государственной системе быстро перестраиваться в ответ на изменения рыночной конъюнктуры.

Успешные в прошлом решения, методики и подходы в современных условиях необходимо адаптировать под новые вызовы. Например такой гигант как Газпром, даже при всей своей административной поддержке и практически неограниченных возможностях, будет испытывать сильное внешнее неблагоприятное давление со стороны различного рода факторов рыночного и не рыночного характера. И, если компания своевременно не адаптирует свою бизнес-стратегию в соответствии с тенденциями развития в сфере информационных технологий, то в скором времени неминуемо будет терять конкурентоспособность на своих исторических рынках сбыта, что безусловно негативно отразится на ее финансовых результатах, приведет к снижению прибыли, сокращению капитализации, а вместе с этим принесет убытки ее акционерам.

Подобная ситуация касается не только Газпрома. Госкорпорация Роскосмос, в недавнем прошлом монополист по доставке космонавтов и грузов на Международную космическую станцию (МКС), уже столкнулась с подобными проблемами, когда частная компания SpaceX (США) сначала смогла создать многоразовый ракета-носитель, что позволило использовать его повторно в процессе доставки грузов и вывод искусственных спутников на орбиту, а затем сконструировала пилотируемый корабль, на котором успешно отправила астронавтов к МКС. В результате все это привело не только к потере рынка госкорпорации, но и к сильнейшему снижению цен на ее продукцию (услуги).

Тем не менее, статистика показывает, отстающие экономики, извлекающие пользу из инвестиций в науку, образование, фундаментальные и прикладные исследования, со временем не только догоняют, но и могут опережать лидеров. Для этого необходимо использовать свои конкурентные преимущества. Наличие в стране большого количества тех или иных факторов производства (капитала, труда, технологий), как уже было отмечено может быть, как преимуществом, так и отвлекать ресурсы и приводить к неэффективному использованию капитала. Стратегия социально-экономического развития страны, основанная на умном, эффективном (рачительного) использовании факторов производства в своей производственной функции, является главным элементом конкурентоспособности и позволяет повышать благосостояние страны и граждан.

Для оценки конкурентоспособности страны по большому счету можно использовать любые показатели (или их комбинации) тем или иным образом характеризующие уровень социально-экономического развития. Выбор конкретных показателей будет зависеть в первую очередь от стратегических целей и практических задач, стоящих перед руководством страны, а также от ресурсов и компетенций (технологий), накопленных конкретным государством. Одним из таких

показателей, агрегирующий совокупную экономическую добавленную стоимость страны является валовой внутренний продукт (ВВП). Однако сам по себе ВВП, впрочем как и ВВП на душу населения (ВВП, деленный на численность населения), не вполне отражают уровень конкурентоспособности страны при сравнительном анализе с другими странами, поскольку не учитывают долю страны в совокупном мировом балансе. ВВП на душу населения одной конкретной страны демонстрирует некоторый средний уровень благосостояния ее условно среднего представителя. Проводя сравнительный анализ ВВП по ППС (паритету покупательной способности) на душу населения, например такая страна как Китай (Китайская народная республика, КНР) занимает всего лишь 33 место из 42 стран выборки, а Катар 4-е (таблица 1). При этом уровень ВВП по ППС Китая более чем в 93 раза превышает уровень ВВП по ППС Катара, а значит в мировом балансе играет существенно более значимую экономическую роль. Чтобы учесть этот факт достаточно взвесить ВВП по ППС на душу населения по соответствующей доле страны в совокупном мировом ВВП.

Таблица 1: Рейтинг 2020 г., выборка из 42 стран (в постоянных ценах 2017 г., долл. США)

	Итоговый рейтинг, 2020 г.	Общее кол-во баллов	Рейтинг: взвешенный ВВП по ППС на душу населения	Взвешенный ВВП по ППС на душу населения (долл. США)	Рейтинг: ВВП по ППС на душу населения	ВВП по ППС на душу населения (долл. США)	Рейтинг: ВВП по ППС на душу населения	ВВП по ППС (млрд. долл. США)
United States	1	119	1	\$9 472,21	7	\$59 919,82	2	\$19 863,49
Germany	2	111	3	\$1 750,10	10	\$ 51 423,24	5	\$4 276,40
Japan	3	102	4	\$1 620,98	19	\$40 232,21	4	\$5 062,66
United Kingdom	4	99	5	\$974,22	16	\$42 675,78	9	\$2 868,47
France	5	95	6	\$960,41	18	\$42 320,52	10	\$2 851,55
China	6	93	2	\$2 989,15	33	\$16 315,82	1	\$23 020,46
Korea, Rep.	7	90	8	\$739,39	17	\$42 335,87	14	\$2 194,53
Canada	8	90	10	\$642,34	14	\$46 064,25	15	\$1 752,16
Russian Federation	9	88	7	\$816,03	28	\$26 456,39	6	\$3 875,69
Italy	10	88	9	\$722,33	20	\$39 073,42	12	\$2 322,90
Saudi Arabia	11	86	11	\$544,42	15	\$44 328,18	17	\$1 543,24
Australia	12	85	14	\$484,53	12	\$48 678,68	18	\$1 250,71
Singapore	13	85	17	\$394,72	2	\$93 397,05	25	\$531,04
Netherlands	14	84	16	\$409,64	8	\$54 324,38	21	\$947,50
Turkey	15	79	12	\$541,12	27	\$28 393,47	11	\$2 394,68
Switzerland	16	79	21	\$324,92	5	\$68 755,44	24	\$593,81
Spain	17	77	13	\$494,25	23	\$36 210,87	16	\$1 715,07
Ireland	18	77	19	\$327,05	3	\$90 789,22	30	\$452,65
India	19	69	15	\$417,52	42	\$6 165,75	3	\$8 508,76
Brazil	20	69	18	\$334,60	34	\$14 063,98	8	\$2 989,43
Sweden	21	68	24	\$213,67	11	\$50 923,11	26	\$527,23
Austria	22	66	25	\$190,84	9	\$51 857,69	29	\$462,41
Norway	23	65	26	\$172,89	6	\$63 548,00	32	\$341,85

	Итоговый рейтинг, 2020 г.	Общее кол-во баллов	Рейтинг: взвешенный ВВП по ППС на душу населения	Взвешенный ВВП по ППС на душу населения (долл. США)	Рейтинг: ВВП по ППС на душу населения	ВВП по ППС на душу населения (долл. США)	Рейтинг: ВВП по ППС на душу населения	ВВП по ППС (млрд. долл. США)
Mexico	24	64	20	\$327,02	32	\$17 852,36	13	\$2 301,75
Qatar	25	64	27	\$166,79	4	\$85 290,45	34	\$245,73
Poland	26	63	22	\$316,60	25	\$32 398,70	19	\$1 227,88
Indonesia	27	58	23	\$285,13	41	\$11 444,96	7	\$3 130,47
Luxembourg	28	56	34	\$63,56	1	\$112 557,31	38	\$70,96
Finland	29	52	31	\$97,85	13	\$47 154,43	33	\$260,74
Argentina	30	49	28	\$140,02	30	\$19 690,66	22	\$893,50
Israel	31	47	30	\$111,87	21	\$39 056,42	31	\$359,91
Egypt, Arab Rep.	32	40	29	\$116,33	40	\$11 951,45	20	\$1 223,04
Kazakhstan	33	40	32	\$96,01	29	\$25 363,17	28	\$475,67
South Africa	34	36	33	\$75,72	37	\$12 665,83	23	\$751,19
Lithuania	35	34	36	\$30,63	22	\$37 107,06	37	\$103,71
Ukraine	36	28	35	\$50,88	39	\$12 375,92	27	\$516,64
Belarus	37	26	37	\$27,48	31	\$19 186,78	35	\$179,97
Latvia	38	25	39	\$13,70	26	\$30 100,27	39	\$57,20
Estonia	39	24	40	\$13,15	24	\$35 257,16	41	\$46,87
Azerbaijan	40	19	38	\$15,14	36	\$13 726,77	36	\$138,55
Georgia	41	13	41	\$5,78	35	\$13 966,33	40	\$51,99
Armenia	42	7	42	\$3,76	38	\$12 619,89	42	\$37,40

Источник: Всемирный банк (The World Bank), <https://databank.worldbank.org/> (20.04.2022)

Анализируя представленные в таблице 1 расчеты, можно заметить, что по показателю Взвешенный ВВП по ППС на душу населения, Китай поднялся с 33 (без взвешивания) на 2 место в рейтинге, а США по этому показателю занимают 1 место и намного опережают все остальные страны, а именно разрыв от ближайшего преследователя Китая составляет более чем в 3 раза.

Далее можно составить общий рейтинг стран одновременно по трем показателям и тем самым получить более общую картину конкурентоспособности рассматриваемой выборки стран по оцениваемым показателям. Общий рейтинг стран в конкретном году можно рассчитать например по следующей формуле (1):

$$S_i = \sum_{j=1}^m (n + 1 - k_{ij}) \quad (1)$$

S_i — общее количество набранных баллов i -й страны в итоговом рейтинге ($i = 1, 2, \dots, n$);

n — общее количество стран;

m — общее количество показателей, по которым оцениваются страны;

k_{ij} — k -е место i -й страны по j -му показателю.

Формула 1 была составлена автором по аналогии со спортивным принципом, а именно страна, у которой больше значение оцениваемого показателя, получает более высокое место в рейтинге по

этому показателю и соответственно большее количество баллов. Баллы распределяются $1, 2, \dots, n$, где n — число ранжируемых стран. Таким образом максимальный балл, равный n , получает страна, занявшая 1-е место, а минимальный 1 балл — соответственно страна, занявшая последнее n -е место по оцениваемому показателю. Далее для каждой страны баллы суммируются и составляется итоговый рейтинг, как сумма баллов по всем оцениваемым показателям. Если в итоговом рейтинге несколько стран набирают одинаковое количество баллов, то более высокое место получает страна, у которой выше балл за более приоритетный (важный) показатель. Приоритетность показателей определяется отдельно составителем рейтинга, например Методом экспертных оценок или на основании корреляционного анализа.

На рисунке 1 представлена динамика рейтинга конкурентоспособности стран за 31 летний период, начиная с 1990 по 2020 гг. Рейтинг составлен автором на основе формулы 1 по трем показателям: Взвешенный ВВП по ППС на душу населения, ВВП по ППС на душу населения, ВВП по ППС (показатели указаны в порядке их приоритетности). Это было сделано для того, чтобы снять перекос конкретной страны в сторону одного из показателей и тем самым получить более общую картину об изменении конкурентоспособности конкретной страны. Расчеты были выполнены автором в Python. Проводя визуальный анализ, не трудно заметить, что часть стран усилили свои конкурентные позиции за рассматриваемый период, часть их потеряла, а у остальных практически не изменилась. При этом бессменным лидером данного рейтинга, начиная с 1990 г., являются США, а такие страны как Китай (в особенности), Южная Корея, Сингапур, Индия и Ирландия показали существенный рост конкурентоспособности. Полученные результаты требуют дальнейшего анализа с учетом дополнительных факторов, которые могут быть включены в анализ.



Рисунок 1: Рейтинг конкурентоспособности стран по трем показателям (Взвешенный ВВП по ППС на душу

населения, ВВП по ППС на душу населения, ВВП по ППС)

Источник: Всемирный банка (The World Bank), <https://databank.worldbank.org/> (20.04.2022)

Результаты

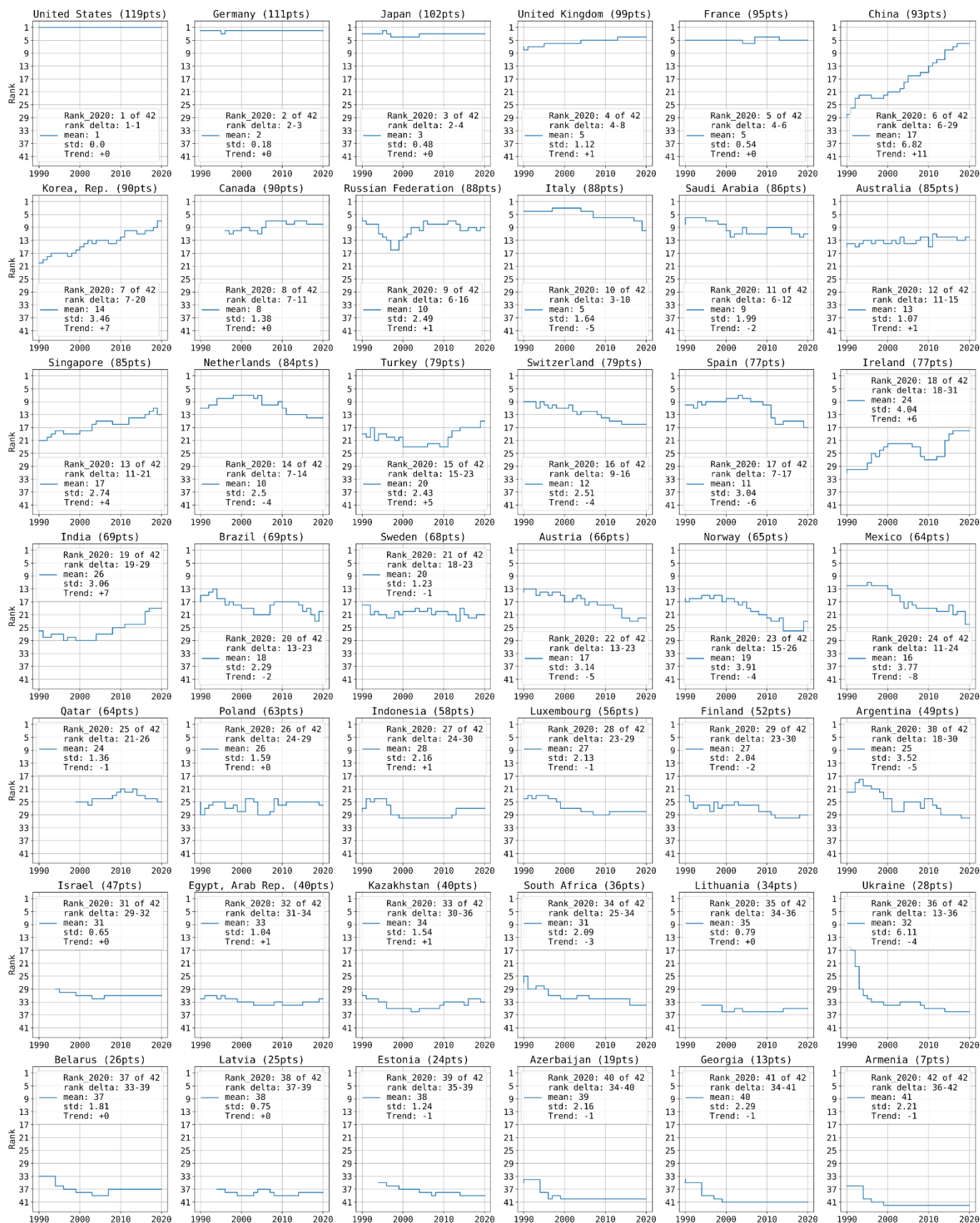
По результатам проведенного исследования, можно предположить, что Взвешенный ВВП на душу населения точнее отражает конкурентоспособность страны на мировом рынке за счет учета доли страны в мировом балансе, чем без взвешивания. При этом США по показателю Взвешенный ВВП на душу населения в 2020 г. значительно опережали другие страны из рассматриваемой выборки. Ближайший преследователь Китай, по данному показателю отстает от США более, чем в 3 раза, хотя и является мировым лидером отдельно по показателю ВВП по ППС. За рассматриваемый 31 летний период, начиная с 1990 г., США ни разу не теряли лидерство в смешанном рейтинге, рассчитанном по формуле 1 по трем показателям: Взвешенный ВВП по ППС на душу населения, ВВП по ППС на душу населения, ВВП по ППС.

Использованный в статье подход расчета смешанного рейтинга может быть использован в качестве базового для дальнейших исследований конкурентоспособности стран.

Список Источников

1. Бланшар, О. (2015). Макроэкономика 3-е изд., Пер. с англ.: Высшая школа экономики. Высшая школа экономики.
2. Портер, М. Э. (2005). Конкуренция. Пер. с англ. - М. Вильямс. 608.
3. Фатхутдинов, Р.А. (2009). Глобальная конкурентоспособность. М.: Стандарты и качество. 463.
4. Капелюшников, Р.И. (2017). Технологический прогресс - пожиратель рабочих мест? Вопросы экономики № 11. 111-140. doi: 10.32609/0042-8736-2017-11
5. Кондратьев В.Б., Егоров А.С., Аукуционек С.П., (2013). Оценки конкурентоспособности стран. Мировая экономика и международные отношения № 2. 12–25. doi: 10.20542/0131-2227-2013-2-12-25
6. РосБизнесКонсалтинг (РБК). Индустрия 4.0. Дата обращения Апрель 24, 2020, <https://www.rbc.ru/trends/industry>
7. www.worldbank.org. Дата обращения Апрель 24, 2022, <https://databank.worldbank.org/>

İŞGALDAN AZAD OLUNMUŞ ƏRAZİLƏRDƏ TƏBİİ EHTİYYATLARDAN İSTİFADƏNİN

SƏMƏRƏLİLİYİ

Piriyev Xaliq

Azərbaycan Dövlət İqtisad Universiteti

xpiriyev@mail.ru

Xülasə

Ümumiyyətlə hər bir ərazidə dayanıqlı inkişaf təmin olunarkən o ərazidə zəruri olan iqtisadi amillər formalaşmalıdır. Azad edilmiş ərazilərin ən böyük potensialı, düzgün təşkil olunarsa, turizm ilə bağlı olacaqdır. Dünya təcrübəsindən istifadə olunaraq bölgədə birinci dəfə olaraq müasir standartlara cavab verən eksperimental layihələrin icra olunması reallaşdırılacaq. “Yaşıl enerji” zonası və “Ağıllı kənd” pilot layihəsi bu layihələr sırasında öndə dayanır.

Tədqiqatın əsas məqsədi işğaldan azad edilmiş bölgələrdə dayanıqlı inkişafın təmin olunması üçün bütün perspektivlərin araşdırılmasıdır.

İstifadə olunmuş tədqiqat metodları: Tədqiqat zamanı sistemli yanaşma, statistik qruplaşdırma, normativ yanaşma, bundan başqa, deduksiya, induksiya, analiz və axtarış metodlarından istifadə edilmişdir.

Tədqiqatın informasiya bazasının formalaşmasını azad edilmiş ərazilərdəki perspektivlər haqqında görkəmli sosioloq alimlərin əsərləri, tədqiqatçıların məcmu əsərləri, son zamanların yerli və xarici ədəbiyyatlarındakı məlumatları, dövlətin müvafiq qanunverici və normativ-hüquqi aktları və ən əsas da internet resursları təşkil edəcəkdir.

Tədqiqatın məhdudiyyəti kimi onu göstərə bilərik ki, mövzu ilə bağlı ədəbiyyatların azlıq təşkil etməsi, yəni ki, Qarabağ və ətraf rayonların işğalçılıq siyasəti olaraq 30 il ərzində tam tədris olunmuş halda saxlanması əsas məhdudiyyətlərdəndir.

Açar sözlər: Davamlı inkişaf, İqtisadiyyat, Perspektiv, Ehtiyat, Potensial imkanlar

Abstract

In general, while ensuring sustainable development in each area, the necessary economic factors must be formed in that area. The greatest potential of the liberated area, if properly organized, will be related to tourism. For the first time in the region, experimental projects meeting modern standards will be implemented using world experience. The Green Energy Zone and the Smart Village pilot project are among the leading projects.

The main purpose of the study is to explore all the prospects for sustainable development in the liberated areas.

Systematic approach, statistical grouping, normative approach, as well as deduction, induction, analysis and search methods were used during the research.

As a limitation of research, we can point out that one of main limitations is the lack of literature on the subject, ie the fact that Karabakh and the surrounding regions have been kept in a state of complete graduation for 30 years as policy of occupation.

The formation of the research database will be based on the works of prominent sociologists on the prospects of the liberated territories, a collection of works by researchers, recent information in local and foreign literature, relevant state legislative and regulatory acts and, most importantly, Internet resources.

Keywords: Sustainable Development, Economy, Perspective, Reserve, Potential Opportunities.

Giriş

Ümumiyyətlə hər bir ərazidə dayanıqlı inkişaf təmin olunarkən o ərazidə zəruri olan iqtisadi amillər formalaşmalıdır. Qarabağ regionunun öz əhalisini, öz infrastrukturunu təmin etmək üçün yetərincə iqtisadi potensialı vardır. Bu potensialı aşağıdakı istiqamətlərdə qruplaşdırmaq olar:

- Turizm sənayesinin inkişaf etdirilməsi;
- Təbii ehtiyatların istehsalının təşkil olunması;
- Kənd təsərrüfatının inkişafı;
- Tikinti və meşə sənayesinin inkişaf etdirilməsi;
- Yeni iş yerlərinin açılması və s.

Azad edilmiş ərazilərin ən böyük potensialı, düzgün təşkil olunarsa, turizm ilə bağlı olacaqdır. Bu ərazilərdə turizmin bir çox növü üçün o cümlədən də tibb turizmi üçün böyük potensial vardır. Bu ərazilərin

turizm gəlirləri ölkəmizin bu vaxta qədər qazandığı turizm qazanclarından daha çox ola bilər, burada söhbət ən azı 1,5-2 mlrd. dollardan gedir.

Qarabağ regionun iqtisadi potensialı müəyyən olunarkən, onu da vurğulamaq lazımdır ki, belə münbit torpaqları olan yerlərdə kənd təsərrüfatının hər iki növünün inkişafı üçün əlverişli mühit vardır. Gələcəkdə icra olunacaq işlərin sürətinin maksimum artırılması üçün, şəraitin daha da yaxşılaşdırılması üçün dünya standartlarına cavab verən bir neçə aeroportun qurulması, başlanğıc icra olunmalı layihələrdən biridir. Hər bir inzibati rayonun ayrı-ayrılıqda coğrafi mövqeyinə görə işlərin görülməsi nəzərə alınmışdır. Ən birinci layihələrin icra edilməsi üçün təyin edilən investisiyalara uyğun olaraq bir çox beynəlxalq şirkətlər ilə yeni-yeni müqavilələrin bağlanması bu regiona və burada görülməli işlərin böyüklüyündən və vacib olmasında irəli gəlir.

Dünya təcrübəsindən istifadə olunaraq bölgədə birinci dəfə olaraq müasir standartlara cavab verən eksperimental layihələrin icra olunması reallaşdırılacaq. “Yaşıl enerji” zonası və “Ağıllı kənd” pilot layihəsi bu layihələr sırasında öndə dayanır.

Tədqiq edilən, araşdırılan azad edilmiş torpaqların dayanıqlı inkişafı ilə bağlı mövzu hal-hazırkı vaxtda Azərbaycan və bu ərazilərə investisiya yatırımı etmək istəyən xarici investorlar üçün ən aktual və əhəmiyyətli məsələ olduğu üçün, aparılan araşdırmalar onu göstərir ki, qeyd olunan mövzu əsasən yerli alimlər, sosioloqlar, iqtisadçılar və s. tərəfindən demək olar ki, davamlı olaraq tədqiq olunur.

Tədqiqat işinin məqsədi ondan ibarətdir ki, azad edilmiş torpaqlarda dayanıqlı inkişafın müəyyən olunması və bu prosesdə dövlətin rolu üzrə, dəstəyi üzrə xarici təcrübədən və yeni metodlardan istifadə olunaraq onların həll edilməsinə dair təkliflərin və tövsiyələrin hazırlanması təşkil edilsin. İşğaldan azad edilmiş ərazilərdə dayanıqlı inkişafın perspektivləri mövzusunda dissertasiya işinin önündə müvafiq vəzifələrin icra olunması durur ki, bu vəzifələri aşağıda verilən kimi qruplaşdırmaq olar:

- Təbii ehtiyatlardan istifadə olunmanın səmərəliliyində dövlətin rolunun ön plana dayanması;
- Resurslardan səmərəli istifadə edilməsi və dayanıqlı inkişafın elementlərinin müəyyən olunması;
- Turizm sənayesinin hər bir növünün ayrı-ayrılıqda araşdırılması;
- Təbii resursların səmərəli istifadə olunması üzrə planlaşdırma işlərinin aparılması, bərpa-quruculuq işlərinin edilməsi və islahatının aparılması;
- Təbii resurslardan istismar üsulunun təkmilləşdirilməsi ilə səmərəliliyin yüksəldilməsi üsulları və bu ərazilərin bərpa olunmasının iqtisadi aspektlərinin müəyyən olunması;
- Ekoloji baxış və bu ərazilərin eko sisteminin təhlil olunması;
- İnfrastruktur sahələrində köhnənin bərpası və yeninin yaradılması;
- Təbii resursların emal olunmasının səmərəliliyinin icra edilməsində dövlətin önündə duran əsas vəzifələrin seçilməsi;

Tədqiqat işinin nəzəri metodoloji əsaslarını bu sahə üzrə görkəmli sosioloq alimlərin əsərləri, tədqiqatçıların məcmu əsərləri, son zamanların yerli və xarici ədəbiyyatlarındakı məlumatları, Azərbaycan respublikasının müvafiq qanunverici aktları və normativ-hüquqi aktları və ən əsas da internet resursları təşkil edəcəkdir. Tədqiqat işinin prosesində empirik tədqiqat metodlarından (müşahidə metodu, eksperiment), həmçinin nəzəri tədqiqat metodlarından (ümumiləşdirmə, müqayisə etmə, sistemləşdirmə, qruplaşdırma, təhlil və başqa) metodlardan ümumilikdə geniş istifadə ediləcəkdir.

Tədqiqat Metodu

Məqalənin yazılmasında müqayisəli, analitik, sistemli yanaşma, konseptləşdirmə və statistik analiz tətbiq edilib, bununla yanaşı iqtisadçı alim və araşdırıcıların müxtəlif fikirləri, xarici və yerli kitablar və digər mənbələrdən istifadə olunmuşdur. Bu tədqiqat işinin aparılması zamanı araşdırmada bir neçə fərqli

metoddan (analiz-sintez ,induksiya-deduksiya) metodlarından istifadə olunub. Analiz metodu istifadə edilən zaman mövzu başlığı götürülüb və altbaşlıqlara bölünərək ayrı-ayrılıqda təhlil olunub, mahiyyəti üzə çıxarılmışdı.

Daha sonra isə sintez metodundan istifadə edilərək onlar iqtisadi sistem üzrə birləşdirilmişdir. İnduksiya metodunun vasitəsilə isə öncə azad edilmiş bölgələrə aid sənədlər və faktlar toplanır sonra isə seçilərək sistemləşdirilir. İnduksiya metodun ən əsas vəzifəsi toplanmış faktların ümumi bir yerə gətirilməsi və izahının verilməsidir. Sonra isə toplanmış bütün faktlar əsasında ümumi prinsiplər, vacib tövsiyələr, nəzəri nəticələr hazır edilir. Bu, deduksiya metodudur. Nəhayət, deduksiya metodu və induksiya metodunun tətbiq edilməsinin nəticəsi olaraq nəzəriyyədən faktlara sonra isə faktlardan ümumiləşdirməyə keçid olunur. Bununla yanaşı tədqiqat zamanı ümumiləşdirmə və müqayisəli təhlil metodlarından istifadə edilmişdir.

Analiz

2020-ci il sentyabrın sonu başlayan il 44 günlük Vətən müharibəsində azad olunana torpaqlarda zəruri infrastrukturun yaradılması fərqli istiqamətləri əhatə edir. Yeni, müasir yol-nəqliyyat infrastrukturunu azad edilmiş torpaqlara gediş-gəlişi və yüklərin təyinatı üzrə daşınmasını asanlaşdıracaq. Azərbaycan Respublikasının Prezidenti İlham Əliyev Füzuli rayonuna səfər edərkən beynəlxalq hava limanında davam etdirilən tikinti işlərinin gedişi ilə tanış olmuşdur. Füzuli Beynəlxalq Hava Limanının təməli 2021-ci ilin yanvarında Prezident İlham Əliyevin şəxsən iştirakı ilə qoyulub. Limanda uçuş-enmə zolağının inşası 2021-ci ilin sonlarında tamamlanmışdır. Bundan əlavə , bir qədər bundan qabaq yenə də Prezidentin iştirakı ilə Zəngilanda beynəlxalq hava limanının təməlqoyma mərasimi olmuşdur (https://yeniazerbaycan.com/Iqtisadiyyat_e60014_az.htm).

Azərbaycanın tarixi ədaləti bərpa edərək, öz torpaqlarını azad etməsi haqda məlumatlara keçməzdən öncə bu torpaqların işğal vaxtı haqda olan məlumatlara qısa nəzər salaq. Ermənistanın hərbi təcavüzü Azərbaycanın 17 min kvadrat kilometr ən məhsuldar ərazilərinin işğal edilməsinə, 9 yüz yaşayış məntəqəsinin, 150 min evin, 7 min ictimai binanın, 856 uşaq bağçasının, 928 kitabxananın, 694 məktəbin, 696 tibb müəssisələrinin, 45 məbədin, 9 məscidin, 40 min muzey eksponatlarının, 474 tarixi abidələr, muzeylər və sarayların, 6 min sənaye və kənd təsərrüfatı yönümlü müəssisələrinin, 160 körpünün, 2300 kilometr su kommunikasiyalarının, 2,6 min kilometr avtomobil yollarının, 2 min kilometr qaz kommunikasiyalarının, 15 min kilometr elektrik xətlərinin, 1 milyon hektar kənd təsərrüfatı üçün yararlı olan torpaqların, 280 min hektar meşələrin və 1,2 min kilometr irriqasiya sistemlərinin məhv edilməsinə səbəb olmuşdur. Mənfur düşmən ermənistanın hərbi təcavüzünün nəticəsi olaraq 20 min nəfər Azərbaycan vətəndaşı həlak olmuş, 100 mindən çox yaralanmış, 50 min nəfərdən çox müxtəlif dərəcəli bədən xəsarətləri alaraq əlil olmuş, 4011 şəxs isə itkin düşmüşdür.

Erməni qəsbkarları işğal etdikləri torpaqlarda dövlətimizin mədəni irsini təşkil edən müxtəlif mədəniyyət obyektlərini amansızcasına məhv etmişlər. Ələ keçirdikləri torpaqlarda onlar 12 muzeyi, 6 rəsm qalereyasını, yüksək tarixi əhəmiyyətli 9 sarayı talan etmiş və yandırmışdılar. Nadir tarixi əhəmiyyəti olan 40 min muzey eksponatı və sərvəti talan edilmiş, 45 məbəd və 9 məscid təhqir olunmuşdur. Dağıdılan və tamamilə yandırılan 928 kitabxanada 4,6 milyon kitab və əlyazma nümunələri məhv olunmuşdur.

Azad edilmiş ərazilərdə daha bir yeni beynəlxalq hava limanının inşa edilməsi isə Laçın ərazisində nəzərə alınıb. Bu beynəlxalq hava limanları ayrı-ayrı müxtəlif magistrallarla inteqrasiya ediləcək. Nəhayət, dövlətimizin digər guşələrindən, o cümlədən xarici dövlətlərdən azad edilmiş torpaqlarımıza gediş-gəliş və yüklərin çatdırılması asanlaşacaq (Soltanov,2016).

Ümumilikdə, azad edilmiş bölgələrdə yüksək səviyyəli yol-nəqliyyat infrastrukturunun yenidən yaradılması ilə bağlı statistik göstərici kifayət qədər zəngindir. Ali Baş Komandan İlham Əliyev imzaladığı sərəncamlar ilə azad edilmiş bölgələrdə çoxlu sayda avtomobil yollarının qurulması məqsədi ilə böyük məbləğlərdə maliyyə vəsaitləri ayırmışdır. Hal-hazırda Əhməd bəyli-Füzuli-Şuşa yolunda, həmçinin Zəfər yolunda işlər sürətlə davam etdirilir. Nəzərinizə çatdırmaq ki, İkinci Qarabağ müharibəsində qəhrəman hərbiçilərimiz Azərbaycan xalqı üçün dəyərli olan Şuşaya Zəfər yolunun keçdiyi yerlərdən daxil olublar və misilsiz qəhrəmanlıqlar göstərərək Şuşa şəhəri azad ediblər. Uzunluğu 81 km olan Əhməd bəyli-Füzuli-Şuşa yolu 4 və 6 hərəkət zolağından ibarətdir. Zəfər yolunun ümumi uzunluğu isə 101 kilometrdir. Hər iki yol qırağınca tunellər, yeni körpülər inşa edilir, bütün lazımi infrastruktur yaradılır. Zəfər yolunun Xocavənd rayonuna düşən hissəsində yeni körpü inşa olunur. Quruçay üzərində 86 metrədən ibarət olan üçaşırımlı körpünün inşa edilir (Soltanov,2016).

Azad olunan torpaqlarımızda görülən bütün bərpa-quruculuq işləri kimi, burada da infrastruktur layihələrin quruluşu intensiv sürət ilə aparılır və yol istifadəyə verilənədək bu körpünün hazır olması nəzərdə tutulub. Ölkə Prezidenti İlham Əliyev bəhs edilən səfəri müddətində Əhməd bəyli-Füzuli-Şuşa avtomobil yolunun Daşaltıdan keçən hissəsində inşa ediləcək tunelin təməlini qoyub. Bu tunelin texniki göstəriciləri yüksək səviyyədədir. Yol uzunluğu, ümumilikdə, iki tunel inşa olunacaq və onların hər biri ayrı-ayrılıqda ikizolaqlı olacaqdır. Tunellərin eni 12 metr, uzunluğu isə 530 metr təşkil edəcəkdir (https://yeniazerbaycan.com/Iqtisadiyyat_e60014_az.html).

Əvvəlki vaxtlarda olduğu kimi, azad olunan ərazilərə geri dönmənin insanları davamlı təhlükəsiz yaşayışı təmin olunmalı, bu bölgələr Azərbaycanın ən abad, dilbər guşələrindən birinə çevrilməlidir. 21-ci əsrdə müasir həyatın əsasını təşkil edən layiqli yaşayışın bərpa edilməsi üçün bütün sahələrdə yenidən quruculuğa nail olunmalıdır. Bu quruculuq işləri, stimullar əsasında, dövlət və özəl tərəfdaşlığının birgə inkişafı çərçivəsində reallaşdırılmalıdır. Yalnız belə olduğu halda azad edilən torpaqların Azərbaycanın Dövlətinin parlaq gələcəyinə tam inteqrasiya olunmasını təmin etmək mümkündür (Bilalov,2015).

Bu prioritetin uğurla gerçəkləşdirilməsi üçün aşağıda göstərilən iki məqsədə nail olunmalıdır:

1. Daimi dayanıqlı məskunlaşma;
2. İqtisadi fəaliyyətə reinteqrasiya.

Nəqliyyat sektoru

Azad edilmiş torpaqların bərpası istiqamətində atılan başlanğıc addımlar avtomobil yollarının yenidən çəkilməsi oldu. İşğaldan azad edilmiş ərazilərin bərpasına aparən “Böyük Qayıdış” proqramının ilk mərhələsi azad edilmiş torpaqlarda yeni yol-nəqliyyat infrastrukturunun qurulmasıdır. İcra olunan nəqliyyat layihələri Cənub, Şimal və Şərq istiqamətlərindən Qarabağ zonasına hərəkət etmək üçün imkan yaradacaqdır. İcra olunan və ya icra edilməsi planlaşdırılan avtomobil yolları, hava limanı və dəmiryolu layihələrini ayrılıqda bir-bir incələyək (Soltanov,2016):

Talış və Suqovuşan avtomobil yolu: İcra olunmasına başlanılan layihələrdən biri Talış və Suqovuşana gedən avtomobil yollarının təzədən bərpası oldu. Hələ döyüşlərin qızgın vaxtında bu yolların inşasına başlandı. Bu yolun Tərtərdən Suqovuşan kəndinə kimi olan hissəsi 21 kilometr, Suqovuşan kəndindən Talış kəndinə tərəf uzanan hissəsi isə 7,5 kilometrdir. İki böyük hərəkət zolağından ibarət yolun asfalt-beton örtüyünün eninin ölçüsü 9 metrdir və artıq bu yollar ikinci texniki dərəcəyə uyğun birinci mərhələ üzrə bərpa olunub. Sonrakı mərhələdə isə Çaylıdan Talışa kimi uzunluğu 8 km olan yolun, habelə Talış kəndindən Naftalana doğru 22 km məsafəyə malik təzə yolun inşa olunması da planlaşdırılır. Yuxarıda adını çəkdiyimiz avtomobil yollarının birləşdirilməsinin nəticəsi olaraq Tərtər şəhəri ilə birlikdə, alternativ olaraq Naftalandan da Suqovuşan və Talış istiqamətində getmək mümkün olacaqdır.

Əhmədbəyli–Füzuli–Şuşa avtomobil yolu: Digər yüksək səviyyədə əhəmiyyət kəsb edən avtomobil yolu isə Əhmədbəyli–Füzuli–Şuşa yoludur. 17 noyabrın 2020-ci ildə Əhmədbəyli–Füzuli–Şuşa avtomobil yolunun layihələndirilməsi və yenidən tikintisi ilə bağlı tədbirlər barədə sərəncam imzalanmışdır. Bu sərəncama görə Prezidentin ehtiyat fondundan 50 milyon manat Avtomobil Yolları Dövlət Agentliyinə ayrılmışdır. Yolun uzunluğu 101.5 kilometr, eni isə 37.7 metr olması nəzərdə tutulur və ən gec 2022-ci ilin sonuna hazır olması qarşıya qoyulmuşdur. Bu yolu Füzulidə hava limanı ilə əlaqələndirmək üçün isə yolun 27-ci kilometrində hava limanına giriş və yol qovşağının inşa edilməsi 2022-ci ildə başa çatmışdır.

Yolun simvolik mənə verən hissəsi “Füzuli–Şuşa” avtomobil yoludur. Füzuli–Şuşa yolu Topxana meşələrindən keçməklə Daşaltı kəndinə çatır, oradan isə Şuşaya birləşir. Buradan İsa bulağına dörd zolaq və altı zolaqdan ibarət yol da çəkilmişdir.. Füzuli–Şuşa yolu Azərbaycanın qəhrəman əsgərlərinin Qarabağın mərkəzinə, ən əsas da Şuşaya doğru canı,qanı bahasına irəlilədikləri yoldur. Elə bu səbəbdən də cənab prezident bu yolu “Qələbə Yolu” deyə adlandırmışdır (Soltanov,2016).

Toğanalı - Kəlbəcər avtomobil yolu: Toğanalı-Kəlbəcər yolunun şimal istiqamətində çəkilişi davam edir. Qeyd etdiyimiz yol Göygölün Toğanalı kəndindən başlayıb, Murov silsiləsindən keçərək, Kəlbəcər, İstisu, Laçın istiqamətində inşa olunacaqdır. Bu yolun ümumi uzunluğu təqribi 190 kilometr hesablanmışdır. Toğanalıdan Kəlbəcər istiqamətində çəkilən hissəsi 74 kilometr, Kəlbəcər-İstisu istiqamətində çəkilən 28 kilometr, Kəlbəcərdən Laçın istiqamətinə isə 87 kilometr təşkil edir. Toğanalı-Kəlbəcər yolu iki və üç zolaqlı olması nəzərdə tutulub.

Bu layihənin 16 kilometrliyindən çox sərt yamaqlı Murov silsiləsi başlanır və bu silsilənin bəzi hissələrində yolun keçəcəyi elə yerlər var ki 3500 metr yüksəklikdən keçir. Bu isə öz növbəsində qış vaxtı bu yolda həm çətinliklər törədəcək, həm də təhlükə yaradacaqdır. Bu problemin həll olunması üçün tunellərin tikintisi davam etdirilir. Tikinti prosesi davam edən bu tunellərin ümumi uzunluğu təqribi olaraq 10-12 kilometr olacağı nəzərdə tutulub. Tunellərdə hərəkət zolaqlarının 4-ə qədər çatdırılması planlaşdırılır (<https://aircenter.az/uploads/files/orxan%20tehlil%20mart.pdf?fbclid=IwAR0vC980vM4fPLHRgrSz3g5S9O1oavvI-7uIkPNJtaWHaocTaeYUSK3yfc>).

Dəmir yolları

Hal-hazırda Avtomobil yolları ilə birgə bərpa və yenidən qurma prosesində dəmiryollarının da inşa edilməsi, yenidən qurulması işləri görülür. Nəzərdə tutulan dəmiryollarından biri də Bərdə-Ağdam dəmir yoludur və bu yol şərq tərəfdən Qarabağa doğru hərəkət etməyə şərait yaradır. Bu dəmir yolu xətti torpaqların işğalından qabaq istifadə olunmuş və 104 kilometr məsafəlik Yevlax-Xankəndi dəmir yolunun bir parçasıdır. Hal-hazırda bu yolun Bərdə rayonundan başlayaraq Ağdam rayonuna qədər uzanan 45 km-lik hissəsi tamamilə yenidən qurulur. Bu dəmir yolu xəttinin yenidən layihələndirmə və tikinti işlərinin ümumilikdə iki mərhələdə icra olunması nəzərdə tutulur. Birinci mərhələdə Bərdə-Təzəkənd istiqamətində 19 km, sonrakı mərhələdə isə Təzəkənd-Ağdam istiqamətdə 26 kilometrlik dəmiryolu yolu bərpa olunur. Bu yolun tikilib yenidən qurulması üçün dövlət tərəfindən 2021-ci ildə 5 mln manat ayrılmışdır.

Bununla yanaşı azad edilmiş torpaqlarda Horadiz-Füzuli və Füzuli-Şuşa dəmir yolu xəttləri də çəkiləcəkdir. Şuşa şəhərinin Qarabağ regionunda önəmli turizm və mədəniyyət mərkəzinə çevrilməsi planda tutulduğundan avtomobil yolu ilə birgə Şuşa şəhərinə dəmiryolu da çəkiləcəkdir. Başqa inşa olunması nəzərdə tutulan dəmir yolu xətti layihəsi isə Horadiz-Ağbənd xəttinin təzədən tikilməsidir. Horadiz-Ağbənd yolu indiki Ermənistan ərazisi olub tarixən Azərbaycanın olan hissədən keçməklə Naxçıvan MR-ə gedən Zəngəzur dəhlizinin ən önəmli komponentlərindən biridir (Soltanov,2016).

Hava limanları

Azad olunmuş torpaqların sürətli inkişafının təşkil olunması və turizm potensialının tam olaraq gerçəkləşdirilməsi məqsədi ilə hava limanlarının da tikilməsi nəzərdə tutulur. Birinci hava limanı layihəsi Beynəlxalq Füzuli Hava Limanının layihəsidir. 14 yanvar 2021-ci ildə təməli qoyulan Füzuli hava limanı 16 oktyabr 2021-ci ildə Azərbaycan və Türkiyə Respublikalarının liderlərinin şəxsən iştirakı ilə istifadəyə verilmişdir. Bu beynəlxalq hava limanı müasir standartlara cavab verən infrastruktur ilə təchiz olunmuşdur. Limanın uçuş-enmə zolağının ümumi uzunluğu 2,8 kilometrdir. Yeni hava limanının ən önəmli məqsədi xarici qonaqların və xarici turistlərin işğaldan azad olunmuş torpaqlara, ən əsas da Şuşaya gəlməsini təmin etməkdir. Qonaqlar Füzuli Beynəlxalq Hava Limanına gələrək, buradan Füzuli-Şuşa avtomobil yolu ilə çox rahat Şuşaya gedə biləcəklər. Bununla yanaşı işğaldan azad olunmuş torpaqlarda iki hava limanının inşası nəzərdə tutulmuşdur. Bu hava limanlar Zəngilan rayonunun və Laçın rayonunun ərazisində tikiləcəkdir.

Enerji sektoru

Ən əsas məqsəd işğaldan azad olunmuş ərazilərdə yeni, müasir standartlara cavab verən kompleks enerji sisteminin yaratmaq və dövlətin ümumi enerji sisteminə inteqrasiya etməkdir. 2021-ci ildəbaşlanğıc olaraq “Azərenerji” və “Azərişiq” Şuşaya iki elektrik enerjisi xətti çəkildi. Bununla yanaşı “Azərişiq” tərəfindən azad olunmuş torpaqlardac xüsusi dövlət əhəmiyyətli infrastrukturun elektrik enerjisi ilə təcili təmin edilməsi məqsədi ilə “Azərişiq Qarabağda” yeni layihəsi reallaşdırılır.

Bu proseslər ilə bərabər işğaldan azad olunmuş torpaqlarda əvvəllər qurulmuş SES-lərin də bərpa edilməsi və yenidən qurulması işləri həyata keçirilir. İkinci Qarabağ müharibəsi dövründə Ermənilər azad edilən torpaqlarda mövcud olan kiçik SES-ləri məhv edərək bütün işə yararlı olan avadanlıqlarını söküb aparıblar. Aparar bilmədiklərini isə mənfur xislətlərinə uyğun olaraq yandırır və ya partladıblar. Nəhayət, yekun olaraq azad olunmuş torpaqlarda olan su elektrik stansiyalarını yararsız hala düşmüşdür. Onun üçün də ilk olaraq o stansiyaların bərpası prosesi həyata keçirilir (Bilalov,2015).

Bu stansiyalardan biri, Laçın rayonunda yerləşən və 8 meqavat gücə sahib olan “Güləbird” su elektrik stansiyası artıq istismara verilmişdir. 14 fevral 2021-ci il tarixdə Prezident İlham Əliyev SES-in açılışını etmişdir. Güləbird stansiyası təxminən 7-8 min nəfərin elektrik enerjisi ilə təmin olunmasına şərait yaradacaqdır. Bu stansiyasında istehsal edilən enerji Qubadlının Xanlıq kəndini, Laçının cənub bölgəsini və buraya yaxın yerlərdə olan başqa infrastruktur layihələrini elektrik ilə davamlı təmin edəcəkdir. Güləbird SES-nin azad edilmiş torpaqlarda infrastruktur layihələrin reallaşdırılması və nəzərdə tutulan başqa işlərin gerçəkləşdirilməsi baxımından böyük əhəmiyyətə sahibdir (<https://aircenter.az/uploads/files/orxan%20tehlil>).

İşğaldan azad olunmuş torpaqlarda reallaşdırılacaq enerji siyasətinin ən önəmli məqsədi isə bu bölgələri “Yaşıl Enerji” zonasına çevirməkdir. Elə buna görə də işğaldan azad olunmuş torpaqlarda energetika sahəsində görülməli işlərdə bərpa edilən enerji qaynaqlarından istifadəyə və ekoloji cəhətdən təmiz texnologiyaların tətbiq olunmasına üstünlük verilir. Öz növbəsində bu proses isə enerji resurslarından istifadənin daha da səmərəli istifadə olunmasına şərait yaradacaqdır. Su elektrik stansiyalarının əsaslı formada bərpası da bu məqsədlərin həyata keçirilməsinə şərait yaradacaqdır (Bilalov,2015).

İşğaldan azad olunmuş torpaqlarda bərpa edilən enerji potensialının düzgün qiymətləndirilməsinə gəldikdə isə onu vurğulamaq yerinə düşər ki, Laçın və Kəlbəcərdə külək enerjisinin əldə olunması üçün böyük potensial vardır. Zəngilanda, Cəbrayılda isə daha çox günəş elektrik stansiyalarının qurulması üçün potensial vardır. Beynəlxalq Bərpa edilən Enerji Agentliyinin ilkin təxmini qiymətləndirilməsinə görə, işğaldan azad olunmuş torpaqlarda 4000 meqavatdan çox Günəş enerjisi, 500 meqavata qədər külək

enerjisi potensialı vardı. Bu ərazilərdə yaşıl enerji layihələrinin reallaşdırılması üçün xarici investorlarla danışıqlar üzərində işlər aparılır.

Nəhayət, müharibədən sonrakı dövrdə Qarabağın və ətraf rayonların inkişaf edilməsi istiqamətində irimiqyaslı layihələr aparılır. Demək olar ki, konkret müqavilələr də imzalanmış və işğaldan azad edilmiş ərazilərin bərpa edilməsi və yenidən qurulması prosesinə başqa-başqa xarici dövlətlərin marağı da artmaqda davam edir. Dövlətimizin sevincini bölüşən və azad olunmuş torpaqların yenidən qurulmasına töhfə vermək istəyən dost ölkələr, qardaş ölkələr də mənfur erməni vandalizminin izlərini təmizləməyə hazır olduqlarını deyirlər. Azərbaycana səfərə gələn Türkiyə Cümhuriyyətinin Prezidenti Rəcəb Tayyib Ərdoğan Milli Məclisdə çıxış edən vaxt bildirmişdir ki, Azərbaycan xalqı Qarabağdan çıxmaq məcburiyyətində qalan vaxtlar heç yeri dağıtmadılar: “Lakin ermənilər hər bir yeri dağıtdılar. Bu dağılan ərazilər Azərbaycan və onun qardaş dövlətinin yardımı ilə yenidən inşa ediləcəkdir. Birlikdə bu torpaqları yenidən inşa edəcəyik, quracağıq və yeni dövrün Qarabağın ortaya gətirəcəyik” (Bilalov,2015).

Bir sözlə, dövlətimizin ərazi bütövlüyünün bərpa olunması bərpa və quruculuq işləri həyata keçirən dövlətimiz üçün yeni imkanlara şərait yaratmışdır. Xalqımız bizə dost və qardaş dövlətlər ilə birlikdə bu tarixi missiyanı uğur ilə başa vuracağıq(<https://xalqqazeti.com/az/news/78552>).

Məlumumuzdur ki, azad edilmiş torpaqların bərpa edilməsi və yenidən qurulması istiqamətində hökumət tərəfindən müvafiq işlər görülür, davamlı olaraq fəaliyyətlər həyata keçirilir. İşğaldan azad edilmiş torpaqlara böyük qayıdışın təmin olunması üçün bütün şəhər və kəndlərin bərpa edilməsi və yenidən qurulması, bu torpaqlarda müasir infrastrukturların təşkil edilməsi məqsədi ilə 2021-ci ildə dövlət büdcəsindən 2,2 milyard manatdan çox vəsait ayrılmışdır. Bu vəsait hesabına azad olunmuş ərazilərdə elektrik enerjisinin fasiləsiz təşkili, təbii qaz, yol, su, rabitə, mədəniyyət, təhsil, səhiyyə, mənzil-kommunal və başqa lazımi infrastrukturların, o cümlədən mədəni-tarixi abidələrin bərpa edilməsi və yenidən qurulması, yeni yaşayış evlərinin tikilməsi istiqamətində də danılmaz zəruri addımlar atılır (Soltanov,2016).

O da aydındır ki, ölkə investisiyaları ilə birgə , xarici və yerli sərmayələrin cəlb olunması ilə azad edilən torpaqlarda sosial və iqtisadi infrastrukturun yenidən təşkil edilməsi, əhalinin məşğulluğunun təmin olunması yönündə işlərin proseslərin həyata keçirilməsi prioritetdir. Yerli və xarici ekspertlər vurğulayır ki, azad olunmuş Azərbaycan torpaqlarının böyük iqtisadi potensialı , təbii ehtiyatları vardır. Bu da azad edilmiş torpaqlara yerli və xarici investisiyaların cəlb edilməsi, bu fonda əhalinin məşğulluğunun təşkil olunması baxımından vacib əhəmiyyət kəsb edir. Onu da qeyd edək ki, işğaldan azad edilmiş torpaqların iqtisadi potensialının yüksək qiymətləndirilməsi dünya çapında da qəbul edilir. Misal üçün, işğaldan azad olunan rayonlar işğaldan əvvəlki dövrlərdə üzümçülük, pambıqçılıq, taxılçılıq və heyvandarlıq sahəsində ölkə və region üzrə xüsusi paya malik olmuşdur (Bilalov,2015).

İqtisadçı və alim, Azərbaycan Respublikasının Milli Məclisinin iqtisadiyyat, sənaye, sahibkarlıq komitəsinin üzvü olan Vüqar Bayramov bildirmişdir ki, işğaldan azad edilən torpaqlara investisiyaların cəlb edilməsi dövlətimiz qarşısında duran ən önəmli, ən zəruri prioritetlərdən biridir. Bu baxımdan, sosial sığorta ödənişlərindən tutmuş, qaz, elektrik, su təchizatına kimi bütün sahələrdə güzəştlərin tətbiq edilməsi işğaldan azad edilən torpaqlarac investisiyaların cəlb olunması üçün çox vacib şərtidir. Qeyd olunan güzəştlər xarici investorların da bu bölgələrə gəlməsini stimullaşdıracaq. Ölkə olaraq, xalq olaraq biz yalnız işğaldan azad edilən torpaqların bərpası deyil, həmçinin də oradakı iqtisadiyyatın dövlət iqtisadiyyatına inteqrasiya etməsinə nail olmalıyıq. Bu səbəbdən də stimullaşdırıcı addımların atılması lazımi şərtlərdəndir (https://musavat.com/news/hokumet-azad-olunan-erazilere-investor-celbinin-de-agilli-yolunu-tapabilecekmi_852217.html).

İşğaldan azad edilən torpaqlardakı bərpaetmə işlərinə xarici investorların marağı da aşkar hiss olunmaqdadır. Misal üçün , Türkiyə Cümhuriyyəti, Cənubi Koreya Respublikası, İtaliya Respublikası, İsrail

və digər respublikaların şirkətləri bu torpaqlarda işləmək istəklərini açıq bəyan ediblər. Cəbrayıl rayonunda yaradılan Araz Vadisi azad iqtisadi zonası, Ağdamdakı sənaye parkı tipli təsisatlar xarici və yerli şirkətləri cəlbedə bilər. İşğaldan azad edilən torpaqlara investisiya yatırmaq istəyən şirkətlərə maliyyə və bank fəaliyyəti, o cümlədən idxal prosesi və başqa istiqamətlərdə də böyük güzəştlər edilməsi nəzərdə tutulur. Mütəxəssislərin çoxu hesab edirlər ki, bu güzəştlərlə birgə işğaldan azad edilən torpaqlarda, həmçinin də bütövlükdə dövlət boyu ədalət və azadlığa sökənən məhkəmə sisteminin formalaşması, yüksək səviyyədə təminat verilən mülkiyyət hüququ investisiya axınına cəlb etmək üçün ən önəmli şərtlərdən biridir.

Azad olunmuş torpaqların aqrar istehsal və ixrac potensialı yetərincə böyükdür. Xüsusi ilə də Şuşa, Kəlbəcər, Füzuli və Zəngilan rayonlarında böyük turizm potensialı vardır. Yaxın zamanlarda Araz çayının üstündə “Xudafərin” və “Qız qalası” adlanan iki böyük SES-in inşası planlaşdırılıb və bununla azad olunan torpaqların elektrik enerjisi ilə davamlı təmin olunmasına şərait yaranacaq. Yerli elektrik enerjisi tələbatının təmin olunması və dövlətin enerji ixrac potensialının intensiv artması baxımından bu SES-lərin hər ikisi yüksək əhəmiyyət kəsb edir. Təbii resursların, faydalı qazıntı işlərinin aparılması investisiyaların cəlb edilməsi baxımından çox böyük perspektiv vəd edir. Azərbaycanın qeyri-neft ixrac dövrüdəsində son illərdə qızıl önəmli yer tutur (<https://www.baki-xeber.com/siyaset/116274.html>).

Dünya bazarlarında qızılın qiymətinin bahalaşması və bu sahədəki şirkətlərin son istehsal texnologiyalarına sahib olması onu əsaslandırır ki, azad olunmuş torpaqlarda qızıl yataqlarının istismar edilməsi yaxın dövrlərdə dövlətimizin iqtisadiyyatına böyük töhfə verəcəkdir. Azərbaycan Respublikasının ÜDM-də aqrar sektorun və turizm sektoruna düşən pay az olsa da, qeyd olunan sektorlar məşğulluğa yetərincə təsir göstərə bilən sahələrdir. Bu səbəbdən də əmək qabiliyyətli əhalinin işlə təmin edilməsi üçün böyük perspektiv yaranır. irimiqyaslı bərpaetmə fəaliyyətləri və təzə infrastrukturun qurulması tikinti sahəsi üçün yeni imkanlar vəd edir. Qeyd olunanların hər biri xarici investorları da maraqlandırır.

Ukrayna dövlətinin Azərbaycandakı səfiri Vladislav Kanevski qeyd etdiyimiz mövzuda maraqlı açıqlamalar verərək, Ukraynanın da azad olunan bölgələrdə investor kimi çıxış etmək məqsədini bəyan edir. Azərbaycan Respublikasını Cənubi Qafqazda Ukraynanın əsas tərəfdaşı olduğunu vurğulayan diplomat Azərbaycan Respublikasının ərazi bütövlüyünü tam şəkildə tanıdıqlarını, dəstəklədiklərini, azad olunmuş bölgələrin bərpa-quruculuq işlərində kömək etməyə hazır olduqlarını vurğulayıb: “Ölkələrimiz iqtisadi baxımdan tamamilə bir-birini tamamlayır”.

Nəticə və Təkliflər

Ümumiyyətlə azad edilmiş ərazilərdə dayanıqlı inkişafın təmin olunması anlayışına birtərəfli baxmaq olmaz. Bir regionda iqtisadiyyatın digər bölgələrdən və ya dövlətdən tam asılı olmadan öz ayaqları üstündə duraraq özünü təmin edə biləsi üçün bütün elementlərindən maksimum yararlanmaq lazımdır.

Qarabağ 30 il işğal müddətində tam deformasiya olunmuş və yaşayış məskəni kimi heç bir əlaməti qalmamışdır. Düzdür, 2020-ci il torpaqlarımızın işğaldan azad olması bitdiyi dövrdən dayanmada bu ərazilərdə bərpa quruculuq işləri davam etdirilərsə, uzun müddət məhv edilmiş bir ərazinin bərpası çox da asan olmayacaqdır.

Cənab prezidentin işğaldan azad edilmiş ərazilərə olan diqqəti sayəsində 2021-ci ildə bu ərazilərə 2 milyard manatdan çox vəsait yatırılmışdır və bir neçə gələcək illər ərzində də ayrılacaqdır. Lakin, bu xərclərlə yanaşı get-gedə bu ərazilərin də öz iqtisadiyyatı qurulmalıdır. Qarabağ regionu təbii sərvətlərinə görə, turizm-rekresiya ehtiyatlarına görə, kənd təsərrüfatına görə və s. göstəricilərinə görə çox zəngin regiondur. Ancaq hal-hazırda dünyada gedən proseslərlə bağlı olaraq ilk öncə “kənd təsərrüfatı” və “qida sənayesi” mövzusunda toxunaq.

Dünyada baş verən kəskin iqlim dəyişməsi, müharibələr və ən əsas hal-hazırkı Rusiya-Ukrayna müharibəsi bir daha onu göstərdi ki, bir dövlət olaraq qida sənayesinə çox diqqət ayırılmalıyıq. Azərbaycan müsbət saldosu olan bir dövlətdir, taxıl ehtiyatının 60 %-ni daxil istehsal sayəsində qarşılıyır, ancaq onu da bilir ki, qida rasionunda əsas yer alan ərzaqlıq buğdanın 70 %-ə yaxını xaricdən, əsasən də Rusiya, Qazaxıstan, Ukraynadan idxal edilir. Ukrayna-Rusiya müharibəsinə görə hal-hazırda əsas idxal Qazaxıstan Respublikasındandır. Bu kim hallar baş verdikdə, ərzaq böhranının qarşısını almaq, ölkəmizin xaricdən asılılığını azaltmaq məqsədilə əkin sahələrinin becərilməsi, yaylaqlardan istifadə etməklə maldarlığın inkişafı və nəticə olaraq ərzaq ehtiyatının artırılması gündəmdə olmalıdır. 2020-cildən azad edilmiş ərazilərdə mina və partlayıcı vasitələrdən təmizlənən əkinə yararlı torpaqlarda taxıl sahələri salınmaqdadır. Azərbaycanın indiki əsas taxıl istehsal edən aran rayonlarına nisbətə azad edilmiş torpaqlar suvarma, torpaq keyfiyyəti cəhətdən daha üstündür.

Ərazilər təmizləndikdə qış otlaqları üçün Ağdam, Füzuli, Cəbrayıl o cümlədən yay otlaqları üçün Kəlbəcər, Laçın, Qubadlı, Zəngilan ərazilərinin ət,südü, və digər qida məsulları istehsalı üçün çox böyük rolu olacaqdır

Bu yolda ilk addımlar atılmaqdadır. Bu yaxınlarda cənab prezident İlham Əliyev İsrailin Kənd Təsərrüfatı Nazirini qəbul etməs çox önəmli bir addımdır. Nazir Azərbaycanda yeni kənd təsərrüfatı modelinin qurulması barədə açıqlama vermişdir. Ölkəmizin apardığı siyasət nəticəsində, İsrail kimi inkişaf etmiş bir ölkənin kənd təsərrüfatı modelindən yararlanmaq çox böyük uğurdur.

İndi isə ən önəmli mövzulardan biri olan investorların cəlb edilməsinə toxunaq. İstər yerli, istərsə də xarici investorların cəlb edilməsi üçün müxtəlif güzəştlər olmalı, əlverişli şərait yaradılmalıdır. Bunlara misal olaraq Ağdam sənaye parkını göstərmək olar. Sənaye parklarında vergilərə edilən güzəştlər gəlir və mənfəət vergisinin 50 %-indən 7 il ərzində azadolma, 7 il müddətinə torpaq vergisindən və burada istifadə ediləcək əmlak vergisindən azadolma və s.) investor cəlb etmədə mühüm addımdır. İnkişaf etmiş ölkələrdə əsasən, vergilərin yüksək olması məlumumuzdur, Ona görə də, vergi azadolmaları,güzəştləri və gömrük rüsumlarının azaldılması bu ölkələrin şirkətlərini aza edilmiş ərazilərə cəlb etmək üçün mühümdür.

Təbii resurslar haqda mövzumuzda ətraflı müzakirə aparılmışdır. Nəticə olaraq onu demək olar ki, bu ehtiyatların istismara verilməsi həm ölkə üçün böyük gəlir mənbəyidir. O cümlədən azad edilmiş ərazilərdə tikinti sənayesinin inkişafına təkan verəcək faydalı qazıntıların çıxarılması üçün işçilərin cəlb olunması nəticəsində neçə-neçə insanın işlə təmin edilir. Meşə sənayesini inkişaf etdirmək üçün böyük potensial vardır.

İş yerlərinin və təhsilin inkişafı, o cümlədən paytaxda və digər böyük şəhərlərdə insan sıxlığını azaltmaq üçün bu ərazilərdə universitetlərin açılması perspektivlidir.

Dünyada tükənməyən gəlir növü kimi ilk sıralarda olan turizim sənayesinin hər bir sektoru üçün azad olunmuş ərazilərdə böyük perspektivlər vardır. Başlanğıc olaraq dövlət dəstəyi sonra isə dövlət və özəl sektorun birlikdə dəstəyi ilə Qarabağ regionunda yay,qış, tarixi, müalicəvi və turizmin digər növlərini inkişaf elətdirmək olar.

Bir neçə gün öncə Milli Məclis Ələt Azad İqtisadi Zonasında olan şirkətləri bütün vergi və gömrük rüsumundan azad edilməsi haqda qanun qəbul edib. Bu, çox uğurlu bir addım kimi qiymətləndirilir, çünki bu kimi şərtlərin yumşaldılması, güzəştlər və s. investor axınına səbəb olacaqdır. Gələcəkdə azad edilmiş ərazilərdə də belə bir prosesin olması burada inkişafı sürətləndirəcəkdir.

Həmçinin, Qarabağ regionun yenidən qurulmasında, bərpasında dünya praktikasından istifadə edilməlidir. Buna nümunə olaraq belə hadisələrin son baş verdiyi bəzi ölkələr üzrə xüsusi nümayəndələr təyin edilməli və orada müharibədən sonra başlayan dirçəliş prosesin araşdırılmasıdır. Düzdür, hər bir ölkə üzrə tamamilə spesifikdir ancaq bu araşdırmaların yekunu olaraq ortaya çıxan araşdırmaların nəticəsi azad

edilmiş torpaqların inkişafın sürətini gücləndirə bilər. Bununla yanaşı, Dünya Bankının post-konflikt ərazilərdə bərpa-quruculuq sahəsində apardığı araşdırmalar, tədqiqatlar xüsusilə faydalı ola bilər.

Ədəbiyyat Siyahısı

1. Azərbaycan Respublikasının işğaldan azad edilmiş ərazilərində məsələlərin mərkəzləşdirilmiş qaydada həlli ilə bağlı Əlaqələndirmə Qərargahının yaradılması haqqında Azərbaycan Respublikası Prezidentinin 2020-ci il 24 noyabr tarixli Sərəncamı
2. Bilalov B.Ə., Güllalıyev Ç.G., (2015), Turizmin əsasları. Bakı, “QHT Nəşriyyatı” – 492 səh..
3. Soltanova H.B. (2016), Azərbaycan Respublikasında turizm və onun inkişafı, monoqrafiya, Bakı, Adiloğlu, 238 səh.
4. Acar Y. (2020). “Yeni Koronavirüs (COVID-19) Salgını ve Turizm Faaliyetlerine Etkisi”. Güncel Turizm Araştırmaları Dergisi, 4(1), 7-21.
5. McKibbin W. J. and Fernando R. (2020). “The global macroeconomic impacts of COVID-19: Seven scenarios”. №3, p.59-63
6. Wilson M. E. and Chen L. H. (2020). “Travellers give wings to novel coronavirus (2019-nCoV)”. Journal of Travel Medicine, 2020, 1–3.
7. <https://president.az/az/articles/view/50474>
8. https://yeniazerbaycan.com/Iqtisadiyyat_e60014_az.html
9. <https://xalqqazeti.com/az/news/78552>
10. <https://aircenter.az/uploads/files/orxan%20tehlil%20mart.pdf?fbclid=IwAR0vC980vM4fPLHRgrSz3g5S9O1oavvI-7uIkPNJjtaWHaocTaeYUSK3yfc>
11. <https://apa.az/az/dagliq-qarabag/Isgaldan-azad-olunan-razilrin-brpasi-il-bagli-konsepsiyenin-sas-istiqamtli-aciqlanib-620982>
12. <https://www.baki-xeber.com/siyaset/116274.html>
13. https://musavat.com/news/hokumet-azad-olunan-erazilere-investor-celbinin-de-agilli-yolunu-tapa-bilecekmi_852217.html

KORONAVİRUS PANDEMİYASININ VƏ RUSİYA-UKRAYNA MÜNAQİŞƏSİNİN DÜNYA

SİĞORTA BAZARINA TƏSİRİ

i.ü.f.d., dosent Səmədzadə Elşad

UNEC

Babayeva Xavər

UNEC

khavar.babayeva@unec.edu.az

Xülasə

Bəşəriyyət zaman-zaman pandemiyalarla üzləşdiyi üçün tədqiqatın mövzusu hər zaman aktualdır. Dünyada qədim və dayanıqlı sahələrdən olan sığorta da iqtisadiyyat, cəmiyyət üçün önəmli əhəmiyyət kəsb edir. Pandemiya bir çox sahələrə yeniliklərin yaranmasına səbəb oldu. Koronavirus xəstəliyi gələcəkdə bitsə belə, amma onun gətirdiyi dəyişikliklər hələ uzun müddət qalacaq. Pandemiya və digər risklərlə mübarizənin ən yaxşı üsullarından biri sığortadır. Tədqiqatda beynəlxalq təşkilatların, yerli və xarici alimlərin araşdırmalarından istifadə olunub. Tədqiqat zamanı pandemiyanın dünya sığorta bazarına təsiri araşdırılıb. Müəyyən olunub ki, sığorta sektoru təlatümlərə dayanıqlı sektordur. 2020-ci ildə bir çox sahələrin kiçilməsinə baxmayaraq dünya sığorta bazarı böyüyüb. Həm dövlətlər, həm də insanlar sığortanın faydalı olması haqqında bir daha düşünüblər. Pandemiya yavaş-yavaş səngiməyə başlasa da dünyada baş verən Rusiya-Ukrayna müharibəsi də təkə müharibənin tərəfləri olan ölkələrin deyil, eyni zamanda digərlərinin sığorta bazarına dolaylı yolla təsirini göstərmiş olur. Araşdırma zamanı sığorta bazarı sığorta premiumu, sığorta sıxlığı, sığorta nüfuzetmə faizi kimi göstəricilərdən istifadə edilərək təhlil olunub. Araşdırmada müqayisə, analiz, sintez metodlarından istifadə olunub.

Açar sözlər: pandemiya, koronavirus, sığorta bazarı, Rusiya.

Abstract

The subject of research is always relevant, as humanity is constantly pandemic. Insurance, which is old and durable in the world, is also a dangerous loss for the economy and people. The pandemic has led to innovations in many areas. Even to prevent it from coronavirus, but it will last a long time. One of the best ways to deal with pandemics and other risks is insurance. The study used research from international organizations, local and foreign studies. The study examined the impact of the pandemic on the global insurance market. It has been determined that the insurance sector is earthquake-resistant. In 2020, despite the reduction of many areas, the world insurance market. Both states and people have thought more about the benefits of insurance. Although the pandemic is slowly subsiding, the Russia-Ukraine war in the world is not only a party to the war, but also has an indirect impact on the insurance market. During the study, the insurance market was analyzed using services such as insurance premium, insurance density, insurance penetration percentage. Analysis and synthesis methods were used in the research.

Keywords: pandemic, coronavirus, insurance market, Russia

Giriş

Tədqiqatın mövzusu təkə indiki dövr üçün deyil bütün dövrlər üçün aktual mövzudur. Çünki bəşəriyyət zaman-zaman kütləvi səviyyəli yoluxucu xəstəliklərlə üzləşir. Sözsüz ki, COVID-19 pandemiyası təkə tibb cəbhəsinə deyil, iqtisadiyyata da öz təsirini göstərdi və yeni çağırışlar yaratdı. Pandemiya zamanı qapanmalar olduğu üçün bir çox insan müvəqqəti olaraq öz işlərindən uzaqlaşdı və ya onlayn iş rejiminə keçdi. Təbii ki, gəlirlərin azalması insanların da maliyyə öhdəliklərini yerinə yetirə bilməməsinə, maliyyə risklərinin özünü qabarıq şəkildə göstərməsinə gətirib çıxardı.

Məlum olduğu kimi pandemiya insanları daha çox elektron xidmətlərdən istifadə etməyə məcbur etdi. Rəqəmsallaşmanın müsbət cəhətləri olduğu kimi eyni zamanda bu kiber təhlükələrin, hücumların da artmasına səbəb olur. Bu risklər baş verdiyi halda da bir çox insanlara, şirkətlərə ziyan dəyir.

Bütün bu sadalanan və sadalanmayan risklərə qarşı ən effektiv yol riskləri vaxtında qiymətləndirib sığorta xidmətlərindən istifadə etməkdir.

Tədqiqatın əsas məqsədi dünyada baş verən hadisələrin sığorta bazarına təsirini araşdırmaqdır. Bunun üçün dünya sığorta bazarını müxtəlif hissələrə bölərək təhlil etmək qarşıya vəzifə qoyulub. Tədqiqat zamanı müşahidə, müqayisə, analiz, sintez metodlarından istifadə olunub. Tədqiqatın məhdudiyyəti dünya sığorta bazarı üzrə 2021-ci il statistik göstəricilərin əldə oluna bilməməsi olub. Tədqiqatda E.Səmədzadə, A.Hüseynov, U.İbrahimli kimi azərbaycanlı alimlərin pandemiya, sığorta sahəsindəki tədqiqatları ilə yanaşı Dünya Bankının, İqtisadi İnkişaf və Əməkdaşlıq Təşkilatının, dünyaca məşhur sığorta şirkətlərinin araşdırmalarından, statistik göstəricilərindən istifadə olunub.

Pandemiyanın Sığorta Bazarına Təsiri

Həzrəti Mövlanə: “Olmaz dediyin nə varsa hamısı olur.”

(www.sabah.com.tr/galeri/yasam/hz-mevlana-sozleri-en-guzel-ozlu-ve-resimli-mevlana-celaledini-rumi-sozleri/6)

2019-cu ilin fevral ayında çox insanın ağına belə gəlməzdi ki, bir il sonra dünyanın düzəni dəyişəcək. Artıq iki ildən çoxdur ki, günümüzün aktual məsələsi pandemiya. Başlanğıcı Çin olan koronavirus xəstəliyi bu gün demək olar ki, dünyanın hər yerində yayılıb. Səhiyyədən tutmuş bir çox sahəyə öz təsirlərini göstərir. Sözsüz ki, virus iqtisadiyyatdan da yan keçmədi. Amerikalı iqtisadçı Rickards deyib ki, virus pandemiya səbəb ola bilər, amma onun iqtisadi çöküş yaratmasının səbəbkarı bizik (Rickards, 2020). Əksər ölkələrdə tətbiq olunan məhdudlaşdırma tədbirləri, sərhədlərin bağlanması, bir çox beynəlxalq səviyyəli tədbirlərin müvəqqəti ləğv olunması, kütləvi yığışmalara qoyulan qadağalar, evdən çıxmağa, ictimai nəqliyyatdan istifadəyə məhdudiyyətlər və s. əslində birinci növbədə iqtisadiyyata, davamlı inkişafa təsir göstərir. Koronavirus həmçinin davamlı inkişaf məqsədlərinə nail olunmasında bir qədər çətinlik yaratmışdır (Hasanlı & Safarova, 2020). Pandemiyanın davamlı inkişaf məqsədlərinə həm, müsbət, həm mənfi təsiri olmuşdur. Məsələn, xəstəlik səbəbindən bir çox insan işini itirdiyi üçün bu yoxsulluğun artmasına, amma nəqliyyatdan istifadəyə məhdudiyyətlər isə havaya daxil olan zərərli maddələrin azalmasına səbəb olub (Gulseven, Al Harmoodi, Al Falasi, Al Shomali, 2020).

Bir çox hallarda sığorta bütün dünyada çətin vəziyyətlərdə ümid çıxacağına çevrilir. Amma bununla yanaşı iqtisadiyyatda baş vermiş durğunluq sığorta şirkətlərinin də maliyyə cəhətdən zəifləməsinə səbəb olmuşdur (Babuna et al, 2020).

Sığorta sektoru ilə digər sahələr arasında əlaqə olduğu üçün ilk öncə koronavirusun təsir etdiyi sahələri araşdırmaqda fayda var. Pandemiyada udan tərəflər informasiya texnologiyaları, elektron ticarət, dərman istehsalçılarıdırsa, uduzan tərəflər isə enerji, bərbər, gözəllik salonları, turizm, xarici ticarətdir (Samedzadə & Hüseynov, 2020).

Buradan belə nəticəyə gəlmək olar ki, rəqəmsallaşma daha da çoxaldığına görə kiber risklərdən təminat sığortasına tələbat artıb. Səyahətlərin ləğvi isə səyahət sığortasına tələbatın azalmasına səbəb olub.

Sığorta bazarını təhlil etməzdən öncə müqayisə üçün istifadə olunan anlayışlar barəsində məlumat verək.

- 1) Sığorta premiumu-ölkə üzrə yığılmış bütün sığorta haqlarının cəmi
- 2) Sığortanın nüfuzetmə faizi-sığorta premiumunun ölkənin ÜDM-nə nisbəti
- 3) Sığorta sıxlığı-sığorta premiumunun ölkə əhalisinin sayına nisbəti (İbrahimli, 2021).

Beynəlxalq Valyuta Fondu tərəfindən 2020-ci ildə aparılan araşdırmada göstərilirdi ki, COVID-19 pandemiyası səbəbindən maliyyə şokları, xəstəlik-ölüm hallarının çoxalması sığortaçılara da öz təsirini göstərəcək (Kirti & Shin, 2020).

Avropa və Amerikada sığorta şirkətləri eyni zamanda investor olduqları üçün şübhəsiz ki, maliyyə bazarında baş verən təlatümlər onların gəlirlərinə də təsir göstərir. Əldə etdiyimiz məlumata, əsasən, ABŞ-da

sığortaçılar bütün korporativ istiqrazların 21 %-ni, bələdiyyələr tərəfindən emissiya olunan istiqrazların 20 %-ni saxlayır. 2020-ci ilin mart ayında Böyük Britaniyanın “Aviva” həyat sığorta şirkəti ödəmə qabiliyyətinin 206 faizdən 175-ə düşdüyünü açıqladı (Sugimoto & Windsor, 2020).

Aşağıdakı cədvəldən görüldüyü kimi iki illə müqayisədə dünya sığorta bazarında az da olsa böyümə var. Təqribən 1 % faiz dünya sığorta bazarı artıb. Lakin sığorta növlərinə baxdıqda görülür ki, həyat sığortası üzrə yığımlarda azalma, qeyri-həyat sığortası üzrə yığımlar da isə artım var. Zənnimcə, bunun səbəbi insanların gəlirlərinin azalması, qeyri-həyat sığorta sinfinə daxil olan tibbi sığortaya marağın artması ola bilər. Belə ki, həyat sığortası sinfinə daxil olan sığorta məhsulları yığım xarakteri daşdığı üçün insanların gəlirləri azaldıqca sözsüz ki, yığım barəsində deyil ancaq xərcləri barəsində daha çox düşünürlər. Başqa bir tədqiqatda isə həyat sığortasının azalma səbəbi kimi isə ölüm hallarının olması göstərilir (Preda, Popescu, Driga, 2020).

Dünya bankının məlumatına ,əsasən, ÜDM 2019-cu ildə 87.555 trilyon ABŞ dolları, 2020-ci ildə isə 84.68 trilyon dollar olmuşdur. (Dünya Bankı, 2021) O zaman buradan belə nəticəyə gəlmək olar ki, dünya üzrə sığortanın nüfuzetmə dərəcəsi təqribən 2019-cu ildə 7 %, 2020-ci ildə elə 7 % faiz olmuşdur.

Cədvəl 1: Dünya sığorta bazarı üzrə göstəricilər (min ABŞ dolları)

İllər	Həyat sığortası üzrə yığımlar	Qeyri-həyat sığortası üzrə yığımlar	Cəmi
2019	2,889,249	3,396,112	6,284,360
2020	2,797,437	3,489,608	6,287,044

Mənbə: Insurance Information Institute, <https://www.iii.org/> (10.02.2022)

SwissRe institutunun əməkdaşı İrina Fan deyib ki, pandemiya sığorta bazarında da yeniliklərin gətirilməsinə, yeni sığorta məhsullarının ortaya çıxmasına səbəb oldu. İstər özəl tibbi sığorta, istərsə də müəssisələr üçün tədarük zəncirinin kəsilməsi olsun, pandemiya təcrübəsi insanları sığorta müdafiəsinə ehtiyac barədə daha çox məlumatlandırır (Swiss Re, 2021).

Cədvəl 2-dən görüldüyü kimi iqtisadi cəbhədəki savaqları ilə tez-tez gündəmdə olan iki böyük dövlət-ABŞ və Çin dünya sığorta bazarının 50 faizindən çox paya sahibdirlər. Maraqlıdır ki, Çin sığorta bazarı da ABŞ-a nisbətən pandemiya dövründə daha çox böyüyüb. Avropa ölkələrinin bir qisminə və Avstraliyada isə ciddi şəkildə kiçilmə olub.

Cədvəl 2: 2019-2020 ci illərdə top 20 ölkənin sığorta bazarı üzrə göstəriciləri

Reyting	Ölkələr	Dünya ÜDM-də payı (%-lə)	Yığılmış sığorta haqlarının cəmi (milyon ABŞ dolları)		Dəyişmə faizi	Dünya sığorta bazarında payı	
			2020	2019		2020	2019
1	ABŞ	25 %	2530570	2485326	1.8 %	40.3%	39.5 %
2	Çin	17%	655874	617399	6.2%	10.4%	9.8%
3	Yaponiya	6%	414805	427580	-3.0%	6.6%	6.8%
4	Birləşmiş Krallıq	3%	338321	364352	-7.1%	5.4%	5.8%
5	Almanya	5%	258566	249207	3.8%	4.1%	4.0%
6	Fransa	3%	231347	260457	-11.2%	3.7%	4.1%

7	Cənubi Koreya	2%	193709	179018	8.2%	3.1%	2.8%
8	İtaliya	2%	161973	167881	-3.5%	2.6%	2.7%
9	Kanada	2%	143468	134839	6.4%	2.3%	2.1%
10	Tayvan	0.8%	113304	117823	-3.8%	1.8%	1.9%
11	Hindistan	3%	107993	107893	0.1%	1.7%	1.7 %
12	Hollandiya	1%	87529	84179	4.0%	1.4%	1.3 %
13	Hong-Kong	0.4%	73131	70696	3.4%	1.2%	1.1%
14	İspaniya	2%	66323	70982	-6.6%	1.1%	1.1%
15	Avstraliya	2%	62840	68688	-8.5%	1.0%	1.1%
16	İsveçrə	1%	62669	58868	6.5%	1.0%	0.9%
17	İrlandiya	0.5%	58 089	58645	-0.9%	0.9%	0.9%
18	Braziliya	1.7%	57623	73388	-21.5%	0.9%	1.2%
19	Belçika	0.6%	41236	41372	-0.3%	0.7%	0.7%
20	İsveç	0.6%	40939	38,026	7.7%	0.7%	0.6%

Mənbə: Dünya Bankı, Swiss Re, <https://data.worldbank.org/>, <https://www.swissre.com/> (10.02.2022)

Maraqlıdır ki, aşağıdakı cədvəldə olan Şimali Amerika ölkələrində qeyri-həyat sığortasına olan maraq daha çoxdur. Ancaq Avropa və Asiya ölkələrinin böyük əksəriyyətində isə bunun əksi müşahidə edilir. Bunu 2020-ci ildə yığılmış sığorta haqlarının cəminə görə ən böyük bazara malik 10 ölkə üçün verilən cədvəldə də görmək olar:

Cədvəl 3: Top 10 ölkənin sığorta sahələri üzrə yığımları (milyard ABŞ dolları)

Ölkələr	Həyat sığortası üzrə	Qeyri-həyat sığortası üzrə
1.ABŞ	633	1898
2.Çin	348	308
3.Yaponiya	294	120
4.Birləşmiş Krallıq	239	99
5.Almaniya	107	151
6.Fransa	137	95
7.Cənubi Koreya	106	88
8.İtaliya	119	43
9.Kanada	58	85
10.Tayvan	91	22

Mənbə: Swiss Re, <https://www.swissre.com/> (10.02.2022)

Məlum olduğu kimi koronavirus xəstəliyi ilə bağlı bir çox ölkədə karantin rejimi elan olundu. Bu gün də sərt və ya yumşaq formada karantin rejimi dünyanın çox yerində davam edir. “Evdə qal, həyat qurtar” şüarı ilə insanlar lazımi vaxtlarda çölə çıxmağa məcbur edildi. Bunun da nəticəsi o oldu ki, nəqliyyatdan istifadə xeyli dərəcədə azaldı. Şimali Amerikada və Böyük Britaniyada sığortaçılar müştərilərinin nəqliyyatdan

istifadəsinin əhəmiyyətli dərəcədə azaldığını görüb müvafiq sığorta üzrə sığorta haqlarını müştərilərinə geri qaytarırlar (Lloyds, 2020).

Sığortanın hansı ölkələrdə daha çox inkişaf etdiyini bilmək istifadə olunan göstərici sığortanın nüfuzetmə faizinə müəyyənləşdirmək olar. Görüldüyü kimi bu göstərici üzrə ən yüksək pay Luksemburqa məxsusdur. Digər göstəricidə olduğu kimi burada da daha çox Avropa ölkələri üstünlük təşkil edir. Lüksemburqda sığortanın inkişafının səbəbi maliyyə sabitliyi cəhətdən üstünlüyü, Avropa direktivlərinə uyğun fəaliyyət göstərməsi, sığortaçıların peşəkarlığı, aktivlərinin, investisiyalarının geniş olması, tənzimləyici orqanın səmərəli fəaliyyəti, sığorta məhsullarının çeşidinin zəngin olması, həyat sığorta bazarı üzrə yaxşı mexanizmə malik olması və s. (The Financial Centre Development Agency, 2021).

Cədvəl 4: Top 10 ölkədə sığortanın nüfuzetmə faizi

Ölkənin adı	Ölkənin (milyon ABŞ dolları ilə)	ÜDM-i	Sığortanın nüfuzetmə faizi
1. Lüksemburq	73,353.13		30.9
2. ABŞ	20,953,030.00		12.5
3. Cənubi Koreya	1,637,895.80		11.5
4. Birləşmiş Krallıq	2,759,804.06		11.4
5. Danimarka	356,084.87		11.3
6. Sinqapur	339,998.48		10.9
7. İrlandiya	425,888.95		10.4
8. Fransa	2,630,317.73		10.1
9. Hollandiya	913,865.40		9.6
10. İsveç	541,220.06		9.3

Mənbə: Dünya Bankı, İqtisadi Əməkdaşlıq və İnkişaf Təşkilatı, <https://data.worldbank.org/>, <https://stats.oecd.org/> (15.03.2022)

Ölkələrdə əhəlinin sığortaya marağının ölçülməsi üçün sığorta sıxlığı göstəricisindən istifadə olunur.

Cədvəl 5: Top 10 ölkədə sığorta sıxlığı göstəricisi

Ölkə adı	Əhali sayı (min nəfər)	Sığorta sıxlığı (min ABŞ dolları)
1. Lüksemburq	630.42	36152
2. İrlandiya	4,985.67	8901
3. ABŞ	331,501.08	7929
4. Danimarka	5,831.40	6911
5. İsveçrə	8,636.56	6646
6. Hollandiya	17,441.50	5035
7. İsveç	10,353.44	4830
8. Birləşmiş Krallıq	67,215.29	4590
9. Fransa	67,379.91	4062
10. Norveç	5,379.48	3958

Mənbə: Dünya Bankı, İqtisadi İnkişaf və Əməkdaşlıq Təşkilatı, <https://data.worldbank.org/>, <https://stats.oecd.org/> (15.03.2022)

Siyahıya Lüksemburqun yenə liderlik etməsinin səbəbi ölkənin əhalisinin sayının az, sığorta yığımlarının isə çox olmasıdır. Digər sıralama əvvəldə olduğu kimi demək olar ki, eynidir. ABŞ-da əhali sayının çox olmasına baxmayaraq bu göstərici üzrə ilk sıralarda olmağı bir daha sübut edir ki, bu ölkədə sığorta bazarı inkişaf edib, sığortaya marağ çoxdur.

Rusiya-Ukrayna Mühəribəsinin Sığorta Bazarına Təsiri

Təəssüf ki, bu gün də dünya bir mühəribənin şahidi olur. Mühəribə bitsə belə onun iqtisadi təsirləri uzun illər davam edir. Mühəribə riskləri bəzən sığorta təminatına daxil edilir. Bu mühəribə təkcə Rusiya deyil eyni zamanda dünya sığorta bazarına təsir edəcək. Burada da ən çox ziyan çəkən sözsüz ki, Rusiya sığorta bazarı olacaq (İbrahimli, 2022). Mühəribənin təsirini sığortaçı və sığortalı mövqeyindən təhlil etməyə çalışaq. Sığortalı kimi çıxış edən Rusiyaya qarşı bir çox sahələrdə, eləcə də sığorta sahəsində də sanksiyalar tətbiq olundu. Qeyd etmək lazımdır ki, beynəlxalq sığorta bazarında Rusiyanın iştirakı ilə bağlı məhdudiyətlər 2014-cü ildə Rusiyanın Krımı işğal etdikdən sonra olub və bu beynəlxalq təkrar sığorta şirkətlərinin sığorta təminatının geri götürməsi ilə nəticələnib (<https://www.fitchratings.com/research/insurance/market-volatility-is-ukraine-wars-main-risk-for-european-insurers-17-03-2022>). Hal-hazırda şimal qonşumuza tətbiq edilən sanksiyalar, əsasən, aviasiya, kosmik, dəniz, ticarət risklərinin olduğu sığorta ilə bağlıdır. Belə ki, mühəribə bu sahələr üzrə sığorta iddialarının artmasına səbəb olur ki, bu da sığorta şirkətlərinin daha çox sığorta ödənişi etməsi deməkdir. Dünyaca məşhur “Lloyds” sığorta şirkəti artıq Rusiya ilə bağladığı sığorta müqavilələrini ləğv etdi (<https://www.theguardian.com/business/2022/mar/24/ukraine-war-will-present-major-insurance-claims-warns-lloyds-of-london>). Həmçinin sığortaçı kimi çıxış edən “Lloyds” bildirib ki, Rusiya, Ukrayna, Belarusiyadakı biznes ümumi bazar biznesin 1%-dən azını təşkil edir (<https://www.reuters.com/business/lloyds-london-sees-major-claims-this-year-ukraine-conflict-2022-03-24/>).

Nəticə

Bütün bu danışılanlar bir daha sübut edir ki, risklər hər zaman mövcuddur. Dünya üçün yaxın gələcəkdə olan riskləri aşağıdakı kimi göstərmək olar:

- COVID-19 yeni şamplarının meydana çıxma ehtimalı;
- Kiber təhlükələr;
- Qlobal iqlim dəyişikliyi;
- İnflasiya;
- Terror;
- Kriptovalyutalarla bağlı risklər və s.

Risklər ilə mübarizədə hökumətlər, beynəlxalq təşkilatlar ilə yanaşı sığorta bazarı da aktiv iştirak etməlidir. Post-pandemiya dövrünə yavaş-yavaş qədəm qoyuruq. Peyvəndləmə, insanlarda xəstəliyə qarşı immunitetin formalaşması onu deməyə əsas verir ki, koronavirus artıq əvvəlki kimi təhlükəli deyil. Bağlanan sərhədlər açılması, xarici ticarət yenidən canlanması, səyahətlərin çoxalması, kütləvi yığışmalar, oflayn görüşlər və s. Bir sözlə, həyat artıq normala dönür. Koronavirus səngiməyə başlasa da, onun həyatımıza gətirdiyi yeniliklər, verdiyi dərsələr hələ uzun müddət bizimlə olacaq. Həm pandemiya, həm son zamanlarda baş verən yanğın hadisələri, iqlim dəyişikliyi bir daha göstərdi ki, risklər qaçınılmazdır. Əslən Hindistandan olan, “CNN” televiziyasının jurnalisti Fareed Zakarianın qələmə aldığı “Pandemiya sonrası dünya üçün 10 dərs” kitabında beşinci dərs belə adlanır: “Həyat artıq rəqəmsaldır.” (Zakaria, 2021) Pandemiya davamlı inkişaf üçün yeni çağırışlar yaratdı. Onlardan ən mühümü rəqəmsallaşma ilə bağlıdır. Rəqəmsallaşma bir çox sahələrə, o cümlədən sığorta sahəsinə də həm şəffaflıq, həm çeviklik, həm əlçatanlıq, yeniliklər gətirir. Bu yeniliklər, əsasən, sığorta xidmətinin rəqəmsallaşması, bazara yeni məhsulların çıxarılması, sığorta müqavilələrində sığorta hadisəsi hesab olunan halların sayının artması ilə bağlı olacaq.

Ədəbiyyatlar

1. Babuna P., Yang X., Gylbag A., Awudi D., Ngmenbelle D., Bian D. (2020). The impact of COVID-19 on the insurance industry. *International Journal of Environmental Research and Public Health*, 17, p 1-14
2. Gulseven O., Al Harmoodi F., Al Falasi M., ALshomali İ. (2020). How the COVID-19 Pandemic Will Affect the UN Sustainable Development Goals? Available at SSRN: <https://ssrn.com/abstract=3592933>
3. Hasanli Y., Safarova A., (2020). Assessing the distinctive impact of COVID-19 on sustainable development goals. *UNEC, 55th International Scientific Conference on Economic and Social Development – Socio Economic Problems of Sustainable Development- Baku*, p.599-603.
4. Huseynov A.G., Samedzade E.Z. (2020). Global pandemic call and sustainable development. *UNEC, 55th International Scientific Conference on Economic and Social Development – Socio Economic Problems of Sustainable Development- Baku*, p 56-62.
5. İbrahimli Uğur (19.09.2021). Sığorta bazarlarının müqayisəsi”. “Sığorta” qəzeti. Səh 2
6. İbrahimli Uğur (27.03.2022). Rusiya-Ukrayna müharibəsinin sığorta bazarına təsiri. “Sığorta” qəzeti. Səh 2
7. Kirti D., Shin M. (2020). The impact of COVID-19 on insurers. *IMF Research special series on COVID-19*, p 1-11
8. Lloyds (2020). Supporting global recovery and resilience for customers and economies.
9. Preda A., Popescu M., Driga I. (2021). The impact of covid-19 on global insurance market. *MATEC Web of Conferences 342, 08012 UNIVERSITARIA SIMPRO 2021*, p 1-6
10. Rickards James, (2020), Yeni büyük çöküş. Pandemi sonrası dünyanın kazanan ve kaybedenleri, Scala Yayıncılık, İstanbul
11. Sugimoto N., Windsor P. (2020). Regulatory and Supervisory Response to Deal with Coronavirus Impact—The Insurance Sector. *IMF Special series on COVID-19*, p 1-6
12. Swiss Re (2021). World insurance: the recovery gains pace.
13. The Financial Centre Development Agency (2021). *Insurance- in Luxembourg*.
14. Zakaria Fareed, (2021), Pandemi sonrası dünya için 10 ders, Kırmızı Yayınları, İstanbul
15. <https://data.worldbank.org/>
16. <https://www.iii.org/>
17. <https://stats.oecd.org/>
18. <https://www.fitchratings.com/research/insurance/market-volatility-is-ukraine-wars-main-risk-for-european-insurers-17-03-2022>
19. <https://www.theguardian.com/business/2022/mar/24/ukraine-war-will-present-major-insurance-claims-warns-lloyds-of-london>
20. <https://www.reuters.com/business/lloyds-london-sees-major-claims-this-year-ukraine-conflict-2022-03-24/>.
21. www.sabah.com.tr/galeri/yasam/hz-mevlana-sozleri-en-guzel-ozlu-ve-resimli-mevlana-celaleddini-rumi-sozleri/6

ŞƏRQİ ZƏNGƏZUR VƏ QARABAĞ İQTİSADI RAYONLARININ TURİZM POTENSİALININ

TƏHLİLİ

Xəyal Quliyev

Azərbaycan Dövlət İqtisad Universiteti

xevalquliyev761@gmail.com

Xülasə

Respublikamızın 14 iqtisadi rayonundan 2-si Şərqi Zəngəzur və Qarabağ iqtisadi rayonlarıdır. Bu iqtisadi rayonlar ölkə ərazisinin təxminən 20%-ni əhatə edir. Bu iqtisadi rayonların ərazisi həm də ötən əsrin 90-cı illərinin əvvəllərində Ermənistanın ölkəmizə qarşı apardığı dağıdıcı işğal siyasətindən də müəyyən zərər görmüşdür. İşğal dövründə bu ərazilərdə yerləşən bir sıra turizm əhəmiyyətli abidələrimizə ciddi ziyan vurulmuşdur. Lakin 2020-ci sentyabrın 27-də düşmənin növbəti təxribatına cavab olaraq başlatılan əks-hücum əməliyyatı sonda ölkəmizin parlaq qələbəsi ilə yekunlaşdı və torpaqlarımız tam olaraq işğaldan azad edildi. Hazırda qarşıya qoyulan prioritet məsələlərdən biri də işğaldan azad olunmuş ərazilərdə iqtisadiyyatın müxtəlif sferalarının yenidən dirçəldilməsidir. Burada böyük inkişaf potensialı olan sferalardan biri də məhz turizmdir. Yeraltı və yerüstü sərvətlərlə zəngin olan Qarabağın turizm potensialı kifayət qədər genişdir. Burada turizmin bir çox növləri - ekoturizm, dağ turizmi, qış turizmi, ov turizmi, sağlamlıq turizminin inkişafı üçün bütün imkanlar mövcuddur. Azərbaycanın qədim tarixə malik olan bu bölgəsi özünün flora və faunası, mətbəxi, tarixi mədəni-dini abidələri, qədim qalaları, körpüləri, meşələri, bulaqları və s. görməli məkanları ilə turistləri cəlb edəcək.

Açar sözlər: turizm, potensial, Qarabağ, infrastruktur, stimullaşdırma

Abstract

2 out of 14 economic regions of our republic are East Zangazur and Karabakh economic regions. These economic regions cover about 20% of the country's territory. The territory of these economic regions has also suffered from the destructive occupation policy pursued by Armenia against our country in the early 1990s. During the occupation, a number of our monuments of tourism importance located in these areas were severely damaged. However, the counter-offensive launched on September 27, 2020 in response to the next provocation of the enemy, ended with a brilliant victory of our country and our lands were completely liberated from occupation. One of the current priorities is the revival of various sectors of the economy in the liberated territories. One of the areas with great development potential here is tourism. Rich in underground and surface resources, the tourism potential of Karabakh is quite wide. There are many opportunities for the development of many types of tourism – ecotourism, mountain tourism, winter tourism, hunting tourism, health tourism. This region of Azerbaijan, which has an ancient history, has its own flora and fauna, cuisine, historical, cultural and religious monuments, ancient castles, bridges, forests, springs, etc. will attract tourists with its sights.

Keywords: tourism, potential, Karabakh, infrastructure, stimulation

Giriş

Tədqiqatın aktuallığı. Bir çox inkişaf etmiş ölkələrdə turizmin inkişafına böyük diqqət ayrılır. Çünki turizm ölkə iqtisadiyyatına böyük miqdarda vəsait axınının təmin olunmasında ciddi rol oynayır. Həmçinin turizmin böyük sosial əhəmiyyəti də mövcuddur. Turizmin inkişaf etdiyi ərazilərdə tarixi abidələrin qorunmasına diqqət və qayğı göstərilir. Turizm sektorunda ayrılan bir yatırım digər sektorlarda da iqtisadi fəaliyyəti bərabərində gətirir və yeni iş yerlərinin yaradılmasına kömək göstərir. Yaradılan vahid gəlir isə həm turizm sektorunda həm də digər sektorlardakı yatırımlara müsbət təsir göstərir.

Qarabağ və Şərqi Zəngəzur iqtisadi rayonları kifayət qədər əlverişli coğrafi zonada yerləşir. Belə ki, bu ərazilərimizin həm zəngin flora və faunaya, həm də nadir iqlim xüsusiyyətinə, münbit torpaqlara malik olması burada böyük turizm potensialının mövcudluğundan xəbər verir.

Müxtəlif iş adamları və biznes subyektləri tərəfindən Qarabağın turizm sahəsində fərqli layihələrin həyata keçirilməsi regionun turizm potensialının dolğun şəkildə realizə olunmasına kömək edə bilər. Eyni zamanda

dövlət tərəfindən qəbul olunacaq müxtəlif proqramlarda bu prosesi sürətləndirə bilər. İşğaldan azad olunmuş ərazilərimiz həm də müalicəvi əhəmiyyətə malik mineral və termal su mənbələri ilə də zəngindir.

Azad olunmuş ərazilərdə turizm sahəsinin inkişaf etdirilməsi həm də ölkəmizin iqtisadi artımında qeyri-neft sektorunun payının daha da artmasında mühüm rol oynaya bilər.

Tədqiqatın məqsədi. Tədqiqatın əsas məqsədi işğaldan azad edilmiş ərazilərin turizm potensialının inkişaf perspektivləri üzrə nəzəri konseptual müddəalar və praktiki tövsiyələrin işlənilib hazırlanmasından ibarətdir.

Tədqiqatın vəzifələri. Tədqiqat işinin əsas vəzifələri bunlardır:

- İşğaldan azad olunmuş ərazilərdə turizm fəaliyyətinin təşkilati-iqtisadi əsaslarını müəyyənləşdirmək;
- Azad olunmuş ərazilərin turizm potensialının mahiyyətini, məzmununu, xüsusiyyətlərini açmaq;
- Qarabağın turizm potensialının qiymətləndirilməsi üçün metodologiyanın işlənilib hazırlanması və sınaqdan keçirilməsi;
- Turizm sahəsində innovasiyaların təhlilinə metodoloji yanaşma təklif etmək;
- Qarabağda turizm sahəsində innovasiya və investisiya fəaliyyətini təhlil etmək;
- Turizm fəaliyyətinin stimullaşdırılması üçün strateji istiqamətləri əsaslandırmaq;
- Azad olunmuş ərazilərdə turizm-rekreasiya ehtiyatları tipli xüsusi iqtisadi zonanın formalaşdırılması əsasında turizm potensialının inkişafı və həyata keçirilməsi mexanizmini işləyib hazırlamaq.

Tədqiqatın metodologiyası. Tədqiqatın gedişində abstrakt məntiqi, empirik, iqtisadi statistik metodlardan, habelə ekspert qiymətləndirmə metodu, struktur, funksional və statistik təhlil üsullarından istifadə olunmuşdur.

Tədqiqatın məhdudiyətləri. İşğaldan azad edilmiş ərazilərdə bərpa-quruculuq işləri davam etdiyindən mövcud vəziyyətlə əlaqədar turizm potensialının ayrı-ayrı sahələr üzrə dəyərləndirilməsinin və uyğun elmi ədəbiyyatın məhdudluğu səbəbindən əsasən işğala qədər formalaşmış turizm potensialı təhlil edilmiş, həmçinin bərpa-quruculuq işləri bitdikdən sonra ərazilərin iqtisadi potensialının inkişaf istiqamətləri göstərilmişdir.

Tədqiqat ilə bağlı əsas istinad olunan mənbələr. Tədqiqatın aparılmasında informasiya bazası kimi yerli müəlliflərin elmi əsərlərindən və məqalələrindən, vaxtilə azad edilmiş ərazilər haqqında yazılmış tədqiqat işlərindən, Dövlət Statistika Komitəsinin hesabatlarından, mövzu üzrə bir sıra internet resurslarından istifadə edilmişdir.

İşğaldan Azad Edilmiş Ərazilərdə Ümumi Turizm Mənzərəsi

Qarabağ və Şərqi Zəngəzur iqtisadi rayonları ölkəmizin turizm baxımından yüksək inkişaf potensialına malik ərazilərindən hesab olunur. 44 günlük Vətən Müharibəsində qazanılmış parlaq qələbədən sonra işğaldan azad olunmuş ərazilərdə bütün sahələrdə olduğu kimi turizm sahəsinin inkişafına da diqqət ayrılır. Ölkəmizin müəyyən ərazilərində, xüsusən Quba-Xaçmaz və Şəki-Zaqatala iqtisadi rayonlarının ərazilərində həm yay, həm də qış turizmi müəyyən inkişaf yolu keçmişdir. Bu ərazilərdə əldə olunmuş təcrübəni Qarabağ və Şərqi Zəngəzur iqtisadi rayonlarının turizm inkişafında istifadə etmək olar. Bununla yanaşı, müxtəlif yeniliklərin də tətbiqi zəruridir.

İşğaldan azad edilmiş ərazilərin turizm potensialı Qarabağ və Şərqi Zəngəzurda biznes proseslərinin intensivləşdirilməsinə yeni yollar açmağa bilər. Burada gözəl, əsrarəngiz, füsunkar təbiət guşələri, müalicəvi mineral sular, turizm-rekreasiya potensialı var. Kəlbəcər və Zəngilanın termal su mənbələri, Şuşanın balneoloji mərkəzləri, kanat yolları kimi böyük potensialı var, Cəbrayıl rayonundakı Xudafərin körpüsü, Füzuli rayonundakı Azıx mağarası yeni turist marşrutları üçün cəlbedici ola bilər. Qarabağda xalça turlarının

təşkil olunması böyük marağ doğura bilər. Turşsu yaylasının müalicə-sanatoriya potensialı çərçivəsində böyük turizm kompleksinin, turizm klasterinin yaradılması imkanı mövcuddur. Bu ərazilərdə mövcud olan dini, ekoloji, aqro turizm, həmçinin, turizmin başqa istiqamətləri üçün əlverişli turizm biznesi imkanlarını da diqqətdən kənara qoymaq olmaz. İşğaldan azad olunmuş Kəlbəcər rayonu Cənubi Qafqazda turizmin inkişafı baxımından azsaylı regionlardan biri hesab olunur. Çünki bu ərazini yayda və qışda, istər tarixi, dini, istərsə də müalicəvi cəhətdən turizm istiqamətində inkişaf etdirmək mümkündür. Həmçinin, digər azad olunmuş ərazilərdə də turizm potensialı yüksəkdir. Artıq Qarabağ bölgəsində turizmin dirçəldilməsi üçün mümkün biznes imkanları araşdırılır, təkliflər verilir və fəaliyyət strategiyaları üzərində sürətli iş gedir. İşğaldan azad olunmuş ərazilərdə müxtəlif təbii abidələri, nadir bitki və heyvan növləri yayılmışdır. Kiçik Qafqazın dağlıq zonası Azərbaycanın iri meşə rayonudur. Regionun ümumi meşə sahəsi təxminən 246.7 min hektardır. Bu meşə sahəsinin 13197 ha qiymətli meşə sahələri hesab olunur. Azərbaycanda xüsusi mühafizə edilən təbiət ərazilərinin sahəsi hazırda 890 min hektara çatdırılıb. Bu meşə sahəsinin 42997 hektarı azad edilmiş ərazilərin payına düşür(<http://ereforms.gov.az/media/xeberler/iscal-olunmus-erazilerin-azad-edilmesi-azerbaycan-iqtisadiyyatina-ne-ved-edir-193>).

Azad edilmiş ərazilərdə yerləşən mədəni və ekoturizm obyektlərinin siyahısı Cədvəl 1-də verilmişdir.

Cədvəl 1: Azad olunmuş ərazilərdə yerləşən turizm obyektləri

Şərqi Zəngəzur	Qarabağ
• Gəncəsər monastrı	• Ağdam cümə məscidi
• Xudavəng monastrı	• Şahbulaq qalası
• Lex qalası	• Pənahəli xan sarayı
• Zar mağarası	• Çörək muzeyi
• Böyük bulaq	• Qutlu Musa türbəsi
• Ağoğlan monastrı	• Azıx mağarası
• Dəmirovlu pır məbədi	• Amaras monastrı
• Məlik Əjdər Türbəsi	• Tağlar mağarası
• Həməzə Sultan sarayı	• Dizaq məlik sarayı
• Uşaq qalası	• Ktişvəng monastrı
• Xudafərin körpüsü	• Ağ xaç kilsəsi
• Laləzar körpüsü	• Qırmızı kilsə
• Gürcülü türbəsi	• Yeddi qapı monastrı
• Hacı Bədəl körpüsü	• Şeyx babı türbəsi
• Oğlan-Qız daşı	• Şah Abbas karvansarayı
• Məmmədbəyli türbəsi	• Mirəli türbəsi
• Şəhri-Şərifan şəhərinin qalıqları	• Alı körpüsü
• Qız Qalası	• Kərəm körpüsü
• Zəngilan şəhər məscidi	• Bərdə imamzadə türbəsi
• Qız Qalası	• Müqəddəs Yelisey monastrı
• Sultan Məcid hamamı	• Tərtərçayı üzərində qədim körpü
• İstisu	• Suqovuşan
• Qoturlu	• Ağgöl Milli Parkı
• İliqsu	• Köndələnçay su anbarı

Mənbə: Azərbaycan Respublikası İqtisadi İslahatların Təhlili və Kommunikasiya Mərkəzi (<https://ereforms.gov.az/files/review/pdf/az/50106b9302c648fb32645cc9493f2dad.pdf>)

Təbii landşaftı, nadir bitki ehtiyatlarını və heyvanat aləmini mühafizə etmək məqsədi ilə Qarabağın işğaldan azad olunmuş ərazilərində vaxtilə bir neçə qoruq və yasaqlıqlar təşkil edilmişdir. Bunlara misal olaraq Bəsitçay Qoruğunu, Laçın yasaqlığını göstərə bilərik. Bəsitçay qoruğu Azərbaycanın cənub-qərb hissəsində Zəngilan ərazisində Bəsitçayın dərəsində 1974-cü ildə yaradılıb. Qoruğun sahəsi 107 hektardır. Bu qoruda qorunan əsas ehtiyatlar şərq çinarlarıdır. Çay boyunca çinar meşəliyi 12 km məsafəyə qədər uzanır. Burada 500 ilə yaxın yaşı olan şərq çinarları bitirdi və bu şərq çinarı hazırda "Qırmızı Kitab"a daxil edilib.

Laçın yasaqlığı Azərbaycanın Laçın rayonunda 1961-ci ildə təşkil olunmuşdur. Sahəsi 21.4 min hektardır. Yasaqlıqda bir sıra heyvanlar, o cümlədən, dağ keçisi, cüyür, çöl donuzu, turac, kəklik mühafizə edilirdi. Həmçinin, Şuşa şəhərinin cəlbedici təbiəti də turizmin inkişafı baxımından əlverişlidir. Azərbaycanda əsasən Şuşa ətrafında bitən xarıbülbül Qarabağın rəmzi hesab edilir.

Ehtimal olunur ki, Azərbaycanda mineral suların ümumi geoloji ehtiyatlarının 39.6%-işğaldan azad edilmiş iqtisadi rayonlarımızın payına düşür.

Bunların arasında Kəlbəcər rayonu ərazisində yerləşən Yuxarı və Aşağı İstisu, Bağıracaq, Keşdək, Laçın rayonunda mövcud olan İlıqsu, Minkənd, Şuşada yerləşən Turşsu, Şırlan və digər mineral sular diqqəti xüsusilə cəlb edirlər

(<http://ereforms.gov.az/media/xeberler/igal-olunmus-erazilerin-azad-edilmesi-azerbaycan-iqtisadiyyatina-ne-ved-edir-193>).

Kəlbəcər rayonunda yerləşən İstisu mineral bulaqları özlərinin əlverişli qaz və kimyəvi tərkibinə, yüksək temperaturuna, böyük təbii ehtiyatlarına görə fərqlənir. İstisu bulağının ərazisində ötən əsrin 80-ci illərində böyük kurort və mineral sudoldurma zavodu inşa edilmişdir. Bu zavod sutkada 800 min litr su istehsal edə bilirdi. Turşsu mineral bulağı Azərbaycanın Şuşa şəhərindən 17 km-lik məsafədə yerləşir. Turşsunun koməyi ilə müxtəlif daxili xəstəliklər müalicə edilir, buradan çəkilmiş su kəmərinin koməyi ilə Şuşa şəhərinə su verirdi.

Həmçinin, regiondakı bol mineral su ehtiyatı içki sənayesində yeni emal güclərinin, içki sənayesi/rekreasiya/turizm üçbucağında müasir turist qovşağının təşkil olunmasına şərait yarada bilər (<http://interfax.az/print/817974/az>).

Şərqi Zəngəzur İqtisadi Rayonunun Turizm Potensialı

Kəlbəcər rayonu

Kəlbəcər rayonu ölkəmizdə əsas turizm destinasiyalarından birinə çevrilməsi üçün olduqca yüksək potensiala malikdir.

Kəlbəcərdə turizm sferasının inkişafı üçün gözəl təbiət, əlverişli relyef, zəngin mineral su ehtiyatları dövlətin iqtisadiyyatının inkişafı üçün mühüm əhəmiyyət daşıyır. Yuxarı İstisu, Aşağı İstisu kimi çox mühüm müalicəvi təsirə malik olan mineral su ehtiyatları da mövcuddur. Kəlbəcər ərazisində həm də Alagöllər, Qaragöl, Zalxa gölü və s. göllər də mövcuddur. Kəlbəcərin ən yüksək zirvələri Gamişdağ (3724 metr) və Dəlidağdır (3616 metr). Kəlbəcər rayonu ərazisində yerləşən İstisu mineral bulaq suları özünün əlverişli qazı və kimyəvi tərkibinə, yuxarı temperaturuna, böyük təbii ehtiyatına görə xüsusi fərqlənir. Onun suyu ilə insanın xarici və daxili xəstəliklərinin müalicəsi mümkündür. İstisu bulağının ərazisində 80-ci illərdə böyük kurort və mineral sudoldurma müəssisəsi tikilmişdir. Həmin müəssisə gün ərzində 800 min litr su istehsal etmək potensialına malik idi. Kəlbəcər rayonunun İstisu qəsəbəsində müalicəvi İstisu sanatoriyaları fəaliyyət göstərirdi. Orada hər il 50 mindən çox insan müalicə alır, həmçinin istirahət edirdi. Bu cür sanatoriyaaların yenidən bərpa olunması və fəaliyyət göstərməsi buraya olan turist marağını yenidən

artıracaq (<https://ereforms.gov.az/az/media/xeberler/kelbecer-zengin-tebii-resurslara-ve-turizm-potensialina-malikdir-108>).

Kəlbəcər ərazisi bir çox turistlərdə maraq oyadacaq tarixi abidələrlə zəngindir. Burada alban dövrünə aid çoxlu sayda tarixi abidələr var. Kəlbəcərin Ağdaban kəndinin də qədim alban tayfasının adını daşdığı ehtimal edilir. Kəlbəcər ərazisindəki qayaüstü təsvirlər Qobustandakı yazılı və şəkilli daşların oxşarıdır.

Laçın rayonu

Azərbaycanın cənub-qərb hissəsində, dağlıq relyefdə yerləşən Laçın turizm məkanı kimi böyük potensiala malikdir. Zəngin florası və faunası, sahəsi 21 min hektardan artıq olan Laçın qoruğu və İliqsu müalicəvi əhəmiyyətə malik mineral bulağı ərazinin turizm imkanlarını daha da artırır. Ərazinin dağlıq relyefə malik olması gələcək dövrdə burada dağ və qış turizminin inkişafına imkan yaradacaq. Bu rayonumuzda da beynəlxalq hava limanının inşası planlaşdırılır.

Laçın rayonunda olan İliqsu müalicəvi əhəmiyyətə malik mineral bulağı və zəngin flora və faunaya sahib olan, sahəsi 21 min hektardan yuxarı olan Laçın yasaqlığı bu regionun turizm imkanlarını bir az da artıracaq. Biz bu imkanlardan yararlanaraq rayonda "içki sənayesi-turizm-rekreasiya" üçbucağının yaradılmasını təmin edə bilərik. Əgər bu işi müasir tələblərə müvafiq şəkildə qursaq, bu üçbucaq zəncirvari reaksiya yolu ilə turizm üçün daha cəlbedici amilə çevriləcək (<https://www.7news.az/az/lacinin-iqtisadi-potensialit-turizm-kend-teserrufati-heyvandarliq/>).

Laçın ərazisində Cicimli kəndində türbələr (XIV əsr), kurqanlar (Dəmir dövrü), Qoçaz kəndi ərazisində Mağara məbədi (V əsr) bu rayonun turizm perspektivini daha da artırır.

Laçın rayonunda sağlamlıq turizminin inkişafı baxımından çox gözəl imkanlar var. Belə ki, Çardaqlı və İliqsu mineral bulaqları, müxtəlif xəstəliklərin müalicəsi üçün geniş şəkildə istifadə olunur.

Qubadlı rayonu

Qubadlı rayonu da böyük turizm potensialına malik rayonlarımızdan biridir. Bu rayonumuzun zəngin təbiəti meşə turizminin inkişaf etdirilməsi üçün zəmin yaradır. Qubadlı rayonu ərazisində iki əsas çay keçir. Bazarçay şəhərin tən ortasından keçir. Həkəri çayı isə təkcə Qubadlının yox, bütün Azərbaycanın, böyük sərvətidir.

Qubadlının füsunkar təbiəti, meşələri, dağları, sərin bulaqları insanın ruhunu oxşayır. Buraya gələnlər Qubadlının gözəl təbiətindən ağız dolusu danışirlar. Bu ərazilər yaxın gələcəkdə turistlər üçün çox cəlbedici olacaq.

İşğal dövründə erməni vandalizmi nəticəsində burada bir çox turizm məkanlarımız viran edilib. Onlar qısa müddətdə bərpa ediləcək.

Qubadlıda turizm sahəsinin inkişafı üçün xeyli sayda tarixi-mədəni obyekt var. XIX əsrdə tikilmiş məşhur Hacı Bədəl körpüsü, 1867-ci ildə Bərgüşad çayı üzərində tikilmiş altı oval, üstü düz formada inşa olunmuş Laləzar körpüsü, Məmər kəndində XVIII əsrdə inşa edilmiş tarixi məscid, Dondarlı və Dəmirçilər kəndindəki məscidlər, Azərbaycanın səkkizguşəli türbələri içərisində unikal formasıyla seçilən Gürcülü türbəsi, Sarıbulaq, Paşa bulağı, Şirin bulaq, Məşhədi Allahverdi kimi müalicəvi bulaqlar, VI və VII əsrlərə tikildiyi bildirilən alban abidələri, Qubadlının simvolu hesab olunan qoç heykəllər və qəbir daşları, V əsrə aid Göy qala, Qalalı kimi tarixi tikililər mövcuddur. Onların böyük bir hissəsinin ermənilər tərəfindən dağıdılmasına baxmayaraq, tezliklə bərpa edilərək istifadəyə veriləcək.

XIX əsrdə inşa olunmuş Hacı Bədəl körpüsü Dəmirçilər kəndinin ərazisində yerləşir. Yaz fəslində Ağa çayının güclü selinin körpünü dağıtmaması məqsədilə tikili tağbənd formasında inşa olunub. Körpünün

tikilişində tuf daşdan (xüsusi bəzək vurmaqla), əhəng və yumurta sarısından istifadə olunub (<https://xalqqazeti.com/az/news/88587>).

Məmər kəndinin ərazisində XVIII əsrdə inşa edilmiş tarixi memarlıq tikilisi sovet dövründə anbara çevrilsə də, müstəqilliyimizin ilk illərində bərpa olunaraq əhalinin ibadəti üçün istifadəyə verilib.

XVIII əsrdə tikmiş memarlıq abidəsi olan Gürcülü türbəsi Qubadlı rayonunun memarlıq incilərindən hesab olunur. Bəzi xüsusiyyətlərinə görə ölkəmizin səkkizguşəli türbələri içərisində unikalığı ilə diqqəti cəlb edir. Sarıbulaq, Paşa bulağı, Şirin bulaq, Məşədi Allahverdi bulaqları da insanların daha çox ziyarət etdiyi yerlərdəndir. Sarıbulağın suyundan sarılıq xəstəliyinin müalicəsi zamanı istifadə edilir.

Qubadlının əksər guşələri yaşıl turizmin inkişafı üçün olduqca əhəmiyyətlidir. Bərgüşad çayı boyu bir sıra kəndlərimiz meşəlik zonada yerləşir. Seytas, Qayalı, Qədili, Təmir Müskanlı, Eyvazlı kəndlərinin möhtəşəm, füsunkar mənzərələri var. Kənd-yaşıl turizm həvəskarlarını bu yerlərə səyahət etmək üçün stimullaşdırıcı tədbirlər təşkil etmək çox faydalı olacaq (<http://femida.az/az/news/141502/qubadlinin-turizm-potensial-fotolar>).

Qubadlıda meşə ərazilərinin, çayların mövcudluğu çadır turizminin inkişafına da təkan verəcək. Həmçinin, burada toxunmuş xalçaları, ipək məhsullarını da turistlərə hədiyyə verməklə onlarda rayon haqqında müsbət təsəvvür formalaşdırmaq mümkündür.

Zəngilan rayonu

Zəngilan rayonu da böyük turizm potensialına malik rayonlarımızdan biridir. Bu rayonumuz dah çoxözünəməxsus çinar ağaclarına görə məşhurdur. Həmçinin, rayonun təbiət baxımından da zəngin olması ərazidə eko-turizmin inkişafına təkan verəcək. Zəngilanda hava limanının inşa edilməsi də buraya həm yerli, həm də xarici turistlərin asanlıqla səyahət etməsinə şərait yaradacaq.

Zəngilan həm də özünün tarixi abidələri ilə fərqlənir. XIV əsrə aid edilən, səkkizguşəli prizmadan ibarət Məmmədbəyli türbəsi, XII əsrdə inşa olunmuş qədim Şərifan şəhərinin qalıqları, Ağbüz kəndində mövcud olan eyni adlı tarixi bulaq, xalq qəhrəmanı Koroğlunun adı ilə hallandırılmış ağ rəngli daş, rayonun Babalı kəndi ərazisində yerləşən alban kilsəsi və 107 hektar ərazidə, xüsusilə nadir təbii çinar meşəliyinin qorunması məqsədilə yaradılmış Bəsitçay qoruğu bu rayonun turizm potensialını daha da artırır (Zəngilanlı və Rəhimovlu, 2015).

Cəbrayıl rayonu

Cəbrayıl rayonu da Azərbaycanın geniş turizm potensialına malik ərazilərindən biridir. Cəbrayıl rayonu Azərbaycanda tarixi abidələr, həmçinin dini təyinatlı abidələrlə zəngin rayonlardan biri hesab edilir. Bu abidələrə nümunə olaraq Dağ-Tumas kəndinin yaxınlığında mövcud olan “Divlər Sarayı” mağarası, Qalacıq ərazisində yerləşən “Məscid Təpəsi”, “Canqulu” və “Qumtəpə” kurqanları, Tatar kəndinin yaxınlığında yerləşən Qızılqaya dağında mövcud olan Sigeon tikilisi, Şıxlar kəndinin yaxınlığındakı şəhərcik qalıqları, qışlaq yerləri, Diri dağında yerləşən Mazannənə, Mərmər nənə məqbərələri, Dağtumas kəndində mövcud olan “Başıkəsik Gümbəz”, Sirik kəndində yerləşən “Qala”, Diri dağında mövcud olan “Qız qalası”, Xudafərin körpüsü, Çələbilər kəndində tikilmiş məscid kompleksi, rayon mərkəzində inşa olunmuş “Sultan Məcid hamamı”, Şıxlar kəndində yerləşən “Dairəvi Türbə”, Xubyarlı kəndində mövcud olan dairəvi səkkiz guşəli türbə və məqbərələr, türk qəbiristanlığında inşa edilmiş türbə və məqbərələri misal çəkmək olar. Rayon ərazisində çox sayda yazılı abidələr var ki, bunların içərisində Ağoğlan ərazisində yerləşən Orxon yazılı abidəsini xüsusi qeyd etmək lazımdır (<http://www.cabrail-ih.gov.az/az/news/465.html>).

Cəbrayıl rayonunda turizmin inkişafına həm də onun ərazisindəki dini abidələrlə nail olmaq olar. Məscid, xanəgah, türbə və məqbərələrdən əlavə, rayon ərazisində 40-a qədər ziyarətgah mövcuddur. Cəbrayıl

rayonunun Böyük Mərcanlı kəndinin ərazisində Lalə ocağı, Horovlu kəndi yaxınlığında Qan ocağı, Sarı ocaq və Çələbi ocağı, Çaxırlı kəndinin ərazisində Yel ziyarətgahı, şəhər mərkəzi yaxınlığında Ağoğlan ziyarətgahı, Xubyarlı piri və digər abidələr yerli əhalinin ziyarət etdiyi dini-inanc yeri kimi mühüm əhəmiyyət kəsb edir. İşğal müddətində ən çox zərər görmüş mədəni irsimiz sırasında İslam mədəniyyətinin nümunələri olan abidələrimiz üstünlük təşkil edir.

Araz çayı üzərində müxtəlif dövrlərdə çox sayda körpülər salınsa da, onlardan yalnız ikisi Cəbrayıl rayonunda dövrümüzdə gəlib çıxmışdır. Biri digərindən 750 metr məsafədə salınmış bu körpülər Araz çayının yatağında ən əlverişli keçidlərdən olan Xudafərin dərəsində yerləşir. Burada genişlənmiş çay yatağında iri qayalıqlar mövcuddur. Bu qayalar körpünün tağları üçün güclü təməl rolunu oynamışdır. Körpülər arasında böyüyü 15 aşırımlıdır və memarlıq üslubu baxımından XII əsrə aid abidə hesab olunur. Qumlaq kəndinin ərazisində salınmış bu abidənin əsası daha qədim zamanlarda qoyulmuşdur. Körpü tarix boyu bir neçə dəfə təmir-bərpa işlərinə məruz qalaraq indiki görünüşünü almışdır.

Xudafərin körpüsü Yaxın və Orta Şərq regionunda ən möhtəşəm və ən məşhur körpülərindən biri hesab edilir. Qəzvinə öz əsərində yazırdı ki, Xudafərin körpüsünü Məhəmməd peyğəmbərin yaxın adamı sayılan Bəkir ibn Abdulla miladi təqvimlə 736-cı ildə inşa etdirib. Digər mənbələrdən birində isə körpünün Bəkir ibn Abdulla tərəfindən tikilmədiyini və yalnız təmir edildiyi qeyd olunub. Hətta belə bir fikir də mövcuddur ki, Bəkir ibn Abdulla ərəb qoşunları Qarabağ ərazisinə yaxınlaşdığı zaman şimal və cənubu birləşdirən bu körpünü görərkən belə bir ifadə işlədir: “Xudaya Afərin”. Xudafərin körpüsünün adının buradan gəlməsi də ehtimal olunur (Salamzadə və Məmmədzadə, 1979).

Əksər araşdırmaçıların fikrinə görə, körpülərin dayaqları çayda mövcud olan olan təbii sal daşların üstündə qurulduğuna görə onlara “Xudafərin” adı verilib. Bir sözlə, hələ ki, Xudafərin körpüsünün sirri tam şəkildə aydınlaşmayıb.

Xudafərin körpüsü Cəbrayıl rayonunun turizmin həyatının inkişaf etdirilməsi baxımından rayonun əsas turist məntəqələrindən birinə çevrilə bilər.

Füzuli rayonu

Füzuli rayonu daxili və gəlmə turizmin inkişafı imkanlarına görə ən cəlbedici rayonlarımızdan biridir. Xüsusən nəzərə alınmalıdır ki, Füzuli rayonunun Qarabağın dağlıq hissəsinə yaxın olan ərazisində iqlim və təbiət xarici turistlər üçün cəlbedici ola bilər. Bu da, sozsüz ki, turizmin inkişaf etdirilməsi üçün geniş imkanlar yaradır. Həmçinin, Füzuli rayonunda xeyli sayda tarixi abidə var. Məsələn üçün, Azıx mağarası, şəhərin yaxınlığında yerləşir. Füzulinin Qarğabazar kənd ərazisində Şah İsmayıl məscidi mövcuddur. Şah İsmayıl bu məsciddə namaz qılıb. Füzuli rayonunda müxtəlif tarixi və dini abidələr mövcuddur ki, bu da gəlmə turizmin inkişafı baxımından olduqca cəlbedicidir və bu prosesi sürətləndirə bilər (<https://aqreqator.az/az/cemiyyet/1106924>).

Füzuli, eyni zamanda, dünyada ən qədim insan məskənlərindən biri sayılır. Belə ki, Azıx mağarası da məhz bu rayonumuzun ərazisində yerləşir. Füzuli rayonunda müxtəlif zamanlarda Qaraköpəktəpədə, Qarabulaq kurqanları, Günəştəpə, Quruçay sahilləri və digər ərazilərdə tədqiqatlar həyata keçirilib. Bu tədqiqatlarla Azərbaycanın qədim köklərə malik olduğu sübut olunub. 1968-ci ildə arxeoloq-alim Məmmədli Hüseynov tərəfindən Füzuli rayonunda aşkar edilmiş Azıxantrop adamının alt çənə sümükləri rayon mərkəzinin 15 km-lik məsafəsində yerləşmiş Azıx mağarasında tapılmışdır. Azərbaycan arxeologiyaya elminin ciddi nəəliyyətlərindən olan bu abidə Qarabağda Füzuli ərazisində vaxtilə qədim paleolit dövrünün mövcud olduğunu sübuta yetirdi (Salamzadə və Məmmədzadə, 1979).

Füzulidə istifadəyə verilmiş beynəlxalq hava limanı regionun ən qısa müddətdə inşa edilmiş hava limanlarından biri sayılır. 2021-ci ildə inşası yekunlaşmış hava limanında artıq bir neçə uçuş baş tutub. Hava

limanının infrastrukturu üç kilometr uzunluğunda və altmış metr enində olan uçuş-enmə zolağı, 60 min kvadratmetrlik səkkiz təyyarənin durması üçün sahə, sənişinlərə xidmət göstərən terminal, təyyarələrin idarə olunması üçün qüllə, transformator yarımstansiyası, qazanxana, su anbarı və digər köməkçi tikililərdən ibarətdir. Hava limanı, həmçinin, bir saat ərzində 200 sənişinə xidmət etmək qabiliyyətinə malikdir. Bu hava limanı təkcə Füzulinin yox, eləcə də digər işğaldan azad edilmiş ərazilərə həm yerli, həm də xarici turistlərin rahat gediş-gəlişini təmin edəcək.

Qarabağ İqtisadi Rayonunun Turizm Potensialı

Ağdam rayonu

Ağdam rayonu da işğaldan əvvəlki dövrdə zəngin turizm potensialına malik bir ərazi kimi tanınıb. Həm dağlıq, həm də dağətəyi ərazilərdə yerləşən rayonda çoxlu sayda müalicəvi mineral bulaqlar, zəngin təbiəti özündə ehtiva edən Gülablı və Şelli kəndlərində sanatoriya, həmçinin, Şahbulaqda turizm bazası mövcud olub. Belə turizm və müalicə müəssisələri Azərbaycanı həm dünyada tanıdır, həm də dövlət büdcəsinə əhəmiyyətli gəlir gətirirdi.

İşğaldan əvvəlki dövrdə kurort və istirahət mərkəzləri turistləri öz gözəllikləri ilə yanaşı, müalicəvi xarakterinə görə də cəlb edirdi. Ağdamda Gülablı kəndində 100, Şelli kəndində 50, Şahbulaqda 40 yerlik istirahət-müalicə kurortları fəaliyyət göstərirdi.

Ağdam rayonunun düşmən işğalından azad edilməsi yeni iqtisadi təşəbbüsləri ortaya qoyur. Ağdam rayonunun ərazisi əkinçilik və heyvandarlıq təsərrüfatlarının yaranması, sənaye bölgəsinin formalaşması, turizmin inkişafı baxımından geniş perspektivlər vəd edir.

Ağdam rayonunun əlverişli iqtisadi və coğrafi mövqedə yerləşməsi, gözəl təbii və iqlim xüsusiyyətləri, münbit torpaqları, zəngin ehtiyatları, qeyri-adi flora və faunası Azərbaycanın turizm sənayesinin inkişafı üçün yeni imkanlar açır. Bu ərazilərə qoyulmuş investisiyalar turizm sahənin iş adamları üçün geniş imkanlar yarada bilər.

Ağdamın tarix-memarlıq abidələri erməni silahlı qüvvələri tərəfindən tamamilə məhv olunmasına baxmayaraq, Azərbaycan Prezidentinin fərman və sərəncamlarına uyğun olaraq bərpa işlərinə başlanıb (<https://525.az/news/181173-agdamin-turizm-potensialı-sefeq-huseynqizi-yazir>).

Artıq şəhərin yenidən tikilməsi və bərpa edilməsi üçün lazım olan infrastruktur layihələr hazırlanır, sosial obyektlər və inzibati binaların tikintisi, yolların çəkilişi və digər məsələlərin təşkili üçün lazımı işlər görülməyə başlanıb.

Ümumi sahəsi 22,5 ha olacaq Zəfər muzeyi və açıq səma altında İşğal muzeyi yaradılacaq. Tamamilə dağıdılmış Çörək muzeyi burada yenidən bərpa ediləcək.

Ağdam təbiətinin rəngarəngliyi, müxtəlifliyi və gözəlliyi, mədəni irsinin, tarixi-memarlıq abidələrinin zəngin olması hesabına daima şöhrət tapmışdır. Hazırkı dövrdə isə Ağdamın turizm potensialının dünyaya tanıtılması yolunda müəyyən maarifləndirici işlərə, rayonun turizm imkanlarından tam olaraq ortaya çıxarılması üçün ilkin araşdırmalara başlanılmışdır. Ağdamda turizmin inkişafı bu bölgədə sürətli iqtisadi yüksəlişə öz müsbət təsirini göstərəcək.

Ağdamın Azərbaycanda turizm sənayesinin inkişafına verə biləcəyi töhfə çox yüksək qiymətləndirilir. Bu, ilk növbədə rayonun olduqca əlverişli iqtisadi və coğrafi mövqeyə malik olması ilə bağlıdır.

Rayonda təhlükəsizliyin təmin olunması, əhalinin geri dönüşü və infrastruktur tam yaradıldıqdan sonra turistlər üçün yeni turizm məhsulları təqdim ediləcək. Birinci mərhələdə əsas məqsəd daxili turizmin təşkili olacaq. Bu mərhələdə Ağdamda əsasən ziyarət tipli turizm, daha sonra, bərpa-quruculuq işləri tamamlandıqdan istirahət turizminin təşkili planlaşdırılır.

Turistlərin Ağdam rayonuna cəlb edilməsi üçün Zəfər marşrutu üzərində iş gedir. Qafqazın Xirosiması sayılan Ağdam şəhərində “qara turizm”in təşkili də mümkün hesab olunur. Belə ki, şəhərdə 30 illik işğal dövründə erməni vandalları tərəfindən ziyan vurulan və dağıdılan bir sıra tikililər mövcuddur. Turistlərin bu ərazilərə cəlb olunması, erməni vəhşiliyinin dünyaya çatdırılması baxımından Ağdamda “qara turizm”in təşkili bir sıra imkanlar vəd edir. Bununla da bu ərazilərə gələn turistlərə erməni vəhşiliyinin bir qismini göstərmək olar.

Ağdamda turizmin bir çox növlərinin (sağlamlıq, eko, dağ, qış, ovçuluq, dini və s.) inkişafı üçün geniş imkanlar vardır. Təbii sərvətləri bol olan Ağdamda həm daturizmin digər növləri – ekstremal turizm, aqroturizm və yaşıl turizm təşkil etmək olar.

Möhətəşəm turizm məkanı olan Ağdamın ekoturizm, dağ turizmi, tibbi və mədəni turizm potensialından istifadə olunaraq Qarabağın iqtisadi dirçəlişinə yeni töhfələr vermək mümkündür.

Rayonda mövcud olan iqlim-balneoloji şərait, dağ meşələri, kurort məqsədilə istifadə olunan mineral bulaqlar sayəsində Ağdam rayonunda ekoturizmi intensiv şəkildə inkişaf etdirmək olar. Buna nümunə olaraq Quzanlı ərazisindəki Çullu duzlu suyu göstərə bilərik. İçməli su üçün qazılmış quyudan hazırda da gur müalicəvi su hədəf yerə axır. 1952-ci ildə qazılmış quyu hələ də istifadə olunmur (<https://525.az/news/181173-agdamin-turizm-potensialı-sefeq-huseynqizi-yazir>).

Ağdamda mövcud olan əlverişli təbii şərait, adət-ənənələr, qonaqpərvərlik kənd-yaşıl turizminin inkişafına geniş imkan yaradır. Ağdam rayonunun ərazisi aqroturizmin inkişafı baxımından ideal məkandır. Gələcəkdə kəndlərdə yaşayacaq gəncləri aqroturizm, fotoovçuluq, yaşıl turizm operatorluğu və s. bu kimi yeni peşə və ixtisaslara istiqamətləndirmək mümkün ola bilər. Kənd turizmi həm kənd təsərrüfatının inkişafı üçün yaxşı mənbədir, həm də yeni iş yerləri və kəndlilərin əlavə qazanc imkanlarının yüksəlməsi deməkdir. Kənd turizmini inkişaf etdirməklə əhalinin məşğulluq səviyyəsinin qaldırılmasına nail olmaq olar.

Ağdam ərazisindən axan çaylarda raftingin (raft adı verilən qayıqları avar vasitəsilə idarə edərək, çay boyu qayaları və maneələri aşaraq devrilməməyə çalışmaq) inkişafı üçün çox əlverişli bir şərait var.

Zaman keçdikcə turist sayının artırılması, fəal istehlakın intensivləşdirilməsi turizm bazarının yaradılmasına, turizm sahəsi üzrə məhsul istehsalının və yerli turizm sahəsinin investisiya cəlbediciliyinin stimullaşdırılmasına səbəb olacaq. Turistlərin tələbatı nəticəsində istehsal və satışın həcmi artdıqca Qarabağda turizm sənayesinə aid yeni obyektlər (otellər, istirahət və əyləncə mərkəzləri, iaşə müəssisələri və s.) tikilə bilər.

Ticarət mərkəzlərinin yaradılması baxımından da Ağdam böyük perspektivlər vəd edir. Topdan və pərakəndə satış obyektlərinin açılması ilə Ağdam əhalisini işlə təmin etmək olar.

Turistlərin marağını cəlb edən məqamlardan biri Ağdamın özünə xas milli mətbəxidir. Ağdamın yerli mətbəxinin, eləcə də, şərəblərinin dadına baxmaq üçün çoxlu sayda turistlər səfər edəcək. İstifadəyə veriləcək kafelər və restoranlar rayonun zəngin mətbəxini turistlərə nümayiş etdirəcək.

İşğaldan azad olunmuş ərazilərdə turizm sənayesinin inkişaf etdirilməsi bu ərazilərin dünyada əsas turizm marşrutlarından birinə çevrilməsinə şərait yarada bilər. Bu amil Qarabağ və Şərqi Zəngəzur iqtisadi rayonlarında yeni iş yerlərinin yaranmasına, burada yaşayacaq əhalinin həyat şəraitinin daha da yaxşılaşmasına zəmin yaradacaq.

Şuşa şəhəri

Azərbaycanın mədəniyyət paytaxtı, Qafqazın konservatoriyası sayılan Şuşa şəhəri də geniş turizm potensialına malikdir.

Azərbaycanın füsunkar təbiətə sahib, ən səfalı guşələrindən olan Şuşada turizm sferasının inkişafından danışarkən İsa bulağı, Turşsu, Səkili bulağı, Soyuqbulaq, Yüzbulaq, Qırxbulaq, Çarıqbulaq və başqa füsunkar təbiət möcüzələrinin adını çəkə bilərik.

Şuşanın malik olduğu unikal relyef də bu şəhərə turistlərin cəlb edilməsi üçün xeyli imkanlar yaradır.

Şuşa şəhərində ev turizminin inkişaf etdirilməsi üçün kifayət qədər şərait var. Belə ki, hələ XX əsrin ortalarından Şuşa şəhərində, o cümlədən, rayonun Xəlfəli və Turşsu kəndlərində sakinlər arasında orta hesabla iki mindən artıq ailə mənzillərini turistlərə kirayə verirdi (Hüseynov, 2015).

Şuşada mövcud olan quru və saf hava ağciyər, astma, nəfəs borusu xəstəliklərindən zərər çəkən insanlar üçün çox gözəl müalicəvi təsirə malikdir. Həmçinin, Şuşanın mərkəzi yaxınlığında yerləşən Turşsu müalicəvi bulağı buraya gələn turistlər üçün əsas turizm məkanına çevrilə bilər.

Şuşa şəhərində keçiriləcək müxtəlif festivallar və müsabiqələr də buraya turistlərin axınını daha da intensivləşdirəcək və mədəniyyət paytaxtımızın dünyada şöhrətini daha da artıracaq.

Eyni zamanda Şuşada otel turizminin inkişaf etdirilməsi baxımından ciddi imkanlar mövcuddur. Artıq “Xarıbülül” və “Qarabağ” otelləri tam olaraq turistlərin istifadəsinə verilib. Bu, Şuşada otelçiliyin inkişafı yolunda atılan mühüm addımlardan biridir (<https://xalqqazeti.com/mobile/az/news/90494>).

Şuşada həm yerli, həm də xarici turistləri ən çox cəlb edən nöqtələrdən biri də Cıdır düzü və İsa bulağı hesab olunur. Bu yerlərin turistlərin səyahəti üçün daha da cəlbedici vəziyyətə gətirilməsi Şuşanın nüfuzunu bir qədər də artıracaq.

Cədvəl 2-də Şuşa şəhərinin mədəni və ekoturizm obyektlərinin təsnifatı ilə tanış olmaq olar.

Cədvəl 2: Şuşa şəhərində yerləşən turizm obyektlərinin təsnifatı

Mədəni	Ekoturizm
• Yuxarı Gövhər ağa məscidi	• İsa bulağı
• Aşağı Gövhər ağa məscidi	• Cıdır düzü
• Natəvan sarayı	• Turşsu
• Qarabağ xan sarayı	• Şırlan
• Molla Pənah Vaqif türbəsi	• Çətir Şəlaləsi
• Şuşa mağara düşərgəsi	
• Şuşa qalası	
• Üzeyir Hacıbəyovun ev-muzeyi	
• Bülbülün ev-muzeyi	
• Qara Böyük Xanım bürcü	
• Ağ Qəhrəman Mirsiyab oğlunun karvansarayı	
• İkimərtəbəli karvansaray	
• Qazançı kilsəsi	

Mənbə: Azərbaycan Respublikası İqtisadi İslahatların Təhlili və Kommunikasiya Mərkəzi (<https://ereforms.gov.az/files/review/pdf/az/50106b9302c648fb32645cc9493f2dad.pdf>).

Nəticə

Qarabağın iqtisadi-coğrafi mövqeyini, zəngin təbii ehtiyatlarını, nadir iqlim xüsusiyyətlərini araşdırarkən buranın doğurdan da, dünyanın əsas turizm nöqtələrindən birinə çevrilməsi üçün xeyli potensial olduğunu bir daha görürük. Bu ərazilərimizdə turizmin demək olar ki, əksər növlərinin inkişafı üçün təbii şərait var. Ümumi turizm sahəsi üzrə yerli və xarici araşdırmalar apararkən qeyd olunan bir sıra detalların tətbiq olunması üçün məhz işğaldan azad olunmuş ərazilərimiz ən uyğun ərazi olaraq görünür.

Azərbaycanda qeyri-neft sektorunun inkişafı üçün bir sıra sahələrə olduğu kimi turizm sahəsinə də diqqət ayrılır. Qarabağ və Şərqi Zəngzur iqtisadi rayonları ölkəmizin turizm sahəsində xeyli inkişaf etməsində vacib rol oynaya bilər. Turizm infrastrukturu baxından azad olunmuş ərazilərimiz vaxtilə kifayət qədər yüksək inkişaf səviyyəsində olub, lakin işğal dövründə bu infrastrukturun böyük hissəsi dağıdılıb.

Qarabağda geniş istirahət kompleksləri, otel şəbəkələrinin salınması üçün həm yerli, həm də xarici investorlarla sıx əlaqədə olmaq, onları bu tip quruculuq işlərinə daha da stimullaşdırmaq ən vacib məsələlərdəndir. İşğaldan azad edilmiş torpaqlarımızın mineral və termal su mənbələri ilə zəngin olması da bölgənin turizm imkanlarının artırılmasında mühüm faktordur. Belə ki, Kəlbəcərdə yerləşən İstisu, Şuşada yerləşən Turşsu mineral bulaqları ölkəmizdə müalicə turizminin inkişafına təkan verə bilər.

Qarabağda həm də ekstremal və dağ turizminin inkişafı üçün geniş potensial var. Buna misal olaraq Kəlbəcərdə yerləşən Murovdağ silsiləsini misal göstərə bilərik. Qarabağda fərqli turizm növlərinin yaradılması üçün unikal imkanlar olduğu beynəlxalq sərgilərdə də nümayiş etdirməli, onun reklamı dünya səviyyəsində təşkil edilməlidir. Çünki bu, həmin əraziyə daha çox turistlərin cəlb olunmasına şərait yaradacaq. Turizm və rekreasiya zonalarının yaradılması üçün Qarabağın müxtəlif ərazilərində mühüm turizm potensialı mövcuddur. Şuşanın zəngin təbiətin əhatəsində olması, mədəni turizm obyektlərinə yaxınlığı, turizm fəaliyyətlərinin mümkünlüyü və magistral yola yaxınlığı baxımından potensialı olduqca yüksək qiymətləndirilir.

Qarabağda uzun müddətli işğalın vurduğu ziyanın miqyası da böyükdür. Və bu ziyanın bir qisminin turizm məqsədilə nümayiş olunması təbii ki, ölkəmizdə dark turizmin inkişafına töhfə verə bilər. Xüsusilə, “Qafqazın Hirosiması” adlandırılan Ağdamda dark turizmin inkişafı üçün geniş potensial var. Azad olunmuş ərazilərdə bir sıra mədəni tədbirlərin keçirilməsi, təşkil olunması da turizm sürətli inkişafına təkan verə bilər. Bu baxımdan artıq Şuşada müəyyən təcrübələr toplanmaqdadır. Belə ki, “Xarıbülbul” festivalının keçirilməsi ilə bu şəhər özünün ilk turistlərini artıq etmişdir. Gələcəkdə Qarabağın digər ərazilərində də oxşar tədbirlərin keçirilməsi mədəni turizmin inkişafına təkan verə bilər.

Bütövlükdə Qarabağ və Şərqi Zəngəzur iqtisadi rayonlarının turizm imkanlarını araşdırarkən məlum oldu ki, bu ərazinin hər bir nöqtəsinin özünəməxsusluğu var. Bu özünəməxsusluq turizm imkanlarından yararlanmağa imkan verir. Odur ki, Qarabağın turizm potensialından tam şəkildə istifadə etmək üçün mütləq şəkildə müxtəlif turizm nəzəriyyələrinin düzgün şəkildə tətbiqi nəzərdən keçirilməlidir. Bu regionda turizmin inkişafı həm də burada məskunlaşacaq əhalinin məşğulluğunun təmin olunmasında da mühüm rol oynayacaq.

Azad edilmiş ərazilərdə turizm potensialının daha da gücləndirilməsi üçün aşağıdakı təkliflərlə çıxış edə bilərik:

- Qarabağın turizm potensialının fundamental və əsaslı şəkildə təhlil edilməli və turizm imkanları şəffaf formada qiymətləndirilməli;
- Turizmin inkişafının sürətləndirilməsi üçün müəyyən turizm strategiyaları hazırlanmalı, sınaqdan keçirilməli və geniş turizm təcrübəsi olan şirkətlərə təqdim olunmalı;
- Qarabağda turizmin canlanması üçün güzəşt paketləri, həmçinin, vergi güzəşt mexanizmləri və alətləri işlənməli və turizm şirkətlərinə dövlət dəstəyi mexanizmlərinin təkmilləşdirilməsi təmin olunmalıdır.

Ədəbiyyat Siyahısı

1. Bilalov B.Ə. və Güllalıyev Ç.G. (2015). Turizmin əsasları. Bakı, QHT Nəşriyyatı, 492;
2. Ermənistan - Azərbaycan münaqişəsi. (2005). AR Prez. İşlər İdarəsinin Prezident Kitabxanası, Bakı, 399;

3. Hüseynov Y.R. (2015). Şuşa salnaməsi. Bakı, Şuşa nəşriyyatı, 152;
4. Qafarov N.C. (2019). Turizmin iqtisadiyyat. Bakı, Azərbaycan Kooperasiya Universiteti, 583;
5. Salamzadə Ə.V. və Məmmədzadə K.M. (1979). Arazboyu abidələr. Bakı, Elm, 71;
6. Zəngilanlı O. və Rəhimoğlu A. (2015). Zəngilan: tarixi, coğrafiyası və iqtisadiyyatı. Bakı, Elm və təhsil, 123;
7. Avalov E. (1972). Şuşa tarixi memarlıq qoruğu kimi. Qobustan, 4, 29-31.;
8. [https://aqreqator.az/az/cemiyyet/1106924;](https://aqreqator.az/az/cemiyyet/1106924)
9. [http://www.cabrail-ih.gov.az/az/news/465.html;](http://www.cabrail-ih.gov.az/az/news/465.html)
10. [https://ereforms.gov.az/az/media/xeberler/kelbecer-zengin-tebii-resurslara-ve-turizm-potensialina-malikdir-108;](https://ereforms.gov.az/az/media/xeberler/kelbecer-zengin-tebii-resurslara-ve-turizm-potensialina-malikdir-108)
11. [http://femida.az/az/news/141502/qubadlinin-turizm-potensialini-fotolar;](http://femida.az/az/news/141502/qubadlinin-turizm-potensialini-fotolar)
12. [http://interfax.az/print/817974/az;](http://interfax.az/print/817974/az)
13. [https://www.7news.az/az/lacinin-iqtisadi-potensialini-turizm-kend-teserrufati-heyvandarliq;](https://www.7news.az/az/lacinin-iqtisadi-potensialini-turizm-kend-teserrufati-heyvandarliq)

RISKS OF THE EUROPEAN ORGANIC MARKET: THE IMPACT OF THE WAR IN UKRAINE

Yuriy Danko

Sumy National Agrarian University

y.danko@snau.edu.ua

Olena Nifatova

Kyiv National University of Technologies and Design (Ukraine), Univrsitat de Barcelona (Spain)

olena.nifatova@ub.edu

Abstract

Recent global challenges, such as the war in Ukraine and the outbreak of the COVID-19 pandemic, have highlighted the need for sustainable, resilient food systems. Disaster recovery, adaptation and the response of the world food system are becoming a matter of global scale. The presented study presents an analysis of the impact of the war in Ukraine on the European market of organic products by determining the degree of threat of import shortages. Based on the factor analysis, the degree of influence of certain indicators on the development of the organic products market in the EU has been determined. The cluster analysis method has been used to form clusters of EU countries according to the degree of threat of organic products imports deficit from Ukraine. As a result, five clusters have been obtained: cluster 1 - consumer cluster; cluster 2 - consumer cluster with production potential; cluster 3 - cluster with production potential; cluster 4 - cluster with consumer potential; cluster 5 - production cluster. Based on the level of manifestation of certain indicators of the organic products market, the degree of threat of import deficit has been determined. The current state of influence of military actions in Ukraine on the number of sown areas has been analyzed. Conclusions about the real deficit of Ukrainian exports to the EU in 2021 have been made.

Keywords: green economy, organic products, European market, cluster.

Introduction

In an era of rapid changes in consumer orientations, which today are aimed at a healthy lifestyle and environmental awareness, organic production is becoming increasingly important and widespread. Recent global challenges, such as the war in Ukraine and the outbreak of the COVID-19 pandemic, have highlighted the need for sustainable, resilient food systems. Moreover, it is important to adapt to the consequences of the environmental crisis, the threat of which is growing every year. Disaster recovery, adaptation and the response of the world food system are becoming a matter of global scale. Ensuring access to a sufficient amount of sustainable and healthy food is the prerogative of organic production. Global trends in the agricultural sector in the framework of the concept of sustainable development and sustainable expansion of the organic food market are an integral part of the success of agricultural producers in both domestic and international markets.

Organic production in general and the concept of green economy in particular (Sarkar, 2012) have become widespread and have formed a new vision of approaches to research and management of the eco-market. Such approaches are primarily based on assessing the impact of factors such as corporate social responsibility (Čerkasov et.al., 2017), eco-innovation (Sarkar, 2012), green advertising (Nedumaran & Manida, 2019), eco-labeling standards and eco-packaging (Santoso & Fitriani, 2016; Darnallet.al, 2016; Chenet.al, 2017), pricing policy (Dankoet.al 2019) on the choice of consumers who prefer eco-friendly products (Juhlet.al, 2017). The above trends are also observed in the dynamic development of ecologically oriented agriculture.

The total global retail sales of organic food (FiBL, 2022) in 2021 amounted to almost €97 billion. The largest markets for organic food are in the United States (€ 40.6 billion), Germany (€ 10.9 billion) and France (€ 9.1 billion), while Denmark, Switzerland and Sweden have the highest per capita consumption of organic food. According to statistics from the Independent International Organization for Economic Co-operation and Development (OECD, 2022), which has been working for 60 years to set international

standards and find solutions to social, economic and environmental problems, and the Research Institute of Organic Agriculture (FiBL, 2022) Australia has the largest indicator of the area of organic agricultural land in the world (more than 35 million hectares). India has been the leader in the number of organic producers for several years in a row (over 1 million producers). In 2021, the average percentage of organic agricultural land in the world was 1.6%. In Europe, the percentage of organic agricultural land is 3.4%, and in the European Union - 9.6% (Graph 1).

Graph 1: Development of organic agricultural land in Europe

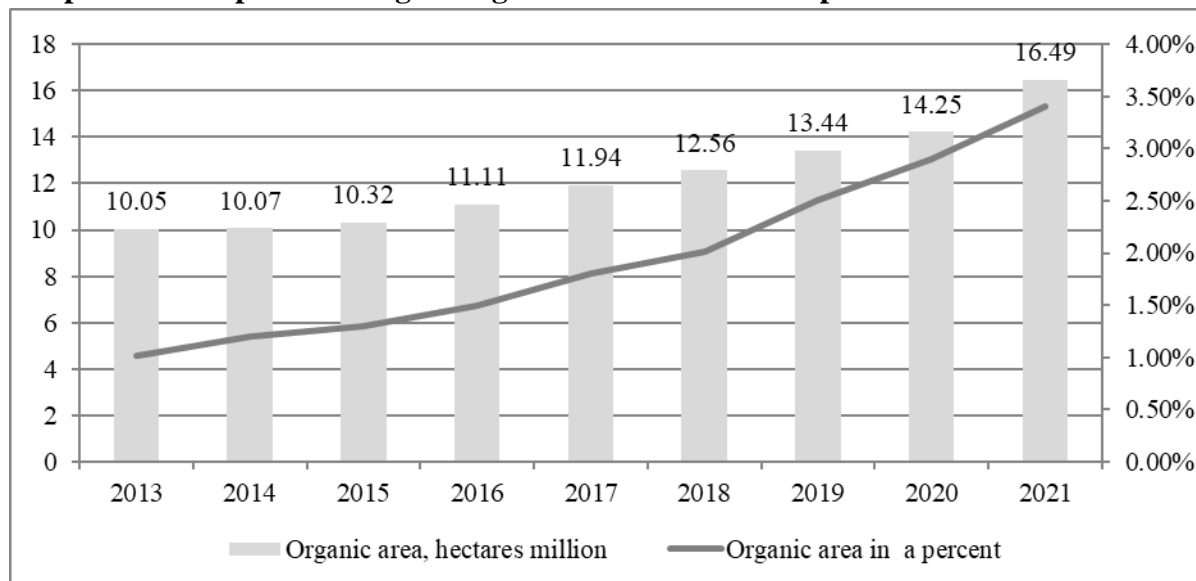

Source: Sustainable agriculture - Agricultural land - OECD Data, www.data.oecd.org (20.04.2022)

The impressive pace of development of European countries in the production of organic agricultural products is explained by the support of the community. A good example of such support is Community supported agriculture (CSA). This type of agriculture (Haneyet.al., 2015; Morganet.al., 2018; Koohafkanet.al., 2011) works with a much greater involvement of consumers and other stakeholders, which leads to the strengthening of consumer-producer relations. In addition, European Union countries not only use environmentally sustainable technology, but also adhere to EU marketing standards, which require farmers to provide better information to consumers about the composition of products and their origin (Aceleanu, 2016). In the international context, the organic sector of the European Union is well developed. This is confirmed by the relatively high share of organic agricultural land, the steady growth of organic sown areas and the number of the organic market operators. The European market for organic production is developing rapidly, showing exceptional dynamics of consumption growth. Thus, according to data (FiBL, 2022), the average consumption of organic products per capita among the European Union in 2021 reached 101.8 euros, which is 21% higher than the previous year. While retail sales have risen to an impressive 44.7 billion euros, the growth of organic agricultural land in the European Union is not so fast (+ 5.3%). Graph 2 clearly shows the existing difference between the growth rate of retail trade in organic products (real demand for organic products) and the growth rate of organic agricultural land (potential supply of organic products).

Graph 2: Growth of organic farmland and retail sales 2000–2020 in the European Union



Source: The World of Organic Agriculture - Statistics and Emerging Trends, www.fibl.org (20.04.2022)

Existing domestic demand for organic products in the European Union is met by import substitution (Graph 3). According to the data presented, Ukraine in 2020 provided almost 8% of imports to the European Union. The main countries that imported organic products in 2020 were the Netherlands, Germany and Belgium. Ukraine mainly imports organic grain crops and their derivatives into the European Union.

Graph 3: The 10 countries with the largest export volumes to the European Union 2020

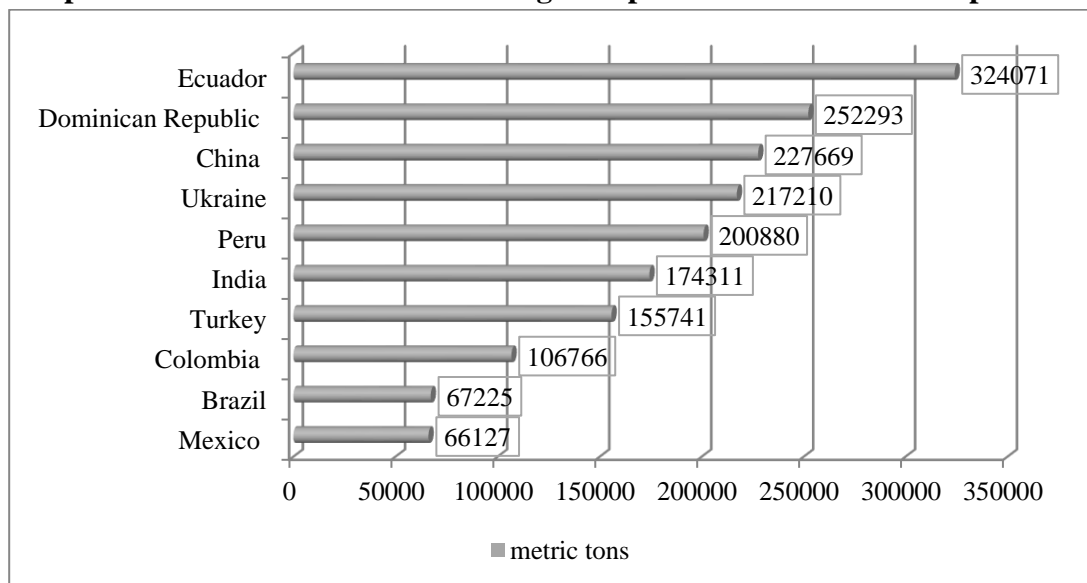

Source: The World of Organic Agriculture – Statistics and Emerging Trends, www.fibl.org (20.04.2022)

Agriculture in Ukraine has sufficient potential for the development of the organic sector (so in January-September 2019 the turnover of agricultural trade between Ukraine and the EU reached a record \$ 7.5 billion with a positive balance of \$ 3.2 billion (OECD, 2020). But the start of hostilities on the territory of Ukraine has threatened the supply of Ukrainian organic products due to the occupation of some regions of Ukraine by Russian troops.

The presented analytical review outlines the relevance of the study aimed at determining the degree of threat to the European Union due to the reduction in imports of organic products from Ukraine caused by the war with the Russian Federation. Thus, the aim of the article is to analyze the impact of the war in Ukraine on the European market of organic products by determining the degree of threat of import shortages. Based on the purpose of the study, the following tasks (basic hypotheses) were outlined.

H1: verification and determination of the degree of influence of certain indicators on the development of the organic products market of the European Union.

H2: formation of clusters of European Union countries according to the degree of threat of shortage of imports of organic products from Ukraine.

Hypothesis Testing

Determining the degree of influence of certain indicators on the development of the market of organic products in the EU

Based on the definition of organic products, according to which organic are products of sustainable agriculture and food industry, obtained as a result of certified organic production (Gruboret.al., 2018), the organic market will be understood as the ratio of supply, demand, price and value of organic products of agrarian sphere with demand, supply, price and value of all other agricultural products in statics and dynamics (Dankoet.al., 2022). To test and determine the degree of influence of individual indicators on the development of the organic products market of the European Union, we consider it appropriate to use the analysis of the following indicators:

X_1 - Organic area [ha];

X_2 - Organic share [%];

X_3 - Organic producers [no.];

X_4 - Organic retail sales [Million €];

X_5 - Export to EU [MT];

X_6 - Consumption €/person [€];

X_7 - EU organic imports [MT].

Demand for organic products is characterized by indicators X_4 , X_5 and X_6 , and supply – by X_1 , X_2 , X_3 and X_7 .

The study was based on 27 countries of the European Union. The selection of informative indicators that characterize the development of the organic products market was carried out on the basis of factor analysis and determination of factor loads (weight ratios) of each factor according to the components of the organic products market development. It should be noted that the system of indicators that characterize the market of organic products is presented in different units. In order to bring the whole system of indicators to a single dimension, the procedure of standardization of the matrix of initial data according to formula 1 was used.

$$z_{ij} = \frac{x_{ij} - \bar{x}_j}{S_j}, \quad (1),$$

where X_{ij} – the value of the j-th indicator for the i-th EU country;

\bar{X}_j - the arithmetic mean of the j-th indicator;

S_j – standard deviation of the j-th indicator;

Z_{ij} – standardized value of the j-th indicator for the i-th EU country.

Factor analysis allows identifying the most significant indicators influencing the development of the organic products market. Factor loads reflect the correlation between indicators and factors. A positive value of

factor load reflects the direct dependence of the factor on the indicator, a negative value of factor load reflects the inverse dependence (Lipseyet.al., 2009). The analysis was performed using the STATISTICA program. In general, the study area is described as the dependence of the development of the organic market on two factors: demand for organic products in the EU and supply of organic products in the EU. This dependence is described by formula 2 (Cooleyet.al., 1986):

$$Compet_j = \sum_{i=1}^N F_i, (2),$$

where $Compet_j$ – integrated indicator of the development of the organic products market;

F_i - i-th factor (supply and demand factors);

N - the number of factors obtained.

The value of each factor is determined by formula 3 (Hairet.al., 2019):

$$F_i = \frac{1}{Expl.F_i} \times \sum a_{ij} \times X_{ij}, (3),$$

where $Expl.F_i$ – factor load of the i-th component;

a_{ij} – indicator value X_{ij} .

The results of the factor analysis are presented in Table 1.

Table 1: Results of factor analysis of indicators of the organic products market of the European Union (MSSstatistica 12, listing).

Variable	Factor Loadings (Unrotated) Extraction: Principal components (Marked loadings are >,700000)	
	Factor 1	Factor 2
	Organic area [ha] (X ₁)	0,937977
Organic share [%] (X ₂)	0,298444	0,482430
Organic producers [no.] (X ₃)	0,915070	-0,230197
Organic retail sales [Million €] (X ₄)	0,828360	0,228213
Export to EU [MT] (X ₅)	0,495050	-0,652490
Consumption€/person [€] (X ₆)	0,383517	0,757930
EU organic imports [MT] (X ₇)	0,466198	0,121236
Expl.Var	3,101901	1,377123
Prp.Totl	0,443129	0,196732

Source: calculated by the author: the listing of the program STATISTICA 12

According to Table 1, the most influential indicators of the first factor are: Organic area (X₁); Organic producers (X₃); Organic retail sales (X₄). The variance value of the first factor is 44,3%. The most influential indicators of the second factor are: Consumption€/person (X₆). The variance value of the second factor is 19,7%. All indicators have a positive factor load value which indicates the direct dependence of the factor on the indicator.

Determining the degree of influence of certain indicators on the development of the market of organic products of the EU countries showed that for further distribution to clusters of the European Union countries by the degree of threat of shortage of organic products import it is expedient to include in the clustering

model exactly those indicators which formed the largest factor loading, namely: Organic area (X_1); Organic producers (X_3); Organic retail sales (X_4); Consumption€/person(X_6).

Formation of clusters of European Union countries by the degree of threat of shortage of organic products imports from Ukraine

To implement the second objective of the study, the European Union countries were clustered using k-average method using the most influential indicators.

The use of cluster analysis allows differentiating objects (European Union countries) not by one parameter, but by a certain set of indicators, while performing the following task: based on the data that are part of set X, to divide the set of objects G by m clusters (subsets) Q1, Q2,..., Qm so that each object G_j belonged to only one subset, and objects belonging to one cluster were similar, while objects belonging to different clusters should be different (Lipsey et.al., 2009). Using this method, 27 countries of the European Union were divided into 5 groups - clusters:

Cluster 1: consumer cluster;

Cluster 2: consumer cluster with production potential;

Cluster 3: cluster with production potential;

Cluster 4: cluster with consumer potential;

Cluster 5: production cluster.

Table 2 presents the results of clustering of European Union countries by the method of k-means. 27 countries of the European Union were divided into five clusters in four iterations. Conducting the Analysis of Variance (Table 2) allows you to check the adequacy of the results of cluster analysis and the possibility of their practical application in the classification of European Union countries. The values of the intergroup variance exceed the values of the variances within the clusters for all groups analyzed. The calculated values of the F - criterion are greater than the tabular value of this criterion at the appropriate level of significance and the appropriate degrees of freedom. The confidence level (p - value) allows us to conclude that the relationship between the factors found in the clusters is determined by chance by the peculiarity of this sample with a probability of 1%.

Table 2: Analysis of Variance of clustering results of European Union countries according to the system of indicators of the organic products market (MSStatistica 12, listing).

Variable	Between SS	df	Within SS	df	F	p-value
Organic area [ha] (X_1)	23,96371	4	2,036289	22	64,72578	0,000000
Organic producers [no.](X_3)	22,42966	4	3,570345	22	34,55215	0,000000
Organic retail sales [Million €](X_4)	17,01647	4	8,983528	22	10,41802	0,000069
€/person [€](X_6)	22,80659	4	3,193411	22	39,27971	0,000000

Source: calculated by the author: the listing of the program STATISTICA 12

Based on the results of the analysis of variance, we can say that the division of the European Union into clusters is statistically correct, and the results are statistically significant.

The division of European Union countries based on clustering results is given in Table 3.

Table 3: The division of European Union countries based on clustering results.

Country	Cluster	Display level	Characteristics	Threat degree
Belgium Estonia Finland Ireland Netherlands	Cluster 1	Organic area/ <i>low level</i> Organic producers/ <i>low level</i> Organic retail sales / <i>below average level</i> €/person/ <i>average</i>	The cluster is characterized by a low level of production of organic products and the average level of its consumption (consumer cluster)	Intermediate degree
Austria Denmark Luxembourg Sweden	Cluster 2	Organic area/ <i>below average level</i> Organic producers/ <i>below average level</i> Organic retail sales / <i>average</i> €/person/ <i>high level</i>	The cluster is characterized by a low level of production of organic products and a high level of its consumption (consumer cluster with production potential)	High degree
Greece Poland	Cluster 3	Organic area/ <i>average level above average</i> Organic producers/ <i>level above average</i> Organic retail sales / <i>low level</i> €/person/ <i>low level</i>	The cluster is characterized by an average level of production of organic products and a low level of its consumption (cluster with production potential)	Low threat with medium potential
Bulgaria Croatia Cyprus Czech Republic Hungary Latvia Lithuania Malta Portugal Romania Slovak Republic Slovenia	Cluster 4	Organic area/ <i>below average level</i> Organic producers/ <i>below average level</i> Organic retail sales / <i>below average level</i> €/person/ <i>low level</i>	The cluster is characterized by a low level of production of organic products and low levels of its consumption (cluster with consumer potential)	Low degree
France Germany Italy	Cluster 5	Organic area/ <i>high level</i> Organic producers/ <i>high level</i> Organic retail sales / <i>high level</i>	The cluster is characterized by a high level of production of organic products	Low threat with high potential

Spain

€/person/ *below average level*

products and low levels of
its consumption
(production cluster)

Source: author's development

As presented in Table 3, the first cluster is with a low level of production of organic products and a medium level of its consumption. This cluster is consumer's one. The degree of threat of deficit of imports of organic products from Ukraine is average, due to the average level of consumption of organic products per capita. The second cluster is characterized by a low level of production of organic products and a high level of its consumption. Countries in this cluster are the most sensitive to declining exports of Ukrainian organic products. The third cluster has a low threat level with medium potential. This means that the countries in this cluster have their own production capacity at a level that can not only meet their own demand, but also, provided a further increase in the percentage of organic land, meet the demand of countries from other clusters. The fourth cluster is dominant, as it includes most countries of the European Union (13 countries). This cluster is characterized by a low level of production of organic products and low levels of its consumption. Due to the relatively low demand for organic products, the threat of a shortage of imports of organic products from Ukraine is minimal for them. Finally, the fifth cluster, which is characterized by high levels of organic production and low consumption, is a cluster that has the potential to mitigate risks to countries in the first and second clusters. The countries of this cluster have the highest indicators of supply in the market of organic products in the European Union.

Conclusions

The current analysis of the situation in Ukraine indicates that in 2022 the production of organic products will decrease significantly. This is due to the fact that the regions with the most developed organic production are suffering the most from the war. They can be divided into several groups. The first group - the territories occupied by the Russian Federation. These include Kherson region, which is the leader in the number of sown areas of agricultural land with organic status - 70,638 hectares and part of Zaporizhzhya region. The second group includes the regions where, as of May 1, 2022, hostilities are underway - Kharkiv, Donetsk and Dnipropetrovsk regions. The third group is the territories where hostilities continued during February-March, 2022 - Sumy, Chernihiv, Kyiv and Zhytomyr regions. Accordingly, the organic areas of the first and part of the second group will not be sown this year, which is about 25% of the total number of certified organic lands. As for the third group, there are many areas that are mined today and until the demining is carried out, we cannot talk about their use.

Graph 3: Organic map of Ukraine as of 31.12.2020

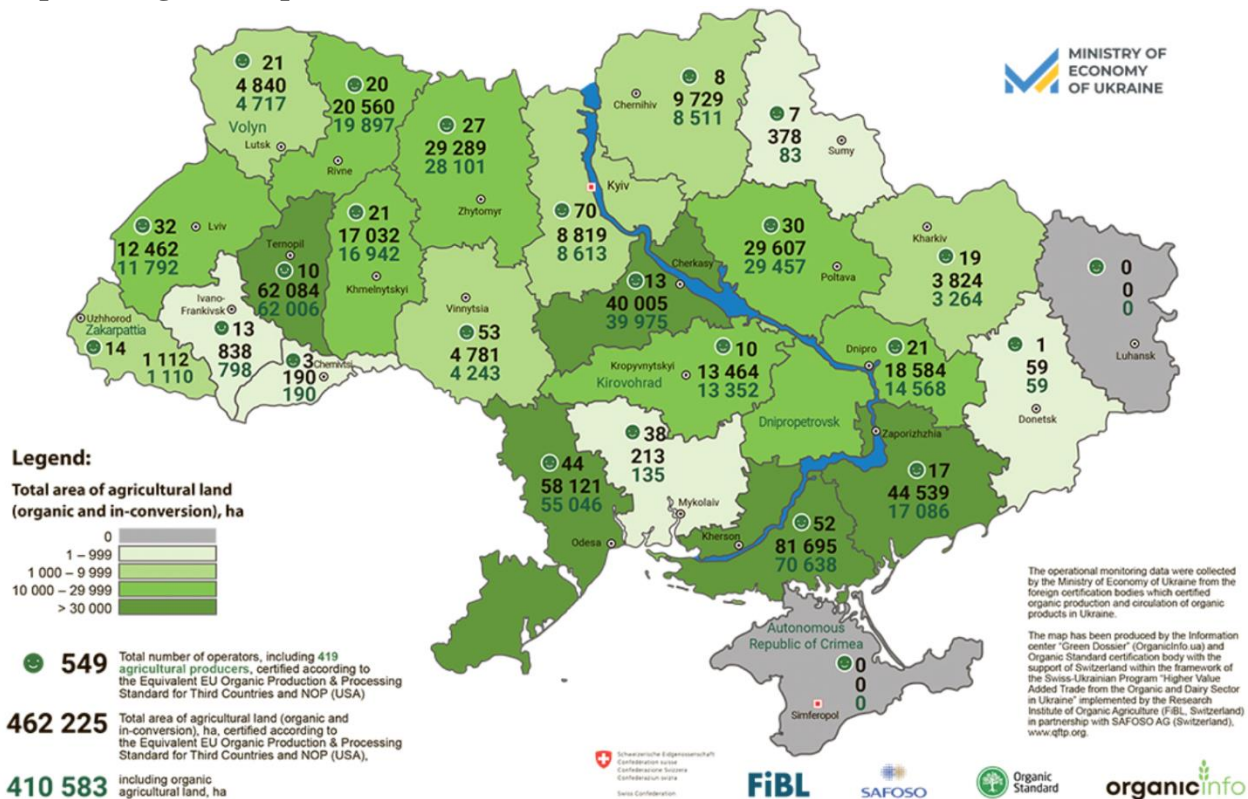

Source: The infographic has been produced by the Information center “Green Dossier” (OrganicInfo.ua) and Organic Standard certification body with the support of Switzerland within the framework of the Swiss-Ukrainian Program “Higher Value Added Trade from the Organic and Dairy Sector in Ukraine” implemented by the Research Institute of Organic Agriculture (FiBL, Switzerland) in partnership with SAFOSO AG (Switzerland), www.qftp.org.

The results of a survey of organic business conducted by the public union “Organic Ukraine” (Appeal 20, 2022) show that as of March 2022, 30% of operators said they stopped their business, another 15% are on the verge of stopping; 32% work part-time and only 7% remain unchanged, 15% of operators donate their organic products to support the Ukrainian army and population, and some still sell organic products at inorganic prices (no premium).

Given the problem of the functioning of Ukrainian ports in wartime, domestic agricultural enterprises could diversify their product portfolio, moving from the production of highly profitable export crops (corn, sunflower) to the cultivation of organic products. However, the long procedure of acquiring the status of an organic operator (over 4 years) makes such an option almost impossible.

Based on the above, we must state that in 2022 Ukraine will lose its position in the European market of organic products by reducing production in the country. Accordingly, the countries of the first and second clusters need to look for options to replace Ukrainian imports today. At the end of 2019, the European Green Course was adopted in the EU, which, in particular, provides for the expansion of land used for organic production. Despite the growing food crisis in the world due to hostilities in Ukraine and blocked exports, the EU remains a supporter of the green course. There is an understanding that without Ukraine it will be difficult to achieve the exchange rate indicators and strategies adopted for it, because Ukrainian organic producers were one of the key suppliers of organic feed in animal husbandry.

References

1. Sarkar, A. (2012). Green Branding and Eco-innovations for Evolving a Sustainable Green Marketing Strategy. *Asia-Pacific Journal Of Management Research And Innovation*, 8(1), 39-58. doi: 10.1177/2319510x1200800106
2. Čerkasov, J., Huml, J., Vokáčová, L., & MargarISOVÁ, K. (2017). Consumer's Attitudes to Corporate Social Responsibility and Green Marketing. *Acta Universitatis Agriculturae Et Silviculturae Mendelianae Brunensis*, 65(6), 1865-1872. doi: 10.11118/actaun201765061865
3. Nedumaran, G., & Manida, M. (2019). Green Marketing: Impact of the Agriculture Products. *SSRN Electronic Journal*. doi: 10.2139/ssrn.3522464
4. Santoso, I., & Fitriani, R. (2016). Green Packaging, Green Product, Green Advertising, Persepsi, dan Minat Beli Konsumen. *Jurnal Ilmu Keluarga Dan Konsumen*, 9(2), 147-158. doi: 10.24156/jikk.2016.9.2.147
5. Darnall, N., Ji, H., & Vázquez-Brust, D. (2016). Third-Party Certification, Sponsorship, and Consumers' Ecolabel Use. *Journal Of Business Ethics*, 150(4), 953-969. doi: 10.1007/s10551-016-3138-2
6. Chen, Y., Hung, S., Wang, T., Huang, A., & Liao, Y. (2017). The Influence of Excessive Product Packaging on Green Brand Attachment: The Mediation Roles of Green Brand Attitude and Green Brand Image. *Sustainability*, 9(4), 654. doi: 10.3390/su9040654
7. Danko, Y. I., Halynska, A. V., Plotnytska, S. I., Kornietsky, A. V., Boblovsky, A. Y., & Kvyatko, T. (2019). Competitiveness and price policy of Ukrainian agrarian enterprises for the production of organic products. *Espacios*, 40(3)
8. FiBL, R. (2022). The World of Organic Agriculture - Statistics and Emerging Trends 2022 (online). Retrieved 20 April 2022, from <https://www.fibl.org/en/info-centre/news/the-world-of-organic-agriculture-statistics-and-emerging-trends-2022-online>
9. OECD-FAO Agricultural Outlook. (2022). Retrieved 20 April 2022, from <https://doi.org/10.1787/19991142>
10. Sustainable agriculture - Agricultural land - OECD Data. (2022). Retrieved 20 April 2022, from <https://data.oecd.org/agrland/agricultural-land.htm>
11. OECD. Agricultural land (indicator) (2020). Retrieved 16 May 2020doi: 10.1787/9d1ffd68-en.
12. Danko, Y., & Nifatova, O. (2022). Agro-sphere determinants of green branding: eco-consumption, loyalty, and price premium. *Humanities And Social Sciences Communications*, 9(1). doi: 10.1057/s41599-022-01077-9
13. Haney, J., Ferguson, M., Engle, E., Wood, K., Olcott, K., Luloff, A., & Finley, J. (2015). Defining the "C" in Community Supported Agriculture. *Journal Of Agriculture, Food Systems, And Community Development*, 27-43. doi: 10.5304/jafscd.2015.053.008
14. Morgan, E., Severs, M., Hanson, K., McGuirt, J., Becot, F., & Wang, W. et al. (2018). Gaining and Maintaining a Competitive Edge: Evidence from CSA Members and Farmers on Local Food Marketing Strategies. *Sustainability*, 10(7), 2177. doi: 10.3390/su10072177
15. Koochafkan, P., Altieri, M., & Gimenez, E. (2011). Green Agriculture: foundations for biodiverse, resilient and productive agricultural systems. *International Journal Of Agricultural Sustainability*, 10(1), 61-75. doi: 10.1080/14735903.2011.610206
16. Aceleanu, M. (2016). Sustainability and Competitiveness of Romanian Farms through Organic Agriculture. *Sustainability*, 8(3), 245. doi: 10.3390/su8030245

17. Grubor, A., Milicevic, N., & Djokic, N. (2018). Serbian Organic Food Consumer Research and Bioeconomy Development. *Sustainability*, 10(12), 4820. doi: 10.3390/su10124820
18. Lipsey, M., & Wilson, D. (2009). *Practical meta-analysis*. Thousand Oaks, Calif.: Sage Publications.
19. Cooley, W., & Lohnes, P. (1986). *Multivariate data analysis*. Malabar, Fla: Krieger.
20. Hair, J., Anderson, R., Babin, B., & Black, W. (2019). *Multivariate data analysis*. Australia: Cengage.
21. Juhl, H., Fenger, M., & Thøgersen, J. (2017). Will the Consistent Organic Food Consumer Step Forward? An Empirical Analysis. *Journal Of Consumer Research*, 44(3), 519-535. doi: 10.1093/jcr/ucx052
22. Appeal on the situation in the organic sector of Ukraine(2022). Retrieved 1may 2022, from <https://organicinfo.ua/news/organic-appeal>

DETECTION OF DEPRESSION USING DEEP LEARNING THROUGH SOCIAL MEDIA: EFFECTS ON THE ECONOMY AND SOCIAL WELFARE.

Yusif Ibrahimov

University of Lille

yusif.ibrahimov.etu@univ-lille.fr

Abstract

Mental disorders are conditions that affect thoughts, emotions, and actions. They may have an effect on everyday capacity to engage with people. Untreated mental disorders may result in suicide; therefore, earlier intervention gives better benefits. The COVID-19 outbreak caused serious mental health issues, such as depression and anxiety. The economic crisis will have effects on mental health, which may increase suicide-related death rates.

Traditionally, mental problems are evaluated by face-to-face examination. People have a tendency to delay obtaining assistance until the problem becomes serious. This results in instances not being evaluated, which is exceedingly hazardous.

Millions of individuals share their emotions through social networks. This vast amount of data aids in the early prediction of mental health condition. Extensive interdisciplinary research is being conducted in this area. Some preliminary findings indicate that deep learning has great promise for the early detection of such illnesses. In this study we developed unique deep learning models for recognizing behaviors suggestive of mental illnesses. We conducted research tasks, starting from developing robust sequential models for textual posts based on advanced deep learning architectures for detection. One of the multi-modal attention-based models we created was able to identify tweets with depressive symptoms with 96 percent accuracy.

Keywords: Deep Learning, Depression, Twitter, BERT, LSTM

Introduction

Mental health: Similar to physical health, mental health is crucial at all stages of our life. It has a significant impact on our psychological and social health, which in turn influences our ideas and behaviors. Our mental health fluctuates throughout time and is influenced by the events occurring in our environment (Centers, n.d.). There are several mental health issues, including depression, anxiety, panic attacks, eating disorders, bipolar disorder, schizophrenia, and numerous more. (Mind UK, n.d.). Despite seemingly being on agenda, depression is one of the most neglected issues in modern culture. Over 264 million individuals worldwide suffer from depression. According to the WHO, depression is the most prevalent mental health issue in the world. (World, n.d.). It is the leading cause of death among young people, causing more than 800,000 suicides per year (Shreya and Anwar, 2021). In the UK alone, around one in five (21%) adults aged 16 years and over experienced some form of depression (indicated by moderate to severe depressive symptoms) in early 2021 (Williams, Davis, Figueira, and Vizard, 2021). This is more than double of those observed before the coronavirus (COVID-19) pandemic, when 10% of adults experienced some form of depression. More than 70% of people do not seek professional support in the early stages of these problems (Shreya and Anwar, 2021). Depression is not only an emotional shift or a sensation of dissatisfaction that we often experience in our everyday lives; it is a phenomenon with a greater degree of complexity. When this condition persists for an extended period of time, it might lead to other severe health issues. Numerous problems, including an unpleasant existence, drug addiction, cardiovascular disease, stroke, diabetes, and morbid obesity, are likely to arise as a result of depression. (Jianlong et al, 2021). If the right treatment program is not applied, the person may also develop suicidal thoughts.

Mental health during COVID-19: Depression is a phenomenon with a larger degree of complexity than just an emotional change or a feeling of unhappiness that we often encounter in our daily lives. This illness may develop to additional significant health problems if it continues for a lengthy period of time. Depression

is likely to result in several complications, such as a miserable life, drug dependence, cardiovascular disease, stroke, diabetes, and morbid obesity (Shreya and Anwar, 2021).

As a result, this outbreak has produced widespread suffering among people, whether through infection or heightened mental health difficulties including depression, stress, worry, fear, disgust, sadness, anxiety, and stigmatization (Montemurro, 2020; Rogers et al, 2020). Experts worry that COVID-19 might produce an epidemic of depression requiring equal attention, but the existing healthcare system lacks the strength and resilience to deal with this threat. Although the precautions taken and vaccination programs implemented throughout the globe have reduced the virus's effectiveness, the WHO believes that the virus will return to the forefront of our concerns by the end of the year and beyond. This indicates that we must find an immediate solution to mental health issues.

Parallel to this, the increasing risk of war in the world recently is one of the factors that deepened this problem. Disasters caused by war, casualties, and famine can be major shocking factors. Emotional health may also be affected, anxiety and stress levels may increase (How, n.d.).

Mental health and economy: These repercussions are not confined to patients and their social context; they influence the whole societal fabric, especially in terms of economic expenses. Completing an accurate evaluation of these expenditures is complicated and challenging owing to insufficient data. In addition, research on economic costs vary substantially due to limitations in the definitions of diseases, populations or samples analyzed, sources of costs and service use, analytical framework, and inadequate cost categories resulting from a lack of data and definitions (Trautmann, Rehm, Wittchen, 2016). Nonetheless, during the last two decades, new epidemiological and economic methodologies and models, together with more thorough epidemiological data, have permitted the gathering of comprehensive and more accurate data that provide a solid estimate of the economic effect of mental diseases. Therefore, mental problems are more expensive than long-term physical ailments such as cancer and diabetes (Doran and Kinchin, 2019; Guerra and Eboime, 2021)

It is anticipated that the economic crisis would cause secondary mental health repercussions that may raise suicide and alcohol-related mortality rates. However, the consequences of the economic crisis on mental health may be mitigated by social assistance and other governmental initiatives. Therefore, mental problems are more expensive than long-term physical ailments such as cancer and diabetes. (Doran and Kinchin, 2019; Guerra and Eboime, 2021)

Social media and mental health: In today's world, people widely use social networks and media platforms such as WhatsApp, Twitter, Facebook, TikTok. Through these platforms, people connect with each other globally, express their ideas and opinions, and share their videos and photos. Today's data show that the number of social media users is more than 4 billion. Millions of social media posts are created every day, which actually means that tons of data can be useful to us if we look at it from the right perspective (Thieme, Belgrave, and Doherty, 2020). Since the posts also express the thoughts and moods of users, collectively they have the potential to provide some valuable information about their mental health.

Some recent studies investigate the Twitter data for detecting and analyzing the depression status of users (Asad, Pranto, Afreen, and Islam, 2019; Nadeem 2016). Studies have determined that depressed people have more passive sharing performance. It has been observed that these people are mostly active between 23.00 and 06.00 (Jianlong et al, 2021). Images and videos published through programs like Instagram and Tiktok may also provide insight into the mental structure of individuals. Additionally, the hashtags and sites followed give significant information on your mental health. With the use of deep learning models, mental health disorders and their severity may be recognized if this data is appropriately processed and utilized.

Deep learning for mental health: Artificial intelligence technologies have recently been proposed to aid mental health professionals, such as psychiatrists and psychologists, in making decisions based on previous data from patients, such as medical records, social media activity, and other sources (Trotzek, Koitka, and Friedrich, 2018). Deep learning, as one of the most recent generations of AI technology, has shown improved performance in a wide range of real-world applications, from computer vision to healthcare (Su, Xu, Pathak, and Wang, 2020). Convolutional neural networks (CNNs) and long-short short-term memory (LSTMs) are examples of deep neural networks (DNNs) that have made significant progress in diagnosing mental illness on social media (Chen, Zhou, Gong, and Sun, 2018; Rao, Zhang, Zhang, Cong, and Feng, 2020; Umematsu, Sano, Taylor, and Picard, 2019). Deep learning has produced outstanding results in natural language processing (NLP) applications such as text classification and sentiment analysis. Several publications in the literature have focused on the use of deep learning models to analyze user content and textual information (Joshi, Makhija, Nabar, Nehete, and Patwardhan, 2018). Shen et al., for example, investigate the difficult topic of detecting mental disorder from two online social media platforms, Weibo and Twitter; as a result, they proposed the cross-domain DNN model with adaptive transformation and combination features (Shen et al., 2017). To give another example, Sasha et al. examined classifying suicide notes with natural language processing. And they compared the model they developed with the classification of professionals and found no noticeable difference as a result. (Pestian, Matykiewicz, and Grupp-Phelan, 2008)

This work uses the Bidirectional Encoder Representation from Transformers (BERT) model and the Long Short-Term Memory (LSTM) architecture to extract characteristics from word vectors and classify them into depressed and nondepressed categories. With this, we would be able to extract insights from Twitter's textual data and use those insights to generate accurate predictions.

Review of the literature

Depression and other mental diseases are often identified via direct contact between doctors and patients. In the early stages, when symptoms are minor, however, most individuals are hesitant to visit a physician. When the difficulties have progressed to the point of inflicting bodily harm, it is typically necessary to seek expert assistance. Such disorders may have tragic repercussions, such as suicide. Recent study indicates that social media users' postings reveal their depressive status.

Shen et al. created a well-labeled depression and nondepression dataset and extracted six depression-related feature groups that include not just clinical depression criteria, but also online social media behaviors (Shen et al., 2017). They proposed a multimodal depression dictionary learning model based on these feature categories for detecting depressed users. To verify this model, which outperforms multiple baselines (+3% to +10%), a number of tests were carried out. Finally, they examine a large-scale Twitter dataset to uncover the differences in online activities across depressed and nondepressed individuals. Shreya and Anwar leveraged social media (Twitter) data to predict the intensity of depression among the users, so that an alarm can be raised (Shreya and Anwar, 2021). By weakly classifying Twitter data in a self-supervised manner, they model this challenge as a supervised learning task. To represent each user, a large number of features are retrieved, including emotional, behavioral, user level, and depression-related n-gram features. They used these variables to train an LSTM architecture that used the Swish activation function to predict the severity of depression. They outperformed the baseline models for estimating the intensity of depression, with a mean squared error of 1.42. They also found that depressed users typically use negative terms, post late at night, and use a lot of personal pronouns. Jianlong Zhou et al. used natural language processing techniques to determine how much the COVID-19 pandemic and the measures taken against it affect the levels of

depression in people (Jianlong et. Al. , 2021). Using multimodal features of tweets in New South Wales and Australia, they have developed a novel method. Then, to construct depression classification models, the term frequency-inverse document frequency (TF-IDF) is presented. Emotional and domain-specific depression cues are captured through multimodal features. They found that the level of depression in people increased after the outbreak of the disease and the actions taken by the government to deal with this pandemic. Considering that the data published over Twitter will have various benefits for health technologies, the authors conducted a research on these data to automatically examine mental health issues (Zogan, Razzak, Jameel, and Xu, 2021). They developed a new model called DepressionNet for this. The fact that the studies carried out on this subject until now were based on some language patterns actually carried the risk of training the models on irrelevant and useless data. They present a unique computational framework for automatic depression detection that picks relevant information based on a hybrid extractive and abstractive summarization technique applied to the sequence of all user tweets, resulting in more fine-grained and relevant content (Nallapati, Zhou, Santos, 2016). The content is then fed into the innovative deep learning framework, which combines convolutional neural network (CNN) models with attention-enhanced gated recurring unit (GRU) models to produce empirical performance higher than existing strong baselines (LeCun, Haffner, Bottou, and Bengio, 2019; Chung, Gulcehre, Cho, and Bengio, 2014). Hatoon AlSagri and Mourad Ykhlef investigated machine learning algorithms to detect depressed Twitter users (AlSagri and Ykhlef, 2020). They trained models that distinguish whether a user is depressed or not based on their network activity and posted tweets. They worked with models such as SVM and decision trees. With a large number of features extracted from users and their posts, they were able to achieve a good F score measure.

Limitations of existing works

In recent years, the wide use of social media and the accumulated data have provided opportunities for the examination of mental well-being of people at a large-scale. Although remarkable developments have been achieved in this regard, there exist many shortcomings that need to be addressed.

- The majority of studies focus only on the textual posts that users publish on social media platforms. Lots of other related information have largely been ignored, such as the user details, whom they follow, and shared pictures and videos. These data are also very useful to detect the mental health problems among users.
- Studies in this field generally deal with data processing using the 'keyword' method. This approach has serious flaws. For instance, not every depressed patient chooses to express himself with direct words and sentences. Depression has some symptoms and implications, most of which should be carefully considered when preparing the data. Publications that evoke symptoms such as sleep problems, weight problems, fatigue, and distraction should also be taken into account.
- Most studies apply feature engineering based on the logic of the 'Bag of Words'. However, this is actually an ineffective solution, because it does not capture the contextual and conceptual meaning of the text data. Since the Bidirectional Encoder Representation from Transformers (BERT) model can create contextualized embeddings for us, the use of this model can increase the quality of the work much more (Devlin, Chang, Lee, and Toutanova, 2018).
- Mental health professionals and support providers also actively participate in social media communications. However, there has been no research on how to effectively recommend mental health users to healthcare providers.

As mentioned above, there are many shortcomings. These limitations are both data-based and model-based and bring to our agenda both the need to prepare very comprehensive multimodal data and the need to work on models suitable for many data types, as well as preparing a system that predicts several types of diseases and their levels with high accuracy.

Proposed Methodology

Data collection is the initial phase of the methodology. The Tweets dataset is obtained from the Kaggle website (Cho, 2019). Prior to commencing preprocessing, the data were cleansed. As part of the technique for normalization, the data were segmented, stemmed, and lemmatized. Categorical characteristics were encoded while numeric values were scaled. Based on the available data, a few additional features have been developed, and further information will be supplied about them. The data was given to embedding architectures and deep learning classifiers to determine which tweets were sad and which were not.

The data was categorized into three parts: split sets for training, validating, and testing. To guarantee that the classifier develops, training data were used to develop the sample structure. To tweak the hyperparameters, the confirmed data was used. The test data were utilized to evaluate the performance of a model.

Data Pre-Processing

The data is preprocessed during the initial step of the detection procedure. Transformation and normalization of data are included in preprocessing. The data collection was cleaned up by removing mentions, URLs, retweets, emoticons, and stop words. It is also important to note that we did not choose all the elements, but just the most effective ones. The chosen parameters from the data set are shown in the table.

The data gives very important indications of whether or not the person is depressed. In addition to the existing characteristics, it is necessary to know the time of day (night, lunchtime, etc.), the number of characters or words in the message, and whether or not it is the weekend. Since unhappy people prefer to tweet at night, it is equally important to be aware of the daytime. Because the number of positive or negative words in the material will be useful for the research, such data types have also been included; hence, the following variables will be utilized as inputs for the models:

Feature	Description
Date	Publish time
Tweet	Text of the tweet
Nlikes	Number of likes
Day	Day of the week
Hours	Hour of the day
Nreplies	Number of replies
Nretweets	Number of retweets

Date, Tweet, Nlikes, Day, Hour, Nreplies, Nretweets, IsWeekend, DayPart, Npos, Nneg, Nwords, Nchar.

Overview of Tasks

Once the data set is prepared for modeling, several deep learning architectures may be investigated. Some of these systems depend just on tweets, while others use tweet data in addition to characteristics such as time, amount of responses, etc.

Research task 1: Tweet Analysis through Keras Embedding – Baseline model.

The first study is based only on tweets. The overall architecture of this model created using Keras Embedding is seen on the right.

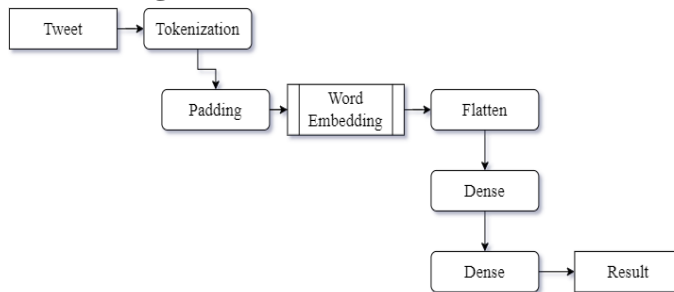

The input text is divided into words using a tokenizer and translated into index vectors with the same length using padding. These numbers are turned into new vectors with the aid of the embedding layer by extracting the relevant information.

Then, these vectors are examined using artificial neural networks. The number of trainable parameters for the basic model is 2,015,111.

Research task 2: Tweet Analysis through Keras Word Embedding + Character Embedding.

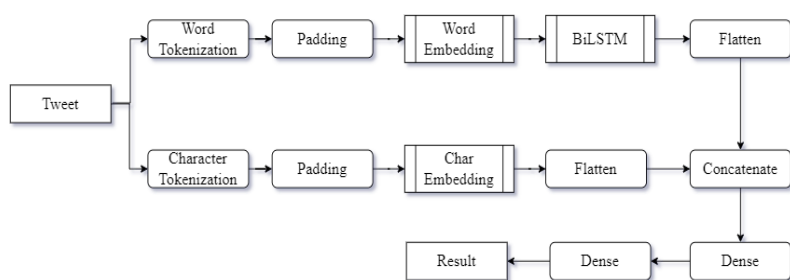

The baseline model is only concerned with word embeddings, but character embeddings are equally crucial. Simultaneously, the BiLSTM layer, which can function in both ways, is crucial when dealing with consecutive types of data.

Therefore, in our second kind of model, we propose using the LSTM model concurrently with both word and character embeddings. This model functions similarly to the preceding model, with a minor distinction. Here, the results of word embedding are given to the BiLSTM layer and concatenated with vectors representing character embedding. With the aid of new artificial neural networks, the resulting vectors are examined. There are 4,064,909 trainable parameters.

Research Task 3: Tweet Analysis through BERT Pre-process and BERT Encoder

For embedding, Keras layers have been employed so far. The BERT model is one of the leading natural language processing models, and it processes text inputs and creates vectors based on the contextualized meaning of words with great success. Consequently, we want to examine these vectors using artificial neural networks. There are 769 trainable parameters and 109,483,010 non-trainable parameters.

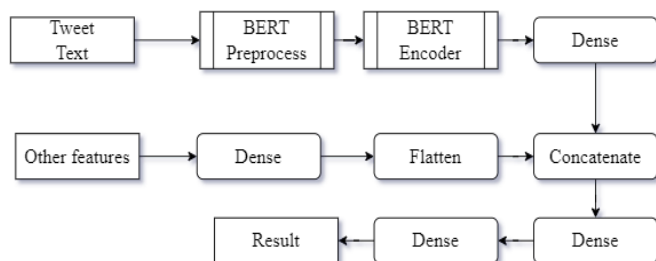
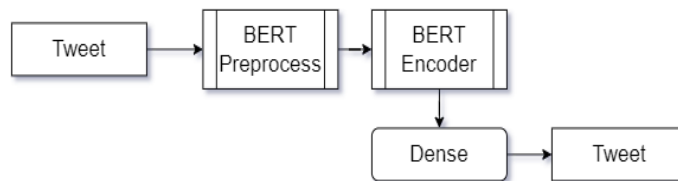

Research Task 4: Tweet Analysis through BERT Pre-process, Encoder + Other Features

While the third model analyses simply tweet messages, the model we present here intends to include other factors. This will strengthen our model and enable it to react with more precision. The vectors

produced by the BERT model are merged with vectors from other factors, delivered to artificial neural networks, and the resultant data is examined. There are 7,961 trainable parameters and 109,482,241 non-trainable ones.

Research Task 5: Tweet Analysis through BERT , BiLSTM + Other Features

Previous research has shown that the BiLSTM layer further enhances the findings. The memory feature has enhanced the functionality of the LSTM architecture. BiLSTM, on the other hand, operates in both directions, allowing for a more thorough text analysis.

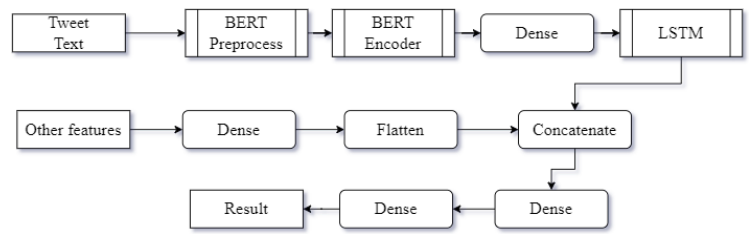

There are 8,741 trainable parameters, but there are 109,482,241 non-trainable parameters.

Embedding

Functioning mathematical models and algorithms need numeric input. Considered discrete atomic symbols are words. Giving each word a single hot vector in $\mathbb{R}^{|\mathcal{V}|}$, where $|\mathcal{V}|$ is the vocabulary size, is the simplest approach for converting words to vectors. This vector will consist entirely of zeros with the exception of a unique index for each word, resulting in sparse data and indicating that further data may be necessary to adequately train statistical models. Words that are semantically linked must be mapped to adjacent locations so that the representation provides useful information about the word's actual meaning.

Tensorflow's architecture offers an embedding layer for neural networks using text input. The input data must be encoded as integers, with each word represented by a unique number. This data preparation phase may be executed using the Tokenizer API, which is included with Tensorflow. Beginning with random weights, the embedding layer learns an embedding for each word in the dataset. It is a versatile layer that may be used for a variety of purposes, including:

- It might be included into a deep learning model, in which case the embedding would be taught simultaneously with the model.
- It can load a pre-trained word embedding model, a kind of transfer learning..
- It can be used to learn an embeddings which can be kept and utilized in a later model.

LSTM and Bi-LSTM

While tweeting, emotions and mental characteristics may be sent as textual data in the form of consecutive phrases. Models based on deep learning can encode sequential data quite effectively. Using a recurrent neural network (RNN), which is a special kind of neural network with a memory capacity for digesting sequence data, is the optimal method for dealing with sequential data. (Amanat et. al 2021)

RNN consists of recurrent connections with past and present states, as well as concealed states. Traditional RNNs are susceptible to gradient disappearing and gradient exploding during training. Activation of a recurrent network is comprised of outputs from one time step to the next. Nevertheless, memory is a crucial component of neural nets. Nonetheless, it may have gradient vanishing problems. Long Short-Term Memory is the answer to memory processing issues, as well as gradient disappearing and exploding issues (LSTM). (Zhou, Gandomi, Chen, and Holzinger, 2021; Amanat et. al 2021)

Long-short-term memory (LSTM) has recently been a popular approach among NLP researchers due to its enhanced ability to process and learn from sequential input. The objective of LSTM is to address the RNN concerns of gradient disappearing and exploding, as well as memory issues. (Amanat et. al 2021)

In LSTM, RNNs' hidden vectors are substituted by memory blocks containing gates. In principle, applying appropriate gating weights may aid in the maintenance of long-term memory. The LSTM stores distinct memory cells, which may be refreshed as needed. Three layers comprise the LSTM gate mechanism: the input gate, forget gate, and output gate. (Amanat et. al 2021; Shankdhar, Mishra, and Shukla, 2022)

In Figure, the general mechanism of the LSTM model is given. This is the one-directional LSTM model.

Bidirectional Long Short-Term Memory (BiLSTM) is a kind of LSTM that can process data in both backward and forward directions since it employs two hidden layers. Here, LSTM and BiLSTM are distinct. (Amanat et. al 2021; Shankdhar, Mishra, and Shukla, 2022)

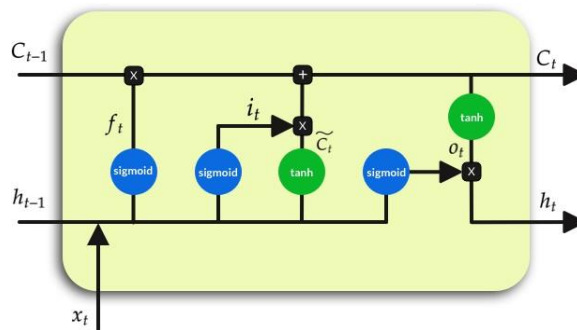

Explanation	Forward Pass	Backward Pass
i: Input gate	$i_t = \text{sigmoid}(W_t[t_{t-1}, x_t] + b_i)$	$i_t = \text{sigmoid}(W_t[t_{t+1}, x_t] + b_i)$
f: Forget gate	$f_t = \text{sigmoid}(W_t[t_{t-1}, x_t] + b_f)$	$f_t = \text{sigmoid}(W_t[t_{t+1}, x_t] + b_f)$
o: Putputgat	$o_t = \text{sigmoid}(W_t[t_{t-1}, x_t] + b_o)$	$o_t = \text{sigmoid}(W_t[t_{t+1}, x_t] + b_o)$
h: Current Hidden State	$c_{\sim t} = \text{tanh}(W_t[t_{t-1}, x_t] + b_c)$	$c_{\sim t} = \text{tanh}(W_t[t_{t+1}, x_t] + b_c)$
c: Current cell state	$c_t = f_t c_{t-1} + i_t c_{\sim t}$	$c_t = f_t c_{t+1} + i_t c_{\sim t}$
W,b: Weight matrix and bias	$h_t = o_t \tanh(c_t)$	$h_t = o_t \tanh(c_t)$

We used the Jupyter notebook and the Tensorflow framework to build BiLSTM, which is used to classify depression.

Encoding with BERT

Historically, NLPs struggled to grasp and differentiate words based on context. BERT was developed to address this obstacle and is largely acknowledged to have revolutionized NLP research. Unique to the BERT method is its pre-trained, bidirectional, unsupervised language. BERT is unique because, via conceptualization embedding, it considers the context of each occurrence (Yu, Su and Luo, 2019, Devlin, Chang, Lee, and Toutanova, 2018).

BERT builds a language model using a transformer. Because BERT is bidirectional, just the encoder mechanism is required. BERT combines Masked LM (MLM) and Next Sentence Prediction (NSP) to promote contextual learning (NSP). Masked ML: Masked LM replaces around 15% of each sequence's words with tokens. Then, a session of prediction is conducted to discover the original word of the masked word based on the structure provided by the other unmasked words. Next Predicted Sentence (NSP): In contrast to the first approach, NSP attempts to predict the following sentence based on the first pair of sentences provided as input from the original material. Approximately half of the input text is matched with the next phrase in the source text, while the other half is selected at random using unrelated techniques (Yu, Su and Luo, 2019, Devlin, Chang, Lee, and Toutanova, 2018)..

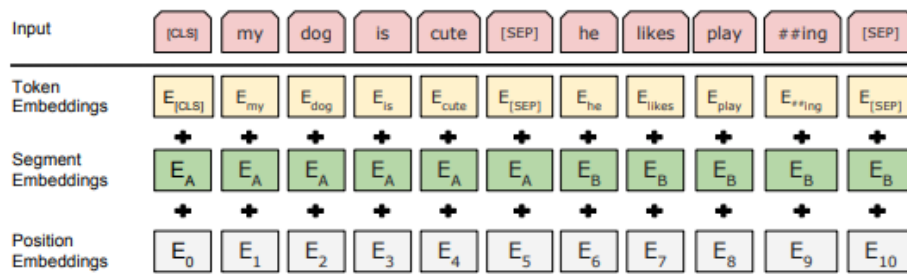

Figure 2: BERT input representation. The input embeddings is the sum of the token embeddings, the segmentation embeddings and the position embeddings.

The figure above contains the mechanism for the embedding procedure of the BERT model.

Experimental results and discussion

This section includes an assessment of data obtained while conducting experiments to answer research questions, as well as a comparison of various models provided during the research.

Dataset Description

Essential to testing and assessing the effectiveness of any classification system is the examination of datasets. A high-quality data collection is required for efficient and effective outcomes. The Tweets-Scraped dataset, which includes more than 4,000 tweets and is publicly accessible on Kaggle, was used. The collection contains tweets from depressed and non-depressed individuals. After preprocessing the data, we obtained the phrases in the table, which include many significant depressed and non-depressive examples (Zhou, Gandomi, Chen, and Holzinger, 2021; Amanat et. al 2021)

Depressed	Non-Depressed
the worst sadness be the sadness you have taught yourself to hide	ray romano be a hilarious comedian a kind soul and a rare neurotic italian
be you okay me no but it be okay	idea what if we just put confederate general hat on all the mailboxes
I cannot remember the last time I was genuinely happy	i love my fan they be creative passionate and make entirely of cardboard
of course you would give up on me, you know	Having one presidential candidate per voter is really such a bad idea

Evaluation metrics and model performances

To enhance the effectiveness of our prediction model, we calculate accuracy, precision, recall, and F-1. The evaluation's measures are detailed in detail below.

TP: True Positive: Both the actual value and the value predicted by the model were positive.

FP: False Positive: The prediction is accurate, yet it is incorrect. (sometimes referred to as "Type 1 error")

FN: False Negative: The prediction is negative, and hence it is also incorrect. (sometimes referred to as "Type 2 error")

TN: True Negative: The actual value was negative and the model predicted a negative value

Accuracy is defined as the ratio of properly predicted cases to the total number of predictions made by the model, and each technique performs differently in terms of correctly categorized examples, as indicated by the following equation (Hossin, Mohammad and Sulaiman, 2015):

$$Accuracy = \frac{TP + TN}{TP + TN + FP + FN}$$

Precision is the ratio of accurately predicted positive patterns to the total expected positive patterns in a class, as indicated by the following equation:

$$Precision = \frac{TP}{TP + FP}$$

Recall is used to quantify the proportion of properly categorized positive patterns, as indicated by the following equation:

$$Recall = \frac{TP}{TP + FN}$$

The F score is the harmonic mean of recall and accuracy values, as indicated by the following equation:

$$F1\ Score = 2 * \frac{Precision * Recall}{Precision + Recall}$$

Using the Binary Cross Entropy Loss function, the models' margin of error was determined. Entropy is the measure of unpredictability or the expansion of disorder inside a system. The binary cross entropy contrasts each projected probability with the actual class result, which may be 0 or 1. The score is then computed by penalizing the probabilities depending on their deviation from the estimated value. In other words, how closely the value matches the real value (Hossin, Mohammad and Sulaiman, 2015):

$$Entropy = -\frac{1}{n} \sum_{i=1}^n (y_i \log(p_i) + (1 - y_i) \log(1 - p_i))$$

Observe how the error margin and accuracy of our baseline model evolve throughout training.

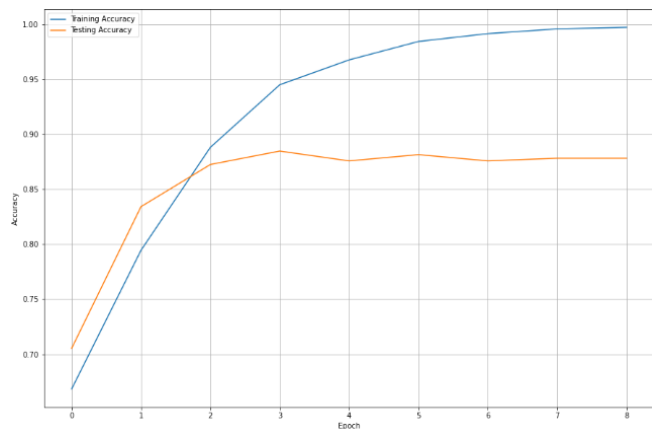
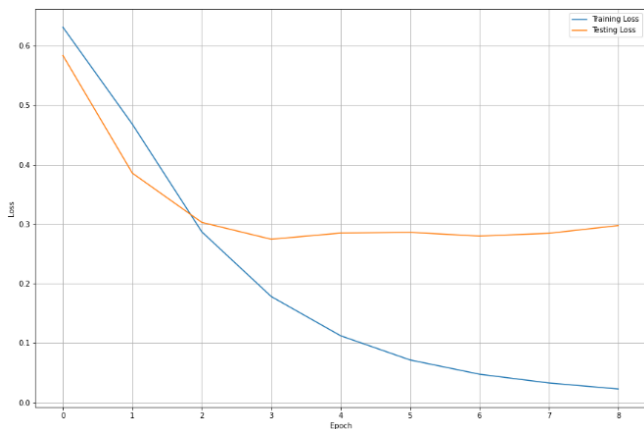

For this

model, the Precision value is 0.8778, the Recall value is 0.8333, and the F1 value is 0.8553. The general accuracy was calculated at 88%. The performance of the model can also be monitored in the confusion matrix.

3.2.4's example had one of the finest results. During the learning phase, the margin of error and accuracy value of this model demonstrated the following performance.

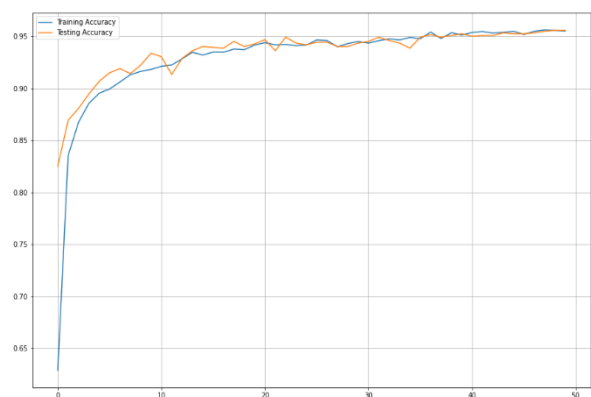
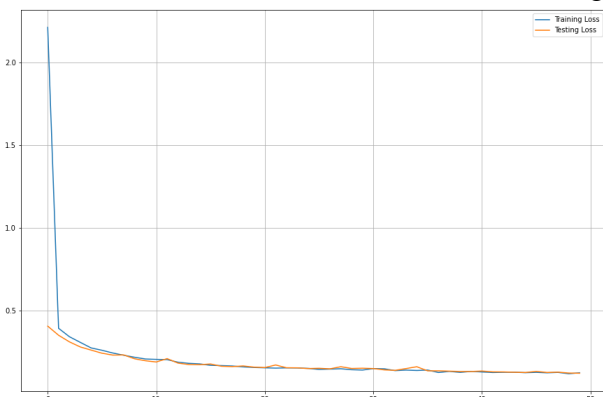

The graphics above actually show how stable the model is. The Precision value was calculated as 0.9459, the Recall value as 0.9699, and the F1 value as 0.9578. As a result, the accuracy value was determined to be 96%.

If we collect the performance of all models in general into a table, we will be faced with the following situation.

Model	Accuracy	F1	Recall that	Precision	# of epochs
3.2.1	88%	0.8553	0.8338	0.8778	9
3.2.2	87%	0.8500	0.8032	0.9026	9
3.2.3	85%	0.8225	0.8489	0.7978	50
3.2.4	96%	0.9578	0.9699	0.9459	50
3.2.5	95%	0.9400	0.9800	0.9104	12

As seen in the table, models 3.2.4 and 3.2.5 performed quite well. Even though 3.2.5 required less time to train, 3.2.4 performed better, and the training process remained highly consistent. The 3.2.4 model may thus be introduced as the best model.

Conclusions

Depression is a frequent psychological condition that may negatively affect individuals' mental health and everyday life. In order to aid depressed persons in healthcare settings, it is thus crucial to automatically diagnose depression from textual post. In recent years, researchers have sought a method employing objective assessment and statistical indicators to diagnose depression correctly and quickly. In recent years, researchers have sought a method employing objective assessment and statistical indicators to diagnose depression correctly and quickly. Attention-based RNN was used to characterize depressed symptoms from text data utilizing a multimodal human depression prediction model based on a one-hot methodology for robust features. The enormous textual dataset was given by the website Kaggle. The data set was then cleansed using stemming, lemmatization, and a robust one-hot strategy. Finally, we presented a novel approach for optimizing word embedding for classification applications. At the user level, we compared the most popular deep learning models for detecting sadness from tweets. Our investigations demonstrated that attention-based models perform better than conventional ones. Models with better embeddings were able to preserve both their generalization and performance characteristics. The average accuracy of the model we created was 96 percent. The recall value should also be high since is generally acknowledged as essential to... and this model has a 97 percent recall rate. At this level in our study, the outcomes are highly promising. We want to construct models for more illnesses and their levels in the future.

References

1. Centers for Disease Control and Prevention. About Mental Health. url: <https://www.cdc.gov/mentalhealth/learn/index.htm>.
2. Mind UK. Types of mental health problems. url: <https://www.mind.org.uk/information-support/types-of-mental-health-problems/>
3. World Health Organisation. Depression. url: <https://www.who.int/news-room/fact-sheets/detail/depression>
4. Ghosh, S., & Anwar, T. (2021). Depression Intensity Estimation via Social Media: A Deep Learning Approach. IEEE Transactions on Computational Social Systems, 8(6), 1465–1474. doi:10.1109/TCSS.2021.3084154

5. Tracy Williams, Jodie Davis, Catarina Figueira, and Tim Vizard. Coronavirus and depression in adults, Great Britain: January to March 2021. 2021. url: <https://www.ons.gov.uk/peoplepopulationandcommunity/wellbeing/articles/coronavirusanddepressioninadultsgreatbritain/januarytomarch2021>
6. Zhou, J., Zogan, H., Yang, S., Jameel, S., Xu, G., & Chen, F. (2021). Detecting Community Depression Dynamics Due to COVID-19 Pandemic in Australia. *IEEE Transactions on Computational Social Systems*, 8(4), 982–991. doi:10.1109/TCSS.2020.3047604
7. Montemurro N. (2020). The emotional impact of COVID-19: From medical staff to common people. *Brain, behavior, and immunity*, 87, 23–24. <https://doi.org/10.1016/j.bbi.2020.03.032>
8. Rogers, J. P., Chesney, E., Oliver, D., Pollak, T. A., McGuire, P., Fusar-Poli, P., Zandi, M. S., Lewis, G., & David, A. S. (2020). Psychiatric and neuropsychiatric presentations associated with severe coronavirus infections: A systematic review and meta-analysis with comparison to the COVID-19 pandemic. *The Lancet Psychiatry*, 7(7), 611–627. [https://doi.org/10.1016/S2215-0366\(20\)30203-0](https://doi.org/10.1016/S2215-0366(20)30203-0)
9. WebMD. How to Handle War Anxiety. url: <https://www.webmd.com/mental-health/how-to-handle-war-anxiety>
10. References Thieme, A., Belgrave, D., & Doherty, G. (2020). Machine Learning in Mental Health: A Systematic Review of the HCI Literature to Support the Development of Effective and Implementable ML Systems. *ACM Trans. Comput. -Hum. Interact.*, 27(5). doi:10.1145/3398069
11. Asad, Nafiz & Pranto, Md. Appel Mahmud & Afreen, Sadia & Islam, Md. Maynul. (2019). Depression Detection by Analyzing Social Media Posts of User. 13-17. 10.1109/SPICSCON48833.2019.9065101.
12. Nadeem, Moin. (2016). Identifying Depression on Twitter.
13. References Trozsek, M., Koitka, S., & Friedrich, C. (04 2018). Utilizing Neural Networks and Linguistic Metadata for Early Detection of Depression Indications in Text Sequences. *IEEE Transactions on Knowledge and Data Engineering*, 32, 588–601. doi:10.1109/TKDE.2018.2885515
14. Su, C., Xu, Z., Pathak, J., & Wang, F. (2020). Deep learning in mental health outcome research: a scoping review. *Translational psychiatry*, 10(1), 116. <https://doi.org/10.1038/s41398-020-0780-3>
15. References Chen, Y., Zhou, B., Zhang, W., Gong, W., & Sun, G. (2018). Sentiment Analysis Based on Deep Learning and Its Application in Screening for Perinatal Depression. 2018 IEEE Third International Conference on Data Science in Cyberspace (DSC), 451–456. doi:10.1109/DSC.2018.00073
16. References Rao, G., Zhang, Y., Zhang, L., Cong, Q., & Feng, Z. (2020). MGL-CNN: A Hierarchical Posts Representations Model for Identifying Depressed Individuals in Online Forums. *IEEE Access*, 8, 32395–32403. doi:10.1109/ACCESS.2020.2973737
17. References Umematsu, T., Sano, A., Taylor, S., & Picard, R. (05 2019). Improving Students' Daily Life Stress Forecasting using LSTM Neural Networks. 1–4. doi:10.1109/BHI.2019.8834624
18. References Joshi, D., Makhija, M., Nabar, Y., Nehete, N., & Patwardhan, M. (01 2018). Mental health analysis using deep learning for feature extraction. 356–359. doi:10.1145/3152494.3167990
19. References Shen, G., Jia, J., Nie, L., Feng, F., Zhang, C., Hu, T., ... Zhu, W. (08 2017). Depression Detection via Harvesting Social Media: A Multimodal Dictionary Learning Solution. 3838–3844. doi:10.24963/ijcai.2017/536
20. References Pestian, J., Matykiewicz, P., Grupp-Phelan, J., Arszman Lavanier, S., Combs, J., & Kowatch, R. (2008, Ιούλιος). Using Natural Language Processing to Classify Suicide Notes. *Proceedings of the Workshop on Current Trends in Biomedical Natural Language Processing*, 96–97. Ανακτήθηκε από <https://aclanthology.org/W08-0616>

21. Zogan, H., Razzak, I., Jameel, S., & Xu, G. (2021). DepressionNet: Learning Multi-Modalities with User Post Summarization for Depression Detection on Social Media. Στο Proceedings of the 44th International ACM SIGIR Conference on Research and Development in Information Retrieval (σσ. 133–142). doi:10.1145/3404835.3462938
22. Nallapati, R., Zhou, B., dos Santos, C., Gülçehre, Ç., & Xiang, B. (2016, Αύγουστος). Abstractive Text Summarization using Sequence-to-sequence RNNs and Beyond. Proceedings of The 20th SIGNLL Conference on Computational Natural Language Learning, 280–290. doi:10.18653/v1/K16-1028
23. Lecun, Y., Haffner, P., & Bengio, Y. (08 2000). Object Recognition with Gradient-Based Learning.
24. Chung, J., Gulcehre, C., Cho, K., & Bengio, Y. (12 2014). Empirical Evaluation of Gated Recurrent Neural Networks on Sequence Modeling.
25. Alsagri, Hatoon & Ykhlef, Mourad. (2020). Machine Learning-based Approach for Depression Detection in Twitter Using Content and Activity Features.
26. References Devlin, J., Chang, M.-W., Lee, K., & Toutanova, K. (2019, Ιούνιος). BERT: Pre-training of Deep Bidirectional Transformers for Language Understanding. Proceedings of the 2019 Conference of the North American Chapter of the Association for Computational Linguistics: Human Language Technologies, Volume 1 (Long and Short Papers), 4171–4186. doi:10.18653/v1/N19-1423
27. Trautmann, S., Rehm, J., & Wittchen, H. U. (2016). The economic costs of mental disorders: Do our societies react appropriately to the burden of mental disorders?. EMBO reports, 17(9), 1245–1249. <https://doi.org/10.15252/embr.201642951>
28. Doran, C. M., & Kinchin, I. (2019). A review of the economic impact of mental illness. Australian health review: a publication of the Australian Hospital Association, 43(1), 43–48. <https://doi.org/10.1071/AH16115>
30. S. Yu, J. Su and D. Luo, "Improving BERT-Based Text Classification With Auxiliary Sentence and Domain Knowledge," in IEEE Access, vol. 7, pp. 176600-176612, 2019, doi: 10.1109/ACCESS.2019.2953990.
31. Hossin, Mohammad & M.N, Sulaiman. (2015). A Review on Evaluation Metrics for Data Classification Evaluations. International Journal of Data Mining & Knowledge Management Process. 5. 01-11. 10.5121/ijdkp.2015.5201.
32. Zhou, J., Gandomi, A. H., Chen, F., & Holzinger, A. (2021). Evaluating the Quality of Machine Learning Explanations: A Survey on Methods and Metrics. Electronics, 10(5), 593. <https://doi.org/10.3390/electronics10050593>
33. Amanat, A., Rizwan, M., Javed, A. R., Abdelhaq, M., Alsaqour, R., Pandya, S., & Uddin, M. (2022). Deep Learning for Depression Detection from Textual Data. Electronics, 11(5), 676. <https://doi.org/10.3390/electronics11050676>
34. Guerra, O., & Eboime, E. (2021). The Impact of Economic Recessions on Depression, Anxiety, and Trauma-Related Disorders and Illness Outcomes-A Scoping Review. Behavioral sciences (Basel, Switzerland), 11(9), 119. <https://doi.org/10.3390/bs11090119>
35. Shankdhar, Ashutosh & Mishra, Rishik & Shukla, Nitya. (2022). An Application of Deep Learning in Identification of Depression Among Twitter Users. 10.1007/978-981-16-3071-2_54.
36. Cho, H.K. Twitter Depression Data Set Tweets Scraped from Twitter, Depressed and Non-Depressed. (2021). Available online: <https://www.kaggle.com/hyunkic/twitter-depression-dataset>

ŞUŞA ŞƏHƏRİNİN TURİZM POTENSİALININ QIYMƏTLƏNDİRİLMƏSİ VƏ TƏKMİLLƏŞDİRİLMƏSİNİN İNKİŞAF İSTİQAMƏTLƏRİ

İsmayılzadə Yusif

Azərbaycan Dövlət İqtisad Universiteti

yusif.ismayilzade@gmail.com

Xülasə

Müəyyən ərazi və ya regionda turizmin inkişaf perspektivlərini müəyyən etmək üçün turizm potensialını müəyyən etmək lazımdır. Bunun hansı olduğunu müəyyən etmək üçün onun bütün ətraflı təriflərini öyrənməklə, turizm potensialının mahiyyətini və komponentlərini müəyyən etmək lazımdır. Bu baxımdan Şuşa şəhərinin turizm imkanlarının qiymətləndirilməsi və onun son dövrdə yaranan imkanlardan bəhrələnmək və tərəf kimi, dəyişən münasibət və baxış bucaqları ilə tarixən bağlı köklərin inkişafının çoxlu sayda nümunələri vardır. Şuşa şəhərinin turizm imkanlarının qiymətləndirilməsi, ərazidə turizm infrastrukturunun inkişafında mövcud vəziyyət üçün ən düzgün və uyğun yanaşma tapılmayana qədər qiymətləndirmək və düzgün metodologiyayı seçmək çətin olacağını demək mümkündür.

Məqalənin məqsədi Şuşa şəhərinin turizm imkanlarının qiymətləndirilmək. Bölgənin turizm potensialını qiymətləndirməkdən ibarətdir. Tədqiqat işində, araşdırmaların aparılması üçün induksiya və deduksiya metodlarından, eləcə də sistemləşdirmə metodundan istifadə edilmiş və eyni zamanda PEST və SWOT qiymətləndirmə analizlərindən, qruplaşdırma metodundan, sınaq-təcrübə metodundan istifadə edilmişdir. Tədqiqatın informasiya bazasının əsasını Şuşa şəhərinin turizm imkanlarının qiymətləndirilməsi və biznesin strateji inkişaf istiqamətlərinin dəyərləndirilməsi sahəsində yerli və xarici tədqiqatçıların nəzəriyyələri, bu sahəyə aid elmi məqalələr, konfrans materialları təşkil edir. Tədqiqat zamanı əsas məhdudiyyətlərdən biri Şuşa şəhərinin turizm imkanlarının qiymətləndirilməsi və biznesin strateji inkişafı istiqamətlərinin dəyərləndirilməsi üçün məlumat bazasının olmaması idi.

Açar sözlər: idarətmə, turizm sektoru, kadr siyasəti, infrastruktur

Abstract

It is necessary to determine the tourism potential in order to determine the prospects for the development of tourism in a particular area or region. To determine what this is, it is necessary to determine the essence and components of tourism potential by studying all its detailed definitions. In this regard, there are many examples of Shusha's assessment of tourism opportunities and development of its historical roots, taking advantage of recent opportunities and changing attitudes and perspectives. It can be said that it will be difficult to assess the tourism potential of Shusha, assess the current situation in the development of tourism infrastructure in the area until the most appropriate and appropriate approach is found and choose the right methodology.

The purpose of the study assess the tourism potential of Shusha. It consists of assessing the tourism potential of the region. Induction and deduction methods, as well as systematization method were used in the research, as well as PEST and SWOT evaluation analyzes, grouping method, experimental method were used. One of the main limitations of the study was the lack of a database to assess the tourism potential of Shusha and to assess the strategic directions of business development.

Keywords: management, tourism sector, personnel policy, infrastructure

Giriş

Müəyyən ərazi və ya regionda turizmin inkişaf perspektivlərini müəyyən etmək üçün turizm potensialını müəyyən etmək lazımdır. Bunun hansı olduğunu müəyyən etmək üçün onun bütün ətraflı təriflərini öyrənməklə, turizm potensialının mahiyyətini və komponentlərini müəyyən etmək lazımdır.

Bu baxımdan Şuşa şəhərinin turizm imkanlarının qiymətləndirilməsi və onun son dövrdə yaranan imkanlardan bəhrələnmək və tərəf kimi, dəyişən münasibət və baxış bucaqları ilə tarixən bağlı köklərin inkişafının çoxlu sayda nümunələri vardır. Şuşa şəhərinin turizm imkanlarının qiymətləndirilməsi, ərazidə turizm infrastrukturunun inkişafında mövcud vəziyyət üçün ən düzgün və uyğun yanaşma tapılmayana qədər qiymətləndirmək və düzgün metodologiyayı seçmək çətin olacağını demək mümkündür.

Şuşa şəhərinin turizm imkanlarının qiymətləndirilməsi bu bölgənin turizm potensialını yeni yanaşma və meyarlara uyğun olaraq optimal hərtərəfli qiymətləndirmək üçün tədqiqatımızın aktuallığını müəyyən edən də məhz budur.

Şuşa şəhərinin turizm potensialının qiymətləndirilməsi orada turizm obyektlərinin inkişafı və yaradılması perspektivlərinə görə sıralamalıdır. Burada ərazinin turizm infrastrukturunun inkişafı üçün potensial mövcuddur və onun inkişaf perspektivlərini artıran amillər zamanla dəyişə bilər.

Yekun olaraq Şuşa şəhərinin turizm imkanlarının qiymətləndirilməsi işinin metodoloji əsasını elmi təhlilin, sintezin, təhlilin və s. məqsədlər baxımından ümumi elmi üsullar təşkil edir. Bu şəhərin zəngin mədəni irsə və əhəmiyyətli tarixi-mədəni potensiala malik olması şəhər ərazisində çoxlu sayda mədəni irs obyektlərinin olması, o cümlədən memarlıq abidələri, tarixi abidələr, arxeoloji abidələr, monumental sənət abidəsi mövcuddur.

Müvafiq olaraq təkif edilən magistr işi üç fəsildən, nəticədə, istifadə olunan ədəbiyyat siyahısından və əlavələrdən ibarətdir. Birinci fəsil Şuşa şəhərinin turizm potensialının qiymətləndirilməsinin elmi-nəzəri əsaslarına, onun turizm sənayesinə inteqrasiyasının elmi cəhətdən əsaslandırılmasına və turizm imkanlarının qiymətləndirilməsi əsasında, turizm sənayesinin rəqabət qabiliyyətinin bölgədə müəyyən edilməsinə. İkinci fəsildə Şuşa şəhərinin turizm imkanlarının qiymətləndirilməsi əsasında sərmayələrin əhəmiyyəti, qiymətləndirilməsi əsasında xarici ticarət siyasətində müəyyən dəyişikliklərin aparılması, turizmin inkişafını dəstəkləyən sahələrin müəyyən edilməsi və qiymətləndirilməsi zərurətinə diqqət yetirilir. Üçüncü fəsildə, Şuşanın turizm imkanlarının qiymətləndirilməsi əsasında ölkədə gələcəyə hesablanmış iqtisadi inkişafının təmin edilməsi, turizm imkanlarının qiymətləndirilməsinin iqtisadi inkişafa praktiki təsiri və əhəmiyyəti verilmişdir. Sonda Şuşa şəhərinin turizm imkanlarının qiymətləndirilməsi əsasında turizm sənayesinin təşkili üçün ən perspektivli ərazi kimi müəyyən edilmişdir.

Şuşa şəhərinin turizm imkanlarının qiymətləndirilməsi bu bölgənin və ümumilikdə ölkənin müvafiq məqsədləri çərçivəsində bu problemin qoyuluşu və bir sıra vəzifələri həll etmək lazımdır:

- ərazilərin turizm potensialını təşkil edən əsas komponentləri öyrənmək;
- ərazilərin turizm potensialının qiymətləndirilməsi üçün mövcud üsulları təhlil etmək;
- Şuşa şəhərinin turizm imkanlarının qiymətləndirilməsi
- regionda turizm sənayesinin inkişafı üçün ən əlverişli ərazi kimi Şuşa şəhərinin turizm imkanlarının qiymətləndirmək;

Tədqiqatın məqsəd və vəzifələri Şuşa şəhərinin turizm imkanlarının qiymətləndirilmək. Bölgənin turizm potensialını qiymətləndirməkdən ibarətdir. Tədqiqat işində həm nəzəri elmi əsaslar, həm də analiz hissə araşdırılacaqdır. Araşdırmanın aparılması üçün induksiya və deduksiya metodlarından, eləcə də sistemləşdirmə metodundan istifadə edilməsi, eyni zamanda PEST və SWOT qiymətləndirmə analizlərindən, qruplaşdırma metodundan, sınaq-təcrübə metodundan istifadə edilmişdir. Tədqiqatın informasiya bazasının əsasını Şuşa şəhərinin turizm imkanlarının qiymətləndirilməsi və biznesin strateji inkişaf istiqamətlərinin dəyərləndirilməsi sahəsində yerli və xarici tədqiqatçıların nəzəriyyələri, bu sahəyə aid elmi məqalələr, konfrans materialları təşkil edir.

Təhlil

Turizm iqtisadiyyatın əsas sahələrindən biri kimi, iqtisadi sistemin elementi kimi turizm sənayesi digər sənaye və sektorlarla qarşılıqlı əlaqədədir. Eyni zamanda, turizm sistemi, hər hansı digər sistem kimi, heterojendir, onun tərkibindəki qurumlar bir-birindən təcrid olunmur. Bu, çoxsistemli strukturun formalaşmasına gətirib çıxarır ki, burada iqtisadçıların qeyd etdiyi kimi, bir halqaya intensiv təsirin göstərilməsi, şübhəsiz ki, digər halqalara müsbət və ya mənfi təsir göstərə bilər (Ağakərimov,2016).

Beləliklə, turizm sənayesi təkcə böyük deyil turizm müəssisələrinin sayı, həm də turizm sənayesi ilə bağlı, dolayısı ilə turizm xidmətlərinin göstərilməsi ilə məşğul olan müəssisələrin sayı ilə də bağlıdır. Bu baxımdan son vaxtlar turizm sənayesində “klaster” termini daha çox istifadə olunur. “cluster” sözü ingiliscə “cluster” sözündən tərcümədə çoxluq deməkdir. Klaster nəzəriyyəsinin banisi Harvard Məktəbinin professoru Maykl Porter hesab edir ki, klasterin uğurlu inkişafının mühüm amillərindən biridir. Müxtəlif ölkələrdə turizmin inkişafında institusional amillərinin xüsusiyyətləri mövcuddur.

Şuşanın turizm imkanlarının qiymətləndirilməsi əsasında ölkədə gələcəyə hesablanmış iqtisadi inkişafının təmin edilməsi

Azərbaycan Respublikasının Prezidenti İlham Heydər oğlu Əliyevin 2011-ci il 15 fevral tarixli Sərəncamına əsasən 2011-ci ilin Azərbaycanda “Turizm ili” elan edildiyi vaxtdan turizmin inkişafında yeni mərhələ başladı. Artıq bu gün ölkədə xarici vətəndaşlar tərəfindən alınmış mallara görə ƏDV-nin qaytarılmasını nəzərdə tutan “tax free” sisteminin tətbiqi həyata keçirilir. Turizm ili üçün nəzərdə tutulan tədbirlər planının istiqamətləri bu sektor üçün kadrların hazırlanması ilə bağlı bir neçə orta ixtisas təhsili müəssisələri açılmış və Turizm İnstitutunun fəaliyyətinin daha da inkişaf etməsi prosesi gedir.

Turizm sektorunda orta və kiçik sahibkarlara güzəştli kreditlərin verilməsi işi daha da təkmilləşmiş və kurort zonalarının inkişafında yerli və xarici investisiyaların cəlb edilməsi üçün əlavə stimullardan istifadə edilir. Tədbirlər planına uyğun olaraq, müxtəlif mədəni-kütləvi tədbirlər zamanı aztəminatlı ailələrdən olan uşaqlar, sağlamlıq imkanları məhdud və kimsəsiz uşaqlar üçün respublikanın müxtəlif turizm bölgələrinə xüsusi səyahətlər təşkil olunmaqda davam edir (Кнышева, 2010).

Ölkəmizə turlarla gələn əcnəbi turistlər üçün biletlərin güzəştli qiymətə verilməsi və sadələşdirilmiş viza rejiminin tətbiqi təmin edilmişdir ki, nəticədə, bu il üçün nəzərdə tutulan vəzifələr insanların mədəni, tarixi və təbii-coğrafi mədəniyyətimizlə daha yaxından tanış olmasına kömək edəcəkdir. Mədəniyyət və turizm arasında əlaqə olduğu üçün qarşıya qoyulan vəzifələrin həlli xalqımızın zəngin mədəniyyətinin bütün dünyada tərənnümünə xidmət edir. Bu baxımdan, Avropanın bir çox ölkələrində, Azərbaycan xalqının mədəniyyət günlərinin keçirilməsi artıq tez-tez hal alıb.

Azərbaycanın turizm sənayesində inteqrasiya prosesləri danılmaz uğurlu inkişaf hesab edilir. Bu gün, əminliklə deyə bilərik ki, turizm sənayesi Azərbaycan iqtisadiyyatının prioritet sahələrindən biridir və dövlət isə bu mövqeyi daha da möhkəm etməyə çalışır. Bu məqsədlə ölkənin əlverişli turizm imici haqqında dünyada təsəvvür formalaşdırır, turizm fəaliyyətinin əsas istiqamətlərini müəyyən edir, yerli turoperatorların, turagentlərin fəaliyyətini həvəsləndirir və stimullaşdırır, azərbaycanlı turistlərin müdafiəsini təmin etmək üçün əlverişli şərait yaradır. Unutmaq olma ki, turizmdə dövlət-özəl tərəfdaşlıq məsələsi bu sənayenin uğurlu inkişafının açarıdır ki, bu da Ümumdünya Turizm Təşkilatının, turizmdə dövlət-özəl sektor tərəfdaşlığının rolu ilə bağlı apardığı araşdırmada öz təsdiqini tapıb.

Turizmdə, turistlərə keyfiyyətli xidmət göstərmək üçün turizm sektorunda tənzimləmə və standartların hazırlanması lazımdır ki, mehmanxana növlərini və mehmanxana tipli obyektləri, ümumi tələbləri və xidmətləri əks etdirən sənəd olsun. Standartı turizm marşrutlarının təsnifatını, onlardan istifadəyə dair tələbləri müəyyən etməklə, ekskursiya və turizm xidmətlərinin sertifikatlaşdırılması olmalıdır (<https://kayzen.az/blog/turizm/1145/turizm-və-turizmin-növləri.html>).

Ekskursiya və turizm xidmətləri sahəsində standartlaşdırma sənədlərini tərtib edən təşkilatlar, o cümlədən bu fəaliyyət növü ilə məşğul olan qurumlar üçün hazırlanmış sənədlərə əməl edilməlidir. Bundan sonra turizmin səmərəli inkişafının təmin edilməsində və global iqtisadiyyatda liderliyinin təşviqində turizm sahəsində beynəlxalq əməkdaşlıq heç də az əhəmiyyət kəsb etmir (Fyall. A., Callod. C., Edwards. B., 2003).

Beynəlxalq əməkdaşlıq Azərbaycanda turizm bazarının inkişafına məhz bu baxımdan təsir göstərir:

- turizm sektoruna digər ölkələrin turizm və digər sahələrinin nümayəndələri cəlb olunur;
- yerli rəqabət aparıcı iştirakçıların canlanması baş verir;
- birləşmə və satınalma proseslərinin artması müşahidə olunur.

Turizm şirkətlərinin, Azərbaycan turizm sahəsində milli standartları təsdiq edilib ki, bura əsasən, elm və texnologiya nailiyyətlərinin sənayedə tətbiqi, dünyanın turizm sənayesinin aparıcı mütəxəssislərinin təcrübəsindən istifadə etmək mümkün olur. Azərbaycanın turizm sektorunda müsbət tendensiyanın yaranmasının əsas səbəbləri burada dövlət tərəfindən aparılan islahatlar, beynəlxalq görüşlər, Azərbaycanın dünyanın müxtəlif ölkələrində keçirilən müxtəlif tədbir və sərgilərdə yüksək səviyyədə təmsil olunmasıdır. Ölkəmizin ÜTT, Avropa İttifaqı, YUNESKO, İSESCO, BMT, TÜRKSOY, MDB, GUAM, Qara Dəniz İqtisadi Əməkdaşlıq Təşkilatı, İslam Konfransı Təşkilatı və s. kimi beynəlxalq təşkilatlar çərçivəsində fəaliyyətidir (Fache, 2015).

Azərbaycanın mədəni və tarixi dəyərlərini, dünya ictimaiyyətinə tanıtməyə və tanış etməyə imkan yaranmış və bu günə kimi Azərbaycan Respublikası ilə Birləşmiş Ərəb Əmirlikləri, Küveyt kimi ölkələr arasında turizm sahəsində əməkdaşlıq haqqında saziş bağlanmış Səudiyyə Ərəbistanı Krallığı, Avstriya Respublikası, Böyük Britaniya, İsrail, İran, Bəhreyn, Oman Sultanlığı, Macarıstan, Koreya, İsveçrə, Yaponiya, İndoneziya, Bruney Krallığı, Malayziya, San Marino, Mərakeş, Argentina, Meksika, Makedoniya, İsveç, Filippin, Kuba və Xorvatiya arasında potensial turist mübadiləsi mümkündür. Ölkəmizdə beynəlxalq tədbirlərin keçirilməsi bizə onun turizm imkanlarını daha səmərəli nümayiş etdirməyə imkan verir ki, bunun da mövcudluğu Eurovision Mahnı Müsabiqəsi, Birinci Avropa Oyunları, Formula 1 Avropa Qran Prisi, yarışları zamanı Azərbaycana gələn turistlərin sayı ilə bir daha təsdiqlənmişdir (Fache, 2015).

Ümumdünya Turizm Təşkilatı (ÜTT) beynəlxalq səviyyədə əsas və aparıcı təşkilat hesab edilir və onun funksiyalarına turizmin inkişafının planlaşdırılmasında, satış bazarlarının müəyyən edilməsində və turizm mənfəətinin artırılmasında beynəlxalq bazar iştirakçılarına yardım daxildir. ÜTT-nin istiqamətlərindən biri də turizm üzrə təhsil və təlim proqramlarının dəstəklənməsidir ki, bura Azərbaycan Respublikası 2001-ci ilin sentyabrında UNWTO-ya üzv olmaqla bu təşkilatın keçirdiyi bir çox tədbirlərdə, o cümlədən baş assambleyalarda, Avropa Komissiyasının iclaslarında, təlim kurslarında, seminarlarda iştirak etmişdir.

Dünya iqtisadiyyatının turizm sektorunun ixtisaslı kadrlara xüsusi ehtiyacı vardır və turizm təhsili çox şaxəli sahəyə aid edilir və dinamik inkişaf edən bu elmdə iqtisadi, sosial, humanitar, coğrafi və bir çox başqa elmlər birləşir. Elm və texnologiyanın yüksək inkişaf etdiyi müasir dünyada turizm sahəsində əmək bazarında rəqabət aparıcı biləcək yüksək ixtisaslı mütəxəssislər tələb olunur (Fache, 2015).

Müasir mütəxəssislərin məcburi tələblərinə aşağıdakılar daxildir:

- turizm sahəsində nəzəri biliklərin olması və bu bilikləri praktikada tətbiq etmək bacarığı;
- psixoloji və psixomotor komponentlər;
- professional bacarıqlar;
- xarici dilləri bilmək;
- müasir kompüter texnologiyalarından istifadə etmək bacarığı və s.

Müvafiq olaraq, fraqmentar biliyə malik olan şəxsin turizm sektorunda iştirakı yolverilməzdir, çünki müasir şəraitdə müxtəlif intizam biliklərindən ibarət perspektivli yüksək keyfiyyətli turizm təhsili sisteminin formalaşması, turizmin davamlı inkişafı üçün əsas prioritet hesab edilir və bu sənaye və bütövlükdə ölkələrin müvafiq iqtisadiyyatı ilə bağlıdır (Балабанов И.Г., Балабанов А.И., 2009).

Azərbaycanda xidmət və turizm sektorunun inkişafına diqqətin artırılması, başqa sözlə desək, xidmət və turizm sahəsində kadr hazırlığına və peşəkar təhsilin verilməsinə xüsusi yanaşma tələb edir. Azərbaycanda rəqabət əsaslı turizm fəaliyyəti, ölkənin sosial-iqtisadi inkişafına aşağıdakı imkanları yaradır:

- yeni xidmət növlərinin və xidmət formalarının sürətli inkişafını təmin edir;
- əhalinin keyfiyyətli xidmətə artan tələbatını ödəmək üçün səy göstərir;
- ixtisaslı mütəxəssislərə xidmət və turizm müəssisələrinə olan tələbatın artması əsasında əmək bazarından peşəkarlarla təmin edilməsi prosesi baş verir;

Prezidentin sərəncamına uyğun olaraq 2006-cı ildə yaradılmış Azərbaycan Turizm İnstitutu, 2014-cü ildə yaradılmış Azərbaycan Turizm və Menecment Universiteti, respublikanın regionlarındakı ixtisaslaşdırılmış təhsil müəssisələri üçün yüksək peşəkar kadrların hazırlanmasında mühüm rol oynayır. Turizm bazarı iştirakçılarının fəaliyyətinin əlaqələndirilməsi və tənzimlənməsi, turizm sənayesi üçün peşəkar kadrların hazırlanmasına köməklik göstərilməsi və sektorda çalışan işçilərin sertifikatlaşdırılması, Azərbaycan Turizm Assosiasiyasının prioritet planlarındandır.

Ölkənin bir çox regionlarında Amerika İnstitutu AHLEİ (The American Hotel & Lodging Educational Institute) tərəfindən hazırlanmış xüsusi proqramlardan istifadə etməklə turizm şirkətləri, otellər və restoranlar üçün kadrların hazırlanması məqsədilə bir sıra təlimlər keçirilir. Bu otel sənayesi üçün hər cür təhsil və təlim proqramları ilə məşğuldur ki, bu da Birləşmiş Millətlər Təşkilatının İnkişaf Proqramının “Azərbaycanda turizmin inkişafı layihəsi” çərçivəsində icra olunur. Regional turizm informasiya mərkəzlərinin əməkdaşları üçün təşkil olunmuş təlim-seminarında müasir təcrübədə geniş tətbiq olunan müxtəlif mehmanxana rezervasiya sistemləri və növləri, turizm agentliklərinin və mehmanxanaların uğurlu fəaliyyəti üçün zəruri olan qanunvericilik bazası vardır.

Azərbaycanda turizm sənayesini inkişaf etdirmək üçün əsas məsələlər həll edilməli və turizmin iqtisadiyyatın prioritetlərindən biri kimi tanınması, biznes qurumları arasında koordinasiya, infrastruktur və nəqliyyat əlaqələrinin inkişafı, rəsmiləşdirmələrin asanlaşdırılması, peşəkar marketinq, dünya turizm bazarında tələb olunan mal və xidmətlərin istehsalı, tətbiqi turizm sənayesində yeni texnologiyaların yardılması lazımdır (Fache, 2015).

Son zamanlar Azərbaycanda beynəlxalq turizm sərgiləri tez-tez baş verir və müntəzəm olaraq keçirilən sərgilərdən biri də yerli turizm şirkətlərini, mehmanxanaları, mehmanxana şəbəkələrini, sanatoriyaları, pansionatları, aviaşirkətləri, turoperatorları və turizm agentliklərini, müxtəlif turizm növlərini, VIP turları, turistlərə təqdim edən Azərbaycan Beynəlxalq Turizm və Səyahətlər Sərgisi bu məsələdə mühüm rol oynayır. Bu sərgilərdə səfər qonaqları və müxtəlif istiqamətlər ilə tanış olmaq imkanı yaranır. Sərgi fəaliyyətində, eləcə də onun rolunda müsbət tendensiyalar mövcuddur.

Ölkənin turizm sektorunda rəqabət qabiliyyəti olan turizmin formalaşması və sərgilər əsasında dünyanın bir çox ölkəsindən yüzlərlə bu istiqamətdə fəaliyyət göstərən firma və ya şirkətləri bir araya gəldiyi üçün səmərəli hesab edilir. Azərbaycanın UNWTO-nun üzvü olmasına baxmayaraq, Beynəlxalq “Turizm və Səyahət” sərgilərində Azərbaycan Mədəniyyət və Turizm Nazirliyi “İpək Yolu” layihəsinin həyata keçirilməsi üzrə tərəfdaşlıq sazişi mühüm əhəmiyyət kəsb edir.

Ümumdünya Turizm Təşkilatı (UNWTO) Azərbaycanda turizmin inkişafı üçün mühüm istiqamətlər müəyyən etmiş və Azərbaycan öz mətbəxi ilə bütün dünyada məşhur olmuşdur. Milli yeməklərimiz öz incəliyi, orijinallığı ilə dünyanın müxtəlif yerlərindən gələn turistləri cəlb edir. Bakıda müvafiq beynəlxalq konfransların keçirilməsi “İpək Yolunun dadı” birgə layihəsi uğurlu layihə hesab edilir. “AITF” sərgisinin keçirilməsi öz iştirakçılarına bir sıra üstünlüklər verir ki, bu da, mədəni və işgüzar proqramın birləşməsi, turizmin əsas peşəkar iştirakçılarının toplanması, Azərbaycanın beynəlxalq nüfuzu və zəngin turizm potensialını nümayiş etdirir.

Azərbaycan Mədəniyyət və Turizm Nazirliyinin təşkilatçılığı ilə keçirilən sərgilərdə yüzlərlə firma və ya şirkətlərin təmsil olunması, Azərbaycanın regional istirahət zonalarının, sanatoriya və mehmanxanalarının parlaq şəkildə nümayiş etdirilmişdir. Azərbaycan xalqının zəngin folkloru, mətbəxi və adət-ənənələri təqdim olunması, şübhəsiz ki, turizm potensialının inkişafına, ölkənin müsbət turizm imicinin yaradılmasına, yerli turizm obyektlərinin beynəlxalq miqyasda tanıtılmasına müsbət təsir göstərir (Fache, 2015).

Avropanın ən böyük ixtisaslaşmış sərgilərində iştirak edən Azərbaycan dünya turizm biznesi arenasına inamla çıxmışdır və Azərbaycan 2003-cü ildən iştirak etdiyi “ITB Berlin 2013” sərgisinin tərəfdaşı hesab edilir (Ахмедов, Гаджиев, Заманов, 2012). ITB Berlin bütün dünyada turizm sənayesi üçün ən böyük təcrübə meydanı hesab edilir. Bu sərgi kommersiya əlaqələrinin və kommunikasiyaların qurulması üçün ən mühüm forum kimi qiymətləndirilir. Müxtəlif simpoziumların, seminarların, ekspertlərlə görüşlərin, mətbuat üçün dəyirmi masaların keçirilməsi üçün nəzərdə tutulan bu platforma səmərəli bir alətdir.

“ITB Berlin” sərgisi yeni ideyaların təbliğində və dünyanın müxtəlif ölkələrinin nailiyyətlərinin tətbiqində mühüm yardım göstərir, turizm məhsullarının böyük seçimini təqdim edir. Bu, müxtəlif tədbirlərin keçirilməsini, hərtərəfli əlaqə proqramlarından istifadəni nəzərdə tutur. Azərbaycanın turizm sənayesinə beynəlxalq təcrübə cəlb etməsinin mühüm təsdiqi Bakı Turizm İnformasiya Mərkəzi ilə Fransa Turizm İnstitutu arasında müqavilənin bağlanmasıdır.

Fransa Turizm İnstitutunun mütəxəssislərinin təcrübəsindən istifadə edərək Azərbaycanda turizmin inkişafı sahəsində 100 zəruri proqram və layihə həyata keçirilmiş və Fransanın əsas turizm regionları, turizm şirkətləri, turizm mütəxəssisləri assosiasiyaları və təhsil müəssisələri tərəfindən yalnız turizm sahəsində tədqiqat, innovasiya və peşəkar təhsil üçün yararlıdır. Həmçinin Azərbaycanda Avropa İttifaqı “Azərbaycan Mədəniyyət və Turizm Nazirliyinin turizm şöbəsinin potensialının gücləndirilməsi” tvinning layihəsini həyata keçirilmişdir.

Azərbaycan turizmində inteqrasiya proseslərinin parlaq göstəricisi ölkədə kifayət qədər əhəmiyyətli sayda dünya şöhrətli mehmanxana şəbəkələrinin olmasıdır. Onların arasında “Jumeirah Hotel”in açılışı, Türkiyənin lüks otellər şəbəkəsi “Rixos”, “Hilton Baku Hotel”, beşulduzlu “Four Seasons Hotel Baku”, beşulduzlu “JW Marriott Absheron” və bir çox digərləri hal-hazırda fəaliyyət göstərir və onlar otel sənayesinə inteqrasiya proseslərinə böyük töhfə verir və onun inkişafına təsir göstərir. Bakı Turizm İnformasiya Mərkəzi ilə Fransa Turizm İnstitutu arasında əməkdaşlıq müqaviləsi imzalanmışdır. Bu vacib məsələlərdə irəli gələn bir sıra nəticələri aydınlaşdırmaq olar ki, bu da, mehmanxanaların yüklənməsinin həyata keçirildiyi müvafiq, sifariş sisteminin olması səbəbindən çoxlu sayda ziyarətçi cəlb etmək imkanı yaranır (Ахмедов, Гаджиев, Заманов, 2012).

Daha aktiv reklam vasitələri ilə yeni müştərilərin diqqətini cəlb etmək və daimi müştərilərlə əlaqə saxlamaqla, yüksək keyfiyyətli xidmətlərin göstərilməsi üçün ən böyük maliyyə imkanlarının əldə edilməsi və mövcud işçilərin peşəkarlıq səviyyəsinin yüksəldilməsi, eləcə də daha ixtisaslı kadrların cəlb edilməsi məsələlərini həll etmək. Turizm sənayesi beynəlxalq xidmət ticarətinin ən dinamik inkişaf edən formalarından biridir ki, burada turizm xidmətləri insanların ən çox tələb etdiyi və istehlak etdiyi xidmətlərdən biri hesab edilir. Turizm sosial, iqtisadi, estetik əhəmiyyətini birləşdirərək insanlara öz şəxsiyyətini formalaşdırmaq və inkişaf etdirmək, tarixi-mədəni dəyərlərlə tanış olmaq, idmanla məşğul olmaq, istirahət etmək, mədəni tədbirlərdə iştirak etmək və s. amillər mühüm hesab edilir (Getz, 2008).

Bu gün Azərbaycanda turizm inkişaf mərhələsindədir, dövlət bu istiqamətdə layihələr hazırlayır və həyata keçirir və turizm fəaliyyətini tənzimləyərək dövlət büdcəsinin doldurulmasını stimullaşdırır, məşğulluğun təmin edilməsinə kömək edir, əhalinin gəlirlərini artırır, insanların istirahəti, təkmilləşməsi,

turizm sənayesinin rəqabətqabiliyyətliliyinin yüksəldilməsi, turizm sənayesinin rəqabətədavamlılığının artırılması üçün şərait yaradır. Əhalinin mühafizəsinə qayğı göstərir. təbii mühitin, mədəni irsin qorunması və s. normativ hüquqi aktların qəbulu, turizmin inkişafı üzrə dövlət məqsədli proqramlarının hazırlanması və həyata keçirilməsi, turizm sənayesində əlverişli investisiya mühitinin yaradılması yolu ilə dövlət turizm fəaliyyətini tənzimləyir (Ахмедов, Гаджиев, Заманов, 2012).

Ölkənin turizm potensialının bütün dünyada təbliği və tanışlığı, turistlərin hüquqlarının müdafiəsinin təmin edilməsi, standartların müəyyən edilməsi, lisenziya və sertifikatların verilməsi, vergi və gömrük tənzimlənməsi məsələlərinə diqqətlə yanaşılır. Turizm sənayesinin peşəkar kadrlarla təmin edilməsi, elmi-tədqiqat işlərinin stimullaşdırılması, güzəştli kreditlərin verilməsi, yerli turizm sənayesi subyektlərinin beynəlxalq proqram və tədbirlərə cəlb edilməsi, turizmin inkişafı prioritetləri nəzərə alınmaqla dövlətin ərazi sərhədlərinin keçməsi prosedurunun qanunvericiliklə tənzimlənməsi, qanunla müəyyən edilmiş digər üsullar turizm sənayesinin idarə edilməsinin dövlət rıçaqlarına daxildir (Ахмедов, Гаджиев, Заманов, 2012).

Bir sıra dövlət tənzimləmə mexanizmlərini nəzərə alaraq, ölkənin davamlı iqtisadi inkişafını təmin etməyə qadir olan səmərəli, rəqabətə davamlı turizm sənayesinin yaradılması işləri durmadan aparılır (Ананьев, 2008). Dövlət qayğısı və dəstəyinin dərəcəsi, turizm sənayesinin inkişafının prioritetini və səylərin göstərilməsi ölkədə turizmin davamlı inkişafının təmin edilməsinə nə dərəcədə səmərəli yönəldiyini qiymətləndirmək lazımdır. Turizm bazarının inkişafının hüquqi əsaslarını müəyyən etməklə, dövlət turizm siyasətinin prinsiplərini müəyyən edir. Qanun, turizm sənayesinin əsas termin və anlayışlarının əhəmiyyətini qeyd edir, sənayenin rəqabət qabiliyyətinin artırılmasına və ölkənin sosial-iqtisadi inkişafının təmin edilməsinə töhfə verən turizm ehtiyatlarından səmərəli istifadəyə dair tələbləri özündə birləşdirir.

Azərbaycanda dövlət tərəfindən qəbul edilmiş “İstehlakçıların hüquqlarının müdafiəsi haqqında”, “Sahibkarlıq fəaliyyəti haqqında”, “Turizm-ekskursiya xidmətlərinin sertifikatlaşdırılması Qaydaları”, “Xüsusi razılığın (lisenziya) verilməsi Qaydaları haqqında” qanunların əhəmiyyətini qeyd etmək lazımdır. Müəyyən fəaliyyət növləri üzrə”, Qəbul edilmiş “Mehmanxanaların təsnifatı”, “Turist xidmətləri” və s. kimi dövlət standartları da Azərbaycan Respublikasında təsərrüfat subyektlərinin turizm fəaliyyətinin inkişafına öz töhfəsini verir və bu gün respublikada qəbul edilmiş dövlət proqramları əsasında turizmin inkişafının dəqiq strategiyası mövcuddur.

“Turizm haqqında” Azərbaycan Respublikasının milli qanunu ilə təsdiq edilmiş müvafiq illərdə turizmin inkişafına dair dövlət proqramı çərçivəsində turizmin inkişafını təmin etmək üçün lazımı addımlar atılır. Müvafiq dövlət proqramlarının həyata keçirilməsi nəticəsində ölkədə turizm sənayesinin inkişafı üçün əlverişli şərait yaradılmışdır. Azərbaycanın beynəlxalq turizm bazarına çıxması üçün şərait yaradılmış və bu sənaye bu günə qədər uğurla inkişaf edir.

Belə ki, Azərbaycan Prezidenti İlham Heydər oğlu Əliyev tərəfindən imzalanmış “Dövlət Proqramları” turizm sahəsində mövcud problemlərin həllinə xidmət etmiş və ölkədə turizmin daha da inkişafını təmin etmişdir. Bu proqramların turizm infrastrukturunun inkişafı və onun yeni fəaliyyət növlərinin yaradılması, göstərilən xidmətlərin keyfiyyətinin yüksəldilməsi, ölkənin turizm potensialından səmərəli istifadə edilməsi, sahibkarlar üçün əlverişli biznes mühitinin yaradılması üçün zəruri olanların həyata keçirməyə imkan vermişdir.

Azərbaycan “Turizm haqqında” qanun layihəsini Ümumdünya Turizm Təşkilatına ekspertiza üçün təqdim etmiş və layihə turizm sektorunun inkişafına təkan verəcək yeniliklərin, o cümlədən lisenziyalı şirkətlərin, turopertorların yaradılması, başqa ölkələrə gedən turistlərin tibbi sığortası, dövlət turizm reyestri yaradılmışdır. Turizm ehtiyatlarının vəziyyəti, turizm ehtiyatlarının coğrafi yeri və sərhədləri, rekreasiya zonaları və obyektləri, turizm fəaliyyəti üçün lisenziya almış hüquqi və fiziki bu istiqamətdə

fəaliyyət meydanı tapa biləcəklər. Göründüyü kimi, Azərbaycan turizm ehtiyatlarının artırılması üçün səylər göstərir. turizmin iqtisadiyyatda iştirak dərəcəsi getdikcə artır və digər ölkələrlə müqayisədə Azərbaycanda turizm sənayesinin rəqabət qabiliyyətinin səviyyəsini əks etdirən indeks göstəricisi müsbət istiqamətdə artır (Ананьев, 2019).

Şuşa şəhərinin turizm imkanlarının qiymətləndirilməsinin iqtisadi inkişafa praktiki təsiri və əhəmiyyəti

Nəzərə alsaq ki, turist səfəri üçün ölkə seçilərkən mehmanxana və mehmanxana obyektlərinin müəyyən etdiyi qiymətlər də xüsusi əhəmiyyət kəsb edir. Bir sıra yeni 4 və 5 ulduzlu mehmanxanaların istifadəyə verilməsi Azərbaycanda mehmanxana və mehmanxana obyektlərində qiymətlərin təxminən 20 faiz ucuzlaşmasına səbəb olmuşdur. Məlumdur ki, turistləri maraqlandıran məqbul qiymətlər müəyyən etməyə çalışdığı üçün, turizm obyektlərinin sayının artması bu sahədə qiymət siyasətinə müsbət təsir göstərir və buna görə də ölkə daxili turizm inkişaf etdirməlidir.

Azərbaycanın regionlarında mehmanxana obyektlərinin monitorinqi aparılmalıdır və onlar bir neçə keyfiyyət meyarları üzrə yoxlanılmalıdır:

- sanitar normalar görə;
- qida standartlarına görə;
- xidmətlərin müxtəlifliyinə görə;
- asudə vaxtın təşkili və s.

Qiymətləndirmə rəqabət qabiliyyətinin aşağıdakı determinantlarına uyğun olaraq aparılmalıdır:

- şəraitə uyğun amillər;
- bazar amilləri.

Şuşada mehmanxanaların sayında artım mövcuttur və mehmanxana xidmətlərinin qiymətləri son iki ildə təxminən 20% aşağı enmişdir. M. Porter tərəfindən təklif olunan ölkənin turizm kompleksinin rəqabət qabiliyyətinin qiymətləndirilməsi sxem əsasında turizm kompleksinin inkişafı və fəaliyyət göstərməsi şərtləri Şuşa şəhəri ünün aşağıdakı kimi xarakterizə etmək olar:

- faktor şərtləridir ki, burada, ölkədə tarix və mədəniyyət abidələrinin, müalicə sanatoriyalarının, meşələrin olması, turizm sektorunda çalışan işçilərin sayı, onların ixtisas səviyyəsi, turizm infrastrukturunu müəssisələrinin əsas istehsal fondlarının vəziyyəti;
- investisiya resursları və turizm şirkətlərinin onlardan razılıq dərəcəsi və s. yayda günəş istiliyinin bolluğu, dəniz qumları.

Turistlərə ölkə ərazisindən dərman məqsədləri üçün istifadə etmək imkanı verilir ki, bu da ən mühüm təbii və rekreasiya ehtiyatlarına, onların suları, habelə onların yaratdığı mikroiklim şəraiti daxil edilməlidir. Ölkədə turizm fəaliyyətinin inkişafı, əhalinin istirahət zonalarının yaradılması üçün Şuşa ərazilərdə bitən meşələrdən istifadə oluna bilər. Bu məqsədlər üçün nadir bitki növlərinə rast gəlinən bu ərazi səmərəli istifadə edilə bilər.

Şuşa ərazisində mineral bulaqlar bazasında böyük komplekslər yerləşdirilə bilər və bu ehtiyatları ilə bağlı saysız-hesabsız memarlıq, incəsənət və arxeologiya abidələrinin olması işin xeyrinə istifadə edilə bilər. Həm xarici turistlərin, həm də yerli sakinlərin bura cəlb edilməsində bu ehtiyatların əhəmiyyəti böyükdür. Arxeoloji abidələrin səmərəli təbliği və qeydiyyatı və digər şəhərlərdə tarixi-memarlıq abidələrinin təbliği lazımdır.

Nəzərə alsaq ki, son üç ildə turizm fəaliyyəti ilə məşğul olanların sayı 15,9 faiz artmış və bu əsasla qeyd etmək istərdim ki, bu istiqamətdə qeyri-dövlət müəssisələrinin işçilərinin sayı daha çox artmışdır. Bu

da bu sahədə rəqabət şəraitinin mövcudluğunu təsdiqləyir və əsas istehsal fondları kontekstindən əsas vəsaitlərin uzun müddət istehsal prosesinə xidmət etməsi və öz dəyərini fiziki formasını dəyişmədən köhnəldiyi üçün hissə-hissə istehsal olunan məhsula köçürür amilini unutmaq olmaz.

Şuşa şəhərinin mehmanxana və mehmanxana tipli obyektlərin sayı ildən-ilə artacaq, ticarət şəbəkələri genişlənəcək, turizm məhsullarının istehsalına müasir texnika və avadanlıqlardan istifadə ediləcəkdir. Otellər və mehmanxana tipli obyektlər arasında ən məşhur olanlar orada öz filiallarını yaradacaqlar. Şuşanın turizm potensialı durmadan artdığı üçün, ən böyük şirkətlər Pasha Travel, Dervish Travel, Galaxy Travel, Improtex Travel və s. bu ərazinin turizmin inkişafı üçün mövcud investisiya resurslarının həcmi dinamikası artacaqdır.

Cəlb edilən investisiyaların həcmi zonasında, turizmin inkişaf perspektivləri investisiyaların cəlb edilməsinə imkan yaradığı üçün, cəlb olunmuş investisiyaların həcminə görə ön plana keçəcəkdir. Ekspertin sözlərinə görə, bu yer bütün ölkənin mədəniyyət mərkəzi Şuşaya məxsus olmalıdır və burada investisiyalar əsasən turizm sektoruna (mehmanxanaların tikintisi və s.) yönəldilməlidir (Getz, O'Neill., Carlsen, 2001).

Unutmaq olmaz ki, TMK-lar turizm bazarında da özlərinin inhisarçı mövqeylərini təsdiq etməklə, digər məsələlərlə yanaşı, infrastruktura xərclərin artırılması üçün hökumətə təzyiq göstərə bilirlər (Алирзаев, 2003). Bu kompaniyalar, yeni hava limanlarının tikintisini, mövcud yerüstü nəqliyyat sistemlərində dəyişiklikləri və ya torpaqdan istifadə islahatlarını diktə edə bilirlər. Onlar öz məqsədlərini güdərək turizm siyasətini müəyyənləşdirməyə çalışırlar ki, infrastrukturun inkişafının səmərəsini xarici turistlər aldığı, onun yaradılması xərclərini isə yerli əhalinin öz üzərinə götürdüyü İspaniyanın timsalında bunu aydın görmək olar.

Şuşa şəhəri ilə bağlı Milli inkişaf planı çərçivəsində turizm infrastrukturunun tikintisinə vəsait ayrılış bu isə dövlət büdcəsinin 12% həcmindədir. Nəzərə alsaq ki, Şuşa şəhəri Kiçik Qafqaz dağlarının gözəl mənzərəsində yerləşir və təbiət hüsünkarlığını bu ərazidən əsirgəməmişdir. Bu şəhərdə yetişən zəka sahibi insanlar şairlər, rəssamlar, memarlar, musiqiçilər öz dəyərli töhvələrini vermişlər və bu səbəbdən Şuşa Azərbaycan Respublikasının mədəniyyət paytaxtı hesab edilir.

Bu şəhərin tarixinə nəzər salsaq görürük ki, XVIII əsrin əvvəlində Pənah xan tərəfindən qoyulan şəhər-qala sonradan isə bu yerin adı ilə Şuşa adlandırılmağa başlanmışdır. Bu şəhərin sənəməsi saxlanıldığı üçün turistlərə maraqlıdır və şəhəri tarixi mərkəzi daha çox maraqlandırır çünki, 1822-ci ilə qədər xanlığın paytaxtı olub.

Buradakı tarixi məscidlər Yuxarı Gövhərağa və Aşağı Gövhərağa məscidləri mühüm tarixi əhəmiyyət daşıyır və bu məscidləri XIX-u əsirdə İbrahimxəlil xanın qızı Gövhərağanın sifarişi ilə o dövrdə məşhur memar Kərbəlayi Səfixan Qarabaği tərəfindən inşa edilmişdir. Bu məscidləri minarələrinin naxışlarını isə Mir Mövsün Nəvvab işləmişdir.

Şuşanın xalçaları dünyada şöhrət qazanmış və bu gündə onların bəziləri ən məşhur muzeylərdə saxlanılır. Dağıdılmış xalça muzeyi də qısa müddətdə bərpa ediləcəkdir. XVIII-ci əsrdə yaşayıb-yaratmış Molla Pənah Vaqif (1717-1797) məqbərəsi artıq bərpa edilib.

Əlbəttə Şuşa şəhərinin turizm obyektlərinin kapital tutumunun yüksək olması səbəbindən TMK-ların tələblərinə cavab verən infrastruktur yaratmaq üçün lazımı işlər görülür. Burada müharibədən sonra geriliyi aradan qaldırmaq üçün əsas ümidi onlarla birləşdirməklə burada turizm bazarları açmaq mümkün olacaq. Eyni zamanda, hökumət transmilli şirkətlərlə danışıqlarda daha təkamil təkliflərlə beynəlxalq turizmin rıçaqlarından istifadə etməklə bu problemin həllinə nail olacaq (Ананьев, 2008).

Turizmin təsir dairəsini genişləndirmək istəyən TMK-ların sayı getdikcə Şuşada artmalıdır və unutmaq olmaz ki, qəbul edən tərəf onlarla müqavilə bağlayarkən daha çox güc qazanır. Turist axınına nəzarət vasitəsi ilə alıcı ölkənin iqtisadiyyatına təsir göstərir və transmilli şirkətlərin turizm sahəsində

fəaliyyəti əsasən, turist tələbatının coğrafiyasında dəyişikliklərə səbəb olmaqla, ziyarətçi axınının istiqamətini dəyişə bilər.

Hökuməti fiskal siyasətə yenidən baxmağa və turizm infrastrukturuna xərcləri artırmağa məcbur etməklə, bir çox sahələrdə beynəlxalq turizmin yüksəlişinə nail olmaq olar. Eyni zamanda, TMK-ların turistləri təyinat yerinə cəlb etmək söyləri çox vaxt milli turizm administrasiyalarının maraqları ilə üst-üstə düşə bilər.

Öz xidmətlərindən yüksək gəlir əldə etməyi hədəf olaraq götürən və elit turistlərin nisbətən dar bazar segmentini seçmələri belə, mənfəətin maksimum olması motivini rəhbər tutan transmilli şirkətlər üçün kütləvi turistlə işləmək daha sərfəli hesab edilir. Təşkil edilən və yönləndirilən geniş turist axınları yerli mədəniyyətə və təbii mühitə təhlükə yarada bilər (Azap, 2019).

Bu baxımdan, TMK-lar yüksək ixtisaslaşmış turist axınına nəzarəti həyata keçirənlər, daha az kəskin problemlər yaranır ki, bu da fəaliyyətin istiqamətləndirdiyi ən gəlirli bazar yerini müəyyənləşdirə bilər. Gələnlərin sayı azdır, turizm təbiətə, mədəniyyətə dağıdıcı təsir göstərmir və maliyyə gəliri artır. İlk baxışdan, TMK-ların bu cür fəaliyyəti yerli turizm bazarının, milli iqtisadiyyatın inkişafına töhfə versə də, reallıqda bu praktika təhlükə ilə doludur.

Turist axınları üzərində nəzarəti qurmaqla, müvafiq rıçaqlardan istifadə etməklə ölkəyə təzyiqlə göstərmək üçün onun verdiyi vergi və digər güzəştlərin siyahısını genişləndirmək üçün istifadə etmək olar. Hökumətinin ən böyük vəzifəsi Şuşa şəhərinin turizm gəlirlərinin daha da artmasına mane olan hərəkətlərinə cavab verən tədbirləri həyata keçirməsi lazımdır. Beləliklə, bu ərazidə dövlət xarici kapitaldan istifadə etməklə turizmin inkişafına nail olmalı və müasir və qlobal səyahət bazarında, qlobal davranış strategiyası hazırlamalıdır (Ананьев, 2019).

Şuşada şirkətlər arasında əməliyyatları yerinə yetirərkən turizm məhsulunun tərkib hissələrinin qiymətlərini manipulyasiya etməklə, bəzi hallarda onları yüksək qiymətləndirməklə, digərlərində, əksinə, aşağı qiymətləndirməklə, TMK-lar korporativ mənfəəti artırma bilərlər. Bu baxımdan, şirkətin əlində, fəaliyyətinin strateji məqsədlərinə uyğun olaraq, bir böyük imperiya daxilində mənfəət dövriyyəsinə təmin edən bir mexanizm olduğu üçün güclü hesab edilir.

Bu ərazidə gələcəkdə qiymət səviyyəsinin dəyişdirilməsi TMK-ların ixtirası deyil, ümumi kommertiya təcrübəsinə əsaslanmalıdır. Qarşı tərəflər arasında razılaşma əsasında baza qiymətinə əlavə haqq və ya ondan endirim müəyyən edilməlidir. Bir çox məhsul və xidmətlər toplu alışıqlar üçün dövriyyə endirimlərinə məruz qalmaqla, turizmdə mövsümdən kənar məhsul alınarkən mövsümi endirimlərdən də geniş istifadə olunması məntiqlə daha çox uyğundur. Onun köməyi ilə tələb və təklif balanslaşdırılır və turoperatorlar və turizm agentləri vasitəçi olaraq, bazarda qiymətlər üzrə rəqabət apara bilmək üçün səyahət xidməti təminatçılarından satış endirimləri ala bilərlər.

Nəticə və Təkliflər

Şuşa şəhərinin turizm imkanlarının qiymətləndirilməsi üçün aşağıdakı nəticələri qeyd etmək olar:

- Şuşa şəhərinin turizminin inkişafına qoyulan investisiyaların həcmi artırılmalı və müasir şəraitdə turizm sənayesi dünyasına daxil olması təmin edilməlidir;
- Şuşa şəhərinin turizm imkanlarından daha çox bəhrələnmək üçün, sahibkarlara müraciət edilməsi formatı nəzərdən keçirilməli:
 - a) bankdan kommertiya kreditinin alınması;
 - b) korporativləşdirmə;
 - c) fyuçers müqavilələri ilə ticarət;
 - d) franşayzing layihələrinin həyata keçirilməsi;

- e) xarici investisiya və kreditləşmə problemlərinin asan həlli;
- q) dünya standartlarının tələblərinə cavab verən inkişaf etmiş infrastrukturun, əsasən mehmanxana sənayesinin yaradılması.
- Şuşa şəhərində turizm investisiyalarının təsnifatını aşağıdakı əsas xüsusiyyətlərini investisiyaların həcminə görə təmin etmək üçün:
 - a) maliyyə qoyuluşları (qiymətli kağızlara investisiya, kommertiya banklarına kapital qoyuluşu, daşınmaz əmlak fondlarında və ya kapitalda payın əldə edilməsi ilə bağlı);
 - b) müasir beynəlxalq iqtisadi münasibətlərdə xidmət sektorunun tərkib hissəsi kimi rolunu artırmaq.
 - Qiymətli kağızların buraxılması üzərindən Şuşa şəhərinin turizm imkanlarını artırmaq və qoyulan məqsədlərə çatmaq üçün, portfel investisiyaların tətbiqini artırmaqla:
 - a) real investisiya həcmi artırmaqla həm öz, həm də borc götürülmüş, bank kreditlərinin turizmin inkişafına cəlb edilməsi;
 - b) kapitalının qoyulması, real investisiyalar edən investora real sərmayələr maddi (turizm məhsullarının və istehlak mallarının istehsalı vasitələri) və qeyri-maddi (turizm kadrlarının ixtisasının artırılması və ya yenidən hazırlanması, zəruri elmi-tədqiqat işlərinin aparılması və s. vasitəsilə hər hansı qeyri-maddi səmərənin əldə edilməsi).
 - Şuşa şəhərinin turizm imkanlarını artırmaq üçün investisiyaların həyata keçirilməsi baxımından, qısamüddətli (bir ilədək), ortamüddətli (5 ildən 10 ilədək), uzunmüddətli (10 ildən çox) layihələr tətbiq edilməlidir;
 - Birbaşa investisiyalar (investor tərəfindən birbaşa olaraq səhm və ya əmlak qiymətləri formasında aktivlərin əldə edilməsi, dolaylı investisiyalar (portfelin yaradılması, yəni qiymətli kağızların və ya əmlak dəyərlərinin pul vəsaitləri hesabına yığılması, intellektual sərmayələr (patentlərin, lisenziyaların, nou-hauların alınmasını, işçilərin ixtisasının artırılmasını, elmi-tədqiqat işlərinin aparılmasını);
 - İntestisiyaların istifadəsi istiqamətində işə, vəsaitlərin turizm müəssisələrinin yaradılması, yeni müəssisə və ya törəmə firma və ya şirkətin aktivlərinin yaradılması;
 - Şuşa şəhərinin turizm imkanları üzərindən mövcud turizm müəssisəsi üçün yeni obyektlərin yaradılmasına yönəldilmiş və strateji əhəmiyyət daşıyan turizm sənayesinə töhfə verə bilən strateji ideyalarının həyata keçirilməsi;
 - Turizm müəssisəsinin əsas fondlarının cari və əsaslı təmirinə, yaxud fiziki cəhətdən köhnəlmiş və köhnəlmiş istehsal avadanlıqlarının dəyişdirilməsinə vəsaitin yönəldilməsi;
 - Turizm tələbatın böyük olması səbəbindən istehsalın artırılmasına yönəldilməsi baxımından, kiçik və orta biznes bu ərəzidə daha çox dəstəklənməlidir;
 - Özəl investisiyalara fiziki şəxslərin və özəl müəssisələrin vəsaitlərinin cəlb edilməsi dövlət tərəfindən dəstəklənməlidir və xarici investisiyalar xarici fiziki və hüquqi şəxslər bu işə cəlb edilməlidir;
 - Şuşa şəhərinin turizm imkanlarını genişləndirmək üçün birgə investisiyalı, birgə müəssisələr yaradılmalıdır.

Ədəbiyyat Siyahısı

1. Qəhrəmanov Y.M., Bilalov B.Ə. (2012), Səyahət agentlikləri və turoperatorluq. Bakı. “Mütərcim”, 216 s.
2. Zeynalov C.V Soltanova H.B. (2013), “Otelçilik fəaliyyətinin əsasları”. Bakı: AzTu-nun mətbəəsi,413 s.
3. Ağakərimov M.M. (2016), Hotel menecmenti. Dərs vəsaiti / M. M. Ağakərimov.- Bakı: Mütərcim, 316 s.
4. Ağakərimov M.M. (2015), Otel menecmentində proqnozlaşdırma və planlaşdırma//- Bakı: Turizm və qonaqpərvərlik tədqiqatları. “Renessans-A” MMC. s. 26.
5. Ağakərimov M.M. (2018), Otel biznesində franşayzing idarəetmə forması//-Bakı: - Turizm və qonaqpərvərlik tədqiqatları. «IDEA-A» MMC,- s.48
6. “Azərbaycan Respublikası regionlarının inkişafı üzrə 2019-2023-cü illəri əhatə edən Dövlət Proqramı” //29 yanvar 2019-cu il. №500 - Bakı
7. “Azərbaycan Respublikasında 2010-2014-cü illərdə turizmin inkişafına dair Dövlət Proqramı” 6 aprel 2010-cu il tarixli sərəncamı
8. Bilalov B. Ə. (2015), Turizmin əsasları: dərslik / B. Ə. Bilalov. - Bakı: QHT nəşriyyatı, - 2015. 496 s.
9. Bilalov B.Ə. (2006), Turizm fəaliyyətinin tənzimlənməsi. Dərs vəsaiti./ B. Ə. Bilalov. - Bakı: Mütərcim, - 289 s.
10. Cəfərov C. (2015), Yeni yolda. //- Bakı: Turizm və qonaqpərvərlik tədqiqatları. “Renessans-A” MMC, s.13
11. Кнышева Е.Н. (2010), Маркетинг туризма, М.: ИД «ФОРУМ», ИНФРА-М, с. 9
12. Fyall. A., Callod, C., Edwards. B., (2003), “Relationship Marketing: The Challenge For Destinations”, Annals of Tourism Research, Vol. 30, No. 3, p. 659.
13. Fache, W., (2015), “Methodologies for Innovation and Improvement of Services in Tourism”, Managing Service Quality, Vol. 10, Num: 6, p. 366.
14. Getz D. (2008), Progress in Tourism Management, Event Tourism: Definition, Evolution and Research. Tourism Management, p.39

SUMQAYIT KİMYA-SƏNAYE PARKINDA YERİDİLƏN İNVESTİSİYA SİYASƏTİ VƏ VERGİ SİYASƏTİNİN İLKİN TƏHLİLİ

Yusif Nəcəfzadə

Azərbaycan Dövlət İqtisad Universiteti

necefzadeyusif@gmail.com

Xülasə

Bu tədqiqatda Azərbaycan ərazisində sayca ən çox olan və xüsusi iqtisadi zona növü sayılan sənaye parkları araşdırılmış, dünya üzərində yaranan ilk sənaye parkı barədə məlumat verilmişdir. Azərbaycanda yerləşən sənaye parklarında yeridilən rejim barədə informasiyalar paylaşılmışdır. Məqalədə Sumqayıt kimya-sənaye parkı barədə ilkin təhlil və orada yerləşən “SOCAR Polymer” MMC barədə ə ilkin maliyyə analizi aparılmışdır.

Dünya üzərində bir çox xüsusi iqtisadi zonalar mövcuddur və onlar öz növlərinə görə bir-birindən fərqlənir. Bunlardan birisi Sənaye parkları adlanır. Bu zona azad ticarət zonasından fərqlənir və parkda yalnız təyinatı üzrə məhsulların istehsalına dəstək göstərilir. Dünya üzərində ilk sənaye parkı sayılan Trafford sənaye parkı bunun ilk nümunələrindəndir. Məqalədə Britaniyada yerləşən bu park barədə ilkin təhlillər aparılmış və məqalədə qeyd edilmişdir.

Sumqayıt kimya-sənaye parkı Azərbaycan Respublikası tarixində yaradılmış ilk və ən böyük sənaye parkıdır. Xüsusi iqtisadi zona növü sayılan sənaye parkları Azərbaycanın xarici kapitalı cəlb etməsində və qeyri-neft sektorunun inkişafında önəmli vasitə rolunu oynayır. Belə ki, Sənaye parklarında yeridilən vergi-gömrük azad olmaları vasitəsi ilə bura investorlar üçün “Safe haven (təhlükəsiz cənnət)” rolunu oynayır. Bu məqalədə bu siyasətin Azərbaycanda nə qədər effektiv olduğunu və Sumqayıt kimya-sənaye parkının Azərbaycanın xarici kapitalı cəlb etməsi barədə barədə ilkin təhlillər aparılmışdır.

Açar sözlər: Sənaye Parkı, Investisiya, XİZ, Vergi, BXİ

Abstract

This study examined Industrial parks which is one of Special economic zone and has the highest number in Azerbaijan. Article shared information about first industrial park in the world. Paper also shared information about regime applied industrial parks based on Azerbaijan. Article consists initial analysis about Sumgait chemical-industrial park and primary financial analysis about “SOCAR Polymer” LLC which it is in there.

Special Economic Zones are all over the world and they are distinguishing in different types. One of them is Industrial Parks. This zone is different from Free Trade Zones and supports only production of designated products. Trafford park is first industrial park in the world which is one of the examples from that topic. Article distributes information about that park located in United Kingdom.

Sumgait chemical-industrial park first and biggest industrial park in Azerbaijan Republic. This special economic zone helps Azerbaijan as an important tool to attract foreign direct investment and development of non-oil sector. So that, Sumgait chemical-industrial park has exemption of tax and duty which attracts investors and it bears a role as a “Safe haven”. This article shows the effectiveness of that policy in Azerbaijan and analysis of Sumgait chemical-industrial park.

Key words: Industrial park, Investment, SEZ, Tax, FDI

Giriş

Xüsusi İqtisadi Zonalar(bundan sonra XİZ) dünyanın bir çox ölkələrində və o cümlədən Azərbaycanda yaradılmış, nəzəri və praktiki cəhətdən təsdiqini tapmış modeldir. XİZ zonaları dünyanın bir çox ölkələrində fərqli formatda və fərqli iqtisadi-siyasi çərçivədə olmuşdur. Bunlardan biri də Sənaye parklarıdır. Bu parklar region ərazi və o cümlədən dövlət səviyyəsində olduqca əhəmiyyətlidir. Bu parklar regionda işsizliyin azalmasına, istehsal(və ya xidmət) qabiliyyətinin yüksəlməsinə, ölkəyə birbaşa və ya dolay yolla pul axını artırmağa, ixracın güclənməsinə tövhə verir (Pakdeenurit, Suthikarnnarunai, & Rattanawong, 2014). Ümumiyyətlə, Sənaye parkları XİZ növləri içərisində perspektivli sahələrdən biri olaraq götürülür. Buna

səbəb, burada yaradılacaq parkın hansı məhsulları istehsal edə biləcəyini, sənaye parkının yaradılacağı ərazi, coğrafi və demoqrafik mövqesi əvvəlcədən müəyyən edilə bilər. Təyinatı üzrə sənaye parkları müxtəlif sahələr üzrə fəaliyyət göstərə bilər. Belə ki, yaradılan sənaye parkında müəssisələr tibbi məhsullar və kimyəvi məhsulların istehsalı ilə, ağır(və ya yüngül) sənaye məhsullarının istehsalı ilə, xam materialların və o cümlədən kənd təsərrüfatı məhsullarının istehsalı ilə məşğul ola bilərlər. Bu məşğulluq sənaye parkının fəaliyyət dairəsinə və o ərazidə fəaliyyət göstərən işçi qüvvəsindən asılıdır.

Ümumiyyətlə bu sahəyə keçməzdən öncə sənaye parkları haqqında ilkin biliklər əldə etmək lazımdır. Sənaye parkı bir çox ölkələrdə müxtəlif adlarda işlənmişdir. Bunlardan bəziləri sənaye obyektı, sənaye ərazisi, Sənaye məhəlləsi və Sənaye şəhəri kimi bir çox adlar altında işlənib. Sənaye parkları XİZ kateqoriyaları içərisində İxtisaslaşmış zonalar növünə aiddir (Murray, 2013). Bu zonanın yaradılması zamanı sənaye parkının nəqliyyat dəhlizinə yaxın olmasına xüsusi fikir verilir. Daha sonra bu zonanın idarəçiliyi, yaradılan agentliyə həvalə edilir. Bu agentlik bu zonaya xarici investorları cəlb edir və eyni zamanda burada fəaliyyət göstərən(və ya fəaliyyət göstərəcək) müəssisələri yerli qanunvericiliklə tənzimləyir (Farole, 2008). Burada yeridilən qanunvericilik ölkə üzərində yeridilən qanunvericilikdən fərqlidir. Belə ki, burada tətbiq olunan idarəçilik, vergi-gömrük rejimi, qanunvericilik digər ərazilərdən fərqlənir. Bunu etməkdə əsas məqsəd bu ərazilərə investisiya cəlb etmək, yaradılan müəssisələr vasitəsi ilə vergi daxilolmalarını artırmaq və ölkənin rifah iqtisadiyyatını gücləndirməkdir (Vidova, 2010). İxtisaslaşmış Zonaların digər XİZ növlərindən fərqli olmasının əsas səbəblərindən biri bu ərazilər yalnız müəyyən istehsal(və ya xidmət) yönünə fokuslanır. Belə ki, Texnologiya parkı adı altında yaradılan ərazidə biz kənd təsərrüfatı məhsullarının yaradılması və ya satışını görə bilmərik. Buna görə də bu kimi ixtisaslaşmış zona yaradılarkən yerləşəcəyi ərazi, investisiya məbləği, dövlətə və büdcəyə xeyri, ərazinin demoqrafik göstəriciləri kimi bir çox faktorlar nəzərə alınır.

Tarixən, dünya üzərində ilk sənaye parkı olan Trafford Park 1896-cı ildə Mançester şəhəri yaxınlığında yaranmışdır. Sənaye inqilabının sonlarına doğru yaranan bu park I və II dünya müharibələrində Böyük Britaniyanın zirehli texnikalarını, gəmilərini və uçuş aparatlarını mühərrik, ehtiyat hissələri və digər avadanlıqlarla təchiz etmişdir (Holland & Procter, 2019). 1940-1950 illərində bu sənaye parkında 75000 nəfər şəxs müxtəlif sahələrdə işləmişdir (Ekosgen, 2008). Hal-hazırda 1300-dən çox müəssisə və 35000 işçini tərkibində barındıran Trafford parkı 2021-ci ildə 106 investisiya layihəsi və bunlarla bərabər 1.3 milyard Funt sterlinqi(2.75 milyard manatı) bu əraziyə cəlb etmişdir (Butler, 2022). Ümumi sahəsi 9 km² olan bu ərazi hal-hazırda aeroport, dəmiryolu, marşrut yolu və dəniz yolu nəqliyyat vasitələri ilə məhsulları ixrac etməyə davam edir. Birləşmiş Krallıq bu tendensiyanın başlanğıcı olsa belə digər ölkələrdə də bu tendensiya davam etdi və hətta Birləşmiş Krallığa nəzərən gücləndi. Hal-hazırda Səudiyyə Ərəbistan və Amerika Birləşmiş Ştatları bu sahələrdə olduqca yüksək nəticələr əldə ediblər ([The World's Largest Industrial Areas - WorldAtlas](#), 2019).

Azərbaycan 1990-cı ildən bu yana müxtəlif proseslərdən keçmişdir. Sovet dövründən sonra Azərbaycan-Ermənistan müharibəsi iqtisadi cəhətdən Azərbaycanı sarsıtmışdı. Azərbaycan iqtisadiyyatı 2000-ci illərdə artmağa başladı və bu dövlət büdcəsinin neftdən asılılığın güclənməsinə gətirib çıxardı. Bunun nəticələri 2015-ci ildə yaranan neft böhranında gördük. Azərbaycan məzənnəsi xarici valyutalara nəzərən zəiflədi. Bu səbəbdən büdcədən və o cümlədən Azərbaycan dövlət neft fondundan bir çox sosial dəstək proqramları üçün yardımlar və məzənnənin hazır ki dəyərinin qorunub saxlanılmasına vəsait ayrıldı ki, neft gəlirlərinin azalması nəticəsində büdcə defisitə düşdü. Bunun qarşısını almaq məqsədi ilə Azərbaycan ölkə iqtisadiyyatının diversifikasiyasını gücləndirməyi özünə məqsəd qoydu (Гюльмамедов, 2020). Bu tendensiyanı gücləndirməyin ən etibarlı yolu qeyri-neft sektoruna edilən Birbaşa Xarici İnvestisiya(BXİ) həcmi artırmaqdır. Bunun üçün 2016-cı ildə yaradılan Azərbaycan Respublikasının milli

İqtisadiyyat perspektivi üzrə Strateji Yol Xəritəsində 4 əsas indikatorlardan birisi məhz qeyri-neft sektoruna yönəldilmiş BXİ-nin Ümumi Daxili Məhsuldakı payını 4%-ə çatdırmaq olmuşdur (Strateji yol xəritəsi, 2016). Bunun prioritet indikator qoyulmasının əsas səbəblərindən birisi 2000-2017 illəri arasında Azərbaycana edilən 77.8 milyard ABŞ dollarınının 85%-dən çoxu (66.8 milyard ABŞ dolları) neft və qaz sektorunun payına düşüb (Mehtiyev, 2018). Hal-hazırda Azərbaycana 1995-2020 illəri arasında edilən ümumi XDİ həcmi 146.9 milyard ABŞ dolları(və ya 159.1 milyard AZN) olmuşdur (Dövlət Statistika Komitəsi, 2022).

Qrafik 1:

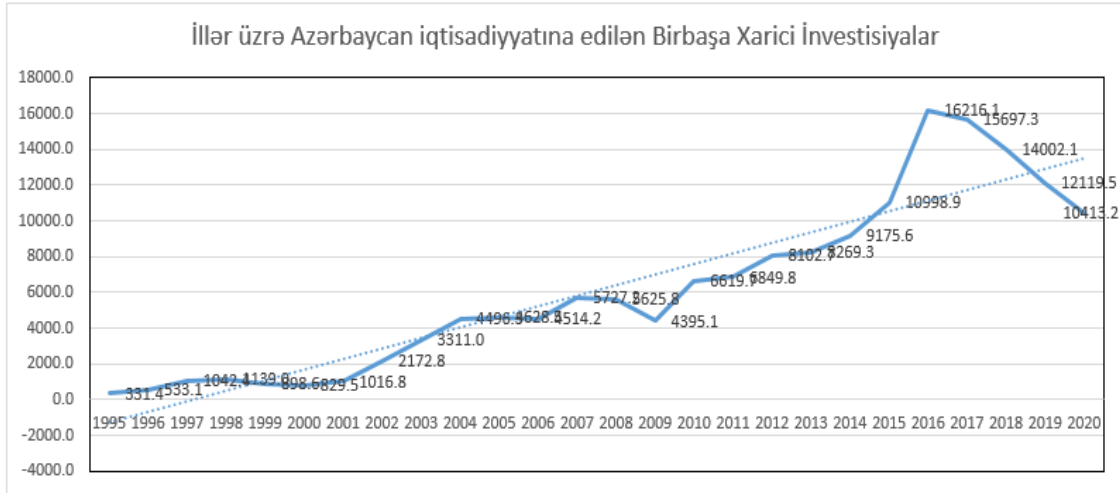

Mənbə: Azərbaycan Dövlət Statistika Komitəsi

Azərbaycan qeyri-neft sektoruna yönəldilmiş BXİ-nin həcmi artırmaq üçün investorları təşviq edəcək müxtəlif alətlərdən istifadə etməyə başladı. Bunun ən effektiv növlərindən biri XİZ-lərdir. Sənaye parkları Azərbaycanda ən geniş istifadə olunan XİZ tipidir (Həsənova & Şahbazlı, 2021). İndiyə qədər Azərbaycanın Sənaye zonalarına qoyulan investisiya dəyəri 6.4 milyard manatdan çox olmuşdur (Nuriyev, 2022). Hal-hazırda 7 Sənaye parkı fəaliyyət göstərir və onların ümumilikdə 56 rezidentləri mövcuddur(fəaliyyət göstərəcək rezidentlər daxildir).

Cədvəl 1: Azərbaycanda yerləşən əsas Sənaye parkları

Sənaye parkları	İstehsal sferası	Rezidentlərin sayı	Yaranma tarixi	
Sumqayıt Sənaye Parkı	Kimya	Kimyəvi və sənaye məhsulları	29	2011
Balaxanı Sənaye Parkı	Sənaye	Təkrar emal	10	2011
Mingəçevir Sənaye Parkı	Sənaye	Tekstil	1	2016
Qaradağ Sənaye Parkı	Sənaye	Gəmi təmiri və tikintisi	1	2015
Pirallahı Sənaye Parkı	Sənaye	Tibbi məhsullar	5	2017
“Araz Vadisi İqtisadi Zonası” Sənaye Parkı	Sənaye	Logistik və Transport Xidmətləri	1	2021

Ağdam Sənaye Parkı	Sənaye avadanlıqları və texnikalar	9	2021
--------------------	---------------------------------------	---	------

Mənbə: Sub-regional Innovation Policy Outlook 2020:Eastern Europe and the South Caucasus

Sumqayıt kimya-sənaye parkı Azərbaycanda bir çox göstərici baxımından ən güclü sənaye parkı olaraq nəzər alınır. Hal-hazırda bu parka 17-si fəaliyyətdə olmaqla 29 rezident investisiya etmişdir. Bu rezidentlər dünyanın bir çox ölkələrin şirkətləridir. Buraya İtaliya, Çin, Türkiyə, BƏƏ, İsveçrə, Rusiya kimi ölkələr daxildir (Li, Wu, & Tao, 2019).

Məqsəd

Bu məqalədə əsas məqsəd, Azərbaycan Respublikasında yaradılan ilk və hal-hazırda ən böyük sənaye parkı olan Sumqayıt kimya-sənaye parkının dövlətin büdcə siyasətində rolunu öyrənməkdir. Burada yerləşən müəssisələrin investisiya dəyəri və onlar haqqında ilkin nəzəri biliklər əldə etməkdir. Daha sonrasında burada fəaliyyət göstərən və Azərbaycanın ən perspektivli qeyri-neft müəssisələrindən olan “SOCAR Polymer” MMC-nin 2018-2038 illəri arasında proqnozlaşdırdığı gəlirlər əsasında analizlər apararaq müəssisənin perspektivliyini öyrənməkdir.

Metod

Bu məqalədə Sumqayıt kimya-sənaye parkının Azərbaycanın fiskal siyasətində rolu barədə ilkin nəzəri analizlər aparılacaq. Daha sonrasında “SOCAR Polymer” MMC-nin proqnozlaşdırdığı gəlirlər əsasında Xalis Cari Dəyər(NPV), Daxili Dönüş Dərəcəsi(IRR), Geri Ödəmə Müddəti hesablanacaq və reqressiya analizi əsasında proqnozlaşdırılan gəlirlərin proqnozlaşdırılan vergilərlə arasında korrelyasiya tapılacaqdır.

Analiz

Sumqayıt kimya-sənaye parkı Azərbaycan ərazisində yaradılan ilk və həmçinin ən böyük Sənaye parkıdır. Hal-hazırda Sumqayıt kimya-sənaye parkında 29 rezident qeydiyyatdan keçib və onların 17-si fəaliyyət göstərir. Sumqayıt kimya-sənaye parkı Azərbaycanın qeyri-neft sektorunda inkişafı üçün atılan ilk addım olaraq görünür. Belə ki, burada fəaliyyət göstərən müəssisələr vasitəsilə qeyri-neft sənayesi və sektorlarında ixrac həcmi artmağa başlayır. Sumqayıt kimya-sənaye parkı fəaliyyəti müddətindən 2021-ci ilin yanvarına qədər 2.5 milyard manat dəyərində məhsul istehsal etmiş. Lakin, park təkcə 2021-ci ilin ilk 11 ayında 1.9 milyard manat dəyərində məhsul istehsal edib. Həmçinin, sənaye parkı fəaliyyəti müddətindən 2021-ci ilin yanvarına qədər 764 milyon manat dəyərində məhsul ixrac etmişdisə, 2021-ci ilin ilk 11 ayında isə 764 milyon manat dəyərində məhsul ixrac edib (Scip.az, 2021). 2021-ci ilin ilk 11 ayına qədər bu park 4.4 milyard manat dəyərində məhsulu istehsal edərək satışa çıxarıb ki, bunun 1.5 milyard manatlıq hissəsi(təqribi 34%-i) ixrac edilmişdir (Scip.az, 2021). 2021-ci ilin ilk 11 ayında Azərbaycanın ümumi ixracı 19.79 milyard dollar olmuşdur. 2021-ci ilin ilk 11 ayına əsasən Sumqayıt kimya-sənaye parkının ixracatı Azərbaycanın ümumi ixracatının 3.85%-ni təşkil etmişdir. Keçmiş illərə nəzərən Sumqayıt kimya-sənaye parkı olduqca parlaq nəticə vermişdir. Belə ki, burada hal-hazırda 17 müəssisənin fəaliyyətdə olduğunu nəzər alsaq, gələcək də Sumqayıt kimya-sənaye parkı Azərbaycan ixracatında çox böyük rol oynayacaqdır. Aşağıda göstərilən cədvəldə Sumqayıt kimya-sənaye parkı rezidentləri barədə məlumatlar mövcuddur:

Cədvəl 2: Sumqayıt kimya-sənaye parkları rezidentləri

Nö	Rezidentlər	İnvestisiya(milyon manat)	İşçi qüvvəsi	Məhsul	Təyinatı üzrə	Qeydiyyat tarixi
1	"SOCAR-Polimer" MMC	636.48	750	Polimer və Polietilen	İxrac/Yerli	9/23/2013
2	"Azerteknolayn" MMC	80.02	700	Boru	İxrac/Yerli	9/23/2013
3	"Azerbaijan Fibro Cement" MMC	90	175	İnşaat malları	İxrac/Yerli	5/5/2015
4	"Baku Non Ferrous and Foundry Company" MMC	38.84	160	Dəmir atıqları	İxrac/Yerli	2/19/2016
5	"MST Engineering Services" MMC	8.49	40	Fitinglər	İxrac/Yerli	3/14/2016
6	"SIKA" MMC	9	30	İnşaat malları	İxrac/Yerli	3/15/2016
7	Agro chemistry Azerbaijan LLC	32.28	100	Pestisid(Həşərat qovucu)	İxrac/Yerli	6/13/2016
8	"Alco" MMC	23.7	100	Mineral yanacaq və Sürtkü yağları	İxrac/Yerli	7/29/2016
9	STDC LLC	101.93	100	İnformasiya çatdırılması və ötürülməsi	Yerli	3/31/2017
10	"Azarfloat" QSC	179.5	150	Şüşə	İxrac/Yerli	8/28/2017
11	"Azərxaç" QSC	30.58	100	Xalça	İxrac	9/11/2017
12	STP MMC	1143	2000	Avadanlıq	Yerli	11/3/2017
13	"Tabaterra" QSC	81.55	200	Tütün	İxrac/Yerli	11/17/2017
14	SOCAR Carbamide Plant	1520	500	Karbamid	İxrac/Yerli	12/6/2017
15	"SumPlast" LLC	5.09	30	Polietilen materialları	İxrac/Yerli	12/12/2017
16	"LabDisc Azerbaijan" LLC	0.5	43	Avadanlıq	İxrac	2/6/2018
17	"Archi Glass" MMC	5.4	50	Şüşə	Yerli	10/5/2018
18	"Azmonbat" MMC	25	100	Akkumulyator	İxrac/Yerli	1/23/2020
19	"Bakı Təxstil Fabriki" MMC	3.9	30	Tibbi maska	Yerli	4/6/2020
20	"Glassica" QSC	20.38	160	Şüşə	İxrac/Yerli	7/15/2020
21	"Azərsulfat" MMC	10.19	30	Sulfid turşusu	İxrac	7/15/2020
22	"Novus Plastica" MMC	11	100	Polimer materialları	İxrac/Yerli	8/31/2020
23	"Azərbaycan Wanhong Ceramics Co." MMC	67.95	400	Keramika	İxrac/Yerli	7/12/2021
24	"Universal Packing Industry" QSC	4.24	80	Qablaşdırma məhsulları	İxrac/Yerli	9/1/2021
25	"Azeka BM" MMC	7	40	Divar boyaaları	İxrac/Yerli	10/7/2021
26	"4MAPS Bilgi Teknolojileri" MMC	10	750	Naviqasiya	Yerli	4/13/2022
27	"Az-Tex-Import" MMC	19.2	90	Avtomobil hissələri	İxrac/Yerli	4/29/2022
28	"Çinar-Servis" İKF	13.3	70	Maye qaz və sıxlaşdırılmış oksigen, azon	İxrac/Yerli	5/4/2022
29	"AK PACK" MMC	7	35	Polimer materialları	İxrac/Yerli	5/6/2022

Mənbə: KİV mənbələri vasitəsilə yazıçının öz tədqiqatı

Belə bir proses zəncirvari reaksiya yaradacaqdır. Belə ki, müəssisələrin gəlirlərinin yüksəltməsi xarici ölkələrdən investisiya axını gücləndirəcəkdir. Yerli qanunvericiliyə əsasən sənaye parkları aşağıda göstərilən rüsum və vergilərdən azaddır:

- 1) Vergi məcəlləsinin 106.1.13. maddəsinə əsasən Sənaye parkı rezidentləri qeydiyyatı alındıqları hesabat ilindən başlayaraq 10 il müddətinə Mənfəət vergisindən;
- 2) Vergi məcəlləsinin 199.7 maddəsinə əsasən Sənaye parkı rezidentləri qeydiyyatı alındıqları hesabat ilindən başlayaraq 10 il müddətinə Əmlak vergisindən;
- 3) Vergi məcəlləsinin 207.3 maddəsinə əsasən Sənaye parkı rezidentləri qeydiyyatı alındıqları hesabat ilindən başlayaraq 10 il müddətinə Torpaq vergisindən;
- 4) Vergi məcəlləsinin 164.1.16 maddəsinə əsasən idxal olunan cihazın, texnoloji avadanlıqların və texnikanın xaricdən idxalı, parkın rezidentinin qeydiyyatı alındığı tarixdən etibarən 10 il müddətinə ƏDV-dən azad edilir (Azərbaycan Dövlət Vergi Xidməti, 2022).
- 5) Gömrük tarifi haqqında Azərbaycan Respublikasının Qanununun 20.0.19 maddəsinə əsasən idxal olunan cihazın, texnoloji avadanlıqların və texnikanın xaricdən idxalı, parkın rezidentinin qeydiyyatı alındığı tarixdən etibarən 7 il müddətinə Gömrük rüsumundan azad edilir (Azərbaycan Dövlət Gömrük Xidməti, 2022).

Göründüyü kimi, bu güzəştlər Azərbaycana yönələn xarici kapitalın həcmi artırmağa səbəb olan faktorlardan hesab edilir. Yuxarıda göstərilən məhsullar üzrə vergi və rüsumlardan azad olma hər bir investor üçün olduqca vacibdir. Buna səbəb müəssisə bu vergi xərcini azaldacaq və bu birbaşa müəssisənin ümumi xərcini düşürəcəkdir (Mareppamob , 2020). Azərbaycan 10 il müddətinə parkın rezidentlərini bu vergilərdən azad edərək onların maksimum dərəcədə burada inkişafına və istehsalatını gücləndirməyi planlaşdırır. 10 ildən sonra inkişaf etmiş bu müəssisələr digər müəssisələr kimi vergi məcəlləsinə əsasən vergi və rüsumlarını ödəməyə davam edəcəklər. Artıq onlar öz istehsalat sferalarını və satış qabiliyyətini gücləndirdiyindən vergi axını bu parkda daha güclü olacaqdır. Bunun nəticəsində dövlət büdcəsinə qeyri-neft sektorundan daxil olan gəlirlərin artmasına səbəb olacaqdır ki, bu da büdcənin neftdən asılılığını azaldacaqdır.

Bu nəzəri metodikaya dəstək kimi Sumqayıt kimya-sənaye parkında fəaliyyət göstərən və parkın ən güclü layihəsi kimi nəzərə alınan “SOCAR Polymer” MMC tərəfindən nəşr olunan rüblük bülletenə əsasən 2018-2038 illəri arasında illik gəlirləri nəşr etmişdir:

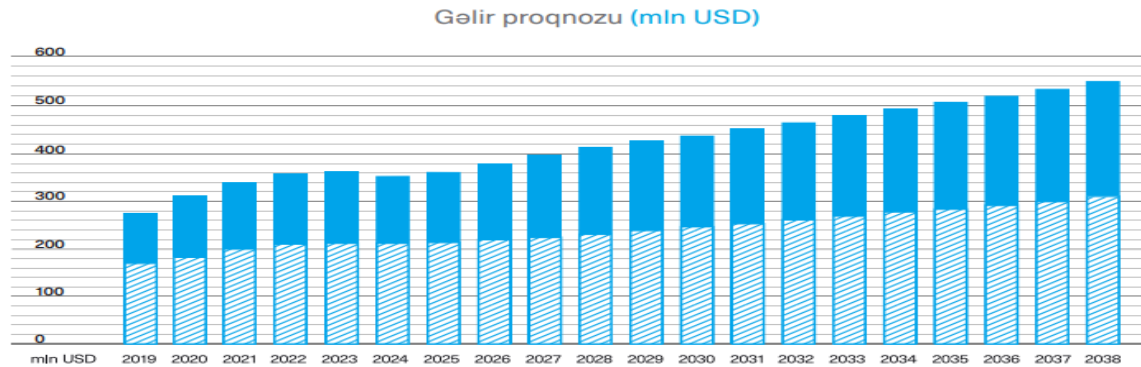

Mənbə: SOCAR Polymer MMC-nin xəbərlər bülleteni / Nömrə 25 / 2019-cü il

Yuxarıda göstərilən məlumatlara əsasən, 20 il ərzində “SOCAR Polymer” MMC-nin ümumi mənfəəti və gələcək proqnozlaşdırılan mənfəəti əsasında ilkin maliyyə göstəriciləri olan Xalis Cari Dəyər, Daxili Dönüş Dərəcəsi və Geri Ödəmə Müddətini hesablayaq:

"SOCAR Polymer" MMC 2018-2038 illər arasında əldə etdiyi və proqnozlaşdırılan gəlirlər əsasında yaradılan maliyyə göstəriciləri

Nö	İllər	Gəlir(Milyon manatla)	Faiz Dərəcəsi*	Cari Dəyər faktoru(PV Factor)	Cari Dəyər(PV)
-	-	636.48 ₼	-	0	-
1	1/1/2018-1/1/2019	7.70 ₼	11.00%	0.90 ₼	6.94 ₼
2	1/1/2019-1/1/2020	16.00 ₼	8.50%	0.83 ₼	13.29 ₼
3	1/1/2020-1/1/2021	29.00 ₼	7.00%	0.78 ₼	22.50 ₼
4	1/1/2021-1/1/2022**	90.00 ₼	6.50%	0.73 ₼	65.58 ₼
5	1/1/2022-1/1/2023**	90.25 ₼	7.75%	0.68 ₼	61.03 ₼
6	1/1/2023-1/1/2024**	89.25 ₼	7.75%	0.63 ₼	56.01 ₼
7	1/1/2024-1/1/2025**	90.25 ₼	7.75%	0.58 ₼	52.57 ₼
8	1/1/2025-1/1/2026**	95.00 ₼	7.75%	0.54 ₼	51.35 ₼
9	1/1/2026-1/1/2027**	100.00 ₼	7.75%	0.50 ₼	50.17 ₼
10	1/1/2027-1/1/2028**	104.00 ₼	7.75%	0.47 ₼	48.42 ₼
11	1/1/2028-1/1/2029**	106.50 ₼	7.75%	0.43 ₼	46.02 ₼
12	1/1/2029-1/1/2030**	109.50 ₼	7.75%	0.40 ₼	43.91 ₼
13	1/1/2030-1/1/2031**	113.00 ₼	7.75%	0.37 ₼	42.06 ₼
14	1/1/2031-1/1/2032**	115.50 ₼	7.75%	0.35 ₼	39.90 ₼
15	1/1/2032-1/1/2033**	120.00 ₼	7.75%	0.32 ₼	38.47 ₼
16	1/1/2033-1/1/2034**	123.50 ₼	7.75%	0.30 ₼	36.74 ₼
17	1/1/2034-1/1/2035**	126.00 ₼	7.75%	0.28 ₼	34.79 ₼
18	1/1/2035-1/1/2036**	130.00 ₼	7.75%	0.26 ₼	33.31 ₼
19	1/1/2036-1/1/2037**	134.00 ₼	7.75%	0.24 ₼	31.87 ₼
20	1/1/2037-1/1/2038**	136.00 ₼	7.75%	0.22 ₼	30.02 ₼

Xalis Cari Dəyər(NPV): 1,441.42 ₼

Daxili dönüş dərəcəsi(IRR): 10.48%

Geri Ödəmə Müddəti(Payback Period): 9.16 il müddətinə

*Faiz dərəcəsinə illik ortalama faiz dərəcəsi istifadə olunmuşdur.

** 2022-ci ildən sonrakı dövrdə proqnozlaşdırılan Ümumi mənfəətdən istifadə edilmişdir.

Mənbə: Yazıçının öz tədqiqatı

Xalis cari dəyər vasitəsi ilə gələcək də qazanacağımız gəliri bugünkü dəyərinə çevirə və onların cəmi vasitəsi ilə bugün etdiyimiz investisiya arasında fərqi tapa bilərik (Bora, 2015). Cavab müsbət olduğu təqdirdə proyekt məqsədə uyğun hesab edilir. Excel cədvəlində hesablanmış göstəricilərə əsasən xalis cari dəyər 1441.42 milyon manat olmuşdur. Bu o deməkdir ki, məbləğ 0-dan böyükdür və investisiya qoyuluşu məqsədə uyğundur. Digər maliyyə göstəricisi isə daxili dönüş dərəcəsidir. Burada investisiya qoyuluşu və gələcək də əldə olunacaq gəlirlər əsasında faiz dərəcəsinin ən yüksək həddi tapılır. Faiz dərəcəsinin yüksək olması əlimizdəki pulun 1 il sonrasında daha da dəyərsizləşməsi deməkdir. Yəni gələcəkdə əldə edəcəyimiz pulun dəyərini kiçildir. Daxili dönüş dərəcəsi ilə biz faiz dərəcəsinin maksimum dərəcəsinə taparaq

hansı faiz dərəcəsinə qədər proyektin dəyərli olduğunu öyrənə bilərik. Burada həmin maksimum faiz dərəcəsi 10.48%-dir. Geri ödəmə müddəti sadə maliyyə aləti olaraq istifadə edilir. Belə ki, əldə olunan mənfəət vasitəsi ilə investisiyaya çəkilən xərcin ödəncəyi hesablanır. Burada həmin müddət 9.16 il olaraq hesablanmışdır.

Hər bir rəqəmi məlumatlar üzrə statistik analizlər aparmaq və onlar barədə nəticə əldə etmək lazımdır. Bu məqalədə biz reqressiya analizindən istifadə edərək bir asılı olmayan dəyişən toplusunun digər asılı dəyişənə təsiri barədə öyrənəcəyik. Əlavə olaraq Pearson Korrelyasiya Kofisienti vasitəsi ilə biz verilən arasında mütənasibliyin gücünü öyrənərək birinin digərinə təsirini öyrənə bilərik (Sedgwick, 2012). Aşağıda “SOCAR Polymer” MMC-nin əldə etdiyi və edəcəyi ümumi mənfəətlər və onlar vasitəsi ilə əldə olunacaq vergi məbləği göstərilmişdir:

İllər	X(Gəlir vergisi, Milyon manatla)*	Y(Gəlir, Milyon manatla)	XY	X ²	Say
2019*	-	7.70	0	0	1
2020	-	16.00	0	0	1
2021	-	29.00	0	0	1
2022	-	90.00	0	0	1
2023	-	90.25	0	0	1
2024	-	89.25	0	0	1
2025	-	90.25	0	0	1
2026	-	95.00	0	0	1
2027	-	100.00	0	0	1
2028	20.80	104.00	2163.2	432.64	1
2029	21.30	106.50	2268.45	453.69	1
2030	21.90	109.50	2398.05	479.61	1
2031	22.60	113.00	2553.8	510.76	1
2032	23.10	115.50	2668.05	533.61	1
2033	24.00	120.00	2880	576	1
2034	24.70	123.50	3050.45	610.09	1
2035	25.20	126.00	3175.2	635.04	1
2036	26.00	130.00	3380	676	1
2037	26.80	134.00	3591.2	718.24	1
2038	27.20	136.00	3699.2	739.84	1
CƏM	263.60	1,925.45	31827.6	6365.52	20
	$\sum x_i$	$\sum y_i$	$\sum x_i y_i$	$\sum x_i^2$	n

*Sənaye parklarında yaradılan müəssisə qeydiyyatdan 10 il müddətinə vergilərdən azaddır.

Mənbə: Yazıçının öz tədqiqatı

Burada biz ilk öncə verilənlər əsasında Pearson Korrelyasiya Kofisientini taparaq vergi gəlirləri və gəlirlər arasında əlaqəni tapmaq lazımdır. Pearson Korrelyasiya Kofisientinin qiyməti -1 və 1 arasında qiymətləri alır və bu aralıq onlar arasında əlaqəni göstərir. -1 əks əlaqəni göstərir. Bu o deməkdir ki, asılı olmayan dəyişəndə olan artım asılı olan dəyişəndə eyni qədər azalmaya gətirəcək bu mükəmməl əks korrelyasiyadır. -1 və 0 aralığında eyni şəkildə əksdir. Lakin, burada asılı olan da dəyişiklik asılı olmayan dəyişikliyə az təsir göstərir. 0 rəqəmini aldığı təqdirdə onlar bir-birindən fərqli rəqəm olaraq qeydə alınır yəni asılı olmayanda dəyişiklik baş versə asılı olan da baş verməyəcək. 0 və 1 aralığında rəqəm alacağı təqdirdə isə düz mütənasibliyi yaradacaq yəni asılı olmayanda baş verən dəyişiklik asılı olan dəyişikliyə az da olsa müsbət təsir göstərəcəkdir. 1 olduğu təqdirdə isə bu mükəmməl korrelyasiya yaradacaq yəni asılı olmayan

dəyişəndə olan artım asılı olan dəyişəndə eyni qədər artmaya gətirəcək. Aşağıda Pearson düsturu və düstur vasitəsi ilə müəyyən statistik məlumatlar verilmişdir.

$$r = \frac{\sum(x - m_x)(y - m_y)}{\sqrt{\sum(x - m_x)^2 \sum(y - m_y)^2}}$$

Yuxarıda göstərilən məlumat əsasında reqressiya analizi aparılmışdır:

Qrafik 2



SUMMARY OUTPUT

Regression Statistics	
Multiple R	0.739588575
R Square	0.54699126
Adjusted R Square	0.521824108
Standard Error	25.73081029
Observations	20

ANOVA

	df	SS	MS	F	Significance F
Regression	1	14389.74961	14389.74961	21.73433273	0.000193951
Residual	18	11917.34277	662.0745982		
Total	19	26307.09238			

	Coefficients	Standard Error	t Stat	P-value	Lower 95%	Upper 95%	Lower 95.0%	Upper 95.0%
Intercept	66.86909999	8.5371111	7.832755028	3.3067E-07	48.93329503	84.80490477	48.93329503	84.80490477
X Variable 1	2.230910478	0.478529799	4.662009516	0.000193951	1.225556676	3.23626428	1.225556676	3.23626428

Mənbə: Yazıcının öz tədqiqatı

Reqressiya analizinə əsasən biz görə bilərik ki, Pearson Korrelyasiya Kofisienti 0.73 olaraq tapılmışdır. Bu o deməkdir ki, SOCAR polimer zavodunda təqribi əldə olunacaq gəlirlər, buradan əldə ediləcək mənfəət vergisi ilə düz mütənasibdir. Belə ki, il boyunca davamlı şəkildə artan tendensiya bu zavoddan əldə ediləcək mənfəət vergisininə artırır. Sənaye parklarında yeridilən 10 illik vergi azad olmaları da SOCAR Polimer zavodunun istehsalını və satışını maksimumlaşdıracaq. Analizə əsasən, həm zavodun gəliri həm də mənfəət vergisi ilə keçdikcə trend xəttindən müsbət istiqamətdə aralanır. Bu o deməkdir ki, Azərbaycan sadəcə

Sumqayıt Kimya-Sənaye Parkında fəaliyyət göstərən SOCAR Polimer zavodundan gələcək də müsbət saldoda gəlir əldə edə biləcək.

Nəticə

Araşdırma nəticəsində Azərbaycan respublikası daxilində XİZ zonaları barədə məlumatlar və XİZ növü olan Sənaye parkları barədə ilkin məlumatlar əldə etdik. Bu məqalədə dünya üzərində yaradılan ilk sənaye parkı barədə ilkin məlumatlar paylaşıldı və bu sənaye parkının xarici kapitalın cəlb etməsində rolunu izah edildi. Daha sonrasında Azərbaycan iqtisadiyyatında xarici birbaşa investisiyalar barəsində müəyyən maliyyə məlumatları araşdırıldı. Məqalənin sonrakı mərhələsində sənaye parkları barədə və orada yeridilən xüsusi vergi-gömrük rejimi barədə məlumat verildi. Sonda isə Sumqayıt kimya-sənaye parkında fəaliyyət göstərən “SOCAR Polymer” MMC-nin 20 il üzrə hazırladığı məlumatlara əsasən maliyyə göstəriciləri hesablanaraq analizlər aparıldı.

Ədəbiyyat Siyahısı

1. Vidova, Jarmila. (2010). Industrial Parks - History, Present and its Influence to the Employment. Review of Economic Perspectives. 10. 41-58. 10.2478/v10135-009-0008-1.
2. Hasanov, Niyazi & Akbulaev, Nurkhodzha. (2020). Innovative development of key sectors of economy based on the creation of technological parks in the Republic of Azerbaijan. New Trends and Issues Proceedings on Advances in Pure and Applied Sciences. 44-56. 10.18844/gjpaas.v0i12.4986.
3. Li, C., Wu, J. & Zeng, T. Global industrial park research trends: a bibliometric analysis from 1987 to 2016. Environ Monit Assess 192, 29 (2020). <https://doi.org/10.1007/s10661-019-7993-z>
4. Aliyev, Shafa. Economic and Social Development: Book of Proceedings; Varazdin, Vol. 4, (Jun 18/Jun 19, 2020).
5. Rapid development continues. Sumgayit. July 14, 2018
6. Aliyev, S.T. (2014). Economics of Azerbaijan: Upgrading and implementation of effective instruments. 11. 321-326.
7. Hüseynova, A., 2017. Azərbaycan Respublikası İqtisadiyyat Nazirliyi, Institute for Scientific Research on Economic Reforms. Retrieved from <https://policycommons.net/artifacts/1612974/azrbaycan-respublikasi-iqtisadiyyat-nazirliyi/2302901/> on 25 May 2022. CID: 20.500.12592/6qp4db.
8. Samedov F.F, SITUATION OF SUMGAYIT CHEMICAL INDUSTRY (2010-2018) Том 32 (71) № 2 2021
9. Babayev, Bahruz. Economic and Social Development: Book of Proceedings; Varazdin, Vol. 2-4, (Jun 18/Jun 19, 2020).
10. МАГЕРРАМОВ М.М., ВОПРОСЫ ФИНАНСОВОЙ УСТОЙЧИВОСТИ УСИЛЕНИЯ ИНФРАСТРУКТУРЫ НЕНЕФТЯНОГО ПРОИЗВОДСТВА НА ПРОМЫШЛЕННЫХ ПРЕДПРИЯТИЯХ 22–23 октября 2020; 237-40. РОЛЬ ТРАНЗИТНОГО ПОТЕНЦИАЛА АЗЕРБАЙДЖАНА В ЭКОНОМИЧЕСКОМ РАЗВИТИИ
11. Aliyev, Shafa. (2021). Problems of the Azerbaijani Economy Diversification in Modern Conditions. 10.2991/assehr.k.210322.081.
12. James E. Hogan, the Downstream Sector in Azerbaijan: The Legal Environment. 26 April 2017 SOCAR Caspian and Central Asia Downstream Conference-Baku

13. Səbinə Sadıqova, RƏQABƏT STRATEGİYASI VƏ ONUN TƏHLİLİ. İPƏK YOLU, No.3, 2017, səh.114-125
14. Azərbaycan Respublikasının Prezidentinin 24 Aprel 2013-cü il fərmanı ilə təsdiqlədiyi “Sənaye parkları haqqında Nümunəvi Əsasnamə”
15. Azərbaycan Respublikasının Vergi məəcəlləsi
16. Azərbaycan Respublikasının Gömrük məəcəlləsi
17. SOCAR Polymer MMC-nin xəbərlər bülleteni / Nömrə 25 / 2019-cü il
18. [Sumqayıt Kimya Sənaye Parkının ölkənin qeyri-neft sektorun inkişafında rolu ilbəil artır \(scip.az\)](http://scip.az)
19. <https://www.stat.gov.az/source/finance/>
20. https://en.wikipedia.org/wiki/Trafford_Park
21. <https://www.trafford.gov.uk/business/locations-for-business/docs/trafford-park-brochure.pdf>

AZƏRBAYCANDA ELEKTRON TİCARƏTİN İNKİŞAFI VƏ PANDEMİYA DÖVRÜNDƏKİ VƏZİYYƏTİ

Zamir Şabanov

Azərbaycan Dövlət İqtisad Universiteti

z.shabanov@unec.edu.az

Xülasə

Məqalə 2020-ci il Çinin Vuhan şəhərində başlayan qısa bir zaman ərzində bütün dünyanı cənginə alan koronavirus (Covid-19) pandemiyasının bütün dünyada öz təsirini ciddi göstərdiyi bir dövəndə elektron ticarətdə baş verən tendensiyalar ilə bağlıdır. Elektron ticarətin istifadəsində görünən müsbət təsirlər Azərbaycandan da yan keçməmişdir.

Məqələdə pandemiyanın başladığı ilk günlərdən Azərbaycanda istehlakçıların alış davranışlarında ciddi bir dəyişikliyə gedərək elektron ticarətdən artıq daha geniş istifadə etdiklərini göstərilmişdir. Buna isə əsas səbəb olaraq isə qapanmalar səbəbindən isanlarda yaranan narahatlıqlar və virusa yoluxma riskinin pandemiyanın ilərləyən zamanlarda şiddətini artırması elektron-ticarət platformalarından alış-veriş etməsi göstərilə bilər.

Məqələdə Azərbaycanda elektron ticarətin inkişafını, təhlükəsizliyini dətəkləmək məqsədilə 2018-ci ildə təsdiqlənən "2018-2020-ci illərdə Azərbaycan Respublikasında rəqəmsal ödənişlərin genişləndirilməsi üzrə Dövlət Proqramını" göstərilmişdir.

Qeyd edilən proqram ərzində qarşıya qoyulan bir sıra sıra tədbirlərlə yanaşı 2021-ci ilin yanvar ayının birindən fəaliyyətə başlayan yeni layihə olan Smart Customs tətbiqini elektron ticarətə dövlətin bir digər dəstəyi kimi göstərilə bilər.

Ümumilikdə isə məqələdə pandemiyanın da təsiri ilə əhatə dairəsini və istifadəsini ciddi bir şəkildə genişləndirən elektron ticarətin yerli bazarda istifadəsinin daha da təkmilləşdirilməsi və müştəri məmnuniyyətinin artırılması baxımından bir sıra təkliflər iləri sürülmüşdür.

Açar sözlər: elektron ticarət, pandemiya, istehlakçı davranışı, onlayn

Summary

The article deals with the trends in e-commerce at a time when the coronavirus (Covid-19) pandemic, which hit the world in a short time, began in Wuhan, China in 2020, has had a serious impact around the world. The positive effects of the use of e-commerce have not gone unnoticed in Azerbaijan.

The article shows that from the first days of the pandemic, consumers in Azerbaijan have made significant changes in their purchasing behavior and are increasingly using e-commerce. The main reasons for this are the inconveniences caused to people due to closures and the risk of infection with the virus during the pandemic, when shopping on e-commerce platforms.

The article shows the "State Program for the expansion of digital payments in the Republic of Azerbaijan in 2018-2020", approved in 2018 in order to support the development and security of e-commerce in Azerbaijan. In addition to a number of measures taken during the program, the introduction of Smart Customs, a new project launched on January 1, 2021, can be seen as another state support for e-commerce.

In general, the article makes a number of proposals to further improve the use of e-commerce in the local market and increase customer satisfaction, which significantly expands the scope and use of the pandemic.

Keywords: e-commerce, pandemic, consumer behavior, online

Giriş

Bir tərəfdən informasiya və ideyalar internet vasitəsilə böyük sürətlə ötürülürkən, digər tərəfdən isə biznesdən istehlakçıya, istehlakçıdan biznesə və istehlakçıdan istehlakçıya fəaliyyətləri arasında ünsiyyət də sürətlənib. Bu sürətlənmənin ən böyük pay sahibi kimi isə heç şübhəsiz ki, elektron kommertiya mühitinin yaranmasını göstərə bilərik. Hətta bu gün belə elektron ticarət (e-ticarət) biznesin idarə edilməsi və informasiya texnologiyalarının yeni, inkişaf edən və daim dəyişən sahəsi olaraq qalır. Müasir dövrdə artan rəqabətlə sahibkarlıq və ticarət sahəsində həyatı asanlaşdıran yeni məhsul və xidmətlər ortaya çıxır.

Azərbaycanda bu texnoloji inkişafdən yan keçməmişdir texnologiyanın inkişaf etdiyi bir dövrdə Azərbaycan bazarında da istehlakçılar elektron ticarətin rahatlığından və faydalarından istifadə edirlər və bu gün keçdikcə dah da artır.

Azərbaycanda pandemiyanın da təsiri ilə artan elektron kommersiya fəaliyyətlərinin inkişaf etdirilməsi və baza strukturunun təkmilləşdirilməsi dövlət səviyyəsində gələcək prioritet məsələlərdən olmalıdır. Bu yeni yaranan rəqabət mühitində artıq şirkətlər kommersiya fəaliyyətində istehlakçılar ilə daha yaxın əlaqələr yarada bilirlər. Bu isə öz növbəsində bazarda rəqabəti artırır.

İstehlakçıların onlayn mühitdə artıq daha çox ödəniş əməliyyatlarını həyata keçirirlər. Bununla bağlı Mərkəzi Bankın yayımladığı statistikalara əsasən 2019-cu ildə 48% olan ümumi nağdsız ödəniş nisbəti 2021-ci ildə artıq 68%-ə yüksəlmişdir. Bunda isə elektron ticarətin istifadəsinin artmasının böyük təsiri vardır. Bu isə öz növbəsində təhlükəsizlik məsələlərində təkmilləşdirilmələrin aparılmasını zəruri edən bir digər şərtlərdəndir.

Məqalənin yazıldığı zaman əsas qarşılaşdığım problem elektron ticarətin mövcud vəziyyəti və istiqamətləri ilə bağlı Azərbaycan dilində kifayət qədər mənbənin olmaması idi. Nəzərə alsaq ki, bu sahə 21-ci əsrdə ən aktual biznes fəaliyyətlərindən biridir. Bu isə ölkənin bazar mühitinin təkmilləşməsi bu da birbaşa iqtisadi rifahının artmasına müsbət təsir göstərir.

Metod

Məqalənin yazılması zamanı əsasən statistik təhlil, müqayisəli təhlil istifadə edilmişdir. Azərbaycanda dinamik dəyişən iqtisadi və sosial proseslərin integrativ (kompleks) öyrənilməsində statistik tədqiqatlar kifayət qədər geniş tətbiq edilmişdir. Məqalənin hazırlanmasında induksiya-deduksiya və müqayisəli təhlil metodundan istifadə edilmiş covid-19 pandemiyası zamanı Azərbaycanda elektron kommersiyanın inkişafına təsir göstərən amillər arasında müqayisələr aparılaraq problemlər araşdırılmışdır və bu problemlərin aradan qaldırılması, Azərbaycanda elektron ticarət mühitinin genişləndirilməsi üçün həll yolu istiqamətində bəzi təkliflər iləri sürülmüşdür.

Analiz

Elektron ticarət istifadəsi niyə genişləyir?

Texnoloji inkişafı birlikdə ortaya çıxan və ötən əsrin ən mühüm ixtiralarından biri olaraq görülən internet saytları, kommersiya müəssisələri ilə istehlakçıların (müşətilərin) 24 saat üz-üzə görüşmədən ünsiyyət qurduğu kanallar olaraq görülür. İnternetin geniş yayılması, mobil rabitə, internet mühitinin fiziki şəraitlə müqayisədə üstünlükləri, istifadəçilərin marketinq baxımından meylləri və müəssisələrin öz istehlakçıları ilə ünsiyyət qurmaq istəyi internet saytlarını potensial marketinq kommunikasiyası vasitəsinə çevirmişdir (Demirel və Eriş, 2019).

Vesaytların şirkətlər üçün önəmi danılmazdır. Mobil-dostu (Mobile-Friendly) veb-sayta sahib olmaq Smartfon və planşet istifadəçilərinin artması ilə hər keçən gün artan veb-sayt ziyarətçi sayının artmasına səbəb olur. Bütün böyük markalar, veb-saytlarının mobil uyğun olmasını təmin edərək müştəri təcrübəsini inkişaf etdirir və elektron kommersiya mühitində alış-verişi daha da rahatlaşdırır (Akyazı, 2018).

Həqiqətən, sosial media e-ticarət saytları üçün güclü bir vasitədir. Bir çox insanın gündəlik problemlərinə cavab tapmaq üçün telefonlarına müraciət etdiyi bir dövrdə e-ticarət və sosial medianın niyə bu qədər birləşdiyini anlamaq çətin deyildir. Sosial media müştərilərə hər zamankindən daha çox brendə qoşulmağa imkan verir. Bu isə öz növbəsində potensial müştərilərin də sayının çoxalmasına geniş imkan yaradır və beləliklə də e-ticarət ilə məşğul olan şirkətlərin payını artırır (Abed, Dwivedi və Williams, 2015).

Kütləvi Fərdiləşmə (Mass Customization)- biznesin fərdi müştərilərin ehtiyaclarına uyğunlaşdırılmış məhsul və xidmətləri istehsal etmək və onlayn bazara çıxarmaq qabiliyyətinə istinad edən biznes konsepsiyasıdır. Bu biznes strategiyası çevik istehsal prosesindən istifadə edir. Yaşadığımız dövrdə

pərakəndə, texnologiya, ev inşaatı, interyer dizayn və.s bu kimi sənayə sahələri, istehlakçı tələbatlarını qarşılamaq və məmnuniyyəti artırmaq üçün bu yanaşmadan istifadə edilir (Taylor, Charles R., 2020).

Artıq müştəri bir yox bir neçə kanaldan hərəkət edərək onlayn varlığını göstərir. Tək kanal üzrə hərəkət göstərən klassik ticarət, artıq çoxlu və çapraz kanallar arasındakı strukturlarla bir formada yoluna davam edir. Çoxlu-kanal (Omni-Channel) mühitində müştəri sadəcə bir kanalı deyil, brendin özünü bütün şəxsiyyəti ilə görür. Brend eyni zamanda istifadəçini həm strateji, həm də əməliyyat baxımından tək bir müştəri kimi görür və müştəriyə ehtiyaclarına və vərdişlərinə uyğun istifadəçi təcrübəsi təqdim edir. Omni-Channel xidməti nəinki müştəri məmnuniyyətini artırır, həm də düzgün qurulduqda müştəri xidmətindən tutmuş müştərinin loyallığının artırılmasına qədər bir çox əməliyyatlarda səmərəliliyə töhfə verir. Şirkətlər inkişaf etmiş e-ticarət və omnichannel strategiyalarının faydalarından artıq daha çox faydalanırlar. Ən böyük fayda kimi satışların kəskin artmasını göstərə bilərik. Omnichannel strategiyaları kontekstində e-ticarət daha yaxşı müştəri təcrübəsi və daha yüksək müştəri loyallığı, məlumatların toplanması, artan satış və təkmilləşdirilmiş səmərəlilik yarada bilmişdir. Bu yeni ssenaridə logistika həllərinə və əməliyyatlara daha çox diqqət yetirilməsi vacibdir (Lemon K. N., & Verhoef 2016).

Azərbaycanda elektron ticarət və dövlət dəstəyi

Dünyanın bir çox ölkərində olduğu kimi Azərbaycanda da elektron-ticarət platformalarından istifadədə ciddi artışı müşahidə edilmişdir. Bütün dünyada yeni halını alan bu tendensiya Azərbaycan elektron ticarət bazarından da yan keçməmişdir. Əhalinin istehlak vərdişləri dəyişərək elektron-ticarət üzərindən edilən alışların həcmi kəskin artmışdır. Elektron ticarət dünyada və Azərbaycanda ən sürətlə inkişaf edən və dəyişən sektorlardan biridir. Son on ildə onlayn ticarət platformaları tərəfindən göstərilən xidmətlərin çeşidi və keyfiyyəti davamlı olaraq artmışdır (Cabbarova, 2018; Süleymanov və İbrahimova, 2018).

Bundan başqa elektron ticarətin inkişafına təkan verən səbəb isə Covid-19-un köməyi ilə sürət qazanan onlayn ticarət artıq daha təkmil bir hal almışdır. Müşahidə olunan bu artışı eyni zamanda sektordakı rəqabətə də təkan vermişdir. Elektron kommersiya nə dərəcədə istehlakçını dəyişdirirsə, o da özünü istehlakçının gözləntilərinə uyğun inkişaf etdirir (Ağakışiyev və Məmmədrzayev, 2018).

Belə ki, məlumatlara əsasən pandemiyanın ilk hökmünü göstərdiyi il olan 2020-ci ilin yanvar-noyabr ayı ərzində elektron ticarət dövriyyəsi öncəki ilə müqayisədə 2.4 dəfə artmışdır (Azərbaycan Respublikası Dövlət Statistika Komitəsi, 2020).

Bunu bir çox səbəb ilə açıqlamaq olsada, bu tendensiyaya ən böyük səbəb kimi alış-veriş və ticarət mərkəzlərinin bağlanması göstərmək olar. Qapanmalar səbəbindən isanlarda yaranan narahatlıqlar və virusa yoluxma riskinin pandemiyanın ilərləyən zamanlarda şiddətini artırması elektron-ticarət platformalarından alış-veriş etməyə marağı artırdı.

Bütün dünyada olduğu kimi Azərbaycanda da elektron ticarətin inkişaf etdirilməsi üçün tədbirlər görülməli, infrastruktur təminatı yaxşılaşdırılmalı və hüquqi-normativ məsələlərə baxılmalıdır. E-ticarət global informasiya cəmiyyətinin ayrılmaz hissəsidir. Həyata keçiriləcək siyasətlər, tətbiqat vasitələri və texniki standartlar beynəlxalq normalara uyğun formada təşkil edilməli və maksimum tələmədən aparılmalıdır (Əliyev, Abbasova, Abedini, 2010). Dövlət özü də, bir elektron sistemin gətirdiyi funksionallığın istifadəçisidir. Bu istiqamətdə Azərbaycanda icra orqanları elektron ticarətin verdiyi funksiyalardan istifadə edərək inkişaf etdirilməsinə öz töhfələrini verməlidir (Əkbərov M.Q., 2011). Ölkə əhalisinin qeydiyyatdan alınması, vergi qoyma və ödəmə, mal və xidmət alınması zamanı dövlətin özünün bu funksiyalardan istifadə etməsi buna misal olaraq göstərilə bilər.

Azərbaycanda pandemiya dövründə elektron ticarətin payının artmasına bir digər təkan verici amil isə hökumət tərəfindən bu sektorun inkişafı üçün atılan bir sıra addımlardır. Bunlardan biri kimi, 2018-ci ildə

təsdiqlənən “2018-2020-ci illərdə Azərbaycan Respublikasında rəqəmsal ödənişlərin genişləndirilməsi üzrə Dövlət Proqramını” göstərmək olar (<https://e-qanun.az/framework/40164>). Qeyd edilən dövrdə elektron ticarətin inkişaf etdirilməsi üçün qarşıya qoyulan bir sıra əsas tədbirlər aşağıdakılardır.

- Rəqəmsal ödəniş xidmətlərinin institusional və hüquqi bazasının gücləndirilməsi.
- Rəqəmsal ödəniş sistemlərinin təkmilləşdirilməsi.
- Yeni ödəniş sistemlərinin keçidin təmin edilməsi.
- Gərəkli olan infrastrukturun təmin edilməsi.
- Elektron ticarət platformalarında minimal təhlükəsizlik tədbirlərinin təmin edilməsi.

Bundan başqa hökumətin elektron ticarətdə biznes fəaliyyətlərinin tətbiqinə də dəstək göstərir. Buna misal olaraq prezident İlham Əliyev 2016-cı il oktyabrın 5-də yerli qeyri-neft sektoru məhsullarının “Made in Azerbaijan” brendi ilə xarici bazarlarda geniş təbliğini nəzərdə tutan Sərəncamını göstərmək olar. Bu Fərman 10 müxtəlif mexanizmi, yəni “Made in Azerbaijan” brendinin xaricdə tanındılması və ixracın stimullaşdırılması üçün dəstək tədbirlərinin həyata keçirilməsini əhatə edir (<https://azpromo.az/az/page/made-in-azerbaijan>).

2021-ci ilin yanvar ayının birindən fəaliyyətə başlayan yeni layihə olan Smart Customs tətbiqini də elektron ticarətə dövlətin bir digər dəstəyi hesab etmək olar. Layihənin əsas məqsədi e-ticarət əməliyyatlarının daha sürətli həyata keçirilməsi və şəffaflığın artırılması ilə yanaşı, vətəndaş-məmur təmasının ən aza endirməklə istehlakçılar arasında vaxt itkisinin qarşısının alınmasıdır. Bu sayədə gömrük statistikalarının düzgün aparılması və mövcud resurların səmərəli şəkildə istifadə edilməsi təmin olunacaqdır (<https://customs.gov.az/az/faydali/xeberler/4448>).

Aparılan bu işlər və 2020-ci ildən dünyada baş qaldıran koronavirus pandemiyası sektora öz təsirini göstərmişdir. Belə ki, pandemiya başladığından bəri Azərbaycanda ödənişlərdə bank kartlarından istifadədə artım müşahidə olunmuşdur. Mərkəzi Bankın verdiyi bir digər məlumatda da biz bunu görə bilərik. Məlumat əsasən 2020-ci ilin noyabr ayı ərzində ölkədə 2 milyard 471 milyon manat həcmində bank kartları vasitəsilə onlayn alış həyata keçirilmişdir. Edilən ümumi ödənişlərin 179 milyon manatı kredit kartlarının, 2 milyard 295 milyon manatı isə debet kartlarının payına düşür (Azərbaycan Respublikası Mərkəzi Bankı, 2020).

Verilən dövlət dəstəyi və pandemiyanın öz təsirini qoruması ilə 2021-ci ildə nağdsız ödənişlərdə artım tendensiyası davam etmişdir. Belə ki, pandemiyanın öncəki dövrdə ölkə daxili ödənişlərdə üstünlük təşkil edən nağd ödənişlər pandemiyanın da təsiri ilə artıq öz yerini nağdsız ödənişlərə vermişdir (<https://apa.az/az/maliyye/olkede-nagdsiz-emeliyyatlarin-hecmi-artib-705098>). Bununla bağlı Mərkəzi Bankın yayımladığı statistikalara əsasən 2019-cu ildə 48% olan ümumi nağdsız ödəniş nisbəti 2021-ci ildə artıq 68%-ə yüksəlmişdir (ARMB, 2021).

Ödəniş kartları ilə edilən ölkə daxili nağdsız ödənişlərdə 2021-ci il ərzində böyük artım müşahidə edilmişdir. Qrafik 2 pandemiyanın əvvəlki və sonrakı dövrlər olmaqla ümumi 4 il ərzində Azərbaycanda nağdsız ödəniş əməliyyatlarında artım rüblərə uyğun olaraq göstərilmişdir.

Qrafik 1: Ödəniş kartları ilə aparılan ölkədaxili nağdsız ödənişlərin sayı (mln. ədəd)

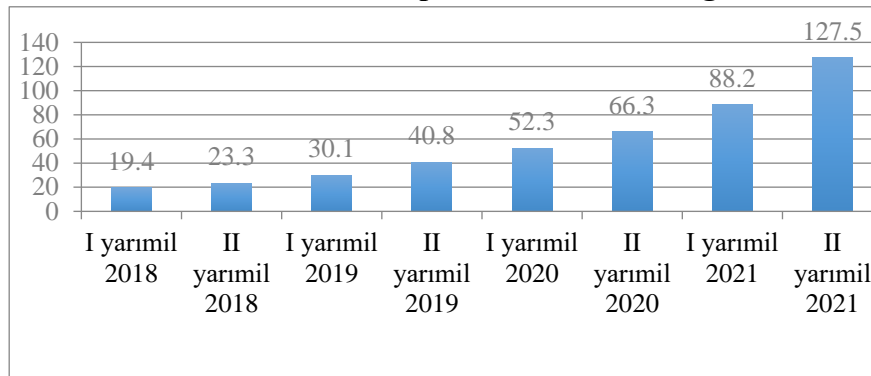

Mənbə: Azərbaycan Respublikası Mərkəzi Bank statistikas www.cbar.az

Qrafikdən də, görüldüyü kimi, pandemiya Azərbaycanda kartlar ilə aparılan nağdsız ödənişlərə böyük təsir göstərərək aparılan əməliyyatların ümumi həcmində kəskin artım yaratmışdır. 2019 və 2021-ci ilin II rüblərini müqayisə etsək, görə bilərik ki, aparılan nağdsız ödənişlərin sayında 3 dəfədən çox bir artım müşahidə edilmişdir.

Nağdsız əməliyyatların sayında olan bu kəskin artım məntiqli olaraq özünü ümumi ödəniş həcmində də göstərmişdir. Bu isə öz növbəsində elektron ticarətdən istifadənin də artdığını göstərir. Elektron kommərsiya altyapısı isə buna imkan tanıyır. Qrafik 2-də bu artım rüblərə görə qeyd edilmişdir.

Qrafik 2: Ödəniş kartları ilə aparılan ölkədaxili nağdsız ödənişlərin həcmi (mlrd. manat)

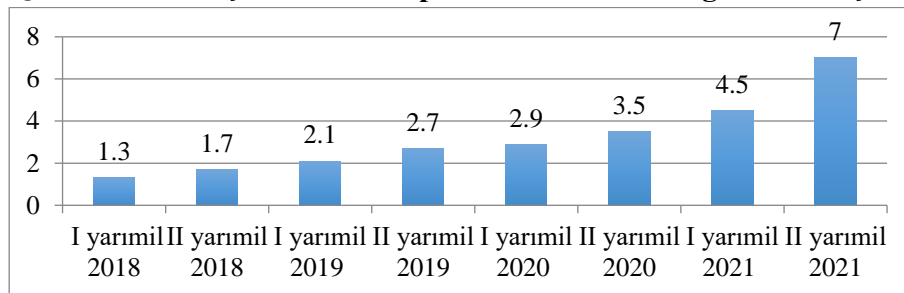

Mənbə: Azərbaycan Respublikası Mərkəzi Bank statistikas www.cbar.az

Qeyd edilən statistikələrdən də görüldüyü kimi 2021-ci ilin II rübündə bir əvvəlki rüb ilə müqayisədə nağdsız ödənişlərdə böyük artım (35%) müşahidə edilmişdir. Bu artıma biz illik müqayisədə baxsaq daha böyük bir artımın şahidi oluruq.

Qeydə alınan bütün bu məlumatlar və pandemiyanın başladığı 2020-ci ilin ilk rübündə nağdsız ödəniş həcmində 2.9 mlrd. manat səviyyəsindən 2 il ərzində 7 mlrd. manat həcminə yüksəlməsi bunu deməyə əsas verir ki, ölkədə artıq nağdsız ödəniş vasitələrindən geniş bir formada istifadə edilir. Buna əsas səbəb isə pandemiya zamanı insanların onlayn alış-verişdəki davranışlarının artıq onlarda vərdiş halını alaraq qapanmalar yumşalsay belə bu vərdişləri davam etdirmələri və dövlətin elektron ödəniş sistemlərinin təkmilləşməsinə verdiyi dəstəkdir.

Pandemiya dönməsində insanların virusa yoluxma riski qorxusu, qapanmalar və nağdsız ödəniş sistemi üçün gərəkli olan infrastrukturun dövlət dəstəyi tkmilləşməsi istiqamətində görülən işlər bütün dünyada olduğu kimi Azərbaycanda da istehlakçılarda onlayn alış davranışlarında da ciddi dəyişikliklərə səbəb oldu. Bu dəyişikliklər özünü bir sıra rəqəmlərdə göstərmişdir. Elektron ticarətdən istifadənin həcmi artmışdır.

Arzşdırmalar gösr r r ki, pandemiya  rzd nd  ən  ox t sir  m ruz qalan sektorlardan biri d  elektron ticar t sektorudur. İstehlak ılar bu d vrd  h m m cburiyy td n h m d , fiziki alıř-veriř il  m qayis d  daha az riskli olduđunu d ř n r k onlayn ticar t platformalarına daha  ox  z tutmađa bařladılar.

2020-ci ild  sosial-iqtisadi h yatı al- st ed n v  uzun bir m dd t h yatımızda qalan koronavirus (covid-19) pandemiyasının bazardakı bir sıra ticar t f aliyy tl rin  m nfi t siri olsada, elektron ticar td  ciddi bir m sb t artıma s b b olmuřdur.

Bu d yiřiklikl r d nyada olduđu kimi Az rbaycanda da m řahid  edilmiřdir. İnsanların fiziki t maslardan  ekinm si v  h kum t t r find n t tbiq olunan qapanmalar insnsanların elektron kommersiya m hitini daha t hl k siz olaraq qiym tl ndirm sin  v  g n ke dikc  daha  ox istifad  etm sin  s b b oldu.

Qrafik 3:  lk daxili elektron ticar t  m liyyatlarının h cmi (mln. manat)

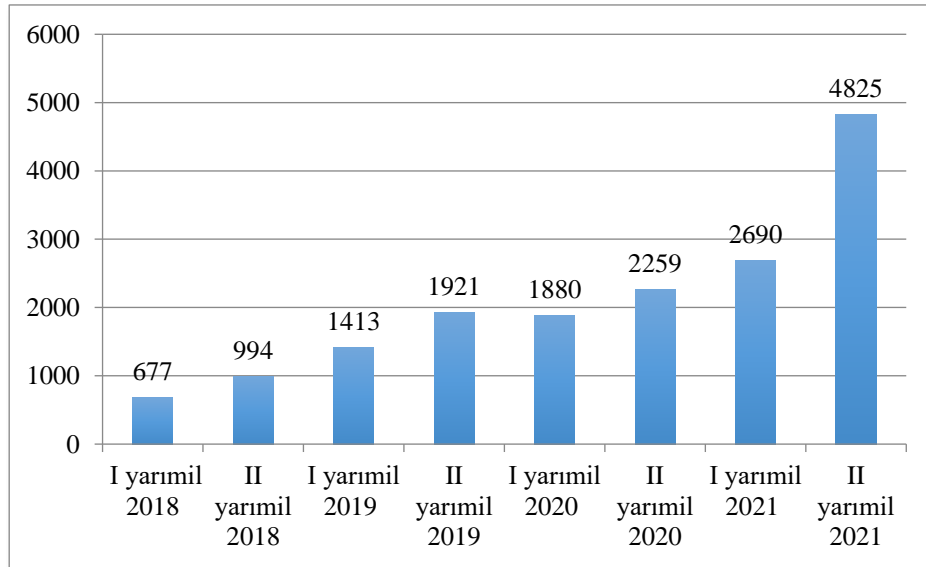

M nb : Az rbaycan Respublikası M rk zi Bank statistikasını www.cbar.az

Qrafikd n g r nd y  kimi, 2021-ci ilin iki r b  arasında  mumi elektron ticar t  m liyyatlarının h cmi t qribi 2.1 milyard manat artmıřdır.  mumilikd  is  2021-ci il  rzd nd  toplam e-ticar t h cmi 4.8 mlrd. manat t řkil ed r k rekord h dd   atmıřdır. Bu is  2020-ci ilin eyni r b  il  m qayis d  2021-ci ild  50%-d n daha  ox onlayn ticar t platformaları  z rind n  d niř h yata ke irildiyini g st rir.

Az rbaycan  halisi elektron ticar t patformaları  z rind n 2021-ci il iyul ayında 481 mln. manatlıq alqı-satqı  m liyyatı h yata ke irmiřdir ki, bu o zamanad k m řahid  edilmiř maksimum g st rici idi. Pandemiyanın hakim olduđu bir  vv lki il olan 2020-ci ilin eyni ayında is  bu g st rici 313 mln s viyy sind  idi. Bu r q mlərə uyđun olaraq dey  bil rik ki, qeyd edil n d vr  q d r (2021 iyul ayına q d r) olan illik artıř 35%-dir.

İyul ayı  zr  olan bu g st rici h m d , bir  nc ki ayın (iyun) ayına olan rekord g st ricid n 7.8 % daha  oxdur. İyun ayında elektron satıř alıř  m liyyatlarının d vriyy si 446 mln. manat qeyd  alınmıřdır.

M rk zi Bank t r find n veril n m lumatlara  sas n nađdsız olaraq h yata ke iril n  mumi  d niřl rin payında  sas hiss ni 54,6%-l  elektron ticar t  m liyyatları zamanı h yata ke iril n nađdsız  d niřl r t řkil edir (Az rbaycan M rk zi Bankı m lumatları  sasında “APA-Economics” hesablamaları).

Qrafik 4: 2020-ci iyul ayından 2021-ci iyul ayına qədər aylara görə elektron ticarət alış həcmi (manatla)

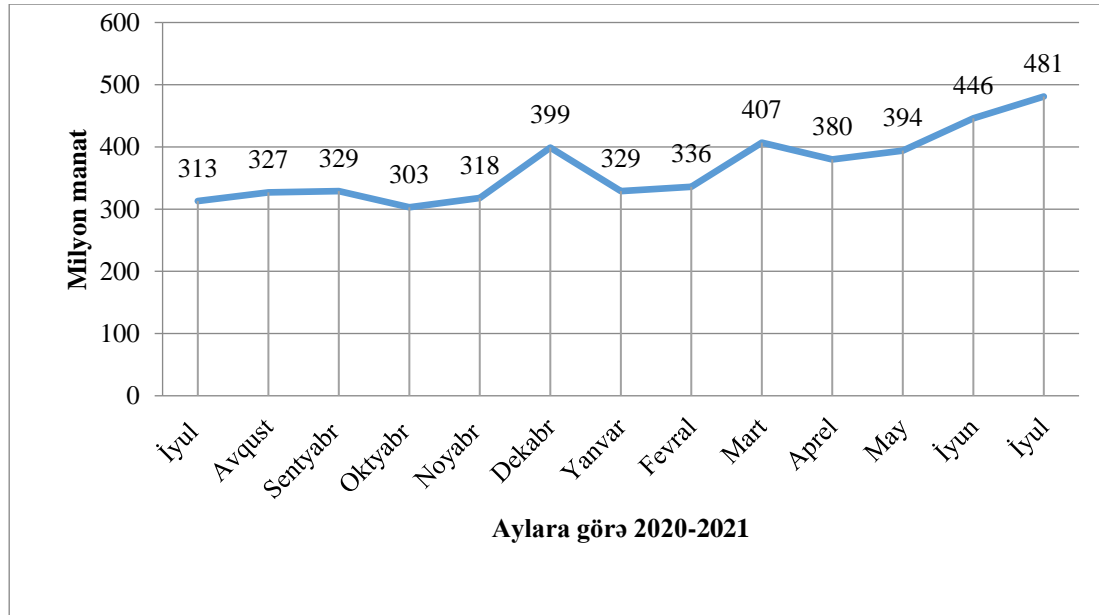

Mənbə: Azərbaycan Mərkəzi Bank məlumatlarına əsasən "APA-Economics" hesabatı, <https://apa.az/az>

Qrafik 4-də 12 aylıq bir dövr ərzində ümumi elektron ticarət ödənişlərinin həcmi göstərilmişdir. Özəlliklə aprel-iyul ayları ərzində ödənişlərdəki artım tendensiyasının kəskin davam etdiyini görə bilərik.

Pandemiyanın da dünyada təsirin gün keçdikcə daha artması ilə İstehlakçıların qarşılaşdıqları bu yeni həyat tərzinin, qapanmaların qorxusundan təşvişə düşərək bazar və qida sektorunda da ciddi bir dəyişikliyə səbəb oldu. Bu dəyişikliklər arasında isə xüsusilə insanların bir öncəki dövrdən daha çox ciddi bir şəkildə elektron ticarətdən istifadəsini göstərmək olar (<https://apa.az/az/maliyye/azerbaycanda-e-ticaretin-hecmi-yeni-rekorda-catib-grafik-699489>).

Azərbaycan istehlakçıların elektron ticarətdən istifadəsinin müasir vəziyyəti

Aşağıdakı qrafik 5-də Azərbaycanda pandemiyanın 2-ci ili olan 2021-ci il ərzində elektron-ticarət istifadəçilərinin illik satınalma rəqəmləri göstərilmişdir.

Qrafik 5: İllik satınalma tezliyi

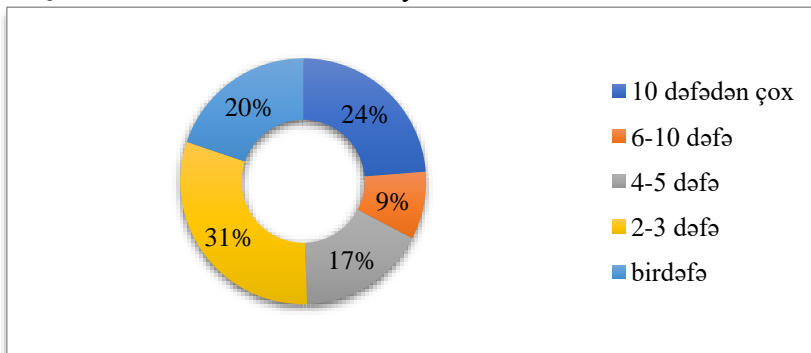

Mənbə: Twentify "E-Commerce in Azerbaijan 2021" araşdırması <https://www.twentify.com/reports/e-commerce-in-azerbaijan-2021>

Buna əsasən deyə bilərik ki, 2021-ci il ərzində Azərbaycanda 10 dəfədən daha çox elektron ticarət alışı edənlərin payı 24% faizlə xüsusilə nəzərə çarpır. Toplam onlayn alış-veriş edənlərin ortalama alış tezliyi isə eyni ildə 5 dəfə olmuşdur. 18-35 yaş arasında olan mobil-telefon istifadəçilərinin 84% ən azı birkərə onlayn alış prosesi həyata keçirmişdir.

İstehlakçıların ənənəvi satınalma (mağazaya gedərək, məhsula fiziki toxunaraq və.s) üsullarından istifadəsinin çətinləşdiyi dövənlərdə insanlar bir sıra yerli və xarici e-ticarət platformalarının alış-veriş üstünlükləri ilə tanış olmağa başladılar. Bu sayədə istifadəçilər çeşidli məhsullar arasında daha tez seçimlərini edə, məhsul dəyərləndirmələrinə izləyə, müasir istehlakçı real vaxt rejimində satılan məhsulların çeşidinə baxa, uyğun məhsulu tez tapa, onun xüsusiyyətlərini öyrənə, digər istehlakçıların rəylərini oxuya, rahat çatdırılma üsulunu və vaxtını seçə, onlayn ödənişlər edə bilər (Armstrong C., 2016).

Azərbaycanda isyehlakçılar bu satınalma davranışlarının yerli və xarici bir sıra elektron ticarət platformalarını üzərində göstərərək həmin şirkətlərin ölkə bazarındaki rəqabətini sürətləndirmişdirlər. İstifadəçilər əsasən daha çox 4 e-ticarət platformaları üzərindən alış-veriş əməliyyatlarını həyata keçirmişdir. Bunlardan birincisi 46% -lə Trendyol olmuşdur. Daha sonra isə 14%-lə AliExpress, 11%-lə Tap.az və 9%-lə Lalafo olmuşdur.

Qrafik 6: Azərbaycandakı istifadəçilərin seçdiyi əsas 4 e-ticarət platforması.

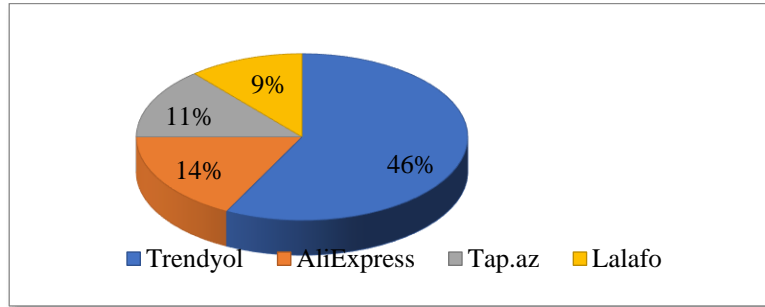

Mənbə: Twentify "E-Commerce in Azerbaijan 2021" araşdırması <https://www.twentify.com/reports/e-commerce-in-azerbaijan-2021>

Bununla belə aşağıda qeyd edilən bir başqa qrafikə baxsaq Azərbaycandan olan elektron-ticarət istifadəçilərinin ümumi alışlarında istifadə etdikləri onlayn ticarət platformalarının adı qeyd edilmişdir.

Qrafik 7: Pandemiya ərzində Azərbaycan bazarındaki e-ticarət platformalarının istifadəsinə görə sıralaması.

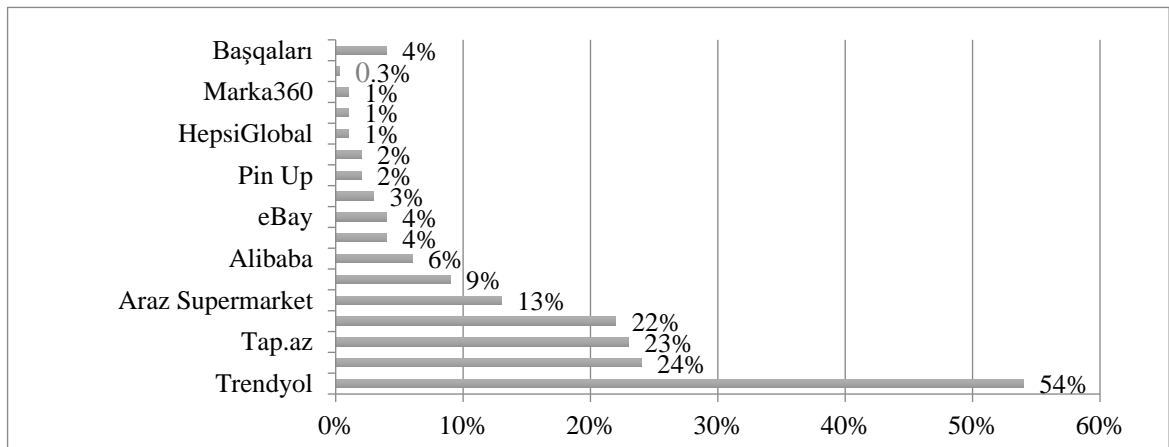

Mənbə: Twentify "E-Commerce in Azerbaijan 2021" araşdırması <https://www.twentify.com/reports/e-commerce-in-azerbaijan-2021>

Ümumi istifadə edilən platformların göstərcilərinə baxsaq, ən çox istifadə edilən 4 elektron ticarət platformalarından sonrakı yerlərdə müvafiq olaraq milli markalar olan “Araz” supermarket şəbəkəsini, “Umico”-nu və xarici marka olan “Alibaba” yerləşdiyini görə bilərik. Göstəriciyə əsasən demək olar ki, milli şirkətlər arasında pandemiya dönmündə sektor üzrə kəskin rəqabət yaşanmışdır. İstehlakçılardan bu elektron ticarət platformaları üzərindən hansı növ məhsul çeşidini seçməsi və kateqoriya səviyyəsində seçilən məhsulların uyğun sıralaması aşağıdakı qrafikdə qeyd edilmişdir.

Qrafik 8: Pandemiya ərzində Azərbaycanda istehlakçıların seçdikləri məhsul çeidlərinin sıralaması.

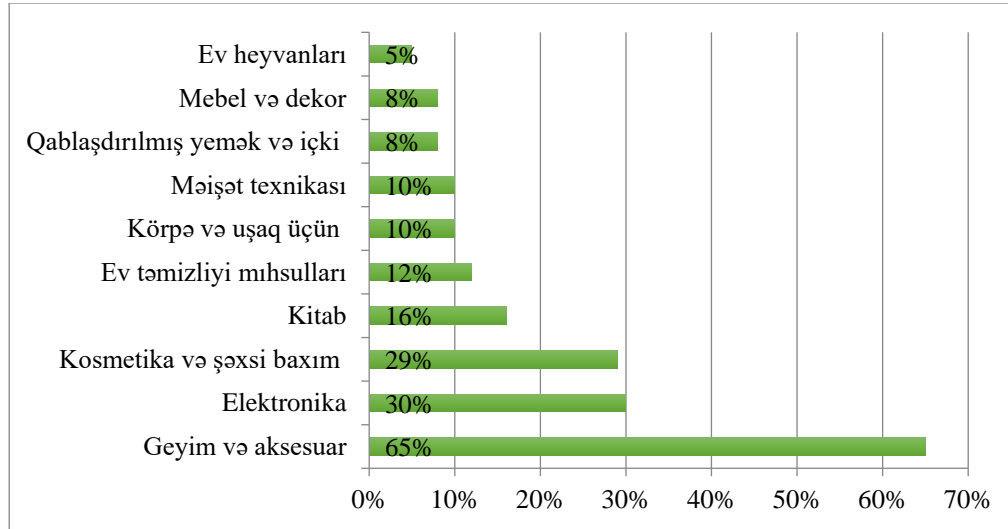

Mənbə: Twentify "E-Commerce in Azerbaijan 2021" araşdırması <https://www.twentify.com/reports/e-commerce-in-azerbaijan-2021>

Qrafikin məlumatlarından görünür ki, pandemiya ərzində Azərbaycan istehlakçıları daha çox geyim və aksesuar çeşidinə aid olan məhsulları 65 %-lə daha çox seçmişdirlər. İkinci yerdə isə elektron kateqoriyasının istehlakçıları arasında ən çox seçilən olaraq görürük. Kosmetika və şəxsi baxım məhsulları isə elektron ticarət platformaları üzərindən pandemiya ərzində ən çox tələb görən 3-cü kateqoriyadır. Bu kateqoriyaya aid məhsulların tələb görməsində başlıca səbəb isə pandemiyanın insanlar arasında yaratdığı gigiyenik narahatlıqlardır.

Pandemiyanın dünyada təsirin gün keçdikcə daha artması, sürətlə yayılması qlobalda insanlar arasında da mübarizənin başlamasına səbəb oldu. İstehlakçıların qarşılaşdıqları bu yeni həyat tərzinin, qapanmaların qorxusundan təşvişə düşərək bazar və qida sektorunda da ciddi bir dəyişikliyə səbəb oldu.

Nəticə və Təklif

Qlobal iqtisadiyyatın bütün sahələrini öz ağına alan pandemiya ticarət sektoruna təsir göstərdi. Belə ki, Çindən başlayan pandemiya dünya bazarında tədarük zəncirinin qırılmasına yol açdı və pandemiyanın ilk dövrlərində ölkələrdə bu ajiotaja səbəb oldu. Bu baxımdan demək olar ki, əksər dünya ölkələri elektron ticarətin bütün formalarından istifadəni daha da sürətləndirdilər. Bu proseslər Azərbaycanı da yan keçmədi və elektron ticarətin inkişafına öz təsirini göstərdi. Elektron ticarət istehlakçıların bir sıra yerli və xarici elektron ticarət platformalarından geniş istifadə etmələrinə şərait yaratdı.

Aparılmış tədqiqatlar əsasında Azərbaycanda istehlakçıların hansı yeni vərdişlərə üz tutduğunu və bu davranışların onların seçdiyi məhsul kateqoriyalarına təsiri müəyyən olunmuşdur. Araşdırmadan belə bir nəticə çıxarmaq olar ki, artıq istehlakçılar markalara daha az bağlıdırlar və elektron ticarətin təklif etdiyi

hədsiz çeşid və alternativ imkanı artıq markaların müştərilər ilə daha sıx əlaqələrdə olması tələbini yaratmışdır. Satıcılar artıq ənənəvi kanallardan daha çox rəqəmsal kanallar investisiya yatıraraq reklam fəaliyyətlərini dəyişdirməlidirlər. İstehlakçıların son potensial satış təcrübələrini araşdıraraq onlara uyğun kanal vasitəsilə, uyğun məzmun təqdim edilməsi halı şərtlənmişdir.

Bu nöqtədə isə istehlakçıların tələbinə uyğun elektron ticarət platformasına sahib şirkətlər bazardakı dəyişikliklərə daha tez uyğunlaşa bildilər. Azərbaycandan olan istehlakçıların Türkiyə və birsıra xarici elektron ticarət platformalarından edilən onlayn alış-veriş artıq daha da artmışdır. Səbəb isə bu kimi şirkətlərin pandemiyaadan daha əvvəl formalaşdırdığı onlayn ticarət və ödəmə altyapısıdır. Artan istehlakçı tələbi və sürətli elektron ticarətə keçidə daha tez adaptasiya olan şirkətlər daha çox qazanc əldə edə bildilər. Digər bir yandan isə bu alt-yapıya sahib olmayan şirkətlər isə mövcud yeni durumda daha çox çətinliklə qarşılaşdılar və nəticədə onlayn ticarət platformalarında keçidin vacibliyini dərk etdilər.

İstehlakçı təcrübəsinə uyğun olaraq xüsusiləşdirilmə imkanları, potensial müştəri ilə bütün alış prosesi boyunca izləyə bilmək və buna uyğun kontent təklif etmək elektron ticarətin son dərəcə əhəmiyyətli bir mövqəyə malik olduğunu bir daha göstərdi.

Azərbaycanda və dünyada qeydə alınan bu yeni tendensiyada paralel olaraq sektordakı bəzi boşluqları və hansı istiqamətdə təkmilləşmələrin aparılmasının daha təcili olduğunu da göstərdi. Bu nöqtədə aşağıdakı bəzi təkliflərin Azərbaycan bazarında elektron kommertiya mühitinin təkmilləşdirilməsi istiqamətində gərəkli olduğunu düşünürəm :

- Rəqəmsal bazar seqmentləri arasındakı fərqi aradan qaldırmaq üçün keyfiyyətli, endirimli və təhlükəsiz məhsul qrupları eyni zamanda kənd yerlərinə doğru da genişləndirilməlidir.
- E-ticarət fəaliyyətlərində həssas istehlakçı qruplarını (yaşlılar və s.) uyğunsuz istehlak və biznes təcrübələrindən, təhlükəli məhsullardan qorumasını təmin etmək.
- Azərbaycanda yerli brandləşmə apararaq ölkə daxilində çatdırılma və elektron ticarət ilə məşğul olan firmaların sayını artırmaq.
- İnnovativ e-ticarət biznes modelləri yaradılaraq rəqəmsal biznesdə şəraitinə tətbiqini sürətləndirmək lazımdır.
- Ölkədə elektron ticarətdə hüquqi qeyri-müəyyənliklər azaldılmalı, məlumat mübadiləsi və şəffaflıq artırılmalıdır. Bazardakı şirkətlər arasında e-ticarətə inamını artırmaq və yeni satış sahələri təklif etmək üçün hüquqi və maliyyə stimulları təmin edilməlidir.

Bundan əlavə isə elektron ticarət və sosial medianın qarşılıqlı əlaqədə uyğun formada işləməsini təmin etmək də elektron ticarətin tətbiqində səmərəliliyi artırma bilər. Sosial media istifadə eilməklili məhsul və xidmət barədə ümumi bir istehlakçı anlayışı formalaşdıraraq onları bir sonrakı mərhələdə nə etməli olduqları ilə bağlı yönləndirmək mümkündür.

Bazar araşdırmasının aparmaq və analiz etmək çox önəmlidir, daha da önəmlisi isə elektron ticarətlə təkmilləşən istehlakçının sizin şirkətinizlə olan son təcrübələrini analiz etməkdir. Bu sayədə siz onların sizdən istədiklərini öyrəmə bilər, alış prosesinin hansı mərhələsində qırılma yaşandığını və ya müştərinin veb sahifənizi tərək etdiyini öyrəmə bilərsiniz. Sonda isə əldə edilən nəticələr postensial müştərilərin tələblərinə, problemlərinə həll yolu təklif etmək baxımından çox önəmlidir.

Ədəbiyyatlar

1. Abed S. S., Dwivedi Y. K., and Williams M. D., (2015). "SMEs' adoption of e-commerce using social media in a Saudi Arabian context: a systematic literature review", International Journal of Business Information Systems, Vol 19(2), p. 159-179.

2. Ağakışiyev M.A., Məmmədrzayev M.M. (2018). “Kommersiya fəaliyyətinin təşkili”, Bakı, “Elm”, 462 səh.
3. Akyazı A., (2020). “Dijitalleşen Ticaret: Yaşlı Dostu E-Ticaret Siteleri Üzerine Bir Araştırma” The Turkish Online Journal of Design Art and Communication, Vol 8 (4), 602-614.
4. Armstrong C., (2016). “Omnichannel retailing and demand planning.” The Journal of Business Forecasting, Vol 35, p. 10.
5. Cabbarova K. (2018). Beynəlxalq kommersiya fəaliyyəti. Dərs vəsaiti. Bakı: “İqtisad Universiteti” Nəşriyyatı, - 228 səh.
6. Demirel D., Eriş V., (2019). “Innovation trends in e-commerce applications: gittigidiyor.com case”, PressAcademia Procedia (PAP), Vol (9), s. 192-196
7. Elçin Süleymanov və Xəyalə İbrahimova, (2011). “Elektron ticarətin Azərbaycanda inkişaf perspektivləri”, Bakı Mühəndislik Universiteti, 2018 səh. 12-35.
8. Əkbərov M.Q., “Elektron kommersiya Ali məktəblər üçün dərs vəsaiti Bakı”, İqtisad Universitet nəşriyyatı, 212 səh
9. Əliyev Ə.Q., Abbasova V.Ə., Abedini M.A., (2010). “Elektron kommersiya texnologiyalarının həyata keçirilməsinin tənzimlənməsi məsələləri”, İnformasiya cəmiyyəti problemləri jurnalı, 1-ci nəşr, s. 41-47
10. Lemon K. N., & Verhoef P. C., (2016). “Understanding customer experience throughout the customer journey” Journal of Marketing, Vol 80(6), p. 69–96.
11. Taylor Charles R., (2020). “Advertising and COVID-19”, International Journal of Advertising, Vol 39 (5), p. 587-589.
12. <https://www.cbar.az/pages/stats>
13. <https://www.twentify.com/reports/e-commerce-in-azerbaijan-2021>
14. <https://www.stat.gov.az/>
15. <https://apa.az/az/maliyye/azerbaycanda-e-ticaretin-hecmi-yeni-rekorda-catib-grafik-699489>
16. <https://apa.az/az>
17. <https://customs.gov.az/az/faydali/xeberler/4448>
18. <https://e-qanun.az/framework/40164>
19. <https://azpromo.az/az/page/made-in-azerbaijan>

THE INSURANCE INDUSTRY IS OUT OF THE PANDEMIC³

Zhanna V. Pisarenko

St. Petersburg State University

z.pisarenko@spbu.ru

Natalia P. Kuznetsova

St. Petersburg State University

n.p.kuznetsova@spbu.ru

Sergey I. Dukhno

Independent researcher

a150@yandex.ru

Nguyen Cahn Toan

Vietnamese Academy of Social Sciences

ocab@gmail.com

Abstract

The pandemic has changed the world and transformed the insurance industry, which proved to be quite resistant to the crisis. The goal of the paper is to assess the reaction of the insurance industry and its adaptation to new pandemic realities in the short run. The findings of the study are as follows: along with the negative impact, certain types of insurance (namely health insurance) turned out to be in a better position compared to other types, demonstrating good results in both developed and emerging markets; the pandemic and widespread lockdowns have accelerated the digitalization of the industry and the introduction of an ecosystem approach to the insurance market and changes in risk management. Further research is in need to find new ways of industry development: individualizing the supply-side and demand-side, taking into account the social, ecological and environmental responsibility of the insurer and insured, negative risk externalities of 2022.

Keywords COVID-19 pandemic, insurance market, health insurance, insurance market structure

Introduction.

It has been almost three years passed since the COVID-19 pandemic outbreak. The pandemic has changed the world, and it has also changed the insurance industry, which has proven to be relatively resilient to the crisis. Both on the demand side and on the supply side, new risks and new opportunities for the development of insurance markets have emerged. The goal set involves solving the following objectives: the new risks of a pandemic assessment, the response of insurance markets and their adaptation to new pandemic realities clarification, comprehension and generalization the role, features and indicators of health insurance development in comparison with other types of insurance during a pandemic in different countries and regions of the world.

Overall history shows that this is not the first-time humans have faced pandemic risks. An influenza epidemic, for example, has historically been the most common pandemic, with about three occurring every century (Pandemic Center, 2021). The coronavirus, however, has increased public awareness of the epidemiological threat and its global impact on the economy's sustainability and national security. In 2020,

³ This work was supported by the RGNF «Empowerment of Russia and Vietnam on the World Markets from the Risks Perspective of Ecosystem Financial Conglomerates Development and Transition of National Economies to Industry 4.0 [grant number 21-510-92001].

the GDP of the G20 countries decreased by 3.3%. Growth was recorded only in China (by 2.3%) and Turkey (by 1.8%). The most significant drop was demonstrated by the UK economy - the decline reached 9.9%⁴.

The crisis caused by the pandemic has significantly raised the demands of all stakeholders on the insurance industry and risk management, not least in relation to customer interaction. For insurers, it means a profound transformation from a simple orientation to sales to a holistic approach to services focused on risk prevention and risk management.

It is obvious that the pandemic has serious social and economic consequences, including an increase in the volatility of financial (including insurance) markets, a rapid unemployment growth⁵, a decrease in household income and in insurance coverage for socially significant risks, etc.

Risk of pandemics differs significantly in nature from catastrophic risks, both natural and man-made. Any pandemic risk is global, systemic and has a long-term impact and consequences. According to the NAIC definition (the Centers for Disease Control and Prevention), a pandemic is a sudden outbreak of an infectious disease that spreads over several countries or continents and affects many people. Pandemics have the potential to influence all industries and affect insurers and businesses across all insurance sectors. Pandemics can also disrupt the operation of financial markets, which influences negatively the investments of insurers (Chernova, 2010, p.89-99). However, unlike the losses from climate disasters, the losses from pandemics do not come from the destruction of physical structures (Rusetskaya, 2012; Pinkovetskaya, 2017, p.36-42).

The risk of a coronavirus pandemic can be defined as a type of catastrophic risk⁶, the cause of which is contained in the very essence of social or natural phenomena that are beyond human control⁷. Both natural and social components are intertwined in the risk of a pandemic. The virus is a product of nature⁸, but its rapid spread occurs, among other things, for reasons related to the current stage of globalization and the development of society - the movement of large passenger and migrant flows from one region / country / continent to others (tourism, business trips), as well as international trade (international air, rail, auto and sea freight, etc.) (Dumm, 2015, p.159-177). The risk profile due to the Covid-19 pandemic is different, not because societal trends have changed, but because there have been fundamental changes in the public narrative - the awareness and behavior of economic actors.

⁴ According to www.imf.org

⁵ The unemployment rate in some countries reached record levels in May 2020 (for example, in the USA - 13.3%, in the Eurozone - 7.4%).

⁶ Catastrophic risks in insurance are such risks, the occurrence of which in the ratio of frequency (frequency of occurrence) and severity (strength of consequences) is described as “low frequency - high severity”, that is, rare events with a high destructive capacity. So, at least, it was commonly believed: nature lives according to the laws of its own and can present unpleasant surprises more often than previously justified trends. (Protection against catastrophic risks. Ford I.A., Chief underwriter, production director of LLC PO Nakhodka Re).

⁷ Catastrophic risks could be referred to as fundamental risks that are uncontrolled and pervasive. As a rule, the entire society is responsible for these risks consequences and their overcoming.

⁸ The authors share the opinion about the natural theory of the coronavirus origin.

The impact of the 2020⁹ pandemic on the global and national insurance markets.

According to Allianz, one of the world's largest insurance groups, in 2020, the sharpest decline in insurance premiums written in the world occurred in developed insurance markets: in Japan - by 7.7% and Western Europe - by 5.1%, and mainly due to life insurance reduction (the decrease was 7.8% and 9.6% respectively). However, globally, the insurance industry suffered relatively less, with written premiums downswing only by 2.1% in 2020. The growth driver, as in the pre-Covid period, was China and the Asian market (not including Japan).

As for the growth of the insurance market in the regional context, in 2021 a slight positive change is expected due to broad fiscal measures and rapid vaccination rates. As can be seen from the Table 1, the major growth of the insurance market was provided by China, as it was before the pandemic. During the lockdown, China has adapted to the new reality as quickly as possible thanks to the rapid introduction of digital sales channels, consumer readiness and regulatory framework.

Table 1. Growth of insurance premium written in 2020 by regions, %.

Markets	2020	2010- 2019	2021F	2022F	2020	2010- 2019	2021F	2022F
	Life insurance real premium growth				Non-life insurance real premium growth			
Advanced	-5.7%	0.8%	3.3%	3.2%	1.5%	2.8%	2.2%	2.8%
Emerging	0,3%	6.4%	5.7%	6.3%	1.4%	8.3%	5.8%	8.2%
World	-4.4%	1.7%	3.8%	4.0%	1.5%	3.5%	2.8%	3.7%
China	2.8%	9.0%	6.2%	7.7%	4.4%	15.4%	6.5%	10.5%

Source: National financial supervisory authorities, insurance associations and statistical offices, Thomson Reuters, Allianz Research, Swiss Re sigma No 3/2021 <https://www.swissre.com/dam/jcr:ca792993-80ce-49d7-9e4f-7e298e399815/swiss-re-institute-sigma-3-2021-en.pdf>

It should be noted that no matter how extraordinary was 2020 period in terms of indicators' dynamic, the general trend of faster growth in the property insurance segment compared to life insurance remained unchanged. At the same time, the rate of increase in the volume of insurance premiums was not higher than the rate of increase in the volume of global nominal GDP.

One of the types of insurance that did not reduce its attractiveness during the pandemic was health insurance due to higher risk awareness (Rho, 2021).

In US, the world's leading insurance market in terms of insurance premiums, as in many countries around the world, many private medical institutions were forced by regulatory issues to cancel planned surgeries to raise the capacity of hospitals for patients with coronavirus infection. This led not only to the delay in the provision of planned medical and surgical care to patients, but also to the financial losses of US hospitals in 2020, which are estimated at \$323 billion (American Hospital Association, 2021), and to a series of closures that disproportionately affected social security hospitals activities.

At the same time, the pandemic has become a source of income for medical insurance sector - 2020 was a record year for US commercial insurance companies' income (see Fig. 2). Profits for public health insurers increased by 1.2% compared to 2019. For non-public companies, profit increased by 1.6% compared to declining profitability in 2019, while margins for other health care providers increased by 2.4%.

⁹ 2020 is considered to be the highest point of the current pandemic storm.

Figure 2. Dynamics of changes in profit before tax of US health insurance companies for all types of health insurance programs, by company type, 2015-2020, %.

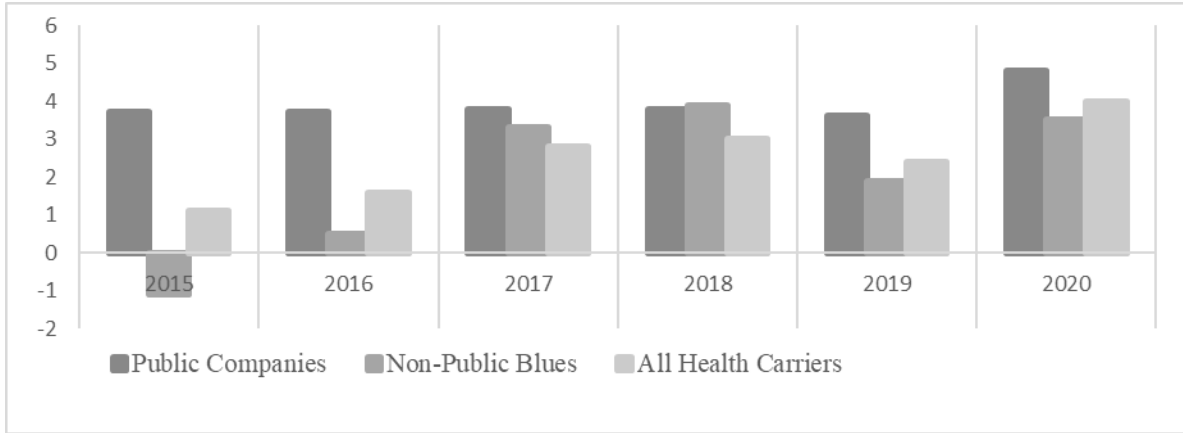

Compiled from: NAIC Health blanks only. Excludes NAIC Life/Accident/Health, NAIC P&C, and CA DMHC Filers. Data as of May 2021; Health insurer financial insights (2021). <https://www.oliverwyman.com/content/dam/oliverwyman/v2/publications/2021/jun/ow-health-insurer-financial-insights-v5.pdf>

Major commercial insurers' earnings reports for the second quarter of 2020 showed that they increased operating income by reducing the use of medical services insured. The operating profit of the country's largest health insurers UnitedHealth Group, CVS Health Care Benefits Segment, Anthem and Humana amounted to more than 200% of the value for the 2nd quarter of 2019, most of which was associated with delays in the provision of planned medical care (Bryan, 2021).

Due to the increased attention to the fight against the coronavirus pandemic, the situation with the treatment of other diseases can (and does) lead to long-term negative consequences around the world. There is already evidence of an increase in non-COVID deaths during the first wave of the pandemic. The increase in morbidity and mortality due to the postponement of routine care worldwide (e.g., cancer screening, cardiovascular disease requiring surgery) will likely take many years to be fully appreciated (ILO, 2021).

In China, which has been a driver of the global insurance market growth in recent years, the health insurance market has also shown positive dynamics during the pandemic (see Figure 3). In 2020, the written insurance premium by type of insurance (health insurance) amounted to about 817 billion yuan, up 15.7% compared to 2019, while other types of insurance (life insurance, accident insurance cases) showed downswing.

Figure 3. Dynamics of insurance premiums written in Chinese health insurance, billion yuan, 2012-2020

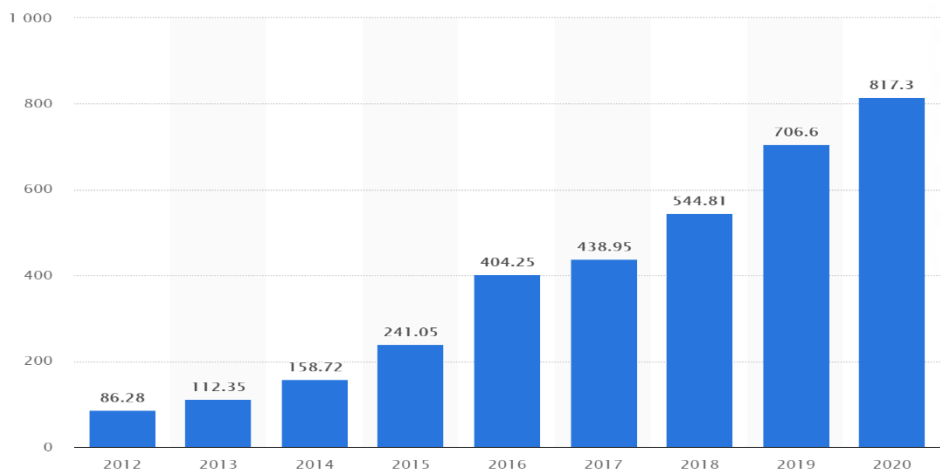

Source: Health insurance premium revenue China 2012-2020. Published by Statista Research Department, March 19, 2021. [Statista.com/statistics/103252/china-revenue-from-health-insurance/](https://www.statista.com/statistics/103252/china-revenue-from-health-insurance/)

This situation turned out to be typical not only for developed insurance markets and the rapidly developing Chinese insurance market (Babuna, 2020). In emerging markets (Vietnam) health insurance, despite failure to achieve universal health coverage (OECD, 2020), health insurance has shown growth (Vietnam Report, 2020). An important psychological incentive - concern about health - allowed to increase the written insurance premium for health of insurance in the country by 19.5% in the first quarter of 2020 compared to the first quarter of 2019 (Pisarenko, 2021, p.269-280) despite the fact that health insurance has the highest underwriting costs compared to any other insurance type in Vietnam¹⁰. According to some researchers (Thuong, 2020) it is health insurance that will be the main growth driver for the non-life insurance sector in the coming years in the country. Vietnam is one of the few countries that has been able to cope with the consequences of the coronavirus (Tran, 2021). The COVID-19 pandemic has concentrated the Vietnamese government's digital transformation efforts across all sectors, especially healthcare, to ensure patients' access to medical treatment. The introduction of telemedicine, electronic health records and health information system in primary health care facilities happened to be the priority of government's social goal in Vietnam. However, the positive results achieved so far have not led to the formation of a national e-Health strategy that regulates and ensures the interaction of existing fragmented IT systems and databases all over the country.

Russian biggest national insurance company «Ingosstrakh» data showed a number of calls using telemedicine channels during the pandemic increased by 64 times compared 2020 to 2019. As expected, telemedicine channels were used mostly by Moscow (30%) and St. Petersburg (9%) residents. The volume of the Russian market of telemedicine services is estimated at about 1.5 billion rubles and by 2025 it could increase by more than 60 times (Manukian, 2020). It should be noted that the inclusion of telemedicine in the list of compulsory health insurance services will have a positive impact on achieving the goals of the National Project «Healthcare»: «to increase the growth in the availability of medical services and partially reduce the burden on primary care physicians».

¹⁰ According to Ron Viet Securities Corporation data.

Out of the pandemic: digital transformation of insurance and the formation of digital ecosystems (Ping An case)

In the new realities of the coronavirus pandemic, the insurance industry is happened to be in a unique position. On the one hand, insurance companies should expect fewer new sales as consumers put off large purchases that would normally require insurance policies. By mid-May 2020, the coronavirus had caused 51% of consumers worldwide to postpone vacations, 23% to buy a smartphone, and 22% to postpone a car purchase. Since virtually all travel has ceased, insurance entities have experienced a significant decline in new contracts, exacerbated by premium refunds for canceled travel policies (Oliverwyman, 2021). On the other hand, with the beginning of the restrictions termination, most consumers will take the opportunity to meet the pent-up demand for a number of costly services and durable goods.

It is estimated that households in Europe during 2019-2021 have accumulated additional savings of almost 500 billion euros (Allianz Global Insurance Report, 2021). Therefore, supply-side insurers need to take advantage of this situation and start developing new insurance products that are attractive to consumers. Such insurance products that: (1) “keep pace” with the digital revolution, meet the expectations of young, digitally savvy users, and (2) could contribute to solving significant social and environmental problems, target for long-term endowment insurance programs focused on responsible and green investment. Today this is an important socially approved agenda in the field of achieving the sustainable development goals (SDGs)¹¹ set in the UN document «The 2030 Agenda for Sustainable Development» (UN, 2015).

The pandemic has accelerated digital transformation and increased the demands on the risk management industry from all participants. For insurers, this means a deep rethinking of the development strategy, the transition from a pure product sales logic to a holistic environmentally oriented approach. Building financial ecosystems is the insurance industry's response to InsurTech's window of opportunity. Investments in InsurTech in 2020, despite the decline in GDP and the general instability of financial markets, reached \$ 7 billion. Insurance companies in 2020. invested almost \$1.6 billion in startups, demonstrating 61% increase in this parameter compared to 2019 (Everis, 2021).

The ecosystem approach implementation in financial/insurance market implies interaction, interdependence and complementarity between participants within the system (producers, consumers, government and industrial organizations regulators) based on the deployment of Industry 4.0. and application of ICT and AI. This model requires a deep understanding of consumers, the ability to analyze a large amount of dynamic data to form an effective pricing system. New model ought to use technological capabilities to create a chain reaction of the fastest possible offer of a new client-oriented individual integrated financial product (Chernova, 2021, 69-82). In fact, in such a model, via each purchase, a new individual financial product is formed (Nebolsina, 2021), that is, a service that focuses not on financial compensation, but on risk management and risk prevention. This is the only way the insurance industry can adequately capitalize on the increased need for risk protection in the post-COVID-19 world.

An example of the successful formation of an ecosystem business model is demonstrated by the emerging financial ecosystem of one of the world's largest Chinese insurance company PingAn. The Group's finance + ecosystem strategy is to use technology to empower five connected ecosystems: financial services, healthcare services, smart city services, real estate services and auto services. By the end of June 2020, Ping An had over 210 million retail customers and 560 million Internet users (Ping An, 2021). Since April 2020, the financial conglomerate Ping An has received the Central Bank of China approval to conduct a whole

¹¹ It should be noted that although the SDGs are not legally binding in the states worldwide, the governments of many countries are actively working to develop national strategies to achieve them.

range of operations (ChinaBanking, 2020). The solution allows Ping An Insurance to expand its user reach beyond Ping An core financial business.

As part of the fight against COVID-19, Ping An has established a specialized ecosystem «Center for Fighting COVID-19». The innovative system is based on a functioning health care ecosystem¹² that integrates all stakeholders – government, patients, health care providers and payers via vertical and horizontal integration. Work on creating an ecosystem started in 2014, but the situation with the coronavirus led to the acceleration of this process.

The Ping An Healthcare digital platform allows for horizontal and vertical integration between ecosystem participants. «The Ping An Good Doctor» app, as part of the platform, for example, offers telemedicine services, meaning a doctor-patient joint solution that has become the largest app in China during the pandemic with nearly 350 million users. This process made it possible not to interrupt the treatment of simple diseases and not to contact patients personally with doctors to avoid infection with the COVID-19 virus. In the first half of 2020, about 831 thousand medical consultations were carried out through the platform daily, which is 26.7% more than in 2019.

“The Ping An Good Doctor” telemedicine platform provides end-to-end patient care, including 24/7 online consultations, prescriptions, referrals, appointments, follow-up medical reports, and drug delivery, supported by in-house medical staff and proprietary artificial intelligence (AI)-based medical system. The associated digital platform “Ping An Smart Healthcare” provides the Chinese government with vertical solutions to optimize the core resources of hospitals, doctors and pharmacies. It supports more than 17,000 medical institutions, including AI-based disease prediction, medical image recognition for reaching more accurate diagnosis, AskBob robot advisor, etc. The system can generate intelligent analysis results in about 15 seconds with over 90% accuracy. During the pandemic, more than 22 million doctor inquiries were made via AskBob.

The insurance business, which is transforming into an ecosystem of financial services, allows expanding profit opportunities even in an unstable financial market during the pandemic period. Ping An's R&D have also enabled financial companies in the ecosystem to maintain customer service during the pandemic. More than 1.4 million insurance agents and various employees were transferred to remote work within five days. Service robots based on artificial intelligence (AI) handled 82% of calls, with the rest handled by contact center agents working remotely. Ping An's OneConnect fintech company also helped 60 financial institutions transition to remote work and customer service in the first three months of the pandemic. Certainly such achievements are possible only with competent public administration and the formation of an appropriate regulatory framework in the country.

Ping An continues to develop its technological capabilities and increase its competitive advantages. As of mid-2020, Ping An's patent filings increased by 4,625 year-on-year to 26,008. For the second consecutive year, Ping An occupies top rank in the global FinTech patent rankings with over 1,500 filings annually.

Conclusions

We only looked through the short-term response of the insurance industry to the new challenges posed by the pandemic. Two main trends will remain unchanged: the course towards digitalization and InsurTech – the formation of financial ecosystems, deepening the product line towards online sales.

¹² Supported by the Government of China.

The pandemic has accelerated digital transformation and increased the demands on the risk management industry from all stakeholders. For insurers, this means a deep rethinking of the development strategy, the transition from a pure product logic of sales to a holistic environmentally oriented approach. The formation of financial ecosystems is the response of the insurance industry to the «window of opportunity» from InsurTech.

The long-term impact of COVID-19 on insurance and risk management remains open. The most vulnerable to the realization of the risk of a pandemic were not insurers, but insured - policyholders. This is especially true for small and medium-sized businesses. The closure of manufacturing plants, restaurants, retail establishments and other organizations and the measures taken to limit the spread of the disease have led to a significant disruption of economic activity in countries around the world, resulting enormous business losses. Therefore, we should expect changes in this sector of insurance.

Maintaining the financial stability of the insurers themselves and coping with their reputational risks remains an important issue. A new emerging trend, which will form, among other things, the demand in the insurance segment of the financial market, has become a political course towards achieving sustainable development goals. As the Covid-19 pandemic and related lockdowns have exacerbated social inequalities, and job losses have primarily affected the service sector, which disproportionately represents the more vulnerable segments of the population - youth, women and foreign workers, life insurance products and pensions will also be transformed taking into account new risks.

References

1. About the Sustainable Development Goals — United Nations Sustainable Development. Retrieved 30.05.2022 from: <https://www.un.org/sustainabledevelopment/sustainable-development-goals/>
2. American Hospital Association. Hospitals and Health Systems Continue to Face Unprecedented Financial Challenged due to COVID-19. Published June 2020. Retrieved 01.06.2021 from: <aha.org/system/files/media/file/2020/06/aha-covid19-financial-impact-report.pdf>.
3. Babuna, P., Yang, X., Gylilbag, A., Awudi, D. A., Ngmenbelle, D., Bian, D. (2020). The Impact of COVID-19 on the Insurance Industry. *International journal of environmental research and public health*, 17(16), 5766. <https://doi.org/10.3390/ijerph17165766>
4. Bryan, A.F., Tsai, T.C. (2021). Health Insurance Profitability During the COVID-19 Pandemic. *Ann Surg*, 273(3), e88-e90. doi:10.1097/SLA.0000000000004696
5. Chernova, G.V., Kalayda, S.A., Khalin, V.G., Yurkov, A.V. (2021). Matters of economic ecosystem classification. *Journal of Applied Informatics*, 16, 1(91), 69-82.
6. Chernova, G.V., Kalayda, S.A., Pisarenko, Zh.V. (2010). Methodological aspects of modeling of anti-crisis management. *Vestnik Sankt-Peterburgskogo universiteta. Economics*, 2, 89-99.
7. COVID-19 considerations for insurers in Asia. <https://www.oliverwyman.com/our-expertise/insights/2020/apr/covid-19-considerations-for-insurers-in-asia.html>
8. Dumm, R., Johnson, M., Watson, C. (2015). An Examination of The Geographic Aggregation of Catastrophic Risk. *Geneva Papers on Risk and Insurance: Issues and Practice*, 40/1, 159-177. <http://dx.doi.org/10.1057/gpp.2014.20>.
9. ILO. (2021). COVID-19 and the health sector. https://www.ilo.org/sector/Resources/publications/WCMS_741655/lang--en/index.htm (дата обращения: 03.06.2021).

10. Insurance Markets. Allianz Global Insurance Report 2021: Bruised but not broken. Allianz SE. Munich. May 12, 2021. Retrieved 30.05.2022 from: https://www.allianz.com/en/economic_research/publications/specials_fmo/2021_05_12_InsuranceReport.html
11. Investment in InsurTech reaches 7 billion, surpassing pre-COVID-19 levels. Retrieved 30.05.2022 from: <https://www.everis.com/global/en/news/newsroom/investment-insurtech-reaches-7-billion-surpassing-pre-covid-19-levels>
12. Manukiyani E. Russian telemedicine began to develop at a gigantic pace against the backdrop of the pandemic. Rossiyskaya Gazeta - Federal Issue No 200 (8254). <https://rg.ru/2020/09/07/kak-razvivaetsia-rynok-telemeditsiny-v-rossii.html> (date of access: 01.06.2021).
13. Nebolsina, E., Pisarenko, Zh.V. (2021). Transformation of a traditional financial conglomerate into a financial ecosystem. In the Book: Post-Industrial Society. The Choice Between Innovation and Tradition. Cham, 77-90. DOI: 10.1007/978-3-030-59739-9_7
14. OECD. (2020). Insurance coverage and COVID-19, OECD Policy Responses to Coronavirus (COVID-19), OECD Publishing, Paris, <https://www.oecd.org/coronavirus/en/policy-responses> (дата обращения: 01.06.2021).
15. Pandemics. The Centre for Insurance Policy and Research. Retrieved 06.04.2022 from: https://content.naic.org/cipr_topics/topic_pandemics.htm.
16. Ping An Accelerates Digital innovations in Response to COVID-19. Retrieved 30.05.2021 from: <https://www.prnewswire.com/news-releases/ping-an-accelerates-digital-innovations-in-response-to-covid-19-301133820.html>
17. Ping An's Consumer Finance Vehicle Grabs Approval to Commence Operations. Retrieved 30.05.2022 from: <http://www.chinabankingnews.com/2020/04/10/ping-ans-consumer-finance-vehicles-grabs-approval-to-commence-operations/>
18. Pinkovetskaya, E.S. (2017). Acceptable, critical and catastrophic risk in the activities of small and medium-sized enterprises: methods of assessment and results of its application. Vestnik Permskogo universiteta, Vol. 12, 1. doi 10.17072/1994-9960-2017-1-148-160.
19. Pisarenko, J.V., Doan, T.M. (2021). Achieving universal coverage of health services as a goal of socio-economic development of Vietnam. Economics and Management, 27, 4 (186), 269-280.
20. Rho, Y., Cho, D.Y., Son, Y., Lee, Y.J., Kim, J.W., Lee, H.J., You, S.C., Park, R.W., Lee, J.Y. (2021). COVID-19 International Collaborative Research by the Health Insurance Review and Assessment Service Using Its Nationwide Real-world Data: Database, Outcomes, and Implications. J Prev Med Public Health. 54(1), 8-16. doi: 10.3961/jpmph.20.616.
21. Rusetskaya, E.A. (2012). Formation of a modern model of protection in property insurance against catastrophic risks. Finance and Credit, 46 (526), 36-42.
22. Thuong, N., Huy, T. Q., Tai, D. A., & Kien, T. N. (2020). Impact of Health Insurance on Health Care Utilisation and Out-of-Pocket Health Expenditure in Vietnam. BioMed research international, 2020, 9065287. <https://doi.org/10.1155/2020/9065287>
23. Tran, T. M. O., Nguyen, K. P., Khuong, A. T. (2021). Sustainability and Resilience in the Vietnamese Health System, The London School of Economics, Health Strategy and Policy Institute, Vietnam. Retrieved from: http://www3.weforum.org/docs/WEF_PHSSR_Vietnam_Report.pdf
24. Vietnam insurance industry report 2020. https://vietnamcredit.com.vn/news/vietnam-insurance-industry-report_13822 (дата обращения: 30.05.2021).

РИСКИ БАНКОВСКОГО СЕКТОРА В УСЛОВИЯХ ПАНДЕМИИ КОРОНАВИРУСА

Wang Zhizhong

Азербайджанский Государственный Экономический Университет

wzz6599@gmail.com

Summary

The banking industry accounts for the largest share of financial institutions and plays an important role, it is an important force in promoting social and economic development, it has a social responsibility to provide basic financial services and promote healthy economic development. The coronavirus pandemic broke out suddenly and spread widely, which had a greater impact on people's lives and economic development. Amid the coronavirus pandemic, global economic growth remains sluggish and the banking sector is under heavy operational pressure. The global coronavirus pandemic has completely affected the operation and management of the banking industry. Influenced by the coronavirus pandemic, banks have introduced various policy measures. Examine the various pandemic risk factors for banks, find measures that can reduce the impact of the pandemic on banks, and promote sound bank development policies and recommendations, Can make the banking industry develop normally. This study aims to examine the risks of the coronavirus pandemic for the banking sector and analyze the causes based on real conditions. Discuss developments and changes in the banking industry, put forward their own views and relevant opinions that are useful for the development of the banking sector.

Keywords: Coronavirus pandemic, banking risk, risk management

Резюме

Банковская отрасль составляет наибольшую долю финансовых учреждений и играет важную роль, она является важной силой в содействии социально-экономическому развитию, она несет социальную ответственность за предоставление основных финансовых услуг и содействие здоровому экономическому развитию. Пандемия коронавируса вспыхнула внезапно и широко распространилась, что оказало большее влияние на жизнь людей и экономическое развитие. В условиях пандемии коронавируса темпы роста мировой экономики по-прежнему вялые, а банковский сектор находится под большим операционным давлением. Глобальная пандемия коронавируса полностью повлияла на деятельность и управление банковской отраслью. Под влиянием пандемии коронавируса, банки ввели различные меры политики. Изучите различные факторы риска пандемии для банков, найдите меры, которые могут уменьшить воздействие пандемии на банки, и продвигать рациональную политику и рекомендации по развитию банков, Может заставить банковскую отрасль развиваться нормально. Это исследование направлено на изучение рисков пандемии коронавируса для банковской сектора и анализ причин на основе реальных условий. Обсудить развитие и изменения в банковской отрасли, выдвинуть свои собственные взгляды и соответствующие мнения, которые полезны для развития банковской сектора.

Ключевые слова: Пандемия коронавируса, банковский риск, управление риском

Введение

Риск - сочетание вероятности и последствий наступления неблагоприятных событий. Риск не может быть выражен или устранен, потому что он существует в деловом мире, в экономическом, социальном и политическом обществе, есть некоторые виды деятельности, которые увеличивают риск. Банки сталкиваются с различными типами комбинаций рисков в ходе своей деятельности. Место и время возникновения этих рисков, внешние и внутренние факторы, влияющие на их уровень, а также методы анализа различны. Все виды рисков взаимосвязаны и влияют на деятельность банков. Безрисковый банковский рынок немислим. Любая операция банка сопряжена с рисками, но риски разные. Поэтому для банковской отрасли важно не избегать рисков, а прогнозировать риски и сводить их к минимуму.

Банковский риск относится к возможности того, что банк понесет экономические убытки из-за различных факторов в его деятельности, или возможности того, что активы и доходы банка понесут

убытки. Банковский риск - это ситуационная характеристика банковской деятельности, отражающая неопределенность ее результатов и описывающая вероятность отрицательного отклонения между реальностью и ожиданиями. В соответствии с деятельностью и стратегиями, принятыми банком, и принятой политикой банк сталкивается с различными специфическими рисками банковской деятельности. Банковские риски включают следующие аспекты: рыночный риск, операционный риск, кредитный риск, риск ликвидности, страновой риск, правовой риск и стратегический риск (Русанов Ю. Ю и др., 2019).

Под воздействием продолжающегося распространения глобальной пандемии коронавируса мировая экономика находится в глубокой рецессии, а экономический рост находится под большим давлением. Банки занимают важное место в национальной экономике и являются основой стабильности финансовой системы. Стабилизация банковской системы, защита финансового положения банков и предотвращение системных кризисов в банках являются главными приоритетами страны в области финансового надзора. Это связано не только с тем, что банки окажут серьезное влияние на экономику и могут усугубить социальную напряженность, но и с тем, что изменения в финансовых условиях банков повлияют на эффективность денежно-кредитной политики и макроэкономического надзора. На банковскую отрасль приходится наибольшая доля финансовых учреждений, она играет важную роль и является важной силой в содействии социальному и экономическому развитию (Гирицкий А. В., 2019).

Глобальная пандемия коронавируса полностью повлияла на деятельность и управление банковского сектора. Банки предприняли быстрые действия на уровне макроэкономической политики и надзора за рисками, но последующая тенденция развития по-прежнему в значительной степени зависит от степени и продолжительности контролируемой пандемии. Благодаря содействию нормализации профилактики пандемий и борьбы с ними в различных странах и вакцинации мировая экономика вступила в переломный момент восстановления, обеспечив хорошие внешние условия для восстановления операционных показателей и качества активов мировой банковской сектора. В условиях восстановления мировой экономики банковский сектор крупных экономик больше не будет расширяться вопреки тенденции, наблюдаемой в условиях пандемии, и ожидается, что масштабы активов достигнут устойчивого увеличения.

Что в условиях пандемии коронавируса темпы роста мировой экономики по-прежнему вялые, а банковский сектор находится под большим операционным давлением. Нами изучены различные факторы риска пандемии для банков, найдены меры, которые могут уменьшить воздействие пандемии на банки, и продвигать рациональную политику и рекомендации по развитию банков, стимулировать банковскую отрасль развиваться эффективно. Комплексное изучение особенностей рисков банковского сектора в условиях текущей пандемии коронавируса. Для достижения этой цели были поставлены следующие задачи:

- исследовать развитие банковского сектора в период пандемии коронавируса;
- выявить и обобщить особенности реализации рисков в банковском секторе в условиях пандемии;
- обосновать предложения по вопросам управления банковскими рисками в условиях пандемии.

Исследование имеет следующие ограничения :

- Испытываются определенные трудности с доступом ко многим данным, а некоторые данные нестабильны, необходимы более стабильные данные.
- Из-за возобновления пандемии возникли проблемы с рисками различной степени, которые

оказывают большое влияние на развитие банковского сектора, что делает исследования несколько ограниченными.

- С момента вспышки пандемии коронавируса она не была полностью контролируема. Эпидемия все еще влияет на развитие банковского сектора. Трудно изучить контроль рисков в банковском секторе.

Информационной поддержкой исследовательских приложений являются труды и публикации ученых, практиков и экспертов по анализу банковских рисков в кризисных ситуациях, а также различные данные о развитии банковского сектора в условиях пандемии коронавируса. В этом исследовании анализируются риски банковской отрасли во время пандемии коронавируса и предлагаются некоторые необходимые меры для банков по борьбе с пандемией. Исследования могут обеспечить определенную теоретическую и методологическую основу для банков в борьбе с рисками пандемии, а также выдвинуть некоторые полезные мнения и предложения для банков по борьбе с пандемией.

Метод

Методологической основой для написания данной статьи станут научные методы, основанные на требовании объективного всестороннего факторного анализа банковских рисков. Исследование будет проводиться с использованием комбинации научных когнитивных методов и приемов. При написании статьи планируйте использовать следующие общенаучные методы познания:

- диалектический метод исследования теоретических и практических аспектов темы диссертации;

- Методы и инструменты экономической теории, банковского дела и теории рисков;

- системный подход по всем изучаемым процессам и явлениям посредством таких общенаучных методов как научная абстракция, структурно-функциональный анализ, методы моделирования, абстрактно-логических суждений;

- методы обобщения и сравнения, анализа и синтеза, метод исторического и логического анализа, восхождения от абстрактного к конкретному, от частного к общему.

Анализ

Для мировой банковской отрасли текущая внешняя операционная среда является относительно неблагоприятной. Пандемия коронавируса и потрясения на мировых финансовых рынках оказали всестороннее влияние на деятельность и управление банковской отраслью. Со временем это повлияет на прибыльность банка, уровень рисков и структуру бизнеса в течение многих лет. Последствия пандемии вызвали серьезные изменения в операционной среде банковской отрасли, и темпы роста размера активов банковской отрасли также претерпели серьезные изменения. Чистая прибыль значительно изменилась, и прогноз прибыли не является оптимистичным. Это также усугубило снижение качества активов банковской отрасли, и это сильно повлияло на развитие банковской отрасли. Пандемия также будет оказывать различное воздействие на различные отрасли промышленности, предприятия и отдельных лиц, оказывая влияние на развитие бизнеса и расходы, связанные с банковским делом.

Анализ рисков банковского сектора в условиях пандемии коронавируса

По степени воздействия банки сначала столкнутся с кредитным риском малых и микропредприятий.

Малые и микропредприятия часто находятся в относительно слабом положении в производственной цепочке, каналы финансирования относительно узки, скорость оборачиваемости капитала часто высока, а соответствующая цепочка капитала также относительно хрупка. Финансовое обслуживание малых и микропредприятий обычно составляет всего около 3 месяцев. По мере продолжения пандемии вероятность банкротства малых и микропредприятий будет увеличиваться, а колебания на рынке капитала будут продолжаться в течение некоторого времени. Облигации и вложения в акционерный капитал коммерческих банков подвержены более высоким рыночным рискам. На уровне личного бизнеса банка наиболее влиятельной является ипотека, которая имеет относительно высокую сумму и связана с базовой жизненной безопасностью человека. Существуют также кредитные риски, вызванные банкротством крупных предприятий (McIntyre A., Skan J., Abbott M., Gordon F., 2020). Хотя крупные предприятия более способны противостоять рискам, чем малые и микропредприятия и частные лица, если пандемия продлится слишком долго, производственная цепочка крупных предприятий также столкнется с разрывом, что может привести к существенным колебаниям фондового рынка, дальнейшему увеличению финансовых рисков и других проблем. Недостаточное развитие банковского бизнеса также привело к рискам ликвидности, защита банковской ликвидности в основном связана с общими депозитами. Согласно теории ссудных депозитов, с ростом рисков капитала и снижением спроса на эффективное финансирование банки будут оказывать большее давление на обязательства (Зюкин Д.В., 2020).

В среднесрочной и долгосрочной перспективе последствия пандемии будут продолжать усиливаться, и бизнес-модель банковской отрасли, возможно, также потребует быстро скорректировать. Проблема безработицы и колебания рынка капитала под воздействием пандемии заставили людей пересмотреть устойчивость к риску структуры распределения активов домашних хозяйств и характер работы, и приоритетное внимание было уделено относительно консервативному финансовому управлению и сбережениям, некоторое чрезмерное потребление и потребление высокого класса сократились в разной степени (Goodell J.W., 2020). На корпоративном уровне больше внимания может быть уделено управлению денежными средствами и управлению ликвидностью для решения бизнес-проблем в экстремальных ситуациях, энтузиазм отдельных лиц в отношении предпринимательства или венчурного капитала будет в той или иной степени затронут. С другой стороны, банковские контактные услуги будут сокращены, и традиционные банки более привыкли к прямым контактам и общению с клиентами для предоставления соответствующих финансовых услуг. Под влиянием пандемии сохранение социальной дистанции может стать тенденцией, и банки должны сменить модели обслуживания. В эпоху цифровой экономики цифровые средства уже относительно распространены, и интеллектуальные и бесконтактные финансовые услуги станут более конкурентоспособными.

Распространение пандемии еще больше продлит глобальную ситуацию с нулевыми процентными ставками и отрицательными процентными ставками. Это окажет давление на снижение процентных ставок и снижение процентных доходов, ослабит функцию коммерческих банков по созданию депозитов и механизм передачи денежно-кредитной политики и будет постоянно искажать распределение ресурсов и поведение рынка. В частности, сохраняющиеся отрицательные процентные ставки приведут к тому, что компании и резиденты потеряют уверенность в будущем и создадут пузыри активов. Плохие инвестиционные перспективы затрудняют приток рыночной ликвидности при отрицательных процентных ставках в реальную экономику. Вместо этого она поступает на фондовый рынок, рынок недвижимости и другие редкие инвестиционные продукты, за которыми нужно гоняться, повышая цены на активы. Как только

неблагоприятный внешний шок вызовет корректировку ликвидности, разрыв пузыря активов также увеличит риск функционирования реальной экономики.

В случае, если реальная экономика не сможет полностью вернуться к нормальной работе, банковская отрасль также в течение длительного времени будет сталкиваться с различными рисками и вызовами. В этом контексте ответственность, которую должна нести глобальная банковская индустрия, заключается не только в том, чтобы справляться с различными рисками извне, но и, что более важно, в поддержке реальной экономики для преодоления трудностей и контроля за собственным балансом. Культура управления рисками является важной частью основной культуры банка и основой для стабильной работы банка. Из-за последствий пандемии масштабы и доля новых кредитов в банковской отрасли сократятся, могут вырасти неработающие активы, а также снизится норма прибыли банков. Под влиянием операционного давления хорошая система культуры управления рисками, сформированная в банке в прошлом, неизбежно будет поставлена под сомнение. В этом контексте неизбежно будут иметь место некоторые формы поведения, нарушающие основные принципы управления рисками и системы соблюдения требований. Принятие риска нарушений в целях достижения краткосрочных интересов является вызовом хорошей культуре управления рисками и проявлением недостаточной осведомленности о соблюдении требований. Такое поведение будет иметь очень плохие последствия (Ниязбекова Ш. У., 2020).

Меры необходимые для банковского сектора по реагированию на риски в условиях пандемии коронавируса

Пандемия коронавируса и потрясения на мировых финансовых рынках оказали всестороннее влияние на деятельность и управление банковской отраслью. Под влиянием пандемии коронавируса, банки ввели различные меры политики. В долгосрочной перспективе банковская отрасль должна адаптироваться к изменениям в бизнес-среде, ускорить свою трансформацию в контексте глобализации, интеграции и оцифровки, а также повысить свою основную конкурентоспособность и возможности устойчивого развития (Ковалева Н. А., 2022). Банки являются профессиональными субъектами рынка, которые управляют рисками, и они боятся рисков. Столкнувшись с последствиями пандемии, банковская отрасль должна своевременно внести существенные коррективы в различные стратегии и системы, чтобы справиться с последствиями пандемии :

Во-первых, укрепить возможности управления рисками. Банки должны поддерживать высокий коэффициент достаточности капитала и уровень ликвидности, а также повышать свою способность противостоять рискам. Необходимо улучшить способность выявлять риски, создавать механизмы изоляции и механизмы спасения между учреждениями и предотвращать распространение системных рисков. Банкам следует повысить уровень инвестиций на рынке капитала, особенно обращать внимание на сигналы о дефолте по долгам в сценарии с отрицательной процентной ставкой и принимать меры раннего предупреждения и прогнозирования для уменьшения влияния рынка на банки. Также необходимо различать, подвержены ли компании краткосрочному кредитному риску или средне и долгосрочному кредитному риску, сосредоточиться на защите компаний, пострадавших в краткосрочной перспективе под воздействием пандемии, скорректировать склонность к риску, усилить принятие рисков и приложить все усилия, чтобы помочь восстановлению реальной экономики.

Во-вторых, необходимо использовать различные средства для сокращения затрат. Обычным способом для банковской отрасли сократить расходы является сокращение заработной платы и

увольнение работников. Такое поведение будет продолжаться в мировой банковской отрасли под влиянием пандемии. Банки могут соответствующим образом сократить свои бизнес-направления и масштабы, сохранить основные предприятия, отказаться от непрофильных предприятий и использовать эффект сжатия затрат, вызванный эффектом агрегирования. В то же время это также может оптимизировать внутренние процессы банка, снизить потенциальные затраты на управление и повысить операционную эффективность. По мере обновления финансовых технологий замещение технологий также приведет к дальнейшему сокращению эксплуатационных расходов. Хотя это приведет к увеличению инвестиций в технологии, применение финансовых технологий может быть дополнительно усилено с точки зрения среднесрочного и долгосрочного контроля над затратами.

В-третьих, способствовать синхронизации развития бизнеса и социального развития. Пандемия - это новый раунд испытаний ценностей глобальных финансовых институтов. В случае, когда серьезно затрагиваются производство и жизнь всего общества, более важно найти баланс между краткосрочным финансовым давлением и среднесрочным и долгосрочным ростом стоимости клиентов (Xin E., Leung K., Xu St., Jiang F., 2020). Являясь центром современной бизнес-системы, банки должны быть еще больше интегрированы в реальную экономику и жизнь жителей, поэтапно снижать целевые показатели финансового роста, активно участвовать в социальном управлении и добиваться более широкого признания социальных ценностей. Также необходимо и далее поощрять направление средств малым и микропредприятиям и группам населения с низкими доходами, чтобы помочь находящимся в неблагоприятном положении предприятиям и отдельным лицам преодолеть трудности .

В-четвертых, активизировать разработку и использование финансовых технологий. Эта пандемия еще раз подтвердила, что онлайн-трансформация финансовых учреждений и продвижение финансовых технологий являются общей тенденцией будущего развития финансовой индустрии. Весьма вероятно, что регулирующие органы также рассмотрят вопрос об увеличении поддержки финансовых технологий и введении более льготных стимулов, что в долгосрочной перспективе продолжит изменять общую модель развития финансовой отрасли (Соколинская Н. Э., 2020). Банковская отрасль должна активно применять финансовые технологии, обеспечивать продвижение бизнеса, помогать предотвращать и контролировать риски, всесторонне использовать Интернет, большие данные, облачные вычисления, искусственный интеллект, блокчейн и другие технологии, внедрять модели управления до получения кредита, в кредит и после получения кредита и соответствовать разработке новых онлайн-продуктов, тем самым повышая эффективность работы и повышая общий уровень обслуживания и уровень управления рисками банковской отрасли.

Результат

Банки составляют наибольшую долю финансовых учреждений и играют важную роль. Банки являются важной силой, содействующей социальному и экономическому развитию, и несут социальную ответственность за предоставление основных финансовых услуг и содействие здоровому экономическому развитию. Внезапная вспышка и широкое распространение пандемии коронавируса вызвали множество проблем с рисками в банковской отрасли, и развитие банков находится под большим давлением. На основе анализа банковских рисков в контексте пандемии коронавируса в статье обобщены характеристики банковских рисков во время пандемии коронавируса и предложены меры по управлению банковскими рисками.

Банкам следует активно выполнять аналитические функции отдела управления рисками, усилить управление рисками во время пандемии, усилить исследования и анализ конкретных факторов и

эффективно сократить использование средств. Банкам следует уточнить масштаб своего бизнеса и инвестиционные цели на основе таких факторов, как изменения в пандемии и геополитические риски, снизить затраты на ресурсы для ведения бизнеса. Банкам следует разумно корректировать масштабы своего существующего бизнеса, расширять новые виды бизнеса и находить новые возможности для развития банков, чтобы банки могли получить новые точки роста бизнеса. Банковская отрасль должна придерживаться осторожной стратегии в целом, сосредоточив внимание на предотвращении и контроле рисков и поиске новых прорывов в ключевых областях бизнеса. Несвоевременное реагирование или неправильные методы реагирования окажут негативное влияние на развитие бизнеса банка и социально-экономическую обстановку. Этим вопросам необходимо уделять достаточное внимание.

Литература

1. Русанов Ю. Ю и др. (2019). Банковский менеджмент. М.: Инфра-М
2. Гиринский А. В. (2019). Особенности проявления финансовых рисков в банковской системе. Молодой ученый, № 9, с. 118-119
3. Зюкин Д.В. (2020). COVID-19 или рестарт экономики. Наука и практика регионов, № 1 (18), с. 74-80.
4. Ковалева Н. А. (2020). Актуальные аспекты модернизации банковского сектора в условиях современной экономики. Финансовые рынки и банки, № 2, с. 58-62
5. Ниязбекова Ш. У. (2020). Менеджмент зарубежных банков в условиях пандемии: проблемы и пути их решения. E-Management, № 3, с. 4-12
6. Соколинская Н. Э. (2020). Банковский сектор до и после пандемии. Финансовые рынки и банки, № 6, с. 81-86
7. Софийчук В. А. (2020). Управление банковскими рисками: кредитование корпоративных клиентов в период пандемии. Международный журнал гуманитарных и естественных наук, № 7, с. 165-167
8. Соколинская Н.Э. (2020). Зиновьева Е.А. Банковский сектор до и после пандемии. Финансовые рынки и Банки, № 6, с. 82-86
9. Goodell J.W. (2020). COVID-19 and finance: Agendas for future research. Finance Research Letters, 35 (3), pp. 103-105.
10. Xin E., Leung K., Xu St., Jiang F. (2020). Top ten issues for directors of commercial banks amid COVID-19: Building a better working world. China: Ernst &Young, 10 p.
11. McIntyre A., Skan J., Abbott M., Gordon F. (2020). COVID-19: An Open Letter to Banking CEOs. Accenture, 31 p.

РОЛЬ БАЗЕЛЬСКИХ КРИТЕРИЕВ КАПИТАЛИЗАЦИИ В ОБЕСПЕЧЕНИИ ДОСТАТОЧНОСТИ БАНКОВСКОГО КАПИТАЛА

Евгения Гармидарова

Азербайджанский Государственный Экономический Университет

garmidarova1927@yandex.ru

Резюме

Эффективность банковской системы и возможность ее противостояния кризисным ситуациям во многом определяется мероприятиями ее капитализации. В этой связи, управление банковским капиталом тесно связано с капитализацией банка в следующих аспектах:

- банковский капитал увеличивается в результате прагматичной деятельности банка, проводимой в целях капитализации полученной прибыли, что отражает обязательный или основной целевой признак проведения мероприятий капитализации для роста капитала;
- банковский капитал растет в результате проведения процедур дополнительных вложений извне в капитал банка средств различными субъектами финансовых отношений, что характеризует внешний признак источников капитализации, который обладает факультативным классификационным характером и позволяет разделить мероприятия исследуемой банковской капитализации на управленческие действия с капиталом внешнего и внутреннего характера;
- с ростом капитала банка в условиях его капитализации образуется основа наращивания объемов проводимых банком операций, что, соответственно, повышает значимость элементов банковского капитала и указывает на дополнительный признак капитализации, отражающий ее синергетическое содержание;
- реализация защитной функции капитала непосредственно связана с капитализацией банка, что также формирует дополнительный признак капитализации, определяющий ее защитный характер.

Ключевые слова: достаточность банковского капитала, критерии капитализации, базельские стандарты, Базель III.

THE ROLE OF THE BASEL CAPITALIZATION CRITERIA IN ENSURING BANK CAPITAL ADEQUACY

Abstract

The effectiveness of the banking system and its ability to withstand crisis situations is largely determined by the measures taken to capitalize it. In this regard, bank capital management is closely related to the capitalization of the bank in the following aspects:

- bank capital increases as a result of the bank's pragmatic activities carried out in order to capitalize the profits received, which reflects the mandatory or main target sign of capitalization measures for capital growth;
- banking capital grows as a result of the procedures for additional investments from the outside in the capital of the bank by various subjects of financial relations, which characterizes the external sign of the sources of capitalization, which has an optional classification character and allows you to divide the activities of the bank capitalization under study into management actions with external and internal capital;
- with the growth of the capital of the bank in the conditions of its capitalization, the basis for increasing the volume of operations conducted by the bank is formed, which, accordingly, increases the importance of the elements of bank capital and indicates an additional sign of capitalization, reflecting its synergistic content;
- the implementation of the protective function of capital is directly related to the capitalization of the bank, which also forms an additional sign of capitalization that determines its protective nature.

Keywords: bank capital adequacy, capitalization criteria, Basel standards, Basel III.

Введение

Особая роль базельских критериев капитализации в обеспечении достаточности банковского капитала, наличия необходимого буфера для стрессовых ситуаций получило полное подтверждение в условиях все еще не снятой с современной повестки человечества пандемии коронавируса и порожденной ею кризиса Covid-19. Достаточно отметить, что еще весной 2020 года влияние этого

стресса на рост мирового ВВП оценивалось в -4%, с существенными рисками длительного и масштабного снижения в дальнейшем. (Boissay & Rungcharoenkitkul, 2020).

Реализация базельских принципов позволяет банкам использовать часть своих резервов и подготовить необходимые пруденциальные меры регуляторов для коррекции монетарных и фискальных инструментов, ключевыми задачами которых представляются: (Drehmann, Farag, Tarashev, Tsatsaronis, 2020)

- 1) недопущение сокращения кредитования реального сектора экономики;
- 2) использование гибкости, обеспечиваемой буферным капиталом;
- 3) обеспечение сбалансированности в выплатах банкам и в распределении рисков между банками;
- 4) сохранение достаточных буферов в течение длительного периода, необходимого для восстановления экономики от серьезной рецессии.

Таким образом, комплекс современных факторов глобализации, все еще продолжающегося кризиса Covid-19 и социально-экономического развития Азербайджанской Республики, в том числе и её банковской системы на предстоящие годы предопределяют стратегическую важность решения проблемы укрепления устойчивости азербайджанских банков за счет капитализации согласно общепризнанным базельским принципам.

Целью статьи является исследование содержания и значимости международных стандартов Базель III управления банковским капиталом. В связи с этим, в статье на основе источников в качестве задач исследования определены научно-теоретические и научно-прикладные положения о сущности составных частей и требований международных стандартов Базель III.

Методология исследования основана на интеграции результатов теоретических исследований и прикладных научных разработок, источником которых являются научные труды иностранных авторов и материалы Банка международных расчетов.

Ограничением по исследованию является то, что исследование построено на положениях исключительно третьего базельского соглашения (Базель III).

Источниками исследования выступают научные публикации и материалы Банка международных расчетов за период 2008-2020 годов.

Анализ

Реализация базельских норм в подавляющем большинстве банков мира и условия дальнейшего развития финансовой глобализации с участием банков всех стран ставит актуальные задачи перед банковской системой каждой страны, в том числе и Азербайджана.

Это также предопределено растущим влиянием внешних факторов на социально-экономическое развитие Азербайджана. Соответствующая необходимость соблюдения в Азербайджане базельских требований проявляется в: (Murshudli, 2008)

- постепенном переходе всех стран на общепринятые международные стандарты аудита, бухгалтерского учета, банковского дела;
- увеличении важности внешних заимствований;
- широком применении современных банковских информационных технологий.

Сюда необходимо добавить наличие стратегической задачи имплементировать до 2025 года в банках АР базельские принципы. (Azərbaycan Respublikasında maliyyə xidmətlərinin inkişafına dair Strateji Yol Xəritəsi 2016). Кроме того, это обуславливается также растущей активностью Азербайджана в международных проектах и организациях, особенно после победоносной Второй Карабахской

войны и на фоне т.н. «Украинского кризиса». Азербайджан становится крупным субъектом, пусть и региональной, но очень значимой международной политики, с возможным превращением Баку в инвестиционно-финансовый центр региона Южного Кавказа и Центральной Азии.

Рассматривая содержание международных Базельских стандартов управления банковским капиталом, изначально стоит отметить, что в соответствии с международным соглашением о подписании Устава Базельского комитета (Basel Committee Charter) приоритетный характер применения данных стандартов относится практически ко всем юрисдикциям, а также к центральным банкам, представляющим страны со всего мира, на долю которых в совокупности приходится около 95% мирового ВВП. (Портал Базельского Комитета по банковскому надзору). Степень восприятия в той или иной стране базельских принципов и уровень соответствия национальных регулятивных банковских требований нормам базельских стандартов отражают сегодня международный рейтинг банковского развития данной страны. (Pablo Hernández de Cos, 2020). В этом смысле третье базельское соглашение (Базель III) вбирает в себя все плюсы первых двух базельских соглашений и учитывает выявившиеся в ходе их реализации противоречия и недостатки.

Структура Базеля III включает три основных компонента (столпа):

1) основной компонент I с принципиальными положениями о коэффициентах достаточности капитала (англ. «Pillar I Capital Ratios»):

- требования по коэффициентам ликвидности (англ. «Liquidity Ratios»);
- требования по коэффициенту (соотношению) собственных и заемных средств (левериджа) (англ. «Leverage Ratios»);

2) основной компонент II с принципиальными положениями о надзорном процессе (англ. «Pillar II Supervisory Review Process»);

3) основной компонент III с принципиальными положениями о рыночной дисциплине с отчетностью (англ. «Pillar III Market Discipline (Reporting)»).

Основное содержание указанных компонентов (столпов) стандартов Базель III основано на элементах Базель II (рисунок 1).

Компонент I базельских принципов о коэффициентах достаточности капитала, является базовым для проведения мероприятий по капитализации банков, поскольку его требования определяют основные показатели для корректировки мероприятий по управлению банковским капиталом:

- требования по коэффициентам ликвидности (англ. «Liquidity Ratios») или требования к капиталу, основанные на риске;
- требования по коэффициенту (соотношению) собственных и заемных средств (левериджа) (англ. «Leverage Ratios»).

Рисунок 1. Структура и связь основных элементов Базель III и Базель II

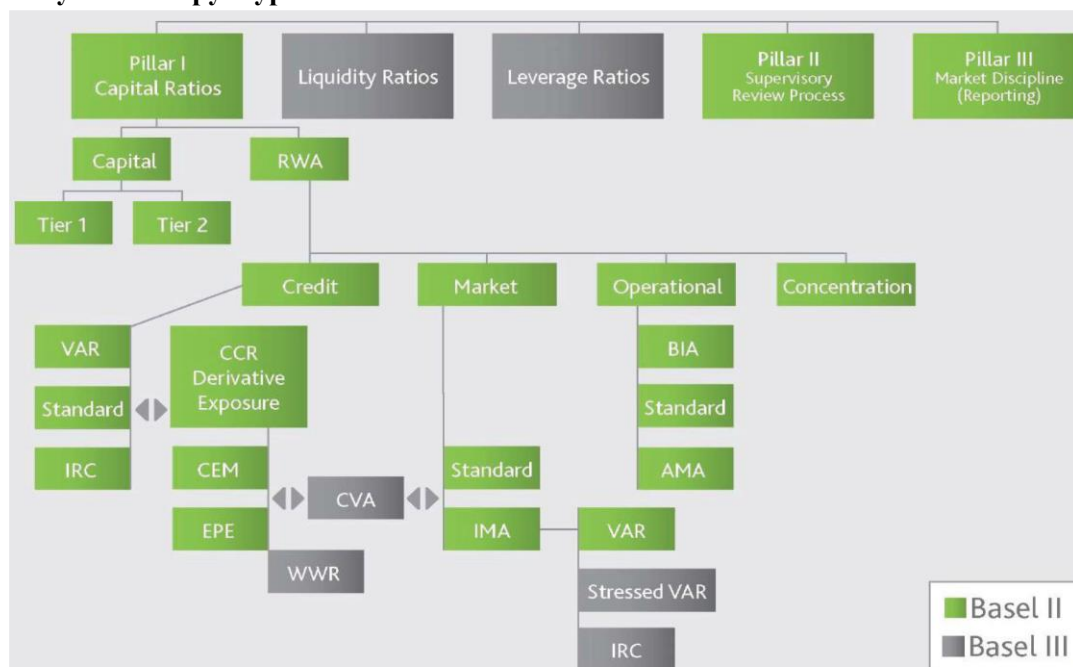

Источник: Enterprise Risk Management. Moodys Analytics

Коэффициенты ликвидности характеризуют различные отношения двух основных элементов – регулятивного капитала определенного вида (англ. Capital – Adjustments) и реализуемых активов банка с учетом установленного риска (англ. «Risk-Weighted Assets», «RWA»), называемого взвешенным активом. При этом общая формула минимального коэффициента достаточности капитала (англ. Minimal Capital Adequacy Ratio, CAR) определяет:

$$\frac{\text{Capital – Adjustments}}{\text{RWA}} \geq \text{CAR}$$

То есть, экономическая сущность базельских принципов в целом определяется сохранением такого уровня регулятивного капитала банка, объема которого будет достаточно для покрытия активов банка с учетом актуальных рисков банковской деятельности.

Поскольку содержание правил Базель III включает внушительное множество различных документов, изданных с 2006 года по настоящее время, с 2019 года регулярно актуализируется свод этих документов в составе Базельской консолидированной рамочной программы (далее – Программа), которая (The Basel Framework) включает 14 структурных элементов, группирующих соответствующие нормы, например: (Consolidated Basel framework mapping table)

1) первая группа норм сферы применения и дефиниций («Scope and definitions, SCO») в составе Программы включает:

- правила SCO10 введения в базельские принципы;
- положения SCO30 о ценных бумагах, финансовых компаниях;
- нормы SCO40 о глобальных системно значимых банках;
- правила SCO50 об отечественных системообразующих банках;
- нормы SCO95 о глоссарии и сокращениях;

2) вторая группа определяет дефиниции, терминологические правила о капитале («Definition of capital, CAP»), в частности:

- положения САР10 с ключевыми терминами о капитале;
- нормы САР30 с регуляторными терминами;
- положения САР50 о пруденциальных оценках и т.д.

3) третью группу правил составляют требования к взвешенному капиталу, основанные на риске («Risk-based capital requirements, RBC»);

4) в четвертую группу входят нормы о расчете RWA для кредитного риска («Calculation of RWA for credit risk, CRE»); и т.д.

В третьей группе RBC20 Программы обозначены следующие минимальные требования по коэффициентам ликвидности (RBC20 – Calculation of minimum ...):

1) базовый капитал уровня 1 (англ. «common equity tier 1 capital, CET 1») должен составлять не менее 4,5% от активов, взвешенных по риску (RWA);

2) капитал 1-го уровня (англ. «tier 1 capital T1») должен составлять не менее 6% от RWA);

3) общий капитал («T1+T2») должен составлять не менее 8,0% от RWA).

Кроме того, здесь же определено, что общий буфер консервации капитала 1-го уровня установлен на уровне 2,5% от RWA для всех банков. Требования к банкам могут включать антициклический буфер капитала или более высокие требования к поглощению убытков для системно значимых банков, что детализировано в разделе RBC40 Программы. (RBC40 – Systemically important bank buffers).

Согласно положениям третьей группы RBC20 Программы, содержание видов капитала определяется нормами САР10, которые должны применяться с учетом вычета регулятивных корректировок, установленных нормами САР30, и переходных требований, обозначенных САР90.

В нормах третьей группы RBC20 Программы приводятся требования к расчету RWA для кредитного риска, рыночного риска и операционного риска. Указанные требования к расчету RWA позволяют банкам использовать различные подходы, некоторые из которых могут использоваться только с одобрения надзорного органа. Номинированные подходы банка включают в себя все подходы, которые банк использует для расчета регулятивных требований к капиталу, за исключением тех подходов, которые используются исключительно для целей расчета минимального размера капитала.

На примере указанных групп, подразделов Программы, можно сделать вывод, что компонент I базельских принципов (положения о коэффициентах достаточности капитала, «Pillar I Capital Ratios») представляется базовым элементом регулирования мероприятий капитализации банков, поскольку систематизирует практические механизмы расчета коэффициентов достаточности капитала и леввериджа, характеризующие минимальные пределы управления соответствующими видами банковского капитала.

Второй основной компонент правил Базель III включает принципиальные положения о надзорном процессе (англ. «Pillar II Supervisory Review Process»), которые регламентированы соответствующей группой норм Программы об управлении надзорными мероприятиями (Supervisory review process, SRP). Нормы SRP разделены на 13 подгрупп. Например, нормы SRP20 определяют ключевые принципы сферы надзорной деятельности, которые дополняют другие руководящие указания по надзору, включая Базельские основные принципы. (SRP20 - Four key principles).

Нормы требуют, чтобы банки должны разработать и применять четкий процесс оценки достаточности общего капитала в зависимости от актуального профиля рисков и стратегии поддержания установленного уровня капитала. Для обеспечения четкого процесса оценки

достаточности капитала банк проводит тщательное стресс-тестирование, которое выявляет возможные события или изменения рыночных условий, которые могут негативно повлиять на деятельность банка.

Основные мероприятия процесса оценки достаточности капитала заключаются в следующем:

1) должны проводиться надзорные меры за действиями правления и органов управления банков с учетом объема их компетенций, поскольку руководство банка несет ответственность за:

- понимание характера и уровня риска, принимаемого банком;
- соответствие установленного риска адекватному уровню капитала;
- соответствие формальности и сложности процессов управления рисками актуальным профилям рисков и бизнес-плану банка;
- четкое определение в стратегическом плане потребностей банка в капитале, ожидаемых капитальных затрат, желаемого уровня капитала и внешних источников капитала;
- установление толерантности банка к рискам в рамках разработанной методики мониторинга соблюдения внутренней политики;

2) следует осуществлять регулярный контроль обоснования коэффициентов достаточности капитала с помощью мероприятий:

- контроля политики и процедур, предназначенных для обеспечения работы банка по выявлению, измерению и информированию о всех существенных рисках;
- постоянного мониторинга процесса, который связывает капитал банка с уровнем риска;
- регулярного контроля процесса установления цели достаточности капитала в отношении риска с учетом стратегической направленности и бизнес-плана банка;
- проверки мероприятий системы внутреннего контроля, проверок и аудита, направленных на обеспечение целостности общего процесса управления;

3) важно реализовывать мероприятия комплексной оценки рисков, в частности: (SRP20 - Four key principles)

- мероприятия оценки кредитного риска: разработка и актуализация банком методологии оценки кредитного риска (по отдельным заемщикам, контрагентам, по элементам портфеля); обязательная оценка риска в независимости от его рейтинга или веса;
- мероприятия оценки достаточности капитала важных банков должны охватывать четыре области: системы оценки рисков; портфельный анализ/агрегирование; секьюритизация / комплексные кредитные деривативы; большие экспозиции и концентрации риска;
- мероприятия мониторинга кредитного риска с помощью внутреннего рейтинга рисков, которые должны быть достаточными для идентификации и оценки риска по всем кредитным рискам, интегрированными в общий анализ кредитного риска и достаточности капитала;
- мероприятия анализа кредитного риска с целью выявления любых слабых сторон на уровне портфеля, включающие любые концентрации риска при применении программ секьюритизации и сложных кредитных деривативов, а также рассмотрение общественной оценки соблюдения надзорным органом основных принципов эффективного банковского надзора;
- мероприятия оценки операционного риска, охватывающие политику управления этим риском, степень и способ передачи операционного риска за пределы банка;
- мероприятия анализа рыночного риска в рамках методологии, позволяющей оценивать и активно управлять всеми существенными рыночными рисками, где бы они ни возникали, на уровне должности, офиса, направления деятельности и всей фирмы;

- мероприятия оценки рыночного риска для важных банков на основе моделирования стоимости риска (Value-at-Risk) и стресс-тестирования, включающих оценку риска концентрации и оценку неликвидности в стрессовых рыночных сценариях, при этом все оценки фирм должны включать стресс-тестирование, соответствующее их торговой деятельности;
 - мероприятия управления процентным риском в банковских документах, включающие: все существенные процентные позиции банка, соответствующие данные о переоценке и сроках погашения: текущий баланс, договорную процентную ставку по инструментам и портфелям, основные платежи, даты возврата процентов, сроки погашения, индекс ставок для переоценки, договорные процентные ставки, документированные допущения и методы;
 - мероприятия анализа риска ликвидности с учетом: решающего значения ликвидности для поддержания жизнеспособности банка; характеристик капитала банков в условиях кризиса; разработки банком адекватных систем измерения, мониторинга и контроля риска ликвидности; оценки достаточности капитала с учетом собственного профиля ликвидности и ликвидности рынков;
- 4) должны проводиться мероприятия мониторинга и контроля отчетности банка; при этом органы управления банка должны регулярно получать отчеты по рискам и потребностям банка в капитале с отражением: (SRP20 - Four key principles)
- оценки уровня и тенденций существенных рисков и их влияния на уровень капитала;
 - оценки чувствительности и обоснованности ключевых допущений, используемых в системе оценки капитала;
 - анализа достаточности капитала банка для защиты от различных рисков и его соответствия установленным требованиям к достаточности капитала;
 - оценки будущих потребностей в капитале на основе представленного банком профиля рисков;
 - предложений по соответствующим коррективам в стратегический план банка;
- 5) следует осуществлять регулярные проверки качества системы внутреннего контроля банка со следующими задачами:
- установления целесообразности процесса оценки капитала банка с учетом характера, объема и сложности его деятельности;
 - идентификации больших экспозиций и концентраций рисков;
 - обеспечения точности и полноты вводимых данных в процесс оценки банка;
 - обоснованности сценариев, используемых в процессе оценки;
 - стресс-тестирования и анализа допущений с исходными данными.

Выводы

Таким образом, первый принцип управления надзорными мероприятиями SRP20 в составе Программы (The Basel Framework) определяет обязательное правило разработки и оценки нормативов достаточности капитала с учетом риска и стратегии банка. Второй принцип надзорных мероприятий согласно норм SRP20 (SRP20 - Four key principles) включает обязанность надзорного органа в рамках периодического обзора анализировать и оценивать внутренние мероприятия оценки и стратегии достаточности капитала банков, а также способность банка контролировать, обеспечивать соблюдение нормативов достаточности капитала. При этом надзорные органы должны принять соответствующие корректировки, если они не удовлетворены результатом своего надзора. Периодический обзор в рамках проверки внутренних мер по оценке нормативов достаточности капитала банка может включать мероприятия или их комбинацию:

- 1) выездные осмотры или инспекционные мероприятия;
- 2) мероприятия выездного обзора;
- 3) мероприятия встреч, обсуждений с руководством банка;
- 4) аналитический обзор результата работы, проделанной внешними аудиторами, если эта работа должным образом сфокусирована на необходимых вопросах капитала);
- 5) анализ периодической отчетности банка.

Основные задачи анализа работы банка надзорными органами в рамках проверки внутренних мер по оценке нормативов достаточности капитала банка включают:

- установление соответствия выбранных целевых уровней капитала актуальным факторам текущей операционной среды;
- проверка регулярного контроля, пересмотра выбранных целевых уровней капитала руководством банка;
- установление соответствия состава капитала банка характеру и масштабам его деятельности.

Надзорные органы должны также учитывать, в какой степени банк предусмотрел непредвиденные события при определении уровня своего капитала. Этот анализ должен охватывать широкий спектр внешних условий и сценариев, а сложность используемых методов и стресс-тестов должна быть соизмерима с деятельностью банка.

Таким образом, второй принцип управления надзорными мероприятиями SRP20 в составе Программы (The Basel Framework) устанавливает обязательное правило организации, подготовки, проведения надзорной проверки внутренних мероприятий стратегии обеспечения достаточности капитала, способности банка контролировать соблюдение нормативов достаточности капитала, а также принятия надзорным органом корректировок в работе банка при неудовлетворительном результате надзора.

Исходя из анализа норм о других принципах управления надзорными мероприятиями SRP20 в составе Программы, можно обобщить следующие выводы: (The Basel Framework)

- третий надзорный принцип определяет полномочия органов надзора по коррекции работы банка с повышенными нормативами достаточности капитала банка (если нормативы не соблюдаются);
- четвертый надзорный принцип отражает обязанность надзорного органа проводить контроль банка на ранней стадии возможной несостоятельности, чтобы предотвратить падение капитала ниже минимального уровня, необходимого для поддержания установленных нормативов достаточности капитала и показателей риска конкретного банка, а также на обязанность требования оперативных мер по исправлению положения, если капитал банка не поддерживается или не восстанавливается.

Литература

1. Azərbaycan Respublikasında maliyyə xidmətlərinin inkişafına dair Strateji Yol Xəritəsi 2016. <http://edu.gov.az/upload/file/serencama-elave/2016/strateji-yol-xeritesi-maliyye.pdf>
2. Basel Committee Charter. Updated 5 June 2018. <https://www.bis.org/bcbs/charter.htm>.
3. Boissay, F., Rungcharoenkitkul, P. (2020). "Macroeconomic effects of Covid-19: an early review". BIS Bulletin. № 7. 17 April.
4. Consolidated Basel framework mapping table: Published 15 December 2019. <https://www.bis.org/baselframework/background.htm>.
5. Drehmann, M., Farag, M., Tarashev, N., Tsatsaronis, K. (2020). "Buffering Covid-19 losses - the role of prudential policy". BIS Bulletin. № 9. 24 April.

6. Enterprise Risk Management. Moodys Analytics. <https://www.moodysanalytics.com/-/media/whitepaper/2011/rs/2011-01-01-Basel-III-FAQs.pdf>
7. Murshudli, F. "Azerbaijan banking system: challenges and Prospects of globalization" *The Caucasus & Globalization*, vol. 2, no. 2, 2008, pp. 75-95.
8. Pablo Hernández de Cos. (2020). "Basel III: the implementation imperative". Cape Town, 30 January. <https://www.bis.org/speeches/sp200130.pdf>
9. RBC20 – Calculation of minimum risk-based capital requirements. https://www.bis.org/basel_framework/chapter/RBC/20.htm?inforce=20191215
10. RBC40 – Systemically important bank buffers. https://www.bis.org/basel_framework/chapter/RBC/40.htm?inforce=20191215
11. SRP20 - Four key principles. https://www.bis.org/basel_framework/chapter/SRP/20.htm?inforce=20191215.
12. The Basel Framework. https://www.bis.org/basel_framework.
13. Портал Базельского Комитета по банковскому надзору. Информация о миссии. <https://www.bis.org/about/index.htm?m=1%7C1>

THE APPLICATION OF “GREEN ECONOMY” POLICY OF SWITZERLAND AND SWEDEN TO THE KARABAKH REGION OF AZERBAIJAN: REVIEW AND APPRAISAL

Nargiz Hajiyeva

The University of St. Gallen

nargiz.hajiyeva@unisg.ch

Aysel Musayeva – Gurbanova

Azerbaijan State University of Economics

ayselmusayeva@unec.edu.az

Abstract

Today's world economy is seeking a sustainable economy and regenerating life in the face of the threat of climate change and global warming, which are unavoidable results of ecocide. In this context, sustainable development signifies an important step toward more efficient use of natural resources and creating a more secure future. The green economy possesses the characteristics of a sustainable development approach. Fiscal strategies are critical to guaranteeing long-term development throughout the transition to a green economy. The New Green Order, which includes the green economy and its framework, emphasizes the need for global reorganization of economic activity to address environmental concerns. In the case of Switzerland and Sweden, this study aims to present a general chart for fiscal policies for the green economy, which is considered the political and economic complement of sustainable development. Hence, the development and theoretical framework of sustainable development, which serves as the foundation of green economy thought, will be discussed first. Following green economy thoughts and their political framework are discussed respectively at the conceptual level in the first part of the study, an international model framework will be presented on how political and economic policies should be designed for a sustainable life within the scope of the green economy in the last phase. This model presented will be showing how to follow up a pathway for sustainable economic growth in the liberated Karabakh and its adjacent territories of Azerbaijan.

Keywords: circular economy, green growth, sustainable development, green economy, Switzerland, Sweden.

Introduction

While the concept of "green economy" has garnered value, it has made great progress in Swedish sustainable development, where it is used to define a variety of political and economic initiatives aimed at resolving the economy-ecology conflict. The "green economy" may be described broadly as an economic system that is consistent with excellent environmental conditions and keeps the economy within ecological boundaries. In this sense, it is connected to the field of sustainability, which is described as "development beyond time" that meets existing needs without risking future ones that generations' ability to meet their own needs." (WCED, 1987). The term "green economy" does not imply any growth strategy, but rather represents the economic aspects of a society's transition to sustainability. On a quite strategic level, there are several ideas and narratives concerning the transition to a green economy. The narratives are broad in scope and include more basic problems such as the view on development and economic progress, transformation and ecological constraints, the anticipated role of the state, technology, and innovation, and the emphasis on equality concerns and consumption patterns. The themes alluded to more particular concepts that emerge often in green economic discourses. The bioeconomy, circular economy, and sustainable consumerism are three examples of such notions. These notions, while restricted in scope, are nevertheless subject to debate and can be attributed to a variety of interpretations. Although "green" in the sense that they are nature-based, such sectors are not always ecologically benign

and are loaded with significant controversy, particularly around land-use management and biodiversity loss. The circular economy suggests a greater emphasis on recycling and reusing resources and goods, but it may also signify many things. It may either improve and enhance the current economic system by providing business opportunities, or it may pose a fundamental challenge to established investment and distribution systems. (Kovacic, Strand, & Völler, 2019).

Currently, the climate crisis requires governments to rapidly transfer to a green and clean economy, reducing CO₂ emissions and reliance on polluting fossil fuels such as oil, coal, and gas. Climate change and lack of resources are pushing countries to take appropriate steps to achieve a green economy and green growth. In this regard, the chosen paper identifies Switzerland and Sweden as successful model countries that have contributed to the green economy. The Swiss Government already recognizes the significance of living within nature's limits. The "Confederation and the Cantons shall strive to accomplish an equitable and sustainable relationship between nature and its capacity to renew itself and the demands placed on it by the population," according to Article 73 of Section 4 entitled "Environment and Spatial Planning" of the Federal Constitution of the Swiss Confederation, in which the deadline for achieving this goal is not specified. (Swiss Constitution, 1999) The Swiss Federal Office for the Environment actively engages in international initiatives to promote a green and resource-efficient economy and shares its experience with other national programs. The country's environmental responsibilities, as well as its economic and social interests, are reflected in these activities. Switzerland maintains close ties with several international organizations working to transition to green growth and a circular economy. The global financial and economic crisis of 2008 provided the impetus for this development. Nevertheless, the action is driven mainly by ecological problems and ramping up resource shortages.

Like Switzerland, Sweden has some progressive green economy initiatives, which emerges as no surprise. Sweden's answer to COVID-19 was to step up efforts to create a greener, more resilient, and inclusive economy. Economic development is undeniably desirable. Sweden has the eleventh highest GDP per capita than any other country, contributing to an export-oriented economy concentrated on the high-value industry in engineering, telecommunication, and automotive. Sweden has the eleventh highest GDP per capita of any other country, contributing to an export-oriented economy concentrated on the high-value industry in engineering, telecommunication, and automotive (The Ministry of the Environment, 2021) In terms of merging economy and sustainability, the Swedish green economy model has made significant contributions to the country's long-term economic success. Together with the green economy, sustainable development involves measures that manage to reduce this damage. Sweden has a long history of implementing this type of environmental policy focused on the green economy. In addition to a strong institutional framework to design, implement and control environmental regulations and measures, massive environmental projects focusing on the green economy need to be developed.

Nowadays, both Switzerland and Sweden are forerunners in environmental taxes and other pricing devices that aid in the reduction of environmental externalities such as greenhouse gas emissions and the adoption of cleaner technologies, which enabled Switzerland and Sweden to invest in encouraging local and international innovation and growth by spending considerable expenditures on research and development (R&D) that it may conduct through green economic sustainable development.

The green growth and national green economy policy of Switzerland: challenges and opportunities

The concept of “green growth” aiming for economic growth (gross domestic product or GDP growth) through significant environmental protection has exploded onto the international policy scene in recent years. Prior to 2008, it was a term rarely heard, but it now has a prominent spot in the policy discourse of international economic and development institutions. The World Bank has committed to this main objective, involving five other multilateral development banks (World Bank 2012a, 2012b.) The OECD has adopted a research and publication strategy for "green growth" (OECD 2012). The Global Green Growth Institute has been established with the support of several governments to provide proper guidance to the involved countries on the green implementation (GGGI 2012). The “green economy” notion was elevated to the top of the political agenda and recognized as a tool for sustainable development at the Rio+20 Conference in June 2012. Changes in production and consumption patterns, new technologies, in-depth knowledge, innovation, and experience sharing are all required for the transition to a green economy. The conceptions of a *green economy* and *resource-conserving economy* mainly embody an economic system with an efficient resource-conserving consumption and production models that are future-proof and take the ephemeral nature of scarce resources and the ability to regenerate renewable resources. In this regard, economic efficiency and well-being must be improved as a whole, as the vision is for a good life and economic management within the planet's resilience limits. In Switzerland, the food and agriculture, housing and construction, and mobility sectors account for two-thirds of total pollution. Resource-conserving consumption/production models can only be realized with the active involvement of the government, including cantons and municipalities, as well as all sectoral policy areas, the private sector, science, and local community. “Massnahmen des Bundes für eine ressourcenschonende, zukunftsfähige Schweiz 2020 (Grüne Wirtschaft)” [*Federal Measures for a Resource-Conserving, Future-Proof Switzerland - Green Economy*] report provides information on the current state of resource use, the need for action, and the federal government's 2016-2019 measures, divided into three categories: consumption and production, waste and raw materials, and overarching instruments. (Bundesamt für Umwelt, 2020) Switzerland's country report on the implementation of the 2030 Agenda for Sustainable Development underscores the connection between resource overexploitation and our consumption and production patterns.

The Federal Council's 2018 environmental report examines in detail the connections between resource consumption and environmental pollution. As climate stability and ecosystems are weakened globally, resilience to external shocks and crises such as pandemics decreases. The core objective is to conserve natural resources including water, soil, clean air, biodiversity, and climate stability while at the same time, strengthening economic performance and social welfare. (Federal Council, 2018) The Swiss government has traditionally prioritized water, air, and soil protection, but current environmental policy encompasses natural resources in general. The lynchpin of Swiss environmental legislation, the Environmental Protection Act (EPA), includes incentive taxes that have been added over the course of multiple revisions since the legislation was passed nearly four decades ago. The EPA's mission is to protect people, animals, and plants, as well as their biological communities and habitats, from harmful effects or nuisances, and to sustainably preserve the natural foundations of life, particularly biological diversity, and soil fertility. (EPA, 2022)

For a significant reduction in resource consumption and the associated environmental pollution, however, a holistic approach is increasingly needed, especially in environmentally relevant areas of food, housing, and mobility. The Federal Council decided on February 27, 2013, to extend the measures for a resource-

efficient approach to the economic system and consumption in Switzerland, as well as to adapt the Environmental Protection Act (EPA). The main points of the planned EPA revision correspond to the Green Economy Action Plan's priority areas. The given picture 1 illustrates the information on the Federal Government's green economy action plan relying on conserving resources to strengthen the Swiss economy. The pic. 1 depicts the 4 priority areas – area 1. consumption and production, area 2. waste management and raw materials, area 3. cross-cutting instruments, area 4. targeting, monitoring, information, and reporting - towards the effective implementation of green economy in the country. The action plan strives to protect natural resources, make intake more ecofriendly, and fortify the circular economy. (Green Economy Action Plan, 2020)

Picture 1 showing the Green Economy “Haus” along with the current policies and green economy action plan rooms via an effective economic and social commitment of triangle nexus - business, academic and civil society in Switzerland.

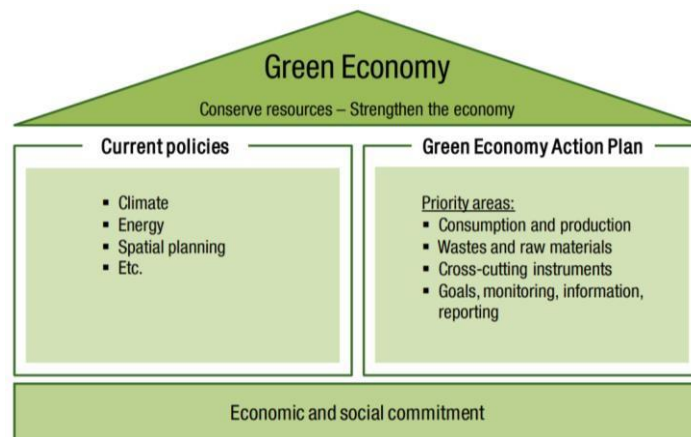

Source: FOEN, 2020, Available at [Topic Economy and Consumption \(admin.ch\)](https://www.admin.ch/gov/de/section/04600/index.html)

Consumption and production

Product manufacturing and current consumer behavior consume large amounts of raw materials and other natural resources - water and land - resulting in significant environmental impacts. Cooperation between the government and the private sector based on defined goals is critical for the development of resource-efficient production methods and business models. (BAFU, 2020)

Waste management and raw materials

The extraction of raw materials and the disposal of obsolete products could lead to serious environmental consequences. Concurrently, improper waste management can result in valuable raw materials loss. In Switzerland, annual waste volumes per capita constitute roughly 700 kg (200 kg above the OECD average). Waste prevention is hence critical in reducing resource consumption and the resulting environmental impact. The resource-conserving economy strives for more efficient raw material use and the closure of material cycles. The Federal Council has prioritized waste prevention and improved waste recycling with the new waste ordinance passage (Abfallverordnung, VVEA, 2020).

Cross-cutting instruments

Compaction of the knowledge base and industry approaches to improved productivity are also required, e.g., in the field of sustainable finance. To ascertain whether Switzerland is moving ahead toward a green and resource-conserving economy, the progress already made must be thoroughly measured. (BAFU,

2020)

Targeting, monitoring, information, and reporting

The ongoing work on individual measures will be carried out in accordance with the current legislative framework and political regulations. Besides that, dialogue with economic circles, the scientific community, and civil society is an essential part of improving a green economy. Finally, outreach programs can help support this dialogue. (BAFU, 2020).

As a result, the initiative's purpose is to ensure that Switzerland's economy and consumption are sustainable by 2050, using only the resources that the earth produces. The Federal Council supports the overall direction of the green initiatives. However, it believes that implementing it by 2050 will be impossible, owing to the environmental impacts generated by the Swiss economy abroad. As a result, it rejects the initiative and offers an indirect counterproposal in the form of some alterations in environmental legislation. The core aim is to implement the initiative's concerns in a limited way within the framework of the Federal Constitution as it currently stands.

Green dialogues – national and international initiatives

In Switzerland, the two ministries in charge of economic and environmental affairs have thus joined forces to develop a governmental action plan on the green economy. The Swiss Green Economy Action Plan identifies core areas of action that have a high potential for bringing them closer to a green economy. Among the areas of action are the promotion of clean technologies, the development of better consumer information about the environmental impact of products, and ecological tax reform. (PwC & WWF, 2020) The Federal Office for the Environment (FOEN) encourages "green" dialogues between business - SMEs, science, society, and the public sector on the resource efficiency and the resource-conserving economy issue. The overarching goal is to diminish environmental impact by implementing resource-efficient, recyclable production methods, and green business models while also increasing Swiss competitiveness. The FOEN is a member of the "Go for impact" association established in February 2018, in addition to the existing dialogue with representatives from business, environmental organizations, and science. (FOEN, 2022) It actively supports the sector-specific approaches to the green economy field and tends to raise awareness in local community concerning the resource-conserving and circular economy through the green initiatives and clear-cut measures. The "Go for Impact" concept model does serve as a catalyst for resource- conserving and socially acceptable economies with high-value creation, based on the UN Sustainable Development Goals (SDGs). The association leads to a neutral space that promotes constructive and comprehensive collaboration between business, science, society, and the public sector. It aims to assist firms and companies in reducing their negative and increasing their positive environmental impact on a national and international scale, banking on primary resources and materials. (Go for Impact, 2022).

In terms of an international support for the green economy, the Green Growth Knowledge Platform (GGKP) is supported by Switzerland because it enables these various processes. UNEP, the OECD, the World Bank, and the Global Green Growth Institute founded the platform in 2012, and currently, it has 29 partners. GGKP could collect and process theoretical and practical knowledge about green policies and make them accessible to relevant stakeholders. (GGKP, 2022) The United Nations Industrial Development Organization (UNIDO) and the Swiss Government strengthened their fruitful partnership with Egypt within the IGGE project in 2021, which promoted green growth and circular economy

practices to endorse more optimized resource use and the utilization of underutilized and wasted resources, thus further fostering the creation of new markets, jobs, and higher added value while protecting the environment for more than 100 start-ups and MSMEs. The program in which Switzerland has actively involved encouraged market system changes to generate a more conducive environment for micro, small, and medium-sized enterprises (MSMEs) and the green economy workforce. Waste disposal, renewable energy, sustainable agriculture, and food production are among the sectors thought to be instrumental in enabling the switchover to an inclusionary, green, and circular economy. (UNID, 2021)

The OECD Green Growth database comprises selected indicators for tracking progress toward green growth to inform policymakers and the public, which synthesizes data and indicators from a variety of domains, including OECD databases and external data sources. The indicators were chosen based on predefined criteria and embedded in a conceptual framework organized around four groups to capture the main characteristics of green growth: 1. Environmental and resource productivity; 2. the natural asset base; 3. the environmental dimension of quality of life; and 4. economic opportunities and policy responses. (OECD Stat. 2022) The figure 1 listed beneath introduces dataset of Switzerland on Green Growth Indicators from 2010 to 2020 years.

Figure 1. Dataset on Green Growth Indicators in Switzerland, estimated years – 2010-2020

			2010	2015	2016	2017	2018	2019	2020
Year									
Country	Variable	Unit							
Switzerland	Demand-based CO2 productivity, GDP per unit of energy-related CO2 emissions	US dollars per kilogram, 2015	4,82	5,72	5,65	5,35	6,29
	Non-energy material productivity, GDP per unit of DMC	US dollars per kilogram, 2015	(E) 6,33	(E) 7,11	(E) 7,00	(E) 7,28	(E) 7,67	(E) 7,69	(E) 7,70
	Environmentally adjusted multifactor productivity growth	Percentage points	1,81
	Loss of natural and semi-natural vegetated land, % since 1992	Percentage, 1992	2,84	2,88	..
	Mean population exposure to PM2.5	Micrograms per cubic metre	13,33	11,74	10,73	9,99	10,29	10,04	..

Source: OECD Stat. 2022 E: Estimated value

At the national level, the Swiss Universities actively support the actions of green growth and circular economy launching pioneering projects and programs in the country. The Institute of Science, Technology and Policy under the Swiss Federal Institute of Technology in Zürich (ETH), one of the top ranked universities among the world HEIs according to the QS University Ranking 2022, involved in preparing voluntary green economy policy supervised by Prof. Dr. Thomas Bernauer & Dennis Kolcava for "National Research Programme 73: Sustainable Economy: resource- friendly, future-oriented, innovative" (NRP 73) funded by the Swiss National Science Foundation in 2020. (Swiss National Science Foundation, 2016) The project aimed at progressing toward an ecologically more sustainable economy necessitates considerable behavioral and attitudinal changes on both the supply (producer) and demand

(consumer/citizen) parties. (ETH/Zürich, 2020) Furthermore, the Swiss government actively encourages the participation of top policymakers, experts, and business professionals in various programs and symposiums aimed at ensuring the effective implementation of green economy policy in the country. Considering the core actions led to the green economy policy development, the Swiss Green Economy Symposium was held in Winterthur on September 2-3, 2021. (SGES, 2021) The SGES is Switzerland's most comprehensive sustainability business summit, serving as a motivation, knowledge transfer, and networking opportunities for leaders in business, politics, science, and civil society who decide, implement, and drive innovation in green policy. It embodies discussions about renewable technologies (RES) and raw materials that could help achieve the United Nations' Sustainable Development Goals (SDGs). The next symposium is scheduled for early September 2022 in Winterthur, Switzerland, to boost green growth measures and actions. (SGES, 2022)

According to the Sustainable Finance report 2021 by Swiss Bankers Association (SBA) and Boston Consulting Group Switzerland requires 387 billion Swiss francs (\$422 billion) in investments to achieve climate neutrality by 2050, an amount equal to about 2% of the country's annual output. The given report revealed that bank loans and the capital market could provide 91% of the funding, with the government providing the majority of the remainder primarily to pay for public services such as transportation. "If Switzerland is to achieve its net-zero target by 2050, the Swiss economy must adopt more sustainable practices and Switzerland's banks can assist the country in its transition to net-zero" underlined the Swiss Bankers Association and Boston Consulting Group (Sustainable Finance, 2021)

Figure 2. Financial Clout – Transition to net-zero.

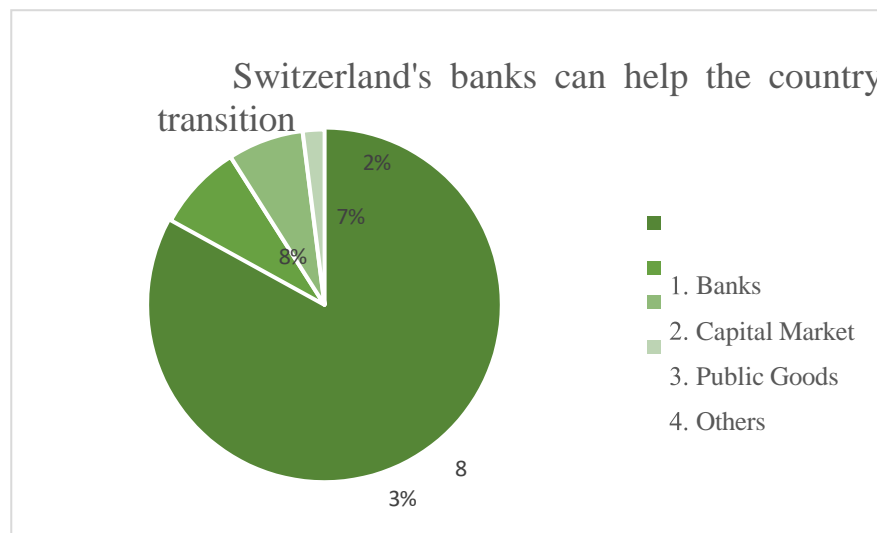

Source: Sustainable Finance report 2021 by the Swiss Bankers Association (SBA) and Boston Consulting Group.

The decarbonization economy will necessitate significant investments in the coming decades to facilitate the implementation of the appropriate steps. To reduce emissions, an average annual investment of CHF 12.9 billion (including international air travel) is required, with a special focus on the sectors including "Light Road Traffic," "Buildings," and "Heavy Road Traffic."

Figure 3. Swiss net zero investment volumes considering various sectors / p.a., 2020–2050 [CHF m]

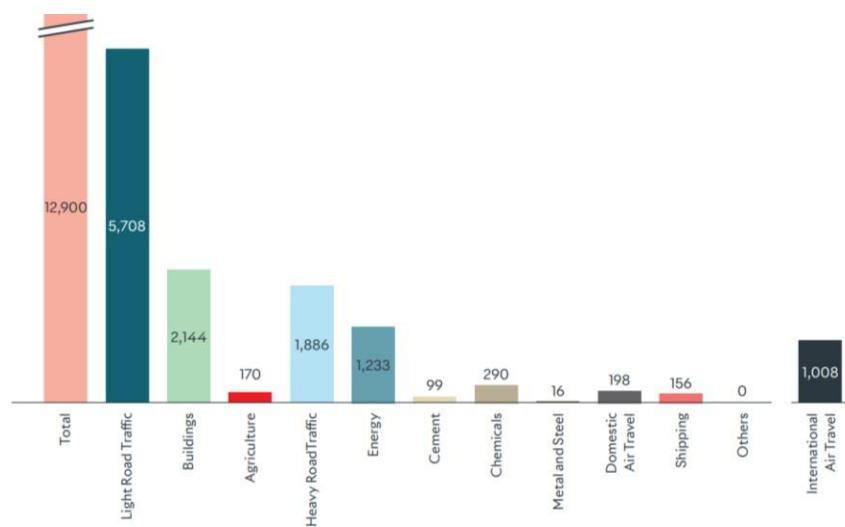

Source: Sustainable Finance report 2021 by the Swiss Bankers Association (SBA) and Boston Consulting Group.

Note: the spread of investments over time is based on assumptions about future innovation developments and price trends for the relevant technologies.

Today's climate emergency requires all states to speedily transform to a clean and green economy, reducing carbon footprint and reliance on polluting fossil fuels such as oil, coal, and gas. Following the Fukushima reactor disaster in 2011, the Federal Council and Parliament plan to roll out nuclear energy production in Switzerland. (Energy Strategy 2050, 2011) This decision, along with other meaningful changes in the international energy environment, necessitates an upgrade of the Swiss energy system. Thus, the Federal Council has developed the Energy Strategy 2050 to that end encompassing new objectives, which continues and intensifies the strategic thrust of the Energy Strategy 2007. (Swiss Federal Office of Energy, 2020)

According to the Swiss Energy Strategy for 2050, the country intends to minimize energy demand, improve energy efficiency, encourage renewable energy use, and start to phase nuclear usage by shutting down five nuclear power plants when they reach the end of their technically safe operating life and will not be replaced. Since 2018, Swiss electricity customers have paid a grid surcharge of 2.3 cents per kilowatt-hour to fund various initiatives. Operators of renewable electricity generation installations can apply for remuneration and investment funds. There are also cantonal funding support schemes for renewable energy, which may include specific provisions for the effective utilization of energy resources elaborating mainly on RES. (EY, 2021) Therefore, Switzerland will be able to reduce its reliance on imported fossil fuels and promote the use of domestic renewable energy in this manner, which in turn, will generate jobs and investment for the community. In the field of renewable energy, one of Europe's most powerful hydroelectric power stations was recently inaugurated in the Swiss Alps. (Repowermap.ch, 2022) To respond quickly to consumer needs and store excess energy, the plant employs pumped-storage technology. (Swiss Federal Office of Energy, 2020) There are 200 pumped-storage hydroelectricity stations in the Swiss Alps, between 1,000 and 2,000 meters above sea level. Man-made lakes are filled with water, which is then released for electricity generation when other sources fail. (Swissinfo, 2021) Even though hydropower is considered the world's largest source of clean and versatile power generation, its full potential has yet to be efficiently utilized. Its growth will slow between

now and 2030, owing to insufficient government policies based on a report by the International Energy Agency (IEA). However, "new" renewables such as solar, wood, biomass, wind, geothermal energy, and ambient heat are becoming increasingly relevant in Switzerland's electricity, heat, and fuel supply. The figure 4 provides information on the renewable energy feed-in tariffs of the country starting from 2010 up to 2019 according to the OECD Statistics.

Figure 4. Dataset. Renewable energy feed-in tariffs

Variable		Mean feed-in tariff									
Unit		US Dollar									
Year		2010	2011	2012	2013	2014	2015	2016	2017	2018	2019
Country	Source										
Switzerland	Solar PV	0,422	0,383	0,333	0,275	0,202	0,189	0,184	0,147	0,148	0,111
	Wind	0,122	0,225	0,229	0,232	0,235	0,223	0,218	0,218	0,220	0,231
	Small Hydro	0,084	0,084	0,080	0,081	0,075	0,072	0,070	0,067	0,068	0,066
	Biomass	0,112	0,203	0,192	0,194	0,197	0,187	0,183	0,183	0,184	0,181
	Waste	0,097	0,144	0,137	0,138	0,140	0,229	0,223	0,223	0,225	0,267
	Geothermal	0,159	0,353	0,334	0,338	0,342	0,326	0,318	0,318	0,321	0,353
	Marine	0,000	0,000	0,000	0,000	0,000	0,000	0,000	0,000	0,000	0,000

Source: OECD Stat. 2022

Switzerland as the first country took the ballot initiative on 25 September 2016 to hold a referendum on whether to implement a green economy. The green economy ballot initiative promoted resource efficiency and the use of a circular economy. Furthermore, it established specific goal banks on reducing Switzerland's resource consumption to a level that could be replicated globally. As seen in Picture 2, polling showed significant positive interest, with 36% of voters voting "yes" with 42.5 % people participation for living within the means of one planet. Geneva was the only canton in Switzerland where the initiative was supported by a majority due to the active involvement and actions taken by the International Organizations and NGOs located there. The fact that a country would hold such a referendum, and so many people recognize the need for a significant shift in how people use resources, is a global historical precedent. (Swissinfo, 2016).

Picture 2. Swiss people’s initiative: Green Economy, 2016.



Source: The Federal Council, the portal of Swiss Government.

Notwithstanding the gains in efficiency, Switzerland is still a long way from achieving sustainable resource use. Climate stability and ecosystem resilience are reaching their limits globally stemming from rising global resource consumption. Switzerland contributes to this through its high resource consumption per capita. Supplemental measures are required to enhance future-proof, resource- conserving consumption, and production models. Although Switzerland has higher consumption rates than the global average is frequently cited as a recycling role model due to its waste collection, separation, and recovery system. The competent authorities actively encourage residents to recycle as much as possible in tandem with the cutting-edge waste management infrastructure.

Swedish policy with the legal system for a green economy

In recent years, the Swedish economy has been extraordinarily robust. As in the country, GDP was boosted by 3.3 percent between 2017 and 2018, compared to the GDP growth in 2019 was somewhat lower, owing primarily to the coming international recession. Sweden's economic development leads to fluctuations in foreign markets since it is a highly trade-dependent country. Despite this, most long-term economic data on Sweden are encouraging, particularly in terms of international competitiveness. As a result, it is reasonable to argue that the Swedish economy's institutional and regulatory structure offers fundamental stability and predictability. In this regard, Sweden collaborates with the UNEP project The Partnership for Action in the Green Economy (PAGE) offering finance and serving on the Steering Committee to lead the green economy in environmental improvement. PAGE seeks to prioritize sustainability in economic policymaking. (Ministry of the Environment, 2021). PAGE is a direct reaction to the Rio+20 Declaration, The Future We Want, which asks the United Nations System and the international community to help concerned nations develop, adopt, and implement green economy policies and strategies. As the country's interest in assistance through the inclusive green economy (IGE) grows, PAGE has devised a medium-term plan. It outlines plans to assist 30 counties by 2030, as well as a strategy for mobilizing resources and expanding relationships to reach this first target. It also plots a growth path through 2030, aligning PAGE with the Sustainable Development Goals (SDGs). In this category, PAGE services consider varied starting points, requirements, and conditions, with an emphasis on the green economy in each partner nation, including Sweden with core targets - 1. Evaluations for evidence- based policy recommendations, such as green economy modeling and policy reviews, green company assessments, green industry assessments, and public expenditure reviews, to assist policymakers in visualizing the effect of policy and investment decisions; 2. Endorse multi-stakeholder policy discussions and the implementation of policy proposals; 3. Differences in policy at the industrial and conceptual levels; 4. Policy implementation and finance mobilization; 5. Capacity development.

These activities embody The Batumi Program on Green Economy (BIG-E), that's a government-led initiative and a series of voluntary pledges made by relevant governments and organizations to engage in green economy activities. BIG-E is responsible for putting the Pan-European Strategic Framework for Greening the Economy into action from 2016 to 2030. The Strategic Framework and BIG-E, when combined, provide a path for governments and stakeholders in the pan-European area to expedite the transition to a green economy. More than 30 countries and organizations have made over 100 commitments to BIG-E, and the obligations will continue until 2030. Following this strategy, the Swedish government adopts initiatives to enhance the green economy stance in sustainable development. Sweden, which has long taken a proactive approach to environmental preservation, serves as the foundation for these regulations. It issued its first National Sustainable Development Strategy (NSDS) in 1994 to

execute promises made at the 1992 United Nations Conference on Environment and Development (IISD, 2004). The Swedish Environmental Code, a collection of environmental legislation aiming at ensuring that the use of natural resources (land, water, and physical environment) is regulated in ecological, social, cultural, and economic terms, shapes environmental policy. Furthermore, 15 comprehensive national environmental targets include all policy sectors and government agencies and take into consideration EU and Nordic Cooperation actions and pledges. Sweden has implemented the EU's environmental protocol and enacted environmental objectives and associated actions in a variety of sectors as an EU member state. The 2009 and 2013 amendments to the Integrated Climate and Energy Policy established severe climate change mitigation goals of reducing GHG emissions by 40% (about 20 million contrasted to 1990 levels by 2020. This goal applies to operations that are not covered by the EU's emission trading mechanism (EU ETS). Two-thirds of the objective will be met through national initiatives, with the remaining one-third coming from projects in other EU countries or adaptable mechanisms like the Clean Development Mechanism (CDM) (Ministry of the Environment 2021).

Picture 3. Swedish dimension of greening the economy

Dimension of greening the economy	Key aspect	Green growth (market-liberal)	Transformative green economy (reformist)	Beyond growth approaches (radical)
Economy/progress	Positive to GDP growth	Yes	Yes	No
Economy/progress	Degree of economic transformation	Low	Medium	High
Nature	Respecting ecological limits	No	Yes	Yes
State intervention	State intervention	Low	High	High
Technology/innovation	Belief in technology	High	High	Low
Welfare/equity	Focus on equity	Low	High	High
Welfare/equity	View on consumption	Unchanged	Redirection	Reduction

Source: Environmental and Energy Systems Studies, Department of Political Science, Lund University, Sweden 2021

The government has created an all-inclusive, national action plan for implementing the 2030 Agenda. National indicators and an integrated follow-up system have been built for all objectives in the 2030 Agenda, and it has been decided which quantitative or qualitative values and targets will be reached by 2030 with an international component based on nationally produced indicators. Existing monitoring systems and set aims, such as environmental targets, public health targets, and new welfare measures, will give significant benefits to be utilized following various goals and targets. When policies are planned and implemented in Sweden and worldwide to attain the 17 global goals, goals and conflicts of interest may arise. As an active partner, the Swedish Government will contribute to its member countries' green economy policies – bilaterally, within the EU, and through the UN system – to support and promote the implementation of the 2030 Agenda, the Paris Climate Agreement, and the Addis Ababa Action Agenda (Johansson & Hildingsson, 2021).

People in more egalitarian and diverse communities are significantly more ecologically conscious - they consume less, generate less waste, and release less carbon. Furthermore, evidence suggests that low inequality helps unlock more ambitious environmental policies: a strong and universal welfare system helps to support communities at risk of "losing out" during the economic transition. There is no greater case study than Sweden to demonstrate how social equality and inclusion operate as an accelerant toward real sustainability. "At the period when other states are questioning their environmental duties, Sweden's answer to COVID-19 has been to double down on the green transition, allocating stimulus funds to

decarbonization, energy efficiency, green jobs, and environmental restoration. Environmental criteria were incorporated in subsidies for damaging firms, major fossil fuel subsidies were taken out, and new bank loans were made available to green enterprises. Despite this optimistic outlook, the country is still adjusting to surging migration and a growing nationalist backlash in its politics. Maintaining an inclusive approach for an increasingly diverse society will be politically difficult, but the environmental and social advantages for all Swedes should be worthwhile.

The application of Swiss “green economy” model to Karabakh and its adjacent territories

In this part of the paper, we will briefly review the contribution of the Swiss model, which has been selected as a successful model, to the development of a green economy in Azerbaijan. During the 30 years of occupation, Karabakh and surrounding areas have been subject to severe climate change under the influence of dangerous chemical and biological weapons and substances. Following the Karabakh War II, the Azerbaijani government has taken essential measures and actions to reconstruct and renovate the liberated territories. Production and service areas for green technologies will be created in the liberated territories, which are reflected in the "Action Plan for a green energy zone formation in the recovered areas for 2022-2026" approved by the Cabinet of Ministers. According to the Action Plan, the Ministry of Economy along with the Ministry of Energy should have to ensure green technology products and service areas in the liberated territories of Azerbaijan in 2022-2026. It is no coincidence that Azerbaijan appreciates the creation of a "green energy" zone, especially in Karabakh and surrounding areas. Thus, in 2021 Azerbaijani government signed a decree on the establishment of a "green energy" zone after the liberation of these territories from Armenian occupation during the Second Karabakh War. The Ministry of Energy of Azerbaijan and the Japanese company TEPCO have inked an agreement on the "green energy" zone formation in the liberated territories of the country. (TEPCO, 2021; Ministry of Energy of Azerbaijan, 2021) The project envisages the development of energy-saving technologies based on modern energy management approaches to effectively use renewable energy potential in the liberated territories of Azerbaijan, such as wind, solar, hydro, geothermal, and bioenergy. The project also envisages the study of international experience, regional energy needs, and energy supply, as well as network integration of renewable energy resources. Green energy will pave a way for the formation of a green economy and the development of green growth in the region. In this regard, it is necessary to implement an R&D strategy in Karabakh and its adjacent districts, which will help study in detail the changing landscape, climate and soil structure, and natural resources of the region. Therefore, Switzerland, which differs from other countries with its green economic model, can be closely involved in the proper use of renewable energy resources in the liberated territories of Azerbaijan. The Master Urban Design and Green Territorial planning of liberated Gubadli and Zangilan districts of Azerbaijan during the Karabakh War II will be developed by the Sa_partners, Swiss Urban Planning and Architecture Company headquartered in Zurich, Switzerland. Sa_partners won both tender projects proclaimed by the Azerbaijani government. The company is going to hand over the master plan at the end of the 2022 year. (Sa_partners, 2022) Since 2019, the EU-funded EU Environment Program, along with five other Eastern Partner countries, has continued to support Azerbaijan on the path to green transformation, which helps protect natural resources and increase people's environmental well-being by supporting ecological measures, paving the way for greener growth opportunities, and identifying mechanisms to better manage environmental risks and impacts. (EU4Environment, 2019) Given the above, the Swiss green economy model can be considered the most suitable one that can be applied to liberated territories. How could the Swiss model of the green economy be applied to Karabakh and its seven nearby areas? Referring to the previously given question,

some priority measures/actions could be underlined below.

- The development of the concept of a green zone or green space to cover the use of renewable energy sources (RES), energy efficiency, and eco-friendly technologies, including the use of vehicles.
- Encouragement of SMEs in Azerbaijan for profit-oriented environmental strategy and green business models
- Implementation of the R&D strategy to deeply learn the climate situation, soil structure, and available natural resources of the region
- Setting up the intensive cooperation with various countries that experienced the successful green policy namely Switzerland, Sweden, Iceland, Denmark, etc.
- Actively being engaged in different international and local projects related to green policy, possessing the experience of various countries such as Switzerland, Sweden, etc. succeeded in the green growth actions
- Bottom-up approach towards resource-conserving or green economy in the civil society.
- Creating a close connection between business, science/academia, and civil society to raise awareness on a green issue related to the liberated territories.
- Holding grant programs in pioneering green policy projects supported by the government and academia.
- Other waste management/disposal measures include encouraging product reuse before recycling.

In a nutshell, the Karabakh region has the potential to become a green area, which in turn can attract more foreign investors to the country and create favorable conditions for SMEs. The Swiss model can provide valuable opportunities for the Karabakh region, and the green development model applied to the first green energy sector can bring successful outcomes for the effective development of the liberated territories.

The building process of the Swedish “green economy” system in Karabakh

Various sustainable development analyses and studies lead to what is The "Green Economy" model is an integrated method of making reforms aimed at improving levels of social inclusion and well-being. In a climate change scenario, the long-term sustainability in cities is envisioned based on the most essential improvements such as ecosystems, sustainability, and energy circularity. In this context, suggestions will be made on how to establish a green economy model for the cities of the Karabakh region of Azerbaijan on the new initiative models in the green economy-oriented sector of sustainable development that have been executed in Sweden. The fundamental purpose would be to foster growth following the conceptual conceptions behind the Green Economy and the relationship between architecture and urban expansion on the one hand. There are major tactics in terms of direct green growth and redevelopment via international design practice to a system closer to the Karabakh area by adapting to the achievements previously accomplished in the example of Sweden. Focusing on the urban green economy should indicate an overall commitment to climate and renewable energy sources, water resource management, sustainable transportation, and the 'green' supply of public administration, based on an understanding of strategically significant developments.

Integration of green economy building system of Sweden in Karabakh, environmental programs should adopt each perspective for regions in both state and private sectors. A green economy, according to BIG-E and Addis Ababa's plan, should be low-carbon, resource-efficient, and sustainable communities. In a green economic development, public and private venture in financial exercises, framework, and resources that decrease carbon emanations and contamination, make strides in energy and asset productivity, ensure

biodiversity and biological system administrations advance work and pay development. In particular, the United Nations Environment Program, which Sweden implements green economic strategies in the key areas of contemporary green economic efforts:

1. Promoting a macroeconomic method for a long-time period of economic growth at regional, sub-regional, and country-wide levels
2. Green Economy principles, with a focus on green energy, innovation, and investments
3. States may promote the green economy through the development and macroeconomic policies.

These factors will constitute the basis of the green economic system that will be established in the Karabakh region. By describing this roadmap, it can categorize the actions and decisions that must be taken for the efficiency of the green economy and green growth. The Green Economy, feasible utilization and generation, and asset effectiveness all point to making strides in generation forms and utilization hones to decrease asset utilization squander generation, and outflows over the entire life cycle of forms and items – whereas asset proficiency alludes to how assets are utilized to provide esteem to society and points to decrease the number of transformations.

To intensively rebuild the Sweden 2030 agenda's priorities of city ecological best, sustainability, and resilience, it's miles vital to consciousness on enhancing the ecological quality of cities, the principal pillar of the green economy, and to essentially improve the lifestyle of decisive city making plans and technological design, knowledge, and enjoy making sure the health of city residents. The reason for this is because, in the context of a green economy, it is required to reformulate the integration of political, economic, technical, and city development of both strategic/planning and technical/construction. The circular Economy Strategy for the transition in Sweden between 2019- 2021 has included green economy strategies. A green economy, including this governmental policy, has significant potential to minimize resource use and hence climatic and environmental destruction.

- Cyclic flow of materials and business models can enable the country to transition to a more resource-efficient, non-toxic, circular, and environmental economics
- Raw materials should be substituted with resources that can be used efficiently as soon as feasible in circular flows. In economic growth, the necessity for supplementary raw materials to assist in climate transition and material recycling should be considered.

This strategy method emphasizes the importance of business, government, institutions, & universities in offering assistance and direction to the green economy efforts. In this direction, it is necessary to contribute to long-term conditions with a green economy priority, for the society's cyclical transition, which is already underway but needs to be accelerated, to strengthen competitiveness in Karabakh, and to increase incentives through strategy and future perspective. Green economic strategies should be applied in the development of environmental transformation initiatives in Karabakh. Some aims defined by the Swedish government in the transition to a circular economy could be realized in the Karabakh region. The primary goals are as follows:

- To encourage product reuse before recycling and other waste management measures
- Accomplishing a state in which fossil raw materials are replaced with renewable and microbially raw materials while having no negative impact on biodiversity or other ecosystem services
- Make it easier for homes, companies, and services to dispose of garbage separated by source
- Promote the development in Karabakh of a well-developed recycling capacity model capable of managing source-sorted waste in Sweden

- Moving toward non-toxic waste management and circular material cycles, as well as increasing supply, demand, and usage of high-quality secondary raw materials
- Having available information on the content of problem materials in items and materials to promote safe recycling
- Raising awareness amongst the public of substantial movements.

All the considerations aforementioned highlight the importance of including the business sector and other partners system Swedish investors in programs to foster innovation and alternative business models in the green economy standard. To transition to a green economy, it is vital to prioritize policies that boost enterprises' incentives and capacity to migrate to circular business models. Companies in the green economy may also produce things that are more durable, repairable, and adaptable. Engaging with its members, primarily the EU, to promote economic growth for green development is critical for the implementation of sustainable development. economy. In Azerbaijan, special policy instruments and initiatives that improve incentives for enterprises to modify their business models and assist in the establishment of new companies in Karabakh with cyclical business models and industrial symbiosis are essential.

Conclusion

The phenomenon of globalization, and the global scale of many environmental and social challenges, have increased recognition considering the importance of international laws and regulations in the green economy building. To meet new and complex concerns while promoting more sustainable and balanced progress in the Karabakh area on the Swiss and Swedish models, essential adjustments in legislation and governance at multiple levels are necessary. These innovations will need the growth of a more informed sense of self-interest at the micro-scale with national and individual levels, based on mutual collaboration across nations and a shared interest in healthy atmospheres. As the practical step in establishing a green economy, Azerbaijan, Switzerland, and Sweden in collaboration with the public and private sectors, should agree on a new set of global sustainable development goals to guide the reforms of other leading international institutions and agreements, as well as policy formulation at the national level. Setting targets will result in core policy reforms that will expedite and supplement the "bottom-up" approach toward economic, technical, and social transformation toward sustainable development. Azerbaijani competent authorities must explore the process of forming green economies for ecological sustainability and meeting human needs short and the long term to achieve two key goals: improving human well-being and preserving the natural "life support" systems required to meet people's needs now and in the future. The Karabakh areas should be designed in a manner that enhances people's way of life conditions and lay the foundations of a green economy based on a healthy environment. The responsibilities that Switzerland, Sweden, and other European countries will assume in the regeneration of the region following the Karabakh War II should build an exemplary system for the rest of the world in the growth of the region and in the process of building a green economy, requires a more active contribution to the transition to both a circular economy and the green economy through sustainable development. Switzerland and Sweden as progressive countries in terms of economic models and policies are good examples of how to deal with green growth. The pivotal efforts to further increase Swiss and Swedish competitiveness through the development of Karabakh and innovation because sustainable solutions enable both Sweden and Azerbaijan to economic and political on a worldwide scale.

To conclude, in order to contribute to sustainable development, the environment and climate must be

mainstreamed, and environmental implications should have to be included in the government’s decision-making processes. Adopting the green economic model of the world's first fossil-free welfare country, such as Sweden, and accomplishing environmental goals in Karabakh will promote the region's long-term growth in ties with other countries, where Azerbaijan's government does share this essential responsibility and mission.

References

1. Bundesamt für Energie BFE, Sektion Analysen und Perspektiven, (2021). Energieverbrauch in der Schweiz 2011 – 2020 nach NOGA Stufe 2 (Abteilungen), Retrieved from [10779-2021 Bericht NOGA Stufe2bis2020 \(1\).pdf](#), Accessed on 10.06.2022
2. Bundesamt für Umwelt BAFU (2020). Massnahmen des Bundes für eine ressourcenschonende, zukunftsfähige Schweiz (Grüne Wirtschaft, Retrieved from [Bericht DE zu BRA 2020-06-17.pdf](#), Accessed on 05.06.2022
3. ETH, Zürich, (2016). Institute of Science, Technology and Policy, Retrieved from [Green Economy Policy – Institute of Science, Technology and Policy | ETH Zurich](#), Accessed on 04.06.2022
4. European Commission. (2017). Implementation of the Circular Economy action plan. Brussels, Belgium: EU Publishing. Retrieved from <https://www.circular-economy.com/resources/the-circularity-gap-report-2019>, Accessed 10 June 2022.
5. EY, Switzerland, (2021) When will you take the initiative in the green economy?, Retrieved from [Time to take the initiative in the green economy | EY – Switzerland](#), Accessed on 10.06.2022
6. Federal Constitution of the Swiss Confederation, (1999). Article 73/Section 4, Environment and Spatial Planning. Retrieved from [Microsoft Word - 101.en.doc \(admin.ch\)](#), Accessed on 25.05.2022
7. Federal Department of the Environment, Transport, Energy and Communications, DETEC, (2020). Energy Strategy 2050, Retrieved from [Energy Strategy 2050 - DETEC \(admin.ch\)](#), Accessed on 10.06.2022
8. Federal Office for the Environment, (2020), Green Economy Action Plan, Retrieved from [Green Economy Action Plan: priority areas \(admin.ch\)](#), Accessed on 10.06.2022
9. Fedlex, (1983). Federal Act on the Protection of the Environment, (Environmental Protection Act, EPA), Retrieved from [SR 814.01 - Federal Act of 7 October 1983 on the Protection of the Environment \(Environmental Protection Act, EPA\) \(admin.ch\)](#), Accessed on 02.06.2022
10. FOEN, (2020). Political mandate for a green economy, Retrieved from [Political mandate for a green economy \(admin.ch\)](#), Accessed on 07.06.2022
11. Government Offices of Sweden, Ministry of the Environment (2021). Circular economy – Strategy for the transition in Sweden, Accessed on 12 June 2022
12. Government Offices of Sweden, Ministry of the Environment (2021). Report on the implementation of the 2030 Agenda for Sustainable Development, Retrieved from https://sustainabledevelopment.un.org/content/documents/279582021_VNR_Report_Sweden.pdf , Accessed on 12 June 2022
13. Green Policy Platform, (2022), Retrieved from <https://www.greengrowthknowledge.org/>, Accessed on 05.06.2022
14. Inside Switzerland’s giant water battery, 2019, Retrieved from

- <https://www.swissinfo.ch/eng/inside-switzerland-s-giant-water-battery/46915530>, Accessed on 15.06.2022
15. Johansson, Bengt & Hildingsson, Roger (2021). Strategies for greening the economy in three Nordic countries, Environmental and Energy Systems Studies, Department of Political Science, Lund University, Sweden 2021, Retrieved from <https://onlinelibrary.wiley.com/doi/epdf/10.1002/eet.1967>, Accessed on 12 June 2022.
 16. Office fédéral de l'environnement OFE, (2013). Report to the Federal Council, Green Economy: Report and Action Plan, Retrieved from [green_economy_reportandactionplan.pdf](#), Accessed on 02.05.2022
 17. PwC & WWF, (2020). Circularity as the new normal Future fitting Swiss businesses, Retrieved from [Circularity-as-the-new-normal_whitepaper-EN.pdf \(wwf.ch\)](#), Accessed on 05.06.2022
 18. Sustainable Governance Indicators (SGI) (2020), Sweden Report, Retrieved from https://www.sgi-network.org/docs/2020/country/SGI2020_Sweden.pdf, Accessed on 17 June 2022
 19. Sweden and the 2030 Agenda — Report to the UN High-Level Political Forum 2017 on Sustainable Development, Retrieved from <https://sustainabledevelopment.un.org/content/documents/16033Sweden.pdf>, Accessed on 17 June 2022
 20. Swiss Bankers Association (SBA) and Boston Consulting Group (2021). Sustainable finance, Retrieved from [SBA Sustainable Finance 2021.pdf \(swissbanking.ch\)](#), Accessed on 16.06.2022
 21. Swiss Federal Office of Energy, (2020). Changes in the law on nuclear energy, Retrieved from [Changes in the law on nuclear energy \(admin.ch\)](#), Accessed on 14.06.2022
 22. Swiss Green Economy Symposium, (2021). Retrieved from [Swiss Green Economy Symposium 2022 · SGES](#), Accessed on 06.06.2022
 23. Swiss National Science Foundation, (2016). NRP 73 Sustainable Economy, Retrieved from [NRP 73 Sustainable Economy \(snf.ch\)](#), Accessed on 05.06.2022
 24. The Green Growth Knowledge Partnership (2016). Pan-European Strategic Framework for Greening the Economy, Retrieved from <https://www.greengrowthknowledge.org/page/pan-european-strategic-framework-greening-economy>, Accessed on 15 June 2022.
 25. Tucci, F. and Battisti, A. (2020). Green Economy for sustainable and adaptive architectures and cities: Objectives, guidelines, measures, actions. IOP Conf. Series: Earth and Environmental Science, 503, 012022. Retrieved from <https://iopscience.iop.org/article/10.1088/1755-1315/503/1/012022/pdf>UNIDO, (2021). Egypt: UNIDO and Switzerland fostering inclusive green growth, Retrieved from [Egypt: UNIDO and Switzerland fostering inclusive green growth | UNIDO](#), Accessed on 16.06.2022
 26. United Nations Environment Program, RRP International Resource Panel. (2017). Assessing global resource use. A systems approach to resource efficiency and pollution reduction. Nairobi, Kenya: UN Environment, UNESCO Publishing. Retrieved from <https://www.resourcepanel.org/reports/assessing-global-resource-use>. Accessed on 10 June 2022.
 27. World Business Council for Sustainable Development (2017). How we drive sustainable development. WBCSD Publishing. Retrieved from <https://www.wbcd.org>. Accessed on 15 June 2022.
 28. World Commission on Environment and Development (WCED) (1987). Brundtland Report, The Switzerland Federal Office for Spatial Development ARE, Retrieved

- from <https://www.are.admin.ch/are/en/home/media/publications/sustainable-development/brundtland-report.html>, Accessed on 12 June 2022.
29. Z Kovacic, R Strand, T Völker (2019). The circular economy in Europe: Critical perspectives on policies and imaginaries, Retrieved from <https://www.taylorfrancis.com/books/oa-mono/10.4324/9780429061028/circular-economy-europe-zora-kovacic-roger-strand-thomas-v%C3%B6lker>, Accessed on 15 June 2022
 30. EU4Environment, (2019). Towards a Green Economy in Azerbaijan, Work in Progress – 2019-20, Retrieved from <https://www.eu4environment.org/app/uploads/2021/05/Azerbaijan-country-profile-2020-21-second-edition.pdf>, Accessed on 20.06.2022
 31. Ministry of Energy, (2021). Meeting was held with Japanese company TEPSCO, Retrieved from <https://minenergy.gov.az/en/xeberler-arxivi/yaponiyanin-tepsco-sirketi-ile-gorus-kecirilib>, Accessed on 10.06.2022
 32. TEPSCO, (2021). The Republic of Azerbaijan Electric Power Development Master Plan for the Green Energy Zone (GEZ) Project Contract Execution, Retrieved from http://www.tepsco.co.jp/english/topic/etopic_20210517.html, Accessed on 10.06.2022

ÖRGÜTSEL DEMOKRASİ ALGISININ ÖRGÜTSEL MUHALEFET DAVRANIŞLARI ÜZERİNDEKİ ETKİSİ: İLKÖĞRETİM ÖĞRETMENLERİ ÜZERİNDE BİR ARAŞTIRMA

Halid TUNÇ

Selçuk University

halidtunc1@gmail.com

Prof. Dr. Ali ERBAŞI

Selçuk University

aerbasi@selcuk.edu.tr

ÖZET

Bu araştırmanın amacı, örgütsel demokrasi algısının örgütsel muhalefet davranışları üzerindeki etkisini ilköğretim öğretmenleri örnekleminde incelemektir. Araştırmada amaca göre örnekleme yöntemi kullanılmış olup İstanbul'daki 4 özel ilköğretim okulunda görev yapan 191 öğretmene anket uygulanmıştır. Araştırmada katılımcı öğretmenlerin örgütsel demokrasi algısı, örgütsel muhalefet davranış düzeyleri ve örgütsel demokrasi algısının örgütsel muhalefet davranışları üzerinde etkisi istatistiksel açıdan incelenmiştir. Araştırmanın bulgularına göre araştırmaya katılan ilköğretim öğretmenlerinin orta düzeyde örgütsel demokrasi algısına sahip oldukları ve orta düzeyde örgütsel muhalefet davranışları sergiledikleri belirlenmiştir. Ayrıca ilköğretim öğretmenlerinin örgütsel demokrasi algılarının örgütsel muhalefetin alt boyutları olan örtük muhalefet ve dışsal muhalefet üzerinde düşük seviyede negatif; açık muhalefet üzerinde orta seviyede pozitif etkiye sahip olduğu görülmüştür. Sonuçta örgüt içindeki muhalif davranışları azaltmak veya muhalefetin örtük veya dışsal yerine açık şekilde gerçekleştirilmesini isteyen eğitim kurumları yöneticilerinin, örgütsel demokrasi ortamı oluşturmaları gerektiği önerilmiştir.

Anahtar Kelimeler: Örgütsel demokrasi, örgütsel muhalefet, açık muhalefet, örtük muhalefet, dışsal muhalefet.

THE EFFECT OF PERCEPTION OF ORGANIZATIONAL DEMOCRACY ON ORGANIZATIONAL DISSENT BEHAVIOR: A RESEARCH ON PRIMARY SCHOOL TEACHERS

ABSTRACT

The aim of this research is to examine the effect of perception of organizational democracy on organizational dissent behaviors in the sample of primary school teachers. Purposive sampling method was used in the research and a questionnaire was applied to 191 teachers working in 4 private education institutions in Istanbul. In the study, the organizational democracy perception and organizational dissent behavior levels of the participating teachers and the statistical effect of the organizational democracy perception on the organizational dissent behaviors were examined. According to the findings of the research, it was determined that the primary school teachers participating in the research had a moderate perception of organizational democracy and exhibited moderate organizational dissent behaviors. In addition, primary school teachers' perceptions of organizational democracy are low level negative on latent dissent and displaced dissent, which are sub-dimensions of organizational dissent. And it has been seen that it has a moderate positive effect on the articulated dissent. As a result, it has been suggested that the administrators of educational institutions who want to reduce the organizational dissent behaviors within the organization or to realize the articulated dissent instead of latent dissent or displaced dissent, should create an environment of organizational democracy.

Keywords: Organizational democracy, organizational dissent, articulated dissent, latent dissent, displaced dissent.

Giriş

Örgütlerdeki muhalif davranışların önemine yönelik alan yazında çeşitli araştırmalar yapılmıştır. Öncelikle örgütlere dışarıdan ilk bakıldığında muhalefet yokmuş algısının oluştuğu, ancak tüm örgütlerde belli oranda

bir muhalefetin her zaman var olduđu vurgulanmaktadır (Kassing, 1997: 316). Yapılan ampirik arařtırmalar, örgütlerde çalışanlar tarafından gerçekleştirilen muhalif davranıřların her zaman olumsuz etkilerinin olmadığına, bununla birlikte birtakım olumlu etkilerinin de söz konusu olduđuna dikkat çekmektedir. Bu açıdan bakıldığında genel olarak açık muhalif davranıřların örgütlerdeki sorunların çözümüne katkı sağlayabilecek nitelikte olduđu, aksine örtük ve dıřsal muhalefetin yıkıcı etkileri olduđu genel kabul görmektedir. Bu bağlamda örgütlerde muhalefetin açık yönlü olması, örtük ve dıřsal yönlü olmaması için çeřitli stratejiler önerilmekte ve geliştirilmektedir. Bu bağlamda örgütlerde çalışanların hangi muhalif davranıřları hangi deđiřkenlerin etkisiyle gerçekleřtirdikleri arařtırma sorularının temelini oluřturmaktadır. Bu kapsamda inceleme konusu yapılan deđiřkenlerden biri de örgütsel demokrasidir.

Beyne ve Daniels (1979) siyasal söylemde demokrasinin varlıđının muhalefet ön kořuluna bađlı olduđunu öne sürmekte ve muhalefetin olmaması durumunda demokrasiden bahsetmenin mümkün olmadığını vurgulamaktadır. Bununla paralel olarak, örgüt içinde de karřıt görüřlerini yöneticilere özgürce ifade edemedikleri sürece çalışanların demokratik kořullarda çalıştıklarını söylemek mümkün deđildir. Buna göre örgütsel muhalefet, örgütsel demokrasinin önemli bir tamamlayıcısı olarak karřımıza çıkmaktadır. Örgütlerde var olan muhalefetin demokratik bir örgütün oluřmasına katkı sağlayacađı görüřü literatürde hakimdir. Örgütlerde alınan kararlar ister yöneticiler tarafından isterse de çalışanlar tarafından alınsın, muhalif görüřlerin özgür ifadeleri demokrasi adına çok önemlidir (Erdal, 2020: 69). Bunun yanı sıra demokratik ortamların muhalefet davranıřlarının yönünü ve türünü etkileyeceđine yönelik varsayımlar da oldukça deđerlidir. Buna göre örgüt içinde demokratik bir ortam algısı oluřtukça çalışanların açık muhalefet davranıřlarını artırıp örtük ve dıřsal muhalefet davranıřlarını azaltması beklenmektedir. Bu bakıř açısından yola çıkarak bu arařtırmada, örgütsel demokrasi algısının örgütsel muhalefet davranıřları üzerindeki etkisini ilköđretim öđretmenleri örnekleminde incelemek amaçlanmıřtır. Bu çerçevede kavramsal çerçeve sunularak hipotezler oluřturulmuř, arařtırmada kullanılan yöntemle iliřkin bilgiler aktarılmıř, elde edilen bulgular sunularak sonuçlar deđerlendirilmiřtir.

Kavramsal Çerçeve

Örgütsel Demokrasi

Örgütsel demokrasi, siyasal demokraside olduđu gibi çalışanların kararlara katılması ile yönetimde söz sahibi oldukları, etkin bir iletiřim ve bilgi paylařımı ortamı ve eğitim faaliyetleri ile desteklenmiř bir yapıda yeteneklerini sergileyebilmeleri ve kendilerini geliştirme imkanına sahip oldukları örgüt yapılarını tanımlamak üzere kullanılan bir kavramdır (Ataç, 2017: 118). Örgüt düzeyinde hayata geçirilen demokrasi řekli olan örgütsel demokrasi, örgüt çalışanlarının kurumsal iradenin kullanımına katılmalarını ifade etmektedir (Harrison ve Freeman, 2004: 50). Cořan ve Gülova (2014) örgütsel demokrasiyi, deđer üretirken, yapı, iřlev, politika ve prosedürlerinde çalışanların katılımına, kolektif mantık inancına, bireysel fikir özgürlüğüne ve eřitliđe dayanan deđerler sistemini iřaret eden bir kavram olarak tanımlamıřlardır. Otoriter çalışma ortamlarında örgütsel demokrasinin sađlanması, çalışan verimliliđi açısından etkiler oluřturacađı belirtilmektedir (Bean vd., 2003: 261).

Örgütsel demokrasinin çalışan sesliliđini sađlayıp örgütsel bađlılıđı artırma, karar sürecine tüm çalışanları dahil etme, alınan kararları uygulamayı kolaylařtırma, demokratik uygulamalar neticesinde çalışanların örgüte karřı daha sorumlu davranmaları, ortak karar alma ve eleřtirel düşünme gibi avantajları bulunmaktadır. Bunun yanı sıra örgütsel demokrasinin karar alma becerisine sahip olmayan çalışanların

organizasyon için uygun olmayan kararları onaylaması, demokrasi ilke ve kurallarının uygulanmasının zaman alabilmesi ve bu yüzden etkinliğin azalması, kararların uygulanmasının bazı değişiklikleri getirmesi ve bu değişikliğin örgütsel işleyişi engellemesi, üst kademe çalışanların güçlerini alt kademe çalışanlarla paylaşmak istememesi ve alt kademe çalışanların sorumluluklarını artırdığı için demokratik uygulamalara karşı çıkması gibi dezavantajları bulunmaktadır (Harrison ve Freeman, 2004: 50).

Örgütsel Muhalefet

Örgütsel muhalefet, çalışanların örgüt içerisinde alınan kararlar ve uygulamalar noktasında yönetim ile ters düşen farklı görüşlerini ifade etmeleri olarak tanımlanmaktadır. Örgütü ile fikir ayrılığına düşen bir çalışanın bazı bireysel, ilişkisel ve örgütsel faktörlerin etkisi altında kalmak suretiyle üç temel dışa vurum mekanizmasından birini tercih ettiği görülmektedir. Buna göre çalışan görüşlerini yöneticileri (açık muhalefet), iş arkadaşları (örtük muhalefet) ya da işyeri dışında olan kimseler (dışsal muhalefet) ile paylaşmaktadır (Kassing, 1997: 316).

Örgütsel muhalefet; genel olarak örgüt iklimi, örgütsel politika ve her türlü uygulamadan kaynaklanan tatminsizlik sonucu ortaya çıkmaktadır. Örgütün mevcut durumundan farklı bir pozisyonu savunması, muhalefetin temel dinamiğidir. Örgütsel muhalefet, en basit haliyle çalışanların duruşu ve tavrıdır. Ancak örgütsel muhalefet anlamsız karşı çıkışları değil, yapıcı ve iyi niyetli olarak alternatif gösterme kaygısını ifade etmelidir. Örgütsel muhalefet bu yönüyle zıt fikirlerin, farklı bakış açılarının açık ve net bir biçimde ifade edilebilmesine imkân tanımaktadır (Sadykova, 2014: 3). Örgütsel muhalefet, yönetenlerin uygulamalarını ve davranışlarını benimsemeyerek farklı bir kanaatte olmanın getirdiği muhalif bir yaklaşımdır (Özdemir, 2010: 16). Türkçe araştırmalarda örgütsel muhalefet olarak yer alan bu kavram, yabancı kaynaklarda “organizational opposition”, “organizational dissent” ya da “employee dissent” şeklinde kullanılmaktadır (Ötken ve Cenkeci, 2013: 42).

Örgütsel muhalefet, emir ve uygulamalarla ilgili olarak astların görüş ayrılığını ifade etmeleri sonucunda ortaya çıkan, iyi ve sağlıklı bir karar alma için örgütsel açıdan gerekli görülen ancak riskli bir etkileşimsel süreç olarak tanımlanmaktadır. Muhalefet kavramının tanımının merkezinde belirli bir politikanın sorgulanması, yönetim ile farklı fikirde olma, yönetime meydan okuma olduğu için en başta olumsuz bir çağrışım yapsa da örgütsel muhalefetin akademik olarak kavramsallaştırılması örgütlere fayda sağlayacak unsurları da içermektedir (Garner, 2019: 522). Bu yönüyle örgütsel muhalefet, örgütsel yöntem ve genel politikalar hakkında farklı düşünceleri, marjinal görüşleri ve zıt olan fikirleri dile getirmeye ve örgütte yeni bakış açılarının ortaya çıkartılmasına yönelik katkılar sağlayabilmektedir (Kassing, 1998: 187). Çünkü muhalefetin gereken değeri gördüğü organizasyonlarda yönetsel başarıların söz konusu olabileceği genel kabul görmektedir (Stanley, 1981: 14).

Örgütsel muhalefet, örgütsel demokrasinin oluşumu ve gelişimi açısından bakıldığında oldukça önemli bir yere sahip olmakla beraber örgüt içerisinde ortaya çıkan sorunların çözümü ve yaşanabilecek sorunların ortaya çıkmadan engellenmesinde de önemli bir role sahiptir (Kassing ve Armstrong, 2002: 44). Kassing’e (1997) göre çalışanların örgüt içerisinde herhangi bir kaygı ve korkuya kapılmadan muhalif düşüncelerini dile getirebilmeleri, örgütsel demokrasinin o örgütte var olduğunun açık bir göstergesidir. Örgütsel demokrasi uygulamaları ile elde edilmek istenilen sonuçlara ulaşmak için, örgütsel muhalefet göz önünde bulundurulması gereken bir olgudur (Kassing, 1997: 321). Ayrıca demokratik bir örgütte farklı görüşlerin çalışanlar tarafından dile getirilmesi çalışan katılımını artırmaktadır. Bunun sonucunda çalışanların

muhalefet edecekleri konuların sayısı da artmış olacaktır (Ataç ve Köse, 2017: 120). Kassing ve Avtgis'e (1999) göre çalışanların katılımına ve güçlendirilmesine önem vermeyen örgütlerde örgütsel muhalefet davranışı çok daha az görülürken, çalışanlarını katılıma teşvik eden ve güçlendiren örgütlerde örgütsel muhalefet davranışı daha fazla görülmektedir. Buna göre güçlendirilen çalışanların muhalefet etme ihtimalleri daha yüksektir (Oral ve Köse, 2017: 120). Örgüt içerisinde sağlıklı şekilde işleyen örgütsel demokrasi örgütlerde yapıcı muhalefeti geliştirirken aynı zamanda yıkıcı muhalefeti önlemektedir (Morrison, 2011: 389). De Dreu ve West (2001) yaptıkları araştırma sonucunda, örgütlerde muhalefet etme özgürlüğünün beraberinde getirmiş olduğu olumlu çıktılarını, ancak demokratik örgüt ortamlarında ortaya çıkabileceğini belirtmişlerdir. Bu bulgulardan yola çıkarak araştırmada H1 hipotezi geliştirilmiştir.

H1. Örgütsel demokrasinin örgütsel muhalefet davranışları üzerinde pozitif etkisi vardır.

Kassing'e (1997) göre, çalışanların muhalif tutum sergiledikleri üç ana grup vardır. Bunlar yöneticiler, iş arkadaşları ve örgüt dışındaki arkadaşları ile aile bireyleridir. Bireyin muhalif görüşlerini bunlardan hangisine söyleyeceği, muhalefetin türünü belirlemektedir. Buna göre çalışan muhalif görüşlerini yöneticileriyle paylaştığında açık muhalefet, iş arkadaşları ile paylaştığında örtük muhalefet ve aile ya da örgüt dışındaki arkadaşlarıyla paylaştığında dışsal muhalefet ortaya çıkmaktadır.

Açık Muhalefet: Örgütsel muhalefetin boyutlarından biri olan açık muhalefet; örgütte çalışanların muhalif düşüncelerini örgüt yöneticileriyle paylaşmaları şeklinde tanımlanabilir (Milliken ve Morrison, 2003: 1564). Çalışanların kendilerini, yüksek seviyede tartışabilir bulduğu ve üstleriyle iyi ilişkilere sahip kişiler olarak gördüğü örgütlerde açık muhalefeti tercih etme ihtimalleri daha yüksek olmaktadır. Her ne kadar çalışan herkes açık muhalefeti tercih etmiyor olsa da yapılan bazı araştırmalarda ast-üst ilişkisinin kalitesinin yüksek olduğu örgütlerde çalışanların açık muhalefetin tercih ettikleri belirlenmiştir (Kassing, 2005: 228). Ek olarak örgütsel sadakati yüksek, farklı bir iş bulma imkanına sahip olan ve uzun süredir o örgütte istihdam güvencesi bulunan çalışanlar çoğunlukla açık muhalefeti tercih etmektedirler (Özdemir, 2010: 17). Örgütlerin muhalefeti bir geri bildirim aracı olarak görmeleri, örgütün yapısını güçlendirecektir. Bu sayede örgütün içindeki dinamikler dışarıdan bilinmeyecek ve örgüt kültürü korunmuş olacaktır. Oysaki muhalif görüşlerin dışarı ulaşması demek örgüt bilgilerinin dışarıya aktarılması demektir (Kassing ve Kava, 2013: 48). Örgüte ait bu önemli bilgilerin dışarıda başkalarının eline geçmemesi adına, örgüt yöneticilerinin çalışanlarına açık muhalefet yapabilecekleri bir zemin oluşturmaları gerekmektedir. Örgütlerde demokrasi seviyesinin artması, açık muhalefetin yapılabilmesine ve muhalefet edilecek konu sayısının artmasına etki edebilecektir (Oral ve Köse, 2017: 121). Bu doğrultuda örgütsel demokrasinin bulunduğu ortamlarda çalışanların açık muhalefet davranışları sergileyecekleri varsayılmaktadır. Buna yönelik olarak araştırmada *H1a* hipotezi geliştirilmiştir.

H1a. Örgütsel demokrasinin çalışanların açık muhalefet davranışları üzerinde pozitif etkisi vardır.

Örtük Muhalefet: Çalışanların örgütlerindeki politika ve uygulamalardan memnun olmadığı durumları örgüt içerisinde üstleri ile açık bir şekilde paylaşmadıkları zamanlarda bu durumu problemin çözümünde etkisiz olan çalışma arkadaşlarına dile getirirler. Muhalefetlerini üstleri yerine çalışma arkadaşlarına dile getirmeleri durumunda ortaya çıkan bu muhalefete örtük muhalefet denir (Kassing ve Avtgis, 1999: 103). Örtük muhalefetin tercih edilmesinin en önemli nedeni, çalışanların muhalif görüşlerine karşı gösterilebilecek reaksiyonun açacağı olumsuzluklarla karşılaşmama istekleridir (Kassing, 2008: 342). Örgütsel demokrasinin bulunduğu ortamlarda çalışanların fikir, düşünce ve eleştirilerini açıkça

yapabilecekleri varsayılmaktadır. Bu bağlamda demokratik ortama sahip örgütlerde çalışanların açık muhalefeti tercih edip örtük muhalefetten uzak durmaları beklenmektedir. Bu beklentiye uygun olarak araştırmada *H1b* hipotezi geliştirilmiştir.

H1b. Örgütsel demokrasinin çalışanların örtük muhalefet davranışları üzerinde negatif etkisi vardır.

Dışsal Muhalefet: Dışsal muhalefet, çalışanların örgüt içinde karşılaştıkları olumsuz durumları, örgüt içerisinde üstlerine veya çalışma arkadaşlarından herhangi birine söylemeyip, örgütün dışındaki arkadaşları veya ailesiyle paylaşması durumudur. Bu eğilimde olan çalışanlar karşılaşılan problemler karşısında sessiz kalarak örgüt içerisinde itiraz etmeme yoluna başvururlar (Kavak ve Kaygın, 2018: 38). Çalışanlar örgüt içerisinde yaptıkları muhalefet sonucunda bir misilleme ve düşmanca algılanma yaşadıklarında kendilerini savunmasız hissettikleri için dışsal muhalefeti tercih ederler. Dışsal muhalefetin örgütsel bağlılıkları kuvvetli olmayan, örgüt içerisinde nüfuzu az, yönetim pozisyonlarında bulunmayan, genç ve çalışma süresi az olan çalışanlarca daha sıklıkla tercih edildiği rapor edilmektedir (Kassing ve Dicioccio, 2004: 114). Örgütsel demokrasinin bulunduğu ortamlarda çalışanların muhalif görüşlerini açık muhalefet kanalıyla örgüt içinde yöneticileriyle paylaşmaları beklenmekte olup, dışsal muhalefetten uzak durmaları beklenmektedir. Çünkü örgütsel demokrasinin olmadığı örgüt ortamlarında dışsal muhalif davranışların artması beklenmektedir. Bu beklentilere uygun olarak araştırmada *H1c* hipotezi geliştirilmiştir.

H1c. Örgütsel demokrasinin çalışanların dışsal muhalefet davranışları üzerinde negatif etkisi vardır.

Geliştirilen hipotezlerden yola çıkarak oluşturulan araştırma modeli Şekil 1’de gösterilmiştir.

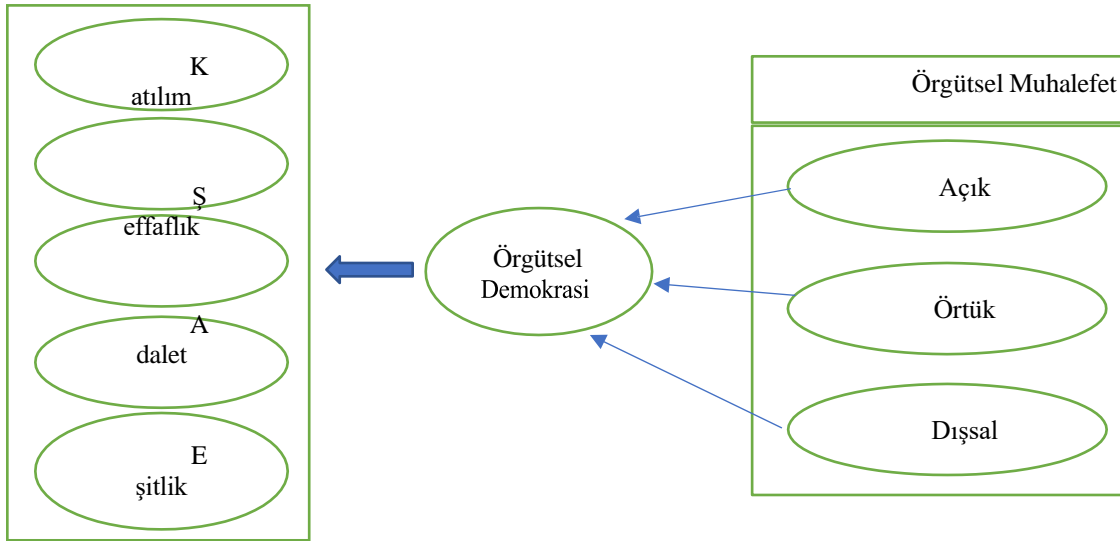

Şekil 1. Araştırma Modeli

Yöntem

Araştırmanın evrenini, İstanbul ilinde bulunan 4 özel eğitim kurumunda görev yapan ilköğretim öğretmenleri oluşturmaktadır (N=230). Araştırmada amaca göre örnekleme yöntemi kullanılmış olup bahsi geçen okullarda görev yapan n=191 ilköğretim öğretmeninden elde edilen veriler analize tabi tutulmuştur. Anketlerin geri dönüşüm oranı=%88'dir.

Araştırmada kullanılmak üzere 3 bölümden oluşan bir anket tasarlanmıştır. Araştırmanın ilk bölümünde Kassing (1998) tarafından oluşturulan, Ergün ve Çelik (2018) tarafından Türkçeye uyarlanan 17 madde ve 3 boyutlu örgütsel muhalefet ölçeği kullanılmıştır. İkinci bölümde Geçkil ve Tikici (2013) tarafından oluşturulan 28 maddelik örgütsel demokrasi ölçeği kullanılmıştır. Üçüncü bölümde ise demografik bilgileri içeren 5 soru yer almaktadır. Ölçek maddelerine katılım düzeyleri beşli likert ölçeğinde 1 “Kesinlikle Katılmıyorum” ve 5 “Kesinlikle Katılıyorum” şeklinde alınmış ve değerlendirilmiştir.

Araştırmanın evrenini oluşturan İstanbul ili sınırları içindeki 4 özel eğitim kurumu yöneticilerinden anket uygulamasının yapılabilmesi için yazılı izinler alınmıştır. Anketler öğretmenlere ilk yazar tarafından yüz yüze uygulanmış ve toplanmıştır. Ayrıca kullanılan anket formuna ilişkin etik kurul izin belgesi, Selçuk Üniversitesi Sosyal ve Beşerî Bilimler Bilimsel Araştırma ve Yayın Etik Kurulu’nun 10.05.2022 tarih ve 08/86 sayılı kararı ile alınmıştır.

Araştırma kapsamında anketlerin uygulamasından elde edilen verilerin faktör analizi için uygunluğunu kontrol edebilmek için Kaiser Meyer Olkin (KMO) ve Barlett Küresellik Testi değerleri incelenmiştir. KMO test değerleri (örgütsel muhalefet ölçeği için 0,857 ve örgütsel demokrasi ölçeği için 0,962) ve Barlett test değerleri (örgütsel muhalefet ölçeği için $\chi^2=2176,068$, $df=120$, $p=0,000$ ve örgütsel demokrasi ölçeği için $\chi^2=5661,468$, $df=351$, $p=0,000$) verilerin faktör analizi için uygun olduğunu ortaya koymuştur. Ölçeklerin normallik incelemesini yapabilmek için basıklık ve çarpıklık indeksleri incelenmiş ve elde edilen bulgular Tablo 1’de sunulmuştur. Buna göre örgütsel muhalefet değişkeni ve alt boyutları ile örgütsel demokrasi değişkeni ve alt boyutlarının tümünde Tabachnick ve Fidell (2013) tarafından önerilen normal dağılıma uygun (-1,5 ile +1,5 arasında) sonuçlar elde edilmiştir.

Tablo 1. Ölçeklere Ait Basıklık ve Çarpıklık Değerleri

Değişken	Çarpıklık	Basıklık
Örgütsel Muhalefet	-,296	-,173
Açık Muhalefet	-,102	-,533
Örtük Muhalefet	-,458	-,782
Dışsal Muhalefet	-,554	-,696
Örgütsel Demokrasi	-,219	-,656
Katılım	-,336	-,714
Şeffaflık	-,450	-,599
Adalet	-,187	-,793
Eşitlik	-,024	-,562
Hesap Verebilirlik	-,338	-,1048

Ölçeklerin faktör analizine uygunluğu ve basıklık-çarpıklık değerlerinin normal dağılım koşullarını sağladığı görüldükten sonra faktör yapılarını doğrulamak amacıyla doğrulayıcı faktör analizi (DFA) uygulanmıştır. Örgütsel demokrasi ölçeğine ait DFA modeli Şekil 2’de sunulmuştur. Modifikasyonlar neticesinde örgütsel demokrasi ölçeğine ait ifadelerin faktör yüklerinin 0,34 ile 0,93 arasında değiştiği, elde edilen bulguların istatistiksel açıdan anlamlı olduğu görülmektedir. Örgütsel demokrasi ölçeğine ait gerekli modifikasyonlar yapıldıktan sonraki uyum iyiliği indeks değerleri (CMIN/df: 2,381, RMSEA: ,085, GFI: ,791, CFI: ,925, IFI: 925) uygun aralıklardadır.

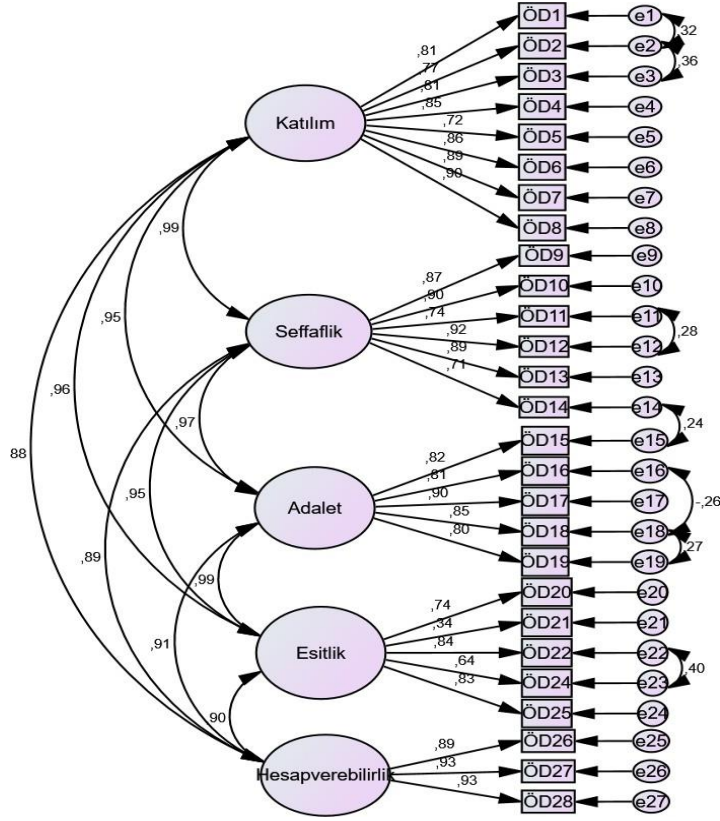

Şekil 2. Örgütsel Demokrasi Ölçeğine Ait Faktör Yapısı Modeli

Örgütsel muhalefet ölçeğine ait DFA modeli Şekil 3'te sunulmuştur. Modifikasyonlar neticesinde örgütsel muhalefet ölçeğine ait ifadelerin faktör yüklerinin 0,44 ile 0,89 arasında değiştiği, elde edilen bulguların istatistiksel açıdan anlamlı olduğu görülmektedir. Örgütsel demokrasi ölçeğine ait gerekli modifikasyonlar yapıldıktan sonraki uyum iyiliği indeks değerleri (CMIN/df: 2,731, RMSEA: ,095, GFI: ,855, CFI: ,920, IFI: 921) uygun aralıklardadır.

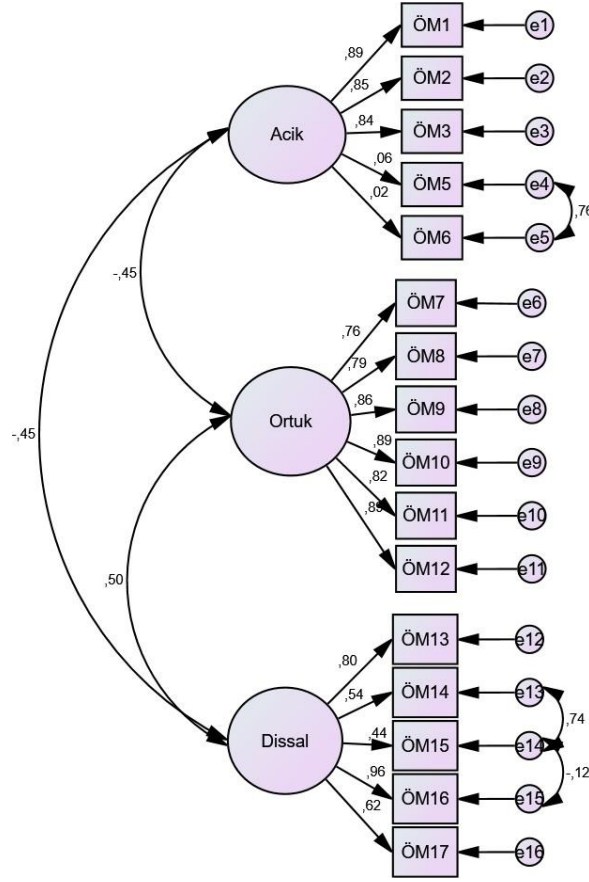

Şekil 3. Örgütsel Muhalefet Ölçeğine Ait Faktör Yapısı Modeli

Ölçeklerin güvenilirlik analizini yapabilmek için Cronbach Alfa katsayıları incelenmiş ve elde edilen bulgular Tablo 2’de sunulmuştur. Elde edilen bulgular her iki değişken ve alt boyutları için güvenilir sonuçlara işaret etmektedir.

Tablo 2. Ölçeklere Ait Cronbach Alfa Katsayıları

Değişken	Madde Sayısı	Cronbach Alfa Katsayısı
Örgütsel Muhalefet	16	0,792
Açık Muhalefet	5	0,868
Örtük Muhalefet	5	0,876
Dışsal Muhalefet	6	0,894
Örgütsel Demokrasi	27	0,973
Katılım	8	0,928
Şeffaflık	6	0,916
Adalet	5	0,884
Eşitlik	5	0,825
Hesap Verebilirlik	3	0,923

Bulgular

Katılımcılara ait demografik bulgular incelenmiş ve elde edilen bulgular Tablo 3’te sunulmuştur. 191 katılımcı ilköğretim öğretmeninin %53,4’ünün kadın, %48,7’sinin 18-29 yaş ve %33,5’inin 30-45 yaş

aralığında, %50,8'inin evli, %17,8'inin ön lisans, %74,9'unun lisans ve %7,3'ünün lisansüstü mezunu, %20,4'ünün 1 yıldan az, %33'ünün 1-5 yıl arası, %24,1'inin 6-10 yıl arası çalışma deneyimine sahip oldukları belirlenmiştir.

Tablo 3. Katılımcılara İlişkin Demografik Bulgular (n=191)

Değişken	Kategori	Frekans	Yüzde
Cinsiyet	Kadın	102	53,4
	Erkek	89	46,6
Yaş	18-29	93	48,7
	30-45	64	33,5
	46-55	24	12,6
	56 ve üzeri	10	5,2
Medeni Durum	Evli	97	50,8
	Bekar	94	49,2
Eğitim Durumu	Ön Lisans	34	17,8
	Lisans	143	74,9
	Lisansüstü	14	7,3
Mesleki Kıdem	1 Yıldan Az	39	20,4
	1-5 Yıl Arası	63	33,0
	6-10 Yıl Arası	46	24,1
	11-15 Yıl Arası	22	11,5
	16 Yıl ve Üzeri	21	11,0

Değişkenlere ait ortalama ve standart sapma değerleri incelenmiş ve elde edilen bulgular Tablo 4'te sunulmuştur. Buna göre katılımcıların orta düzeyde örgütsel muhalefet davranışı ve orta düzeyde örgütsel demokrasi algısına sahip oldukları tespit edilmiştir. Örgütsel muhalefet değişkenine ait boyutlar bazında değerlendirme yapıldığında, açık muhalefet davranışlarının diğer (örtük muhalefet ve dışsal muhalefet) muhalefet davranışlarından daha fazla gerçekleştirildiği görülmektedir. Örgütsel demokrasi değişkenine ait boyutlar bazında değerlendirme yapıldığında, tüm boyutlardaki ortalamaların birbirlerine çok yakın seviyede (3,21 ve 3,38 aralığında) olduğu belirlenmiştir.

Tablo 4. Değişkenlere Ait Ortalama ve Standart Sapma Değerleri

Değişken	Ortalama	Standart Sapma
Örgütsel Muhalefet	3,17	,626
Açık Muhalefet	3,52	,870
Örtük Muhalefet	2,89	1,121
Dışsal Muhalefet	2,96	,989
Örgütsel Demokrasi	3,34	1,016
Katılım	3,38	1,069
Şeffaflık	3,32	1,056
Adalet	3,21	1,108
Eşitlik	3,28	,975
Hesap Verebilirlik	3,25	,1240

Araştırma kapsamında kurulan model çerçevesinde hipotezleri inceleyebilmek için doğrusal regresyon

testleri yapılmıştır. Örgütsel demokrasinin açık muhalefet davranışları üzerindeki etkisini inceleyebilmek için yapılan regresyon testi bulguları Tablo 5’te sunulmuştur. Buna göre örgütsel demokrasi algısının açık muhalefet davranışları üzerinde anlamlı bir yordayıcı olduğu görülmektedir ($\beta=,460$; $p=,000$). Bir diğer ifade ile örgütsel demokrasi algısının açık muhalefet davranışları üzerinde istatistiksel bakımdan anlamlı ve pozitif etkisinin olduğu tespit edilmiştir. Bu bulgular neticesinde H1a hipotezi kabul edilmiştir.

Tablo 5. Örgütsel Demokrasinin Açık Muhalefet Davranışları Üzerindeki Etkisine İlişkin Regresyon Bulguları

Bağımlı Değişken	Bağımsız Değişken	Katsayılar			
		B	β	t	p
Açık Muhalefet	(Sabit)	2,202		11,421	,000
	Örgütsel Demokrasi	,394	,460	7,123	,000

Örgütsel demokrasinin açık muhalefet davranışları üzerindeki etkisine yönelik bulguyu alt boyutlar bazında değerlendirebilmek için yapılan regresyon testi bulguları Tablo 6’da sunulmuştur. Buna göre örgütsel demokrasinin eşitlik ($\beta=,332$; $p=,014$) ve hesap verebilirlik ($\beta=,310$; $p=,017$) alt boyutlarının örgütsel açık muhalefet davranışları üzerinde istatistiksel açıdan anlamlı ve pozitif etkisi olduğu; katılım, şeffaflık ve adalet boyutlarının anlamlı etkisinin olmadığı belirlenmiştir.

Tablo 6. Örgütsel Demokrasi Alt Boyutlarının Açık Muhalefet Davranışları Üzerindeki Etkisine İlişkin Regresyon Bulguları

Bağımlı Değişken	Bağımsız Değişken	Katsayılar				Çoklu Doğrusallık	
		B	β	t	p	Tolerans	VIF
Açık Muhalefet	(Sabit)	2,021		9,870	,000		
	Katılım	,204	,251	1,375	,171	,120	9,095
	Şeffaflık	,076	,092	,480	,632	,110	7,492
	Adalet	,085	,108	,625	,533	,133	4,458
	Eşitlik	,296	,332	2,481	,014	,224	4,137
	Hesap Verebilirlik	-,217	-,310	-2,400	,017	,242	8,301

Örgütsel demokrasinin örtük muhalefet davranışları üzerindeki etkisini inceleyebilmek için yapılan regresyon testi bulguları Tablo 7’de sunulmuştur. Buna göre örgütsel demokrasi algısının örtük muhalefet davranışları üzerinde istatistiksel bakımdan anlamlı ve negatif etkisinin olduğu tespit edilmiştir ($\beta=-,142$; $p=,049$). Bu bulgular neticesinde H1b hipotezi kabul edilmiştir.

Tablo 7. Örgütsel Demokrasinin Açık Muhalefet Davranışları Üzerindeki Etkisine İlişkin Regresyon Bulguları

Bağımlı Değişken	Bağımsız Değişken	Katsayılar			
		B	β	t	p
Örtük Muhalefet	(Sabit)	3,575		12,907	,000
	Örgütsel Demokrasi	-,156	-,142	-1,965	,049

Örgütsel demokrasinin örtük muhalefet davranışları üzerindeki etkisine yönelik bulguyu alt boyutlar bazında değerlendirebilmek için yapılan regresyon testi bulguları Tablo 8’de sunulmuştur. Buna göre örgütsel demokrasinin katılım ($\beta=,407$; $p=,045$) ve eşitlik ($\beta=-,391$; $p=,009$) alt boyutlarının örtük muhalefet davranışları üzerinde istatistiksel açıdan anlamlı ve negatif etkisi olduğu; şeffaflık, adalet ve hesap verebilirlik boyutlarının anlamlı etkisinin olmadığı belirlenmiştir.

Tablo 8. Örgütsel Demokrasi Alt Boyutlarının Açık Muhalefet Davranışları Üzerindeki Etkisine İlişkin Regresyon Bulguları

Bağımlı Değişken	Bağımsız Değişken	Katsayılar				Çoklu Doğrusallık	
		B	β	t	p	Tolerans	VIF
Örtük Muhalefet	(Sabit)	3,646		12,523	,000		
	Katılım	-,426	-,407	-2,018	,045	,120	8,301
	Şeffaflık	,131	,124	,586	,558	,110	9,095
	Adalet	-,354	-,350	-1,828	,069	,133	7,492
	Eşitlik	-,449	-,391	-2,644	,009	,224	4,458
	Hesap Verebilirlik	,038	,042	,292	,770	,242	4,137

Örgütsel demokrasinin dışsal muhalefet davranışları üzerindeki etkisini inceleyebilmek için yapılan regresyon testi bulguları Tablo 9’da sunulmuştur. Buna göre örgütsel demokrasi algısının dışsal muhalefet davranışları üzerinde istatistiksel bakımdan anlamlı ve negatif etkisinin olduğu tespit edilmiştir ($\beta=-,193$; $p=,007$). Bu bulgular neticesinde H_{1c} hipotezi kabul edilmiştir.

Tablo 9. Örgütsel Demokrasinin Dışsal Muhalefet Davranışları Üzerindeki Etkisine İlişkin Regresyon Bulguları

Bağımlı Değişken	Bağımsız Değişken	Katsayılar			
		B	β	t	p
Dışsal Muhalefet	(Sabit)	3,589		14,809	,000
	Örgütsel Demokrasi	-,188	-,193	-2,704	,007

Örgütsel demokrasinin dışsal muhalefet davranışları üzerindeki etkisine yönelik bulguyu alt boyutlar bazında değerlendirebilmek için yapılan regresyon testi bulguları Tablo 10’da sunulmuştur. Buna göre örgütsel demokrasinin şeffaflık ($\beta=-,531$; $p=,011$), adalet ($\beta=,415$; $p=,028$) ve eşitlik ($\beta=-,357$; $p=,015$) alt boyutlarının dışsal muhalefet davranışları üzerinde istatistiksel açıdan anlamlı ve negatif etkisi olduğu; katılım ve hesap verebilirlik boyutlarının anlamlı etkisinin olmadığı belirlenmiştir.

Sonuç

Örgütsel demokrasi ve örgütsel muhalefet ilişkisine yönelik alan yazında çeşitli araştırmalar yapılmıştır. Bu araştırmaların bir kısmı örgütsel muhalefet davranışlarının gerçekleştirilmesi neticesinde örgütsel demokrasi ortamının oluştuğuna yönelik bir bakış açısına sahiptir. Bazı araştırmalar ise örgütsel demokrasi ortamına ilişkin çalışan algısının örgütsel muhalefet davranışları üzerindeki etkisine odaklanmaktadır. Bu gruptaki araştırmalara örnek olarak, Ataç ve Köse (2017), Özdemir (2013) ve Tutar’ın (2014) farklı meslek gruplarıyla gerçekleştirmiş oldukları araştırmalarda örgütsel demokrasi algısının örgütsel muhalefeti

pozitif yönlü etkilediği ortaya konulmuştur. Bu araştırma, bahsedilen ikinci gruptaki araştırmaların varsayımlarına dayanarak oluşturulmuştur. Bu bağlamda örgütsel demokrasi algısının çalışanların örgütsel muhalefet davranışları üzerindeki etkisini incelemek araştırmanın amacı olarak ele alınmıştır. Araştırma bulgularından yola çıkarak örnekleme dahil edilen katılımcı ilköğretim öğretmenlerinin orta düzeyde örgütsel demokrasi algısına sahip oldukları ve orta düzeyde örgütsel muhalefet davranışları gerçekleştirdikleri belirlenmiştir.

Örgütsel demokrasi algısının çalışanların açık muhalefet davranışları üzerinde pozitif yönlü etkisi olduğunu varsayan hipotez (*H1a. Örgütsel demokrasinin çalışanların açık muhalefet davranışları üzerinde pozitif etkisi vardır.*) kabul edilmiştir. Ayrıca örgütsel demokrasi algısının çalışanların (örgütsel muhalefetin diğer iki boyutu olan) örtük muhalefet ve dışsal muhalefet davranışlarını negatif yönlü etkilediğini varsayan hipotezler de (*H1b. Örgütsel demokrasinin çalışanların örtük muhalefet davranışları üzerinde negatif etkisi vardır. H1c. Örgütsel demokrasinin çalışanların dışsal muhalefet davranışları üzerinde negatif etkisi vardır.*) kabul edilmiştir. Bu araştırmanın bulguları sayesinde, Sadykova ve Tutar'ın (2018) yaptıkları araştırmada örgütsel demokrasinin açık muhalefeti pozitif, örtük ve dışsal muhalefeti ise negatif yönlü etkilediğine yönelik tespitleri desteklenmiştir.

Sağlıklı bir şekilde işleyen örgütsel demokrasinin örgütlerde açık muhalefeti geliştirme ve yıkıcı muhalefeti önlemede çok önemli olduğu araştırma sonuçlarından anlaşılmaktadır. Buna göre örgütlerde demokrasi sisteminin sağlıklı bir şekilde işleminin yapıcı olan açık muhalefet kanallarının açık tutulmasını yordadığı görülmektedir. Alan yazında örgütlerde ortak kararlar verebilmek ve sorunları çözmek için örgütsel demokrasi ve açık muhalefetin olumlu katkılarının olabileceği genel kabul görmektedir. Bu araştırmadan elde edilen bulgulardan yola çıkarak, çalışanların özellikle farklı görüşlerini ve rahatsızlıklarını yöneticilerine karşı ifade edebilme konusunda isteksiz davranmalarının nedenlerinden biri de örgütsel demokrasi ortamının olmaması olarak değerlendirilmiştir.

Bu araştırmada elde edilen bulgular, içerdiği sınırlılıklar çerçevesinde ele alınmalıdır. Araştırma, İstanbul ili sınırları içerisindeki 4 özel eğitim kurumunda çalışan ilköğretim öğretmenlerinin ölçeklere verdikleri yanıtlar ve bu yanıtları verdikleri andaki bireysel algılarına dayanmaktadır. Kavramlar arasındaki ilişkilerin daha geniş örneklemlerde incelenmesi veya farklı evren ve örneklemlerde inceleme konusu yapılması söz konusu olabilir. Ayrıca bundan sonraki araştırmalar için bu iki kavram arasındaki ilişkide etkili olabilecek kavramların modele dahil edilmesi önerilmektedir.

Kaynaklar

1. Ataç, O.A., Köse, S. (2017). Örgütsel Demokrasi ve Örgütsel Muhalefet İlişkisi: Beyaz Yakalılar Üzerine Bir Araştırma, İstanbul Üniversitesi İşletme Fakültesi Dergisi, 46(1), 117- 132.
2. Bean, H., Lennon I., O'Connel A. (2013). Organizational Rhetoric, Materiality, and the Shape of Organizational Democracy. Southern Communication Journal, 78 (3), 256-273
3. Dreu, D.C.K.W., West, M.A. (2001). Minority Dissent and Team Innovation: The Importance of Participation in Decision Making, Journal of Applied Psychology, 86(6), 1191- 1201.
4. Erdal, İ. (2020). Öğretmen Görüşlerine Göre Okullarda Örgütsel Demokrasi ve Örgütsel Muhalefet Arasındaki İlişkinin İncelemesi, Yüksek Lisans Tezi, Marmara Üniversitesi Eğitim Bilimleri Enstitüsü, İstanbul.
5. Garner, J. (2019). Troublemaker or Problem Solver Perceptions of Organizational Dissenters, Western Journal of Communication 83, 519-535.
6. Harrison, J. S., Freeman, E. (2005). Special Topic: Democracy in and Around Organizations,

- Academy of Management Executive, 18(3), 49-53.
7. Kassing, J.W., Kava, W. (2013). Assessing Disagreement Expressed to Management: Development of the Upward Dissent Scale. *Communication Research Reports*, 30, 46-56.
 8. Kassing, J.W., Avtgis, T.A. (1999). Examining the Relationship Between Organizational Dissent and Aggressive Communication, *Management Communication Quarterly*, 13(1), 100- 115.
 9. Kassing, J.W., Dicioccio, R.L. (2004). Testing A Workplace Experience Explanation of Displaced Dissent, *Communication Reports*, 17(2), 113-120.
 10. Kassing, J.W. (1997). Articulating Antagonizing and Displacing A Mode Employee Dissent, *Communication Studies*, 48(4), 312-335.
 11. Kassing, J.W., Armstrong, T.A. (2002). Someme's Going to Hear Abaout This: Examining the Associaiton Between Dissent-Triggering Events and Emplyoyees, *Dissent Expression, Managamenet Conomunication Quarterly*, 16(1), 36-65.
 12. Kassing, J.W. (2008). Consider This: A Comparion of Factors Contributing to Employees Expression of Dissent, *Communication Quarterly*, 56(3), 342-355.
 13. Kassing, J.W. (2005). Speaking Up Competently: A Comparison of Perceived Competence in Upward Dissent Strategies, *Communication Research Reports*, 22 (3), 227- 234. Kavak, O., Kaygın, E. (2018). Örgütsel Adalet Algısının Örgütsel Muhalefet Davranışı Üzerindeki Etkisi, *Balkan ve Yakın Doğu Sosyal Bilimler Dergisi*, 4(1), 33-51.
 15. Milliken, F. J., Morrison, E.W. (2003). Shades of Silence: Emerging Themes and Future Directions for Research on Silence in Organizations, *Journal of Management Studies*, 40(6), 1563-1568.
 16. Morrison, E.W. (2011). Employee Voice Behavior: Integration and Directions for Future Research, *The Academy of Management Annals*, 5(1), 373-412.
 17. Özdemir, M. (2010). Ankara İli Kamu Genel Liselerinde Görev Yapan Yönetici ve Öğretmenlerin Örgütsel Muhalefete İlişkin Görüşleri, *Doktora Tezi, Ankara Üniversitesi Eğitim Bilimleri Enstitüsü, Ankara.*
 18. Ötken, A.B., Cencki, T. (2013). Beş Faktör Kişilik Modeli ve Örgütsel Muhalefet Arasındaki İlişki Üzerine Bir Araştırma, *Öneri Dergisi*, 39(10), 41-51.
 19. Sadykova, G., Tutar, H. (2014). Örgütsel Demokrasi ve Örgütsel Muhalefet Arasındaki İlişki Üzerine Bir İnceleme, *İşletme Bilim Dergisi*, 36(3), 1-16.
 20. Stanley, J.D. (1981). Dissent in Organizations, *Academy of Management Rewiew*, 6(1), 13-19.
 21. Tabachnick, Barbara G., Linda S. Fidell (2013). *Using Multivariate Statistics (Sixth Edition)*, Boston: Pearson Education Limited.
 22. TDK. https://www.tdk.gov.tr/?option=com_yanlis&view=yanlis&kelimez=100 (Erişim Tarihi, 4 Nisan 2022).
 23. Yazıcıoğlu, İ. (2014). *Parlamento Dışı Muhalefet, Yüksek Lisans Tezi, Yıldırım Beyazıt Üniversitesi Sosyal Bilimler Enstitüsü.*

THE EFFECT OF TECHNOLOGICAL DEVELOPMENTS ON WAREHOUSE MANAGEMENT SYSTEMS

Orhan Çoban

Gaziantep University

ocoban@gantep.edu.tr

Ayşe Çoban

Gaziantep University

aysecoban@gantep.edu.tr

Abstract

Warehouse Management System, with its general definition, is a solution method that enables mobile management of all operational processes of an enterprise, such as production, warehouse management, counting, shipment and pallet/box management, starting with goods receipt. The management of warehouse management systems is becoming more and more complex, depending on the diversification of goods and services that satisfy human needs. Changes in technology have an important contribution to the solution of this complexity. Technology has the power to influence and shape all aspects of modern life. Technology can speed up business processes and simplify them at the same time. Currently, two important technologies are used in warehouse management systems, namely barcodes and Internet of Things (IoT). The use of barcodes at every stage of the warehouse management system allows, on the one hand, to minimize human-induced errors, and on the other hand, to provide real-time accurate data. The Internet of Things helps to integrate each process and increase the efficiency of the warehouse management system. On the other hand, there are warehouses where processes are carried out manually. The aim of this study is to address the effects of barcodes and technological developments such as the Internet of Things on warehouse management systems to increase warehouse efficiency.

Keywords: Technology; Warehouse Management Systems; Logistic

TEKNOLOJİK GELİŞMELERİN DEPO YÖNETİM SİSTEMLERİNE ETKİSİ

Özet

Depo Yönetim Sistemi, genel tanımıyla, mal kabulünden başlayarak üretim, depo yönetimi, sayım, sevkiyat ve palet/kutu yönetimi gibi bir işletmenin tüm operasyonel süreçlerinin tamamının mobil olarak yönetilmesini sağlayan bir çözüm yöntemidir. İnsan ihtiyaçlarını tatmine yarayan mal ve hizmetlerin çeşitlenmesine bağlı olarak depo yönetim sistemlerinin yönetimi her geçen daha karmaşık hale gelmektedir. Bu karmaşıklığın çözümünde teknolojiye meydana gelen değişmelerin önemli katkısı bulunmaktadır. Teknoloji, modern yaşamın tüm yönlerini etkileme ve şekillendirme gücüne sahiptir. Teknoloji işletme süreçlerini hızlandırabilmekte ve aynı zamanda basitleştirebilmektedir. Hali hazırda depo yönetim sistemlerinde barkodlar ve Nesnelerin İnterneti (IoT) olmak üzere iki önemli teknoloji kullanılmaktadır. Depo yönetim sisteminin her aşamasında barkod kullanılması, bir taraftan insan kaynaklı hataların minimize edilmesine, diğer taraftan da gerçek zamanlı doğru veri sağlanmasına imkan sağlamaktadır. Nesnelerin İnterneti ise her bir süreci entegre etmeye ve depo yönetim sisteminin verimliliğini artırmaya yardımcı olmaktadır. Buna karşın süreçlerinin manuel olarak yürütüldüğü depolarda söz konusudur. Bu çalışmanın amacı, depo verimliliğini artırmak için barkodların ve Nesnelerin İnterneti gibi teknolojik gelişmelerin depo yönetim sistemlerine olan etkilerinin ele alınmasıdır.

Anahtar Kelimeler: Teknoloji; Depo Yönetim Sistemleri; Lojistik

Giriş

Depo Yönetim Sistemi (WMS), depo işlevlerini ve dağıtım merkezi yönetimini desteklemek ve optimize etmek için tasarlanmış bir yazılım uygulamasıdır. Bu sistemler, malzemeleri depoya taşımak ve depodan çıkarmak için mevcut kaynakların kullanımının günlük planlaması, organizasyonu, personel alımı, yönlendirilmesi ve kontrolünde yöneticilere yardımcı olmakta ve depodaki malzemelerin taşınması ve

depolaması için çalışanları desteklemektedir. Son zamanlarda teknolojiye meydana gelen değişimler, WMS'nin ve lojistik sektörünün uygulanmasına katkı sağlamıştır. Son on yılda WMS uygulamaları konusunda çok sayıda araştırma yapılmasına rağmen, teknolojinin hızlı gelişimi ile, son çalışmaların sayısı ile son teknolojik gelişmeler arasında büyük bir boşluk olduğu görülmektedir (Gomes vd., 2016).

Herhangi bir tedarik zincirinde, depo, bağlantı zinciri ortaklarının ana bileşenidir ve artık bir rekabet faktörü haline gelmiştir. Bu nedenle deponun etkin bir şekilde yönetilmesi ve kaynakların etkin bir şekilde tahsis edilmesi gerekmektedir. Depoların işleyişini izlemek, takip etmek ve kontrol etmek için bir WMS geliştirilmiştir. Ancak pazar dinamiklerinin büyümesiyle birlikte günümüz pazar ihtiyaçlarına uygun olmayan geleneksel sistemler her geçen gün daha az verimli hale gelmiştir. Hali hazırda insan yaşamının her yönünün teknolojiye ihtiyaç duyması ve dolayısıyla teknolojinin hızlı gelişimi Endüstri Devrimi 4.0'ı ortaya çıkarmıştır. Bu nedenle WMS uygulamaları için yeni teknolojiler ortaya çıkmaya başlamıştır. Nesnelerin İnterneti (IoT) ve barkodlar, Endüstri 4.0 bağlamında kullanılacak gelecek vaat eden teknolojik gelişmeler olarak ele alınmaktadır. Bu kapsamda çalışmanın amacı, depo verimliliğini artırmak için barkodların ve Nesnelerin İnterneti gibi teknolojik gelişmelerin depo yönetim sistemlerine olan etkilerinin ele alınmasıdır.

Literatür

Literatürde son zamanlarda teknolojik gelişmelerin WMS üzerine etkileri konusunda yapılan çalışmalarda bir artış göz çarpmaktadır. Bu kapsamda Nee (2009), kablosuz barkodları ve yönetim bilgi sistemlerini kullanarak WMS'yi benimsemenin iş performansı üzerindeki etkisini incelemiştir. Analiz sonuçları, WMS'yi benimsemenin maliyetleri düşürmeye, yönetim verimliliğini artırmaya, süreci daha esnek hale getirmeye ve teslimat süresini kısaltmaya yardımcı olabileceğini işaret etmiştir. Bu bağlamda envanter yatırımını azaltmaya yardımcı olmasının yanı sıra müşteri ihtiyaçlarını daha hızlı karşılamak, müşteri memnuniyetini artırmak, böylece rekabet gücünü artırmak söz konusu sürecin avantajları olarak sayılmıştır.

Sahuri ve Utomo (2016), küçük işletmelerin depo yönetimini ve işini geliştirmesine yardımcı olabilecek web hizmeti tabanlı bir sistem önermektedir. Sistemin ana fikri, envanter bilgilerini kısa mesaj servisi (SMS) aracılığıyla cep telefonlarına göndermektir. Bu durumda, tüm öğelerin manuel olarak kaydedilmesini gerektiren manuel sistemlere kıyasla doğru veriler sağlanması halinde daha hızlı ve daha kolay karar vermeyi desteklemeye yardımcı olacaktır.

Adiono vd. (2017), Radyo Frekanslı Tanıma Sistemi (RFID) tabanlı bir ürün konumlandırma sistemi önermiştir. Bu teknolojiye ürünler hakkında bilgileri içeren iliştilmiş RFID etiketleri kullanılmakta ve RFID okuyucular sayesinde satın alınan ürünlere ilişkin tüm bilgiler kayıt altına alınabilmektedir. Okuyucu, Bluetooth aracılığıyla akıllı telefonda kurulu WMS bağlanmakta ve sistem, envanterin gerçek zamanlı olarak güncellenmesine yardımcı olmaktadır. Dolayısıyla satın alınan ürünleri bulmak için gereken süre kısalmaktadır. Nihai tahlilde RFID sayesinde WMS'nin verimliliği artacak ve daha hızlı teslimat sağlanabilecektir.

Öner vd. (2017), devam eden işleri takip etmek, envanteri saymak ve takip etmek, yarı mamul ürünleri toplamak, almak ve taşımak amacıyla yün ipliği endüstrisi için RFID tabanlı bir bilgi sistemi önermiştir. Önerilen sistemin maliyet-fayda analizi yapılmış; sistemin üretim için kullanılacak emek miktarını %20 oranında düşürdüğü, süreç içi iş kaybını azalttığı ve böylece maliyetlerin düşürülmesine imkan sağlayarak yün ipliği endüstrisinin genel performansını iyileştirdiği sonucuna ulaşılmıştır.

Han ve Zhu (2017), lojistik ve depolama sistemlerini iyileştirmenin yollarını aramak için depolama sistemlerinin lojistiğini analiz etmiştir. Bu kapsamda bir depo yönetimi bilgi sisteminin kurulmasıyla, kurumsal verimliliğin artırılacağı, departmanlar arasındaki koordinasyonun güçlendirilebileceği, işgücü ölçeğinin azaltılabileceği, malzeme karışıklığının çözümlenerek maliyetlerin azaltılabileceği ifade edilmiştir. Bu kapsamda WMS sayesinde deponun etkin bir şekilde yönetilmesi, görünürlüğün iyileştirilmesi, gerçek zamanlı verilerin yakalanması ve ürün envanterinin, satın alma siparişlerinin, gelen ve giden malların grafiksel analizinin yapılması mümkün olacaktır.

Woźniakowski vd. (2018) ise Kurumsal Kaynak Planlaması ile WMS arasındaki farkı tartışmış, bu iki sistemin birbirini tamamlayıcı olduğunu ve entegrasyonunun işletmeye en büyük faydaları sağladığını tespit etmişlerdir. Bu kapsamda Mao vd. (2018), RFID ve GPS kullanan bir bulut modeline dayalı akıllı bir WMS'nin işlevsel bir çerçevesini tasarlamışlar ve bulut çizelgeleme problemini çözmek için arı kolonisi optimizasyonuna dayalı hibrit bir genetik algoritma önermişlerdir. Sistem, daha iyi zamanlama ve karar vermeye yardımcı olan gerçek zamanlı veriler sağlamaktadır.

Tedarik Zinciri ve Depolamada Nesnelerin İnternetinin Kullanımı

Nesnelerin interneti ya da İngilizce Internet of Things'in kısaltması olarak kullanılan IoT, fiziksel nesnelerin birbirleriyle veya daha büyük sistemlerle bağlantılı olduğu iletişim ağıdır. İnternet üzerinden diğer cihazlara ve sistemlere bağlanmak ve veri alışverişi yapmak amacıyla sensörler, yazılımlar ve diğer teknolojilerle gömülüdür. Nesnelerin İnterneti'nin (IoT) gelişmesiyle birlikte araştırmacılar, teknolojiyi birden fazla alanda kullanma olasılığını keşfetmeye başlamışlardır. Ancak hali hazırda IoT ile tedarik zinciri yönetimi (SCM) ilişkisi amaçlayan literatürde bir sınırlılık söz konusudur. Bu bağlamda yapılan çalışmalarda ise RFID kullanan IoT tabanlı model önerileri ortaya atılmaktadır (Çoban vd., 2014). Qu vd. (2016) bulut üretim ortamında, üretim lojistiği sürecindeki dinamik değişikliklerle başa çıkmak için bulut üretimini ve IoT altyapısını entegre eden bir IoT tabanlı gerçek zamanlı üretim lojistiği senkronizasyon sistemini önermiştir. Önerilen sistemin, yürütme dinamiklerinden kaynaklanan planlama fizibilitesi için uyarlanabilir bir çözüm olduğu ve IoT ile bulut üretim uygulamasını birleştiren evrensel bir yöntem sağladığı ifade edilmiştir. Bu bağlamda Ding (2013) ise IoT'ye dayalı akıllı bir WMS'yi ele almıştır. Sensör teknolojisini kullanarak farklı mallar hakkında büyük miktarda bilgi sağlayan WMS sayesinde akıllı işleme, geleneksel sistemlerden daha fazla depolama kontrolü ve daha iyi verimlilik ortaya çıkmaktadır. Bu süreçler hem maliyetleri düşürmekte, hem de hata oranlarını azaltmaktadır. Lee vd. (2017), depolama işlemine uygun bir yöntem seçmek için bulanık mantık teknolojisiyle entegre hesaplamalı zeka teknolojisini kullanan gelişmiş bir veri analizi yöntemine sahip IoT tabanlı bir WMS önermişlerdir. Sistem, daha iyi depo performansına, iyileştirilmiş sipariş karşılama, gelişmiş paketleme yöntemlerine, daha iyi envanter takibine ve genel depo performansına katkı sağlamaktadır.

Yukarıdaki literatür incelemelerinden de anlaşılacağı üzere, WMS sistemlerine IoT'un entegre edilmesi ortaya çıkan sorunların çözümünde önemli avantajlar sağlamaktadır. Ayrıca, tüm sistem gerçek zamanlı olarak yönetildiğinden dolayı tedarik zinciri daha çevik ve esnek hale gelebilmektedir.

Nesnelerin İnternetinin Bileşenleri

Literatürde IoT'un bileşenleri konusunda farklı görüşler söz konusudur. Bu bağlamda tartışmalarda IoT'nin mimarisi yapı taşları kavramıyla açıklanmaya çalışılmaktadır. IoT'nin dört temel yapı taşı Şekil-1'de analitik olarak gösterilmiştir.

Şekil- 1: IoT'nin Dört Temel Yapı Taşı

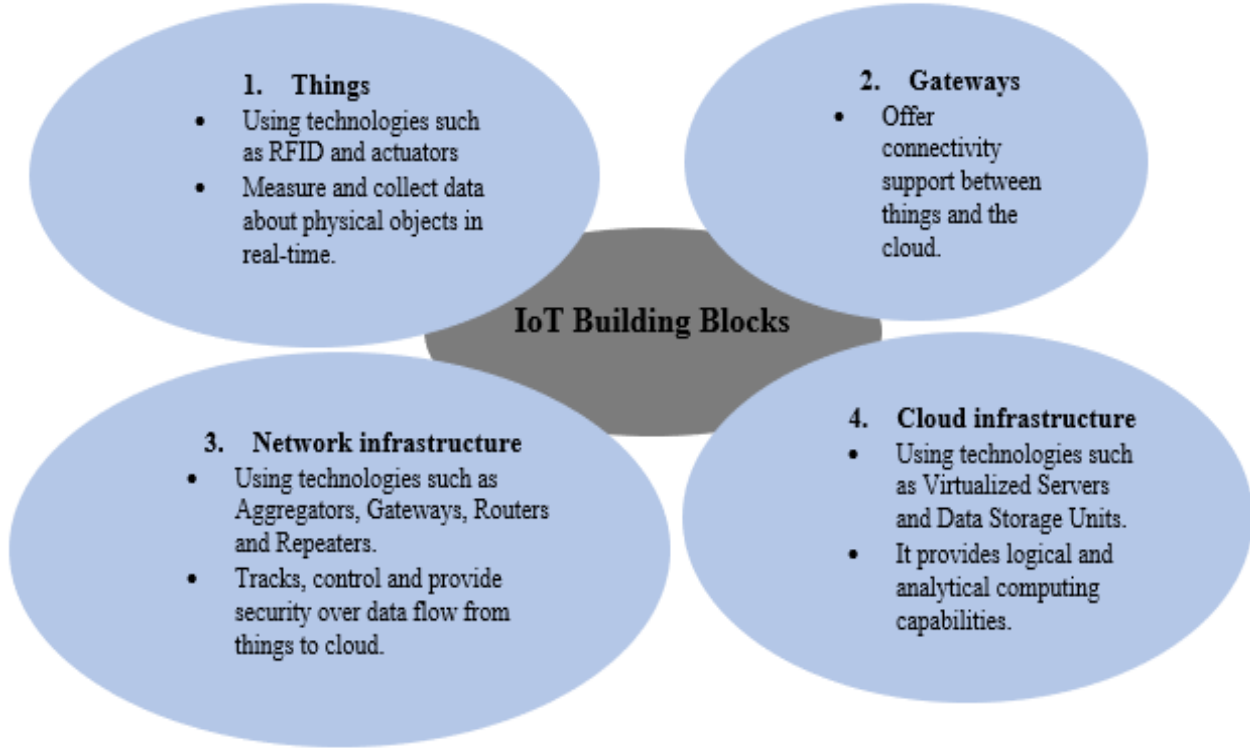

Source: Hamdy vd., 2018.

Şekil-1'e göre, IoT'nin nesnelere, ağ geçitleri, ağ altyapısı ve bulut altyapısı olmak üzere dört temel yapı taşı bulunmaktadır.

Ancak söz konusu mimari katmanlar IoT kullanan uygulamalara göre farklılık arz etmektedir. Bu nedenle araştırmacılar tarafından farklı mimariler önerilmektedir. Örneğin Pacheco ve Hariri (2016)'ye göre IoT mimarisi dört katmandan oluşmaktadır. İlk katman, dijital dünyadaki fiziksel dünyayı temsil eden sensörler ve çevreyi istenen duruma ayarlayan aktüatörler gibi teknolojileri kullanarak fiziksel nesnelere bilgi yakalamaktan sorumlu olan cihaz katmanıdır. İkinci katman, düğümlere ve düğümlerden bağlantı sağlamak için çeşitli teknolojilerin (örneğin, İnternet, kablosuz sensör ağları, ağ altyapısı, mobil iletişim ağları ve iletişim protokolleri) kullanılmasından sorumlu ağ katmanıdır. Üçüncü katman, uygulama katmanı ile ağ katmanı arasındaki bağlantı olarak kabul edilen hizmet katmanıdır. Veri akışını izlemek ve kontrol etmek için gerekli tüm bilgi işlem gücü bulut şeklinde sağlanır. Dördüncü katman, kullanıcılara ihtiyaçlarına göre etkileşimli yöntemler sağlayan uygulama katmanıdır. Bu katman sayesinde kullanıcılar, IoT hizmetlerine erişmek için mobil uygulamalar gibi teknolojileri kullanabilmektedir.

Nesnelerin İnterneti-Depo Yönetim Sistemi İlişkisi

Tedarik zinciri yönetiminin (SCM) envanter, yönlendirme, dağıtım, konum, satın alma, üretim ve pazarlama gibi çeşitli işlevleri söz konusudur. Son zamanlarda IoT'un SCM'nin çeşitli işlevlerini geliştirmede önemli bir rol oynayabileceği üzerinde durulmaktadır. IoT ve bağlı cihazlar, kullanıcılara gerçek zamanlı olarak ilgili bilgileri sağlayarak tedarik zincirindeki taşıma sürecinin yönetilmesine yardımcı olmaktadır. Bu, taşıyıcılar, nakliyeciler ve müşteriler arasında güçlü bir işbirliği ilişkisi kurarak hizmetleri daha esnek ve çevik hale getirebilmekte ve muhtemel zararları ve müdahaleleri azaltabilmektedir.

IoT cihazları tarafından oluşturulan devasa dijital veri akışı, gerçek zamanlı iletişim yoluyla müşterilerle olan ilişkileri geliştirdiği ve böylece rekabet gücünü artırmak için daha fazla fırsat yarattığı için müşteri hizmetlerinin iyileştirilmesine yardımcı olmaktadır. IoT kullanımı ile ürünlerin konumları ile iletişim kurmasını sağlamak için ürünler ve raflar arasında güçlü bir işbirliği sağlanmakta ve böylece depolar daha akıllı hale getirilebilmektedir. IoT sisteminden toplanan gerçek zamanlı veriler analiz edilebilmekte ve sağlıklı talep tahminleri yapmak ve piyasa dinamiklerine aktif olarak cevap vermek için çeşitli tahmin modelleri oluşturulabilmektedir. Üretim sürecinin tüm aşamalarında görünürlük, verimlilik ve ölçeklenebilirlik, doğru arıza tahmini, hammadde israfının azaltılması ve performans artırma gibi fonksiyonlar geliştirilebilmektedir.

Günümüz iş dünyasında, müşteri beklentilerinin sağlanmasında depolar önemli bir rol oynamaktadır. Rekabetçiliği ölçmenin, ürünleri kimin daha hızlı, daha yüksek maliyet verimliliği ve esneklikle teslim edebileceğini ölçmenin ana kaynağıdır. Bu anlamda, yöneticilerin depolama ile ilgili her şeyi ve bunun tüm tedarik zincirini nasıl etkilediğini iyi anlaması gerekmektedir. Depo iyileştirmesi sayesinde talebi doğru ve hızlı bir şekilde karşılamanın yanı sıra katma değeri olmayan işlevlerin azaltılması ve etkin yönetimin ölçülebilir hale gelmesi mümkün olmaktadır. Diğer bir konu, envanter durumu güncellemeleri, sipariş yönetimi ve ürün takibi için temel işlevleri içeren bilgi entegrasyonudur. Depo binlerce ürünü tutabildiğinden, tüm fonksiyonların hızlı ve doğru performansının müşteri ihtiyaçlarını karşılayabilmesini sağlamak için en uygun şekilde kullanılmalıdır (Güler, 2006). IoT'nin depolara uygulanmasının, insan müdahalesini ortadan kaldırmak ve depodaki çoklu süreçleri gerçek zamanlı olarak izlemek için kullanılabileceği için önemli bir etkiye sahip olması beklenmektedir.

Sonuç

Bu çalışmada IoT ve barkodlar gibi teknolojide meydana gelen değişmelerin önemi her geçen gün artan depo yönetim sisteminde kullanımına olan etkileri ele alınmıştır. Teknolojik gelişmelerin depolarda uygulanmasının, alım hatalarını minimize etme, alım hızını artırma, depolama yerini otomatik olarak belirleme, depolama alanında mal depolamadaki hataları azaltma, lokasyon ve toplama hatalarını en aza indirme gibi çok sayıda avantajı bulunmaktadır. Bilgi toplayıcılar, mal eksikliklerini veya fazlalıklarını bulmada, taşınacak malların fizibilitesini ve kalitesini anlamada, malların manuel muayenesindeki hataları azaltmada, kağıt kullanımını en aza indirmede ve sevkiyatları hızlandırmada önemli roller üstlenmektedirler. Ayrıca barkod uygulamaları, alım sürecinden elde edilen bilgi/veri raporlarının teslimini hızlandırabilmekte; tüm veriler gerçek zamanlı olarak otomatik olarak güncellenmektedir. Bu durum elde edilen verilerin doğruluğunu da artıracaktır. Bu nedenle IoT ve barkodların hayata geçirilmesi, depo verimliliğini artıracak bir depo yönetim sistemidir. Halen manuel işlem kullanan depolara kıyasla, barkodlu bir depoda her işlem daha hızlı ve daha direkt olarak tamamlanabilmektedir. Bu nedenle, depo verimliliği elde etmek için deponun bu barkod teknolojisini depo yönetim sisteminde uygulaması gerekmektedir. Bu açıklamalarımızdan da anlaşılacağı üzere, IoT'un WMS üzerinde çok sayıda avantajı söz konusudur. Ancak, çok sayıda cihazı birbirine bağlayan ve aynı zamanda büyük miktarda veri üreten şirketler dikkate alındığında ağ saldırılarının söz konusu olması halinde mahremiyet ve güvenlik riskleri ortaya çıkabilmektedir.

Kaynakça

1. Adiono, T., Ega, H., Kasan, H. and Harimurti, S. (2017). Fast Warehouse Management System (WMS) using RFID Based Goods Locator System. IEEE 6th Global Conference on Consumer Electronics (GCCE), Nagoya, Japan.
2. Çoban, A., Çoban, O. ve Birekul, M. (2014). Radio Frequency Identification System and Its Effect on Retailing Sector. *International Science Index*, 8(4), 501-506.
3. Ding, W. (2013). Study of Smart Warehouse Management System Based on the IOT. In: Du Z. (eds) *Intelligence Computation and Evolutionary Computation. Advances in Intelligent Systems and Computing*, 180, 203-207, Springer, Berlin, Heidelberg.
4. Gomes, C.F.S., Ribeiro, P.C.C. and Freire, K.A.M. (2016). Bibliometric Research in Warehouse Management System from 2006 to 2016. *Proceedings of The 22nd World Multi-Conference on Systemics, Cybernetics and Informatics (WMSCI 2018)*, Orlando.
5. Güler, E. (2006). Depo Yönetiminde Bilgi Teknolojileri Kullanımı. Yayınlanmamış Yüksek Lisans Tezi, İstanbul Teknik Üniversitesi, Fen Bilimleri Enstitüsü.
6. Hamdy, W., Mostafa, N. and Elawady, H. (2018). Towards a Smart Warehouse Management System. *Proceedings of the International Conference on Industrial Engineering and Operations Management*, Washington DC, USA, 27-29.
7. Han, Y. and Zhu, X. (2017). Research on Optimization of Production Process and Warehouse Management System. *Revista de la Facultad de Ingeniería U.C.V.*, 32 (15), 6-41.
8. Lee, C.K.M., Lv, Y., Ng, K.K.H, Ho, W. and Choy, K.L. (2017). Design and Application of Internet of Things-Based Warehouse Management System for Smart Logistics. *International Journal of Production Research*, 56 (8), 2753-2768.
9. Mao, J., Xing, H. and Zhang, X. (2018). Design of Intelligent Warehouse Management System. *Wireless Personal Communications*, 102, 1355-1367.
10. Nee, A.Y.H. (2009). Warehouse Management System and Business Performance: Case Study of a Regional Distribution Centre. *International Conference on Computing and Informatics (ICOCI 2009)*, <https://www.researchgate.net/publication/260058173>. Available at: 12.04.2022.
11. Öner, M., Budak, A. and Üstündağ, A. (2017). RFID-based Warehouse Management System in Wool Yarn Industry. *International Journal of RF Technologies*, 8(4), 165-189.
12. Pacheco, J. and Hariri, S. (2016). IoT Security Framework for Smart Cyber Infrastructures. *IEEE 1st International Workshops on Foundations and Applications of Self* Systems (FAS*W)*, Augsburg, Germany, 242-247.
13. Qu, T., Lei, S.P., Wang, Z.Z., Nie, D.X., Chen, X. and Huang, G.Q. (2016). IoT-based Real-time Production Logistics Synchronization System under Smart Cloud Manufacturing. *The International Journal of Advanced Manufacturing Technology*, 84(1-4), 147-164.
14. Sahuri, G. and Utomo, F.A.P. (2016). Warehouse Management System. *Information System Application*, 1(1), 16-23.
15. Woźniakowski, T., Jałowiecki, P., Zmarzłowski, K. and Nowakowska, M. (2018). ERP Systems and Warehouse Management by VMS. *Information Systems in Management*, 7 (2), 141–151.

THE EFFECT OF THE COVID-19 CRISIS ON COSTS IN THE CONSTRUCTION INDUSTRY

Ayşe ÇOBAN

Gaziantep University

aysecoban@gantep.edu.tr

Orhan ÇOBAN

Gaziantep University

ocoban@gantep.edu.tr

Abstract

When the historical development of the problems that people have experienced on health is examined, more than one infectious disease has been encountered under the concept of pandemic. The infectious diseases in question have reached such dimensions that they put the future of individuals and societies at risk. For example, Ebola virus, Spanish flu, SARS (severe acute respiratory syndrome), H1N1 virus, Plague and MERS (Middle East Respiratory Syndrome) are some of the diseases characterized under the concept of pandemic. The aim of this study is to deal with the impact of the Covid-19 crisis on the costs in the construction industry, based on the PVC & Aluminum industry example.

The Covid-19 pandemic, which started at the end of 2019, affected all economies and threatened the economic, political, political and socio-cultural structures of the countries. One of the sectors affected by this process is the construction sector. The PVC & Aluminum sector, which is included in the construction sector and provides significant added value to the economy, has also been under adverse conditions due to Covid-19. Considering the pandemic as an opportunity rather than a crisis, businesses in the construction industry have made critical moves in order to maintain their existence

Keywords: Covid-19; Construction Industry; Costs

Introduction

When the historical development of the problems that people have experienced on health is examined, more than one infectious disease has been encountered under the concept of pandemic. The infectious diseases in question have reached such dimensions that they put the future of individuals and societies at risk. For example, Ebola virus, Spanish flu, SARS (severe acute respiratory syndrome), H1N1 virus, Plague and MERS (Middle East Respiratory Syndrome) are some of the diseases characterized under the concept of pandemic. When we look at the epidemic diseases in the past, it is noteworthy that there are serious differences and inconsistent relationships in the research methods and methods of examining epidemic diseases. Epidemic, epidemic, endemic and pandemic cases are often handled as substitutes for each other, as they are intertwined and often lead to incomprehensible and erroneous situations in order to determine the differences between them. Therefore, it is striking that the concepts mentioned about the increase in diseases cannot be used efficiently (Yıldız, 2021: 7-8)

According to WHO (World Health Organization), a pandemic is when a new disease begins to spread worldwide. Infectious diseases that are encountered in more than one country on a global scale and that quickly spread from person to person and endanger the lives of individuals are explained with the concept of pandemic. WHO is the organization that decides whether the disease has reached the pandemic level. Looking at the historical development, many diseases such as influenza, typhoid fever, swine flu and cholera have reached the level of pandemics. Therefore, the emerging Covid-19 disease has become a threat to all societies and their lives (Kestel, 2020: 23).

Another concept related to infectious diseases is endemic. Endemic is the occurrence of a disease or health-related condition more than expected in a population. Endemics and pandemics have touched the health, psychology and life of humanity from the past to the present. Due to the problems experienced due to endemic and pandemic, civilizations have disappeared, leaders have changed and migrations have occurred (Aslan, 2020: 36).

The Covid-19 pandemic, by affecting the whole world, threatens the survival of businesses, especially human health, and the sustainability of countries' economic, political, political and socio-cultural structures. The construction sector is one of the locomotive sectors of economies. Developments in the construction sector, in particular in Turkey, affect many sectors. With the Covid-19 crisis, the container crisis, the chip crisis, etc., between the Far East, which is the world's mass production base, and Europe, which has begun to turn into a mass consumption base. problems have led to the rupture of supply chains (Çoban et al., 2020; Çoban et al., 2021).

One of the sectors most affected by the pandemic is the construction sector. These negative developments increased the input costs in the construction sector, which negatively affected the construction sector and related sectors. In this study, it is aimed to analyze the effect of the Covid-19 crisis on the costs in the construction sector, based on the example of the PVC & Aluminum sector.

Covid-19 and Its Effects

Crises that leave a significant mark on structures that cross national borders, differ or lead to change are explained by crises on a global scale. Pandemics are epidemics that come from human life from the past to the present and leave a great deal of traces on the global structure. These traces; have led to political, social and societal consequences. In fact, pandemics are considered as the turning point of the globalizing world. Therefore, pandemics have seriously affected the principles, structures and organizations of nations. The current Covid-19 epidemic is one of the breaking points in the 21st century. The Covid-19 disease seen in December 2019 is also a crisis that is expected to have very serious consequences on the globalizing structure (Oğurlu, 2020: 794).

The first pandemic to occur in history is the plague, nicknamed the "Black Death". The plague, which has entered the life of humanity since ancient times, is a disease that emerged between 1347 and 1353 in Europe. Although one third of the human community living in Europe died due to this disease, it caused the number of people living in Venice to decrease from 130,000 to 70,000 between the years 1347-1348. Today, it can be found occasionally in certain settlements of the Asian and African continents. One of the later pandemics is the "Spanish Flu". Spanish flu is a disease that covers the years 1918-1920. It has infected more than 500 million people around the world and has caused the death of nearly 50 million people in a year and a half. It has been one of the most dangerous epidemics humanity has ever seen. The epidemic has affected the life of humanity in three stages (first, second and third wave). One of the factors that makes the Spanish Flu dangerous is that it catches young individuals who are in good health and do not have chronic diseases, rather than older or newborn people. It also seriously affected the end of World War I.

The last pandemic we will talk about is swine flu. This flu is one of the influenza viruses (H1N1), which is contagious through the respiratory route, which belongs to pig animals. This disease is transmitted by coughing and sneezing of people who have swine flu. Swine flu has been seen in countries such as the USA, England, Mexico, Netherlands, Spain and Israel (Oğuztürk, 2009: 7).

The Covid-19 epidemic, which is a serious turning point on a global scale, assumes that the reaction of countries and human communities will differ, but the structure and economic order that transcends national borders will change. On the other hand, the Covid-19 epidemic; It is one of the major crises that damage the sense of trust in businesses, which are economic and social units, cause panic and anxiety, and mostly affect people who do not act carefully (Bozkurt et al., 2020: 312).

The Covid-19 pandemic has shrunk the concept of family over time and reduced its function. At the same time, it enabled the dissolution of the classical relations among the family. A large part of humanity has left the rural life and migrated to the city and central settlements. However, while selfish societies that dream of comfort and feel that they have the control mechanism alone, they face the epidemic and cause a lot of sense of responsibility; It has revealed some injustices and destructions by revealing the advantageous and disadvantageous aspects of people, organizations and the global structure (Karataş, 2020: 15).

Another factor affected by the epidemic process is tourism. How long the Covid-19 epidemic will continue is related to the economy of the tourism sector and the level of demands against tourism. Therefore, people's desire to go on vacation; It depends on the end of the epidemic or the effectiveness of the vaccine. From another point of view, it is very difficult to completely eliminate the deficiency in this sector. The main reason for this problem is that the tourism sector is completely service sector oriented; It is due to the absence of a stockable and storable product (Bahar ve İlal, 2020: 134).

Curfews have been imposed due to Covid-19, and this has led to a change in people's consumption behaviors. Especially when the recent statistics are compared, it is obvious that the trade capacity has expanded in the world and in Turkey. Therefore, while some products have become popular, the popularity of some products has decreased. In addition, with the effect of the epidemic, people started to tend to cleaning, health and care products. There has been a decrease in the demand for accessories and clothes (Trust, 2020: 265).

The sale of products or services developed within the borders of the country and in free circulation to other countries is explained with the concept of export (Şahin, 2007: 4). Exports in a country do not depend on the income of that country. Rather, it is related to the incomes of other countries. Therefore, an increase in the income levels of other countries will lead to an increase in exports. From another point of view, exports are also related to the real exchange rate, which is expressed as an exchange rate independent of the price effect. As a result, export is in the form of a unique demand phenomenon and the function of export appears as a parallel line (Mucuk, 2015: 73).

Covid-19 and the Construction Industry

PVC and Aluminum Sector

The construction sector is an important sector that interacts with many sectors. One of them is PVC and aluminum sector. The word PVC is an acronym. The long version of the word is known as Polyvinyl chloride. This substance is the form containing plastic. Therefore, it is used in quite different fields. Polyvinyl chloride, namely PVC, has a wide variety of uses. PVC is one of the most produced plastic materials in the world. The most produced is Polyethylene. Another plastic material that is produced the most is Polypropylene. PVC has two important properties such as being dense and flexible. The places where they are used vary according to these situations. The science of chemistry also has a very important place in the formation of the material. PVC is used in more than one area and place. First of all, PVC material

is used in door and window profiles. PVC is involved in the production of pipes and installation materials. PVC product, which is included in electrical cables, is an aesthetic, durable and synthetic material. Along with the flooring, the PVC product is included in the production phase of hobby products. PVC; It is also used as waste water pipelines because it is cheap, durable and aesthetic.

Aluminum is a silvery ductile metal. Aluminum is a very resistant material against oxidation and can be used in different areas. The basis of this resistance is passivation. It plays a critical role in the manufacture of hundreds of thousands of different products in the fields of industry and their use in the world economy. On the other hand, some outputs, the main material of which is aluminum, are also important for the space and aviation industry. Aluminum is light. Aluminum is resistant to foodstuffs, bad weather conditions and many liquids and gases used in daily life. Aluminum has a high reflectivity. An impressive appearance can be achieved with its silver-white color for both interior and exterior architecture. In order to maintain the impressive appearance, anodic oxidation material can be used. Since it is an elastic structure, aluminum is resistant to impacts that may develop suddenly. In addition, it does not lose anything from its resistance at low temperatures. Finally, aluminum is a good conductor of heat and electricity like copper.

Impact of Covid-19 on PVC and Aluminum Sector

Since the 1960s, important developments have begun to occur in the PVC and aluminum sectors in Turkey. Within the framework of these developments, many companies started to operate. In a short period of time, leading companies in the sector began to come to the fore. Many companies have never compromised on quality by prioritizing their economic, aesthetic and contemporary decisions.

There are sectors where the pandemic affects exports positively or negatively. In this process, there has been an increase in the export and trade of products that are the basic needs of people such as health, cleaning, hygiene and food. However, there are also sectors that are adversely affected. The first of these is the service sector. Travel companies, tourism companies, hotels, airline companies are among the service sectors that have been adversely affected by the pandemic. Today, the construction industry has begun to feel the effects of the pandemic deeply. However, emerging developments indicate that the pandemic did not affect this sector negatively. The most important reason for this situation in Turkey is the increase in export performance of companies in Turkey due to the container crisis. For example, businesses in countries with strong commercial relations, such as Iraq, Iran and Georgia, could not foresee the negative effects of the pandemic, and attempted to overstock, and this cost them back.

Conclusion

The Covid-19 pandemic, which started at the end of 2019, affected all economies and threatened the economic, political, political and socio-cultural structures of the countries. One of the sectors affected by this process is the construction sector. The PVC & Aluminum sector, which is included in the construction sector and provides significant added value to the economy, has also been under adverse conditions due to Covid-19. In this context, the pandemic process has affected the construction industry both positively and negatively. Strategies put forward at the firm level have led to the shaping of the effects of the pandemic. In general, the pandemic has pushed businesses in the construction industry to overstock, and it has been predicted that the demand for products will increase due to excess stocks. These predictions came true in

the final analysis. In a world where extraordinary conditions are experienced, this situation has enabled businesses in the construction sector to increase their income. As a result, the subjects we touched on and focused on in this study are mainly export, pandemic and construction sector. The pandemic has disrupted the development and drag of humanity's economy, trade and many social events. In this period, the pandemic affected the sectors negatively as well as positively. Considering the pandemic as an opportunity rather than a crisis, businesses in the construction industry have made critical moves in order to maintain their existence

References

1. Aslan, R. (2021). Tarihten Günümüze Epidemiler, Pandemiler ve Covid-19. Gölle Bölgesi Aylık Ekonomi ve Kültür Dergisi, 8 (85), 35-41.
2. Bahar, O., & İlal, N.Ç. (2020). Coronavirüsün (Covid-19) Turizm Sektörü Üzerindeki Ekonomik Etkileri. International Journal of Social Sciences and Education Research, 6 (1), 125-139.
3. Bozkurt, Y., Zeybek, Z. & Aşkın, R. (2020). Covid-19 Pandemisi; Psikolojik Etkileri ve Terapötik Müdahaleler. İstanbul Ticaret Üniversitesi Sosyal Bilimler Dergisi, 19(37), 304-318.
4. Çoban, O., Çoban, A. & Özekici, A.T. (2021). Lojistik Sektöründe Covid-19'un Firma Maliyetlerine Etkisi. 5th International Conferences on Economics and Social Sciences, 131- 143.
5. Çoban, O., Çoşkun, Ö. & Çoban, A. (2020). Covid-19 Krizinin Finansal Piyasalara Etkisi: Türkiye Örneği. Gaziantep University Journal Of Social Sciences, 506-519.
6. Güven, H. (2020). Covid-19 Pandemik Krizi Sürecinde E-Ticarette Meydana Gelen Değişimler. Avrasya Sosyal ve Ekonomi Araştırmaları Dergisi, 7 (5), 251-268.
7. Karataş, Z. (2020). Social Impacts of Covid-19 Pandemic, Change and Empowerment. Türkiye Sosyal Hizmet Araştırmaları Dergisi, 4 (1), 3-17.
8. Kestel, T. (2020). Pandeminin Yoksulluğa Etkileri. Sosyal Hizmet Uzmanları Derneği Yayını, 22-34.
9. Mucuk, M. (2015). Makro İktisat Teori ve Türkiye Uygulaması, Konya: Billur Yayınevi.
10. Oğurlu, E. (2020). Tarih Boyuncu Pandemiler ve Uluslar arası Sisteme Etkileri. Turkish Studies, 15 (4), 791-805.
11. Oğuztürk, H. (2009). Domuz Gribi (İnfluenza A/H1N1). Akademik Acil Tıp Dergisi, 8(2): 7-8.
12. WHO (World Health Organization) (2021). World Immunization Week. <https://www.who.int/>, 05.12.2021.
13. Yıldız, .P.D. (2021). Pandemi Sürecinde İnsan ve Toplum, Konya: Eğitim Yayınevi.

TÜRKİYE’DE YÜKSEKÖĞRENİM GÖREN TÜRKMENİSTANLI ÖĞRENCİLERİNİN SOSYO-EKONOMİK SORUNLARI: GAZİANTEP ÖRNEĞİ¹³

Prof. Dr. Sadettin Paksoy

Gaziantep Üniversitesi

sadettinpaksoy64@gmail.com

Uzm. Nargiza Fayzullayeva

dinaradiana988@gmail.com

Özet

Bu çalışma ile Türkmenistan’dan gelen ve Gaziantep’te ön lisans, lisans ve lisansüstü düzeyde öğrenim gören 325 öğrencinin yükseköğrenim sürecinde karşılaştıkları sosyal ve ekonomik sorunlar araştırılmıştır.

Uluslararası öğrencilerin bu araştırmaya gönüllü olarak katılım sağlanmıştır. Bu öğrencilerle birebir anket uygulaması yapılarak elde edilen veriler bilgisayar ortamında SPSS istatistik paket programı ile değerlendirilmiş ve yorumlanmıştır.

Gaziantep’te yükseköğrenim gören Türkmenistanlı öğrenciler; dil yetersizliği sorunu, kültürel farklılıktan kaynaklanan sorunlar, Türk öğrencilere uyum sağlayamama sorunu yaşadıklarını, ama hiçbir zaman baskı görmediklerini, öğretim elemanları tarafından kendilerine ayrımcılık yapılmadığını belirtmektedirler. Öte yandan bu öğrenciler, aile ve memleket özleminden dolayı psikolojik sorunlar yaşadıklarını, arkadaş, dost ve çevre edinemediklerini, sosyal ve kültürel faaliyet yapma ortamı bulamadıklarını ifade etmektedirler. Yine bu öğrenciler bir yıl TÖMER için zaman kaybettiklerini, barınma, ülkelerinden eğitim bursu alamama ve ekonomik sorunlar nedeni ile eğitim sürecinde bir işte çalışmak zorunda kaldıklarını belirtmektedirler. Bu araştırma ile Türkmenistanlı öğrencilerin eğitimi sürecinde bir işte çalışmak zorunda kalmaları nedeniyle eğitimlerinden verim alamadıkları ortaya konulmuştur.

Uluslararası öğrencilerin Türkiye’ye gelmeden önce yerleştiği üniversite, üniversitenin bulunduğu şehir ve yaşam koşulları hakkında detaylı bilgi edinmelidir. Eğitim masraflarını karşılamak için ailesinin, ülkesinin desteğini mutlaka almalıdır. Bu öğrenciler Türkiye’de çalışmak için değil, yükseköğrenimlerini alıp, hizmet etmek için tekrar ülkelerine dönmelidirler.

Anahtar Kelimeler: Gaziantep, Türkmenistanlı öğrenciler, Sosyo-ekonomik sorunlar

SOCIO-ECONOMIC PROBLEMS OF TURKMENISTAN STUDENTS HAVING HIGHER EDUCATION IN TURKEY: THE CASE OF GAZİANTEP

Abstract

With this study, the social and economic problems of 325 students from Turkmenistan who were studying at the associate, undergraduate and graduate level in Gaziantep were investigated in higher education period.

International students voluntarily participated in this research. The data obtained by conducting a one-to-one survey with these students were evaluated and interpreted in computer environment with the SPSS statistical package program.

Turkmenistan students who graduated from Gaziantep; problems of language inadequacy, problems arising from cultural differences, they are experiencing the problem of not being integrated with Turkish students, but they have never been oppressed and instructors have not discriminated against them. On the other hand, these students express that they are experiencing psychological problems due to family and country longing, cannot get friends, friends and the environment, and cannot find an environment for social and cultural activities. They also say that they have lost their time for TÖMER for a year and are forced to work in the education process due to the reasons of economic difficulties and lack of education, scholarships and education from their countries. With this research, Turkmenistan students were found to be unable to yield their education due to having to work in education process.

International students coming to the university before he settled in Turkey should get detailed information about cities and living conditions of the university is located. To cover the costs of education, the family must take the support of their country. These students not to work with Turkey, and receive higher education, should be returned to their country to serve again.

Keywords: Gaziantep, Turkmenistan students, Socio-economic problems.

¹³ : Bu çalışma, Kilis 7 Aralık Üniversitesi Sosyal Bilimler Enstitüsü İktisat Anabilim Dalında yapılan “Türkiye’de Yükseköğrenim Gören Türkmenistanlı Öğrencilerinin Sosyo-Ekonomik Sorunları: Gaziantep Örneği” isimli Yüksek Lisans tezinden üretilmiştir.

Giriş

Küreselleşmenin etkisiyle dünyada her alanda da olduğu gibi eğitim alanında da hızlı bir şekilde değişimler olduğu görülmektedir. Bu değişimin sonucunda izlenen ortak pazar görüşü eğitim alanında da ortaya çıkmaktadır. Eğitim alanındaki değişimin önemli bir yönünü yabancı uyruklu öğrenciler oluşturmaktadır (Kıroğlu, Kesten ve Elma, 2010:1). Bu değişimle beraber öğrencilerin artık kendi ülkeleri dışında farklı ülkelerde de yükseköğrenim görme şansı da artmaktadır ve beraberinde farklı insanlar ve farklı kültürlere adapte olmak zorunda kalmaları sonucunda çeşitli sorunlar da ortaya çıkmaktadır. Türkiye’de de görüldüğü gibi her geçen yıl yabancı uyruklu öğrenci sayısının arttığı görülmektedir.

Uluslar arası öğrenci talebi, yani ülkeye yabancı öğrenci çekme programları; yabancı öğrenci seçme sınavı (YÖS) ile olduğu gibi ERASMUS, MEVLANA vb. farklı programlarla da gerçekleştirilmektedir. Bu öğrenci dolaşimleri ülkenin ve üniversitelerin niteliğini ve çeşitliliğini artırarak uluslararası arenada payının yükselmesine neden olmaktadır.

Son yıllarda görüldüğü gibi farklı ülkelere yükseköğrenim görmek için kendi doğup büyüdüğü ülkelere başka ülkelere giden öğrenciler, gittikleri ülkelerde sadece eğitim ile ilgili sorunlar değil, bunun yanında, dil, din, kültür, yemek vb. farklılıklardan dolayı her birimizin de karşılaşılabileceği gibi Sosyo-kültürel ve ekonomik sorunlarla karşılaşmaktadırlar. Bunlar arasında ayrımcılık, ikamet alma sorunu, üniversite tarafından yeterince bilgilendirilmeme sorunu, ülkesinde diploma denkliği alma sorunu, arkadaş çevre edinememe sorunu vb. birçok sorunlarla karşılaşmışlardır. Bu sorunlar her öğrencinin karşılaşılabileceği kişilik sorunlarına, psikolojik sorunlarına, vb. birtakım sorunlara neden olmaktadır.

Bir öğrenci için yurt dışında okumanın ne kadar olumlu yönleri de varsa (bunlar arasında; yeni bir dil öğrenmek, farklı kültür ve o ülkeden arkadaşlıklar edinmek, farklı bir okul sistemini, farklı bir ülkenin tarihi, farklı yemekler öğrenmeleri, vb. birçok şeyler örnek verilebilir), bir o kadarda olumsuz yönleri vardır (kültürel uyumsuzluk, psikolojik sorunlar, sosyo-ekonomik sorunlar vb). Hangi anlamda olursa olsun bu olumsuzlukların o öğrencinin veya öğrencilerin derslerinden alacağı verimliliğe ve gelecekte yapmak istediği mesleğe yansması kaçınılmazdır.

Literatür Taraması

Türkiye’de yükseköğrenim gören yabancı uyruklu (uluslararası) öğrencilerin karşılaştıkları Sosyo-kültürel ve ekonomik sorunlarla ilgili birçok çalışma bulunmaktadır. Türkiye’de yükseköğrenim gören Türkmenistanlı öğrenciler ile ilgili çalışmalara hiç rastlanılmamıştır. Bu çalışma kapsamında konuya yakın bazı çalışmalar aşağıda sıralanmıştır:

Can (1996); “Türkiye’de Yüksek Öğrenim Gören Yabancı Uyruklu Öğrencilerin Sorunları ve Örgütsel yapı” adlı eserinde, yabancı uyruklu öğrencilerin sorunlarını çözmeye yönelik Ankara’daki 5 üniversitede yükseköğrenimlerini devam ettirmekte olan 227 kişilik gruba anket uygulanmıştır. Daha öncesinde Ankara, İstanbul ve İzmir’den tesadüfen seçilen 30’ar kişilik gruplara da aynı anket uygulanmıştır. Bu grupların cevapları karşılaştırılmış ve sonuç olarak %90 ilişkili olduğundan Ankara ilinin seçilerek tüm Türkiye için kestirilebilir sonuçlar vereceğini tahmin etmiş. Sonuca gelince, bu öğrencilerin karşılaştıkları sorunlar ilk seneleri dil bilmemelerinden kaynaklandığı, ekonomik ve Sosyo-kültürel ilişkiler ortamına ilişkin sınırlılıklar en önemli sorunlar olduğunu açıklamışlar.

Otrar vd. (2002); “Türkiye’de Öğrenim Gören Türk ve Akraba Topluluk Öğrencilerinin Stres Kaynakları, Başa Çıkma Tarzı ile Ruh Sağlığı Arasındaki İlişki Üzerine Bir Araştırma” adlı eserde, çalışma evrenini

İstanbul’da yaşayan ve lisans veya lisansüstü eğitimi gören 232 yabancı uyruklu öğrenciden oluşmaktadır. Bu çalışmanın sonucunda, eğitimin onların ihtiyaçlarına uygun bir tarzda işlenmemesi veya öğrencilerin geldikleri ülkeler ve Türkiye’deki ekonomik koşullar göz önünde bulundurulursa bunların da stres kaynağı olabileceği gibi birtakım örnekler verilmiştir. Bunun gibi sorunların giderilmesi için öğrencilerin buldukları alanlarda (okul, yurt, vb.) destek alabilmeleri için danışmanlıkların kurulması önerilmiştir.

Allaberdiyev (2007); “Türk Cumhuriyetlerinden Türkiye’ye Yüksek Öğrenim Görmeye Gelen Öğrencilerin Uyum Düzenlerinin İncelenmesi”, adlı eserinde, Türkiye’nin Ankara ilinde bulunan Ankara Üniversitesi, Gazi Üniversitesi, Hacettepe Üniversitesi ve Orta Doğu Teknik Üniversitesinde öğrenimlerine devam eden 300 öğrenciden tesadüfi örnekleme yoluyla 110 öğrenciye Kişilik Bilgi Formu uygulanmıştır. Bu forumdan ulaşılan sonuçlara göre, kızların sosyal, kişisel ve genel uyum düzeyleri, erkeklere göre daha yüksek olduğu, öğrencilerin annelerinin eğitim durumu kişisel ve genel uyum düzeyi arasındaki fark anlamlı olduğu tespit edilmiştir. Annesi üniversite okuyan öğrencinin uyum düzeyi, annesi okumayan öğrencinin kişisel ve genel uyum düzeyine göre daha yüksek olduğu vb. birçok sonuç tespit edilmiştir.

Kıroğlu vd. (2010); “Türkiye’de Öğrenim Gören Yabancı Uyruklu Lisans Öğrencilerinin Sosyo- Kültürel ve Ekonomik Sorunları” adlı eserde, 2008-2009 eğitim- öğretim yılında Türkiye’nin bir üniversitesinin Eğitim fakültesinde eğitim alan yedi farklı ülkeden (Azerbaycan, Türkmenistan, Kazakistan, Moğolistan, Yunanistan, Özbekistan ve Gürcistan) gelen on beş yabancı uyruklu öğrenciye görüşme formu uygulanmış. Bu verilerden elde edilen sonuçlara göre, kültürel farklılıktan dolayı sorun yaşamadıkları, Türk öğrenciler tarafından da dışlama veya önyargı ile karşılaşmadıkları sonucuna varılmıştır. Sadece gelir kaynakları aileleri olmasından dolayı gönderilen paranın kendilerine yetmemesi nedeniyle sorunlarla karşılaştıkları ve ev, akraba, arkadaş ve memleket özleminden kaynaklanan sorunlar olduğu ortaya çıkmıştır.

Paksoy vd. (2011); “Türkiye’de Yüksek Öğrenim Gören Yabancı Uyruklu Öğrencilerin Sosyal Sorunları: GAP Bölgesi Üniversiteleri Örneği” adlı eserlerinde, GAP bölgesinde yükseköğrenim gören yabancı uyruklu öğrencilerin durumunu ortaya çıkarmayı amaçlamışlar. GAP bölgesinin ele alınma sebebini de o sınırlarda bulunan iller yönünden önemli bir fırsat olduğunu vurgulamışlar. Bu iller Kilis, Gaziantep, Şanlıurfa ve Mardin’de bulunan üniversitelere daha çok yabancı uyruklu öğrencileri çekebilme yolları araştırılması gerektiğini belirtmişler. Bu öğrenciler karşılaştıkları sorunlara rağmen Türkiye’deki eğitiminden memnun olduklarını ve kendi ülkelerine dönünce arkadaşlarına tavsiye edeceklerini belirtmişler.

Gökalp (2012); “19 Mayıs Üniversitesi Samsun Eğitim Fakültesinde Öğrenim Gören Türk ve Yabancı Uyruklu Öğrencilerin Öğretim Programlarına Yönelik Bakış açılarının İncelenmesi” adlı eserde, 2009-2010 eğitim öğretim yılının Güz döneminde farklı bölümlerde okuyan 106 öğrencinin katıldığı bunun 53’ü Türk ve diğer 53’ü de yabancı uyruklu öğrencilerden oluşmaktadır. Bu araştırmanın sonucunda birçok maddeli sonuç elde edilmiştir. Bunlardan birkaçı: programdaki dersler amaçlarına uygun işlenmemiştir, bu derler güncel olmadığı kadar zevkli bir şekilde aktarılmamıştır, bu programlarda öğrencilerin düşüncelerini özgürce paylaşılmasına olanak sağlanamamıştır vb. sorunlardır. Öneri olarak da: öğrencilerin ihtiyaçlarını karşılayacak nitelikte sunulması, bu derslerin amaçlarına uygun şekilde işlenmesi ve bu programlarda öğrencilerin fikirlerini özgürce paylaşıp tartışabilecekleri ortamın hazırlanması, vb. birçok maddeye yer verilmiştir.

Safre-i Alem Raporu (2013); “Türkiye Uluslararası Öğrenci Raporu”nda, Türkiye’de okuyan yabancı uyruklu öğrencilerin karşılaştıkları sorunları araştırmışlar. Bu çalışmada, öğrencilerin maddi sorunlarla,

kültürel sorunlarla, ayrımcılık ve ırkçılık sorunlarıyla, öğrenciler tarafından baskı yaşaması sorunuyla, üniversiteler tarafından bilgilendirmenin eksik olduğu sorunuyla, uluslararası öğrenciler arasında eşitsizlik sorunlarıyla, denklik sorunuyla, mezuniyet sorunlarıyla, vb. birçok sorunlarla karşılaştıkları tespit edilmiştir. Bunlara çözüm olarak da, üniversitelerin bilgilendirme sorunların giderilmesi için üniversitelerin gerekli bilgileri Türkiye'nin herhangi yerinden internet üzerinden ulaşılabilir hale ve dünyada yaygın olarak kullanılan dillerde basılması, barınma sorununun giderilmesi için de, öğrencilerin gelmeden önce kazandıkları üniversitesi ve adresi, kalacağı yurt veya evin adresi ve karşılayacak kişinin iletişim bilgilerinin öğrencilere ulaştırılması gerektiğini, vb. gibi birkaç önerilere yer verilmiştir.

Özçetin (2013); “Yükseköğrenim Gören Yabancı Uyruklu Öğrencilerin Sosyal Uyumlarını Etkileyen Etmenler”, adlı eserinde, 2011-2012 eğitim öğrenim yılında Türkiye'nin Bursa ilinde çeşitli üniversite ve bölümlerinde yükseköğrenimini devam ettirmekte olan 221 yabancı uyruklu öğrencilere anket uygulaması yapılmıştır. Elde edilen bilgilere göre bu öğrencilerin çoğunluğu Orta Asya ve Orta Doğu ülkelerinden geldikleri, neredeyse hepsinin burslu olduğu ve bu öğrencilerin anne babalarının da eğitim düzeyinin yüksek olduğu görülmektedir. Bu araştırmanın sonucunda, bu yabancı uyruklu öğrencilerin neredeyse tamamının hiç sorunlarla karşılaşmadıkları ve hepsinin de Türkiye de eğitim almaktan memnun olduklarını ve bu öğrencilerin geçmiş yıllara göre topluma daha hızlı uyum sağladıkları düşünülmüştür. Sorun yaşayanların da kültür farklılıklarından kaynaklandığı, Türkçe konuşmakta zorlandıklarından dolayı ortaya çıktığı ve yalnızlık yaşamalarından kaynaklandığı sonucuna varılmıştır.

Almukhamedov (2015); “Türkiye'ye Uluslararası Öğrenci Göçünün Analizi” adlı eserinde, uluslararası öğrencileri ülkeye çekme durumundaki değişimi incelemektedir. Türkiye'deki üniversiteler için yükseköğretimde uluslararasılaşma önemlidir. Çalışmada öğrencilerin hareketliliğini inceleyerek Türkiye'ye yönelik uluslararası hareketliliği açıklamaktadır. Elde edilen verilere göre bu öğrencilerin Türkiye'deki üniversiteleri bölgesel, kültürel ve finansal açıdan seçtiklerini göstermektedir.

Özkan vd. (2015). “Uluslararası Öğrencilerin Yaşam Durumları: Kırklareli ve Trakya Üniversiteleri Örneği” adlı eserlerinde, Trakya ve Kırklareli Üniversiteleri'nde öğrenimlerine devam eden 38 uluslararası öğrencilerin sosyal, akademik ve yaşam bağları olmak üzere üç başlık altında incelemişler. Bu çalışma görüşme tekniği kullanılarak öğrencilere 19 soru yöneltilmiştir. Çalışmadan elde edilen sonuçlara göre, öğrenciler genel anlamda üniversitedeki hayatından, arkadaş, dost ve eğitim elemanlarından memnun oldukları, eğitim aldıkları üniversitelerin beklentilerinin karşıladığı fakat Türkçe öğrenimini iyileştirilmesi gerektiği ve barınma ile ulaşımda sıkıntı yaşadıklarını tespit etmişler.

Yıldıran vd. (2016); “Yabancı Uyruklu Lisans Öğrencilerinin Durum Analizi: Karabük Üniversitesi” adlı çalışması, Karabük Üniversitesi'nin farklı fakülte ve bölümlerdeki 28 farklı ülkeden gelen 213 yabancı uyruklu öğrencilerin Karabük Üniversitesini ve Karabük ilini neden tercih ettiklerini tespit etmeye yönelik bir çalışmadır. Bu çalışmadan elde ettikleri bilgilere göre çalışmaya katılanların çoğunluğunun erkek ve yaşlarının 18-20 yaş arasında olduğu tespit edilmiş. Bu öğrencilerin büyük bir kısmının geçimini aileleri tarafından sağlanmaktadır. Sonuç olarak Karabük Üniversitesinin seçme nedenini de arkadaş, aile ve akrabaları tarafından önerildiği sonucuna varılmıştır.

Coşkunserçe vd. (2016); “Uluslararası Öğrencilerin Kültürel Uyum Sürecine Yönelik Tasarım Tabanlı Araştırma Yaklaşımına Dayalı Çevrimiçi Oryantasyon Uygulamasının Geliştirilmesi” adlı eseri, üç temel aşamadan oluşturulmuştur. Bunlardan birincisi: uluslararası öğrencilerin Türk kültürüne ve çevreye uyum sürecinde kullanılabilecek bir çevrimiçi sistemden içerik beklentilerinin belirlenmesi. İkincisi: bu çevrimiçi

sistemin tasarlanması. Üçüncüsü de hazırlanan çevrimiçi sistemin etkinliğinin uluslararası öğrencilerin görüşlerine göre geliştirilmesidir. Bu çalışma çevrimiçi sistem ile uluslararası öğrencilere sunulan danışmanlık hizmetlerinin etkin olduğunu açıklamaktadır.

Cura ve Işık (2016); “Uluslararası Öğrencilerin Akademik Uyumlarına İlişkin Akılcı Stres ve Sosyal Destegin Etkisi” adlı eserlerinde, Türkiye’nin dört farklı üniversitesinde yükseköğrenim gören 1520 yabancı uyruklu öğrenciler arasından rastgele 298 öğrenci seçilerek çalışma yapılmıştır. Bu çalışmanın sonucunda, akademik uyum, kültürel farklılıktan ortaya çıkan stres ve algılanan sosyal destek arasında pozitif ilişki ortaya konulmuştur.

Enterieva vd. (2016); “Türki Cumhuriyetlerinden Türkiye’ye Gelen Yükseköğretim Öğrencilerinin Akademik ve Sosyal Beklentilerinin Karşılama Düzeyi” adlı eserde, bu öğrencilerin akademik ve sosyal beklentilerini karşılama düzeyini belirlemektir. Veriler araştırmacılar tarafından geliştirilmiş açık uçlu 11 sorudan oluşan bir görüşme formu ile toplanmıştır. Bu çalışmaya 2014-2015 eğitim-öğretim yılında Ankara’da Ankara Üniversitesi, Gazi Üniversitesi, Hacettepe Üniversitesi ve Orta Doğu Teknik Üniversitesi’nde yükseköğrenim gören Azerbaycan, Kazakistan, Kırgızistan, Özbekistan ve Türkmenistanlı toplam 39 yabancı öğrenci katılmıştır. Çalışmanın sonuçlarına göre bu öğrencilerin amaçları kaliteli bir eğitim almak ve iyi bir meslek edinebilmek yönünde geldikleri açıklanmıştır. Yine bu öğrencilerin görüşlerine göre kendi ülkelerine göre daha kaliteli eğitim ve yurt dışı deneyim kazanarak istikballerinin daha aydın olacağı adına geldikleri sonucuna varılmıştır.

Kumcağız vd. (2016); “Ondokuz Mayıs Üniversitesi’ndeki Yabancı Uyruklu Öğrencilerin Sınıf Düzeylerine Göre Yaşadıkları Sorunlar” adlı eserde, bu üniversitede yükseköğrenim görmekte olan 112 öğrenci ile çalışma yapılmıştır. Çalışmada Kılıçlar ve ark. uyguladığı yöntemi uygulayarak, 1.sınıf ve 2.sınıf öğrencilerin dili algılamakta zorluk yaşadıkları ve sorun çıktığı, 3. ve 4. sınıflarda ise bu dil becerilerinin yüksek düzeyde olduğu görülmüştür. Bu çalışmanın sonucunda, öğrencilerin karşılaştıkları sosyo-kültürel ve ekonomik sorunların sınıf düzeylerinin yükselmesiyle geçeceği sonucuna varılmıştır.

Sungur vd. (2016); “Düzce Üniversitesinde Yükseköğrenim Gören Yabancı Uyruklu Öğrencilerin Yaşam Duyumları ve Sosyal Uyumlarını Etkileyen Faktörler” adlı eserde, 2014-2015 eğitim-öğretim yılında Düzce Üniversitesinin çeşitli fakülte ve bölümlerinde kayıtlı olan 79 yabancı uyruklu öğrenciyle çalışma yapılmıştır. Diğer çalışmalarda da olduğu gibi Düzce üniversitesindeki yabancı uyruklu öğrenciler de yabancı ülkeye kendi imkanlarıyla olsun burslu olsun gelen öğrenciler, yeni bir sosyal ve kültürel çevre, farklı bir eğitim sistemi gibi problemlerle karşılaşınca uyum sorunları yaşamaktadırlar.

Malekisanımaleki (2017); “Ondokuz Mayıs Üniversitesi’nde Öğrenim Gören Yabancı Uyruklu Öğrencilerin Sosyal Destek ve Yalnızlık Düzeyleri İle Kaygı Durumlarının Belirlenmesi” adlı eserinde, Ondokuz Mayıs Üniversitesi’nde öğrenim gören uluslararası öğrencilerin sosyal destek ve yalnızlık düzeyleri ile kaygı durumlarının belirlenmek amacıyla, Ağustos 2015- Ocak 2016 tarihleri arasında çalışmaya gönüllü katılan 190 uluslararası öğrencilerle çalışma yapmıştır. Bu çalışmasının sonucunda, uluslararası öğrencilere sağlanan sosyal desteklerin artması sonucunda yalnızlık durumları da azaldığı ve sürekli endişe durumları artmaktadır. Öğrencilere eğitim öğretim elemanları tarafından ve arkadaşları tarafından destek verilmesi önemli olduğu sonucuna varmıştır.

Zavalsız ve Gündoğ (2017); “Yabancı Uyruklu Öğrencilerin Sosyo-Kültürel Entegrasyonu (Karabük Üniversitesi Örneği)” adlı eserinde, 2016-2017 eğitim-öğretim yılı Karabük Üniversitesinde eğitim gören 30 yabancı öğrenci seçilerek çalışma yapmışlar. Bu öğrencilerin %47’si Suriyelidir. Bu çalışmada Karabük

Üniversitesinden yola çıkarak, yabancı uyruklu öğrencilerin farklı bir topluma uyum sürecini bu süreçte hangi sorunlarla karşılaştıklarını incelemişler. Bu öğrencilerin adaptasyon sürecinde karşılaştıkları sorunlar ortaya konulmuştur ve bu sorunları belirleyerek sonraki yıllarda eğitim almak için gelecek yabancı öğrenciler için daha sağlam zemin hazırlamayı hedeflemişler.

Usta vd. (2017); “Yabancı Uyruklu Öğrencilerin Kente ve Üniversiteye Uyumu: Karaman İli Örneği” adlı eserinde, Karamanoğlu Mehmetbey Üniversitesinde eğitim gören 65 yabancı uyruklu öğrenciden 26’sına ulaşılarak çalışma yapılmıştır. Bu üniversitede eğitim gören yabancı uyruklu öğrencilerin Karaman ilinde ve Üniversitesinde karşılaştıkları sorunlar incelenmiştir. Sonuç olarak mevcut öğrencilerin sorunlarının çözümüne gidilmesi gelecekte bu üniversitede öğrenim görmeye gelecek olan yabancı uyruklu öğrencilerin sorunlarına karşı yaklaşımların daha bilinçli olunacağı sonucuna varılmıştır.

Ghanbary (2017); “Hacettepe Üniversitesinde Eğitim Gören Uluslararası Öğrencilerin Profili, İhtiyaçları ve Sorunları” adlı eserinde, Hacettepe Üniversitesinde 2015-2016 eğitim öğretim yılı lisans ve lisansüstü programlarına devam etmekte olan 1919 öğrenciye e-mail adreslerine elektronik anket yollayarak çalışma yapmıştır. Elde edilen verilerine göre ankete katılanların neredeyse tamamının 25 yaş altı bekar erkeklerden oluştuğu görülmektedir. Son olarak da araştırmanın sonuçlarına bakılacak olursa, bu öğrencilerin yarısından çoğunun Türk öğrencilerin onlara karşı davranışlarından memnun olduklarını dışlanma ve önyargıya rastlamadıklarını belirtmişler. Yine bu öğrenciler Türkiye’de eğitim görmekten memnun oldukları ve eğitimlerini tamamladıktan sonra kendi ülkelerine dönecekleri açıklamışlar.

Materyal ve Yöntem

Araştırmanın Amacı ve Önemi

Bu araştırma, Gaziantep’te yükseköğrenim gören Türkmenistanlı öğrencilerin karşılaştıkları Sosyo-ekonomik sorunlarını inceleyerek bu sorunların giderilmesi veya minimum seviyeye indirilmesi için çözüm getirmeyi amaçlamaktadır. Ayrıca, bu çalışma ile öğrencilerin elde ettikleri bilgi ve tecrübeleri kullanabilmeleri için birtakım öneriler getirilmektedir.

Türkmenistan’dan gelip, Türkiye’de yükseköğrenim gören öğrenciler bulunmaktadır. Gaziantep’te de 325 Türkmenistanlı öğrenci farklı akademik birimlerde öğrenim görmektedir. Bu çalışma ile bu öğrencilerin sosyo-ekonomik sorunları tespit edilerek, bu sorunlara çözüm önerisi getirilmesi, hem Türkiye’ye gelecek uluslararası öğrenciler için hem de Türkmenistan’dan gelecek öğrenciler için önem arz etmektedir.

Araştırmanın Kapsamı ve Örneklemi

Gaziantep’te Türkmenistan’dan gelen ve farklı birimlerden öğrenim gören 325 öğrenci bulunmaktadır. Çalışmanın evrenini bu 325 öğrenci oluşturmaktadır. Örneklem hacmi aşağıdaki formül yardımıyla hesaplanmıştır (Weiers, 2008:300):

$n = \frac{q * p * \left(\frac{Z_{\alpha}}{d}\right)^2}{1 + \frac{1}{N} * \left[q * p * \left(\frac{Z_{\alpha}}{d}\right)^2 - 1\right]} + p$	<p>p: Anakütlede gözlenen X’in oranı q: (1-p) değeri N: Anakütle hacmi n: Örneklem hacmi Z_{α}: $\alpha=0.05$ için 1.96. d: kabul edilebilir hata oranı</p>
--	--

Yukarıdaki formülde, p ve q değerleri genel olarak bilinmemektedir. Bu nedenle ana kütle için en iyi temsil edecek örneklem seçimi için başarı oranı (ana kütlede gözlenen X olayının oranı) $p=0,5$ olarak kabul edilir. Ana kütle için 325 olduğu varsayımı ve %99 güven seviyesinde, %1 hata oranı ile formüle göre 319 adet öğrenci ile anket yapılması gerekmektedir. Bu araştırmada 325 öğrenci ile anket yapılmıştır.

Anketlerle elde edilen veriler SPSS Paket Programı kullanılarak analiz edilmiş ve sonuçlar tablo ve şekiller yardımıyla açıklanmıştır. Anketler 2017-2018 eğitim-öğretim döneminde öğrenim gören Türkmenistanlı öğrencilere 2017 yılının Aralık ayı içinde uygulanmıştır.

Verilerin Toplanması

Bu araştırmada, birincil verileri toplamada “Likert” tipi beşli derecelendirilmiş ölçekli anket kullanılmıştır. Araştırma verileri Gaziantep’te öğrenim gören Türkmenistanlı öğrencilerden yüz yüze görüşme yöntemi ile elde edilmiştir. Diğer veriler ise konuyla ilgili kitap, makale, bildiri, rapor, vd. bilimsel çalışmalardan ve internet kaynaklarından sağlanmıştır.

Anket formundaki soruların hazırlanmasında konuyla ilgili önceki çalışmalardan literatür taraması yapılmış ve danışman hocamın görüş ve önerilerinden yararlanılarak araştırma konusuna uygun sorular hazırlanmıştır. Bu anket soruları sosyal, ekonomik ve genel sorunları belirlemeye yönelik çeşitli sorulardan oluşturulmuştur. Anketler, güvenilirliği ve hata payını azaltabilmek amacıyla öğrencilerle yüz yüze görüşme sağlanarak 2017 yılının Aralık ayında doldurulmuştur.

Verilerin Değerlendirilmesi

Çalışmanın birincil verilerini oluşturan (anketlerle elde edilen) veriler “SPSS Versiyonu PASW Statistics 18” paket programı aracılığıyla bilgisayara aktarılmış ve bu program aracılığıyla veri analizi yapılmıştır. Analiz sonucunda elde edilen bilgiler “Bulgular ve Değerlendirme” bölümünde tablolar ve şekiller yardımıyla açıklanmayan çalışılmıştır.

Bulgular ve Değerlendirme

Araştırmaya katılan Türkmenistanlı öğrencilerden anket yolu ile elde edilen bilgiler aşağıda mutlak ve yüzde (%) değerlerle yorumlanmıştır.

Araştırmaya katılan toplam 325 Türkmenistanlı öğrencinin %48,3’ü erkeklerden (157’si); %51,7’i kızlardan (168’i) oluşmaktadır. Bu sonuca göre, Gaziantep’te yükseköğrenim gören Türkmenistanlı kız-erkek öğrenci sayısı neredeyse birbirine eşit durumdadır. Yine Türkmenistanlı öğrencilerin %66,5’i 18-25 yaş grubunda, %33,5’i ise 26-30 yaş grubunda yer almaktadır. Yine öğrencilerin, 309’u bekar oldukları (%95,1), 16’sının da evli oldukları (%4,9) görülmektedir. Bu sonuca göre, Türkiye’ye bekar Türkmenistanlı öğrenciler yükseköğrenim görmek için gelmektedir (Tablo 1).

Tablo 1. Araştırmaya Katılan Öğrencilerin Demografik Özelliklerinin Dağılımı

Özellik		Sayı	Yüzde (%)
Cinsiyet	Kız	168	51,7
	Erkek	157	48,3
	Toplam	325	100,0
Yaş Grubu	18-25	216	66,5
	26 ve Yukarısı	109	33,5
	Toplam	325	100,0
	Bekar	309	95,1

Medeni Durum	Evli	16	4,9
	Toplam	325	100,0

Türkmenistanlı öğrencilerin 57'si Ahal (%17,5), 72'si Marı (%22,2), 79'nun Lebap (%24,3), 58'nin Daşoguz (%17,8) ve 59'nun Balkan (%18,2) vilayetlerinden gelen öğrenciler olduğu tespit edilmiştir (Tablo 2).

Tablo 2. Gaziantep'teki Türkmenistanlı öğrencilerin hangi şehirlerden geldiklerine göre dağılımı

Şehir	Öğrenci Sayısı	Yüzde (%)
Ahal	57	17,5
Marı	72	22,2
Lebap	79	24,3
Daşoguz	58	17,8
Balkan	59	18,2
Toplam	325	100,0

Araştırmaya katılan öğrencilerin 26'sının 1 yıldır (%8), 64'nün 2 yıldır (%19,7), 157'sinin de 3 yıldır (%48,3), 55'nin 4 yıldır (16,9) ve 23'nün de 5 yıl ve yukarısı (%7,1) Türkiye'de buldukları tespit edilmiştir. Bu sonuca göre, öğrencilerin büyük bir kısmı yani neredeyse yarısı 3 yıldır Türkiye'de bulunmaktadır.

Öğrencilere Gaziantep'te yükseköğrenim gören öğrencilerin hangi birimlerinde okuduklarıyla ilgili soru sorulmuştur. 284 öğrencini fakültelerde okuduğu (%87,4), 39 öğrencinin yüksekokullarda okuduğu (%12,0), 1 öğrencinin MYO'da okuduğu (%0,3) ve 1 öğrencinin yüksek lisans/Doktora düzeyinde okuduğu tespit edilmiştir (Tablo 3).

Tablo 3. Gaziantep'te Yüksek Öğrenim Gören Türkmenistanlı Öğrencilerin Birimlere Göre Dağılımı

Birim	Öğrenci Sayısı	Yüzde (%)
Fakülte	284	87,4
Yüksekokul	39	12,0
MYO	1	0,3
Yük. Lisans-Doktora	1	0,3
Toplam	325	100,0

Araştırmaya katılan Türkmenistanlı öğrencilerin Anket Sorularına Verdikleri Cevaplar: Yabancı uyruklu öğrencilerin en çok karşılaştığı sorunların ilk sıralamalarında dil yetersizliği sorunu karşılanmaktadır. Araştırmaya katılan öğrencilerin 52 'si dil yetersizliği sorusuna kesinlikle sorun var (%16,0) dedikleri, öğrencilerin 56'sı var (%17,2) dedikleri, öğrencilerin 97'si kararsız olduklarını (29,8), öğrencilerin 67'si yok (%20,6) dedikleri ve öğrencilerin 53'ü kesinlikle dil yetersizliği yok (%16,3) diye cevap verdikleri görülmektedir. Yine Öğrencilerden kültürel farklılıklardan kaynaklanan sorunlarına verdikleri cevaplara göre, öğrencilerin 102'si kesinlikle var (%31,4), öğrencilerin 74'ü var (22,8), öğrencilerin 77'si kararsız olduklarını (%23,7), öğrencilerin 52'si yok (%16,0) ve öğrencilerin 20'si kesinlikle yok (%6,2) olduğu görülmektedir.

Öğrencilerin 114'ü kesinlikle Türk öğrenciler tarafından ayrımcılık sorunu yaşadıklarını (%35,1), 35'i bu sorunun var olduğunu (%10,8), 82'si kararsız olduklarını (%25,2), 55'i bu sorunu yaşamadıklarını (%16,9) ve 39'u kesinlikle yok (%12,0) yani hiç böyle bir sorunla karşılaşmadıklarını belirtmişler.

Öğrencilerin 53'ü kesinlikle Türk elemanları tarafından ayrımcılık sorunu yaşamadıklarını belirtmişler (%16,3), bu öğrencilerin 37'si yaşadıklarını (%11,4), bu öğrencilerin 97'si kararsız olduklarını (%29,8), bu öğrencilerin 59'u ayrımcılık sorunu yok olduğunu (%18,2) ve 79'u kesinlikle yok (%24,3) dedikleri görülmektedir.

Öğrencilerin 66'sı Türk öğrenciler tarafından kesinlikle üzerlerine baskı yapıldığını (%20,3), bu öğrencilerin 35'i bunun gibi sorunların var olduğunu (%10,8), bu öğrencilerin 81 kararsız olduklarını (%24,9), 42'si böyle bir sorunun yok olduğunu (%12,9) ve 101'i kesinlikle var (%31,1) olduğunu belirttikleri görülmektedir.

Öğrencilerin 91'i Türk öğretim elemanları tarafından üzerine yapılan bakının kesinlikle olduğunu (%28,0), bunların 44'ü var olduğunu (%13,5), 90'ı kararsız kaldıklarını (%27,7), 41'i olmadığını (%12,6) ve 59'nun da böyle bir baskının kesinlikle olmadığını (%18,2) belirttikleri görülmektedir.

Öğrencilerin 108'i psikolojik sorunları kesinlikle var olduğunu (%33,2), 49'u var olduğunu (%15,1), 87'si kararsız olduğunu (%26,8), 37'si yok yani yaşamadıklarını belirtmişler (%11,4) ve 44 bu sorunun kesinlikle yok (%13,5) olduğunu belirttikleri görülmektedir.

Öğrencilerin 64'ü üniversite tarafından yeterince bilgilendirilmeme sorununu kesinlikle yaşadıklarını (%19,7), 39'u böyle bir sorunun var olduğunu (%12,0), 94'dü kararsız kaldığını (%28,9), 54'nün böyle bir sorunun yok olduğunu (%16,6) ve 74'nün de böyle bir sorunun kesinlikle yok olduğunu belirttiklerini görülmektedir.

Öğrencilerin 79'u ikamet alma sürecinde kesinlikle sorun var olduğunu (%24,3), 53'ü de var olduğunu (%16,3), 73'ü kararsız olduğunu (%22,5), 47'si böyle bir sorunun yok olduğunu (%14,5) ve 73 öğrencinin böyle bir sorununun kesinlikle yok (%22,5) olduğunu belirtmektedirler. %40'ın üzerinde öğrenci ikamet almada sorun yaşamaktadır.

Öğrenciden 89'u ülkesinde diploma alma sorun kesinlikle var (%27,4), 60'ı var olduğunu (%18,5), 91 öğrenci kararsız olduğunu (%28,0), 24 öğrencinin böyle bir sorunu yok olduğunu (%7,4) ve 61 öğrencinin de böyle bir sorununun kesinlikle yok (%18,8) olduğunu belirttikleri görülmektedir.

Öğrencilerin 80'i arkadaş, dost ve çevre edinme sorununu kesinlikle var (%24,6), 44 öğrenci de var (%13,5), öğrencilerin 101'i kararsız (%31,1) olduklarını, öğrencilerin 42'si sorunun yok (%12,9) olduğunu ve öğrencilerin 58'i kesinlikle yok (%17,8) olduğunu belirttikleri görülmektedir.

Öğrencilerin 77'si yabancı dil eğitimi alma sorunu kesinlikle var (%23,7) olduğunu, öğrencilerin 44 var (%13,5) olduğunu, öğrencilerin 94'ü kararsız (%28,9) olduklarını, öğrencilerin 47'si böyle bir sorununun yok (%14,5) olduğunu ve öğrencilerin 63'ü böyle bir sorununun kesinlikle yok (%19,4) olduğunu belirttikleri görülmektedir.

Öğrencilerin 80'ni üniversitesinden kaliteli eğitim almama sorununun kesinlikle var (%24,6) olduğunu, öğrencilerin 44'dü bu sorunun var (%13,5) olduğunu, öğrencilerin 92'si kararsız (%28,3) olduklarını, öğrencilerin 54'ü böyle bir sorununun yok (%16,6) olduğunu ve öğrencilerin 55'i böyle bir sorununun kesinlikle yok (%16,9) olduğunu belirtilmiştir.

Öğrencilerin 89'u sosyal ve kültür faaliyet yapma ortamı bulamama sorununun kesinlikle var (%27,4) olduğunu, öğrencilerin 45'i bu sorunun var (%13,8) olduğunu, öğrencilerin 95'i bu sorunun cevaplamakta

kararsız (%29,2) olduklarını, öğrencilerin 41'i böyle bir sorununun yok (%12,6) olduğunu ve öğrencilerin 55'i böyle bir sorunun kesinlikle yok (%16,9) olduğunu belirtmiştir.

Öğrencilerin 86'sı ailesiyle olan iletişim sorununun kesinlikle var (%26,5) olduğunu, öğrencilerin 33'ü bu sorunun var (%10,2) olduğunu, öğrencilerin 101'i sorunun cevabında kararsız (%31,1) kaldıkları, öğrencilerin 43'ü böyle bir sorunun yok (%13,2) olduğunu ve öğrencilerin 62'si bu sorunun kesinlikle olmadığını (%19,1) belirttikleri görülmektedir.

Öğrencilerin 76'sı ülkesinden ve ailesinden uzakta kalma sorunu kesinlikle var (%23,4) olduğunu, öğrencilerin 54'ü bu sorunun var (%16,6) olduğunu, öğrencilerin 89'u kararsız (%27,4) olduklarını, öğrencilerin 39'u böyle bir sorununun yok (%12,0) olduğunu ve öğrencilerin 67'si bu sorunun kesinlikle (%20,6) olmadığını belirtmişler.

Öğrencilere üniversitelerinde disiplin soruşturması sorununun olup olmadığı sorulmuştur. Bunun sonucunda, öğrencilerin 69'u böyle bir sorununun kesinlikle var (%21,2) olduğunu, öğrencilerin 51'i bu sorunun var (%15,7) olduğunu, öğrencilerin 101'i kararsız (%31,1) olduklarını, öğrencilerin 43'ü bu sorununun yok (%13,2) olduğunu ve öğrencilerin 67'si böyle bir sorununun kesinlikle olmadığını belirtmişler.

Öğrencilerin 96'sı Türkiye'deki insanlarla iyi iletişim kuramama sorununun kesinlikle var (%29,5) olduğunu, öğrencilerin 47'sinin de bu tür sorunun var (%14,5) olduğunu, öğrencilerin 78'i de bu tür sorunun olup olmadığına kararsız (%24,0) olduklarını, öğrencilerin 56'sı böyle sorunun yok (%17,2) olduğunu ve öğrencilerin 48' böyle sorununun kesinlikle (%14,8) olmadığını belirttikleri tespit edilmiştir.

Öğrencilerin 89'u Türkiye'de istenilen üniversite ve bölüme yerleşememe sorunu kesinlikle var (%27,4) olduğunu, öğrencilerin 49'u bu sorunun var (%15,1) olduğunu, öğrencilerin 95'i kararsız (%29,2) olduklarını, öğrencilerin 37'si böyle bir sorunun yok olduğunu ve öğrencilerin 55'i böyle bir sorunun kesinlikle yok olduğunu belirttikleri tespit edilmiştir.

Öğrencilerin 63'ü bir yıl TÖMER için fazla bir zaman harcamak sorununun kesinlikle var (%19,4) olduğunu, 40'ı böyle bir sorunun var (%12,3) olduğunu, 102'si kararsız (%31,4) olduklarını, 49'u böyle bir sorununun yok (%15,1) olduğunu ve 71'i böyle bir sorunun kesinlikle yok (%21,8) olduğunu belirtmektedirler.

Öğrencilerin 84'ü ailesinin ve çevresinin beklentilerine cevap verememe kaygısının kesinlikle (%25,8) olduğunu, 48'i böyle bir sorunun var (%14,8) olduğunu, öğrencilerin 91'i bu konuda kararsız (%28,0) olduklarını, 40'sı böyle bir sorunun yok (%12,3) olduğunu ve 62'nin kesinlikle yok (%19,1) olduğunu belirtmektedirler.

Öğrencilerin 91'i ailesinin ve çevresinin beklentilerinin yüksek olması sorununun kesinlikle var (%28,0) olduğunu, 50'si böyle bir sorunun var (%15,4) olduğunu, 108'i kararsız (%33,2) olduklarını, 36'si böyle bir sorunun yok (%11,1) olduğunu ve 40'nın da kesinlikle olmadığını (%12,3) belirtmektedirler.

Öğrencilerin 56'sı Türkiye ile Türkmenistan arasında siyasi ve politik sorunun kesinlikle var (%17,2) olduğunu, 61'nin böyle bir sorunun var (%18,8) olduğunu, 112'sinin de kararsız (%34,5) olduğunu, 64'nün böyle bir sorunun (%19,7) olduğunu ve 32'sinin de böyle bir sorunun kesinlikle yok (%9,8) olduğunu belirtmektedirler.

Araştırmaya katılan 41 öğrenci Türkiye’de sağlık sigortasının var olmasına rağmen bir işe yaramaması sorununun kesinlikle var (%12,6) olduğunu, 70 öğrencinin böyle bir sorunun var (%21,5) olduğunu, 105 öğrenci kararsız (%34,5) olduklarını, 64 öğrenci yok (%19,7) olduğunu ve 32 öğrencinin böyle bir sorunun kesinlikle olmadığını (%9,8), belirttikleri tespit edilmiştir.

Öğrencilerden; 92 öğrencinin mali sorunlarının kesinlikle var (%28,3) olduğu, 52 öğrencinin bu tip sorunlarının var (%16,0) olduğunu, 76 öğrencinin kararsız (%23,4) oldukları, 63 öğrencinin böyle bir sorununun yok (%19,4) olduğu ve 42 öğrencinin de kesinlikle yok (%12,9) olduğunu belirttikleri görülmektedir (Şekil 3.25). Genel olarak bakıldığında öğrencilerin neredeyse yarısı mali sorunlar yaşadıkları görülmektedir.

Ankete katılan 82 öğrenci barınma sorununun kesinlikle var (%25,2) olduğunu, 85 öğrencinin böyle bir sorununun var (%26,2) olduğunu, 104 öğrencinin kararsız (%32,0) oldukları, 40 öğrenci böyle bir sorununun yok (%12,3) olduğunu ve 14 öğrencinin de kesinlikle olmadığını (%4,3) belirttikleri tespit edilmiştir (Şekil 3.26). Bu sonuçlara göre, hipotez 6 kabul edilmiştir.

Ankete katılan 116 öğrenci üniversiteye öğrenim harcı ödeme sorununun kesinlikle var (%35,7) olduğunu, 48 öğrencinin böyle sorununun var (%14,8) olduğunu, 89 öğrencinin kararsız (%27,4) olduklarını, 45 öğrencinin böyle bir sorununun yok (%13,8) olduğunu ve 27 öğrencinin kesinlikle olmadığını (%8,3) belirttikleri tespit edilmiştir.

Öğrencilerin 58’i mezuniyet sonrası ülkesinde iş bulamama sorununun kesinlikle var (%17,8) olduğunu, öğrencilerin 42’si bu sorununun var (%12,9) olduğunu, öğrencilerin 99’u kararsız (%30,5) olduklarını, öğrencilerin 59’u bu sorunun yok (%18,2) olduğunu ve öğrencilerin 67’si kesinlikle olmadığını (%20,6) belirttikleri tespit edilmiştir.

Öğrencilerin 65’i ülkesinden öğrenim bursu alamama sorununun kesinlikle var (%20,0) olduğunu, öğrencilerin 46’sı bu sorunun var (%14,2) olduğunu, öğrencilerin 91’i kararsız (%28,0) olduklarını, 42’si böyle bir sorunun yok (%12,9) olduğunu ve öğrencilerin 81’i bu tür sorunun kesinlikle olmadığını (%24,9) belirttikleri tespit edilmiştir.

Öğrencilerin 90’ı eğitim sürecinde bir işte çalışma zorunda kalma sorununu kesinlikle var (%27,7), olduğunu, öğrencilerin 49’u bu tür sorunun var (%15,1) olduğunu, öğrencilerin 100’ü kararsız (%30,8) olduklarını, öğrencilerin 43’ü bu tür sorunun yok (%13,2) olduğunu ve öğrencilerin 43’ü kesinlikle olmadığını (%13,2) belirttikleri tespit edilmiştir.

Öğrencilerin 95’i eğitim sürecinde çalıştığı işten aldığı maaşın kendilerine yetmeme sorununun kesinlikle var (%29,2) olduğunu, öğrencilerin 40’ının bu tür sorunun var (%12,3) olduğunu, 103’ü kararsız (%31,7), olduklarını, öğrencilerin 46’sı bu tür sorunun yok (%14,2) olduğunu ve 46 öğrencinin de bu tür sorunun kesinlikle olmadığını (%12,6), tespit edilmiştir.

Öğrencilerin 43’ü eğitim sürecinde çalışması nedeniyle derslerinden verim alamama sorununun kesinlikle var (%13,2) olduğunu, öğrencilerin 61’nin bu tür sorununun var (%18,8) olduğunu, öğrencilerin 110’u kararsız (%33,8) olduklarını, 80’i bu tür sorununun yok (%24,6) olduğunu ve öğrencilerin 31’i bu tür sorununun kesinlikle yok (%9,5) olduğunu belirttikleri tespit edilmiştir.

Öğrencilerin 67’si eğitim için Türkiye’yi başka ülkeye geçiş yapmanın kolay olduğu için seçme nedenine kesinlikle evet (%20,6), öğrencilerin 49’u evet (%15,1), öğrencilerin 90’nı kararsız (%27,7) kaldıkları,

öğrencilerin 74'dü hayır (%22,8) ve öğrencilerin 45'i kesinlikle hayır (%13,8) diye cevapladıkları tespit edilmiştir.

Öğrencilerin 95'i Türkiye'yi eğitim sisteminin daha başarılı olduğundan dolayı seçme sorusuna kesinlikle evet (%29,2), öğrencilerin 95'i evet (%29,2), öğrencilerin 87'si kararsız (%26,8) kaldıklarını, öğrencilerin 32'si hayır (%9,8) ve öğrencilerin 16'sı kesinlikle hayır (%4,9) diyerek cevapladıkları tespit edilmiştir.

Öğrencilerin 100'ü Türkiye'yi eğitim sisteminin daha kolay olmasından dolayı seçme sorusuna kesinlikle evet (%30,8) dedikleri, öğrencilerin 40'ı evet (%12,3) dedikleri, öğrencilerin 75'i kararsız (%23,1) oldukları, öğrencilerin 66'sı hayır (%20,3) dedikleri ve öğrencilerin 44'ü kesinlikle hayır (%13,5) dedikleri tespit edilmiştir.

Öğrencilerin 71'i eğitim için Türkiye'yi arkadaş tavsiyesi ile seçme sorusuna kesinlikle evet (%21,8) dedikleri, öğrencilerin 44'ü evet (%13,5) dedikleri, öğrencilerin 85'i kararsız (%26,2) kaldıkları, öğrencilerin 55'i hayır (%16,9) dedikleri ve öğrencilerin 70'i kesinlikle hayır (%21,5) dedikleri tespit edilmiştir.

Öğrencilerin 57'si eğitim için Türkiye'yi aile tavsiyesi ile seçme sorununa kesinlikle evet (%17,5) dedikleri, öğrencilerin 51'i evet (%15,7) dedikleri, öğrencilerin 85'i kararsız (%26,2) kaldıkları, öğrencilerin 40'ı hayır (%12,3) dedikleri, öğrencilerin 92'si kesinlikle hayır (%28,3) dedikleri tespit edilmiştir.

Öğrencilerin 87'si eğitim sürecinde en fazla üniversite ve kaldığı yerin uzaklığından dolayı zorlandıkları sorusuna kesinlikle evet (%26,8) dedikleri, öğrencilerin 62'si evet (%19,1) dedikleri, öğrencilerin 85'i kararsız (%26,2) kaldıkları, öğrencilerin 31'i hayır (%9,5) dedikleri ve öğrencilerin 60'ı kesinlikle hayır (%18,5) dedikleri tespit edilmiştir.

Öğrencilerin 110'u eğitim sürecinde en fazla eğitim dilinin farklılığından zorlandıkları sorusuna kesinlikle evet (%33,8) dedikleri, öğrencilerin 57'si evet (%17,5) dedikleri, öğrencilerin 79'u kararsız (%14,3) kaldıkları, öğrencilerin 47'si hayır (%14,5) dedikleri ve öğrencilerin 32'si kesinlikle hayır (%9,8) dedikleri tespit edilmiştir.

Öğrencilerin 65'i eğitim sürecinde en fazla eğitim sisteminin farklılığından zorlandıkları sorusuna kesinlikle evet (%20,0) dedikleri, öğrencilerin 53'ü evet (%16,3) dedikleri, öğrencilerin 93'ü kararsız (%28,6) kaldıkları, öğrencilerin 51'i hayır (%15,7) dedikleri ve öğrencilerin 63'ü kesinlikle hayır (%19,4) dedikleri tespit edilmiştir.

Öğrencilerin 71'i eğitim sürecinde en fazla öğretim elemanlarıyla iletişimden dolayı zorlandıkları sorusuna, kesinlikle evet (%21,8) dedikleri, öğrencilerin 47'si evet (%14,5) dedikleri, öğrencilerin 87'si kararsız (%26,8) kaldıkları, öğrencilerin 47'si hayır (%14,5) dedikleri ve öğrencilerin 73'ü kesinlikle hayır dedikleri tespit edilmiştir.

Öğrencilerin 95'i eğitim sürecinde en fazla dersleri anlamakta zorlandıkları sorusuna, kesinlikle evet (%29,2) dedikleri, öğrencilerin 59'u evet (%18,2) dedikleri, öğrencilerin 88'i kararsız (%27,1) kaldıkları, öğrencilerin 39'u hayır (%12,0) dedikleri ve öğrencilerin 44'ü kesinlikle hayır (%13,5) dedikleri tespit edilmiştir.

Öğrencilerin 85'i Türkiye dışında çalışmayı düşünüyorsanız, okuduğunuz bölümle ilgili mi çalışmak istersiniz sorununa, kesinlikle evet (%26,2) dedikleri, öğrencilerin 49'u evet (%15,1) dedikleri, öğrencilerin

104'ü kararsız (%32,0) kaldıkları, öğrencilerin 31'i hayır (%9,5) dedikleri ve öğrencilerin 56'sı kesinlikle hayır (%17,2) dedikleri tespit edilmiştir

Öğrencilerin 69'u Türkiye'de gördükleri eğitim beklentilerini karşılıyor mu sorusuna, kesinlikle evet (%21,2) dedikleri, öğrencilerin 47'si evet (%14,5) dedikleri, öğrencilerin 98'i kararsız (%30,2) kaldıkları, öğrencilerin 42'si hayır (%12,9) dedikleri ve öğrencilerin 69'u kesinlikle hayır (%21,2) dedikleri tespit edilmiştir.

Öğrencilerin 80'ni eğitim amacıyla Türkiye'yi tercih ettiğiniz için pişman mısınız sorusuna, kesinlikle evet (24,6) dedikleri, öğrencilerin 48'i evet (%14,8) dedikleri, öğrencilerin 95'i kararsız (%29,2) kaldıkları, öğrencilerin 48'i hayır (%14,8) dedikleri ve öğrencilerin 54'ü kesinlikle hayır dedikleri tespit edilmiştir.

Öğrencilerin 73'ü okudukları bölümü tercih ettiğiniz için pişman mısınız sorusuna, kesinlikle evet (%22,5) dedikleri, öğrencilerin 50'si evet (%15,4) dedikleri, öğrencilerin 100'ü kararsız (%30,8) kaldıkları, 47'sin hayır (%14,5) dedikleri ve 55'i kesinlikle hayır (%16,9) dedikleri tespit edilmiştir.

Öğrencilerin 100'ü kütüphane çalışanlarının davranışlarından memnun musunuz sorusuna, kesinlikle evet (%30,8) dedikleri, öğrencilerin 46'sı evet (%14,2) dedikleri, öğrencilerin 82'si kararsız (%25,2) kaldıkları, 39'u hayır (%12,0) dedikleri ve 58'i kesinlikle hayır (%17,8) dedikleri tespit edilmiştir.

Öğrencilerin 79'u üniversite güvenliğinden memnuniyet sorusuna, kesinlikle evet (%24,3) dedikleri, 60 öğrencinin evet (%18,5) dedikleri, 85 öğrencinin kararsız (%26,2) kaldıkları, 39 öğrencinin hayır (%12,0) dedikleri ve 62 öğrencinin kesinlikle hayır (%19,1) dedikleri tespit edilmiştir.

Öğrencilerin 68'i, yaşadığı kentin memnuniyet sorusuna, kesinlikle evet (%20,9) dedikleri, 58 öğrencinin evet (%17,8) dedikleri, 91 öğrencinin kararsız (%28,0) kaldıkları, 44 öğrencinin hayır (%13,5) dedikleri ve 64 öğrencinin kesinlikle hayır (%19,7) dedikleri tespit edilmiştir.

Öğrencilerin 91'i üniversite ulaşım durumundan memnuniyet sorusuna, kesinlikle evet (%28,0) dedikleri, 64 öğrencinin evet (%19,7) dedikleri, 91 öğrencinin kararsız (%28,0) kaldıkları, 34 öğrencinin hayır (%10,5) dedikleri, 45 öğrencinin kesinlikle hayır (%13,8) dedikleri tespit edilmiştir.

Öğrencilerin 82'si üniversite yemekhane yemeklerinden ve çeşitliliğinden memnun muşunu sorusuna, kesinlikle evet (%25,2) dedikleri, 54 öğrenci evet (%16,6) dedikleri 103 öğrenci kararsız (%31,7) kaldıkları, 38 öğrenci hayır (%11,7) dedikleri, 48 öğrencinin kesinlikle hayır (%14,8) dedikleri tespit edilmiştir.

Öğrencilerin 80'i sağlık merkezine ulaşımından memnuniyet sorusuna, kesinlikle evet (%24,6) dedikleri, 45 öğrencinin evet (%13,8) dedikleri, 90 öğrencinin kararsız (%27,7) kaldıkları, 48 öğrencinin hayır (%14,8) dedikleri, 62 öğrencinin kesinlikle hayır (%19,1) dedikleri tespit edilmiştir.

Öğrencilerin 69'u spor tesisleri memnuniyet sorusuna, kesinlikle evet (%21,2) dedikleri, 59 öğrencinin evet (%18,2) dedikleri, 89 öğrenci kararsız (%27,4) kaldıklarını, 48 öğrencinin hayır (%14,8) dedikleri ve 62 öğrencinin kesinlikle hayır (%19,1) dedikleri tespit edilmiştir.

Öğrencilerin 76'sı üniversitedeki bilgisayar ve internet imkânlarından memnun musunuz sorusuna, kesinlikle evet (%23,4) dedikleri, 42 öğrencinin evet (%12,9) dedikleri, 102 öğrencinin kararsız (%31,4) kaldıkları, 51 öğrencinin hayır (%15,7) dedikleri ve 54 öğrencinin kesinlikle hayır (%16,6) dedikleri tespit edilmiştir.

Öğrencilere, üniversitenin uluslararası öğrencileri için hazırladığı tanışma, kutlama bilgilendirme etkinliklerinden memnun musunuz sorusuna, 82 öğrenci kesinlikle evet (%25,2) dedikleri, 50 öğrenci evet (%15,4) dedikleri, 99 öğrenci kararsız (%30,5) kaldıkları, 40 öğrenci hayır (%12,3) dediği ve 54 öğrencinin de kesinlikle hayır dedikleri tespit edilmiştir.

Öğrencilere üniversitedeki uluslararası birimin faaliyetlerinden memnun musunuz sorusuna, 77 öğrenci kesinlikle evet (%23,7) dedikleri, 55 öğrenci evet (%16,9) dedikleri, 88 öğrencinin kararsız (%27,1) kaldıkları, 49 öğrencinin hayır (%15,1) dedikleri ve 56 öğrencinin kesinlikle

Öğrencilere uluslararası program imkânlarından memnun musunuz sorusuna, 70 öğrenci kesinlikle evet (%21,5) dedikleri, 70 öğrencinin evet (%21,5) dedikleri 90 öğrencinin kararsız (%27,7) kaldıkları, 43 öğrencinin hayır (%13,2) dedikleri ve 52 öğrencinin kesinlikle hayır (%16,0) dedikleri tespit edilmiştir.

Öğrencilere üniversitedeki uluslararası öğrencilere sağlanan yaşam kalitesinden memnun musunuz, sorusuna karşılık 82 öğrenci kesinlikle evet (%25,2) dedikleri, 54 öğrencinin evet (%16,6) dedikleri, 98 öğrencinin kararsız (%30,2) kaldıkları, 39 öğrencinin hayır (%12,0) dedikleri ve 52 öğrencinin kesinlikle hayır (%16,0) dedikleri tespit edilmiştir.

Öğrencilere üniversitedeki sosyal yaşam kalitesinden memnuniyet sorusuna, 50 öğrenci kesinlikle evet (%15,4) dedikleri, 70 öğrenci evet (%21,5) evet dedikleri, 128 öğrenci kararsız (%39,4) kaldıkları, 57 öğrencinin hayır (%17,5) dedikleri ve 20 öğrencinin kesinlikle hayır (%6,2) dedikleri tespit edilmiştir.

Öğrencilere genel olarak Türkiye'deki yaşantısından memnuniyetleri sorulduğunda, karşılık olarak 40 öğrenci kesinlikle evet (%12,3) dedikleri, 68 öğrenci evet (%20,9) dedikleri, 125 öğrenci kararsız (%38,5) kaldıkları, 71 öğrenci hayır (%21,8) dedikleri ve 21 öğrencinin kesinlikle hayır (%6,5) dedikleri tespit edilmiştir.

Sonuç ve Öneriler

Bu çalışma ile Gaziantep'te yükseköğrenim gören Türkmenistanlı öğrencilerin karşılaştıkları sosyo-ekonomik sorunlar incelenmiştir. Gaziantep'te 325 Türkmenistanlı öğrenci farklı birimlerde yükseköğrenim görmektedir. Anket yolu ile elde edilen veriler analiz edilerek elde edilen sonuçlar ve bu sonuçlara ilişkin öneriler aşağıda verilmiştir.

Bu çalışma ile elde edilen bilgilere göre ortaya çıkan bazı sonuçlar aşağıda sıralanmıştır:

- Elde edilen sonuçlara göre, çalışmaya katılan öğrenciler 19- 30 yaş aralığında olan %51,7 kız ve %48,3 erkek toplam 325 öğrenciden oluşmaktadır. Bu öğrencilerin büyük bir kısmı 18-25 yaş aralığındadır. Bunların %95,1'i bekar ve %4,9'u evli. Genel olarak öğrencilerin Türkmenistan'ın beş büyük vilayetinden geldikleri tespit edilmiştir.
- Öğrencilerin %45,8'lik kısmı 2.sınıfta okumaktadır. Yine, araştırma sonuçlarına göre 3 yıldır Türkiye'de bulunanlar da %48,3'ü oluşturmaktadır.
- Gaziantep'te yükseköğrenim gören Türkmenistanlı öğrenciler en çok fakültelerde okumayı (%87,4) tercih etmektedirler. Bölümlere göre dağılıma bakıldığında ise, en çok İşletme bölümü (%11,7), İnşaat Mühendisliği (%8,9), Hemşirelik (%7,1), Sınıf Öğretmenliği (%6,8), Mimarlık (%6,5), Moda ve Tekstil Tasarımı (%5,5) bölümleri tercih edilmektedir.
- Elde edilen sonuçlara göre, öğrencilerin %33,2'si dil sorunu yaşamaktadır. Öğrencilerin %54,2'lik kısmı kültürel farklılıklardan kaynaklanan sorun yaşamaktadır.

- Araştırma sonuçlarına göre, öğrencilerin %45,9'luk kısmı Türk öğrenciler tarafından ayrımcılık yapıldığını, %44,0'ü ise Türk öğrenciler tarafından da kendilerine baskı yapılmadığını belirtmektedirler.
- Araştırmanın sonuçlarına göre, %48,3 oranda öğrencilerin psikolojik sorunlar yaşadıkları görülmektedir.
- Ankete katılanların %38,1'i arkadaş, dost ve çevre edinmekte sorun yaşadıklarını belirtmektedir.
- Ankete katılanların %41,2'si sosyal ve kültür faaliyet yapma ortamı bulamama sorunu yaşadıklarını ifade etmektedir.
- Ankete katılan öğrencilerin %36,6'sı ailesiyle iletişim sorunu yaşamakta, ülkesinden ve ailesinden uzak kalma sorunu yaşayanların oranı ise %40,0'tır.
- Ankete katılanların, %31,7 bir yıl TÖMER için fazla zaman kaybı olduğunu düşünmektedir.
- Ankete katılanların öğrencilerin, %44,3'ü mali sorunlar, %51,4'nün ise barınma sorunu yaşamaktadırlar.
- Anket sonuçlarına göre, ülkesinden öğrenim bursu/kredisi alamama sorunu yaşayan öğrenciler %34,2, eğitim sürecinde bir işte çalışmak zorunda kalanlar öğrenciler ise %42,8 düzeyindedir.
- Çalıştıkları işten aldıkları ücretin kendilerine yetmediğini söyleyenler ise %41,5'dir.
- Eğitim sürecinde çalışmalarını nedeniyle derslerinden verim alamama sorunu yaşayanların oranı %32,0 olduğu tespit edilmiştir.
- Öğrencilerin %51,4'ü, eğitim sürecinde en fazla eğitim dilinin farklılığından zorlandıklarını ifade etmişler. Eğitim sisteminin farklılığından zorlananların oranı %36,3, eğitim elemanlarıyla iletişimden zorlananların oranı %36,3, dersleri anlamakta zorlananların oranı %47,4 olduğu tespit edilmiştir.
- Anket sonuçlarına göre, Türkiye'de gördükleri eğitim beklentilerini karşıladığını düşünenlerin öğrencilerin oranı %35,7, eğitim amacıyla Türkiye'yi tercih ettikleri için pişman olanların oranı %39,4, okuduğu bölümü tercih ettikleri için pişman olanların oranı %37,8 olduğu tespit edilmiştir.
- Anket sonuçlarına göre öğrenciler, üniversitedeki uluslararası birimin faaliyetinden %40,6, uluslararası program imkanlarından %43,1, üniversitedeki uluslararası öğrencilere sağlanan yaşam kalitesinden %41,8 oranda memnun olduklarını belirtmektedirler. Genel olarak da öğrencilerin Türkiye'deki yaşam kalitesinden %33,2 oranda memnun oldukları tespit edilmiştir.

Bu çalışmada elde edilen bilgiler sonucunda sorunların çözümüne yönelik aşağıda bazı öneriler getirilmiştir:

- Bu araştırmanın amacı Gaziantep'te veya Türkiye'nin her- hangi bir üniversitesinde yükseköğrenim okumayı düşünen yabancı uyruklu öğrencilere rehber olması düşünülmektedir. Üniversitelerin uluslararası imajında büyük rol oynayan uluslararası öğrencilerin ilk geldikleri yılda mezun olana kadar sıkıntıyla karşılaşmaması için üniversite yönetimleri tarafından takip edilmelidir.
- Türkiye'deki yabancı uyruklu öğrenci sayısının artırılması için gereken önem gösterilmelidir. Bunun için öncelikle Türkiye'de okumak isteyenler için üniversite imkanlarının en iyi şekilde tanıtımı yapılmalıdır. Bu tanıtımın içeriği Türkiye'nin her yerinden internet ortamından erişilebilmeli ve dünyada yaygın olarak kullanılan dillerde hazırlanmalıdır (Sefre-i Alem, s.23).
- Bir ülkeden diğer bir ülkeye giden öğrenciler, gittikleri ülkelerde farklı bir kültür, gelenek-göreneklerle karşı karşıya kalmaları kaçınılmaz bir durumdur. Bu öğrencilerin geldikleri ülkelerin ortama uyum sağlamaları zaman alacaktır. Bunun için onlara geldikleri ortamdaki insanların ve ülke

yöneticilerinin daha duyarlı ve anlayışlı olmaları ve karşılaştıkları sorunların giderilebilmesi için birtakım politikaların geliştirilmesi gerekir. Örneğin, Rehberlik ve psikolojik danışmanların artırılması vb.

- Yabancı uyruklu öğrencilerin Türkçe öğrenmeleri ve konuşmalarındaki sıkıntılarının giderilebilmesi için Türk öğrenciler tarafından yanlışlarının düzeltilmesi ve desteklemeleri gerekmektedir.
- Yabancı uyruklu öğrencilerin kültürel farklılıktan dolayı sorun yaşamamaları, biraz da olsa ev özlemine giderebilmek ve farklı kültüre adapte olabilmeleri bu öğrencilere fırsat verilmelidir. Örneğin, öğrencilerin ülkelerini ve kültürlerini tanıtılabilmeleri için uygun programların ve etkinliklerin yapılması vb.
- Maddi sıkıntı yaşayan öğrencilerin, bu sıkıntılarının giderilmesi için üniversitelerin verdikleri kredi/burs miktarının biraz da olsa artırılmalı, burs alamayan öğrencilerin burs alabilmesi için gerekli düzenlemeler yapılmalıdır. Sağlanacak kredi/bursun Türkiye’de ki durumlara göre yaşamını sağlayabileceği miktar göz önünde bulundurulmalıdır. Üniversite harç veya katkı payının azaltılması ve bu katkı payının kuruma ödeme süreci uzatılmalıdır. Bu konuda uluslararası öğrencilere esneklik sağlanmalıdır.
- Barınma konusunda sıkıntı yaşayan öğrenciler için, öğrencilerin ilk geldikleri yıl yurt, pansiyon ve kiralık ev imkanları sağlanmalıdır. En önemlisi de kira ücreti konusunda kolaylıklar (ödeme, indirim vb.) yapılmalıdır.
- Sefre-i Alem dergisinin raporuna göre de, uluslararası öğrencinin Türkiye’ye gelmeden öne kazandığı üniversite, üniversitenin adresi, yüksek öğrenimi sürecinde kalacağı yerin adresi ve o öğrenciyi karşılayacak kişinin iletişim bilgileri o öğrenciye ulaştırılması gerektiğini vurgulamışlar.
- Öğrencilerin Sağlık sigortalarıyla ilgili problemlerinin giderilmesi için T.C. Sosyal Güvenlik Kurumu (SGK) politikalar geliştirmelidir.
- Öğrencilerin öğretim elemanlarıyla iletişimden zorlandıkları tespit edilmiştir. Bu sorunların giderilmesi için öğretim elemanlarının yabancı uyruklu öğrencileri derslerde desteklemesi gerekmektedir.
- Mezuniyet sonrasında, uluslararası öğrencilere mezuniyetlerinden sonra tanınan 15 günlük sürenin öğrencilerin diplomalarını almaya dahi yetişmeden ülkeden dönmek mecburiyetinde kalmaktadırlar. Dönmedikleri takdirde kaçak duruma düşecekleri bilinmektedir (Kuzgun. M., 2018). Bu sorunun giderilmesi için İl Göç İdarelerinin bu süreyi en az bir ay uzatmaları gerekmektedir. Çünkü bir öğrencinin ülkesine gidip tekrar diplomasını almak için geri gelmesi o öğrenciyi maddi açıdan büyük sıkıntıya sokmaktadır. Bu tür sıkıntıların giderilmesiyle uluslararası öğrenciler okudukları üniversiteden ve Türkiye’den memnun kalır ve eğitimini daha verimli ve başarılı bir şekilde tamamlamış olurlar. Bunun sonucunda öğrencilerin kendi yaptıkları işlerini sevmesine bu da öğrencilere harcanan emek ve kaynakların boşa çıkmamasına sebep olur. Bu öğrenciler kendi ülkelerine döndüklerinde Türkiye’yi kendi çevresine tavsiyede bulunmasına sebep olur. Bu ise Türkiye’ye daha fazla uluslararası öğrenci gelmesine yol açar. Her üniversite uluslararası pazarda önemli bir yer almayı hedefler. Bunu da uluslararası öğrenciler ile sağlanabilir.
- Farklılıklardan ortaya çıkan sorunların giderilmesi ve farklılıkların avantaja çevrilmesi bir üniversiteler için önem arz etmelidir.

Kaynakça

1. Alimukhammedov F. (2015). “Türkiye’ye Uluslararası Öğrenci Göçünün Analizi”, Turgut Özal Üniversitesi, Uluslararası İlişkiler Bölümü, Bilge Strateji, Cilt 7, Sayı 12, s. (1): 117-132.
2. Allaberdiyev, P. (2007). “Türk Cumhuriyetlerinden Türkiye’ye Yüksek Öğrenim Görmeye Gelen Öğrencilerin Uyum Düzeylerinin İncelenmesi”, Gazi Üniversitesi, Eğitim Bilimleri Enstitüsü, Rehberlik ve Psikolojik Danışma Bilim Dalı, Yüksek Lisans Tezi, Ankara, s. (3): 1-114.
3. Can, N. (1996). “Türkiye’de Yüksek Öğrenim Gören Yabancı Uyruklu Öğrencilerin Sorunları ve Örgütsel Yapı”, Hacettepe Üniversitesi, Sosyal Bilimler Enstitüsü Dergisi, Sayı 7, s.1-7.
4. Coşkunserçe, O. ve Erişti, S.D.B. (2017). “Uluslararası Öğrencilerin Kültürel Uyum Sürecine Yönelik Tasarım Tabanlı Araştırma Yaklaşımına Dayalı Çevrimiçi Oryantasyon Uygulamasının Geliştirilmesi”. Eğitim Teknolojisi Kuram ve Uygulama Makalesi, Cilt: 7, Sayı: 1, s. (3): 1-24,
5. Cura, Ü. ve Işık, A.N. “İmpakt of Acculturative Stress and Social Support on Academic Adjustment of International Students”, Education and Science, 2016, Vol: 41, No: 184333347, s. 1.
6. Enterieva, M. ve Sezgin, F. (2016). “Türki Cumhuriyetlerinden Türkiye’ye Gelen Yükseköğretim Öğrencilerinin Akademik ve Sosyal Beklentilerinin Karşılama Düzeyi”, Yükseköğretim ve Bilim Dergisi, Özgün Araştırma, Cilt:6, Sayı:1, Nisan, s. (1-10): 102-115.
7. Ghanbary, R. (2017). “Hacettepe Üniversitesinde Eğitim Gören Uluslararası Öğrencilerin Profili, İhtiyaçları ve Sorunları”, Hacettepe Üniversitesi, Sosyal Bilimler Enstitüsü, Sosyal Hizmet ana Bilim Dalı, Yüksek Lisans Tezi, Ankara, s. (1-121): 1-151.
8. Gökalp, M. (2012). “19 Mayıs Üniversitesi Samsun Eğitim Fakültesinde Öğrenim Gören Türk ve Yabancı Uyruklu Öğrencilerin Öğretim Programlarına Yönelik Bakış Açılarının İncelenmesi”, 19 Mayıs Üniversitesi, Eğitim Fakültesi, Eğitim Bilimleri Bölümü, Elektronik Sosyal Bilimler Dergisi, Kış- 2012, Cilt: 11, Sayı: 39, s. (1-11): 139-152.
9. Kiroğlu, K., Kesten, A. ve Elma, C. (2010). “Türkiye’de Öğrenim Gören Yabancı Uyruklu Lisans Öğrencilerinin Sosyo- Kültürel ve Ekonomik Sorunları”, Mersin Üniversitesi, Eğitim Fakültesi Dergisi, Cilt: 6, Sayı: 2, Aralık 2010, s. (1): 26-39.
10. Kumcağız, H., Dadashzadeh, R. ve Alakuş, K. (2016). “Ondokuz Mayıs Üniversitesi’ndeki Yabancı Uyruklu Öğrencilerin Sınıf Düzeylerine Göre Yaşadıkları Sorunlar”, Ondokuz Mayıs Üniversitesi, Eğitim Fakültesi Dergisi, Cilt: 35, Sayı: 2, s. (1-10): 37-50.
11. Kuzgun, M. (2018). “Türk Milliyetçiliği’nde Bir Dönüm Noktası; 3 Mayıs 1944 Turancılık Davası”, Türk Ocakları, Kilis.
12. Malekisanımaleki, R. ve Altay, B. (2017). “Ondokuz Mayıs Üniversitesi’nde Öğrenim Gören Yabancı Uyruklu Öğrencilerin Sosyal Destek ve Yalnızlık Düzeyleri İle Kaygı Durumlarının Belirlenmesi”, Ankara Sağlık Bilimleri Dergisi (1-2-3), s. (1-2): 71-96.
13. Otrar, M., Ekşi, H., Dilmaç, B. ve Şirin, A. (2002). “Türkiye’de Öğrenim Gören Türk ve Akraba Topluluk Öğrencilerinin Stres Kaynakları, Başaçıkma Tarzları ile Ruh Sağlığı Arasındaki İlişki Üzerine Bir Araştırma”, Kuram ve Uygulamada Eğitim Bilimleri, İstanbul, Cilt: 2, Sayı: 2, s.1-14.
14. Özçetin, S. (2013). “Yükseköğrenim Gören Yabancı Uyruklu Öğrencilerin Sosyal Uyumlarını Etkileyen Etmenler”, Hacettepe Üniversitesi, Sosyal Bilimler Enstitüsü, Sosyal Hizmetler Ana Bilim Dalı, Yüksek Lisans Tezi, s. (3-20): 1-172.
15. Özkan, G. ve Acar Güvendir, M. (2015). “Uluslararası Öğrencilerin Yaşam Durumları: Kırklareli ve Trakya Üniversiteleri Örneği”, Abant İzzet Baysal Üniversitesi, Eğitim Fakültesi Dergisi, Cilt: 15, Sayı:1, s. (1): 174-190.

16. Paksoy, H.M., Paksoy, S. ve Özçalıcı, M. (2011). “Türkiye’de Yüksek Öğrenim Gören Yabancı Uyruklu Öğrencilerin Sosyal Sorunları: GAP Bölgesi Üniversiteleri Örneği”, T.C. Kilis 7 Aralık Üniversitesi, Kilis, s. 1-10.
17. Sefre-i Alem. (2013). “Türkiye Uluslararası Öğrenci Raporu”, Uluslararası Öğrenci Derneği.
18. Sungur, M.A., Şahin, M., Can, G., vd. (2016). “Düzce Üniversitesinde Yükseköğrenim Gören Yabancı Uyruklu Öğrencilerin Yaşam Duyumları ve Sosyal Uyumlarını Etkileyen Faktörler”, Düzce Üniversitesi, Sağlık Bilimleri Enstitüsü Dergisi, Cilt: 6, Sayı: 2, s. (1): 101-109.
19. Usta, S., Sayın, Y. ve Güzelipek, Y.A. (2017). “Yabancı Uyruklu Öğrencilerin Kente ve Üniversiteye Uyumunu: Karaman İli Örneği”, Özgün Araştırma, Yükseköğretim ve Bilim Dergisi, Cilt: 7, Sayı: 3, Aralık, s. (1-11): 565-577.
20. Yıldırım, C., Özkan, D. ve Büyükyılmaz, O. (2016). “Yabancı Uyruklu Lisans Öğrencilerinin Durum Analizi: Karabük Üniversitesi”, Uluslararası Bilimsel Araştırmalar Dergisi, Bildirim, Cilt: 1, Sayı:1, Ağustos, s. (1-11): 1-15.
21. Zavalı, Y.S. ve Gündoğ, E. (2017). “Yabancı Uyruklu Öğrencilerin Sosyo- Kültürel Entegrasyonu (Karabük Üniversitesi Örneği)”, Karabük Üniversitesi, İnsan ve Toplum Bilimleri Araştırmaları Dergisi, Cilt: 6, Sayı: 5, s. (1-23): 1-25.
22. Weiers, Ronald, (2008). Introduction to Business Statistics, 7th. South Western Cenage Learning, ISBN10: 0-538-45219-6, UK.

MODELING THE DETERMINANTS OF GREEN GROWTH IN TRANSITION ECONOMIES

GEÇİŞ EKONOMİLERİNDE YEŞİL BÜYÜME BELİRLEYİCİLERİNİN MODELLENMESİ

Prof.Dr. Ebru ÇAĞLAYAN AKAY

Marmara Üniversitesi, İktisat Fakültesi, Ekonometri Bölümü, ecaglayan@marmara.edu.tr,

Yrd.Doç.Dr. Zamira OSKONBAEVA

²Kırgızistan-Türkiye Manas Üniversitesi, İİBF, İktisat Bölümü, zamira.oskonbaeva@manas.edu.kg

Özet

Yeşil büyüme doğal kaynak kullanımı ve sera gazının neden olduğu zarar düşüldükten sonraki sürdürülebilir ekonomik büyüme olarak tanımlanmaktadır. Yeşil büyüme, sürdürülebilir kalkınma için olmazsa olmaz stratejilerden biridir. Çevre sorunlarının arttığı günümüzde tüm ülkeler çevre dostu (yeşil) büyümeyi sağlamaya çaba sarf etmektedirler.

Bu çalışmada geçiş ekonomilerinde yeşil büyümeyi etkileyen faktörlerin ortaya konulması amaçlanmaktadır. Bu amaç doğrultusunda seçilmiş 15 geçiş ülkelerinin (Belarus, Hırvatistan, Çek Cumhuriyeti, Estonya, Gürcistan, Macaristan, Kazakistan, Kırgız Cumhuriyeti, Litvanya, Polonya, Romanya, Rusya Federasyonu, Slovak Cumhuriyeti, Ukrayna ve Özbekistan) 1995-2014 dönemini kapsayan yıllık verilerine dayanarak yeşil büyümenin temel belirleyicileri Panel ARDL modeli ile incelenecektir.

Elde edilen bulgulara göre ele alınan ülkelerde yenilenebilir enerji tüketimi, şehirleşme ve dış ticaret yeşil büyümeyi destekleyen faktörler olduğu söylenebilir. Dış ticaretin özendirilmesi, kentleşme oranının ve yenilenebilir enerji tüketiminin artırılması, yeşil büyümenin yakalanması ve sürdürülebilir kalkınmanın sağlanması açısından önemlidir. Söz konusu ülkelerde politika karar vericileri için elde edilen bulguların yeşil büyüme konusunda ışık tutacağı düşünülmektedir.

Anahtar kelimeler: yeşil büyüme, geçiş ekonomileri, panel ARDL modeli

Abstract

Green growth is defined as a sustainable economic growth after deducting the use of natural resources and the damage caused by greenhouse gases. Green growth is one of the indispensable strategies for sustainable development. In today's world, where environmental problems are increasing, all countries are trying to achieve environmentally friendly (green) growth.

In this study, it is aimed to reveal the factors affecting green growth in transition economies. For this purpose, based on the annual data of selected (Belarus Kazakhstan, Czech Republic, Ukraine, Ukraine, Ukraine, Kyrgyz Republic, Lithuania, Poland, Romania, Russian Federation, Slovak Republic, Ukraine and Uzbekistan) transition economies for the period 1995-2014, the main determinants of green growth will be examined by employing Panel ARDL model.

According to the obtained outcomes, it can be said that renewable energy consumption, urbanization and foreign trade are the factors that support green growth in transition economies. Encouraging foreign trade, increasing the rate of urbanization and renewable energy consumption are important in terms of achieving green growth and ensuring sustainable development. It is thought that the findings obtained will shed light on green growth for policy makers in these countries.

Keywords: green growth, transition economies, panel ARDL

Giriş

2030 yılına kadar tüm ülkeler Sürdürülebilir Kalkınma Hedefleri bağlamında yeşil büyümeyi sağlamaya çaba harcamaktadırlar (Tawiah vd., 2021). Çevresel açıdan sürdürülebilir ekonomiye doğru adım atan ülkelerin farklı aşamalarda bulunduğu görülmektedir. Bazı ülkelerde bu konuda önemli ilerlemeler kaydedilirken, bazılarında yeşil büyüme anlayışı gündeme alınmaya başlanmıştır. Hem gelişmiş hem de gelişmekte olan ülkeler ekonomilerini yeşillendirme konusundaki isteklerinin altını çizmek için “yeşil büyüme” söylemini giderek daha fazla benimsemektedirler (Capasso, 2019). Yeşil ekonomi, çevresel

kıtlıkları ve riskleri önemli ölçüde azaltırken, sosyal refahı ve eşitliği artıran bir araç olarak kabul edilmektedir (Raleigh ve Urdal, 2007).

OECD'ye (2020) göre yeşil büyüme, doğal sermayenin verimli kullanımı ile ekonomik büyümenin daha yeşil hale gelmesidir. Doğal sermayenin rasyonel kullanımına katkıda bulunan, kirliliği önleyen ve azaltan ve yeşil ekonomi inşa ederek genel sosyal refahı iyileştirme şansı yaratan ve nihayetinde sürdürülebilir kalkınma yoluna girmeyi mümkün kılan ekonomik büyüme yeşil büyüme olarak tanımlanabilir (Kasztelan, 2017). Dünya Bankası (2012)'ye göre yeşil büyüme doğal kaynakların kullanımında verimli, kirliliği ve çevresel etkileri en aza indirdiği için temiz ve doğal tehlikeleri hesaba kattığı için esnek büyümedir. Bir diğer tanımlamaya göre yeşil büyüme, iklim değişikliğini ve çevreye verilen zararı azaltmak için enerji ve kaynakları verimli bir şekilde kullanarak ve tasarruf ederek, yeşil teknolojinin araştırma ve geliştirmesiyle yeni büyüme motorlarını güvenceye alarak, yeni iş fırsatları yaratarak ve ekonomi ile çevre arasında uyumu sağlayarak elde edilen büyümedir (Republic of Korea, 2010).

Yeşil büyüme ekonomik kalkınmayı artırmanın, kaynakları korumanın ve çevresel bozulmayı azaltmanın etkili bir yolu olarak kabul edilmektedir (Hallegatte vd., 2012). Yeşil büyüme, sürdürülebilir kalkınmayı destekleyecek ve yeni ekonomik fırsatlar sağlayacak yatırımları ve yenilikleri hızlandırmaya odaklanır. Yeşil büyümenin bir yandan çevreyi koruyarak diğer yandan ekonomik büyümeye olanak tanıyarak sürdürülebilir kalkınmayı sağlamada anahtar bir unsur olduğu ileri sürülmektedir (Capasso, 2019).

Yeşil büyümeyi sağlamada hedef, uzun vadede insan refahını arttıran, insanlar arasındaki eşitsizlikleri azaltan ve gelecek nesilleri çevresel risklere maruz bırakmayan bir ekonomiye doğru ilerlemektir (OECD, 2018). Yeşil büyüme stratejileri işletmelerin ve tüketicilerin çevre dostu davranışlarını teşvik etmeli, üretim faktörlerini işgücü, sermaye, ve teknolojiyi daha yeşil operasyonlara yönlendirmek ve geliştirmek için motivasyon sağlamalıdır (OECD, 2011; Kijek ve Kasztelan, 2013).

Çalışmamızda yeşil büyümenin belirleyicilerinin geçiş ülkeleri bağlamında ele alınması amaçlanmaktadır. Bu amaç doğrultusunda söz konusu ülkelerin 1995-2014 dönemine ait yıllık verilerine panel ARDL (Autoregressive Distributed Lag) modeli uygulanacaktır. Bu prosedürün literatürdeki diğer yöntemlere göre bazı avantajları bulunmaktadır. Bu yöntem bir yandan serilerin bütünleme derecelerinin farklı olmasına olanak tanıırken diğer yandan gözlem sayısının az olması halinde bile sonuçların etkin ve tutarlı olmasını mümkün kılmaktadır.

Giriş bölümünü izleyen ikinci bölümde yeşil büyümenin belirleyicilerini hem gelişmiş hem de gelişmekte olan ülkeler bağlamında inceleyen çalışmalar üzerinde durulacaktır. Daha sonra ampirik analizde kullandığımız veri ve değişkenler tanımlanacaktır. Ekonometrik metodoloji ve elde edilen bulgular dördüncü bölümde tartışılacaktır. Çalışmamız genel değerlendirme ve önerilerin yer aldığı sonuç bölümü ile sona ermektedir.

Literatür

Literatüre bakıldığında yeşil büyümenin belirleyicilerini hem gelişmiş hem de gelişmekte olan ülkeler bağlamında inceleyen çalışmalar mevcuttur. Bu çalışmalardan bazıları ülke grupları bazıları ise tek ülke bazında yapılmıştır. Tawiah vd. (2021) yeşil büyümeyi etkileyen faktörleri incelemek için 123 gelişmiş ve gelişmekte olan ülkelerin verilerine dayanarak dışa açıklığın ve enerji tüketiminin yeşil büyümeyi negatif yönde etkilediğini ancak yenilenebilir enerji tüketiminin yeşil büyümeyi önemli ölçüde iyileştirdiğini ortaya koymuşlardır. Benzer şekilde Sheikh vd. (2020) Hindistan örneğini ele aldıkları çalışmalarında dış ticaretin yeşil büyümeyi azaltacağı sonucuna varmışlardır. Bu çalışmalardan farklı olarak Taşkın vd. (2020) sıradan en küçük kare (OLS), dinamik OLS ve tamamen değiştirilmiş OLS yöntemlerini ve panel

Granger nedensellik testini uyguladıkları çalışmalarında OECD (İktisadi İşbirliği ve Kalkınma Teşkilatı) üye ülkelerinin 1990-2015 dönemini kapsayan verilerini kullanarak dışa açıklık ve yenilenebilir enerji tüketiminin yeşil büyümeyi olumlu yönde etkilediğine dair bulgular elde etmişlerdir. Danish ve Ulucak (2020) BRICS ülkeleri bağlamında yaptıkları çalışmalarında çevre teknolojileri ve yenilenebilir enerjinin yeşil büyümeyi teşvik edeceğini, ancak yenilenemeyen enerjinin yeşil büyümeyi azaltacağı sonucunu ortaya koymuşlardır.

Samad ve Manzoor (2015) 11 gelişmiş ülkenin (Avusturya, Avustralya, Kanada, Fransa, Japonya, Finlandiya, Almanya, İsveç, İngiltere ve ABD) 1995-2010 dönemini kapsayan yıllık verilerine rassal ve sabit etkiler modelini uygulayarak fikri mülkiyet haklarının uygulanmasının yeşil patentler üzerinde olumsuz etkiye, Ar-Ge harcamaları, pazar büyüklüğü ve çevre vergilerinin yeşil patentler üzerinde olumlu bir etkiye sahip olduğu sonucuna varmışlardır.

Qian vd. (2022) Çin'in 30 bölgesinin 2008-2017 dönem verilerini kullanarak yaptıkları çalışmalarında finansal gelişmenin yeşil büyüme üzerinde olumlu etkiye sahip olduğunu vurgulamışlardır. Huang vd. (2022) FMOLS ve DOLS yöntemlerini uyguladıkları çalışmalarında eğitim ve araştırma ve geliştirme harcamalarının, seçilen Asya ekonomilerinin çoğunda yeşil ekonomik büyümenin artırılmasına önemli ölçüde katkıda bulunacağını ortaya koymuşlardır.

Önceki çalışmaların çoğunda yeşil büyümenin belirleyicileri olarak dışa açıklık (Tawiah vd., 2021; Taşkın vd., 2020; Sheikh vd., 2020) ve yenilenebilir enerji tüketimi (Tawiah vd., 2021; Taşkın vd., 2020; Danish ve Ulucak 2020) ele alınmıştır. Bunun dışında finansal sektördeki gelişmelerin, kamu harcamalarının, pazar büyüklüğü ve çevre vergilerinin olası etkileri de inceleme konusu olmuştur.

Yeşil büyümeyi temsilen literatürde farklı göstergeler kullanılmış. Bazılarında çevresel olarak ayarlanmış çok faktörlü üretkenlik ölçüsü (Huang vd., 2022) bazılarında üretime dayalı emisyon ile tüketime dayalı emisyonlar (Huang vd., 2022; Azhgaliyeva vd., 2018; Hongo, 2013; Nassiry, 2018) diğerlerinde ise Malmquist-Luenberger üretkenlik endeksi (Tao vd., 2017; Zhang, 2021) ve sürdürülebilirlik göstergesi olarak gerçek tasarruf serisi (Sheikh vd., 2020) yeşil büyümeyi temsilen kullanılmıştır. Bu çalışmalardan farklı olarak söz konusu çalışmamızda Skare, Tomic ve Stjepanovic (2021) çalışmasından temin edilmiş yeşil GSYİH serileri kullanılmıştır.

Dolayısıyla çalışmamızın literatüre iki açıdan katkı sağlayacağı beklenilmektedir. İlk olarak siyasi ve iktisadi dönüşüme maruz kalan geçiş ülkeleri grup olarak ele alınacaktır. Seçilmiş geçiş ülkeleri bağlamında yeşil büyümeye olası etkileri bulunan faktörler incelenecektir. İkinci olarak çalışmamızda yeşil büyümeyi temsilen son dönemlerde geliştirilen yeşil GSYİH serisi kullanılacaktır. Ayrıca ampirik uygulamada kullandığımız prosedürün literatürdeki önceki çalışmalarda yer almamış olması metodoloji açısından katkı olarak değerlendirilebilir.

Veri Seti ve Değişkenler

Yeşil büyümenin belirleyicilerini ortaya koymaya çalıştığımız söz konusu bu çalışmada seçilmiş (Belarus, Hırvatistan, Çek Cumhuriyeti, Estonya, Gürcistan, Macaristan, Kazakistan, Kırgız Cumhuriyeti, Litvanya, Polonya, Romanya, Rusya Federasyonu, Slovak Cumhuriyeti, Ukrayna ve Özbekistan) geçiş ülkelerinin 1995-2014 dönemine ait yıllık verileri kullanılmıştır. Ükelere ait yeşil büyüme verileri Skare, Tomic ve Stjepanovic (2021) çalışmasından (<https://data.mendeley.com/datasets/24vbg29y48/1>) temin edilmiştir. Yenilenebilir enerji, dış ticaret ve şehirleşme değişkenlerine ait bilgiler Dünya bankası veri tabanından (<https://databank.worldbank.org/source/world-development-indicators>) temin edilmiştir. Değişkenlere ait detaylı bilgiler Tablo 1'de verilmiştir.

Değişkenler	Kısaltma	Açıklama
Yeşil büyüme	LGG	Yeşil GSYİH
Dışa açıklık	LTO	Ticaret (GSYİH'nın yüzdesi)
Yenilenebilir enerji	LREC	Yenilenebilir enerji tüketimi (toplam nihai enerji tüketiminin yüzdesi)
Şehirleşme	LURB	En büyük şehirlerdeki nüfus sayısı

Yeşil büyümenin belirleyicilerini ortaya koymaya çalıştığımız çalışmamızda açıklayıcı değişkenler olarak dışa açıklık, yenilenebilir enerji tüketimi ve şehirleşme oranı ele alınmıştır.

Dışa açıklık değişkeni uluslararası faaliyetlerin yeşil büyümeyi nasıl etkilediğini ölçmek için modele dahil edilmiştir. Bir katalizör olarak ticaret, yaygın olarak sürdürülebilir kalkınmanın güçlü bir motoru olarak kabul edilmektedir (Balassa, 1986). İşletmelerin gelişmiş ülkelerden ileri üretim ve emisyon azaltma teknolojileri, makine ve teçhizatı ve yüksek teknolojlili ara malları ithal ederek kısa sürede ileri üretim teknolojilerine hızla hakim olabilmeleri, üretim verimliliğini arttırabilmeleri, üretim sürecinde kirlilik emisyonlarını ve enerji tüketimini azaltabilmeleri, ve daha sonra işletmelerin çevresel maliyet yükünü hafifletebilmeleri mümkündür (Amiti ve Konings, 2007). Ticaret, kısmen yeşil teknoloji transferi için bir kanal görevi gördüğü için çevreyi iyileştirmede kilit bir rol oynar. Ticarete açıklık, çevre dostu teknolojileri içeren çok çeşitli ithal mal ve hizmetlere daha düşük maliyetle erişim sağlar (World Trade Organization, 2011).

Yenilenebilir enerjinin çevre üzerindeki olumlu etkisine inanan çalışmaların argümanı, yenilenebilir enerjinin kirlitici madde yaymadığı; fosil yakıtın aksine tükenmeye meyilli olmaması; ve yenilenebilir enerji ile geleneksel enerji üretim kaynaklarının neden olduğu termal kirliliğin önlenilebilir olmasıdır (Odugbesan vd., 2021). Diğer yandan biyoyakıtlar, güneş, rüzgar jeotermal enerjisi, geniş arazi ve su gerektirir ve sınırlı arazi ve su mevcudiyeti ile ekolojik ayak izi, yenilenebilir enerji kaynaklarının bir sonucu olarak artacaktır. Sonuç olarak çevresel bozulmayı arttırabilir (Al-Mulali vd., 2016).

Kentleşmenin çevre üzerindeki olumlu etkilerine değinecek olursak kentleşme, pozitif dışsallıkları ve ölçek ekonomileri nedeniyle daha yüksek üretkenlik getirir. Örneğin, Asya kentsel üretkenliği kırsal alanların 5,5 katından fazladır (Clemente, 2014). Kentsel kümelenme nedeniyle aynı çıktı daha az kaynak kullanılarak üretilebilir. Bu anlamda kentleşme ekolojik ayak izini azaltmaktadır. Hizmet sektörü, müşteri yoğunluğuna ihtiyaç duyduğu için kentleşmeyi gerektirir. Hizmetler genellikle imalattan daha az kirlendiğinden, kentleşmenin bu yönü çevre için de faydalıdır. Böylece şehirleşme kentsel ayak izini azaltabilir (Wan, 2012). Kentleşme, yeşil teknolojiler de dahil olmak üzere yeniliği teşvik eder. Uzun vadede çevre dostu ekipman, makineler, araçlar ve kamu hizmetleri yeşil ekonominin geleceğini belirleyecek. Kentsel yaşam, araba kullanmak yerine yürümeyi ve bisiklete binmeyi teşvik edebilir. Diğer yandan bazı şehirlerin benzeri görülmemiş hızlı büyümesi, çevre kirliliği, sosyal şiddet (Muggah, 2015) ve ekonomik eşitsizlikler (Tobin, 2011) gibi olumsuz etkilere de neden olabilir. Artan kentleşme ile azalan biyoçeşitlilik arasında güçlü bir korelasyon bağlantısı olduğunu ileri süren çalışmalar da mevcuttur (Paucharda vd., 2006). Dolayısıyla şehirleşmenin yeşil büyüme üzerinde hem pozitif hem de negatif etkisi bulunmaktadır.

Metodoloji ve Ampirik Bulgular

Geçiş ülkelerinde yeşil büyümenin belirleyicilerini ortaya koyabilmek için Panel ARDL modeli uygulanmıştır. Söz konusu modelin diğer yöntemlere göre bazı avantajları bulunmaktadır. Bu yöntem serilerin farklı dereceden bütünlenen olmalarına izin vermektedir. Diğer yandan gözlem sayısı az olması halinde bile etkin ve tutarlı sonuçlar elde edilebilmektedir (Pesaran vd.,1999, 2004). Panel ARDL model tahminine geçmeden önce ön analizler yapılmıştır. İlk olarak, bağımsız ve açıklayıcı değişkenler arasındaki korelasyon test edilmiştir. Sonuçlar, seçilen değişkenlerin yeşil büyümeyi etkileyebileceğine dair öncü kanıtları göstermektedir. Değişkenler arasında çoklu doğrusal bağlantı sorununun olmadığı söylenebilir. Çünkü tüm katsayılar standart eşik değerinde küçük bulunmuştur (Tabachnick ve Fidell, 2013; Field, 2000). Tablo 2’de değişkenler arasındaki Pearson ikili korelasyon matrisi sunulmuştur.

Tablo 2. Değişkenler Arasındaki Pearson İkili Korelasyon Matrisi

Değişkenler	1	2	3	4
LGG	1			
ITRADE	-0.34	1		
LREC	-0.31	0.24	1	
LURB	0.44	-0.54	-0.51	1

Değişkenlere ait tanımlayıcı istatistikler Tablo 3’te verilmiştir. Yeşil büyümenin ortalaması 23,921’dir ve 2,115’lik büyük bir standart sapma ile ele alınan ülkeler arasında yeşil büyümenin farklı aşamalarının bulunduğu işaret etmektedir. Gözlem sayısı tüm değişkenler için aynı olduğundan dengeli panel analizi yapılacağı sonucuna varılabilir.

Tablo 3. Tanımlayıcı İstatistikler

Değişkenler	Gözlem sayısı	Ortalama	Min	Max	Standart Sapma
LGG	300	23,9212	17,7096	28,9974	2,1158
ITRADE	300	4,5060	3,5934	5,2038	0,3652
LURB	300	14,0823	12,8829	16,2946	0,8067
LREC	300	2,0898	-0,3423	4,0387	1,1146

Panel ARDL modelini tahmin edebilmek için serilerin ikinci dereceden bütünlenen olmadığına dair bulgulara ulaşmamız gerekmektedir. Panel veri analizinde birinci nesil ve ikinci nesil panel birim kök testleri olmak üzere iki farklı test yapısı kullanılmaktadır. Söz konusu iki test arasında seçim yapabilmek için ülkeler arasında yatay kesit bağımlılık sorunu incelenmelidir. Pesaran (2004) tarafından öne sürülen CD (cross-section dependence) testi kullanılmıştır. Bu prosedürün en önemli özelliği, T>N ve N>T olduğunda yani her iki durumda da uygulanabilir olmasıdır. Test istatistikleri aşağıdaki gibi hesaplanabilir:

$$CD = \sqrt{\frac{2T}{N(N-1)}} \sum_{i=1}^{N-1} \sum_{j=i+1}^N \hat{\rho}_{ij}$$

$\hat{\rho}_{ij}$ en küçük kareler yöntemini uygulayarak her bir denklemin tahmininden elde edilen artıklar arasındaki basit korelasyon katsayısını göstermektedir.

Tablo 4. Yatay Kesit Bağımlılık Testi

Değişkenler	LGG	LTRADE	LURB	LREC
Test ist.	9,56	13,35	0,57	4,59
Olasılık	0,000	0,000	0,568	0,000

Tablo 4'teki bulgular şehirleşme değişkeni hariç diğer seriler arasında yatay kesit bağımlılık sorununun söz konusu olduğunu ortaya koymaktadır. İkinci adım olarak, tahmin yöntemlerinin doğru seçimi için serilerin durağanlık süreçleri incelenmiştir. Serilerin durağanlık analizi için birinci ve ikinci nesil panel birim kök testleri uygulanacaktır. LGG, LTRADE ve LREC değişkenleri CADF testi (Pesaran, 2007) ve LURB değişkeni LLC (Levin vd., 2002) panel birim kök testleri bağlamında incelenecektir. Her iki teste ait sonuçlar Tablo 5'te özetlenmiştir.

Tablo 5: Panel Birim Kök Testi Sonuçları

	Değişkenler	t bar istatistiği	z bar istatistiği	Olasılık
		Düzyer seviyeleri		
Pesaran (2007)	LGG	-2,406	-0,488	0,313
	ITRADE	-2,714**	-1,682**	0,046
	LREC	-1,893	1,500	0,933
		İlk Farklar		
	Δ LGG	-2,966*	-2,658*	0,004
	Δ LREC	-2,844**	-2,185**	0,014
LLC (2002)		İstatistik	Olasılık	
	LURB	-2,2281**	0,0129	
Temel hipotez serinin durağan olmadığını ifade etmektedir.				
* ve ** sırasıyla 0,01 ve 0,05 düzeyinde anlamlılığı göstermektedir.				

Tablo 5'te özetlenen sonuçlara göre dışa açıklık ve şehirleşme değişkenleri I (0) düzeyde durağan, yeşil büyüme ve yenilenebilir enerji tüketimi değişkenleri I(1) ilk farkları alındığında durağan hale gelmişlerdir. Bütünleme dereceleri I(0) ve I(1) farklı olan serilerin uzun dönemde eşbütünlene olup olmadıklarını ortaya koyabilmek için panel ARDL (Autoregressive Distributed Lag) modeli tahmin edilecektir. Pesaran ve diğerleri tarafından (1999, 2004) önerilen panel ARDL (p, q) prosedürü aşağıdaki gibi yazılabilmektedir:

$$y_{it} = \sum_{j=1}^p \gamma_{ij} y_{i,t-j} + \sum_{j=0}^q \delta'_{ij} x_{i,t-j} + u_{it}$$

Burada x_{it} ($k \times 1$) açıklayıcı değişkenlerin vektörünü ifade etmekte, γ_{ij} gecikmeli açıklanan değişkenin parametrelerini gösteren skalerdir, katsayı vektörleri δ_{ij} $k \times 1$ ile gösterilmektedir.

Panel ARDL modelinin tahmini için genellikle (PMG) havuzlanmış ortalama grup ve (MG) ortalama grup tahmincileri kullanılmaktadır. Hausman (1978) testi yardımıyla iki tahminden biri seçilebilecektir. Elde edilen Hausman testi sonuçlarına göre PMG tahmincisinin tutarlı ve etkin olduğu söylenebilir. Dolayısıyla Tablo 6’da havuzlanmış ortalama grup tahmin sonuçları özetlenmektedir.

Tablo 6. Havuzlanmış Ortalama Grup Tahmin Sonuçları

Değişkenler	
Uzun Dönem Katsayılar	
LTRADE	2,1902* (0,2487)
LREC	0,5933* (0,1545)
LURB	6,1217* (1,5363)
Kısa Dönem Katsayılar	
Hata Düzeltme Katsayısı	-0,6514* (0,1022)
Δ LTRADE _{t-1}	-1.6426 (2.1587)
Δ LTRADE _{t-2}	3,0180** (1,3423)
Δ LREC _{t-1}	3,1204 (1,9259)
Δ LREC _{t-2}	1,2013** (0,5991)
Δ LURB _{t-1}	-60.5827*** (33.1417)
Δ LURB _{t-2}	-131,981 (255,8398)
Sabit	-47,5595 (7,4841)*
Hausman testi	0,31
Olasılık	0,9580
Gözlem sayısı	270

*, ** ve *** sırasıyla 0,01, 0,05 ve 0,1 düzeyinde anlamlılığı göstermektedir.

Standart hatalar parantez içerisinde sunulmaktadır.

Tablo 6’da özetlenen sonuçlara göre hata düzeltme terimi negatif işaretli ve % 1 hata payına göre anlamlı bulunmuştur. Bu bulgu incelenen değişkenlerin uzun dönemde eşbütünlene olduklarına işaret etmektedir. Herhangi bir sapma meydana geldiğinde uzun dönem denge düzeyine geri dönme hızını gösterir. Diğer bir deyişle, meydana gelen sapmaların % 65’i bir sonraki dönemde düzeleceğini göstermektedir.

Dışa açıklığın yeşil büyüme üzerinde olumlu etkiye sahip olduğu görülmektedir. Bu bulgu, daha fazla uluslararası iş yapan ülkelerin yeşil büyümede bir artış yaşama olasılığının daha yüksek olduğunu göstermektedir. Dışa açıklık oranındaki % 1’lik artışın yeşil büyümede % 2,19 oranında artışa neden olacağı sonucuna varılmaktadır. Bu sonuç Taşkın vd. (2020)’nin araştırma bulgularıyla örtüşmektedir.

Yenilenebilir enerji tüketimindeki %1’lik artışın yeşil büyümeyi % 0,59 oranında iyileştireceği söylenebilir. Şehirleşme oranındaki % 1lik artışın yeşil büyümeyi % 6,12 oranında teşvik edeceği görülmektedir. Çalışmanın bulguları Danish ve Ulucak (2020) ve Taşkın vd. (2020)’nin çalışmalarının sonuçları ile uyumludur. Genel olarak, ele alınan geçiş ülkelerinde söz konusu açıklayıcı değişkenlerin yeşil büyümeyi yukarı çeken etkenlerden olduğu sonucuna varılabilir.

Sonuç

Bu çalışma geçiş ülkelerinde yeşil büyümenin temel belirleyicilerini ortaya koymayı amaçlamaktadır. Seçilmiş geçiş ülkelerinin 1995-2014 dönemine ait yıllık verilerine panel ARDL modeli uygulanmıştır.

Dışa açıklık, yenilenebilir enerji tüketimi ve şehirleşmenin yeşil büyüme üzerindeki olası etkileri incelenmiştir. Tahmin sonuçları ele alınan açıklayıcı değişkenlerin istatistiki olarak anlamlı olduğunu göstermektedir. Dışa açıklık, yenilenebilir enerji tüketimi ve şehirleşmenin yeşil büyüme üzerinde olumlu etkisi söz konusudur. Diğer bir deyişle, dış ticaret gibi artan uluslararası faaliyetlerin, ülkelerin yeşil büyüme hedeflerini hızlandıracağı anlamına gelmektedir. Yenilenebilir enerji kaynaklarının ve şehirleşmenin de yeşil büyümeyi teşvik ettiği sonucuna varılmıştır. Çevre odaklı sürdürülebilir iktisadi büyümeyi hedefleyen ele alınan ülkelerdeki karar vericiler ve politika yapıcılar için elde edilen bulguların yol gösterici olacağı düşünülmektedir.

Kaynakça

1. Al-Mulali, U., Solarin, S. A., Sheau-Ting, L., Ozturk, I. (2016). Does moving towards renewable energy cause water and land inefficiency? An empirical investigation. – Energy Policy 93: 303-314.
2. Amity, M., and Konings, J. (2007). Trade Liberalization, Intermediate Inputs, and Productivity: Evidence from Indonesia. Am. Econ. Rev. 97 (5), 1611–1638. doi:10.1257/aer.97.5.1611
3. Azhgaliyeva D, Kapsaplyamova Z, Low L. (2018). Implications of fiscal and financial policies for unlocking green finance and green investment. ADBI Working Paper Series. doi: 10.1007/978-981-13-0227-5_32
4. Balassa B (1986). Policy responses to exogenous shocks in developing countries. Am Econ Rev 5:75–78.
5. Capasso, M., Hansen, T., Heiberg, J., Klitkou, A., Steen, M. (2019). Green growth – A synthesis of scientific findings, Technological Forecasting and Social Change, Volume 146, 2019, Pages 390-402,
6. Clemente, J. (2014). Urbanization: Reducing Poverty and Helping the Environment, 22 July. Available at: <http://www.forbes.com/sites/judeclemente/2014/07/22/urbanization-reducing-poverty-and-helping-the-environment/>

7. Danish, Ulucak R. How do environmental technologies affect green growth? Evidence from BRICS economies. *Sci Total Environ.* 2020 Apr 10;712:136504. doi: 10.1016/j.scitotenv.2020.136504. Epub 2020 Jan 7. PMID: 31931216.
8. Field AP (2000). *Discovering statistics using SPSS for windows: advanced techniques for the beginner.* SAGE
9. Hallegatte, S., Heal, G., Fay, M., & Treguer, D. (2012). From growth to green growth-a framework (No. w17841). National Bureau of Economic Research.
10. Hausman, J A (1978). Specification tests in econometrics. *Econometrica* 46(6):1251-1271.
11. Hongo H. (2013). Renewable and green energy resources technologies: lessons learnt in Sub-Saharan Africa (SSA). *Renew Energy Sources Their Appl.* 17.
12. Huang, X., Xiaoyong Huang, Meihua Chen & Sidra Sohail (2022). Fiscal spending and green economic growth: fresh evidence from high polluted Asian economies, *Economic Research-Ekonomska Istraživanja*, DOI: 10.1080/1331677X.2022.2029714
13. Kasztelan, A. (2017). Green Growth, Green Economy and Sustainable Development: Terminological and Relational Discourse, *Prague Economic Papers*, 26(4), 487–499, <https://doi.org/10.18267/j.pep.626>
14. Kijek, T., Kasztelan, A. (2013). Eco-Innovation as a Factor of Sustainable Development. *Problemy Ekorozwoju/Problems of Sustainable Development*, 8(2), 103–112.
15. Levin, A., Lin, Chien-Fu, James Chu, Chia-Shang, (2002). Unit Root Tests in Panel Data: Asymptotic and Finite-Sample Properties, *Journal of Econometrics*, Elsevier, vol. 108(1): 1-24.
16. Muggah, R. (2015). *Researching the Urban Dilemma: Urbanization, Poverty and Violence.* Available at: <http://www.idrc.ca/EN/Documents/Researching-the-Urban-Dilemma-Baseline-study.pdf>
17. Nassiry D. (2018). The role of fintech in unlocking green finance: Policy insights for developing countries. *ADB Working Paper Series.* doi: 10.1007/978-981-13-0227-5_27
18. Odugbesan, J. A., Aghazadeh, S., Rjoub, H., Dantas, R. M., Correia, A. B., Rita, J. X., Mata, M. N. (2021). Modeling The Determinants of Sustainable Green Growth in The Menat Region: Using the Dcce-Mg Approach, *Applied Ecology And Environmental Research* 19(6):4881-4901
19. OECD (2011). *Towards Green Growth*, Paris: Organization for Economic Cooperation and Development.
20. OECD (2018) What is green growth, and how can it help deliver sustainable development? . <http://www.oecd.org/greengrowth/whatisgreengrowthandhowcanithelpdeliversustainabledevelopment.htm>
21. OECD (2020) OECD work on green growth. https://issuu.com/oecd.publishing/docs/gg_brochure_2019_web
22. Paucharda, A., Aguayob, M., Peñaa, E., Urrutia, R. 2006. Multiple Effects of Urbanization on the Biodiversity of Developing Countries: The Case of a Fast-Growing Metropolitan Area (Concepción, Chile). *Biological Conservation.* 127, 272-281.
23. Pesaran MH, Shin Y, Smith R.P. (2004). Pooled mean group estimation of dynamic heterogeneous panels. *ESE Discussion Papers*, 16
24. Pesaran, M. H. (2007). “A Simple Panel Unit Root Test in the Presence of Cross-section Dependence”, *Journal of Applied Econometrics*, 22, p.265–312.

25. Pesaran, M. H., Shin, Y., & Smith, R. P. (1999). Pooled mean group estimation of dynamic heterogeneous panels. *Journal of the American Statistical Association* 94, 621–634. doi:10.1080/01621459.1999.10474156.
26. Pesaran, M. Hashem; (2004), "General Diagnostic Tests for Cross Section Dependence in Panels", University of Cambridge Working Paper, 0435, Internet Address: http://papers.ssrn.com/sol3/papers.cfm?abstract_id=572504, Date of Access: 10.09.2014. Güloğlu,
27. Qian, Y. Jun Liu & Jeffrey Yi-Lin Forrest (2022). Impact of financial agglomeration on regional green economic growth: evidence from China, *Journal of Environmental Planning and Management*, 65:9, 1611-1636, DOI: 10.1080/09640568.2021.1941811
28. Raleigh, C., & Urdal, H. (2007). Climate change, environmental degradation and armed conflict. *Political Geography*, 26(6), 674–694. <https://doi.org/10.1016/j.polgeo.2007.06.005>
29. Republic of Korea (2010). Framework Act on Low Carbon, Green Growth. Act No. 9931, Jan. 13, 2010, Seoul: Ministry of Government Legislation.
30. Samad, G. Manzoor R. (2015). Green Growth: Important Determinants, *The Singapore Economic Review*, Vol. 60, No. 2 1550014
31. Sheikh, M.A., Malik, M.A. & Masood, R.Z. (2020). Assessing the effects of trade openness on sustainable development: evidence from India. *Asian Journal of Sustainability and Social Responsibility* 5, 1 <https://doi.org/10.1186/s41180-019-0030-x>
32. Skare, M., Tomic, D., Stjepanovic, S. (2021), "Greening" the GDP: A New International Database on Green GDP 1970-2019, Mendeley Data, V1, doi: 10.17632/24vbg29y48.1
33. Tabachnick, B.G., Fidell, L.S. (2013) *Using Multivariate Statistics*. Pearson Education.
34. Tao, F., Huiqin Zhang, Yi Hu & Andrew A. Duncan (2017). Growth of Green Total Factor Productivity and Its Determinants of Cities in China: A Spatial Econometric Approach, *Emerging Markets Finance and Trade*, 53:9, 2123-2140, DOI: 10.1080/1540496X.2016.1258359
35. Taşkın, D., Vardar, G. and Okan, B. (2020), "Does renewable energy promote green economic growth in OECD countries?", *Sustainability Accounting, Management and Policy Journal*, Vol. 11 No. 4, pp. 771-798. <https://doi.org/10.1108/SAMPJ-04-2019-0192>
36. Tawiah, V. Zakari, A., Adedoyin, F.F. (2021). Determinants of green growth in developed and developing countries. *Environmental Science and Pollution Research*, 28:39227–3924 <https://doi.org/10.1007/s11356-021-13429-0>
37. Tobin, B. (2011). Inequality in China: Rural poverty persists as urban wealth balloons, *BBC Business*. Available at: <http://www.bbc.co.uk/news/business-13945072>
38. Wan, G. (2012). 'Urbanization can be good for the environment | Asia Pathways'. *Asia Pathways*. Available at: <http://www.asiapathways-adbi.org/2012/12/urbanization-can-be-good-for-the-environment/>
39. World Bank (2012). *Inclusive Green Growth: The Pathway to Sustainable Development*. Washington D.C.: The World Bank. Available at: http://siteresources.worldbank.org/EXTSDNET/Resources/Inclusive_Green_Growth_May_2012.pdf
40. World Bank (2022). World development indicators. <https://databank.worldbank.org/source/world-development-indicators>
41. World Trade Organization, (2011). [file:///C:/Users/usre/Downloads/brochure_rio_20_e%20\(1\).pdf](file:///C:/Users/usre/Downloads/brochure_rio_20_e%20(1).pdf)
42. Zhang H (2021). Trade Openness and Green Total Factor Productivity in China: The Role of ICT-Based Digital Trade. *Front. Environ. Sci.* 9:809339. doi: 10.3389/fenvs.2021.809339

THE ROLE OF LOGISTIC COMMUNICATIONS IN DEVELOPMENT OF AZERBAIJAN ECONOMY

Jafarova Vusala

Azerbaijan State Agrarian University

v.haciyeva@yahoo.com

Summary

The research investigates the transport – as the basic element of Azerbaijan’s supply chain. The current state of land (highway), air, rail, sea and pipeline transport in the country was reviewed. “Strategic Roadmap for the Development of Logistics and Trade in the Republic of Azerbaijan” was used in the research as the part of initiatives to build a competitive, diversified, inclusive and sustainable economy as well as new initiatives for the development of logistics.

Key words: transport, logistics, land, air, railway, sea, transit, import, export, supply chain.

The Role of Logistics Communications in Development of Azerbaijan Economy

Azerbaijan’s favorable geographical location on the East-West and North South Corridors has positive impact on the development of both transit trade and import-export operations. Taking into consideration that logistic is an important driver of economic growth in today’s rapidly globalizing world, we can confidence that Azerbaijan is contributing to international relations due its geopolitical location and logistic capabilities.

The consequences of “Covid-19 pandemic” are not completely eliminated, climate change-global warming, as well as the problem of food security, which worries all humanity, poses new and more important priorities: along with delivery of Azerbaijani oil and natural gas to world market, non-oil sector products should also been exported to a wider range and sustainable foreign markets. Azerbaijan should actively participate in increasing of other industry products’ international trade. The country has extensive communication-opportunities for it. However, it is impossible to imagine the international trade without transport communications. Calculations of independent experts proves that developed transport and logistic system allow to increase GDP up to 3 (three) percent increase.

Connection of logistics with developed technology in globalizing world made transport more efficient in our days. It is not difficult to imagine that a product produced in one part of the world can be easily transported and consumed in another part of the world over a period of time (Imanov, 18).

All the creatures we see around us are indirectly the result of transport activities (Koch, 58). Therefore, this field is active and constantly evolving. There are 5 (five) transport systems: land (highway) transport, air transport, sea transport, railway transport and pipeline transport.

Table 1. Cargo transportation in transport sector, 1000 tons

	2016	2017	2018	2019	2020
Total	222461	226419	230144	235288	188629
Land	141459	144854	149344	155318	111518
Railway	15479	14558	13954	15222	14631
Sea	5807	8344	8236	5969	5982
Air	160	173	208	183	458
Pipeline	59556	58490	58402	58596	56040
Oil-line	44129	42559	41491	38787	34720
Gas-line	15427	15931	16911	19809	21320

Source: State Statistics Committee of Azerbaijan Republic

(<https://www.stat.gov.az/source/transport/>)

Table 1 shows freight traffic in transport sector in Azerbaijan Republic (AR) from 2016 to 2017. Overall, the transportation sector has grown from 2016 to 2019. However, there have been significant changes in the transportation of oil and natural gas transported by pipeline. Thus, from 2016 to 2020, oil transportation is observed on a declining schedule, on the contrary, positive dynamics was achieved in the volume of gas transported via the pipeline. Here – the decline reason for oil transportation was the sharp drop in oil prices in the world market in those years. Due to this, the countries had to make significant reductions in oil transportation from the country.

Land (highway) transportation

The most widespread transportation in the world, including Azerbaijan, is by land transportation. If we look at the statistics, we can clearly see that the demand for land transportation is high both in the world and in our country and this demand is growing every day. The high demand is due to the fact that land transport can enter the market directly compared to other transport systems (Rushton, 13)

Land transport is widely developed in Azerbaijan. The length of public roads in the country by the end of 2020 was 16 630 km (State Statistics Committee of Azerbaijan Republic).

Sea transport

Sea transport – means the transport in which all commercial or non-commercial assets are moved by open or closed ships. This system is the most widely used among countries, because it requires less financial cost and has less negative impact on environment (Koch, 74).

In AR Baku International Sea Trade Port, Zyxh Dry Cargo Seaport, Sangachal Seaport and Baku Hovsan International Trade Seaport are operating. As AR is one of the Caspian Sea countries its ports are very important for import, export and transit of goods. If we list advantages of sea transport; we are able to emphasize that the system is possible to transport tons of cargo over long distances on cheap terms. And the commission fees applied in ports are available for long term. If we note the disadvantages of the system, we can say that sea transport is a bit dangerous, and its speed is quite

low.

Table 2. Sea Transport

	2016	2017	2018	2019	2020
Transported cargo	5807.3	8344.5	8236.1	5968.7	5981.9
Ships number	67	50	50	50	52
Incomes from shipping (thousand manats)	173959	162393	174676	169633	168796

Source: State Statistics Committee of Azerbaijan Republic

(<https://www.stat.gov.az/source/transport/>)

In Table 2 the amount of cargo shipments from 2016 to 2020, the ships' number and amount of revenue from the shipments were indicated.

Railway transport

Railway transport is a type of transport which does not cost very high and can manage heavy and bulky goods. In AR railways are used both for domestic and foreign freight. 30% of passengers and 70% of cargo transportation is counted by this vehicle in the country [azerbaijans.com]. Comparing the transports, we have the following advantages:

- Fast delivery over long distances
- Independent of climatic conditions
- Heavy load capacity
- Relatively low tariffs
- Assistance in transporting of various types of cargo
- Reducing traffic congestion

Today, mainly oil and agricultural products are transported by rail. Rail + Land +Sea "Combined Transport System" creates strategic "corridors" for long distances, including transit freight. AR has both door-to-door and "combined" transport systems. In such cases, countries (also enterprises) do not spend much. The construction, operating and maintenance of railway transport is largely state funded, as it requires large investments in first instance.

Air transport

Air transport is a commercial destination and transports passengers, cargo and mails. Airline is the sector that connects the cities, countries and even continents in the shortest time and for the shortest possible time. Although airline started operating later than other mode of transports, it was the fastest growing one. It is the most time saving and one of safest transport. There is already "Hub" at Heydar Aliyev International Airport in AR. One of strategic plans is to create 3(three) such "hub's either. Unfortunately, there are not many airports in AR. However, opening the Fuzuli International Airport will create new opportunities for the future. Thus, it will be possible to transport both light and heavy loads on this line. The construction of Lachin and Zangilan airports will naturally have

positive impact to logistic communications.

Pipeline transport

This type of transportation provides transportation of oil and gas from producer to consumer as soon as possible. 32.6% of oil and 27.3% of natural gas is transported via pipelines in the world. This transport system requires large investment at first, but advantages in terms of transporting process are wide. Also, large quantities of transported products are delivered safely. The biggest drawback is lack of flexibility. The main export pipelines in AR are – Baku-Batum pipeline, Baku-Grozny-Novorossiysk pipeline, Baku-Tibilisi-Supsa, Baku-Tibilis-Jeyhan, Baku-Tibilisi-Erzurum pipelines. The main pipeline transport length in AR is total - 4 600 km.

Consequences

Azerbaijan's location at the crossroads of East and West (Central Asia-Black Sea, Central Asia-Europe, China-Europe) and North- South (Russia-Iran, Iran-Black Sea, Russia-India) is very beneficial for it. Based on these major communication opportunities, the existing “logistic villages” in developed countries should be created in AR. Thus the physical and institutional infrastructure of logistics must be built. In these “logistic villages” land-air-railway-sea are actors of a “combined” vehicle. These combined terminals will be built on outskirts of cities and scientific laboratories will be installed inside. In this way, logistic bases will contribute to development of the region, as well to smooth development of sector throughout the country. At the same time, it is important to provide logistic education. If education standards are established in logistic service fields, the difficulty of managing the logistic centers can be eliminated. Of course, the region's logistic database should be created either. Thus, the country's economy will develop sustainably.

Literature

1. Strategic Road Map for Development of logistics and Trade in Republic of Azerbaijan. Decree of President of AR, dated Dec.6, 2016
2. Strategic Road Map for National Economic Perspective of the Republic of Azerbaijan. Decree of President of AR, dated Dec. 6, 2016
3. State Program of socio-economic development of the regions of Republic of Azerbaijan in 2019-2023 years. Decree of President of AR dated Jan.29, 2019. Baku city, N 500
4. Terminological apparatus, concept and methodological bases of “Basis of logistics” T.I.Imanov
5. “200 years of logistics”: Danzas and DHL shapes an industry by Christoph Koch and Birgit Steinbock
6. The Handbook of Logistics and Distribution Management: Understanding the Supply Chain 6th Edition, Alan Rushton, Phil Croucher, Peter Bake
7. International Logistics: the Management of International Trade Operations Paperback – June 15, 2017, Pierre A. David

8. www.stat.gov.az/menu/6/statistical_yearbooks/
9. www.dergipark.org.tr
10. www.economy.gov.az
11. www.azmil.az
12. www.fao.org
13. www.aayda.gov.az
14. www.scholar.google.com

İşğaldan Azad Olunmuş Qarabağda Turizm Bölgəsinin Yaradılması

Pərvin Hacıyeva

Azərbaycan Dövlət İqtisad Universiteti

parvinhaciyeva.unc@gmail.com

Xülasə

Günümüzdə, turizm ölkənin iqtisadi gücünün artırılmasında əsas istiqamətlərdən biridir. Məhz buna görə də, ölkədə turizmi inkişaf etdirmək, bu sahədəki çatışmazlıqları tapmaq və onların həlli istiqamətlərində addımlar atmaq zəruri məsələdir.

Vurğulamaq lazımdır ki, turizm sektorunun ölkəmizdə bir çox bölgələrlə yanaşı, Qarabağ iqtisadi zonasında da təhlil edilməsi maraqlı tədqiqat mövzularından biridir. Dünyada baş verən iqtisadi böhranlar zamanı, turizm sektoru az sürətlə, lakin davamlı inkişaf etmişdir. Azərbaycanın turizm üçün əlverişli coğrafi mövqeyi, regionlarımızda olan zəngin təbii ehtiyatlarımız ölkəmizdə turizmin inkişafının artırılmasının və bunun uzun müddətli olmasının önəmindən və həmçinin ölkəyə valyuta vəsaitlərinin daha çox axınından bəhs edir. 2020-ci ildə baş vermiş 44 günlük Vətən müharibəsindən qalıb ayrılan və 30 ildən sonra işğaldan azad edilən Qarabağ dünyanın diqqət mərkəzində olmaqla yanaşı, həmçinin, yeraltı və yerüstü sərvətlərlə zəngindir. Məhz bu gün Qarabağ, Azərbaycanın ən məşhur turistik regionu kimi tədqiqat mövzusunda çevrilmişdir.

Dövlət Turizm Agentliyinin məlumatına əsasən, 2030-cu ilə qədər yeni turizm strategiyasının hazırlanacaq. Qarabağın infrastrukturunun qurulmasına artıq başlanılıb. Qeyd edək ki, Qarabağda turizmi inkişaf etdirmək, eyni zamanda, buranın iqtisadi cəhətdən dirçəlməsinə vəsilsə olacaqdır. Sadaladıqlarımızın hər biri, mövzunun nə dərəcədə önəmli olduğundan bəhs edir. Azərbaycanda turizmin yaradılması, inkişafı mövzusunda hər nəqədər araşdırmalar aparılsa da, Qarabağ timsalında bu mövzuda araşdıracaq.

Açar sözlər: Qarabağ, Turizm, Turizm bölgəsi.

Summary

Today, tourism is one of the main directions in increasing the economic power of the country. That is why it is necessary to develop tourism in the country, to find shortcomings in this area and take steps to address them.

The analysis of the tourism sector in the Karabakh economic zone, along with many other regions in our country, is one of the interesting research topics. Karabakh, which survived the 44-day war in 2020 and was liberated 30 years later, is not only in the world's spotlight, but is also rich in underground and surface resources. Today, Karabakh has become the subject of research as the most popular tourist region of Azerbaijan.

According to the State Tourism Agency, a new tourism strategy will be developed by 2030. The construction of Karabakh's infrastructure has already begun. It should be noted that the development of tourism in Karabakh will also be a means of economic revival. Each of these is a testament to the importance of the subject. Although a lot of research has been conducted on the creation and development of tourism in Azerbaijan, we will study this topic on the example of Karabakh.

Keywords: Karabakh, Tourism, Tourism region

Giriş

Turizmin iqtisadi əhəmiyyəti dedikdə, dövlət üçün xüsusi önəm daşıyan, istər dixmət sferasında, istərsə də ümumdaxili gəlirin artırılmasında əhəmiyyətli dərəcə müstəsna rol oynayan əhəmiyyətdən bəhs edirik. Turizm sahəsinin əsas təsir istiqaməti iqtisadiyyat hesab olunur. Turizm ölkənin və həmçinin, regionun inkişafında, iqtisadi cəhətdən artımında katalizator rolunu oynayır (Yakovlev, 2006).

Turizmin ölkə iqtisadiyyatına təsiri birbaşa və dolaylı yollarla olur. Birbaşa təsir dedikdə, turistlərin müəyyən xidmət və ya əmtəələtin alışı nəzərdə tutulur. Xidmət zamanı turistlərin etdiyi bütün xərclər, həmin regionunun iqtisadiyyatına işləyir. Turistin xərci hesab edilən maliyyə vəsaitləri, turizm şirkətinin öz işçilərinə ödədiyi əmək haqqı kimi qayıdır. Həmin işçilər isə, əldə etdikləri gəlir ilə, məişət xərclərini, xidmət və s. xərcləri qarşılayırlar. Və nəticə etibarilə olan bu dövriyyə, bir neçə

dəfə təkrarlanaraq, regionun və ya ölkənin iqtisadiyyatına dolaylı yolla təsir edir (www.stat.gov.az).

Turizmin inkişafı üçün , kapital qoyuluşları deyil, kiçik müəssisələrin xidmət sferasına yönləndirmək gərəkir. Ölkəmizdə turizmin inkişafı üçün dövlətin nəzarəti, dövlətin yaratdığı şərait, ölkəyə gələn turist axınlarının təhlükəsizliyi üçün mühitin yaradılması, eyni zamanda da sahibkarları stimullaşdırmaqla nail olmaq olar. Və ya sırf fərdi turizm sahibkarlığına dəstək olmaqla turizm sahəsini inkişaf etdirmək olar. Və bunun üçün müəyyən güzəştlər və kreditlərin verilməsini təmin etmək lazımdır (Azərbaycanın statistik göstəriciləri, 2009).

Ümumiyyətlə turizmin inkişafı, ölkəyə gələn xarici ölkələrin turistlərinin hesabına gərilirin artmasına gətirib çıxarır. Eyni zamanda, bütün bunlarla yanaşı, ölkələr arası münasibətlərin tənzimlənməsinə və mədəniyyətin zənginləşməsi ilə də sosial-iqtisadi cəhətdən inkişaf etməsinə təkan verir.

Tədqiqat metodu

Tədqiqat bir neçə metoddan istifadə edilərək aparılmışdır. Tədqiqat prosesində statistik qruplaşdırma, axtarış metodu, müqayisəli təhlil və SWOT analizi – zəif və güclü yönlerini araşdırmadan geniş istifadə edilmişdir.

İşğaldan Azad Olunmuş Qarabağda Turizm Bölgəsinin Yaradılması

Azərbaycanın çox zəngin potensialı var: istər təbii və tarixi zənginliyi, istərsə də iqlim şəraiti. Azərbaycanda turizm passiv inkişaf etmişdir. Yəni turistik məqsədlə ölkə xaricinə gedənlərin sayının gələnlərdən az olduğu görünür. Azərbaycan müstəqillik əldə etdikdən sonra turizm sahəsində əməkdaşlıq etmək üçün bir çox ölkələrlə müqavilələr imzalayıb. Şəkil 1-də bu məlumatlara rastlamaq olar.

Şəkil 1. Azərbaycan Respublikasının turizm sektoru üzrə əməkdaşlıq müqavilələri

1	Türkiyə	02.11.1992	Ankara
2	Çin	07.05.1994	Pekin
3	Pakistan	10.04.1996	İslamabad
4	Özbəkistan	27.05.1996	Bakı
5	Qırğızıstan	aprel 1997	Bakı
6	Polşa	Avqust 1997	Varşava
7	İtaliya	25.09.1997	Roma
8	Gürcüstan	09.11.1997	Bakı
9	Ukrayna	01.07.1998	Bakı
10	Bolqarıstan	02.12.1999	Bakı

Mənbə: Azərbaycan qəzetinin məlumatları əsasında hazırlanmışdır.

Turizm sektorunun inkişafı ölkənin bütün regionlarının sosial-iqtisadi cəhətdən sürətlənməsi vasitəsilə, ölkədə daha az inkişaf etmiş regionların da inkişafına və həmçinin, onların iqtisadi cəhətdən güclənməsinə zəmin yaradır. Əlbəttə ki, hər hansı bir region üçün turizmin inkişafından bəhs edərkən,

həmin region üzrə bəzi təhlillər aparılmalıdır. Qeyd etdiyimiz təhlilləri aşağıdakı şəkildə göstərə bilərik: (<http://www.goktepe.net/turizmin-cesitlialanlardaki-faydalari-ve-ekonomiye-etkisi.html>, 2009).

-Həmin bölgədəki tarix araşdırılmalı, eyni zamanda mədəniyyət nümunələri və ənənələrin xüsusiyyətlərinə diqqət yetirmək;

-Bölgənin infrastrukturuna diqqət yetirmək və coğrafi və təbii iqlim şəraitini nəzərə almaq;

-Bölgədəki otel və mehmanxanaların mövcudluğu araşdırılmalı, əgər varsa, nə qədər yararlı olması, mövcud vəziyyəti və yeni perspektivlərin yaradılması üçün imkanları təhlil etmək;

-Bölgədəki şirkətlərin aşkar edilməsi, o şirkətlər ki, hansılar ki oradaki turizm sayəsində məhsul istehsal edir, satışını həyata keçirir və xidmət göstərir;

-Bölgəyə dövlət tərəfindən investisiya qoyulub-qiyulmamamsı araşdırılmalı;

-Həmin bölgədə olan turizm beynəlxalq turizm xüsusiyyətlərinə malik olub-olmaması təhlil edilməli;

-Bölgədə yaşayan yerli sakinlərin turizmə olan baxış tərzini, turizmi mənimsəmə gücü bilinməli;

-Turizm şirkətlərində yerli sakinlərin işlə təmin edilib edilməməsi prosesi, rolu araşdırılmalı;

-Bölgədə olan başqa sektorlarla turizm sektorunun əlaqəsi tədqiq edilməli;

-Həmin region üzrə qeyri-hökumət təşkilatlarının fəaliyyət göstərən-göstərməməsi araşdırılmalıdır.

2020-ci ildə bütün dünya ölkələrində olduğu kimi Azərbaycanda da Korona virus epidemiyasının ən çox təsir etdiyi sektorlardan biri turizm sektoru olub. Ölkədə beynəlxalq uçuşların, həmçinin quru sərhədlərinin bağlanması və komendant saatının tətbiqi turizm sektorunu yararsız hala salıb. Bu səbəbdən 2020-ci il tədqiqat çərçivəsində nəzərə alınmadı. (http://anl.az/down/meqale/yeni_az/2011/fevral).

Azərbaycan turizminə təsir edən ən mühüm xarici amil beynəlxalq siyasi problemlərdir. Azərbaycan-Ermənistan münasibətləri, Dağlıq Qarabağ problemi və Qafqaz ölkələrinin siyasi qeyri-sabitliyi, müharibə təhlükəsi kimi Azərbaycanın iştirakçısı olub-olmadığı beynəlxalq siyasi gərginliklər turizmə tələbatı xeyli azaldır və Azərbaycan turizminə böyük təsir göstərir.

2015-ci ildə keçirilmiş Birinci Avropa Oyunları zamanı ölkəmizə gələn turistlərin sayının əvvəlki illərə nisbətən daha çox olacağı düşünülə də, illik statistik məlumatlara nəzər saldıqda bu fikir doğru görünür. Buna səbəb ölkədə yerləşdirmə imkanlarının və çarpayı tutumunun olmaması olub (https://d9mc3ts4czbpr.cloudfront.net/az/article/olkeye-gelen-turistlerin-sayi-azalib/?utm_source=article&utm_medium=social-media&utm_campaign=news).

Aşağıdakı cədvəldən də görüldüyü kimi, Azərbaycanda turizm gəlirləri artır. Bunun əsas səbəbi ölkədə turizm ehtiyatlarından düzgün istifadə edilməsi, hökumətin turizm sektorunun inkişafı ilə bağlı qəbul etdiyi qərarlar, beynəlxalq tədbirlər son vaxtlar ölkəyə xarici turistlərin gəlişini artıran əsas amillərdir. 2013-2019-cu illər arasında ən yüksək turizm gəlirləri 2017-ci ildə əldə edilib. 2018-ci ildə azalmağa başlayan gəlirlər 2019-cu ildə yenidən artaraq 2 milyon 891 min 514 min dollara çatıb. Evrovizion-2012, Bakı-2015 (I Avropa Olimpiya Oyunları), Formula 1 (Bakı-2016, 2017, 2018, 2019), Bakı 2017- İslam Olimpiya Oyunları, 2019-cu ildə UEFA Avropa Liqasının finalı kimi tədbirlər turist axınına xeyli artırır. . Bu təşkilatlar həm də turizm gəlirləri ilə bağlı sosial rifaha böyük töhfə verirlər (İslamzadə, 2021)

Cədvəl 1. Azərbaycanın turizmdən illik gəlirləri (min dollar)

İllər	Gəlirlər
2013	2.365.042
2014	2.431.533
2015	2.309.485
2016	2.713.789
2017	3.011.781
2018	2.634.163
2019	2.891.514

Mənbə: www.stat.gov.az/ məlumatları əsasında müəllif tərəfindən tərtib edilmişdir.

2019-cu ildə Azərbaycana gələn turistlərin sayı 2018-ci illə müqayisədə 11% artaraq 3170,4 milyon nəfərə çatıb. Ziyarətçilərin 29,4 faizi Rusiya, 22,9 faizi Gürcüstan, 10 faizi Türkiyə, 8,1 faizi İran, 3,4 faizi Səudiyyə Ərəbistanı, 2,2 faizi Birləşmiş Ərəb Əmirliklərindən olub. Turistlərin cins bölgüsü mütənasib olaraq 66,6% kişi və 33,4% qadınlar olub. 2019-cu ildə Avropa İttifaqına üzv ölkələrdən gələn turistlərin sayı 21,3% artaraq 136,5 min nəfər, MDB ölkələrindən gələn turistlərin sayı isə 9,3% artaraq 1 milyon 141 min nəfər olub (<http://interfax.az/view/790418/> az).

2020-ci ildə Azərbaycana gələn turistlərin sayında artım olacağı düşünülürdü. Lakin pandemiya səbəbindən ölkəyə gələn turistlərin sayı çox az olub. 2020-ci ilin yanvar ayında gələn xarici turistlərin sayı 2019-cu ilin yanvar ayında gələnlərin sayından 18% çox olub. Ən çox artım və ən çox turist sayı olan ölkələr Rusiya və Gürcüstan olub. Rusiyadan gələnlərin sayı 20,5% artaraq 68 minə, Gürcüstandan gələnlərin sayı isə 14,6% artaraq 64 minə çatıb. 24,000 ziyarətçi həm Yaxın Şərqdən, həm də Türkiyədən gəlib ki, bu da müvafiq olaraq 20,8% və 12,1% çoxdur. Yaxın Şərq ölkələri arasında ən çox artım Səudiyyə Ərəbistanı (32,5% və ya 5000 artım) və Küveytdən (73,7% və ya 1700 artım) gələnlərdə müşahidə olunub. İrandan gələn turistlərin sayı 26,5% artaraq 13 minə çatıb. Cənubi və Mərkəzi Asiyadan gələn sərnəşinlərin sayı müvafiq olaraq 43% və 18,4% artaraq 8 min nəfərə çatıb. Əvvəlki aylarda olduğu kimi Cənubi Asiya regionunda Hindistan (80,2%) və Pakistandan (15,6%) turistlər üstünlük təşkil edir (https://tourism.gov.az/uploads/documents/statistic/2020public_jan_2020_aze) .pdf).

Alternativ Turizm Şkalasının etibarlılıq səviyyəsini ölçmək üçün Cronbach Alpha əmsalı istifadə edilmişdir. Şkala üçün etibarlılıq əmsalı Cədvəl 2-da verilmişdir

Cədvəl 2. Əsas Komponent Faktor Təhlili Nəticəsi

	İnkişaf	Xüsusiyyət	Xidmət	Hazırkı vəziyyət	Təqdim olunan fürsət
Azərbaycanın alternativ turizm potensialı var.	0,547				
Azərbaycanda alternativ turizmin şaxələndirilməsi istiqamətində səylər aktivdir.	0,774				
Son illər Azərbaycanda turizm sektoru inkişaf edib..	0,607				
Azərbaycan alternativ turizm növləri baxımından xarici turistlər üçün maraqlıdır..	0,583				
Azərbaycanın alternativ turizm təbliğatı kifayət qədər aparılır	0,755				

Azərbaycanın mədəni xüsusiyyətləri adekvat şəkildə təbliğ olunur.	0,752				
Azərbaycan xalqı qonaqpərvərdir.		0,455			
Azərbaycanın güclü turizm imici var.		0,649			
Azərbaycan tarixi və mədəni zənginliyə malik ölkədir.		0,471			
Azərbaycan destinasiyaların cəlbediciliyi baxımından yüksək reputasiyaya malikdir.			0,652		
Azərbaycanda konqres tədbirləri, sağlamlıq, termal və resurslar alternativ turizm çərçivəsində bazara çıxarılır.			0,668		
Azərbaycanda turizm infrastrukturunu və üst quruluş işləri kifayət qədər səviyyədədir.			0,511		

Azərbaycanda fəaliyyət göstərən turizm agentlikləri adekvat xidmət göstərir.				0,622	
Azərbaycanın görülməyə dəyər rayonlarına gündəlik turizm turları təşkil olunur.				0,520	
Azərbaycanda alternativ turizmin inkişafı üçün cəlbedici mərkəzlərin və attraksionların sayı kifayət qədərdir.				0,526	
Azərbaycanda tarixi binalar orijinallığına uyğun bərpa olunur..					0,726
Azərbaycanın nadir sənətkarlıq nümunələrinin, folklor nümunələrinin nümayiş oluna biləcəyi məkanlar kifayət qədərdir.					0,792
Azərbaycanda turizmə investisiyalar alternativ turizm üçün həyata keçirilir.					0,501
Azərbaycan xalqı xəbərdar və alternativ turizmə həvəslidir..					0,513
Azərbaycanda alternativ turizm sektorunda çalışan işçilərin səviyyəsi kifayət qədərdir.					0,555
Azərbaycanda alternativ turizm məhsullarının inkişafı mühlüm əhəmiyyət kəsb edir.					0,407
Azərbaycan turizm resurslarının müxtəlifliyi və dörd mövsüm turizm potensialı baxımından kifayət qədərdir..					0,489
Azərbaycanda alternativ turizm məhsulları münasibdir.					0,681
Rabitə və nəqliyyat vasitələrinin inkişafı Azərbaycanada alternativ turizmin inkişafı üçün bir fürsətdir.					0,582
Azərbaycanda turistlər öz turizm təcrübələrini artırır, pullarının dəyərini alırlar.					0,625
Dəyər	7,828	3,280	2,382	1,394	1,309
Ölçülər üçün Cronbach Alpha	0,827	0,692	0,738	0,605	0,725
Cəmi Cronbach Alfa			0,889		
KMO			0,845		
İzahlı Variasiya	17,182	13,332	12,066	11,983	10,208
Cəmi variasiya			64,772		

Mənbə: İslam İslamzadə, Konya, 2021

2020-ci ildə bəşəriyyət üçün fəlakətə çevrilən COVID-19 pandemiyası turizm sənayesinə milyardlarla dollar zərər vurur. Yaxın gələcəkdə pandemiya probleminin aradan qalxacağı və həyatın ənənəvi ritminə qayıdacağına, turizm və turistik fəaliyyətlərin davam edəcəyinə inanılır. Pandemiya

dövrünü nəzərə almasaq, son 15-20 ilin statistik göstəricilərinin təhlili göstərir ki, turizm sektoru ən dinamik inkişaf edən sahələrdən biri kimi ölkə iqtisadiyyatında mühüm yer tutur və ən gəlirli sektorlardan hesab olunur (http://anl.az/down/meqale/yeni_az./2011/fevral).

Müstəqilliyin ilk illərində Ermənistanın Azərbaycana hücumları, iqtisadi və siyasi qeyri-sabitlik, Dağlıq Qarabağdan və ətraf rayonlardan kütləvi surətdə qaçqın axını, istirahət və turizm bazalarında, sanatoriyalarda, uşaq düşərgələrində yerləşdirilməsi bu ərazini tamamilə yararsız vəziyyətə salmışdı. Müharibə və qeyri-sabitlik, iqtisadi böhran, işğal olunmuş ərazilərdə bəzi turizm obyektləri (iki turizm bazası, iki sanatoriya) və ümumilikdə mərkəzi turizmin idarə edilməsi sisteminin dağılması turizm sektorunda durğunluğa səbəb olub. 1988-1992-ci illərdə Bakı əhalisinin xarici ölkələrə “alış-veriş” və “kommersiya” turlarının sayı artdı. Ölkədə yaradılan yeni turizm şirkətləri daha çox vətəndaşların xarici səfərlərini təşkil edirdi. Statistik məlumatlara görə, 1991-ci ildə Azərbaycanı əsasən kommersiya məqsədi ilə 230 mindən çox turist tərk edib. (Məmmədov, Edirne,2020)

2020-ci ildə 44 günlük müharibədən sonra işğaldan azad edilmiş torpaqların turizm potensialından geniş istifadə olunması üçün dövlətin dəstəyi ilə bir çox mühüm layihələrə imza atılıb. Qələbədən sonra işğaldan azad edilmiş rayonlarda “Ağıllı şəhər” sistemi ilə dağıdılan kənd, qəsəbə və şəhərlərin bərpaasına başlanıldı. Birincisi, buradakı minalar təmizləndikdən sonra köhnə həyatı olan bütün ərazilərdə “Ağıllı şəhər” layihəsi ilə paralel olaraq buna start veriləcək. Bu layihənin həyata keçirilməsində Türkiyə, Çin, İtaliya və İsrailin iri tikinti şirkətləri iştirak edir (İslam İslamzadə, Konya, 2021).

Aşağıda Qarabağ bölgəsi üzrə GZİT analizi göstərilmişdir. Onun əsnasında bu regionun iqtisadi dəyərləndirilməsi aparılacaqdır. Qarabağ turistik bölgəsinin turizm cəhətdə güclü tərəfləri və bu zonanın inkişafı üçün imkanları, eyni zamanda zəif tərəfləri, hansılar ki işğal zamanında zərər yetirilmişdir və bu regiona qarşı ola biləcək təhlükələr araşdırılmış və qeyd olunmuşdur.

Qarabağ turistik bölgəsinin GZİT analizi

Güclü tərəflər

- Qədim tarixə və zəngin mədəni irsə sahib olması;
- Turistik məkanlarının bol olması;
- Turizmin inkişafına dövlət dəstəyinin olması;
- Coğrafi məkan baxımından uyğun təbii ehtiyatlarının bol olması;
- Təbiətinin gözəl olması;
- İrimiqləşmiş tədbirlərin və festivalların keçirilməsi;
- Xüsusi adət-ənənələrin olması.

Zəif tərəflər

- Qarabağa nəqliyyat problemi-regiona səyahətin əsasən avtomobil yolu ilə mümkünlüyü (dəmir və su yolu infrastrukturunun, eləcə də uçuşların yetərli olmaması);
- Tarixi abidələrin dağıdılması;
- Turizm sektoru üzrə təhlillərin aparılması üçün statistik məlumatların kifayət etməməsi;
- Əhalinin köçü və bərpa işlərinin müddət alması;

İmkanlar

- Şuşada bərpa işlərinin aparılması;
- yeni turizm xidmətlərinin yaradılması və inkişaf etdirilməsi;
- yerli vətəndaşlar və həmçinin də xairici turistlər üçün səyahət imkanlarının daha da asanlaşdırılması;
- həm dövlət, həm də özəl sektorun bu bölgədəki turizm sektoruna dəstək olması.

Təhlükələr

- ölkənin geoloji yerləşmə mövqeyindən asılı olaraq yarana biləcək xarici təhlükələr.
- cari vəziyyətdə digər bölgələrin daha perspektivli olması (<https://fed.az/az/turizm/quotqarabagda-turizmin-novleri-ucun-genis-imkanlar-varquot-93090>).

Qarabağ üçün turizm bölgəsinin yaradılması ilk olaraq yolların çəkilməsindən başlanılmışdır. Çünki, sərnişin və yükdaşıma xidmətlərinin yaxşılaşdırılması məqsədi ilə Qarabağa avtomobil yolunun tikintisi, rayonlararası və rayondaxili avtomobil yolunun yenidən qurulması və təmiri, yol-nəqliyyat sistemini yaxşılaşdırmaq əsas amillərdən biridir.

Eyni zamanda, aşağıda sadalanan proseslər davam etdirilir:

1. Elektrik enerjisi, qaz və qızdırıcı terminalının yaxşılaşdırılması üçün enerji, qaz və qızdırıcı sistemlərin yenilənməsi.
2. Sosial xidmətlərin yaxşılaşdırılması üçün yaşayış məntəqələrinin su təchizatı və kanalizasiya sisteminin təkmilləşdirilməsi.
3. Rayonun mövcud potensialından yararlanmaq və əhalinin məşğulluğunu artırmaq.
4. Nəqliyyat sisteminin təkmilləşdirilməsi üçün Qarabağ Yük Terminalının tikintisinə dəstək.
5. Sərnişin və yükdaşıma xidmətlərinin yaxşılaşdırılması üçün Qarabağın bütün bülğələrinə gedən və gələn avtomobil yollarının tikintisi.
6. Qarabağa köç edəcək sakinlərin içməli suya olan tələbatının ödənilməsi üçün su avadanlığının və kanalizasiya sisteminin yenidən qurulması.
7. Qarabağ rayonunun mövcud potensialından bəhrələnmək və insanları məşğul etmək üçün dağ turizminin inkişafı üçün yeni layihələrin həyata keçirilməsi.
8. Qədim xalq sənətinin qorunub saxlanması, xalq sənətkarlığının, xalçaçılığın inkişafı, xalqın məşğuliyyət tempinin yüksəldilməsi üçün layihələr hazırlanmalı və həyata keçirilməlidir. Mənbə:(A.Ələkbərova, İzmir, 2012).

Həm dövlət, həm özəl sektor sayəsində Qarabağda turizmin inkişafı üçün yeni marşrutlar yaradılır. Dünya səviyyəsində yeni standartlarına uyğun magistral yollar çəkilir, beynəlxalq hava limanlar tikilir. Bu ərazilər dağlıq ərazi olduğuna görə dağ və alpinizm turizmi xüsusi əhəmiyyət kəsb edir. Bundan başqa, gəzintilər, aktiv və ekstremal turizmin inkişafı üçün biri-birindən maraqlı layihələr işlənib.

Xudafərin körpüsü, Azıx mağarasıisə gələcəkdə ən populyar turist marşrutlarından hesab olunur. Hal-hazırda bəzi mədəni-tarixi abidələrimiz dağılsa da, onlar bərpa olunacaq və gələcəkdə turizmde önəmli yer tutacaqdır və buraya turların təşkili reallaşacaqdır. Azərbaycan Respublikasına daxil olmaq üçün isə Qars-İqdır-Naxçıvan marşrutu yaradılması nəzərdə tutulmuşdur. İran Respublikası ərazisindən ölkəmizə dəmir yolu xəttinin çəkilməsi də nəzərdə tutulmuşdur. bu prosesdən sonra isə tur paketin maya dəyəri də aşağı düşdüynə görə qiymət də aşağı düşəcəkdir və turistlərin artımı

müşahidə olunacaqdır. (<https://www.azerbaijan-news.az/posts/detail/qarabagin-dunyani-heyran-edecek-zengin-turizm-potensial-var-1618693035>).

Nəticə

Son 30 il ərzində işğal altında olduğundan dolayı, yararsız vəziyyətə salınmış torpaqlarımız, son 2 ildə Prezidentimizin sərəncamı ilə xüsusi diqqət ayrılmış və bu torpaqlarda turizm şəraiti üçün bütün imkanlar yaradılmağa başlamışdır. Lakin qeyd olunduğu kimi, uzun illərdir ki, bu bölgənin bütün infrastrukturunun dağıdılması, hədsiz dərəcədə zərərə səbəb olmuşdur ki, bunun nəticələrinə əsasən deyə bilərik ki, Qarabağda turizm -rekreasiya bölgəsinin yaradılması və onun inkişafı üçün xarici investorların cəlbi mütləqdır. Eyni zamanda buradakı potensialdan istifadə etməklə, bu bölgəyə turistlərin cəlbi də eyni zamanda gündəmdədir.

Araşdırma zamanı həmçinin bəlli oldu ki, bu bölgədə kifayət qədər kadr çatışmazlığı, otellərin sayının çox az olması, və ümumiyyətlə buraya turistlərin axını üçün tam şəraitin olmaması da buraya kifayət qədər maddi vəsaitin ayrılmasını gündəmdə tutur.

Bütün ölkələrin nümayəndələrinin, xaricdə yaşayan azərbaycanlıların və ən əsası isə ölkəmizdə olan vətəndaşların Qarabağı gedib görmə istəyi zəmin yaradır ki, burada otellər yaradılsın, buraya yolların bərpaı tamamlansın, bölgədə restoran və kafelərin sayı artırılınsın, abidələrin hər biri bərpa olunsun, turların sayı artırılınsın, turistlərin orada qala bilməsi üçün otelləri beşulduzlu otellər səviyyəsinə gətirilsin.

Bu bölgəyə cəlb olunan kadrlar xüsusi təlim keçmiş və ya müəyyən təlimlər üçün xaricə göndərilmiş kadrlar olmalıdır ki, bu zaman oraya turist axını artırmaq olar.

Bölgədəki infrastrukturunu tamamilə dəyişmək və turizm zonası üçün kifayət qədər yararlı etmək də əsas şərtlərdən biridir. Yararsız vəziyyətə düşmüş infrastrukturun yenidən qurulması şərtidir. Bu işlərə başlanılsa da tamamlanmadığı üçün oraya turizm cəlbi tam olaraq həyata keçirilmir.

Təkliflər:

- Bölgədə otellərin sayı olduqca az olduğu üçün otellərin sayını artırmaq və otelləri beşulduzlu otel səviyyəsinə gətirmək;
- Bölgədəki turizm potensialından istifadə etməklə turizm tədbirlər planı hazırlamaq;
- Xalçaları ilə məşhur olan bu bölgədə xalçaçılığı yenidən inkişaf etdirmək;
- Bölgənin reklamı məqsədilə bütün sosial şəbəkələrdə təbliğ etmək (SMM xidməti);
- Bölgədə olan bütün tarixi abidələri bərpa etdirərək , turist axınına yol açmaq.
- Ölkədə olan turizm potensialını qiymətləndirmək və onun tətbiqi üçün qanunauyğunluqla fəaliyyətini təşkil etmək;
- Yerli bazarda sağlam rəqabət mühiti yaratmaq;
- Turizm sahəsi üzrə dövlətin müvafiq obyektiv əsaslı qərarlarını qəbul etmək;
- Ölkəmizdə turizm potensialı olan bölgələrdə mülkiyyət münasibətlərini tənzim etmək;
- Bölgələrdə turizm potensialından istifadənin artırılması məqsədilə vergi və faiz güzəştlərindən düzgün istifadə etmək;
- Ölkəyə gələn turistlərin sərhəd buraxılış məntəqələrində buraxılması və həmçinin də sənədləşmə işləmlərinin sadələşdirilməsini təmin etmək;
- İnsan resurslarının işə qəbulu zamanı uyğun ixtisaslı olub-olmamasını təmin etmək;
- Bölgələrdə nəqliyyatın və həmçinin də xidmət keyfiyyətini təkmilləşdirmək;
- Yerli turistlərin davamlılığını təmin etmək;
- Dünyada turizm sektorunda baş vermiş bütün yenilikləri, inkişaf tendensiyalarını nəzərə almaq;

- Regionun dünyada tanıtılması üçün PR fəaliyyətini təmin etmək;
- Otellərin, mehmanxanaların, qonaq evlərinin tikintisi müasir bazar tələbləti əsasında həyata keçirmək;
- Adət-ənənələrimizi və həmçinin də milli dəyərlərimizi qoruyaraq inkişaf etdirmək.

Ədəbiyyat

1. “Azərbaycan Respublikası regionlarının 2014-2018-ci illərdə sosial-iqtisadi inkişafı Dövlət Proqramı”.
2. “Azərbaycanda turizm və xidmətlər. Statistik məcmuə. Azərbaycan Respublikası Dövlət Statistika Komitəsi”, 2014.
3. Cabbarov, A. “Azərbaycan Respublikası Regionlarının Sosial-iqtisadi İnkişafı Dövlət Proqramı”, 2004, <http://acabbarov.az.iatp.net/turizm.htm>, (18.11.2007).
4. Məmmədzadə M., (2007), Ölkənin sosial-iqtisadi inkişafının sürətləndirilməsində turizmin rolu və əhəmiyyəti. Təhsil problemləri qəzeti. №03-04.
5. S, Hüseynov və E, Zengin. “Azərbaycan'da Turizm”, Elmi Konfrans Materialları, Bakı, 2008
6. Kozak, M. and Rimmington, M. (2000) Tourist Satisfaction with Mallorca, Spain, as an Off-Season Holiday Destination. *Journal of Travel Research*, 38, 260-269.
7. Tourism and recreation in the xxı century: problems and prospects,2019
8. Yıldız Zafer, Turizm sektorünün gelişimi ve istihdam üzerindeki etkisi. Süleyman Demirel Üniversitesi. Vizyoner dergisi
9. <https://mediaktiv.az/gund%C9%99m/az%C9%99rbaycanin-ısgal-olunmus-erazil%C9%99rinin-turizm-potensialı>
10. <http://serqqapisi.az/index.php/humanitar/m-d-niyy-t/28655-ishghal-sonras-garabagh-ıgtisadiyyat-vae-turizmin-inkishaf.html>
11. <http://www.goktepe.net/turizmin-cesitlialanlardaki-faydalari-ve-ekonomiye-etkisi.html>
12. <https://tothostel.ru/az/schengen/osobyeturistichekieskony-turistskie-regiony-i-zony-gornolyzhnyi-kurort-v/>
13. <http://interfax.az>
14. <https://tourism.gov.az>
15. <https://www.azerbaijans.com>
16. <https://www.stat.gov.az>